

Muqimiy nomidagi Qo'qon davlat pedagogika instituti 5A111701 — ta'lim va tarbiya nazariyasi va metodikasi (boshlang'ich ta'lim) ixtisosligi bo'yicha 2-bosqich magistranti Nosirova Mohinur Munavvar qizining “Boshlang'ich sinf mehnat darslarida o'quvchilarni unumli mehnatga o'rgatishda yangi pedagogik texnologiyalarning o'rni” mavzusidagi Magistrlik dissertatsiyasiga ilmiy rahbar

Xulosasi

Texnika taraqqiyoti asri, bozor iqtisodiyoti davri, yosh avlodni yetuk, barkamol qilib tarbiyalashga qaratilgan “Kadrlar tayyorlash Milliy Dasturi”, “Ta'lim to'g'risida”gi Qonuni, o'rta maktablar dasturiga qo'yilgan DTS talablari maktab o'qituvchilaridan yangi pedagogik texnologiyalarni, noan'anaviy usullarni dars jarayoniga tadbiiq qilishni taqazo etadi. Bu albatta, o'qish-o'qitish ishlarini zamon talablari asosida yo'lga qo'yishda ijobiiy ta'sir etadi va o'quvchilarning faolligini oshiradi.

Ushbu magistrlik dissertatsiyasi boshlang'ich sinf mehnat darslarida o'quvchilarni unumli mehnatga o'rgatishda yangi pedagogik texnologiyalardan foydalanish orqali o'quvchilarning unumli mehnatga o'rgatishning yo'llari orqali bola nutqi, qo'l mehnatining rivojlanishiga, dunyoqarashining boyishida muhim vosita sanaladi.

Magistr ishning mavzusini o'zida to'la qamrab olgan reja tuza olgan va shu reja asosida mavzuni to'la yoritib bera olgan. Ishni yoritib berish jarayonida rejalar ketma- ketligiga amal qilingan, umumiiy xulosalar berilgan, adabiiyotlar ro'yhati ham to'liq keltirilgan, ko'chirmalardan o'rinli foydalangan.

Ishning kirish – umumiiy tavsif qismida tadqiqot mavzusining dolzarbligii, ilmiy ishning maqsad va vazifalari, mavzuning o'rganilish darajalarining qiyosiiy tahlili, tadqiqotning ilmiy yangiligii, tadqiqot predmeti va ob'ekti, tadqiqotning ilmiy ahamiiyati batafsil yoritilgan.

Ishning asosiiy qismida boshlang'ich sinf mehnat darslarida o'quvchilarni

unumli mehnatga o'rgatishda yangi pedagogik texnologiyalardan foydalanish orqali qo'l mehnatini oshirishning qulay va samarali yo'llarini ko'rsatib bergan shu bilan birga dars samaradorligini oshirishda kerak bo'ladigan zamonaviy pedagogik texnologiyalarni taklif qilgan.

Ilmiy ishning birinchi bobi "Boshlang'ich sinflarda o'tiladigan mehnat ta'limiga qo'yiladigan pedagogik-psixologik talablar" deb nomlanib, boshlang'ich sinf texnologiya darslarini o'qitish qay darajada zarurligi, o'quvchilarni unumli mehnatga o'rgatish to'g'risidagi nazariy ma'lumotlar va uning har bir sinfda qay darajada o'qitish kerakligi va uni o'qitishning ahamiyati to'g'risida ma'lumotlar berilgan.

Ishning ikkinchi bobi "Boshlang'ich sinf o'quvchilarini unumli mehnat orqali o'yinchoqlar tayyorlashga o'rgatishda maktab va jamoatchilikning o'zaro hamkorligi" deb nomlanib, ushbu bobda boshlang'ich sinf texnologiya darsliklarining har biriga alohida to'xtalib, har bir sinfda texnologiya darslarida o'quvchilarni unumli mehnatga o'rgatish orqali ularning dunyaqarashini oshirish haqidagi bilimlar qay darajada berilishi kerakligi, uni o'qitishning o'ziga xos tomonlari va metodikasi haqida ham mulohazalar bildirilgan. Ta'limni isloh qilishda pedagogik texnologiyalarning qay darajada muhimligi ochib berilgan. Shu bilan birga boshlang'ich sinflarda o'quvchilarni unumli mehnatga o'rgatishda kerak bo'ladigan ishlanmalar, interfaol o'yinlar ham o'rinli keltirilgan.

Ishning uchinchi bobi "O'quvchilarni unumli mehnat orqali amalga oshirgan ishlarini umumlashtirish, ularni natijalarini aniqlash" deb nomlanib ushbu bobda ta'limni takomillashtiruvchi zamonaviy texnologiyalarning ahamiyati, uning dars samaradorligini oshirishdagi roli haqida batafsil ma'lumot berilgan. Ta'limni isloh qilishda pedagogik texnologiyalarning qay darajada muhimligi ochib berilgan.

Ishning xulosa qismida izlanish davomida hosil bo'lgan amaliy tavsiyalar tahlil qilingan, takliflar va tavsiyalar berilgan. Boshlang'ich sinflarda o'quvchilarni unumli mehnatga o'rgatishning muhim jihatlari e'tiborga olingan.

Hozirgi kunda ta'limning asosiy bosh vazifalaridan biri mustaqil, hur fikrli, dunyoqarashi keng, barkamol shaxsni tarbiyalash masalasi turganligi inobatga olinib, ishda o'quvchi qo'l mehnatini boyitishda, o'z fikrini bayon qilishda ikkilanmasligida, mustaqil g'oyalarini targ'ib qilishida unumli mehnatga o'rgatishning o'rni katta ekanligi nazariy hamda amaliy tomondan asoslangan.

Tadqiqot ishni diqqat bilan o'rganib chiqib ayrim kamchilik va yetishmovchiliklarni aniqladik:

a) ishda uslubiy g'alizliklar uchraydi;

b) ba'zi o'rinlarda tinish belgilarga oid nuqsonlar uchraydi.

Ishdagi ba'zi kamchiliklar ishning umumiy mazmuniga ta'sir qilmasligini hisobga olib, ishni himoyaga va ijobiy baholashga tavsiya etaman.

Ilmiy rahbar:

D.Yo'ldasheva, FarDU dotsenti,

filologiya fanlari nomzodi

Muqimiy nomidagi Qo'qon davlat pedagogika instituti 5A111701 — ta'lim va tarbiya nazariyasi va metodikasi (boshlang'ich ta'lim) ixtisosligi bo'yicha 2-bosqich magistranti Nosirova Mohinur Munavvar qizining “Boshlang'ich sinf mehnat darslarida o'quvchilarni unumli mehnatga o'rgatishda yangi pedagogik texnologiyalarning o'rni” mavzusidagi bitiruv malakaviy ishiga tashqi

TAQRIZ

Mamlakatimizda sog'lom va barkamol avlodni voyaga yetkazishning eng muhim sharti bo'lgan ta'lim-tarbiya masalasi haqida so'z borganda biz ko'pincha sohaning moddiy-texnik bazasini mustahkamlash, yangi maktablar, litsey va kollejlar, oliy o'quv yurtlari barpo etish, ularni zamonaviy jihozlash haqida ko'proq gapiramiz. Holbuki, ayni shu ishlarimiz bilan birga ta'limning mazmuni, sifati ham tubdan o'zgarmoqda. Dars samaradorligini oshirish, o'quvchilarga sifatli bilim berish hozirgi davrning dolzarb muammolaridan bo'lib qolmoqda. Bu esa o'z navbatida bo'lajak pedagoglardan jiddiy izlanishni talab qiladi. Talaba o'z ishini yoritib berish jarayonida xuddi ana shu jihatlarni hisobga olib, boshlang'ich sinf savod o'rgatish darslarida dam olish daqiqalarini tashkil etish eng samarali yo'llarini ko'rsatib bergan. O'quvchilarga sifatli bilim berishda pedagogik texnologiyalarning faol usullarini taklif etish va ilg'or metodlar orqali o'qitishning samarali yo'llarini ko'rsatib berish haqida taklif va mulohazalar berilgan.

Magistr mavzuni to'la aks ettira olgan reja asosida nizom talablariga mos holda shakliy hamda mazmuniy jihatdan ishni puxta yoritib bera olgan.

Imiy ishning birinchi bobi “Boshlang'ich sinflarda o'tiladigan mehnat ta'limiga qo'yiladigan pedagogik-psixologik talablar” deb nomlanib, boshlang'ich sinf texnologiya darslarini o'qitish qay darajada zarurligi, boshlang'ich sinflarda o'quvchilarni unumli mehnatga o'rgatish to'g'risidagi nazariy ma'lumotlar va uning har bir sinfdagi qay darajada o'qitish kerakligi va uni o'qitishning ahamiyati to'g'risida ma'lumotlar berilgan.

Ishning ikkinchi bobi “Boshlang'ich sinf o'quvchilarini unumli mehnat

orqali o‘yinchoqlar tayyorlashga o‘rgatishda maktab va jamoatchilikning o‘zaro hamkorligi” deb nomlanib, ushbu bobda boshlang‘ich sinf texnologiya darsliklarining har biriga alohida to‘xtalib, har bir sinfda texnologiya darslarida o‘quvchilarga umumli mehnatga o‘rgatish orqali o‘quvchilarning mehnatsevarligini oshirish haqidagi bilimlar qay darajada berilishi kerakligi, uni o‘qitishning o‘ziga xos tomonlari va metodikasi haqida ham mulohazalar bildirilgan.

Ishning uchinchi bobi “O‘quvchilarni umumli mehnat orqali amalga oshirgan ishlarini umumlashtirish, ularni natijalarini aniqlash” deb nomlanib ushbu bobda ta‘limni takomillashtiruvchi zamonaviy texnologiyalarning ahamiyati, uning dars samaradorligini oshirishdagi roli haqida batafsil ma‘lumot berilgan. Ta‘limni isloh qilishda pedagogik texnologiyalarning qay darajada muhimligi ochib berilgan.

Ishni tadqiq qilish jarayonida ko‘chirmalardan o‘rinli foydalanib, shaxsiy fikr mulohazalar bilan tahlil qilgan. Keltirilgan fikr-mulohazalar o‘rni bilan yakunlanib, ish so‘ngida umumiy xulosalar o‘rinli keltirilgan. Ish oxirida keltirilgan adabiyotlar ro‘yxati ham miqdor va mazmun jihatdan maqsadga muvofiq, ulardan nazariy fikrlarni dalillash uchun foydalanilgan.

Ishda ba‘zi o‘rinlarida kamchiliklar, uslubiy g‘alazliklar uchraydi. Ilmiy ishdagi mazkur kamchiliklar ishning umumiy mazmuniga salbiy ta‘sir qilmaydi. Buni hisobga olgan holda ishni ijobiy baholash hamda himoya uchun tavsiya etish mumkin.

Taqrizchi:

Darveshev I. NamDU dotsenti, f.f.d. (PhD)

Muqimiy nomidagi Qo'qon davlat pedagogika instituti 5A111701 —
ta'lim va tarbiya nazariyasi va metodikasi (boshlang'ich ta'lim) ixtisosligi
bo'yicha 2-bosqich magistranti Nosirova Mohinur Munavvar qizining
“Boshlang'ich sinf mehnat darslarida o'quvchilarni unumli mehnatga
o'rgatishda yangi pedagogik texnologiyalarning o'rni” mavzusidagi bitiruv
malakaviy ishiga ichki

TAQRIZ

Davlatimiz va jamiyatimiz taraqqiyoti uchun muhim ahamiyat kasb etuvchi farzandlarimiz uchun olib borilayotgan ezgu ishlar har birimizning qalbimizga faxr-iftixor tuyg'usini soladi. Bunday ulug'vor ishlar izchillik bilan davom etib, tobora kengayib borayotgan va yuksak samaralar berayotgani quvonarlidir. Mustaqillik sharoitida O'zbekistonning rivojlanishi ko'p jihatdan jamiyat taraqqiyotiga o'z hissasini qo'shadigan ma'naviy yetuk yoshlarni tarbiyalab, yetishtirishga bog'liq. Ta'lim sohasida amalga oshirilayotgan islohotlar mazkur masalani hal etishda muhim bosqich hisoblanadi.

Mazkur ishga magistr mavzuga mos reja tuzgan va reja asosida fikrlarini bayon qilgan. Ishning kirish – umumiy tavsif qismida tadqiqot mavzusining dolzarbligi, ilmiy ishning maqsad va vazifalari, mavzuning o'rganilish darajalarining qiyosiy tahlili, tadqiqotning ilmiy yangiligi, tadqiqot predmeti va obyektini, tadqiqotning ilmiy ahamiyati batafsil yoritilgan.

Ilmiy ishning birinchi bobi “Boshlang'ich sinflarda o'tiladigan mehnat ta'limiga qo'yiladigan pedagogik-psixologik talablar” deb nomlanib, unda boshlang'ich sinf texnologiya darslarida o'quvchilarni unumli mehnatga o'rgatish orqali qo'l mehnati malakalarini takomillashtirishning ilmiy metodik asoslari to'g'risida ma'lumotlar berilgan.

Ishning ikkinchi bobida esa “Boshlang'ich sinf o'quvchilarini unumli mehnat orqali o'yinchoqlar tayyorlashga o'rgatishda maktab va jamoatchilikning o'zaro hamkorligi” deb nomlanib, ushbu bobda boshlang'ich sinf texnologiya darsliklarining har biriga alohida to'xtalib, har bir sinfda

texnologiya darslarida o'quvchilarga umumli mehnatga o'rgatish yo'llari bayon qilingan.

Ishning uchinchi bobi "O'quvchilarni umumli mehnat orqali amalga oshirgan ishlarini umumlashtirish, ularni natijalarini aniqlash" deb nomlanib ushbu bobda ta'limni takomillashtiruvchi zamonaviy texnologiyalarning ahamiyati, uning dars samaradorligini oshirishdagi roli haqida batafsil ma'lumot berilgan.

Ishning so'nggida umumiy xulosalar va foydalanilgan adabiyotlar ro'yxati keltirilgan.

Ishning ba'zi o'rinlarida qo'pol bo'lmagan kamchiliklar, uslubiy g'alizliklar uchraydi. Ilmiy ishdagi ayrim yetishmovchiliklar ishning umumiy mazmuniga salbiy ta'sir qilmaydi. Buni hisobga olgan holda ishni himoya uchun tavsiya etish mumkin.

Taqrizchi: Olimov B., pedagogika fanlari nomzodi, dotsent

Annotatsiya.

O'quvchilarni unumli mehnatga o'rgatishning qulay va samarali yo'llarini ko'rsatib berilgan, shu bilan birga dars samaradorligini oshirishda kerak bo'ladigan zamonaviy pedagogik texnologiyalarni taklif qilindi.

Glossariy.

Metodika, xususiy metodika, metod, nutq o'stirish, unumli mehnat, og'zaki nutq, yozma nutq, aqliy hujum metodi, muammoli ta'lim, interfaol usul

Аннотация.

В данной работе все стороны освещены научная работа, научные рекомендации и другие факты которые посвящены методам обучения применению дополнительных изделий, при обучении учеников начальных классов технологии.

Глоссарий.

Методика, частная методика, метод, развитие речи, труд, трудолюбие, устная речь, письменная речь, метод мозговой атаки, проблемное обучение, интерактивный метод.

Annotation.

In this work out primary school children are taught additional exercises from mother tongue and the skills of using scientific projects. Associated with scientific documents and other facts the project is clarified clearly.

Glossary.

Methodology, private methodology, method, speech development, class reading, extracurricular reading, speaking, writing, pedagogical technologies, pedagogical innovations, text, public, scientific text, literary genre, literary form, abstract.

**O'ZBEKISTON RESPUBLIKASI
OLIV VA O'RTA MAXSUS TA'LIM VAZIRLIGI**

**MUQIMIY NOMIDAGI QO'QON
DAVLAT PEDAGOGIKA INSTITUTI**

NOSIROVA MOHINUR MUNAVVAR QIZI

**BOSHLANG'ICH SINIF MEHNAT DARSLARIDA
O'QUVCHILARNI UNUMLI MEHNATGA O'RGATISHDA YANGI
PEDAGOGIK TEXNOLOGIYALARNING O'RNI**

5A111701 — ta'lim va tarbiya nazariyasi va metodikasi

(boshlang'ich ta'lim) ixtisosligi bo'yicha

Magistr ilmiy darajasini olish uchun yozilgan

DISSERTATSIYA

Ilmiy rahbar: filologiya fanlari nomzodi,

dotsent D.M.Yo'ldosheva

Mundarija

Kirish. Ishning umumiy tavsifi.....

I BOB. Boshlang'ich sinflarda o'tiladigan mehnat ta'limiga qo'yiladigan pedagogik-psixologik talablar.....

I.1.Mehnat ta'limiga qo'yiladigan zamonaviy pedagogik talablarning maqsad va vazifalari.....

I.2.Boshlang'ich sinf o'quvchilarini mehnatsevar, ijodkor bo'lib yetishishi uchun ular ongida malaka va ko'nikmalarni rivojlantirish.....

I.3.Boshlang'ich sinf o'quvchilarini ishbilarmonlik, yaratuvchanlik ruhida tarbiyalashda unumli mehnatning ahamiyati.....

I bob bo'yicha xulosa.....

II bob. Boshlang'ich sinf o'quvchilarini unumli mehnat orqali o'yinchoqlar tayyorlashga o'rgatishda maktab va jamoatchilikning o'zaro hamkorligi.....

II.1. Boshlang'ich sinf o'quvchilarini unumli mehnat orqali ijodkorligini, nutqi va tafakkurlarini o'stirish.....

II.2. Boshlang'ich sinf o'quvchilarini oilada turli unumli mehnatlarini amalga oshirish orqali o'yinchoqlar yasashga o'rgatish.....

II bob bo'yicha xulosa.....

III bob. O'quvchilarni unumli mehnat orqali amalga oshirgan ishlarini umumlashtirish, ularni natijalarini aniqlash.....

III.1. O'quvchilarni konstruktorlik, modellashtirish ishlari orqali o'yinchoqlar yasash qobiliyatlarini rivojlantirish.....

III.2. Amaliy mashg‘ulotlar orqali o‘yinchoqlar yasashga o‘rgatish.....

III bob bo‘yicha xulosa.....

Umumiy xulosalar.....

Foydalanilgan adabiyotlar ro‘yxati.....

Ilovalar.....

KIRISH

Umrning butun ma'nosi
mavhumlikni to'xtovsiz zabt etish,
tobora va hamisha ko'proq bilishga
intilishdir.

Emil Zolya

Tadqiqot mavzusining asoslanishi va dolzarbligi. O'zbekiston Respublikasining "Ta'lim to'g'risida" gi qonuni va "Kadrlar tayyorlash milliy dasturi" yosh avlodni tarbiyalashning asosiy istiqbol va yo'nalishlarini belgilab berdi. "Kadrlar tayyorlash milliy dasturi" da ta'limni tubdan isloh qilishning asosiy yo'nalishlari ko'rsatib berildi. Unda "Uzluksiz ta'lim ijodkor, ijtimoiy faol, ma'naviy boy shaxs shakllanishi va yuqori malakali raqobatbardosh kadrlar ildam tayyorlanishi uchun zarur shart – sharoitlar yaratadi" deb ko'rsatilgan. Shuningdek, dasturda: "Ta'lim berishning ilg'or pedagogik texnologiyalarini, zamonaviy o'quv-uslubiy majmualarini yaratish va o'quv-tarbiya jarayonini didaktik jihatdan ta'minlash" umumiy o'rta ta'limning asosiy vazifalaridan biri sifatida belgilangan¹.

Shu bois, men magistrlik dissertatsiyamda umumiy o'rta ta'limning tayanch nuqtasi – boshlang'ich ta'limda mehnat darslarini qanday tashkillash zarurligi, darslikda ishlanmalarni zamonaviy ta'lim berilishiga ko'ra yangicha tasniflash masalalarini kengroq yoritishga jiddiy e'tibor qaratdim.

Shunday ekan, davr biz yoshlar oldiga qo'yayotgan talablarni bilishimiz, uni yanada teranroq anglashimiz, ko'proq va yanada ko'proq izlanishimiz zarur.

¹Barkamol avlod orzusi.T.1999-y.

Zero, yurtboshimiz ta'kidlaganlaridek, izlanish, baxs, munozara bor joyda haqiqat yuzaga chiqadi, taraqqiyotga erishiladi. Shu bois ham men "Boshlang'ich sinf mehnat darsligi ishlanmalarini zamonaviy bilim berilishiga ko'ra tasniflash masalalari" mavzusida ish olib borishlikni zarur deb bildim va bugungi kunning eng dolzarb masalasi sifatida tadqiqot olib bordim.

Tadqiqot ob'ekti va predmetining belgilanishi. Ishning tadqiqot ob'ektini boshlang'ich sinflarda mehnat o'qitish metodikasi fani sistemasidagi yo'nalishlar tashkil etadi. 1,2,3,4-sinflar "Mehnat" kitobidagi ishlanmalar va uni o'qitish metodikasi yuzasidan bildirilgan fikrlar 5111700-"Boshlang'ich ta'lim va sport -tarbiyaviy ish" ta'lim yo'nalishi talabalar uchun o'tiladigan mehnat o'qitish metodikasi fani hamda shu bo'limni to'ldiruvchi talaba tanlov fanlari ishning predmetidir.

Tadqiqotning maqsadi va vazifalari. Boshlang'ich maktabning 1,2,3,4-sinflari "Mehnat" darslarida zamonaviy ishlanmalarning berilishi, ularni tahlil qilish hamda mehnat darslarini interaktiv metodlar orqali o'tish asosida barkamol shaxsni tarbiyalashni maqsad qilib qo'yadi. Shuningdek, bugungi kun yoshlarida bilim, ko'nikma va malakalarini shakllantiruvchi mehnat darslari orqali o'quvchi tafakkurini, ilmiy dunyoqarashini sodda, o'quvchi tushunadigan tilda olib borishlikni o'z oldiga ustuvor vazifa qilib belgilaydi. Jumladan tadqiqot vazifalari:

1. 1,2,3,4-sinflar "Mehnat" darsligining shakliy va mazmuniy tuzilishini tahlil etish;
2. 1,2,3,4-sinflar "Mehnat" darsligining bo'limlarida berilgan ishlanmalarni tahlil qilish;
3. Darsliklarda ishlanmalarning berilishi yuzasidan ishlanma sharti va topshirig'i asosida mulohazalar yuritish;

4. Darslikdagi ishlanmalarni zamonaviy tasniflashga doir materiallar bilan o`rtoqlashish;

Tadqiqotning asosiy masalalari va farazlari. Tadqiqot Muqimiy nomidagi Qo`qon davlat pedagogika instituti “Boshlang`ich ta`lim” kafedrasining “Uzluksiz ta`lim tizimining ilmiy va metodir asoslari” ilmiy-amaliy muammosi rejasi asosida amalga oshirilgan, tadqiqot ishi institut rektorining 2018- yil 4.....dagi №.....“Mag” buyrug`i bilan tasdiqlangan.

Ishning nazariy va amaliy natijalari Qo`qon davlat pedagogika instituti bakalavrlari, Qo`qon pedagogika kolleji talabalari uchun tuzilgan ma`ruza matnlari va amaliy darslar ishlanmalarida o`z aksini topgan. Farg`ona viloyati xalq ta`limi bo`limiga qarashli umumiy ta`lim maktablari boshlang`ich sinf o`qituvchilari uchun metodik tavsiya sifatida berilgan.

Mavzu bo`yicha qisqacha adabiyotlar tahlili. Tadqiq etilayotgan mavzu yuzasidan bir necha ishlar qilingan bo`lsa ham, lekin boshlang`ich sinflarning mehnat darslarida ishlanmalarni zamonaviy tasnif qilish masalasi u qadar to`liq o`rganilmaganligi bois, ushbu mavzu yuzasidan ish tajribamga tayanib maktab amaliyotini kuzatish, mehnat darsliklarini tahlil qilish asosida talaygina g`oyalarni o`ylab yurardim va shu asnoda magistrlik dissertatsiyasini yozishda shu mavzuda ilmiy tadqiqot olib borishni maqsad qilib qo`ydim.

Tadqiqotda qo`llanilgan uslublarning qisqacha tavsifi. Tadqiqot metodologiyasini dialektik mantiq qonunlari tashkil etadi. Tadqiqotni amalga oshirishda analiz qilish, sintez qilish, qiyoslash, uzviy tahlil, distributsiya, zidlovga qo`yish, zamonaviy pedagogik texnologiya usullari va interaktiv metodlardan keng foydalanildi.

Tadqiqot natijalarining nazariy va amaliy ahamiyati. Ushbu tadqiqot natijalaridan bugungi kunda o`qitishning zamonaviy vositalari asosida olib boriluvchi turli tadqiqotlarga muayyan darajada ilmiy materiallar bera olishi bilan ahamiyatlidir. Bu uning nazariy ahamiyatini kasb etadi.

Amaliy jihatdan tadqiqot materiallaridan pedagogika oliy o`quv yurtlarining 5111700-“Boshlang`ich ta`lim va sport -tarbiyaviy ish” ta`lim yo`nalishi o`quv rejasiga kiritilgan “Boshlang`ich sinflarda texnologiya o`qitish metodikasi”, “Boshlang`ich ta`limda zamonaviy pedagogik texnologiyalar”, “Boshlang`ich sinflarda axborot texnologiyalari” fanlarining tegishli qismlarini o`tishda foydalanish mumkin.

Ishning ilmiy yangiligi quyidagilardan iborat:

1. 1,2,3,4-sinflar “Mehnat” darsligining shakliy va mazmuniy tuzilishini tahlil etildi;
2. 1,2,3,4-sinflar “Mehnat” darsligining bo`limlarida berilgan ishlanmalarni tahlil qilishga doir tegishli tavsiyalar ko`rsatildi;
3. Darsliklarda ishlanmalarning beralishi yuzasidan ishlanma sharti va topshirig`i asosida mulohazalar yuritildi;
4. Darslikdagi ishlanmalarni zamonaviy tasniflashga doir materiallar asosida o`quvchiga yetkazib berishga yangicha yondoshildi;
5. Darslikdagi ishlanmalarni innovatsion texnologiyalar asosida tasnif qilishga harakat qilindi;
6. Ta`limiy o`yinlar orqali texnologiya darslarini samarali tashkil etish metodlari berib borildi;
7. O`qitish tizimiga amaliy tavsiyalar ishlab chiqildi, taklif, mulohazalar qayd etildi.

Dissertatsiya tarkibining qisqacha tavsifi. Tadqiqot kirish-ishning umumiy tavsifi, uch asosiy bob, umumiy xulosalar , titul, mundarija, foydalanilgan adabiyotlar ro`yhati hamda ilovalar bilan 90 sahifani tashkil etadi.

“Kadrlar tayyorlash milliy dasturi” va “Maktab ta`limini rivojlantirishning Davlat umummilliy dasturi” ning ijrosi amalda nihoyasiga yetkazildi.

I BOB. Boshlang'ich sinflarda o'qitiladigan mehnat ta'limiga qo'yiladigan pedagogik-psixologik talablar

1.1. Boshlang'ich sinf mehnat ta'limiga qo'yiladigan zamonaviy pedagogik talablarning maqsad va vazifalari

Mustaqillikka erishgan mamlakatimizda xalq ta'limini rivojlantirishga, ya'ni zamonaviy axborot texnologiyalari asosida yoshlar bilimni yanada mazmunli tafakkurlarini kengaytirishga har qachongidan ham ko'proq ahamiyat qaratilmoqda. Masalan, Vazirlar mahkamasining 2002-yil 6-iyundagi "Kompyuterlashtirishni yanada rivojlantirish va axborot kommunikatsiya texnologiyalarini joriy etish chora tadbirlari to'g'risida" gi qarori qabul qilindi. Shu munosabat bilan barcha ta'lim muassasalaridagi barcha fanlar qatori mehnat ta'limi ham kompyuter, elektron versiyalar, axborot texnologiyalari masofadan o'qitish usullari yangi texnologik adabiyotlar bilan qurollantirishga qayta ahamiyat berildi. Darhaqiqat, mamlakatimizni bundan keyingi taraqqiyotiga ta'lim tizimini yangilamasdan, uni rivojlantirmasdan, ya'ni mustaqil jamiyatning yangi talablariga va yangi o'lchovlariga to'la javob beradigan yangi fuqoroni shakllantirmasdan turib erishib bo'lmaydi. Shuning uchun ham xalq ta'limi tasarrufidagi umumiy o'rta ta'lim maktablarining kompyuterlar va boshqa texnik jihozlar bilan ta'minlanish darajasi bugungi kunda ancha talab darajaga keltirildi. 9410ta maktabga zamonaviy tokarlik, duradgorlik, slesirlik stanoklari 2640dan ortiq maktabga "O'z-o'ziga xizmat ko'rsatish" mehnati bo'yicha tikuvchilik, zardo'zlikka doir yangi dastgohlar ishga solinib, o'quvchilar ixtiyoriga topshirildi.

Xalq ta'limi Vazirligini kompyuter hamda boshqa yangi texnologiyalar bilan ta'minlash ahvolini yaxshilash uchun chet el invitesitsiyalarini jalb qilish borasida, jumladan, Xitoyning CNPS.IBS kompaniyasining takliflari bilan 2000 ta kompyuter sinflarini imtiyozli kadrlar hisobidan maktablarga o'rnatish borasida muzokaralar olib borilmoqda. Buyruq Respublikamiz xalq ta'limi tizimini axborotlashtirish o'quv jarayoniga elektron darslik virtual stend va

laboratoriyalar yaratish va masofali o'qishni kurslarni tadbiq etish bo'yicha yetarli tajribalarga erishish qiyinchiliklar keltirib chiqaradi.

Xalq ta'limi tizimidagi barcha fanlarni bosqichma-bosqich axborot texnologiyalashtirishdan asosiy maqsad quyidagilar:

1. Zamonaviy axborot texnologiyalarini xalq ta'limi sohasidagi barcha tarmoqlarida joriy qilish mehanizmini ishlab chiqish;
2. O'qitish jarayonida axborotlashgan tizimini yaratish uchun, uni zamonaviy texnologiyalar asosida boshqarish tizimini tashkil etish;

Xalq ta'limi tizimiga ilg'or pedagogik va axborot texnologiyalarini tadbiq etish, umumiy o'rta maktablarini moddiy texnika bazasining hozirgi holatini tanqidiy baholash va takomillashtirishdagi asosiy vazifalar quyidagilardan iborat;

a) yangi axborot texnologiyalarini o'quv jarayoniga tadbiq etishda boshlang'ich sinflardagi o'qitiladigan mehnat ta'limini turlariga mos keladigan tikuvchilik, zardo'zlik, kashtachilik tabiiy materiallar bilan ishlashga moslashtirilgan kulolchilik, durodgorchilik, qog'ozga ishlov beradigan (gul soladigan) zamonaviy stanoklar va tikuv mashinalarini dars va amaliy mashg'ulotlarga joriy etish zarur;

b) o'quvchilar zamonaviy axborot va kommunikatsiya texnologiyalari sohasidagi bilim va ko'nikmalarini rivojlantirish;

v) mehnat ta'limidagi ta'lim –tarbiya va o'qish jarayonining samaradorligini oshirishga e'tibor berish.

Barcha ta'lim muassasalariga jumladan, umumiy o'rta ta'lim maktablariga yangi axborot texnologiyalarini joriy etish jarayonini tashkil etish zaruriy muammo va masalalarni yechish uchun obektiv tarzda muammo holatini tashkil

qilish hamda real chora- tadbirlar (loyiha) ishlab chiqish va uni tezlik bilan amalga oshirish zarur bo‘ladi¹.

Loyihaning bajarilishi natijasida umumiy o‘rta ta’lim maktablari o‘quv jarayoniga zamonaviy axborot kommunikatsiya texnologiyalarini qo‘llash elektron darslik vertual stend va laboratoriyalar masofali o‘qitish kurslaridan foydalanish tizimini yaratish zarur. Xalq ta’limi tizimida o‘quv jarayoniga yangi axborot texnologiyalarini qo‘llash uchun bosqichma-bosqich quyida keltirilgan chora tadbirlarni amalga oshirish zarur.

Xalq ta’limi tizimiga yangi axborot texnologiyalarini qo‘llashga yo‘naltirilgan chora-tadbirlar, ya’ni, yo‘l va usullar:

№	Chora-tadbirlar mazmuni	Qo‘yilayotgan natija
1.	Xalq ta’limi tasaffuridagi umumiy o‘rta ta’lim maktablari pedagogik kadrlarni yangi ped texnologiyalar bo‘yicha malakasini oshirish va ularni joylardagi faoliyatini oshirish. Joylarda axborot texnologiyalarini asbob-uskunalariga, texnika vositalariga bo‘lgan muammolarini aniqlash va tahlil qilish, aniq xulosalar ishlab chiqish.	Axborot kommunikatsiya texnologiyalari haqida dastlabki xulosa
2	Umumiy o‘rta ta’lim maktablarini moddiy texnika bazasini takomillashtirish yo‘llarini belgilash	moddiy texnika bazasi takomillashtiriladi
3	Viloyat pedagog kadrlarni qayta tayyorlash va malakalarini oshirish institutlari,xalq ta’limi bo‘limlarida axborot texnologiyalarini va masofaviy o‘qitish markazlarini tashkil etish vazifalarini belgilash	axborot texnologiyalarini va masofaviy o‘qitish markazlarini tashkil etish

¹ O‘zbekiston Respublikasining “Ta’lim to‘g‘risida”gi Qonuni. T., 1997-yil

4	Xalq ta'limi tizimi uchun o'qitiladigan fanlar bo'yicha elektron darslik, virtual stol va laboratoriya, amaliy mashg'ulotlar (mehnat xonalari, ustaxonalar uchun tikuvchilik, gul soluvchi, duradgorlik texnik mehnat asbob-uskunalari)ni qo'llashga alohida ahamiyat berish	Barcha turdagi fanlarga oid texnik vositalarni yangi turlarini ta'limda qo'llash
5	Xalq ta'limi tizimi uchun masofali o'qitish kurslarini yaratish mexanizmlarini ishlab chiqish	Bu ishlarni amalga oshirishda zarur me'yoriy hujjatlarni tayyorlash
6	Xalq ta'limi axborot kommunikatsiya texnologiyalaridan foydalanishning bajarilishini nazorat qilish texnologiyasini takomillashtirish	axborot kommunikatsiya texnologiyalarini joriy qilishni nazorat qilish (uslubiy qo'llanmalar asosida)
7	Barcha zamonaviy texnologiyalarning yangi turlari boshlang'ich sinflarda o'qitiladigan matematika, texnologiya, o'qish, mehnat, odobnoma, husnixat, tabiatshunoslik va boshqa fanlarni texnika vositalari bilan to'liq ta'minlanishiga alohida ahamiyat berish lozim	Boshlang'ich maktablarni texnika vositalari bilan to'liq ta'minlanishiga maktab ma'muriyatining mas'ulligini oshirish zarur

Chora-tadbirlarni amalga oshirish bazasi.

O'zbekiston Respublikasi xalq ta'limi vazirligi viloyat va tuman xalq ta'limi bo'limlari, har bir maktab ma'muriyati malaka oshirish institutlarida

to'liq amalga oshiriladi. Natijada umumiy o'rta ta'lim maktablarida axborot kommunikatsiya texnologiyalaridan foydalanish chora-tadbirlarini (me'yoriy hujjat tarzida) elektron darsliklar, virtual stend va laboratoriyalar, masofadan o'qitish, ilg'or pedagogik tajribalarni qo'llash mexanizmlari to'liq ta'lim jarayoniga tadbiriq etiladi.

Bu chora-tadbirlarni amalga oshirish natijasida xalq ta'limida quyidagi vositalar yaratiladi:

- 1) axborot kommunikatsiya texnologiyalaridan samarali foydalanish tizimini yaratish;
- 2) zamonaviy o'qitish vositalari elektron darsliklar, virtual stend va laboratoriyalar, amaliy ishlar, masofaviy o'qitish kurslarini joriy etish yo'llarini izlab topish.

Demak, maktablarda yuqoridagi fikrlarga to'liq amal qilinganda o'quvchilarimizning mehnat ta'limidan zamonaviy axborot texnologiyalarini dars va amaliy mashg'ulotlarda bemalol amalga oshirish imkoniyatiga ega bo'ladilar.

Farzandlarimizni mehnatsevar, qiziquvchan bo'lib yetishishlarida o'tmish pedagoglarimizni fikriga nazar tashlasak:

Bugungi ko'rgazmamizga bir necha ishlar taqdim etilgan. Birinchi ishimiz qo'l mehnatidan "Geometrik shakllar aplikatsiyasini yasash", ikkinchi ishimiz san'atga oid bo'lib, mehnat darslarida amalga oshirilgan ish bilan nihoyata yaqin, bu mavzular bir-biri bilan uzviy uyg'unlashadi.

Geometrik shakllar ko'rinishini chizish va bo'yash. Birinchi ish muallifi 3- "A" sinf o'quvchisi Abdullayeva Munisaxon. Xuddi shu ishni mehnat darsida tayyorlagan 3- "B" sinf o'quvchisi Bahodirov Ibrohim. Rangli qog'ozdan o'lchamlar asosida geometrik shakllar aplikatsiyasi yaxshi.

Har ikki o'quvchi geometrik shakllarni o'lchamlar asosida ikkiga, to'rtga bo'lib, rang bilan bo'yab, ikkinchi o'quvchi rangli qog'ozlardan to'rtga bo'linishini juda chiroyli qilib tayyorlaganlar. Navbatdagi topshiriq xuddi shu o'lchamdagi kvadratlarni diogonal bo'ylab ikkiga, to'rtga, oltiga, sakkizga bo'lib mo'y qalam bilan bo'yash, rangli qog'ozlardan qirqish ishlari topshiriladi. Har ikkita o'quvchi bu ishni chizma va ko'rgazmali qurollar asosida juda chiroyli amalga oshirishdi. Bajargan ishlariga qisqa izoh ham berib o'tishdi.

Har ikkala o'quvchining bajargan ishlari yuzasidan boshlang'ich sinf o'quvchilari o'rtasida bahs-munozara boshlanadi.

3-sinf o'qituvchisi Jalilova Xamidaxon o'quvchilariga yuzlanib dedi: "Qani kim 3-"A" sinf o'quvchisi Abdullayeva Munisaxon ishiga o'z fikrini bildiradi?" 3-"B" sinf o'quvchisi o'rnidan turib, menga Munisaxon va Ibrohimjon bajargan ishlari juda ham yoqdi. Ularning bajargan ishi matematika faniga ham bog'liq. Ular har bir detalni mohirlik bilan qirqib, joylashtirishga harakat qilgan. Men ularning ishiga yuqori ball berishingizni iltimos qilaman. Ish faqat mehnat darslari uchun emas, texnologiya faniga ham, bu ishdan ko'rgazmali qurol sifatida ham foydalanish mumkin. Chunki, bu shaklda har xil rangli qog'ozdan foydalanilgan. Texnologiya faniga bu ranglardan "sifat" mavzusi o'tilganda ham foydalaniladi. O'quvchilar navbat bilan bu ish haqida fikrlarini bildiradi.

3-"A" sinf o'quvchisi Odilov Abdulloh ham o'quvchilardan 3-"B" sinf o'quvchisi Bahodirov Ibrohimjon ishiga baholi qudrat baho berishlarini so'radi: Ibrohimjonni ishi menga juda ham yoqdi. U geometrik shakllar ko'rinishini chiroyli chizib bo'yashda ranglarni to'g'ri tanlagan. Abdulloh aytganidek Ibrohimjonni ishidan texnologiya fanida, tabiatshunoslik fanida, matematika, jismoniy tarbiya fanlarida ham ko'rgazmali qurol sifatida foydalanish mumkin.

Shu tariqa boshqa o'quvchilar ham ularni ishlari to'g'risida fikrlarini bildirishadi.

1. Boshlang'ich sinf o'quvchilarini mehnat darslaridan olgan nazariy bilimlari orqali mustaqil ishlashga o'rgatish.
2. O'quvchilarda ijodiy qobiliyatlarini shakllantirish.
3. O'quvchilarni darsdagi faolliklarini oshirish.
4. Dars va amaliy mashg'ulotlarda fanlarni o'zaro integratsiyalashtirishni ta'minlash.
5. Darsda olgan nazariy bilimlarini amalda qo'llashga o'rgatish.

Auksion dars: Dars o'quvchilar tomonidan qishloq xo'jalik mashinalari, haydov traktorlari, pluglar, qator orasida ishlaydigan, transport vazifasini bajaruvchi texnikalarning modellari o'quvchilar tomonidan, gugurt qutisi, taxta bo'laklaridan tayyorlangan bo'ladi. "Texnikalar va ularning tuzilishi va turlari" mavzusida auksion darslarni ko'rib chiqaylik.

O'qituvchi auksion boshqaruvchi vazifasini bajaradi. 3-"A" sinf va 3-"B" sinfidan bir necha o'quvchilar ishlab chiqarish korxonalarining savdo vakillari, qolgan o'quvchilar esa xaridorlar bo'ladilar. O'qituvchi darsni tashkil qilgandan so'ng, doskaga savdo vakillarini taklif qiladi. "Savdo vakili" 3-"A" sinf o'quvchisi Abdullayev Abbosbek sahnaga chiqib rasmlar, plakatlar va O'TVlar yordamida biror turdagi texnikani ta'riflab beradi. Shundan so'ng "Xaridorlar" turli savollar bilan murojat qilishadi. Shu tariqa boshqa savdo vakillari ham chiqib o'z korxonasi ishlab chiqargan texnikalarini ta'riflab beradi. Bu darsni mehnat ta'limida amalga oshirishdan maqsad shuki, boshlang'ich sinf o'quvchilari o'z qo'llari bilan yasagan buyumlarini xalq xo'jaligida, turmushda qanday ahamiyatga ega ekanligini ular hayotda qanday ish bajarishlarini, ularni ishlab chiqqan korxonalar hamda zavodlar xaridorlariga qanday sotishni amalda o'rganib oladilar.

Kichik sinflarda ishlash usuli

Bu usulni qo'llash uchun o'quvchilar guruhlariga ajratiladi va mashg'ulot ham to'rt bosqichda amalga oshiriladi.

I. Sinfda har bir guruh alohida mavzularni masalan, 1-guruh texnik rasm, 2-guruh chizma, 3-guruh ish chizmasiga doir ma'lumotlarni o'rganadilar. Bu bosqich o'rganish bosqichi deyiladi.

II. 2-bosqichda har bir guruhdan bittadan o'quvchi ajralib chiqadi va ular o'zaro birikib, yangi guruhlarini tashkil qiladi. Yangi tashkil qilingan bu guruhlardagi o'quvchilar birinchi bosqichda o'rgangan bilimlarini bir-birlariga o'rgatadilar. Bu bosqichda o'quvchilar birinchi bosqichdagi o'z guruhlariga qaytadan birlashadilar hamda ikkinchi bosqichda bajargan ishlari o'rgangan-o'rgatgan bilimlari yuzasidan o'zaro fikr almashadilar. Bu muhokama bosqichi deyiladi.

Bu usulning afzalligi shundaki, unda o'quvchilar qisqa vaqt ichida katta hajmli ma'lumotlarni olishlari mumkin.

Estafeta usulidagi dars.

Ma'lumki boshlang'ich sinf o'quvchilari o'rtasidagi mehnat ta'limida estafeta usulidagi darsni tashkil etish va o'tkazish ishlari "Tabiiy materiallardan loy bilan ishlash" mavzusi misolida amalga oshiriladi.

O'quvchi mashg'ulotning nazariy qismini o'tab bo'lgandan so'ng o'quvchilarni to'rt-besh kishilik guruhlariga bo'ladi. Har bir guruhga bittadan ish joyi ajratiladi. Guruh a'zolarining ish navbati qura tashlash yo'li bilan aniqlanadi. O'quvchi bajargan ish uchun ajratilgan ballarni e'lon qiladi. Shuning uchun o'quvchilar namoyish qilishi kerak bo'lgan ishning texnologik xarita asosida amaliy ish bajarish tartibini yana bir o'rganib chiqadilar. Ma'lumki loydan ko'zacha tayyorlash yo'llari uch bosqichda amalga oshirishni bosqichma-bosqich namoyish qilish rejalashtirilgan.

Shundan soʻng oʻqituvchining ruhsati bilan 3-“A” sinfdan Abdullayev Abbosbek, Foziljonova Dilnura, Matmusayeva Marjonabonu, Hakimov Xudoyorbek ishini bajarishga qarashadilar. 1-operatsiya guruhlardagi 1-raqamli oʻquvchilar tomonidan, 2-operatsiya 2-guruhlardagi 1-raqamli oʻquvchilar tomonidan va hakoza tartibda bajariladi. 1-raqamli yuqoridagi oʻquvchilar 1-operatsiyani boshlab tugatgandan soʻngina guruhlarning 2-raqamli oʻquvchisi 1-operatsiyani bajara olsa va uni oʻrnini 2-raqamli oʻquvchi egallashi mumkin, lekin bu holda guruhga jarima ball belgilanadi. Ishni birinchi boʻlib bajargan guruhga yuqori ball beriladi. Shu tariqa qolgan guruhlar uchun ham ballar ajratiladi. Ish davomida guruh aʼzolari tomonidan toʻplangan ballar ularning bajargan ishlari hajmi oʻz sifatiga koʻra guruh hayʼat aʼzolari tomonidan tasdiqlanadi. Demak ijtimoiy va gumanitar fanlardan oʻlaroq texnik oʻquv fanlaridan biri boʻlgan mehnat taʼlimini oʻqitishda noanʼanaviy dars usullarini qoʻllash biroz qiyinchilik tugʻdiradi. Tavsiya etilayotgan biror dars uslubini barcha fanlar uchun bir xil ijobiy natija beradi deb boʻlmaydi. Biroq, bu uslubdan bunday foydalanish mumkin emas, degan xulosa chiqmaydi. Har bir tavsiya etilayotgan uslubni shu fanning xususiyatidan kelib chiqib oʻzgartirish va moslashtirish mumkin. Oʻqituvchi boshlangʻich sinfda oʻtiladigan har bir darsni mazmun mohiyatiga qarab qaysi ped texnologiya asosida amalga oshirishiga doimo diqqatini qaratmogʻi zarur.

1.2 Boshlangʻich sinf oʻquvchilarini mehnatsevar, ijodkor boʻlib yetishishi uchun ular ongida malaka va koʻnikmalarini rivojlantirish

1-4-sinflardagi mehnat taʼlimining asosiy maqsadi, vazifasi hamda xususiyati shundan iboratki, Boshlangʻich sinf oʻquvchilari fan yuzasidan faqat nazariy bilim olib qolmasdan, balki darsda olgan nazariy bilimlariga asoslanib, amaliy mashgʻulotlarda kuzatish tajriba ishlarida qoʻl mehnatidan rangli qogʻoz va kartonlardan har xil oʻyinchoqlar, narsa va buyumlar, maket, modellar koʻrinishlarini tayyorlaydilar. Mahalliy tabiiy materiallardan daraxt novdalari,

po'kaklar, barg va urug'lardan qushlar, hayvonlar, tabiat manzaralari ko'rinishlarini yasashni ishlanma qiladilar.

Qishloq xo'jalik tajriba soatlarida turli ko'katlar: kashnich, shivit, rayhon, piyoz, sabzi, sholg'om mavsumiy har xil gul urug'larini sepish, mevali manzarali daraxtlar, atirgul ko'chatlarini ekish, payvand qilish yo'llarini o'rganadilar. Xullas, mehnat ta'limining qaysi bo'limiga qaramang unda Boshlang'ich sinf o'quvchilarini mehnat tufayli ijod qilishga yo'naltiradi. Muhimi mehnat ta'limida o'rganganlari boshqa fanlarga ham qo'l keladi. Mehnat darslarining amaliy mashg'ulotlarida o'quvchilar o'yinchoq detallarni reja va zagatovka tayyorlashga kirishishdan oldin o'qituvchi Boshlang'ich sinf o'quvchilariga ishini bajarishdagi o'z mehnat faoliyatini tahminan rejalashtirishni o'rgatish va ularni shunga odatlantirish lozim. Bu tadbir mehnat jarayonida Boshlang'ich sinf o'quvchilarining bilim aktivligini oshirishda, qurish-yasash texnikasiga doir ko'nikma va qobilyatlarini o'stirishda muhim ahamiyatga ega. Shuning uchun ham mehnat darslari dasturga birinchi sinfdan boshlab Boshlang'ich sinf o'quvchilarini tekis chizma elementlari bilan tanishtiradi. Texnik g'oyani chizma usulda ifodalashni o'rgatish oddiy chizma va rasmlarni o'qish, ularga qarab o'yinchoq yasash mashg'ulotlari kiritiladi. Boshlang'ich sinf o'quvchilari berilgan mehnat shartlari va o'lchamlariga qarab topshiriqlarini bajarishda ish yo'llarini asta-sekin aniqroq va mustaqil amalga oshiriladigan bo'ladilar. Shuning uchun mehnat faoliyatining hamma bosqichlarida Boshlang'ich sinf o'quvchilari oldiga ijodiy harakterdagi vazifalar qo'yish , ular bajarayotgan o'yinchoq yanada chiroyli, mukammalroq qilib yasashga rag'batlantirib borish zarur. Rejaga avallo tayyorlangan har xil o'yinchoqlarni avaylash, madaniy xulq qoidalarini o'rgatish darslarini kiritish, ota-onalar bilan kelishib, Boshlang'ich sinf o'quvchilari mazkur mashg'ulotlarga qo'yilgan talablari albatta bajarilishiga erishishlari kerak. Darsda turli o'yinchoqlar yasashni rejalashtirishda joyning iqlim sharoitini, jumladan, loydan qishloq xo'jaligi poliz mahsulotlari, uy-ro'zg'or buyumlariga

doir o'yinchoqlar tayyorlashga mashg'ulotlarni to'g'ri tanlashni hisobga olish lozim. Masalan, O'zbekistonda loydan o'yinchoqlar yasashga oid ishlarni ko'zda tutish ma'qul, chunki bu vaqtda yer nam bo'ladi. Yilning bu faslida, qishda bajariladigan o'yinchoqlar uchun qayishpoya, g'udda, yong'oq po'stlog'i kabi xom-ashyo materiallarini yig'ib qo'yish va ulardan o'z navbatida foydalanish mumkin.

Boshlang'ich sinfdagi mehnat darsida amalga oshiriladigan har xil materiallardan turli buyum, o'yinchoqlar yasash ishlarini (qirqish, bichish-tikish texnik modellar usulidagi o'yinchoqlar yasash kabilar bilan qo'shib olib boorish foydalidir. Rejaga yasli bog'cha Boshlang'ich sinf o'quvchilariga turli o'yinchoqlar yasab berish ham kiritiladi. Bu ishlar har xil yoshdagi Boshlang'ich sinf o'quvchilari o'rtasida do'stlikni mustahkamlaydi, katta yoshli Boshlang'ich sinf o'quvchilari kichiklar haqida g'amxo'rlik qilishga har xil sovg'alar, o'yinchoqlar tayyorlashga) o'rgatadi. Bundan tashqari, ularda mehnat ko'nikmalarini mustahkamlanishiga yordam beradi. Mehnat ta'limidan sinfdan tashqari ishlarni rejalashtirishda ota-onaning yordamidan foydalanishni ham hisobga olish lozim, ular ayniqsa har xil o'yinchoqlar; model va naqshlar tayyorlaydigan to'garaklarning ishlaridan xabardor bo'ladilar.

Atoqli pedagog Abdulla Avloniy Boshlang'ich sinf o'quvchilarini mehnatga tayyorlash haqida shunday degan edilar: "Barcha quvonchlarning manbasi Boshlang'ich sinf o'quvchilarini mehnatga o'rgatishdir!" Abdulla Avloniyning bu iborasi ostida chuqur ma'no yotadi. Binobarin Boshlang'ich sinf o'quvchilarini yoshlikdan boshlab turli narsa buyumlar har xil o'yinchoqlar yasash orqali mehnatsevarlik ruhida tarbiyalashga alohida ahamiyat berilmog'i lozim. O'quvchilarni boshlang'ich sinfdan boshlab mehnatsevarlik ruhida tarbiyalash muhim ahamiyatga ega. Boshlang'ich sinf o'quvchilarini yoshlikdan boshlab politexnik mehnatga tayyorlash, o'quvchilarni o'qitish va tarbiyalashning yagona tizimi quyidagilardan iborat.

1. Boshlang'ich sinf o'quvchilarida turli narsa va o'yinchoqlar yasash, masalan hosil qilish, ularning o'zlari tayyorlagan sovg'a va o'yinchoqlar orqali o'zgaralar mehnatini qadrlash malakalarini hosil qilish;
2. Boshlanayotgan ishni uddalay olish, narsa va o'yinchoqlar tayyorlash madaniyatini egallash, o'z ishini va o'yinchoqlar ishini rejalashtirishi hamda bajara olish;
3. O'quvchini o'yinchoqlar tayyorlash orqali axloqli, did-farosatli va bilimli qilib tarbiyalash, kichik yoshdagi maktab o'quvchilari mehnat darslarining oldiga qo'yilgan bu talablar oilaviy mehnat tarbiyasi bilan uzviy bog'liqdir. Boshlang'ich sinf o'quvchilarini turli o'yinchoqlar yasashga o'rgatish jarayoni oilada tarbiyaviy ishning o'ziga xos muhim tamoyilga e'tibor qaratishni talab qiladi. Takror va takror aytayotganimiz ota-onaning oilaviy vazifalaridan biri Boshlang'ich sinf o'quvchilariga ijodkor his-tuyg'ular uyg'otishdan iborat bo'lmog'i zarur. Ana shu jarayonga alohida ahamiyat bo'lsa Boshlang'ich sinf o'quvchilarida mehnatga, mehnat madaniyatiga nisbatan ko'nikmalari bo'ladi.

Mehnat tarbiyasi jarayon bo'lib, u bolaning o'qishga borguncha oilada, bog'chada hosil qilinadi. Boshlang'ich sinf o'quvchilari ongli qadamni dastlab, oilada hamda mehnat qilishga to'la ishonch tuyg'usini, o'qishga borguncha bog'chadan oladi.

Mehnat inson hayotining asosi. Shu bunyodkorlik ishlari barcha moddiy va ma'naviy ishlar ular ongiga singdirilishi kerak. Ota-onalarning mehnat tarbiyasiga bo'lgan munosabatlariga kuchli tarbiyaviy ta'sir ko'rsatadi. "Qush inida ko'rganini qiladi" deganlaridek oildagi kattalarning mehnati kichiklarga ibrat, namunaga aylanadi. Boshlang'ich sinf o'quvchilari mehnat ta'limi jarayonida o'yinchoqlar tayyorlashga oid tarbiya va qiziqish quyidagi qoidalar orqali sanaladi.

1. Ongli maqsadga tarbiya yo'li bilan. Bu yo'l ota-onalar farzandlari o'yinchoqlarga mehr uyg'onib malaka va ko'nikma hosil qilishga yaqindan yordam beradi.
2. Ota-onalarning turli buyumlarga, yaratuvchanlik ishlariga taqlid qilish. Oila hayot turmushida saqlangan an'analarga qiziqishi va ota-onalarning o'zaro munosabatlari farzand tarbiyasiga o'z ta'sirini ko'rsatadi.
3. Ota-onalar Boshlang'ich sinf o'quvchilarining narsa va o'yinchoqlarga oid qiziqishi, maylini o'zi payqab, ularni rivojlanishi uchun barcha qarashib borishlari lozim. Bu esa Boshlang'ich sinf o'quvchilarida mehnat yumushlaridan faxrlanish hissini tarbiyalab ularga ergashishga undaydi. Boshlang'ich sinf o'quvchilarini oilada turli o'yinchoqlar tayyorlash xususida qanday ishlarni amalda o'rganish maqsadida qayta olib bordik.

II, III, IV sinflarda olib borilgan tadqiqotlardan shu narsa ma'lum bo'ldiki, ko'p oilalarda Boshlang'ich sinf o'quvchilari, uy yumushlariga ko'maklashishi, o'zlari turli o'yinchoq va sovg'alar tayyorlashi yaxshi yo'lga qo'yilgan. Yolg'iz farzandli oilalarda bolani bunday ishlarga jalb qilishda qoniqarsiz ahvol aniqlangan. Bunda har bir bolaning yoshiga qarab turli yumushlarni talab qiladi. Ota-onalar 7-8-10yoshli Boshlang'ich sinf o'quvchilarini o'z-o'ziga xizmat qilishi: kiyinib-yechinishi, o'z buyumlarini o'zi tayyorlab, narsa va o'yinchoqlarini yig'ishtirishni o'rgatib boradi. Boshlang'ich sinf o'quvchilarining yoshi kattalashgan sari ularning mehnat doiralari, o'yinchoq-buyumlari tobora murakkablashib boradi. Ularga xona-hovlilarni supurish, ovqat pishirish, ukalarini o'yinchog'ini yig'ishtirish va hayvonlarga qarash ham topshiriladi. Shuni aslo unutmaslik kerakki, mehnat qilishlari uchun ham keng imkoniyat berilgan. Vaholanki, Boshlang'ich sinf o'quvchilarini barcha mehnat turlaridan har xil o'yinchoqlar bilan o'rganishlarini hozirgi kunda hayotning o'zi ham ko'rsatib turibdi.

Mehnat darslarida turli narsa va o'yinchoqlar tayyorlash amaliy mashg'ulotlar bilan boshlanishini biz yaxshi bilamiz. O'quvchilar uchun gazlamalar, loy va plastilindan har xil o'yinchoqlar kelib chiqishi va hokazolar bilan atroflicha so'ngra amalda ish bajarishga kirishadilar. Masalan, Boshlang'ich sinf o'quvchilari loydan har xil o'yinchoqlar tayyorlaydilar. O'yinchoqlar tayyorlashda oddiy asboblarni ishlatish qoidalari bilan har xil tomonlama o'rganib, so'ngra amalda foydalanadi. Boshlang'ich sinf o'quvchilarini yoshlik paytlaridanoq o'yinchoq tayyorlashlarida mehnat operatsiyalaridan o'rgatib, so'ngra amaliy ishga kirishishga o'rgatish kerak. Demak, boshlang'ich sinf o'quvchilarini mehnat darslarida turli o'yinchoqlar yasashga o'rgatishda mehnat ta'limi darslarida berilgan ushbu she'r o'z o'rnida berilgan deb aytishimiz mumkin.

Odam yayrab ishlasa

S. Akbariy she'ri

Odam yayrab ishlasa,

Bulbulday sayrab ishlasa

Aqlin charxlab ishlasa

Tani sog'liq bo'ladi

Noni yog'liq bo'ladi

Vaqt chog'liq bo'ladi

Mehnat qilgan odamning

Suya bilgan odamning

Tili shirin bo'larmish

Dili shirin bo'larmish

Eli shirin bo‘larmish

Boshlang‘ich sinf o‘quvchilarini mehnat mashg‘ulotlarida tayyorlagan o‘yinchoqlari o‘qituvchi tomonidan tekshirib chiqilgandan so‘ng bajargan o‘yinchoqlarining holatiga qarab baholanadi. Chunki Boshlang‘ich sinf o‘quvchilarini rag‘batlantirish, ularni kuchlariga ishonishga va o‘qituvchi topshiriqlarini to‘liq bajarishga undaydi. Boshlang‘ich sinflarda didaktik o‘yinchoqlar tayyorlash ta‘limning mustaqil formasi, Boshlang‘ich sinf o‘quvchilari ijodkorligi, nutqi, aqliy faoliyatini va estetik lug‘at boyligini o‘stirish sifatida foydalaniladigan mehnat darsini yuqori saviyada o‘stirishga olib keladi.

Umumiy o‘rta ta‘lim maktablarining asosiy vazifasi boshlang‘ich sinfdan boshlab, boshqa fanlar qatori mehnat ta‘limini ham puxta o‘rgatish, ular ongida politexnik mehnat ta‘limiga doir bilimlarini shakllantirib turli ijodkorlik ishlari qurish, yasash, har xil modeldagi o‘yinchoqlarni o‘qituvchilarning ko‘rsatmasi, oddiy chizmalar bo‘yicha yasash sirlarini o‘rgatishdan iborat. Yana takror va takror aytishimizga to‘g‘ri keladi. Hukumatimizning “Respublikamiz maktab ta‘limini rivojlantirish davlat umummilliy dasturini ishlab chiqish to‘g‘risida”gi farmonida shunday fikr bildirgan: “Yoshlarni bilimli, komil insonlar, yetuk kasb kishilari bo‘lib yetishishlarida avvalo ular bilim oladigan bilim maskanlari zamon talabi, dunyo standartlariga javob bergandagina biz farzandlarimizdan yetuklik, mehnatsevarlikni kutishimiz mumkin!”² Shunday ekan Boshlang‘ich sinf o‘quvchilarini zamonaviy bilim olishlari, keng yorug‘ barcha talablarga javob bera oladigan maktab, o‘quv xonalarini zamonaviy texnika vositalarini ta‘lim sohasiga yo‘naltirishimiz zarur. Bu ish hozirgi kunda o‘z samarasini bermoqda. Farmondan kelib chiqqan holda, hozirgi kunda Respublikamizni jahon hamjamiyatiga integratsiyalashuviga zarur va majburiy joriy sifatida

² O‘zbekiston Respublikasi prezidentining “2004-2009-yillarda maktab ta‘limini rivojlantirish davlat umummilliy dasturini ishlab chiqish to‘g‘risida”gi farmoni. T., 2004- yil

ta'lim sohasini isloh qilish siyosati jadallik bilan amalga oshirilmoqda. Xalq ta'limi sohasida belgilangan maqsadga erishish uchun kadrlar tayyorlash milliy dasturining mazmunidan kelib chiqib, Boshlang'ich sinf o'quvchilariga mehnat ta'limi berishda yangi-yangi pedagogik texnologiyalar ilg'or tajribalardan kelib chiqib ish yuritmoqda. Bugungi kunda kadrlar tayyorlash milliy dasturi yosh avlodga barcha fanlar bo'lim va yo'nalishlari o'quvchilarga chuqur bilim berish bilan birga ularni tarbiyalashga alohida ahamiyat berish zarurligini ko'rsatib turibdi. Mamlakatimiz taraqqiyotining eng muhim omili, inson va uning mehnati bo'lganligi uchun Boshlang'ich sinf o'quvchilarini yoshlikdan boshlab kamol topishiga, mehnat ta'limiga har qchongidan ham kattaroq mas'uliyat tushmoqda. Mamlakatimizda amalga oshirilayotgan ishlar jaronida ham faqat mehnat, uning sifati va miqdori yurishimizdagi har xil geotexnik ahamiyatini belgilaydi.

Boshlang'ich sinf o'quvchilarini maktabdan boshlab mehnatsevar, bilimli, to'g'riso'z qilib tarbiyalashda kuch, bilim va tajribalar talab etiladi. O'qituvchi yoshlar uyida aveomodelchilar, kemasozchilik, o'ymakorlik, avtomobilchilik to'garagida turli xalq xo'jaligida ishlaydigan mashinalar asbob uskunalar ham ashyo materiallaridan har xil model, maket, o'yinchoqlar tayyorlayotgan o'quvchilarni, ularga ustozlik qilayotgan murabbiylar bilan maroqli va qiziqarli uchrashuvlar o'tkazish kabi tadbirlar bilan muntazam tanishtirib borish lozim. Ayniqsa, mehnat o'quv xonalaridagi va to'garak mashg'ulotlarida o'zbek xalq amaliy bezak san'atiga oid ishlarni olib, o'quvchilarga o'rgatib boorish kelajakda ularni turli kasb hunar egalari bo'lib yetishishlarida qo'l keladi.

Boshlang'ich sinf o'quvchilarini kasb hunarli bo'lib yetishishlarida mehnat ta'limi darslarida "Mohir kashtachi" to'garagi ishini yuritish ayniqsa qizlar uchun juda qo'l keladi. Hozirgi kunda Respublikamiz maktablarida yo'qolib borayotgan milliy hunarmandchilikni qayta tiklash, uni o'sib borayotgan yosh avlodga o'rgatish uchun keng imkoniyatlar yaratildi.

1997-yil mart oyida Birinchi Prezidentimiz I.A.Karimovning "Xalq hunarmanchiligi va amaliy san'atini rivojlantirish" xususida chiqargan

farmonida shunday deyilgan: “Biz xalqimizning milliy hunarmandchilik bilan shug‘ullanib, qanchadan qancha bu sohada amalga oshirilgan ishlarni yaxshi bilamiz, bu ishlarni yanada rivojlantirish payti keldi. Hunarmandchilikning barcha sohalarini maktabdan, yoshlarga o‘rgatishdan boshlamoq kerak. Buning uchun bizda barcha shart-sharoitlar yetarlidir”³. Bu farmoyishning ijrosini davomi sifatida 2019-yil 10-15-sentabrda Qo‘qon shahrida Xalqaro hunarmandchilik festivalining o‘tkazilganligi umumiy o‘rta ta‘lim maktablarida texnologiya fanining samaradorligini oshishiga yanada zamin hozirladi.

O‘quvchilar ongida va faoliyatlarida sharq badiiy hunarmandchiligi va amaliy san‘atining asriy an‘analarini qayta tiklash hamda xalq hunarmandchiligiga davlat tomonidan aniq yordamlar ko‘rsatilayotganini turli ishlar misolida tushuntirib berish zarur. Demak, o‘quvchilarga xalq hunarmandchiligiga doir ishlardan turli miniatura ko‘rinishidagi o‘yinchoqlar, shuningdek (do‘ppi, so‘zana, qurpech, zardevor)ga kashtalar, choklarni (yo‘rma, xomdo‘zi, tugun, suv) kabi usullarda tikish uchun kerakli dastur o‘quv qo‘llanmalarini ishlab chiqib, o‘quvchilar ish faoliyatiga tadbiq qilish zarur. Biz boshlang‘ich sinfdan boshlab Boshlang‘ich sinf o‘quvchilariga bilim- tajriba o‘rgatar ekanmiz, avvalombor, “hunarmandchilik” so‘zining asl ma‘nosi nimani anglatishini tushuntirib berishimiz kerak. Hunarmandchilik ma‘nosi har xil mehnat asbob uskunalari yordamida xom-ashyodan chiroyli buyumlar, yumshoq o‘yinchoqlar nomini anglatadi. Shuning uchun o‘qituvchi o‘z bilim va malaka tajribalarini tinmay oshirib borishi, tajribali murabbiy sifatida ishlarni tashkil etishi, mehnat tarbiyasini berish sohasida alohida ko‘zga tashlanib turmog‘i darkor. Boshlang‘ich sinfdan boshlab o‘quvchilarga mehnatga, mehnatkash insonlarga chuqur hurmat hissini uyg‘otish uchun mehnat ta‘limi darslarining va sinfdan, maktabdan tashqari olib boriladigan turli xil buyumlar, o‘yinchoqlarni karton, rangli qog‘oz, preslangan karton faner, yog‘och faner, taxta, sim, sun‘iy

³ Karimov I.A. “Xalq badiiy hunarmandchiligi va amaliy san‘atini rivojlantirish haqidagi” farmoni 1997-yil 31-mart.

materiallar, har xil rangdagi klyonkalar, plastmassa, penoplast, tunuka, turli diametrdagi ingichka, yog'on simlar, oyna bo'laklari, turli gazlama qiyqimlari, palto yoqalaridan, paxtalar ishtirokida turli o'yinchoqlar yasash kabi ishlarni olib borish nihoyatda ijobiy samara beradi. Bu sohada olib borgan tajribalarimizning natijalari o'zining ijobiy samarasini ko'rsatdi. Buni yanada rivojlantirish uchun:

- o'quvchilarni mehnat ta'limi darslaridan mamlakatimizda moddiy ishlab chiqarishning mohiyati, uning shakllanishi va rivojlanish bosqichlari bilan ishlab chiqarishda foydalanilayotgan har xil asbob va mashina mehanizmlarining yaratilish va takomillashtirib borish tarixi bilan unga salmoqli hissa qo'shayotgan atoqli olimlar va ishtirokchilarning hayotiy va mehnatga oid video kasetalarda namoyish qilish;

- boshlang'ich sinf o'quvchilarini mehnat darslari orqali turli narsa va o'yinchoqlar tayyorlashga o'rgatib, ularni ijtimoiy foydali mehnatga, bevosita maktablararo mehnat ustaxonalaridagi o'quvchilar tomonidan amalga oshiriladigan har xil ishlarni ko'rsatish yo'llari bilan ularni mehnatga jalb qilish;

- boshlang'ich sinf o'quvchilarining yosh xususiyatlaridan kelib chiqib, ularga mehnat ta'limining ilmiy asoslarini bosqichma bosqich asta-sekinlik bilan ular ongida shakllantirish;

- Boshlang'ich sinf o'quvchilarini mehnatdan obro' topgan kishilarning xotiralari, hayotlarini yoritishga qaratilgan adabiyotlar bilan tanishtirib borish;

- I - IV sinf o'quvchilari bilan mehnat darslarida turli ishlab chiqarish korxonalar, turli fermer xo'jaliklar, kichik korxonalar, texnika ta'mirlash ustaxonalari tarixi, ulardagi dongdor mehnat kishilarining hayoti va mehnat faoliyatiga oid materiallarni o'rganish va ulardan sinfda "Mehnatdan baxt topganlar" degan burchak yoki xona tashkil qilish;

1.3 Boshlang'ich sinf o'quvchilarini ishbilarmonlik, yaratuvchanlik ruhida tarbiyalashda umumli mehnatning ahamiyati

Xalq hunarmandchiligi, jumladan, qizlar hunarmandchiligida tikuvchilik, kashtachilik, zardo'zlik, to'quvchilik, "qo'g'irchoq teatri"ga turli liboslar, o'yinchoqlar tayyorlash sir-asrorlarini buvi va onalarimiz tomonidan o'rganib kelinganini endi biz Boshlang'ich sinf o'quvchilariga o'rgatishimiz kerak. Farzandlarimiz jamiyatda o'z o'rinlarini topishlarida kasb-hunar egalari bo'lib jamiyat, el-yurt manfaatlari uchun hizmat qilishlarida mehnat ta'limida olib boriladigan o'quv- tarbiyaviy ishlarining imkoniyatlari juda kattadir. Boshlang'ich sinf o'quvchilarini kelajak hayotga, oilaviy hayotga o'rgatish ham maktabdan boshlanadi. Farzandlarimiz hamma yerda mehmondo'st, isrofgarchilikka yo'l qo'ymaydigan, pokiza, pazanda bo'lish bilan birgalikda qo'li gul hunarmand chevar, bichuvchi, tikuvchi, kashtachi, zardo'z, o'ymakor, naqqosh bo'lib yetishishsa, bunday xonadonga hammaning havasi keladi.

Farg'ona viloyati xalq ta'limi bo'limiga qarashli ko'plab umumiy o'rta ta'lim maktablariga kelsangiz bu yerda tahsil olayotgan o'quvchilar kelgusida qimmatli kasb-hunar egalari bo'lib yetishishlariga ishonchingiz komil bo'ladi. Bu maktablar majmuasida qizlar umumta'lim fanlari bilan birga, kasb-hunar sirlarini ham muntazam o'rganib borishadi. Ular tikuvchilik, to'quvchilik, kashtachilik, bezash san'ati, zardo'zlik, har xil o'yinchoqlar yasash sirlarini mutaxassis o'qituvchilardan qunt bilan o'rganishmoqda. Maktab boshlang'ich sinf o'quvchilarini mehnat ta'limidan o'zlarining mohirligi, topqirligi, tashkilotchiligi odob-axloq borasida ko'riklar, musobaqalar, baxs-munozaralar o'tkazib, Boshlang'ich sinf o'quvchilari iste'dodi, moddiy va ma'naviy jihatdan rag'batlantirilib turiladi. Yaqinda 3-"A" sinfining "Mohir qo'llar" va 3-"B" sinfining "Chaqqon qizlar" guruhleri o'rtasida kashtachilik san'ati bo'yicha "Kim mohir-u, kim chaqqon?" mavzusida musobaqa o'tkazildi. Jajji qizaloqlarimiz yil davomida dars mashg'ulotlarida kashta choklarini chiroyli, tez, sifatli tikish bo'yicha o'zlarining mahoratlarini ota-onalarining oldida

namoyish etdilar. Bu tadbirda ikkala sinf o‘quvchilaridan o‘n nafari zanjir, chaman, suv, tugun, xomdo‘zi, qo‘l kashta turlariga mansub choklar tikishib, o‘zaro musobaqalashdilar. Ishtirokchilar tomonidan ijro etilgan tikuvchilik va kashtachilikka oid topishmoqlar yangradi:

Guli to‘rtta yarim oy

Birlashtirib kiyimni

Boshginamdan olar joy

Issiq tutadi bizni

- Bu nima?
- Bu nima?
- Bu (do‘ppi)
- Bu (tugma)

O‘zbek xalq qo‘shiqlarida mehnat jarayonidagi zavq-ehtiroslar aks etadi. Bu kabi tadbirlarda qizlarimiz raqs tushib aytishgan ushbu xalq qo‘shig‘i fikrimiz dalilidir.

Do‘ppi tikdim ipaklari tillodan,

Ipaklari demang zari tillodan.

Jilo bersam gullariga, gullariga

Ko‘zing olur bezaklari tillodan.

Mehnatsevarlik va kasb-hunarga oid xalq maqollari jajji qizaloqlarni mehnatni sevishga undaydi, ularda ishyoqmaslik, dangasalikdan uyalish hissini tarbiyalaydi. Masalan: “Hunar o‘rganish uchun ham hunar kerak”, “Hunarni hunarmanddan o‘rgan, bilimni bilimdongdan”, “Boylik tugar, ammo hunar tugamas”, “Oltin o‘tda bilinar, odam-mehnatda ”.

Farobiy, Beruniy, Ibn Sino, Firdavsiy, Navoiy, Munis, Ahmad Donish kabi mutafakkir insonlarning kamolotida va yuksak fazilatli bo'lishida mehnat va kasb-hunarning o'rni alohida ekanligini ta'kidlaydilar. Ular oddiy xalqning mehnatini ulug'lab, inson faqat o'zining halol mehnati tufayli e'zozlanishini qayd etganlar. Mutafakkirlar kasb-hunar egallashni insonning go'zal ziynati, yuksak fazilati deb, uni mol-u dunyoga va boylik to'plashga qarama qarshi qo'yadilar. Ular inson o'zining kumush, oltinlari bilan emas, balki qobiliyati yuksak iste'dodi va mahorati bilan shon-shuhratga ega bo'lishi kerakligini ta'kidlaydi. Tadbirda mutafakkirlarimizning mehnat kasb-hunar to'g'risidagi hikmatli so'zlari qizlar tomonidan ijro etildi:

Oltin topmagin-u, o'rgangin hunar,

Hunarning oldida hasdir oltin zar.

(Abdurahmon Jomiy)

Hunarli kishilar gapirmas,

Qarab tur, hunarning o'zi gapirar.

(Ahmad Donish)

Demak, qizlar hunarmandchiligi, jumladan kashtachilikni o'rganish, uni maktab tarbiyaviy ishlariga uslub va vositalar bilan uyg'unlashtirish o'quv-tarbiyaviy tadbirlarning samaradorligini yanada oshiradi. Bunday o'quv-tarbiyaviy tadbirlar boshlang'ich sinf qizlarini mohirlikka, mehnatsevarlikka, farosatlilikka, kasb-hunarni yanada puxta egallashga o'rgatadi. Maktabdan tashqari ta'lim muassasalarida mahalla jamoatchilik orasida o'tkazilgan o'quvchilarning sinfdan va maktabdan tashqari majmuida hunarmandchilik sirlari keng o'rgatib borilsa, maqsadga muvofiq bo'lar edi.

Shu yil 5-mart kuni, xotin-qizlar bayrami 8-mart munosabati bilan maktabning barcha sinflarida turli kasblarga oid to'garaklarning o'zaro

musobaqasi o'tkazildi. Bu anjuman boshlang'ich sinf o'quvchilari o'rtasida ham "Turli materiallardan har xil o'yinchoqlar yasash" hamda "Mohir kashtachi" to'garaklarining ishlari ham ko'rildi. Bu to'garaklarda amalga oshirilgan ishlar bilan tanishamiz: Boshlang'ich sinflarda xalq hunarmandchiligidan "Mohir kashtachi" ko'rik musobaqasini o'tkazish qizlarning hunar o'rganish mahorati va shaxsiy fazilatlarini rivojlantirishda muhim omil hisoblanadi. Bu ko'rik musobaqada sinflararo 10-12 nafar eng yaxshi mohir, usta chevar o'quvchi qizlar bir-birlari bilan do'stona musobaqalashadi. Ko'rik musobaqani o'tkazishdan maqsad, o'quvchilarning kashtachilik san'atiga doir nazariy bilimlarini amaliyot bilan chambarchas bog'lanishiga erishish orqali ularning ijtimoiy foydali faoliyat bilan shug'ullanishlarini ta'minlash va badiiy-estetik didini tarbiyalashdan iboratdir. Ko'rik musobaqani tashkil etishda qizlarning ruhiy tayyorgarligi va qiziqishlari, ayniqsa mazkur tarbiyaviy tadbirning tashkiliy qismi, ya'ni o'tkazilayotgan joy: sinf, zal yoki maktab hovlilarning mavzuga oid jihozlanishi, tadbirda qatnashayotgan o'quvchilarning kiyinishi, o'zini tutishi, muomalasi ham e'tiborga olinadi. Ko'rik musobaqaning dastlab o'tkazilishi, tayyorgarlik, asosiy, badiiy, nazariy, amaliy mashg'ulot va yakunlovchi bosqichlardan iborat bo'lib, uning ssenariysi ishlab chiqiladi. Tadbirning asosiy bosqichida mavzuning dolzarbligiga uning inson hayotidagi o'rniga, jamiyat rivoji va ishlab chiqarishdagi o'rniga, ahamiyatiga qaratmoq lozim. Amaliy mashg'ulotda esa o'quvchilar xalq hunarmandchiligidan o'rgangan, o'qigan nazariy bilimlarini amaliy mashg'ulotlar jarayoni bilan mustahkamlaydi, hamda boyitadi. Yakunlovchi bosqichda o'tkazilayotgan o'quv tarbiyaviy tadbirning natijasi ko'rib chiqiladi. Hamma ishtirok etuvchilarning qay darajada qatnashganliklari to'g'risida baxs-munozaralar bildirilib, ishtirokchilarning xato va kamchiliklari, yutuqlari aniqlanadi. G'oliblar aniqlanib, e'lon qilinadi. Ularni moddiy va ma'naviy rag'batlantiriladi, bunda: faxriy yorliq, estalik sovg'a, pul mukofoti va boshqa mukofotlar tantanali sur'atda topshiriladi. Ko'rik musobaqani shartlarini bajarish jarayonida o'quvchi va tomoshabinlar zerikib qolmasliklari lozim bunda quyidagilarga amal qilmoq

tavsiya etiladi: ifodali o‘qish→badiiy qism→amaliy mashg‘ulot→badiiy qism→nazariy mashg‘ulot→erkin mavzu→badiiy qism.

Ifodali o‘qish sharti jarayonida o‘quvchilar adabiyot fani bilan bog‘lanadilar. Tarbiyaviy tadbirga mansub she‘r, tabriknoma shu mavzuga oid donishmand va mutafakkirlarning o‘git, pandnoma, hikmatli so‘zlarini aytishlari mumkin. Ifodali o‘qish o‘quvchilarni, inson qalbini to‘lqinlantira oladigan, ta’sirchan, ifodali bayon eta oladigan nutqqa ega bo‘lishini tarbiyalaydi. Tadbirda o‘quvchilarni nutq madaniyati, o‘zini tutishi, ifodali va ravon o‘qishi, aytilayotgan she‘r, hikmatli so‘zlarning mazmuni va ma’nosi baholanadi. Badiiy qism sharti jarayonida o‘quv tarbiyaviy tadbirga oid ashula aytishib, raqsga tushishi, biror bir sahnali ko‘rinish ko‘rsatilishi, intermediyalar qo‘yish, she‘r yoki monolog o‘qib berish, askiya aytishi yoki fantamimo ko‘rsatishi va shu kabilar ijro etilishi, ba’zi hollarda sport chiqishlari ham uyushtirilishi mumkin. Amaliy mashg‘ulot shartida esa o‘quvchilar xalq hunarmandchiligidan kashtachilikdan, rasm chizishlari, tikuv ishlarini bajarishlari yoki pazandachilikdan: pazandachilik mahsulotlariga ishlov berishlari mumkin va hokazo ishlar bilan shug‘ulanadilar. O‘quvchilar bu shartni bajarish jarayonida, albatta tomoshabinlar uchun biror bir badiiy qism namoyish etadilar. Nazariy mashg‘ulot shartida o‘quvchilar o‘zlari olgan nazariy bilimlarining qanday ekanligi, ya’ni bilim darajasi, fikrlash darajasi, qobiliyatini test, anketa va so‘rovnoma savollariga javob berish, turli mavzuda rasm chizish orqali sinab ko‘radilar. Erkin mavzu shartida o‘quvchilar o‘zlarining qiziqishlariga qarab, oldindan bu shartga tayyorlanadilar. Badiiy qism sharti singari she‘r o‘qish, ashula aytish, raqsga tushish, sahnali ko‘rinish namoyish etish, askiya aytish, monolog o‘qish, o‘zi tayyorlagan taom, pishiriqlarning yoki tikkan kashta, kiyimlarini qanday tayyorlab, bajarilganligi haqida gapirib, ko‘rsatib berishi mumkin. Ko‘rik musobaqa o‘tkazilayotgan vaqtda guruhlarga bo‘linib musobaqalashadi. Masalan, har bir guruhda 12nafar o‘quvchi ishtirok etishi mumkin. Yarmi (6 nafari) amaliy mashg‘ulot bajarsa, keyingi yarmi (6 nafari)

badiiy qismda ishtirok etadi. (Bu o'quvchilar istak-xohishi, mahorati, qiziqishiga bog'liq). Tarbiyaviy tadbirda har bir bo'lim alohida baholanadi hamda a'lo-3, yaxshi-2, o'rta-1, yomon-0 ballari qo'yiladi. Barcha bo'limlar (B1 B2 B3) ning ballari qo'yilib, umumlashtirilgan holda o'quvchilar soni (S) ga bo'linadi va g'olib (H) aniqlanadi.

Tarbiyaviy tadbir III bo'limdan ya'ni:

I bo'lim-mehnat (ish) qurollari; B1

II bo'lim- amaliy mashg'ulot; B2

a) tashkiliy b) nazariy v) amaliy

III bo'lim-badiiy qism; B3 dan iborat.

$B1 B2 B3 = H$

S

Amaliy mashg'ulot bo'limi (II)ning nazariy (b)qismida oldindan tayyorlanib tuzilgan test, anketa yoki so'rovnomasavollarida bugun guruh a'zolari yoki guruhning 4 yoki 6 nafar ishtirokchisi qatnashishi mumkin. Bu tarbiyaviy tadbirni o'tkazishning ahamiyati shundan iboratki, nafaqat guruh g'olibi aniqlanadi, balki guruhda ishtirok etgan o'quvchi qizlarning mehnat faoliyati va badiiy chiqishlari moddiy va ma'naviy baholanadi va rag'batlantiriladi. Maktabda yoshlarni turli o'yinchoqlar yasashga qaratilgan bunday anjumanlar har o'quv yilida amalga oshiriladi. Boshlang'ich sinf o'quvchilari o'rtasida amalga oshirilgan turli tadbirlar maktabdagi boshqa o'quvchilarni ham biror to'garakka a'zo bo'lib o'rtoqlari qatori turli o'yinchoqlar, narsa va buyumlar tayyorlashga qiziqishlarini oshiradi. Bu xildagi tadbirlar o'quvchilarni darsdan tashqari oilada ham mustaqil ijodkorlikka yo'naltiradi. Shu narsani alohida ta'kidlash kerakki, turli kasb-hunarga oid ijodkorlik ustaxonalari sonini ko'paytirish bu mehnat ta'limini yaxshi yo'lga

qo'yish yoki yoshlar maktabni bitirishlari bilan turli ishlab chiqarish korxonalariga, fermer xo'jaliklariga, kichik korxonalarda o'z faoliyatlarini boshlab keta oladigan tayyor mutaxassis qilib yetishtirish degan gap emas. Mehnat ta'limida turli o'yinchoqlar tayyorlash bo'yicha muhim amalga oshiriladigan ishlardan biri barcha maktablarda o'quvchilarni kelajakda turli kasb kishilari bo'lib yetishishlarida maktabning moddiy texnik bazasini tubdan yaxshilashdir. Shuning uchun o'rganilayotgan o'yinchoqlar turli buyumlarning turlarini talabga javob berishga alohida e'tiborni qaratish zarur. Yoshlarni kamol topishida mehnat tarbiyasining ahamiyati o'quvchilar, ota-onalar va jamoatchilikning maqsadini aniqlashdan ham kelib chiqadi. Boshlang'ich sinf o'quvchilarini yoshi ulg'aygan sari mehnat faoliyatining natijalari, motivlari ijtimoiy yo'nalish kasb etadi. Ular o'z mehnatlaridan keladigan nafni tushunib yetadi. O'yinchoqlar, shuningdek, foydali buyumlar yasash va ulardan foydalanish, asta-sekin ish faoliyatini yanada rivojlanishiga olib keladi.

Birinchi Prezident I.Karimov 2004-2009-yillarda maktab to'g'risidagi qonunda o'zining shunday fikrlarini bildirgan: "Yoshlarni bilimli, komil inson bo'lib yetishishlarida avvalo ular bilim oladigan o'quv binolari, fan kabinetlari takomillashgan, zamonaviy o'quv ustaxonalari bilan ta'minlanganda, ularning bilimi, saviyasi, qobiliyati va ijodkorliklari yanada oshadi!⁴"

Yuqoridagi qarorlar, qonunlar va prezidentimizning fikrlaridan kelib chiqib, boshlang'ich sinflardagi mehnat ta'limining barcha yo'nalishlarida Boshlang'ich sinf o'quvchilariga mehnat ta'limidan nazariy bilimlari zamon talabidan kelib chiqqan holda berilmoqda. Shu bilan birga amaliy mashg'ulotlarda Boshlang'ich sinf o'quvchilarini turli-tuman ijodkorlik ishlariga jalb qilish, ularni darsda olgan nazariy bilimlarini yanada mustahkamlashga harakat qilmoqda. Boshlang'ich sinf o'quvchilarida ijodkorlikning qanday

⁴ O'zbekiston Respublikasi Prezidentinig "2004-2009-yillarda maktab ta'limini rivojlantirish" to'g'risidagi farmoni.

ko‘rinishlarini rivojlantirish mumkin degan savol tug‘iladi. Javob shuki, Boshlang‘ich sinf o‘quvchilari birinchi sinfga kelgan kunlaridan boshlab mehnat ta‘limini o‘qib o‘rganadilar. Ular qo‘l mehnati, maishiy mehnat, politexnik mehnat, texnik mehnat hamda kishilar xo‘jalik mehnatining sirlari bilan tanishib, amaliy tajriba mashg‘ulotlarida turli buyumlar, o‘yinchoqlar maket va modellar yasashni o‘rganadilar.

Mamlakatimiz taraqqiyotining eng muhim omili inson va uning mehnati. Boshlang‘ich sinf o‘quvchilarini maktabdan boshlab bilimli, o‘tkir zehni, jismonan baquvvat, sof vijdonli, to‘g‘ri so‘z qilib tarbiyalashda kuch, bilim va tajribalar talab etadi. O‘quvchi yoshlar uyida, o‘quvchilar aviomodelchilik, o‘ymakorlik, avtomobilchilik to‘garagida turli xalq xo‘jaligida ishlaydigan mashinalar, asbob-uskunalar ham ashyo materiallardan har xil model, mehnat o‘yinchoqlari tayyorlayotgan o‘quvchilarni, ularga ustozlik qilayotgan murabbiylar bilan maroqli va qiziqarli uchrashuvlar bo‘lib o‘tadi. Hozirgi kunda Respublikamiz maktablarida yo‘qolib borayotgan milliy hunarmandchilikni qayta tiklash uni o‘tib borayotgan yoshlarga o‘rgatish uchun keng imkoniyatlar yaratildi. O‘quvchilar o‘z faoliyatlari davomida badiiy hunarmandchiligini oshirishi san‘atining ahamiyatini oshirishi juda yuksak badiiy buyumlar yaratishning asriy an‘analarini qayta tiklash haqida hamda xalq hunarmandchiligida davlat tamoyilidek aniq yordamlar ko‘rsatilayotganini turli ishlar misolida tushuntirib berish zarur. Demak o‘quvchilarga xalq hunarmandchiligini o‘rgatish orqali ularni mohirlikka, mehnatsevarlikka, farosatlilikka kasb hunarni yanada puxta egallashga o‘rgatadi. Maktabdan tashqari ta‘lim muassasalarida, maktabdan tashqari ishlar majmuyida hunarmandchilik sirlari keng o‘rgatib borilsa, maqsadga muvofiq bo‘lar edi. Bu ularni kelajakdagi hayoti uchun zarur.

Bob bo'yicha xulosa:

1. Boshlang'ich sinflardagi mehnat ta'limining asosiy xususiyati shundan iboratki, dars va amaliy mashg'ulotlar jarayonida dastlabki foydali hamda umumli mehnat elementlarini olib boshlaydilar.
2. Boshlang'ich sinf o'quvchilari har xil amaliy ishlarni bajarish jarayonida kundalik turmush uchun zarur o'yinchoqlar buyumlarni tayyorlash orqali mehnat va politexnik bilim ko'nikma va malakani o'zlashtirib boradilar.
3. Mehnat darslarini muvofaqiyatini amalga oshirishda o'quvchining shaxsiy mahoratiga bog'liqdir.
4. Kichik maktab o'quvchilarining tabiati rang barang, ular tinch o'tirmaydilar.
5. O'quvchilar turli narsalar yasashni o'rgandilar-u kattalarning ishlariga doimo maqsad qiladilar. Boshlang'ich sinf o'quvchilari o'rtasida amalga oshirilgan o'yinchoqlari yasashning xilma xil usullari bor.

II bob. Boshlang'ich sinf o'quvchilarini unumli mehnat orqali o'yinchoqlar tayyorlashga o'rgatishda maktab, oila, jamoatchilikning o'zaro hamkorligi

2.1. Boshlang'ich sinf o'quvchilarini unumli mehnat orqali ijodkorligini, nutqi va tafakkurlarini o'stirish

Kichik maktab boshlang'ich sinf o'quvchilarini tabiati turli bo'ladi. Ular tinch o'tira olmaydilar, biror ish bilan shug'ullanishni xush ko'radilar. Kichkintoylarni serg'ayratli, shijoatli, urinchoqliklari haqida hammamiz uchun taniqli olim pedagogika fanlari doktori professor Mavlonova Rahima Abdurazzoqovna o'z pedagogik tajribalariga asoslanib, shunday deydi: "Men kichkintoylar ilg'or o'quvchilar qatoridan joy olishlarini ular bilan olib borgan ilmiy kuzatishlarimda aniq misollar bilan kuzatganman!⁵"

Boshlang'ich sinf o'quvchilari har xil o'yinchoqlar modelini yasash chizmalar bilan ishlashga doimo kattalarning ishlariga taqlid qiladilar. O'yinchoqlar yasash boshlang'ich sinf o'quvchilarining o'zlari yashab turgan va o'zlashtirishlari mumkin bo'lgan dunyoni bilishga undaydi. Boshlang'ich sinf o'quvchilari o'rtasida o'yinchoqlar yasash bo'yicha amalga oshiriladigan ishlarning benihoya turi ko'p, rang-barangdir. Biroq Davlat ta'lim standartlarida mehnat ta'limida amalga oshiriladigan ishlar ichida didaktik o'yinchoqlar tayyorlash masalasiga alohida ahamiyat berilgan. Mehnat darslarida didaktik o'yinchoqlar yasashning xususiyati shundaki, ta'limga aloqador masalalar dars jarayonida o'yinchoqlar yasash asosida uning qoidalariga mos holda amalga oshiriladi. Boshlang'ich sinf o'quvchilari o'yinchoqlar tayyorlash haqida o'ylar ekan uni karton, tabiiy materiallar, loy va plastilindan tayyorlayotgan, o'yinchoq bola tasavvurida go'yoki harakatlanadi. Bola shularni o'ylar ekan mashina, korabl, samolyot, traktor yoki uy hayvonlari, qushlar va boshqa ko'rinishlar shakllarini tayyorlaganda xuddi o'zini mashhur parandaboqar, chorvador,

⁵ Mavlonova R.A "O'zingiz qirqing va yasashni o'rganing" T., "O'qituvchi" 2010-yil. 43-bet.

chavandoz yoki mohir shafyor, traktorchi, uchuvchi deb faraz qiladi. Lekin bu ishlarni bajarish jarayonida nimalarnidir o'rganadi.

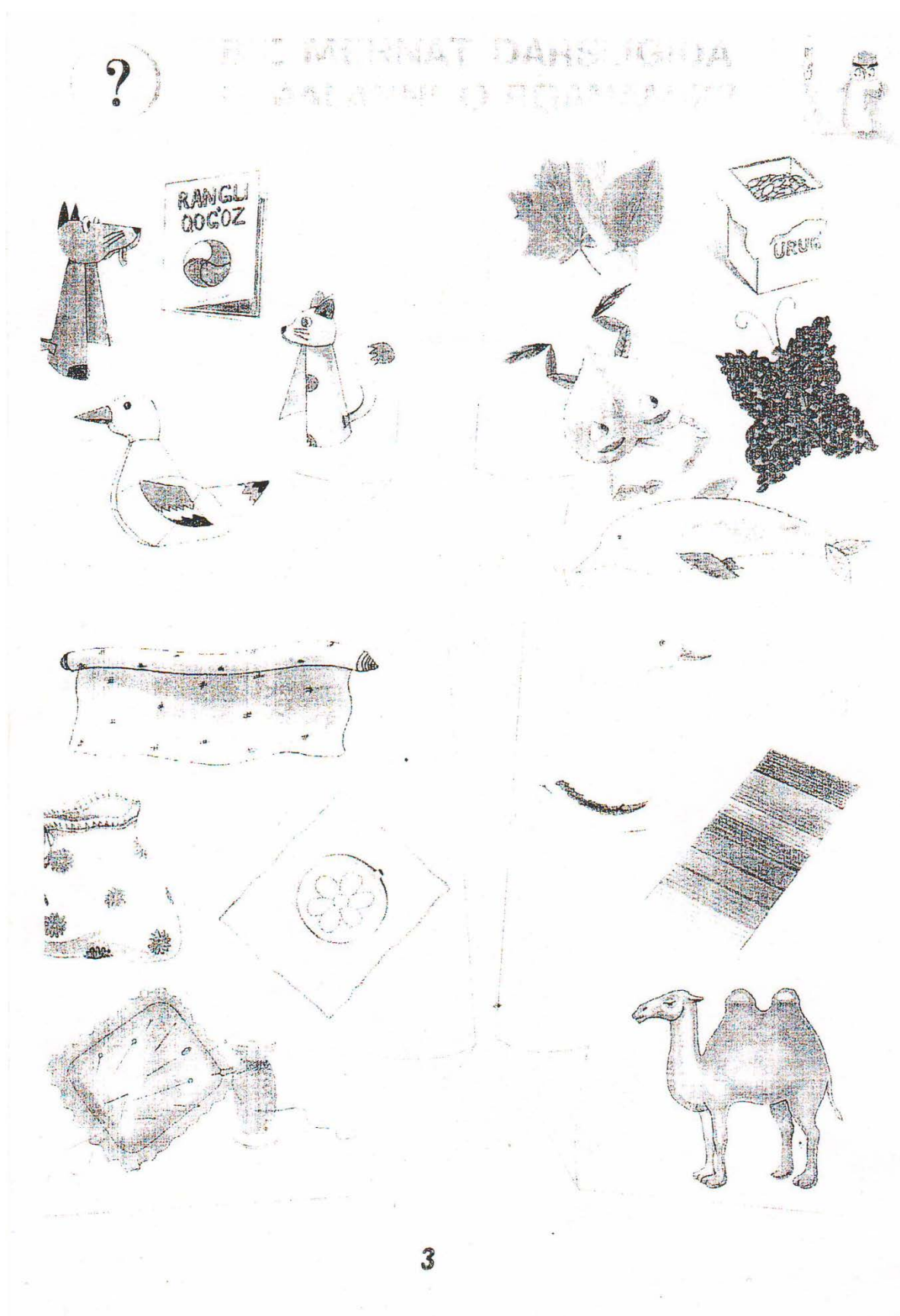

Loy va plastilindan turli o'yinchoqlar yasash.



Maktabda amalga oshiriladigan ishlar

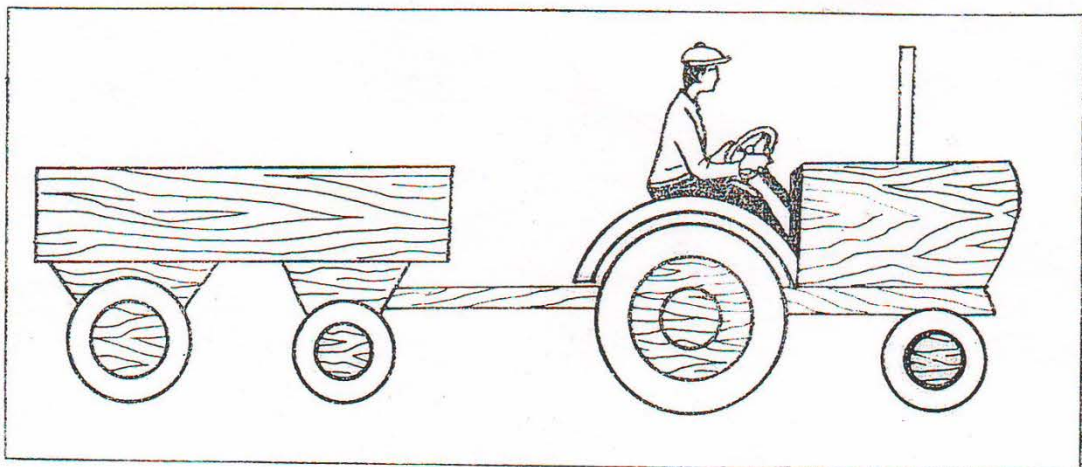

Трактор ясаш

Трактор ясаш учун қалин картондан қуйидаги деталларни кес.

а) Рама: бўйи — 170 мм, эни — 40 мм.

б) Мотор: 75×50 мм (2 тадан).

в) Най: 40×20 мм.

г) Ўтиргич: $R=20$ мм.

д) Руль чамбараги: $R=20$ мм.

е) Ғилдирак: $R=10$ мм. $R=20$ мм (2 тадан).

д) Қанотлари 150 мм (2 дона).

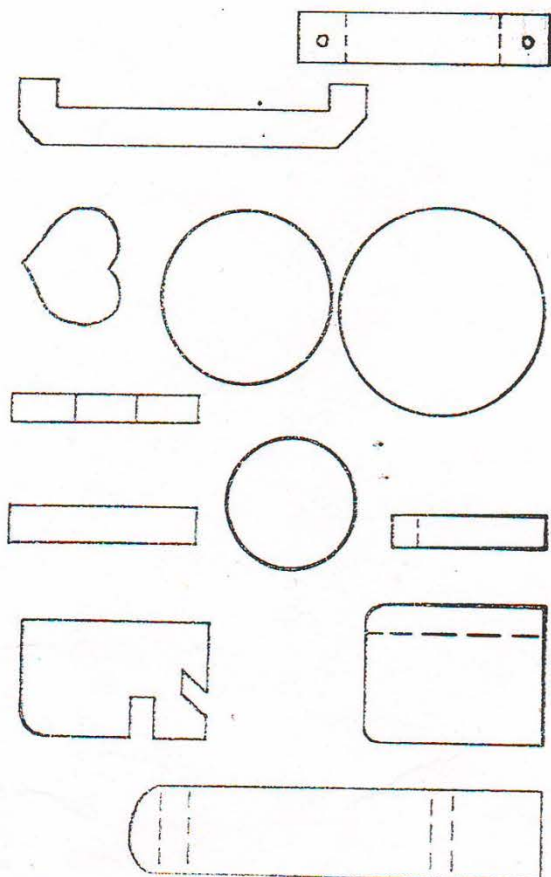

Ҳар бир детални ясаш учун олдин картонни бир сантиметрли катакларга бўлиб чиқ. Кейин расмга қараб яса.

5

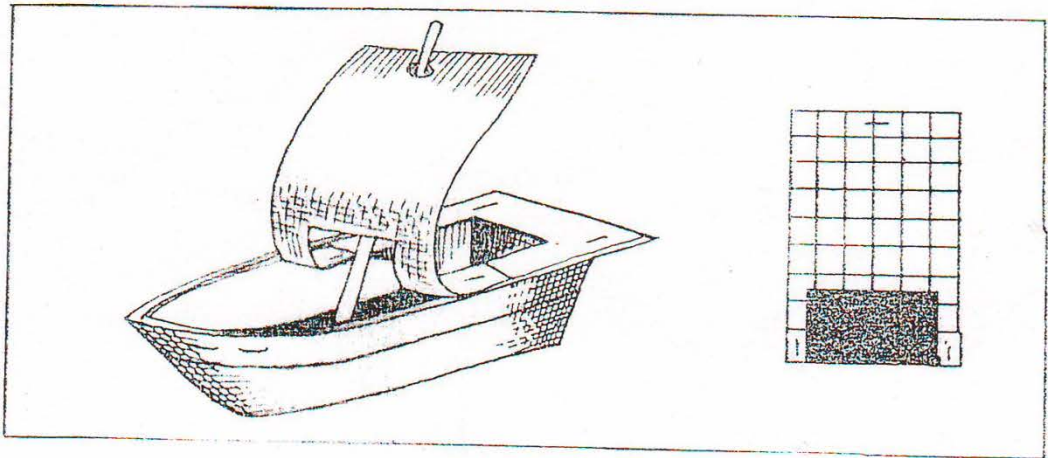

Кема ясаш

Кема ясаш учун қоғоздан қуйидаги деталларни тайёрла:

1. Кеманинг таги: бўйи — 170 мм, эни — 80 мм.

2. Елкан: бўйи — 99 мм, эни — 60 мм.

3. Мачтани ушлайдиган белбоғ: бўйи 70 мм, эни 10 мм.

4. Кеманинг куйруғи: бўйи — 70 мм, эни — 40 мм.

170 мм қоғозни узунасига букла ва катта қилиб чиз. Катта устиндан кеманинг шаклини чиз ва нисба бўйири дод.

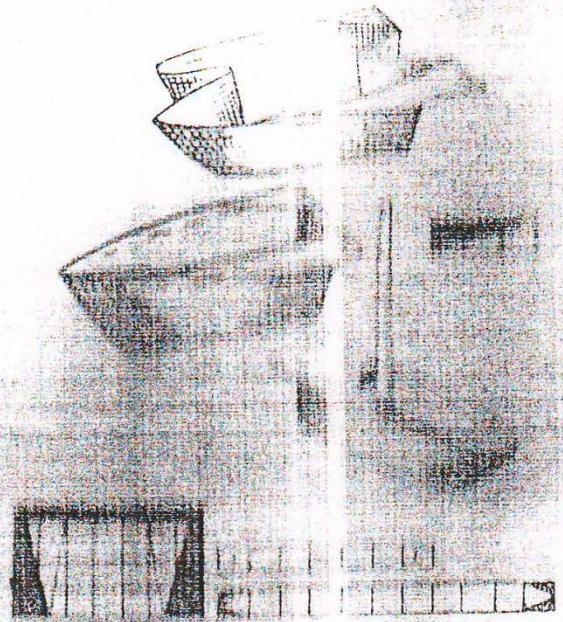
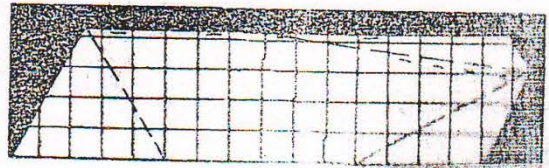

6

O‘yinchoq turlari va ularni yasashga ahamiyat berish.

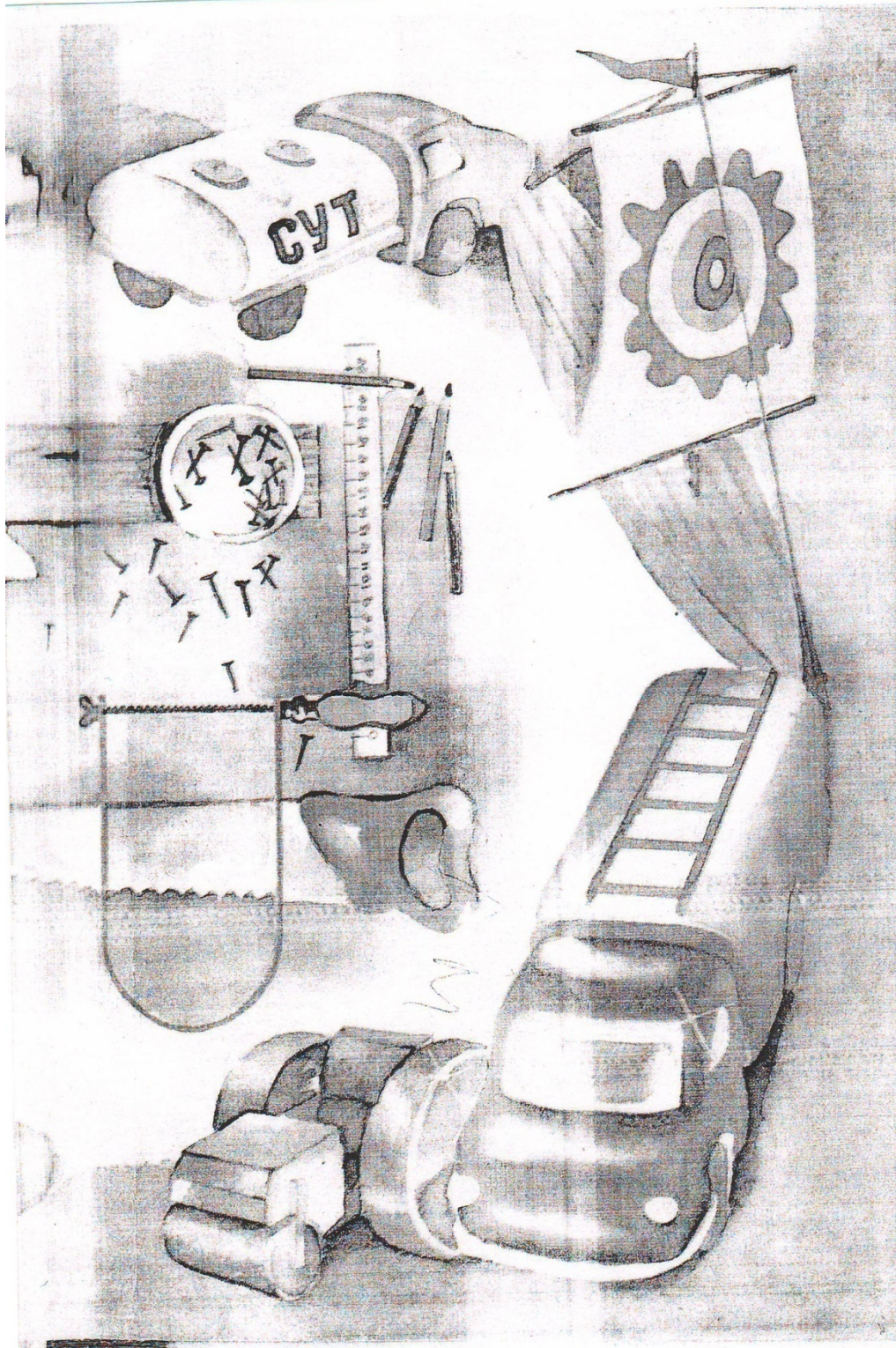

Darslikning 12-betida o'quvchilarni yanada qiziqishlarini jo'shqinantiradigan har xil manzarali daraxtlar, archa, chinor, urug' va gulbarglaridan turli baliq va hasharotlarga doir o'yinchoqlar turli ko'rinishlarda berilgan.

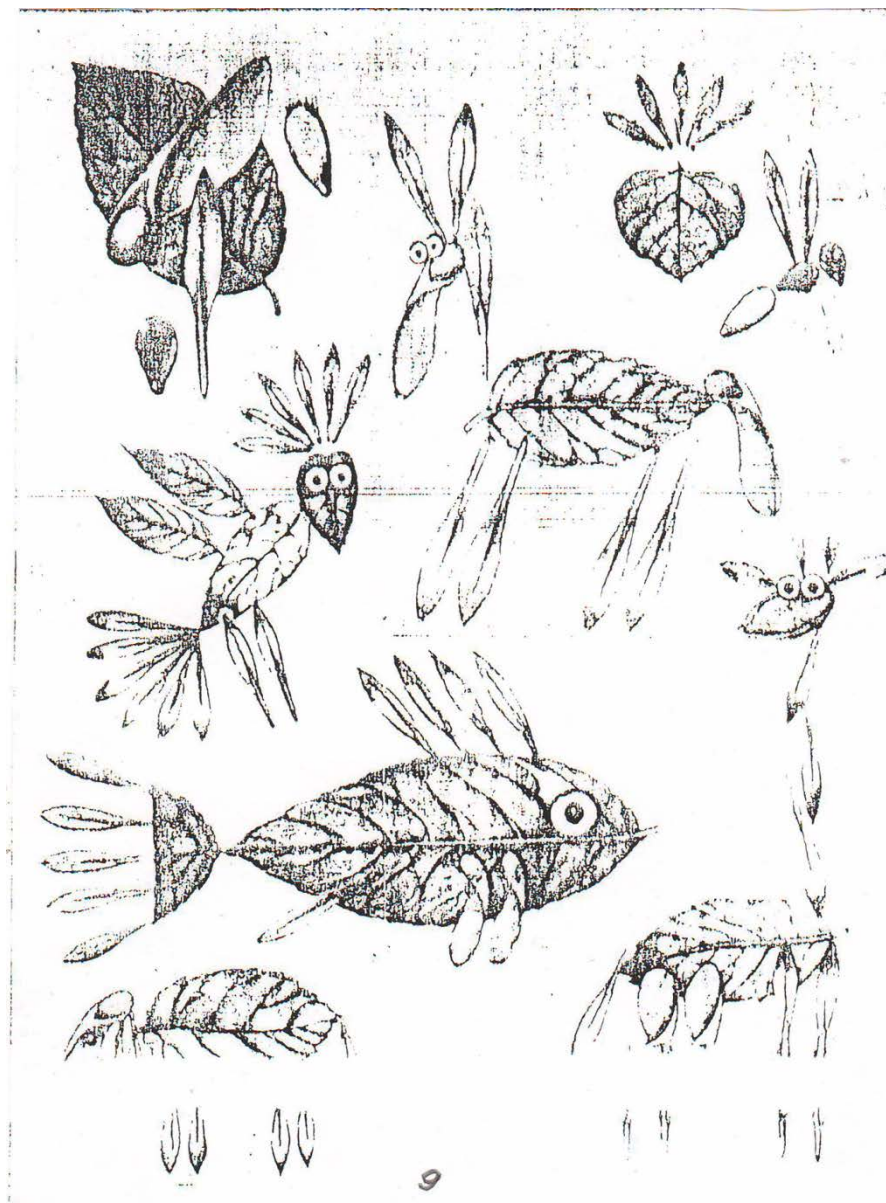

13-betdagi “kuchuk”cha bilan “boyqush” uy parrandalarining pat va yunglaridan juda ham chiroyli qilib yasalgan. Bunday ishlarni bajarish jarayonida o‘quvchilar o‘simlik barglari, urug‘i va qushlar, hayvonlarning yunglaridan ham turli narsalarni shakli va o‘yinchoqlarni tayyorlash jarayonida ularning ongi tabiat, moddiy boyliklarga nisbatan mehr-muhabbat, ularni asrab-avaylash his-tuyg‘ulari rivojlanib, muhofaza qilish xususidagi bilimlari yanada kengayadi.



Чигитни қаердан топса бўлади?
Сен чигитдан нималар — қандай маҳсулотлар
олиншини биласанми?

Ўзинг ҳам ҳар хил нарсалар ясашинг мумкин?
Фақат астойдил ҳаракат қилиш керак!

Бу ўйинчоқларни ясаш учун аввал андаза тай-
ёрлаб ол. Андазани қоғозга қўй, атрофини қалам
билан чиз ва қайчи билан қирқиб ол. Энди, чи-
гитларни елим билан ёпиштир.

Ана шу ишни расмларга қараб бажар.

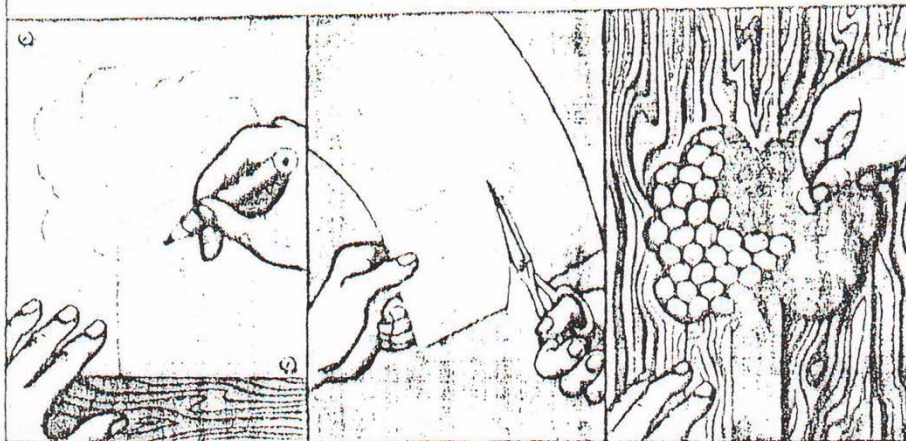

Топишмоқ:

Оқ гулим, оппоқ гулим,
Хуснига шайдо элим.

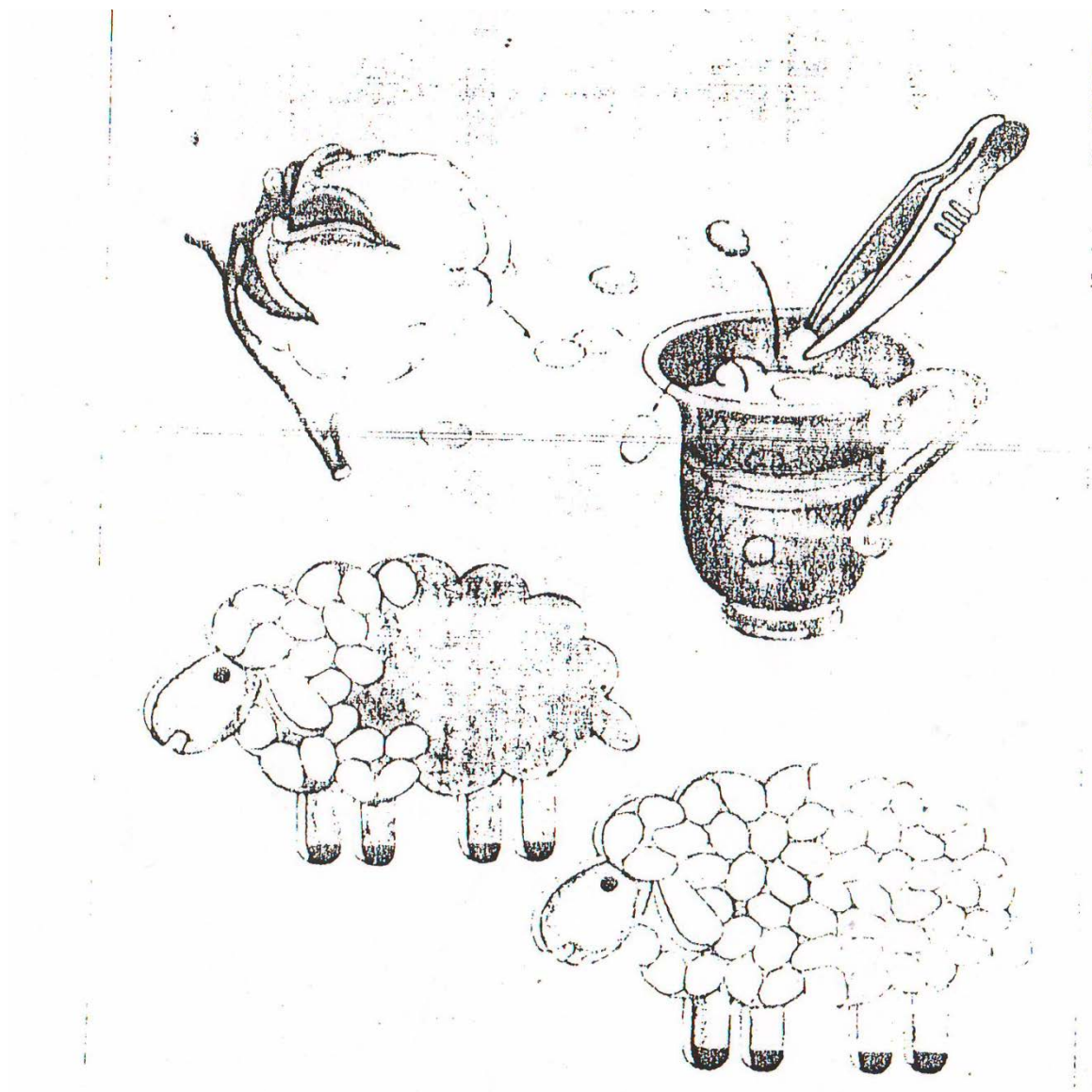

Boshlang'ich sinflarda o'yinchoqlar yasash majburan o'rganilmaydi, aksincha bu jarayon o'quvchilarning xohish irodasiga qarab o'quvchilar ongiga singdirilib, so'ngra amalda bajarib mustahkamlanadi. Masalan, 2-3-sinf o'quvchilarini mehnat darslarida turli hom-ashyo materiallaridan tayyorlanadigan o'yinchoqlariga nazar tashlasak, 1-sinf mehnat darsligida boshlang'ich sinf o'quvchilari tayyorlaydigan o'yinchoqlar ko'proq qo'l mehnati orqali bajariladi.

Demak, boshlang'ich sinf o'quvchilarini mehnat darslarida turli o'yinchoqlar yasashga o'rganishda mehnat ta'limi darsligida berilgan ushbu she'r o'z o'rnida berilgan deb aytishimiz mumkin:

Odam yayrab ishlasa

Akbariy she'ri

Odam yayrab ishlasa
Bulbuldek sayrab ishlasa,
Aqlin qayrab ishlasa
Tani sog'lik bo'ladi.
Noni yog'lik bo'ladi,
Vaqti chog'lik bo'ladi
Mehnat qilgan odamning
Suya bilgan odamning
Tili shirin bo'larmish.
Dili shirin bo'larmish
Eli shirin bo'larmish

Boshlang'ich sinf o'quvchilarini mehnat mashg'ulotlarida tayyorlagan o'yinchoqlarini o'qituvchi tomonidan tekshirib chiqilgandan so'ng, bajarilgan o'yinchoqlar holatiga qarab baholanadi. Chunki boshlang'ich sinf o'quvchilarini rag'batlantirish ularni kuchlariga ishonishga va topshiriqlarni to'liq bajarishga undaydi. Boshlang'ich sinflarda didaktik o'yinchoqlar tayyorlash ta'limning mustaqil formasi, boshlang'ich sinf o'quvchilari ijodkorligi, nutqi va aqliy faoliyatini shakllantirish va ularni politexnika bo'yicha elementar lug'at boyligini o'stirish omili sifatida foydalanish mehnat darsini yuqori saviyada o'tilishiga olib keladi.

2.2 Boshlang'ich sinf o'quvchilarini oilada turli unumli mehnat turlarini amalga oshirish orqali o'yinchoqlar yasashga o'rgatish

Mamlakatimiz maktablarida ro'y berayotgan ijtimoiy-iqtisodiy, ma'naviy va ma'rifiy tub burilishlari hayotning, mehnatning mohiyatini ham kun sayin o'zgarib, zamonaviylashtirilib borishda. Shu tufayli mehnat ta'limi fanini o'qishga ham undang. Mehnat ta'limi mazmuni va kasb egalarini shakllantirishda asosiy o'rin egallaydigan ishchi va tarbiya tuzilishini ham

yangilanishiga olib keladi. Umumiy o'rta ta'lim maktabi o'quvchilari mehnat faoliyatiga tayyorlashda maktab ta'limining asosiy fazilatlaridan biri hisoblanadi. O'quvchilarning mehnat tayyorgarligiga hozirgi zamon pedagoglarini hisobga olmay ish yuritishning sira ham iloji yo'q. O'quvchilarni o'yinchoqlar yaratishga o'rgatish badiiy konstruksiyalash elementlarini shakllantirishning asosini ularga konstruksiyalash tushunchalarini badiiy tafakkur va grafik savodxonlikni tarkib toptirish tashkil etadi.

Bizni qurshab turgan predmetlar olamning badiiy estetik mohiyatini o'zlashtirish aynan maktabdan boshlanadi. Hamisha odam, uning ijtimoiy va individual o'quvchilarga konstruktorlik bilan tushunchalarini grafik bilim va malakalarini tarkib toptirishdan iborat.

Birinchi bosqich: O'quvchilar biror buyum yasashda badiiy konstruksiyalash, tahlil qilish bilan bog'liq bo'lgan boshlang'ich badiiy estetik tushunchalarini shakllantirishda o'quvchilarni konstruktorlik xarakteridagi faoliyatiga tayyorlanishning tanlov bosqichi hisoblanib, quyidagilarni o'z ichiga oladi. Bular asosiy badiiy estetik sifatlarni o'rganishdan boshlanadi. Bunda badiiy tashkil formasini uzviy va yaxshi bo'lishi buyumning barcha qismlarida va detallarni muayyan bir propotsionallik qatoriga kiritilishiga uyg'unlashtirish vositasi propotsionallik tilidagi elementlarning birmuncha qismini ichki konstruksionaliga ega bo'lgan rag'batlantirishdan iborat bo'lgan realistik haqida tushunchalar beriladi.

Ikkinchi bosqich: konstruksionlash ehtiyojlarini ma'naviy talablari turadi. Umumiy o'rta ta'lim maktablari o'quvchilariga shaklan turishi zarur bo'lgan o'yinchoqlar yasashda badiiy konstruksiyalashga quyidagilar kiradi; buyumning badiiy estetik sifatlari haqida tushunchalar (gormonik shakl kompozitsion kotegoriyalar) propotsionlik va shakl: grafik va malakalar (badiiy buyumlarni, rasm va hokazolarni chizish). Konstruktorlik bilimi buyumni konstruksionlash haqida umumiy ma'lumotlar, konstruksiyalashning

qoidalari va prinsiplari; konstruksion materiallari va ularning xossalari, konstruksiyani hisoblash va mehanik o'lchash usullari konstruklik masalalarini yechish yo'llari va shakllari (konstionlash jarayonida berilgan qoida va prinsiplarni qo'llash). O'yinchoq yasashda badiiy konstruksionlash elementlariga doir bilim va malakalarni shakllantirish faoliyati, grafik faoliyati bilan chambarchas bog'liq jarayon bo'lib, bunga yetakchi grafik tushunchalar; qaychi qirqishni, detal va ularning elementlarining umumiy shartli belgi va yozuvlarini bajarish, o'yinchoqlar yasashda badiiy konstruksiyalashda grafik tasvirlashni har-xil tur (eskiz)larini bajarish, grafik masalalarini chizish va amaliy ishlar bajarish ko'nikmalarini shakllantiradi. Bunga o'yinchoqlar yasashda badiiy konstruksionallashning asosiy metodi konstruktorlik harakteridagi grafik masalalarni yechish hisoblanadi.

Uchinchi bosqich: konstruktorlik bilimlar va shakllarni shakllantirish o'quvchilarga asosiy konstruktiv tushunchalar va konstruksionallash namunasi haqidagi bilimlardan boshlanadi. Bunda konstruksiyalash qoidasi va prinsiplari, buyum namunasi, detallar namunasi qilinadi. Muhit tufayli konstruksiyalashning qoida va prinsiplaridan foydalanilgan holda konstruksiyalashni tahlil qilish ishlanmalari bajariladi, har xil instruktik berish amaliy va mustaqil ishlar bajarib konstruksionallik masalalari yechiladi. Bu bosqichda ta'lim maqsadi o'yinchoqlar yasashda badiiy konstruksionallik metodi asosida amalga oshiriladi. Badiiy konstruksiyalash metodi esa kompozitel kotegoriyalariga asoslanadi.

Bob bo'yicha xulosalar:

1. Boshlang'ich sinf o'quvchilarini mehnat mashg'ulotlarida tayyorlagan o'yinchoqlarini o'qituvchi tomonidan tekshirib chiqilgandan so'ng, bajarilgan o'yinchoqlar holatiga qarab baholanadi. Chunki boshlang'ich sinf o'quvchilarini rag'batlantirish ularni kuchlariga ishonishga va topshiriqlarni to'liq bajarishga undaydi.
2. Boshlang'ich sinflarda didaktik o'yinchoqlar tayyorlash ta'limning mustaqil formasi, boshlang'ich sinf o'quvchilari ijodkorligi, nutqi va aqliy faoliyatini shakllantirish va ularni politexnika bo'yicha elementar lug'at boyligini o'stirish omili sifatida foydalanish mehnat darsini yuqori saviyada o'tilishiga olib keladi.
3. O'quvchilar biror buyum yasashda badiiy konstruksiyalash, tahlil qilish bilan bog'liq bo'lgan boshlang'ich badiiy estetik tushunchalarini shakllantirishda o'quvchilarni konstruktorlik xarakteridagi faoliyatiga tayyorlanishning tanlov bosqichi hisoblanib, quyidagilarni o'z ichiga oladi.
4. Konstruktorlik bilimlar va shakllarni shakllantirish o'quvchilarga asosiy konstruktiv tushunchalar va konstruksionallash namunasi haqidagi bilimlardan boshlanadi. Bunda konstruksiyalash qoidasi va prinsiplari, buyum namunasi, detallar namunasi qilinadi. Muhit tufayli konstruksiyalashning qoida va prinsiplaridan foydalanilgan holda konstruksiyalashni tahlil qilish ishlanmalari bajariladi, har xil instruktik berish amaliy va mustaqil ishlar bajarib konstruksionallik masalalari yechiladi.

III Bob. O'quvchilarni konstruktorlik qobiliyatlarini rivojlantirish

Hozirgi kunda maktablarda sodir bo'layotgan ijtmoy-iqtisodiy, ma'naviy va ma'rifiy tub burilishlar hayotning mazmunini kun sayin o'zgartirib bormoqda. Shu tufayli mehnat ta'limi fanini o'qitishda uning mazmun va mohiyati metodlari o'zgarib bomoqda.

Mehnat ta'limining mazmuni va maqsadlarini o'zgarishi bo'lg'usi mehnat va kasb kishilarini shakllantirishda asosiy o'rinni egallaydigan ta'lim tarbiya mazmunini yangilashga olib keladi.

Umumiy o'rta ta'lim maktablari o'quvchilarini mehnat faoliyatiga tayyorlash maktab ta'limining asosiy vazifalaridan hisoblanadi. O'quvchilarning mehnat tayyorgarliklarida hozirgi zamon talablarini hisobga olmay sira ham iloji bo'lmaydi.

O'quvchilarni o'yinchoqlar yasashni o'rgatishda badiiy konstruksiyalarga oid bilimlarini rivojlantirish jarayonida shakllantiriladi.

Shuning uchun ular ongida badiiy tafakkurni rivojlantirishga alohida e'tibor berilishi zarur. Chunki qulay va chiroyli buyumlar yaratishga qaratilgan o'yinchoqlar yaratishda badiiy konstruksiyalarning diqqat markazida odam turadi.

O'rta ta'lim maktablari o'quvchilarida shakllantirilishi zarur bo'lgan o'yinchoqlar yasashda badiiy konstruksiyalash elementlariga quyidagilar kiradi: Buyumning badiiy estetik sifatlari haqida tushunchalar (garmonik shakl va kompozitsion kategoriyalar) (proporsionallik va maqom: grafik bilim va malakalar) (badiiy buyumlarni rasm va eskizlarning chizish) konstruktorlik bilan (buyumni konstruksiyalashning qoidalari va prinsplari; konstruksion materiallari va ularning xossalari; konstruksiyani hisoblash va texnik o'lchash

usullari ayrim ishlarni bajarish jarayonida ko'rib chiqamiz. Masalan, stol va taburetka tayyorlashni bajarish ishi bilan tanishamiz.

Stol va taburetka tayyorlash .

Ish uchun rangli qog'oz yoki ingichka karton ishlatiladi. Bu buyumlarni tayyorlash jarayoni oddiy. Asosiy shart konstruksiya qat'iy bo'lishi kerak. Stol va stullarning oyoqlari bukilgan, qopqog'i quticha ko'rinishda tayyorlangan bo'ladi. Buyumlarning kattaligi vazifasiga qarab har xil bo'lishi mumkin, rasm va tavsiflarda taxminiy o'lchamlar beriladi.

Rejalashni yaxshisi parallel gorizonta chiziqlar chizishdan boshlagan ma'qul. Bu chiziqalarda kerakli o'lchamlar topiladi. Olingan nuqtalar birlashtiriladi. Bunday izchillik buyumni tayyorlashga ketadigan vaqtni qisqartirish imkonini berdi. 1-rasmda stol yoyilmasi ko'rsatilgan. Zagatovka burchaklarida 5 mm chuqurlikda kesiklar qilinadi, tomonlari bukiladi, qutiga yelimlab yopishtiriladi. Qopqog'i stol oyoqchalaridan farq qiladigan qog'ozdan tayyorlash mumkin.

U stolning yuqori qismiga yelimlab yopishtiriladi.

Taburetka ham xuddi stolcha o'xshatib tayyorlanadi. Lekin uinng o'lchamlari stolga nisbatan salkam ikki marta kichik bo'ladi.

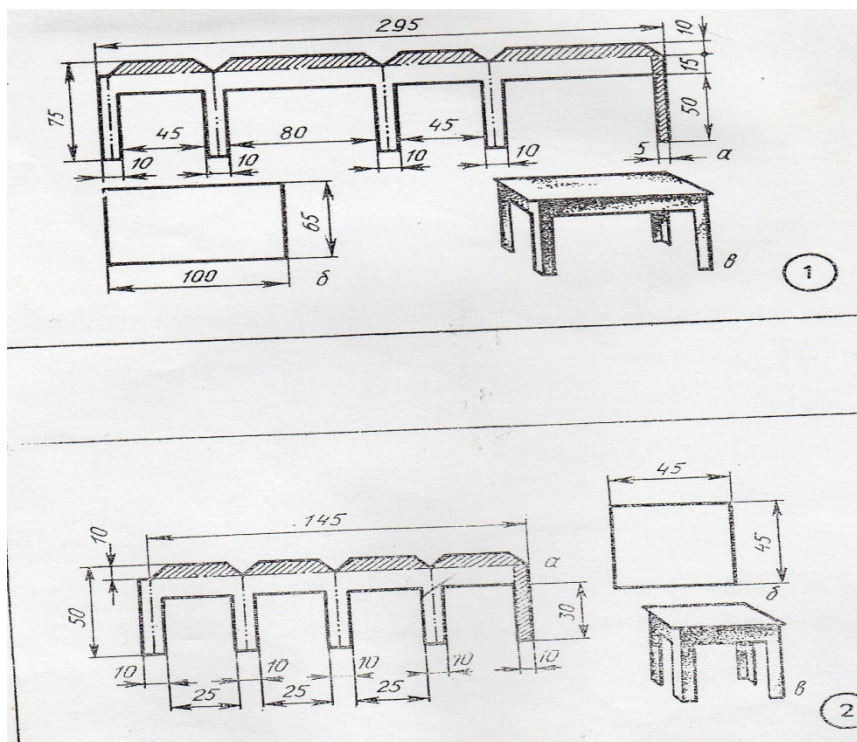

O'yinchoqlar yasashda badiiy konstrutsiyalash elementlariga doir bilim va ko'nikmlarni shakllantirish o'quvchilarga konstruksiyani taxmin qilish bilan bog'liq bo'lgan tushunchalarni grafik bilim va malakalarni konstruktorlik bilim va ko'nikmalarini tarkib toptirishdan iborat.

Birinchi bosqich. O'lchamlar asosida badiiy konstruksiyani taxmin qilish bilan bog'liq bo'lgan boshlang'ich badiiy estetik tushunchalarini shakllantirish o'quvchilarni konstruktorlik harakteridagi faolitiga tayyorlashning tanlov bosqichi hisoblash quyidagilarni o'z ichida oladi, bu gal konstruksiyaning asosiy badiiy estetik sifatlarini o'rganishdan boshlanadi. Bunda buyum tashqi formasini uzviy va yaxlit bo'lishi, buyumlarining barcha qismlari va detallari muayyan bir proporsionallik qatorga keltirishda uyg'unlashtiradi elamentlarining bir muncha qismini ichki qonuniyatga ega bo'lgan rimitik haqida tushunchalar beradi.

Konstruktorlik ishlarini amalga oshirish orqali O'yinchoqlar yasashda badiiy konstruksiyalash elementlariga doir bilim va ko'nikmalarni

shakllantirish o'quvchilarga konstruksiyani taxmin qilish bilan bog'liq bo'lgan tushunchalarni grafik bilim va malakalarni konstruktorlik bilim va ko'nikmalarini tarkib toptirishdan iborat.

Ikkinchi bosqich. Konstruktorlik ishlarini amalga oshirish orqali .Geometrik shakllardan yasalgan uycha.

Bu ishni hali rejalash asboblari bilan ishlash ko'nikmalari bo'lmadan eng kichik Boshlang'ich sinf o'quvchilarining bajarilishi taklif qilinadi. Detallarni qalin qog'oz yoki rangli qalin kartondan kattaroq yoshdagi Boshlang'ich sinf o'quvchilari sinfdan tashqari mashg'ulolarda qirqib tayyorlaydilar. Har bir komlekt alohida komplektlarda saqlanadi, bu konvertlarni ham Boshlang'ich sinf o'quvchilarining o'zlari tayyorlashlari mumkin.

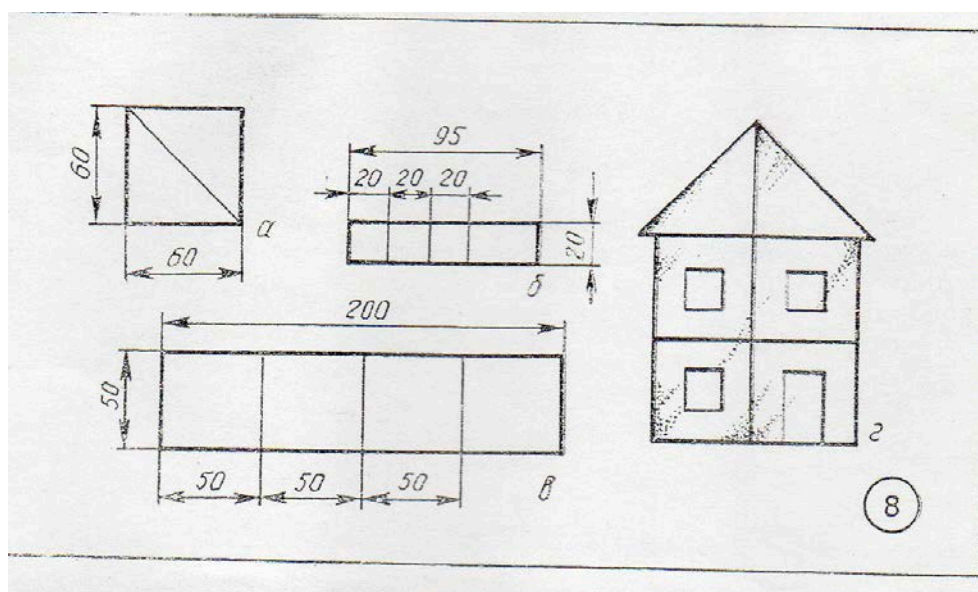

Bu o'rinda geometrik shakllardan yasaladigan uychaning bitta varianti tavsiya qilingan (ular ko'p bo'lishi xam mumkin) .

Mashg'ulotni shunday qurish mumkinki, unda Boshlang'ich sinf o'quvchilari inshootning asosiy qismlari bilan tanishsinlar, geometrik shakllarni bilib olsinlar yoki takrorlmasinlar , ranglarini farqlashni, siluet modellari kambinatsiyalash va chizishni o'rgansinlar.

O'qituvchi mashg'ulot boshida geometrik shakllarning nomlarini aytishni, keyin ulardan uycha yasashni taklif qiladi.

Uchinchi bosqichda. Konstruktorlik bilimlar va malakalarini shakllantirish o'quvchilarga asosiy konstruktiv tushunchalar va konstruksiyalash namunasi haqidagi bilimlaridan boshlanadi. Bunda konstruksiyalash qoidasi va prinsiplari buyum namunasi detallari namoyish qilinadi. Shuningdek muayyan konstruksiyalash jarayonida konstruksiyalashning qoida va prinsiplaridan foydalangan holda, konstruksiyani taxmin qilish ishlanmalari bajariladi, har hil konstruktaj berish amaliy va mustaqil ishlar bajarib konstruktorlik masalalari yechiladi. Bu bosqichda ta'lim maqsadi o'yinchoqlar yasashda badiiy konstruksiyalash metodi asosida amalga oshiriladi. Badiiy konstruksiyalash metodi esa kompozitsiya kategoriyalariga asoslangan.

Mehnat ta'lim jarayonida buyumning estetik sifatlari haqida tushunchalari hosil qilish o'quvchilarni estetik ruxda tarbiyalashda muxim vositalardir.

Go'zallik tuyg'usini yuksak estetik didini riojlantirish chinakam ijodiy , bunyodkor shaxsni tarbiyalashning metodik zaminidir. Amaliy mashg'ulotlar unumini mehnat yo'llari bilan o'yinchoqlar yasashga o'rgatish.



Bag‘dod tumanidagi 17-umumiy o‘rta ta‘lim maktab o‘quvchilarini, tashqaridan kelgan kishi, maktabga kelib ajoyib hodisani kuzatishi mumkin.

3-sinf o‘quvchilari maktabga kelishyapti-yu qo‘llarida har hil diametrli tunika, metal bo‘laklari, arra, bolta, bolg‘a kabi mehnat qurollari bor. Boshlang‘ich sinf o‘quvchilarining qo‘lidagi asboblari o‘yinchoq emas, naqd hayot uchun o‘ta xavfli qurollar. Bu qurollarni nimaga ko‘tarib yurishibdi.

Bular nimaga kerak! Nima ish bajarishadi?

7,8,9 yoshli Boshlang'ich sinf o'quvchilariga shunday xavfli asboblarni olib yurishlariga ishonib bo'lmaydi. Keling yaxshisi bu asboblarni nima uchun ko'tarib yurishlarini kuzatdik.

3-sinf o'quvchilari" ijodiy mehnat o'quv xonasi" degan yozuv osig'liq xona tomon yurib borishdi. Ular xonada qarab ish stollari atrofiga o'tirishdi. Qo'llaridan ish asboblarini ish stoli ustiga qo'yishadi. Shundan so'ng boalarni o'qituvchi asboblar bilan tanishtiradi

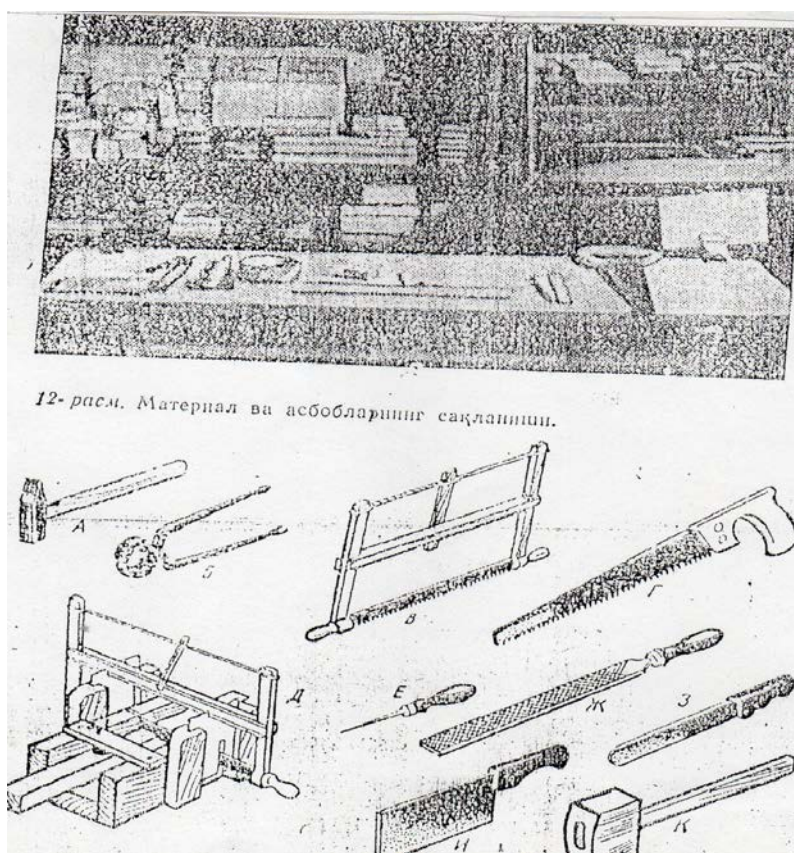

Boshlang'ich sinf o'quvchilari sizlar hozir maktabimizning 4-9-sinflariga mo'ljallangan ijod xonasida turibsizlar. Sizlar ham bundan buyon ko'plab ishlaringizni mana shu ijodxonada bajarasiz. Bu xonaning ijodxonasi deyilishiga sabab Boshlang'ich sinf o'quvchilari mehnat ta'limidan karton, faner, gips faner, taxta va reykalardan turli o'yinchoqlar, qushlarga inlar, jo'jalar uchun maxsus qafas shvabra va boshqa narsalar yasashni ijod qiladilar.

Boshlang'ich sinf o'quvchilari ijodxonada nafaqat faner, taxta bilan ishlaydilar, ular mahalliy sharoitimizda o'sadigan g'o'za poya tanasidan, chigitdan, g'o'za po'choqdan har xil taqinchoqlar, qush va hayvonlar ko'rinishlarini ham yasashni o'rganadilar.



Bu taqinchoqlar va o'yinchoqlar nimalardan yasalgan?. Yana qanday o'yinchoqlar yasash mumkin. Balki siz boshqacha o'yinchoq narsa yasashni bilarsiz.

O'zingiz ham urinib ko'ring.

O'qituvchi har bir bolaga yuqoridagi asboblarda bajariladigan ishlarni ko'rsatib bo'lgandan so'ng har bir o'quvchi oldiga qo'shimcha chizmachilik, duradgorlik asboblari va albom kabilarni qo'ydi.

Hamma joy-joyiga o'tirgach o'qituvchi O.Meliboyev darsni tushuntirishga kirishdi.

- Boshlang'ich sinf o'quvchilari o'tgan darsda biz mana bu kema nusxasini tayyorlagan edik. Ayrimlar ishni tugatishi, yana ham yaxshiroq tayyorlash uchun uyga olib ketishgan edi. Laziz, Aziz, Ravshan, Abdurahmon! Ishlarni yig'ishtirib olinglar.

O'quvchilar stolida bir nechta o'yinchoq turibdi. Bir ozdan so'ng ular oldiga yana bir nechta o'yinchoqlar qo'shildi. O'yinchoqlar soni 30 taga yetdi. Ular orasida bir-biriga aslo o'xshamaydiganlari ko'p: qayiq kichik sodda, murakkab, suvda va harbiy samolyot va kemalar o'qituvchi o'yinchoqlardan birini qo'lga olib ko'rsatdi.

- Mana Mo'minov Begzodning ishi. Uning tayyorlagan kemasining uzunligi 30 sm ga teng, unda paluba qurilmalari, qurol minoralari, tagida quvurlar ham bor. Begzod ishini to'g'ri bajargan.

Ko'rinib turibdiki, bu kema o'yinchog'ini yasashda 17 ta yog'ochdan yasalgan qism bor. Bu Oqiloy bilan E'zozning pasajir kema o'yinchog'i. Uning hajmi bir muncha kichik. Biroq ishni ular juda ustalik bilan bezatishgan. Qani sanangchi shunda nechta detal bor.

Ikrom qizlar tayyorlagan kemaning qismlarini sanab, ustozga kema 14

qismdan iboratligini aytdi. Kema turli mamlakat bayroqlari bilan bezatilgan.



Xo'sh, bu qanday dars o'zi. Boshlang'ich sinf o'quvchilari qanday ishlar bilan shug'ullanishdi, texnika ijodkorligi bilanmi? Unday bo'lsa nega ular endi elektrotexnika ishiga qiziqib, harakatlanuvchi svetafor o'yinchoq'ini yasashga urinib uning uchun loyiha chizma har xil diametrli yumshoq simlar chizish, karton, reyka kabi materiallarni tayyorlashga harakat qilmoqda. Ularning maqsadlari oddiy o'yinchoqlardan murakkab o'yinchoqlarni ham yasashni o'rganishdan iborat ekan.

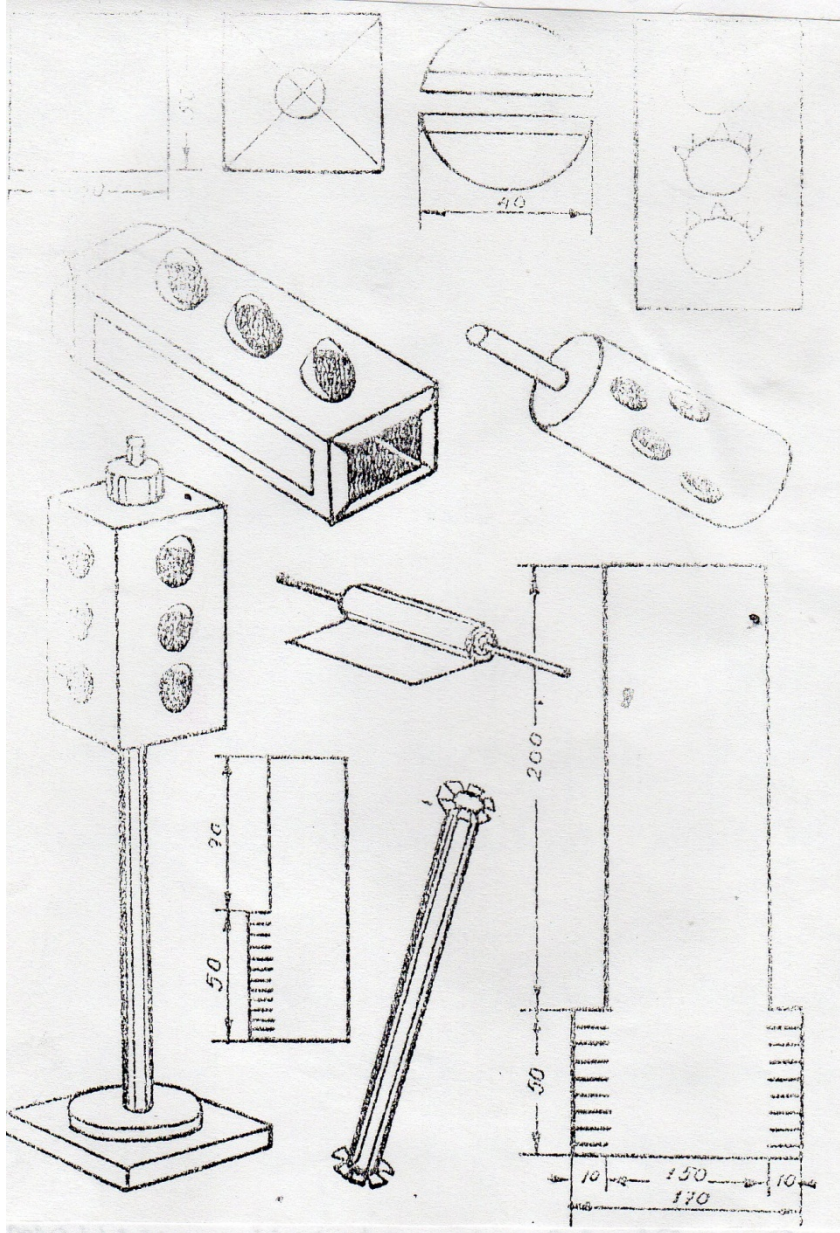

O'qituvchi: Qani Boshlang'ich sinf o'quvchilari yana qanday o'yinchoqlar yasashni ishlanma qilamiz. Tayyorlagan o'yinchoqlaringizni nima uchun ishlatasizlar.

O'quvchi Ra'no: ustoz biz qancha ko'p o'yinchoq tayyorlash sirini bilib olsak, shuncha yaxshi. Tayyorlagan o'yinchoqlarimizni yasli bog'chadagi ukalarimizga tuhfa etamiz.

O'quvchilar shundan so'ng samolyot o'yinchoqlarini yasashga kirishib ketishdilar.

Avval o'qituvchi boshlang'ich sinf o'quvchilaridan ular ilgari qanday samolyot yasashganini AN-24 samolyotining rasminii ko'rsatib samolyotning asosiy detallari yodingizdami deb so'raydi?

2-3-bolani javobini tinlagach ularga rasmdagi samolyotning detallarini ko'rsatib berishini aytadi. Keyin o'quvchilar o'yinchoqni qanday tartibda yasash kerakligini aytib o'tadilar.

Boshlang'ich sinf o'quvchilari bir samolyotni ikki qismini yasashni bilib, kim qaysi ishni bajarishni kelishib oladilar va bu haqida o'qituvchiga aytadilar. Har juft bolaning ish rejasini tinglab bo'lgach o'qituvchi ularga ba'zi tuzatishlar kiritadi. Boshlang'ich sinf o'quvchilariga ishda hamma bir biriga yordam berishini eslatib o'tadi.

Boshlang'ich sinf o'quvchilari kerakli materialni tanladilar, tishli stolblizatorni arralab olib, qanotining fyuzelyajning burchaklarini arralab tashlash kerakligini aniqlab oladilar. Keyin rejalaydilar (buning uchun shartni o'lchov va qog'ozdagi chiziqlardan foydalanadilar). Detallar arralab olinayotganlarida o'qituvchi Boshlang'ich sinf o'quvchilarining gavdasini to'g'ri tutishiga, harakatlarini bir me'yorda bo'lishiga, egovni to'g'ri ushlariga e'tibor beradi.

Hamma detallar tayyor bo'lgach, Boshlang'ich sinf o'quvchilari quyidagi tartibda o'yinchoqlarni yasashga kirishadilar.

1. G'ildiraklarga mix qoqish uchun bigiz bilan teshiklar ochiladi, g'ildiraklarni tayanchning tepa chetidan 1sm qoldirib qoqiladi.

O'qituvchi tayanchning ikkinchi tomoniga g'ildirak qoqilayoiganida qisqichdan foydalanishni kuzatdi.

2. Stalbizatorga qilni qoqiladi (yuqori tomonga ham qoqsa bo'ladi, stalbizatorga mix qoqib, uni narigi tomondan chiqarib qilni o'sha mixda o'tkazib mustaxkamlash mumkin.)
3. Qanotning tashqi dvigitellarini har biri ikkitadan mix bilan markazdan 10 sm qoldirib qoqiladi.

4. Qanotning tagiga g'ildirak bilan tayanchlar ham qoqiladi . O'qituvchi tayanchlarni tayanchning tashqi burchaklari qanotining qiyg'os olingan joyiga moslashtirilishi kuzatib boriladi.
5. Qanot bilan fyuzellaj bir biriga yopishtiriladi. (bunda tumshuq qismining chetidan qanotning oldingi chekkasigacha 18 sm joy tashlash kerak. Bu ishni bajarilayotganida qoqish qulay bo'lishi uchun tagiga pona qo'yish mumkin.
6. Kil bilan stalbizatorni fyuzelajning qo'yruq tomoniga qoqiladi. (bu ishni bajarishda ham ponadan foydalanish mumkin) va rasmda ko'rsatilganidek qil o'rtada bo'lishiga e'tibor berish lozim.
7. Oldingi g'ildirak tayanchini fyuzelajning tumshuq tomoniga yelimlab yopishtirib qo'yish kerak.

Boshlang'ich sinf o'quvchilari ishlayotganda o'qituvchi ular asboblardan –bolg'a, arra va boshqalardan foydalanishlarini kuzatadi.

O'qituvchi boshlang'ich sinf o'quvchilariga o'yinchoqlarni bir biriga o'xshamaydigan qilish haqida o'ylab ko'rishni taklif etadi. Boshlang'ich sinf o'quvchilari parrak qilishni, raqam qo'yishni, derazadan qo'yishni taklif qildilar.

Tayyor o'yinchoqlarga baho qo'yiladi. O'quvchi kimlar ahil ishlaganini, o'yinchoqni oldin bitirganlar ni , kim ahil bezagani, qo'shimcha detallar o'ylab topganini ta'kidlaydi, boshlang'ich sinf o'quvchilarini kamchiliklarini ko'ra olishga o'rgatadi.

Boshlang'ich sinf o'quvchilari ko'pincha yasalgan o'yinchoqni bo'yashga ruxsat berishni iltimos qiladilar. Bu ishni boshqa mashg'ulotda qilsa ham bo'ladi. Guash bilan bo'yalgan va keyin sirlangan samolyotlar juda chiroyli ko'rinadi.

Men yaxshi ko'rgan o'yinchoq (g'oya bo'yicha)

Maqsad: Boshlang'ich sinf o'quvchilariga o'z imkoniyatlarini tanlab ko'rishni (ya'ni o'zi yasay oladigan o'yinchoq o'ylab topishni) o'rgatish;

Ishning borishi. O'qituvchining tavsiyasiga ko'ra boshlang'ich sinf o'quvchilari o'zlari yaxshi ko'rgan o'yinchoqlarini aytishadi (oldin yasaganlarini yoki o'xshashlarini)

O'yinchoqning tuzilishini yoki uning bezatilishini bir oz o'rganish mushkulligini bilib olishadi. Eng muximi, o'ylagan o'yinchoqlarini yasay olishlariga o'zlari bema'lol qatnasha oladilar.

Agar boshlang'ich sinf o'quvchilari aytgan o'yinchoqlardan ko'pchiligi mashinalar bo'lsa, o'qituvchi boshlang'ich sinf o'quvchilariga shu o'yinchoqlar yasalishini eslab ko'rishni taklif qiladi, ishni tashkil etishning tartibini eslatadi. Basharti ko'pchilik boshlang'ich sinf o'quvchilari kema yasash istagini bildirsa ham o'qituvchi xuddi shu yo'sinda ish tutadi.

Ishning tartibi aniqlab olingach boshlang'ich sinf o'quvchilari o'qituvchining nazorati ostida kerakli asbob va materiallarni ajratib oladilar. Bunda ularning qiynalmasligi uchun tarbiyachi savollar berib yordamlashadi: "Ortiqcha material olmaslik uchun qancha detal kerakligi qanday tekshirilishi kerak?" "Buning uchun o'yinchoqlarni yopishtirishdan oldin uni konstruksiyalash kerakligini, shunda qanday detallar yetishmasligi va ularni qanday yasash mumkinligi ma'lum bo'ladi.

Boshlang'ich sinf o'quvchilari yetishmaydigan detallarni tayyorlashga (o'lchash, arralash, tozalash) kirishadilar, keyin o'yinchoqni yig'ib yopishtiradilar.

O'qituvchi o'yinchoqlarning sarishta bo'lishini, buning uchun astoydil ishlash kerakligini eslatib o'tadi.

Mashg'ulot oxirida o'qituvchi tayyor o'yinchoqlarning nomini aytadilar, boshlang'ich sinf o'quvchilaridan kimlar o'yinchoqlarning tuzilishiga yoki bezagiga yangilik kiritganini ta'kidlaydi. Eng yaxshilar tokchaga qo'yiladi.

Boshlang'ich sinf o'quvchilari ish o'rinlarini yig'ishtiradilar, navbatchilar xonani tartibga keltiradilar.

Vertolyot

Maqsad. Boshlang'ich sinf o'quvchilariga 22.5⁰ burchak chiqarib arralashni o'rganish, o'yinchoq yasashda birgalikda ishlash qobiliyatini mustahkamlash, vertolyotning detallari (reduktor, ko'tarish vintlari , quriq vinti va boshqalar) bilan tanishtirish; instruksiya kartasiga amal qilish , shakllantirishni davom ettirish, maqsadga erishish yo'lida qat'iyatlilikni tarbiyalash.

Material. Detallar va uning taxminiy katta-kichikligi (sm da) kabina 18*9*6 (balandligi Kabinaning burchaklari taxtaning to'rt chetidan qoq o'rtasiga qadar 2 sm oraliqda 22.5⁰li burchak chiqarib arralanadi, mator 8*5*4 (balandligi); reduktor 2*2*1 (balandligi) ko'tarish vinti-markazdan uzoqligi 18 sm li 4 ta teng oraliqda (santimetrlik) parrak joylashgan. Markazdagi halqa diametri 2 sm. Parrakning kengligi markazdagi 1.5 sm ichida 2.5 sm quyruq to'sini 16*3*1.5 (balandligi) –orqa uchi 22.5 sm li burchak chiqarib arralashadi; quyruq vintining burchagi 8*1 5*15; quyruq vinti markazidan uzunligi 5 sm li 3 sm ga teng oraliqda joylashgan parrak ; halqa diametri 2sm, parrakning eni markazda 1sm , g'ildiraklari (o'rnatish uchun) yostiq buruska 9*2*3 (balandligi); g'ildirak diametri 3*1 (4 dona) 1sm 1.5 sm ,2sm , 3sm li mixlar. Vertolyot umumiy ko'rinishining qalin karton yelim (1sm)

Asboblar; bolg'a ombir, bigiz, arra , yog'och, qisqich.

Ishning borishi. Ish boshlanguniga ko'tarish kvintining bir biriga teng oraliqda joylashgan 4 ta parrakli (uzunligi markkazdan 8 sm) markazdagi halqasi bilan (diametri 2 sm)arralab olinadi va mix qoqish uchun bigiz bilan markazi tilib qo'yiladi. Bular qalin kaprtondan tayyorlanadi.xuddi shu yo'sinda quyruq vinti uchuun ham uchta parrak tayyorlanadi. Bunday qismlarni bog'chani otalikka olgan maktabning yuqori sinf o'quvchilari mehnat darsida tayyorlab berishlari mumkin.

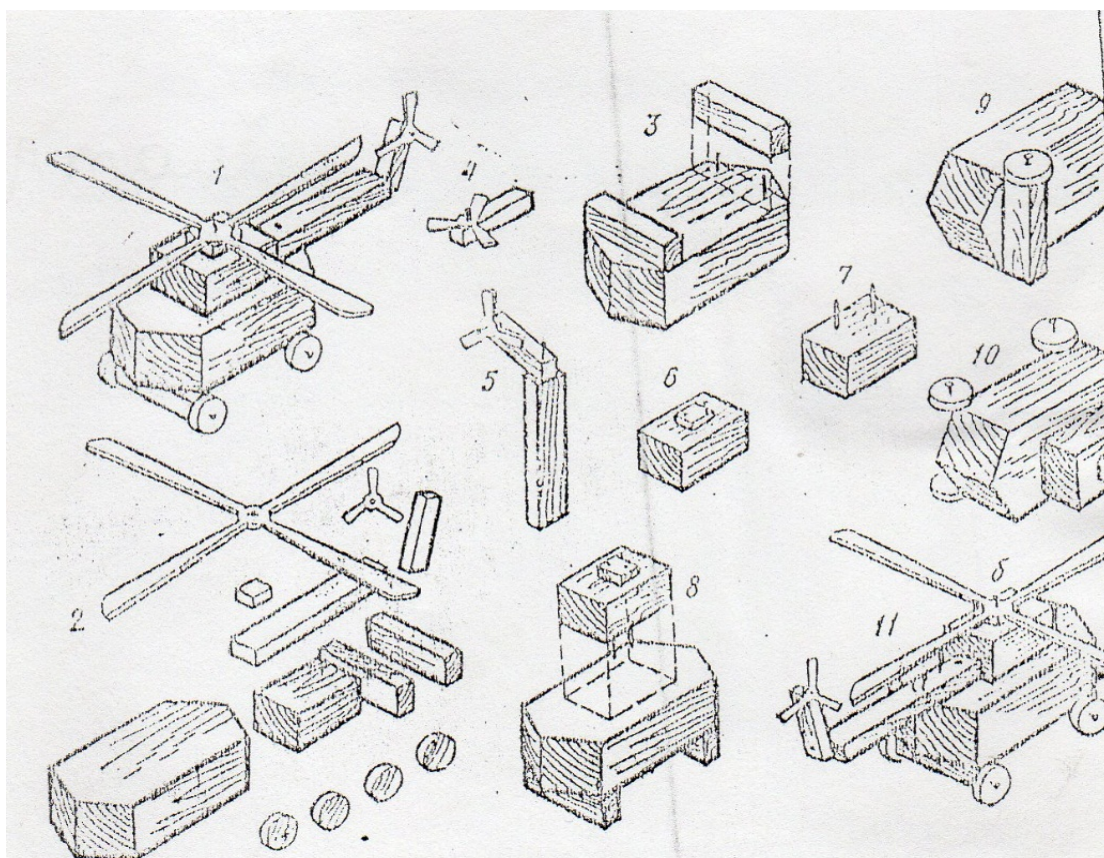

Ish boshlashdan oldin o'qituvchi Boshlang'ich sinf o'quvchilaridan kimlar vertolyotni ko'rganliklarini, u samolyotdan nima bilan farqlanishini aniqlaydi. 2-3 bolaning javobini etishgach, vertolyot, samolyotga o'xshashi uchun maydonchasiga muhtoj emasligi, tepaga asta sekin ko'tarilmay, birdaniga ko'tarilishini aytadilar. Keyin mana shu o'shyinchoq-vertolyotni yasashlarini ma'lum qiladi. Boshlang'ich sinf o'quvchilari vertolyotning rasmini ko'zdan kechirganlar, ularning qismlarini aytadilar (kabina. Mator, reduktor ko'tarish vinti, quyruq to'sini, quyruq vinti, quyruqning parraklari, g'ildiraklarni mustahkamlash uchun yostiq buruskalar , g'ildiraklar).

O'qituvchi, yangi so'zlar:

reduktor- harakatni uzatuvchi mexanizm,

parraklar –havo va eshkalarining vintlarining keng yassi uchi ekanini tushuntiradi. Keyin boshlang'ich sinf o'quvchilariga vertolyotning rasmi yoki fotosuratini (umumiy ko'rinishi) ko'rsatadi, qismlarning nomini takrorlaydi va boshlang'ich sinf o'quvchilari bilan birgalikda o'yinchoqni yig'ish tartibini

belgilaydi. Boshlang'ich sinf o'quvchilarini fikrlashini aktivlashtirish uchun o'qituvchi 2-3 boladan so'raydi: "Qani o'ylab ko'ringchi reduktor matorga qanday qilib birlashtiriladi". Bunda qanday usullardan foydalanish mumkin? " va boshqalar. Shundan so'ng vertolyot murakkab o'yinchoq ekanligini, shu sababli bitta o'yinchoqni ikki kishi yasashni ma'lum qiladi. Ko'pchilikqismlar (ko'tailish vintining parraklari) tayyor, lekin ba'zilarini boshlang'ich sinf o'quvchilarining o'zlari tayyorlashlari kerak.

O'qituvchining xohishiga hamda boshlang'ich sinf o'quvchilarining tayyorgarlik darajasiga ko'ra maktabda 22.5⁰ arralaydigan arralash qutisi bor-yo'qligiga qarab, vertolyotning kabinasini tayyorlashni boshlang'ich sinf o'quvchilariga berish mumkin.(lekin o'qituvchi arralanadigan joyni oldindan belgilab berishi shart), shuningdek g'ildirak tayanchlarini reduktor brusikasi tayyorlashni ham boshlang'ich sinf o'quvchilariga bersa bo'ladi; boshlang'ich sinf o'quvchilari g'ildiraklar yasaydilar va hokazolar.

Detallar tayyor bo'lgach o'yinchoqni yig'ishga kirishiladi. O'qituvchi bu ishga qanday tartibgi amal qilish kerakligini eslatadi, instruksiya kartasini ko'rsatadi, shu bilan birga ishning tartibini tushuntiradi.

1. Kabina ruchkasiga ichki tomondan qalqonsiz mixni (1.5 * 0.15 sm) yarmigacha qoqiladi. Keyin arralangan burchakldar o'rtasidan 1sm va kabina brusikasi chekkasidan 2 sm qoldirib,xuddi shu yo'sinda ikkita qalpoqsiz mix qoqiladi. Qoqilgan mixlarga g'ildirak tayanchlari o'tkazilib, yog'och bolg'a bilan qoqiladi.
2. Quyruq vinti bruskasining ustiga quyruq vinti o'rnatiladi. Mixni oxirigacha emas bruskaning oldingi yoni o'rtasiga yig'ilgan vertolyotga (vint o'z o'rnida bo'lishi uchun) chekkadan 1 sm qoldirib qoqiladi. Mustahkam bo'lishi uchun orasiga yelim surtish ham mumkin.
3. Quyruq vintining bruskasiga (unga vint ham o'rnatgan holda orqa tomondan o'rtasiga bruska qalinligiga (3x 1.5 sm) mix qoqiladi (5 sm ga ko'ratilgandek)

(Brusكاني yorib yubormaslik va mix qiyshayib ketmasligi uchun buning mix qoqiladigan joyiga bigiz sanchib olish kerak).

Mator bruskasining o'rtasiga ikkita mix qoqiladi, $2 * 0.2$ sm) bilan reduktor ruchkasi qoqiladi, mix qoqilgan joyga bigiz sanchib , belgi qo'yiladi.

4. Mator bruskasini ag'darib, uni reduktorga qo'yiladi, keyin ikkita qalpoqsiz (uzunligi 1.5 sm) mixnii chekkadan 1 sm uzoqlikda yarmigacha qoqiladi.
5. Kabina unga o'rnatilgan qismlar bilan birga yonboshlatib yotqiziladi va avvabirinchi tomonidan keyin ikkinchi tomonidan mix bilan (2sm) g'ildiraklar qoqib qo'yiladi., bunda qisqichdan foydalanish kerak.
6. ndi o'rnatilgan hamma detallar bilan birgalikda quyquq brusikasi kabinaga qoqiladi. G'ildiraklarga zarar etkazmasliklari uchun kabinaning kengligi 8 sm , uzunligi 12 sm va balandligi 4 sm bo'lgan yostiq brusikasi ustiga qo'yish kerak. Shundan so'ng keyingi ikkita operatsiya bajariladi: ko'tarish vinti 1 sm li mix bilan mustahkamlanadi.

O'qtuvchi shu sababli mo'ljaldagi simni bajarish uchun hamma ahillik bilan ishlashi kerakligini eslatadi.

O'yinchoqlar tayyor bo'lgach o'qituvchini hamma Boshlang'ich sinf o'quvchilari topshiriqlarini bajarganini -vertolyotlar yasashganini qayd qiladi va o'yinchoqlarning sifatinigina emas, Boshlang'ich sinf o'quvchilari birgalashib, ahil ishlashganini, bir birlari bilan bahamjihatliklarini, vazifani taqsimlash til topa bilganliklarini ta'kidlaydi. Boshlang'ich sinf o'quvchilari o'z ish o'rinlarini yig'ishtiradilar, navbatchilar mehnat burchagini tartibga keltiradi.

O'zi yurar raketa .

Maqsad. Boshlang'ich sinf o'quvchilariga birgalikda o'yinchoq yasashni o'rgatish, har bir bolada birgalikdagi mehnatda o'yinchoqning biror qismini yasash ko'nikmasini, jamoatchilik munosabatlarini, hamkorlikda ishlash qobiliyatini tarbiyalash.

Ishning borishi. Boshlang'ich sinf o'quvchilari o'zi yurar raketani rasmini ko'zdan kechiradilar, o'qituvchining yordamida uning tarkibiy qismlarini aytadilar: tayanch-shatakchi traktor (1 a), pritsep (2), raketa (4) va yo'naltiruvchi qism (3), keyin ishning tartibi belgilandi.

1. Avval tayanch tayyorlanadi, u asosan kabina, motor, ulovchi planka, cheklagich, (oldinda ikkita, orqada 2 ta) va g'ildiraklardan (6 ta) iborat bo'ladi.

Tayanchning asosiy qismlarini biriktirish prisepi Boshlang'ich sinf o'quvchilari biladigan mashinalarni yasash prisepiga o'xshaydi.

2. Keyin prisep yasaladi. Uning qismlari asos, orqa bort, tayanchlar, g'ildirak (2 ta)
3. Raketani yo'naltiruvchi qismi tayyorlanadi va u ikki yon devorlaridan (2ta) orqa bort va o'rtadagi tayanchdan iborat.
4. Shundan keyin quyidagi detallardan raketa yig'iladi: korpus, qalqon (uchi nayzalangan), stabilizator (4 dona). raketaning korpusi va nayzalangan qalpog'ini bitta taxtadan tayyorlasa bo'ladi. Stalbizatorning parragini qalpoqsiz mixda o'rnatish usulidan foydalanib uni kartondan ham yasaladi.

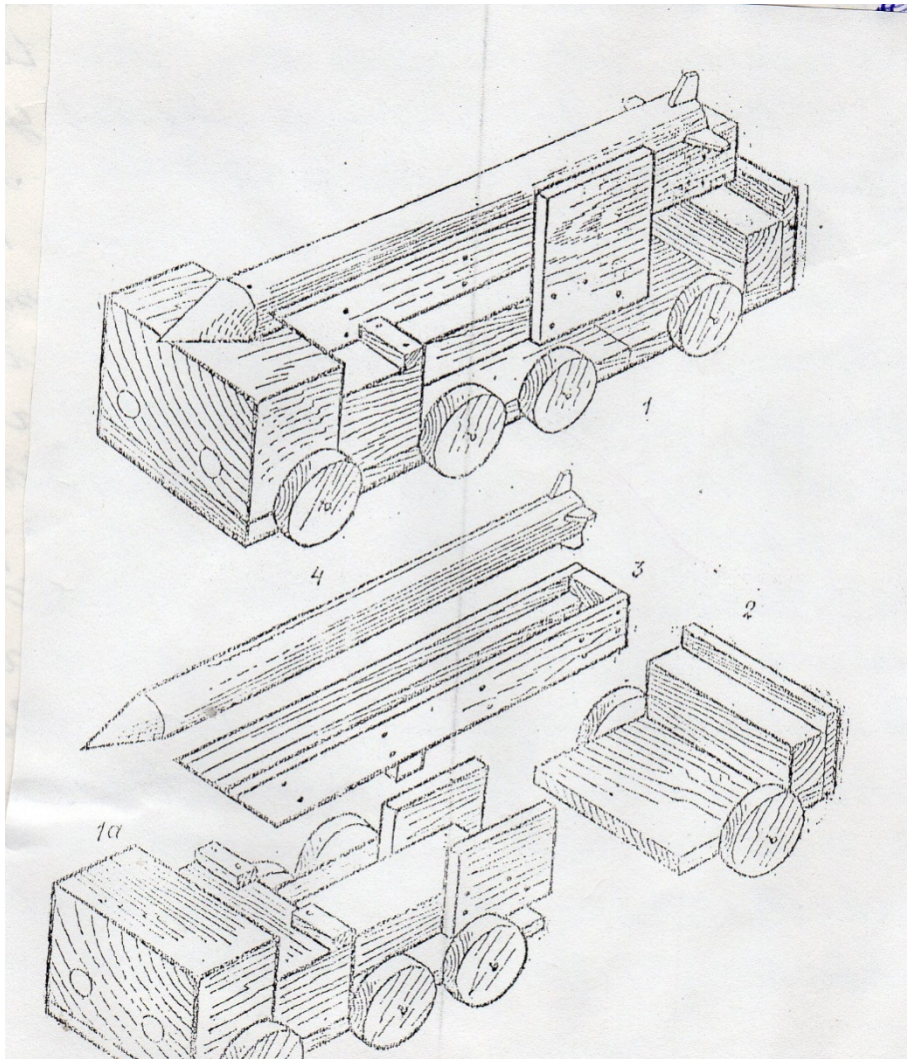

Bu eng qulay usul. Buning uchun raketa korpusining qalpog‘i bilan umumiy uzunligi 2 sm, chuqurligi 0.5 sm raketaning qalpog‘i bilan umumiy uzunligi 40 sm qiyshiq ariqcha arralanadi. Keyin ariqchani yelimlab, unga stalbizatorning parraklari o‘rnatiladi.

Raketa yasashdagi hamma ishni o‘qituvchi Boshlang‘ich sinf o‘quvchilarining tayyorgarliklariga qarab quyidagicha taqsimlaydi. bir guruh boshlang‘ich sinf o‘quvchilari tayanch yasaydilar, boshqalari esa prinsepni, yana birovlar raketa va hokazo. Bashrti, boshlang‘ich sinf o‘quvchilari o‘rtasida biror nizo chiqsa, o‘qituvchi ular bilan suhbatlashib faqat hamjihat bo‘lib ishlagina natija chiqishini tayinlaydi.

O‘zi yurar raketani yasash jarayonida boshlang‘ich sinf o‘quvchilari ilgari o‘zlashtirilgan ish usullaridan (masalan tayanchni yasash mashina yasashga o‘xshab yasaladi.) foydalanadilar.

O‘zi yurar raketani jamoa bo‘lib yasash yakunlovchi mashg‘ulot bo‘lib, ish jarayonida o‘qituvchi boshlang‘ich sinf o‘quvchilari yog‘och bilan ishlashni qanchalik yaxshi o‘zlashtirib olganliklarini ko‘radi.

Yuqoridagi amalga oshirilgan ishlardan ko‘rinib turibdiki, tajriba oddiy usul ta‘lim maktabining 3 “A” sinfida olib borildi. Ish sharoiti odatdagi darslardan farq qiladi. Ijodkorlik darsini maktab o‘qituvchisi O.Meliboyev olib bordi. Kattalar o‘zlari qilayotgan ishni boshlang‘ich sinf o‘quvchilariga doimo tushuntirib borishlari kerak.

Oilada boshlang‘ich sinf o‘quvchilarini mehnatga tayyorlashda ularning tashbuslarini har tomonlama qo‘llab quvvatlash g‘oyat muhimdir. Dastlabki paytlarda ularga nima qilish, masalan faner bo‘laklaridan uy maketi va boshqa narsa va buyumlarni maketini tayyorlashga o‘rganish mumkin



Boshlang'ich sinf o'quvchilari yog'och bo'laklardan har xil o'yinchoqlar tayyorlash jarayonida turli asboblardan unumli foydalanadilar.

Umumiy xulosa shundan iboratki, boshlang'ich sinf o'quvchilarini mehnat darslaridan unumli mehnat orqali turli o'yinchoqlar tayyorlashga o'rgatishda avvalo, o'quvchilar tomonidan amalga oshiriladigan mehnatning bilimlari Boshlang'ich sinf o'quvchilari ongiga atroflicha etkazish zarur.

Biz bu tadqiqot ishlarimizni I - bobdagi 1,2,3- paragraflarda ochib berishga harakat qildik. O'quvchilarga unumli mehnat orqali o'yinchoqlar

tayyorlashda ilhor pedagogik talablar, Boshlang'ich sinf o'quvchilarini mehnatsevarlik, ijodkorlik kabi xislatlarini o'stirishga qaratilgan tarbiyaviy jihatlarni amalga oshirishda olib borilgan kuzatishlar orqali harakat qilinadi.

Tadqiqot ishimizning II- bobida amalga oshirilgan ishlar I-bobni davomi sifatida amalga oshiriladi.

Boshlang'ich sinf o'quvchilariga unumli mehnatning turli ko'rinishda uchratishda maktab oila turli kasb egalarining ishlari bilan yaqindan tanishib amalga oshishiga alohida ahamiyat beriladi.

Boshlang'ich sinf o'quvchilarini amalga oshirgan ishlari orqali o'yinchoq tayyorlashning yangi-yangi turlarini o'z ijodlarida amalga oshiradilar.

O'quvchilarni unumli mehnatga yo'naltirishning maqsad vazifalari. O'quvchining ruhiy o'ziga xos xislatlarini hisobga olib boshlang'ich tajribalarni yo'naltirishlarini quyidagicha amalga oshirishlari mumkin.

1. Bilim ijodkorlik poydevori. O'quvchilarning faoliyati undan mavjud bilimlar doirasidan aslo tashqariga chiqib keta olmaydi. Ular na chizmachilikni, na dasgohlarda asbob bilan ishlash qoidasini, na tayyorlanadigan o'yinchoqlarning mehnat faoliyatini bajaradilar. Shuning uchun ular nafaqat o'ziga xos, ijodiy maxsulotni, balki umuman har qanday maxsulotni yaratishni bilmasliklari mumkin.

Boshlang'ich sinf o'quvchilarini maqsadga yo'naltirilgan holda, maqsadga intiluvchan qilib tarbiyalash avval egallagan ko'nikmalarini muntazam ravishda mustahkamlab borish zarur.

2. O'rganilayotgan materialni bir necha usullarda kuzatib ko'rish.

Boshlang'ich sinf o'quvchilari o'rganayotgan materialni 100-200 martalab takrorlangandagina anglab etadilar. Shuning uchun o'rganilayotgan material yoki o'yinchoqning bir necha ko'rinishini namoyish qilish zarur.

Mohir pedagog R.Mavlonov boshlang'ich sinf o'quvchilarini ijodkorlikka o'rganishda shunday fikrni ilgari suradi! Bolaga o'yinchoq

yasashni o'rgatishda uning bir necha ko'rinishlarda bajarilishini amalda takror va takror ko'rsatishgandagina boladagi ijodiy qobiliyati yanada o'sadi.

3. O'quvchilarni ijodkorlik ishlarini o'zlashtirishlarida har tomonlama ularga dam berish lozim. Mehnat ta'limining k o'pgina turlarida o'quvchilar ilgari ishlardan usul va qoidalarinni ko'radilar.

Ular yani materialni o'rganish chog'ida o'zlari uchun qulay bo'lgan qoidalar, ish turlarini tanlashga imkoniyat berishi kerak.

4 Bilimga qiziqishni shakllantirish.

Boshlang'ich sinf o'quvchisi mehnat mashg'ulotlarida unumli mehnat o'rganib o'yinchoqlar yasash yo'llarini 3-5 mashg'ulot davomida katta qiziqish bilan egallashi mumkin. Demak, unda mehnatga qiziqishni ushlab turish uchun ish turlarini tez-tez o'zgartirib turishlariga to'g'ri keladi. 3-5-mashg'ulotda somondan buyum va tabiat manzaralarini yasash yana 3-5-mashg'ulotda loy va plastinlardan, gazmoldan uy ro'zg'or buyumlarini, ko'rinishlari har xil to'qish , tikish-bichish ishlari bo'yicha , qo'g'irchoqqa liboslar tikish ishlanma qildirib borish zarur.

Taniqli boshlang'ich sinf o'quvchilari shoiri va yozuvchi Q. Muhammadiy o'z kitoblaridan birida shunday fikri bor: "Har bir bola o'yinni xohlaydi, yangi ijodiy ishlashga yashashga intiladi".

Nima uchun yillar o'tgan sari ijodiy hayotimizga asta sekin so'na boradi, nima uchun ijodkorlik hammada ham rivojlanavermaydi. Qo'pol qilib aytganda, bu yo bizning ishimiz bilan shug'ullanmaganimiz, yo yashash va mehnat qilishga o'rgatish, o'zini anglashga yordam berish, ijodda ilk qadamlar qo'yishga ko'maklashish – bu bizning darslarni tashkil qilishdan ko'zlagan asosiy maqsadimiz orzu istagimiz.

Shunday ekan, boshlang'ich sinf o'quvchilarida turli o'yinchoqlar yasash xususida bilimlar faqat mehnat darslarida amalga oishrilmay , balki odobnoma, o'qish, texnologiya , matematika, tabiatshunoslik va boshqa fanlar zaminida ham o'quvchilar ongiga etkazilsagina boshlang'ich sinf o'quvchilarida turli o'yinchoqlar yasashga qiziqishi ortadi.

Boshlang'ich sinf o'quvchilari o'yinchoqlarni tayyorlashni o'rganish orqali fikrlash tasavvurini yaratgan narsalarni bayon qilib borishda ularning nutq va tasavvurlari ortmoqda.

Kuzatish ishlarimizning har uchala bobi va paragrflari mazmun jihatdan bir birin to'ldirib boradi. Ayniqsa uchinchi bobdagi 2 ta paragrflar dars va atash mashg'ulotlarida amalga oshirilgan ishlar juda ham yaxshi samara beradi.

Tajriba ishlari olib borilgan sinf bilan kontrol sinf o'quvchilarining o'yinchoqlar tayyorlashdagi amalga oshirilgan ijodiy ishlarning natijalari yaxshi bo'ladi.

Sinf bilan kontrol sinflar o'rtasidagi bilim sifatlarini 3-"A" sinfda 98 % ni , kontrol sinfda 76% ni tashkil qiladi.

Biz o'tkazilgan tajriba ishlarini xulosalab quyidagi takliflarni tavsiya qilamiz.

Boshlang'ich sinf o'quvchilarini oilada turli o'yinchoqlar tayyorlashga o'rgatish.

Boshlang'ich sinf o'quvchilariga turli o'yinchoqlar tayyorlash faqat maktabda o'rgatilmaydi. Boshlang'ich sinf o'quvchilari maktabda o'rgangan narsa yoki buyumlarni maktabdan tashqari o'z oilasida, o'rtoqlari bilan amalga oshirishni juda ham yaxshi ko'radilar.

Oila shaxsning emotsional rivojlanish uchun zamin yaratuvchi eng asosiy baza hisoblanadi. Bolalarda mehnatsevarlik ma'suliyat, rostgo'ylik, burchda sadoqat, do'stlik oila a'zolariga nisbatan mehribonlik sifatleri rivojlanadi.

Muhtaram Prezidentimiz "Yoshlar tarbiyasiga birgina o'quv muassasalari javob bermaydi, balki bu masulyatli juda keng jamoatchilik ishlab chiqarish korxonalari idjodiy yoshlar uyi, oilalarning ham evosita xissasi bo'lishi kerak" degan edi.

Kamol topayotgan yangi jamiyat kishisining shakllanishida oilaning roli haqida gapirar ekanmiz, bola tarbiyasida

Ota-onaning, aka-uka qarindosh-urug'larning egallagan kasb-hunari, tikuvchilik, changkorlik, gulchilik, o'ymakorlik, kulochilik va boshqa ishlar orqali ijodkorlik xislatlarini o'stirish mumkin.

Oilada tashkil etiladigan har xil mehnatda bolaga mos ish jarayonida uning jismoniy aqliy va axloqiy rivojlanishi shakllanadi.

Bola shaxsini shakllantirishda mehnatning hamma turlari muxim ahamiyatga ega.

Boshlang'ich sinf o'quvchilari oilada qo'shimcha har xil ishlar, mayda –chuyda skamekalar modeli, quti va sandiq modulini ,qizlar esa turli tikish bichish ishlari, qo'g'irchoqlar tikish va ularga kiyimlar tikishni ishlanma qiladilar.

Biz asbob turlarini yuqorida bergan edik. Bu asboblar oilada ham albatta ishlatilishini hisobga olib takror eslatishni lozim topdik.

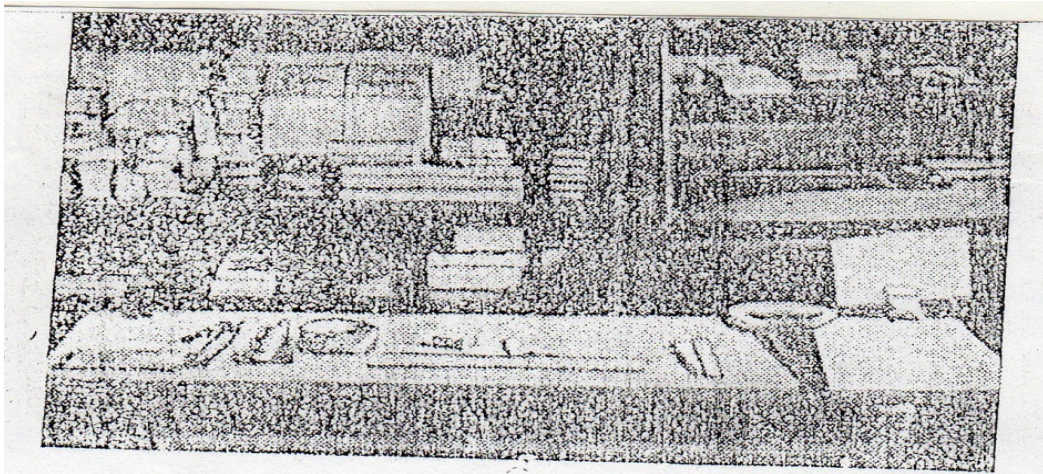

12-расм. Материал ва асбобларнинг сақланиши.

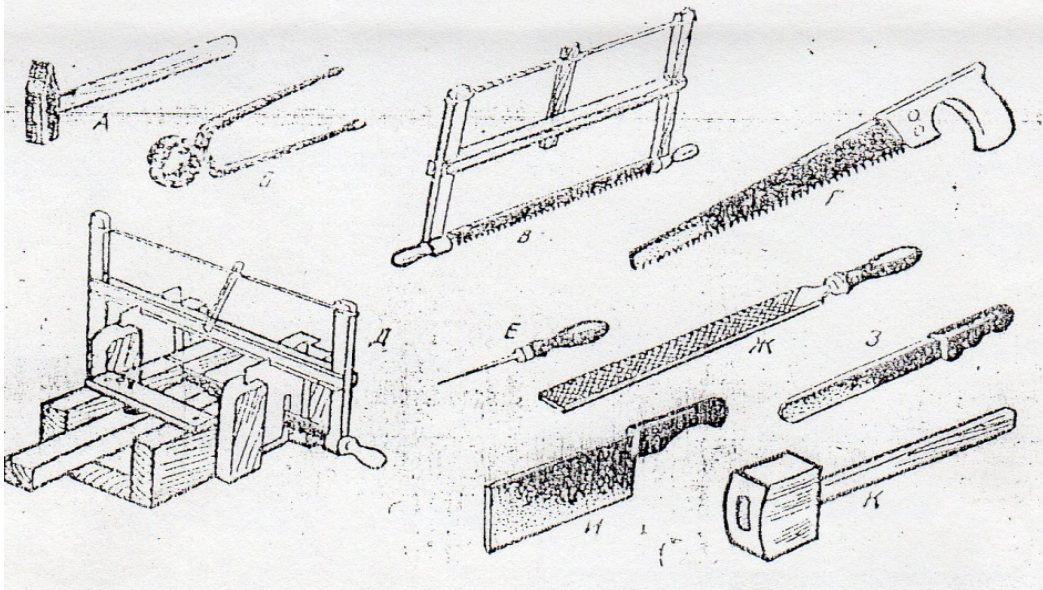

Boshlang'ich sinf o'quvchilari uchun sotib olingan ish asboblari tayin bir joyda saqlanish kerak.

Bu qoidaga barcha bolalar birdek amal qilishlari kerak.

Bu muhim kattalarning xulq-atvoridan, oila a'zolarining o'zaro munosabatidan paydo bo'ladi. Bu muhim oilaning ma'naviy hayoti uning ijtimoiy fuqarolik yo'nalishini mehnatga va atrofdagi odamlarga munosabati aks etadi.

Boshlang'ich sinf o'quvchilari o'yinchoq va narsalar tayyorlash malakalarini shakllantirib ota-onalar ularga bajarilishi qiyin topshiriqlar berishlari kerak.

Bunda oila an'analari oilaning o'ziga xos uslubini yashash tarzining negizini tashkil qiladi. Oilaning barcha a'zolariga avlod ajdodlar bilan faxrlanish tuyg'usini va oilaviy izzat nafsini shakllantiradi. Mana shu an'analarga amal qilib, boshlang'ich sinf o'quvchilari kattalar qatorida tanishtirilgan narsani sharaf bilan bajarishiga kirishadi.

Ota-onalar shuni unutmasliklari kerakki, boshlang'ich sinf o'quvchilariga topshiriqlar onda sonda emas, balki muntazam ravishda berib borilsagina mehnat tarbiyasining samarali vositasi bo'ladi.

Qo'l mehnatida qiziqish, boshlang'ich sinflardashakllantirilgan ish ko'niikmalari oilada ham oddiy, lekin har xil ko'rinishdagi o'yinchoqlar yasash bilan shug'ullangan taqdirdagina mustahkamlanadi. Kattalar boshlang'ich sinf o'quvchilarini yog'ochdan o'yinchoqlar va boshqa foydali buyumlar yasashga jalb etadigan oilalarda boshlang'ich sinf o'quvchilarining o'yinchoqlar yasashga ishtiyoqlari judaham baland bo'ladi.

Boshlang'ich sinf o'quvchilarini mehnat tarbiyasi to'g'ri tashkil qilish uchun ota-onalar nimalarga ahamiyat berishlari zarur.

Yilning issiq fasllarida aynan boshlang'ich sinf o'quvchilari yozgi ta'tilga chiqqan paytlarida moilaning alohida mehnat burchagi bo'lishi kerak. Uni balkonda, oshxonada va ayvonda tashkil qilish mumkin.

Agar ota-onalar xunarmand bo'lsalar va uyda igshlash uchun etarli sharoit (ish stoli, dastgoh va hakazolar) bo'lsa albatta boshlang'ich sinf o'quvchilari uchun ham birorta kichik dastgoh oilada topiladi. Katta dastgoh bolaga to'g'ri kelmaydi. SHuning uchun unga mazxsus ish stolchasi yasab berish kerak. (uning taxminiy o'lchamlari bo'yi : 65-70 sm, uzunligi: 40-50 sm , kegligi 35-40 sm)

Oilada boshlang'ich sinf o'quvchilari o'yionchoqlar tayyorlaydigan materiallar, imkoni boricha quruq va unga qatiiq bo'lmagan yog'ochdan tayyorlanishi kerak. Mehnat burchagida ingichka sim, rangli qog'oz, penoplos, ichimlik suvlarining qopqoqlari,ipdan bo'shagan g'altaklar, tunuka plasmassa

bo'laklari o'yinchoqlarga va buyumlarga ishlov beradigan asbob-uskunalarbo'lishi kerak.

Boshlang'ich sinf o'quvchilari kattalar ishlariga taqlid qilib ishlashlari mumkin. Oila a'zolarining mehnatlari ularga yo'llanmadek ishlatadilar. Ular ish bajarish jarayonida materiallarni qatiiq yumshoqlik xususiyatlarini ham o'rganadilar.

Boshlang'ich sinf o'quvchilarini o'ylab topgan o'yinchoqlarini yasagsh paytida Boshlang'ich sinf o'quvchilari kichik-kichik guruxlarga bo'linib ishlaydilar. Boshlang'ich sinf o'quvchilari oilada o'yinchoq yasashlarida yuqorida aytilganidek qo'ldagi ish dastgohlaridan foydalanadilar.

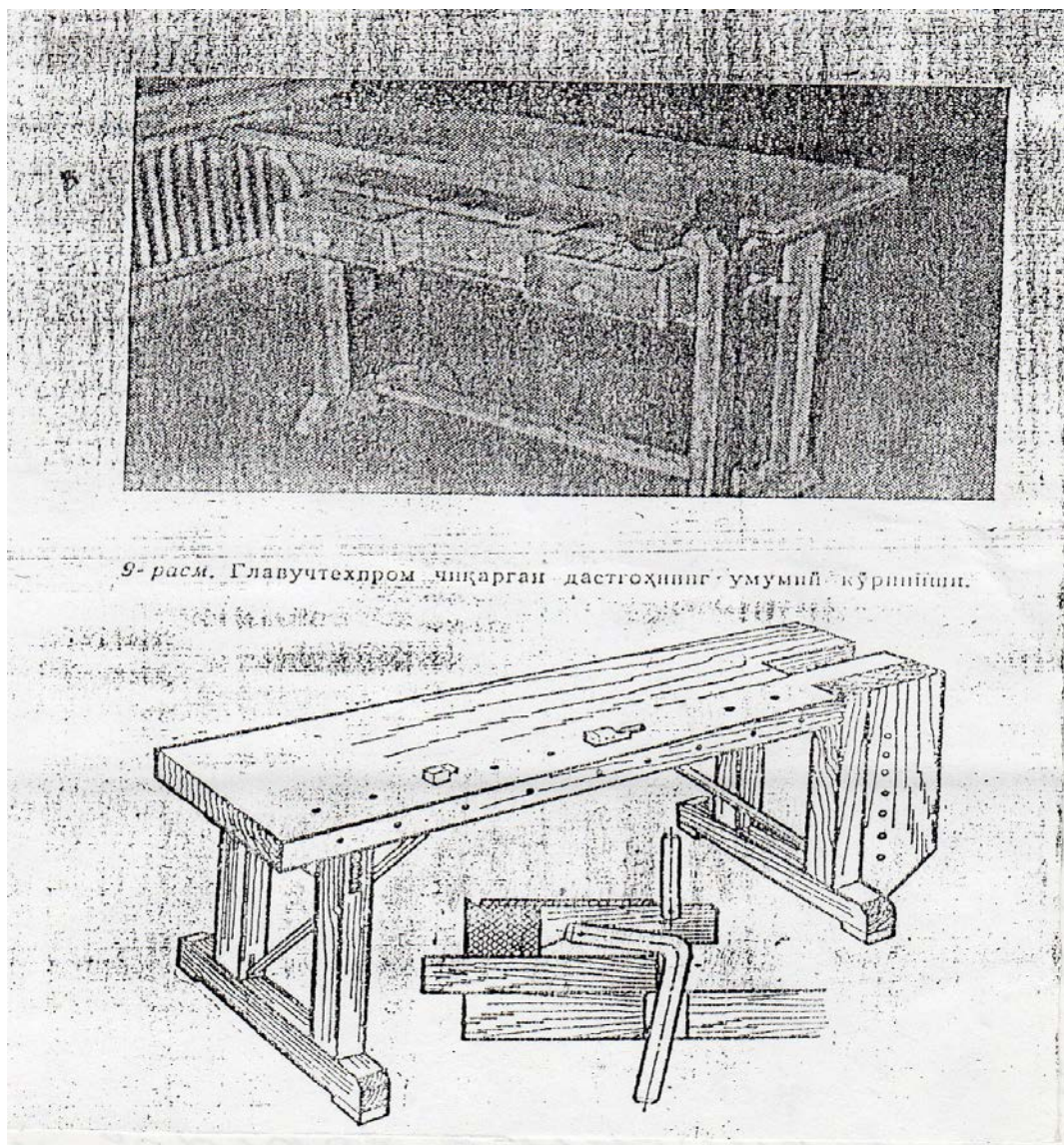

Boshlang'ich sinf o'quvchilarini oilada o'yinchoqlar yasashlari uchun tayyorlangan mehnat burchagi.



Basharti ish stoli bo'lmasa ham boshlang'ich sinf o'quvchilarining ishini ish stollari yonida ham tashkil etsa bo'ladi. Bular oddiy stollar bo'lib, faqat qoqog'i qattiq taxtadan yasalgan, og'ir bo'lishi kerak. Qalin qopqoq ish jarayonida hosil bo'ladigan shovqinni kamaytiradi.

Boshlang'ich sinf o'quvchilari ish stoli yoki dastgoh oldida yoki dastgohlarida qaddi qomatni tik turgan holda ishlaydi. Kattalar boshlang'ich sinf o'quvchilari ishlatgan paytida ularning ozodalik talablariga, shuningdek material va uskuna va asboblardan foydalanayotganlarida xavfsizlik qoidalariga amal qilishlarini kuzatibboradi. texnikaviy xavfsizlik yoki xavfsizlik texnikasi deganda to'g'ri sozlangan asbobdan to'g'ri foydalanish, asboblari va materiallarni saqlash, binoning yetarli shamollatilishi, shuningshdek yong'in chiqmasligini oldini olish qoidalariga amal qilish haqidagi qayg'urish tushuniladi.

Mehnat xonasi (yoki burchagi) daantiseptik dorilar: vodorod peroksidi, qo'rg'oshin suvi premochkasi, o'zelyonka, doka, qaychi, pensipt (qisqich, mo'ychinak) yopigshqoq lenta, qog'oz sochiq bor bo'lgan aptechka bo'lishi shart.

Har bir bolaning korjamasi ish fartugii bo'lgani ma'qul. Boshlang'ich sinf o'quvchilari ish joylarini tozalash uchun (dastgohni va ish jloyni supurish, payraxa va qirindidan xoli qilishuchun) cho'tka, xokandoz, supurgi va kichikroq axlat chelakdan foydalaniladi.

Duradgorlik xonasini jihozlayotganda maktabgacha ta'limdagi boshlang'ich sinf o'quvchilarining anatomik, fiziologik xususiyatlarini, shuninndek mazkur bog'chadan ta'lim tarbiya jarayonini albatta hisobga olish zarur.

Mehnat burchagida bola dastlab tarbiya yordamida ish jarayoniga kirib boradi. Keyinchalik esa u o'ziga ishdagi asboblari va materiallarni o'ng'aygina topib oladigan bo'ladi.

Yog'ochdan har xil sovg'alar, o'yinchoqlar va buyumlar yasashda boshlang'ich sinf o'quvchilariga rejalashni o'rgatish zarur. Bola oilada mustaqil ravishda biror buyumning ko'rinishini shaklini tayyorlamoqchi bo'lganda kattalar unga beparvo bo'lmasliklar kerak, ayniqsa, boshlang'ich sinf o'quvchilari duradgorlik bilan shug'allanganlarida duradgorlik qizlar uchun

nozik kasb hisoblanadi. Bunday ishga boshlang'ich sinf o'quvchilari qo'l urganda alohida ahamiyat berish kerak. 3-"A" sinf o'quvchisi Umarova Odina ana shunday qizlardan hisoblanadi. U yog'ochdan turli o'yinchoqlar yasashga juda qiziqadi.



Boshlang'ich sinf o'quvchilarini mehnatda tarbiyalashda ularning tashabbuslarini har tomonlama qo'llab quvvatlash g'oyat muximdir. Dastlabki jarayonda ularga nima qilish masalan oila uchun foydali biror gultuvak, yashik, poyabzal qo'yadigan taxta, cho'tkalar uchun yashik, oyoq ostiga qo'yiladigan kursicha, qushlar uchun in,xshrakdon kabilarni yasashlariida yaqindan yordam berib turish kerak. 3-"A" o'quvchilari Barno, Feruza,Jaxongir, SHoxruxlar bo'sh vaqtlarida Moxinurlarning oilasida to'planishib, oladi ishlashdigan mixlama usul bilan stulga 5 ta gul tuvak, mevalar solish uchun 14 ta 30*45 o'lchamda yashiular tayyorladilar. Ular Begzodlarning uyi bog' ichida

bo'lganlari hisobga olib Moxinurning tashabbusi bilan qushlar uchun har xil ko'rinishdagi 4 ta in,5ta xo'rakdonni Begzodning 7-sinfda o'qiydigan Jaxongir akasining yordamida tayyorlab bog'ining har yer, har yeriga olma, o'rik, mevali daraxtlarga o'rnatildi. Xo'rakdonlarga esa hovli atrofidagi gilos, olma daraxtlarining tanasiga joylashtirdilar.

Boshlang'ich sinf o'quvchilari oilada yuqoridagi kabi narsa va buyumlarni zo'r ishtiyoq bilan tayyorlaydilar. Boshlang'ich sinf o'quvchilarining oilada tayyorlagan ishlarini ahamiyatsiz qoldirib bo'lmaydi.

Shu yil 21-mart milliy bahor "Navro'z" bayramida 17-maktab miqyosida umummaktab bo'yicha o'quvchilar o'rtasida turli narsalardan har xil ko'rinishdagi o'yinchoqlar, buyumlar nusxasi, tikish-bichish texnik mehnatga oid ishlar elektrotexnika bo'yicha Boshlang'ich sinf o'quvchilari tomonidan ijod qilingan ishlar yuzasidan "Ota-onasi bilan hamkorlikda" mavzusida konkurs tashkil qilindi. Bu konkursda boshlang'ich sinf o'quvchilari ham ishtirok etishdi. Konkursda ota-onalar, ishlab chiqarish korxonalarining ilg'orlari, fermerlar To'qaytepa qishlog'i markazida ochilgan tikuvchilik sehining qizlari ham taklif qilindi. Konkursda 3-"A", "B", "V" sinf o'quvchilari ham ishtirok etishdi. Boshlang'ich sinflar ichida 3 "A" sinf o'quvchilari birinchi o'rinni oldilar. Ular konkursda har xil qushlar uchun in, 8 ta xo'rakdon, 30ta har xil olma, behi, nok va poliz ekinlari uchun alohida-alohida yashiklar, 20ta uch ko'rinishdagi gultuvak, 5ta taburitka, 6ta asboblar solib olib yuradigan yashik, 10 ta farroshlar ishlatadigan shvabra, 3 metr parrandalar ozuqasi uchun o'xir tayyorlab birinchilikni qo'lga kiritdilar.

3-"B" sinf o'quvchilari esa, ikkinchi o'rinni egalladilar. 3-"A", "V" sinf o'quvchilari maktab ma'muriyatining maqtovnomasini, Ikromjon fermerning 15000 so'm pul mukofotini oldi. Boshlang'ich sinf o'quvchilarining qo'lga kiritgan g'alabalarini ko'rgan Bag'dodlik fermer Anvarjon bu yil 3-"A" va "B" sinf o'quvchilari xonalarini o'z hisobidan ta'mirlab berishni bildirib, shunday dedi: "Boshlang'ich sinf o'quvchilari

sizlar kichik bo‘lishlaringizga qaramay juda ajoyib ishlarni o‘z kuchingiz bilan o‘rtoqlaringiz bilan hamkorlikda juda chiroyli bajargansizlar, men sizlarning ishlaringizni ko‘rib xursand bo‘ldim. Men sizlarni bu yil bog‘da pishib yetilgan mevalarni terib olishda aynan, sizlar yordamlashasizlar degan maqsaddaman” deb o‘z maqsadini bildirdi.

Maktabda boshlang‘ich sinf o‘quvchilarining oilada tayyorlagan turli buyumlar, o‘yinchoqlar yasash bo‘yicha o‘tkazilgan konkurs tanlovi muvofaqiyatli o‘tdi, konkursda ayrim kamchiliklar ham sezildi. Boshlang‘ich sinf o‘quvchilarini uy sharoitida o‘yinchoqlar yasashlarida ota-onalar, kattalar quyidagi ayrim tartib qoidalarga ahamiyat qaratishlarini ma‘lum qilmoqchimiz.

1. Boshlang‘ich sinf o‘quvchilari uy sharoitida asboblardan foydalanayotganlarida xavfsizlik texnikasini ta‘minlash
2. Boshlang‘ich sinf o‘quvchilarini oilada asta sekin oddiy o‘yinchoqlan murakkabga o‘yin yo‘li bilan ishlashga o‘rgatish
3. Asboblarni ehtiyotkorlik bilan ishlatishga uskunalardan tejamkorlik bilan foydalanishga o‘rgatish
4. Oilada bola boshlagan ishni oxiriga etkazishga o‘rganish.
5. Boshlang‘ich sinf o‘quvchilarini ish tugagach ish joyini yig‘ishtirib qo‘yishga, asboblarni o‘z joyiga qo‘yishga o‘rgatib borish
6. Bolaning oilada o‘yinchoq va o‘z belgisiga biron buyumning yashashga intilishi sezilganda uning tashabbusini har tomonlama rag‘batlantirib borish.

Mehnat tarbiyasi masalalarini hal qilishda boshlang‘ich sinf o‘quvchilarini va oilani kuch-g‘ayratini biriktirish, ularning o‘zaro hamjihatliklari va doimiy axloqlari boshlang‘ich sinf o‘quvchilarining turli o‘yinchoqlar yasashga jalb qilishning shartlaridan biridir va o‘quvchilar bilan ota-onalarning hamkorlik, hamjihatliklari qanchalik mustahkam bo‘lsa, ularning birlikdagi harakatlarini intilishlari to‘g‘ri tashkil qilinsa,

bolaning sinf o'quvchilarining qiziqishlari shunchalik mustahkam, shunchalik chuqur bo'ladi.

Bob bo'yicha xulosalar:

1. Boshlang'ich sinf o'quvchilariga turli o'yinchoqlar tayyorlash faqat maktabda o'rgatilmaydi. Boshlang'ich sinf o'quvchilari maktabda o'rgangan narsa yoki buyumlarni maktabdan tashqari o'z oilasida, o'rtoqlari bilan amalga oshirishni juda ham yaxshi ko'radilar.
2. Oila shaxsning emotsional rivojlanish uchun zamin yaratuvchi eng asosiy baza hisoblanadi. Bolalarda mehnatsevarlik ma'suliyat, rostgo'ylik, burchda sadoqat, do'stlik oila a'zolariga nisbatan mexribonlik sifatleri rivojlanadi.
3. Mehnat tarbiyasi masalalarini hal qilishda boshlang'ich sinf o'quvchilarini va oilani kuch-g'ayratini biriktirish, ularning o'zaro hamjihatliklari va doimiy axloqlari boshlang'ich sinf o'quvchilarining turli o'yinchoqlar yasashga jalb qilishning shartlaridan biridir va o'quvchilar bilan ota-onalarning hamkorlik, hamjihatliklari qanchalik mustahkam bo'lsa, ularning birlikdagi harakatlarini intilishlari to'g'ri tashkil qilinsa, bolaning sinf o'quvchilarining qiziqishlari shunchalik mustahkam, shunchalik chuqur bo'ladi.

Umumiy xulosalar:

1. Boshlang'ich sinflardagi mehnat ta'limining asosiy xususiyati shundan iboratki, dars va amaliy mashg'ulotlar jarayonida dastlabki foydali hamda unumli mehnat elementlarini olib boshlaydilar.
2. Boshlang'ich sinf o'quvchilari har xil amaliy ishlarni bajarish jarayonida kundalik turmush uchun zarur o'yinchoqlar buyumlarni tayyorlash orqali mehnat va politexnik bilim ko'nikma va malakani o'zlashtirib boradilar.
3. Mehnat darslarini muvofaqiyatini amalga oshirishda o'quvchining shaxsiy mahoratiga bog'liqdir.
4. Kichik maktab o'quvchilarining tabiati rang barang, ular tinch o'tirmaydilar.
5. O'quvchilar turli narsalar yasashni o'rgandilar-u kattalarning ishlariga doimo maqsad qiladilar. Boshlang'ich sinf o'quvchilari o'rtasida amalga oshirilgan o'yinchoqlari yasashning xilma xil usullari bor.
6. DTS da Boshlang'ich sinf o'quvchilarini turli narsa va o'yinchoqlar tayyorlashga alohida e'tibor qaratilgan. Bollar har xil o'yinchoqlar tayyorlash haqida fikr yuritishar ekan, uning karton va rangli qog'ozlardan gugurt va sgaret qutilapridan , mahalliy tabiiy materiallardan loy, plastilin, meva urug'lari, turli mevalar danaklari, po'choqlaridan tayyorlanadi.
7. Turli ko'rinishdagi o'yinchoqlarni ularning tasavvurlarida go'yoki harakatlengandek bo'ladi. Boshlang'ich sinf o'quvchilari shular haqida o'ylar ekan go'yoki mashina, traktor, karabl, samolyotda uchayotgandek. yoki uy hayvonlari, qushlar, qo'y, buzoq, toychoq va boshqalarning ko'rinishlari shakllarini tayyorlaganlarida hayotot ular bilan birga o'ynab suhbatlashadilar.

8. Birinchi sinf mehnat darsidan boshlab boshlang'ich sinf o'quvchilari qo'l mehnatidan amalga oshirgan ishlari ularni asta-sekin politexnik hamda mehnat texnik ta'limi sari yetaklaydi. Prezidentimizning Boshlang'ich sinf o'quvchilari tarbiyasida mehnat ta'limining ahamiyati haqida aytgan so'zini unutmasligimiz kerak. "Boshlang'ich sinf o'quvchilari tevarak-atroflaridagi mavjud narsalarning ko'rinishi shakllarini qancha ko'p o'rganib oilalar hayotiga tez ko'nkadilar." degan edi.
9. Mamlakatimiz taraqqiyotining eng muhim omili inson va uning mehnati bo'lganligi uchun, Boshlang'ich sinf o'quvchilarini yoshlikdan boshlab kamol topishida mehnat ta'limiga har qachongidan ham kattaroq mas'uliyat tushmoqda.
10. Har bir bolada ijodkorlik qobiliyatini uyg'otish uni mehnat qilishga o'rgatish, o'zini anglashga yordam berish, ijodda ilk qadamlar qo'yishga ko'maklashish –bu bizning darslarning tashkil qilishdan ko'zlagan asosiy maqsadimiz, orzu istagimiz.
11. Shunday ekan, boshlang'ich sinf o'quvchilariga turli o'yinchoqlar tayyorlash faqat mehnat darslarida emas balki texnologiya, mehnat, tabiatshunoslik kabi fanlarda ham amalga oshirib borilsa bu o'zining yana ijobiy samarasini beradi.

Foydalanilgan adabiyotlar ro'yxati:

1. O'zbekiston Respublikasining "Ta'lim to'g'risida"gi Qonuni. T., 1997-yil
2. O'zbekiston Respublikasi prezidentining "2004-2009-yillarda maktab ta'limini rivojlantirish davlat umummilliy dasturini ishlab chiqish to'g'risida"gi farmoni. T., 2004- yil
3. O'zbekiston Respublikasi Prezidentinig "2004-2009-yillarda maktab ta'limini rivojlantirish" to'g'risidagi farmoni.
4. O'zbekiston Respublikasining "Kadrlar tayyorlash milliy dasturi" haqida Qonuni, DTSlari. T., 1997-y.
5. Karimov I.A. "Xalq badiiy hunarmandchiligi va amaliy san'atini rivojlantirish haqidagi" farmoni 1997-yil 31-mart.
6. Azizxo'jaeva N.N. Pedagogik texnologiya va pedagogik mahorat (O'quv qodlanma). - T.: O'zbekiston yozuvchilar uyushmasi Adabiyot jamg'armasi nashriyoti, 2006 y. - 160 b. 64-67 betlar.
7. Antonov A.F. "Boshlang'ich sinf o'quvchilarining mehnat ta'limini boshqarish" T., 1993-y.
8. Barkamol avlod orzusi. Tuzuvchi muallif. SH. Karimov va boshqalar. Toshkent "Sharq" 1999-y.
9. Bulyank E.K. "Boshlang'ich sinf o'quvchilariga o'yinchoqlar yasashni o'rgatish" T., O'qituvchi. 1990-y.
10. Bulyank E.K. "Boshlang'ich sinf o'quvchilariga o'yinchoqlarni o'rgating" T., 1994-y.
11. Guxosova A. "Mehnat darslaridan amaliy ishlar" T.,1998-y.
12. Guxosova A "Ruxodelil v nachalnix klassov" Moskva. 1986-y.
13. Hasanov S. "O'rta Osiyo mutafakkirlari mehnat tarbiyasi haqida". T. 1996-y.
14. Mavlonova R. "Boshlang'ich sinf o'quvchilari hayotidagi mehnat tarbiyasi" T. O'qituvchi 1999-y.
15. Mavlonova R. "Pedagogika" T. O'qituvchi. 1996-y.

16. Mavlonova R. “Boshlang’ich sinf o’quvchilari mehnatida murabbiyning roli” T., O’qituvchi. 1993-y.
17. Mavlonova R. “Buni har kim bilishi, bajarishi kerak” T., O’qituvchi. 1996-y.
18. Mavlonova R. “I - IV sinf “Mehnat” darsliklari. T., O’qituvchi. 1996-y.
19. Mavlonova R. “Mehnat ta’limi metodikasi” 1986-y.
20. Mavlonova R.A “O’zingiz qirqing va yasashni o’rganing” T.,”O’qituvchi” 2010-yil. 43-bet.
21. Mavlonova R. “1-4-sinf mehnat darsliklari” T., O’qituvchi. 2015-y.
22. Mavlonova R.A., Rahmonqulova N.H. Boshlang’ich ta’limning integratsiyalashgan pedagogikasi.Toshkent-,Ilm -Ziyo“-2009. 18.Sultonova q. Biz-bilimdon bolalar (1-sinflar uchun bayram tadbiri).Boshlang’ich ta’lim 2011-yil,6-son.
23. Mavlonova R.A., Raxmonqulova N.H. Boshlang’ich ta’limning integratsiyalashgan pedagogikasi. Toshkent. O`qituvchi. 2006-y.
24. Mavlonova R.A., Raxmonqulova N. “Boshlang’ich ta’limning integratsiyalashgan pedagogikasi” T.: Ilm-Ziyo 2009- y.
25. Ushinskiy A.Y. “Politexnika lug’ati” T., 1989-y.
26. Sanaqulov X. “Mehnat ta’limi metodikasi” T., 2015-y.
27. SHeblskin I.K. “Aitli natsionie rabotoy v nachalnix klassov” Moskva. 2000-y.
28. Sultonova K. “Badiiy mehnat” T., 1999-y.
29. Sultonova Q. Biz-bilimdon bolalar (1-sinflar uchun bayram tadbiri). Boshlang’ich ta’lim. 2011-yil, 6-son.
30. Sanaqulov X. “2-3-sinf mehnat darsliklari” T., O’qituvchi. 2015-y.
31. Tursunov.I,Nishonaliyev U pedagogika kursi.Toshkent“O`qituvchi” 1997
32. Xidirova D. Bilimdonlar bellashuvi (2-sinflar uchun) Boshlang’ich ta’lim, 2009-yil,1-son.
33. Xaydarova Sh. “Mehnat darslarida estetik tarbiya” T., 1998-y.

34. Yo'ldoshev J. Xorijda ta'lim. Integratsiyalashgan va maxsus kurslar. T,
«SHarq» 1995

35. Foydalanilgan internet saytlari

1. www.Ziyonet.uz

2. www.arxiv.uz

3. www.google.uz

4. www.tdpi.uz