

И. Маннопова, Р. Мавлонова,
Н. Ибрагимова

ТЕХНОЛОГИЯ

Жалпы орто билим берүүчү мектептеринин
1-классы үчүн окуу китеби

Кайра иштелген жана толукталган
бешинчи басылышы

*Өзбекстан Республикасынын Элге билим берүү
министрлиги тарабынан тастыкталган*

«O'QITUVCHI» БАСМА-ПОЛИГРАФИЯЛЫК
ЧЫГАРМАЧЫЛЫК ҮЙҮ

ТАШКЕНТ – 2019

УЎК: 373.3.016:331(075.2)
КВК 74.200.52я71
М 19

Рецензенттер:

- З. Шамсиева** – Республикалык билим берүү борборунун бөлүм башчысы;
М. Полатова – Ташкент шаарындагы 144-жалпы орто билим берүүчү мектебинин технология предмети мугалими;
Д. Каримова – Бухара шаарындагы 18-жалпы орто билим берүүчү мектебинин технология предмети мугалими.

ШАРТТУУ БЕЛГИЛЕР:



– мугалим окуп берет;



– топто иштейбиз;



– практикалык иш;



– пикирлейбиз, жооп беребиз;



– ата-энелердин жардамында даярдайбыз;



– чыгармачыл иш.

Республикалык максаттуу китеп фондунун каражаттары эсебинен басылды.

ISBN 978-9943-22-344-8

© Маннопова И. жана б., 2019.
© «O'qituvchi» БПЧУ, 2019.

1-сабак. ТЕХНОЛОГИЯ ПРЕДМЕТИ ЖӨНҮНДӨ ТҮШҮНҮК



Сүрөткө кунт коюп кара!



Шаар көчөлөрүнөн бири сүрөттөлгөн. Анда эмнелерди көрүп жатасың?

Андан табигый жана адам тарабынан жаратылган нерселерди тап жана айт.

АДАМ ЖАРАТКАН ДҮЙНӨ



 Бөлмөдөгү нерселер биз үчүн керекпи? Аларды ким даярдаган? Кандай продукциялардан даярдалган?



Сүрөттөрдөгү буюмдар кандай продукциялардан даярдалган? Адам бул нерселерди даярдоо үчүн продукцияларды каерден алган?

 Сүрөттөргө кара. Аларда сүрөттөлгөн кесиптин ээлери кандай жумуш жасап жатышат? Алардын кесиптерин айт.



Ар бир кесиптин ээсине керек болгон аспаптарды танда.



 Технология предмети материалды туура иштетүү усулдарын үйрөтөт.



КООПСУЗДУК ЭРЕЖЕЛЕРИ

Кайчы менен иштөөнүн эрежеси

Кайчы кандай түзүлгөн?

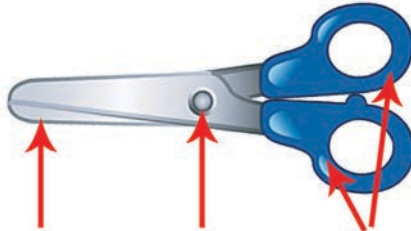

Миз Бурама мык Алкак



Эмне үчүн кайчыны сүрөттө көрсөтүлгөндөй узатуу керек?



Сен кандай ойлойсуң, эмне үчүн кайчы жылтка салып коюлат?

Кайчы менен узун кагаздан үч бурчтук менен квадраттын фигураларын чий.

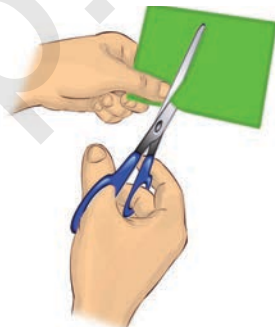

Иш столу





Желим менен иштөөнүн эрежеси



Желимди ортодон четти карай сүрт.

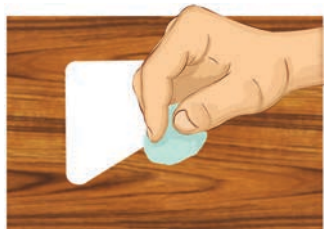

Ашыкча желимди аарчып ал. Үстүнө нерсе коюп кургат.



Кыл калемди иштетип болгондон кийин, жууп кой. Желим идишти жабык абалда сакта.



2-сабак. «АЛТЫН КҮЗ» ПЕЙЗАЖЫН ЖАСОО

Табият түркүн түстүү жана кооз. Адам жаратууну дайыма табияттан үйрөнгөн.



Карачы, табигый материалдардан табияттын кооздугун кантип жаратууга болот? Анда кандай табигый материалдардан пайдаланылган?



Ойлоп көр. Эмне үчүн табиятты коргоо керек?



ЖАЛБЫРАК МЕНЕН ИШТӨӨ

Жалбырактар кантип кургатылат?

Төгүлгөн жалбырактарды терип ал.



Үстүнө нерсе коп кургат.

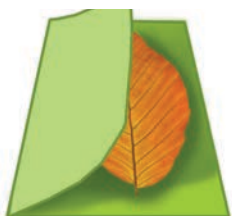

Жалбырак менен сүрөттө көрсөтүлгөн тартипте иште.





АЛТЫН КҮЗ ПЕЙЗАЖЫН ЖАЛБЫРАКТАРДАН ЖАСОО



Өз алдыңча жалбырактардан алтын күз пейзажын жаса.





3-сабак. ЖАЛБЫРАКТАРДАН ОРНАМЕНТ КОМПОЗИЦИЯСЫН ТҮЗҮҮ

Сүрөттө жалбырактардан түзүлгөн орнаменттин композициясы берилген. Салыштыр. Кайсы бири сага жакты? Эмне үчүн?



Композиция — сүрөттөөнү бири-бирине карата белгилүү тартипте жайлаштыруу.





Орнамент түзүү үчүн жалбырактарды тандап ал жана кандай жайлаштырууну ойлоп көр.

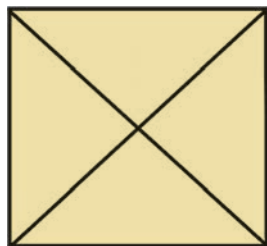

1

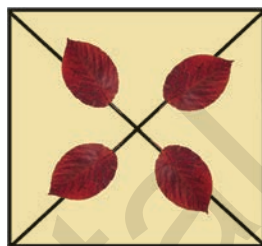

2



3

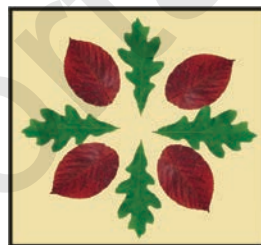

4



1



2



3

Эстеп кал! Жалбыракты кайчы менен кыркпа, анын керектүү формадагысын танда. Чаптоодо желимди жалбырактын тамырларына сүрт. Жумушту бүткөндөн кийин үстүнө нерсе коюп кургат.



4-сабак. ЖАЛБЫРАКТАРДАН КУШТУН ФИГУРАСЫН ЖАСОО



1



2



3



4



5



6

Өзүң жасоого аракеттенип көр.





ТАБИГЫЙ МАТЕРИАЛДАРДАН КУШТУН ФИГУРАСЫН ЖАСОО



1



2



3



4



5



5-сабак. ЖАЛБЫРАКТАРДАН ЖАНЫБАР ФИГУРАСЫН ЖАСОО



Сүрөттө эмне көрсөтүлгөн? Ал кандай бөлүктөрдөн турат? Коён жасоо үчүн сага кандай формадагы жалбырактар керек болот? Жасоонун удаалаштыгын байка жана өзүң да жаса.



САЛЫШТЫР

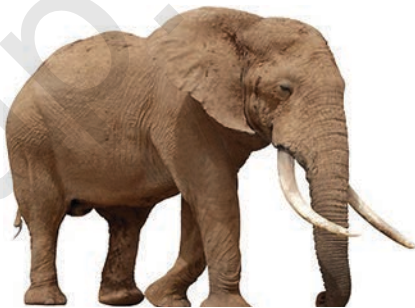



6-сабак. ЖАЛБЫРАКТАРДАН КУШТАРДЫ ЖАСОО



1



2



3



1



2



3



4



7-сабак. ТАБИГЫЙ ЖАНА ТҮРДҮҮ МАТЕРИАЛДАРДАН КУШТАРДЫ ЖАСОО



Өзүң жасап көр.

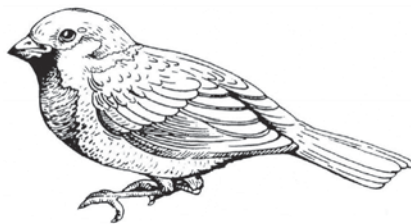



8-сабак. ТАБИГЫЙ ЖАНА ТҮРДҮҮ МАТЕРИАЛДАРДАН КОМПОЗИЦИЯ ТҮЗҮҮ



Өсүмдүктөр табияттын бир бөлүгү. Алар сүрөтчү-усталардын чыгармалары үчүн ар түрдүү материалдарды берет. Сүрөтчү-усталар үчүн табият кандай материалдарды берет? Айтып бер.



Көңүл бур! Бутак, жалбырактарды дарактан үзбө жана сындырба. Жерге төгүлгөнүн гана ал. Табиятты асыра!



9-сабак. УРУКТАРДЫ ЖЫЙНОО ЖАНА САКТОО



Жай жана күздө өсүмдүктөрдө урук пайда болот. Сүрөттө берилген уруктар кайсы өсүмдүктөрдүн уругу экенин тап.

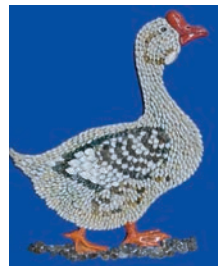

Эстеп кал! Уруктарды сейилге чыкканда жыйнап кел, мыктылап жуу жана кургат. Андан кийин идиште сакта.



10-сабак. УРУКТАРДАН ОРНАМЕНТ ЖАСОО



Түстүү картондон туурасы 3 см, узуну 9 см болгон тик бурчтуктун формасын кыркып ал, аны калем менен тең бөлүктөргө бөлүп чык. Анын ичине орнаментти чий, андан кийин желим же пластилин менен уруктарды орнаменттин үстүнө чаптап чык.

1



2



3



4





ӨЗҮҢ ЖАСАП КӨР

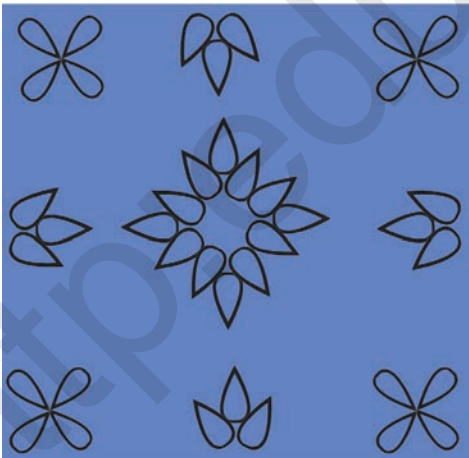
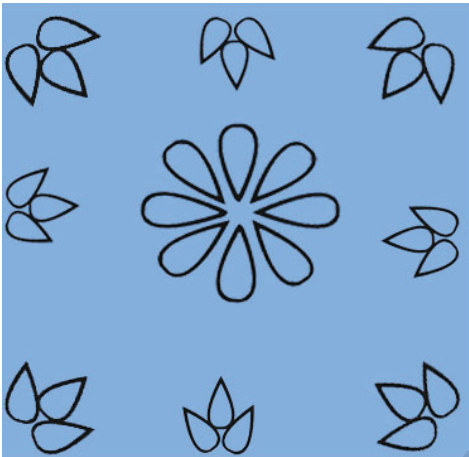



11-сабак. БАЛЫКТЫН ФИГУРАСЫН ЖАСОО



1

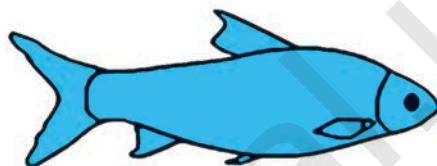

2

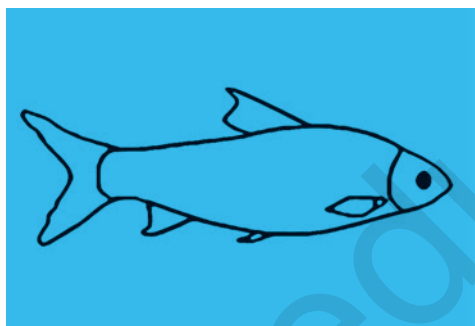

3

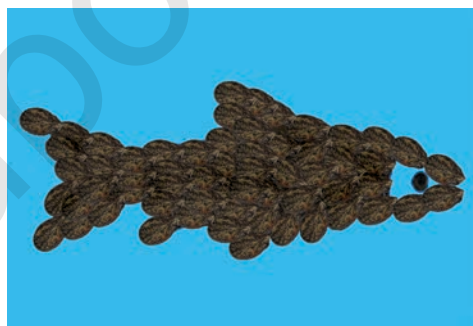

4

Өзүң жасап көр.

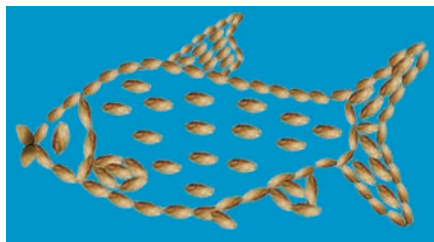



12-сабак. РОМАШКА ГҮЛҮН ЖАСОО



1



2

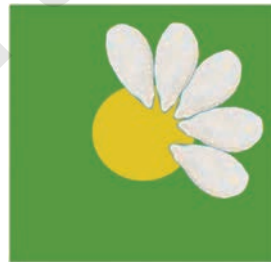

3

Өзүң жасап көр.





ӨЗҮҢДҮ ТЕКШЕР



Мугалимиңди жана ата-энеңди кубандырууга аракеттен. Аларга эмнени билишиңди жана аткара алышыңды көрсөт. Туура жоопту танда.

Табигый материалдар менен иштөөдө кандай аспаптарды иштетесиң?



Табигый эмес материал эмне?



Кайсы сүрөттө орнамент туура жасалган?



Классташтарың менен жоопторду талкууга алгыла.



КАГАЗ ЖАНА КАРТОН МЕНЕН ИШТӨӨ

Кагаз — бул бизге ар дайым керек боло турган материал.

 Сен кагаздан иштелген кандай буюмдарды билесиң? Сүрөткө кунт коюп кара. Бул буюмдар кимге жана эмне үчүн керек?



 Картонду түстүү кагаздарыңдын арасынан тап. Кандай окшоштук бар? Ар түрдүү кагаздарды кармап көр. Эмнени байкадың? Кагаздын өзгөчөлүктөрүн айт.

13-сабак. КАГАЗ ЖАНА АНЫН ТҮРЛӨРҮ



Жазуу кагазы.



Газета кагазы.



Картон.

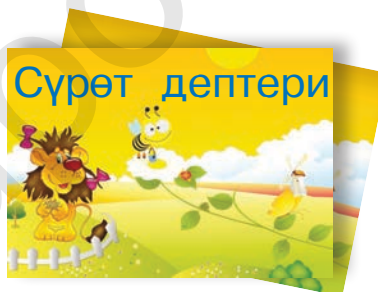

Сүрөт кагазы.



Белекти ороочу кагаз.

КАГАЗ МЕНЕН ИШТӨӨ

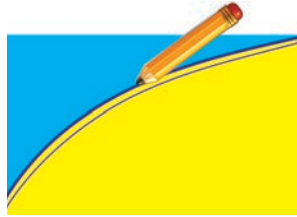

Үлгүнүн негизинде белгилөө.



Кыркуу.



Кыркып алуу.



Ороо.

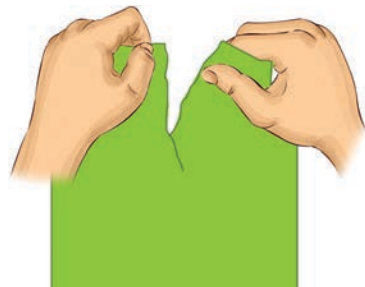

Жыртуу.

Сен кандай ойлойсуң, кагаз менен дагы эмне жасоого болот?

КАГАЗДЫ БҮКТӨӨНҮН ЖАНА КЫРКУУНУН УСУЛДАРЫ

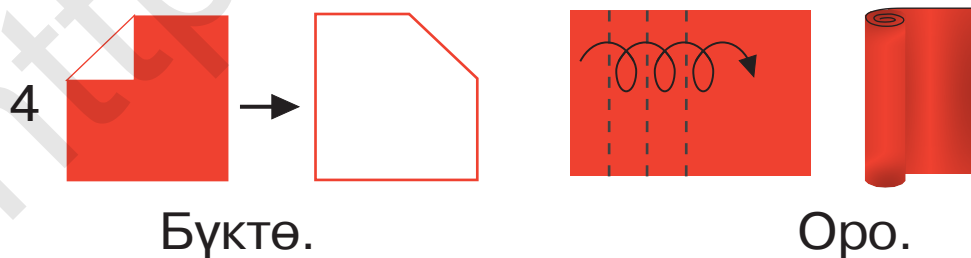
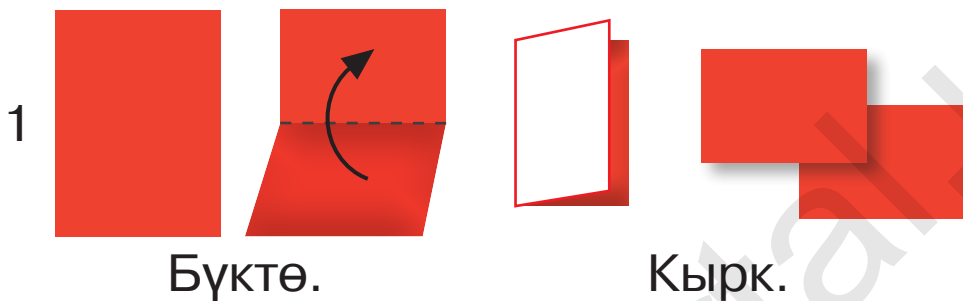



«КИЧИНЕКЕЙ УСТА» ОЮНУ

Кооздукту чогуу жаратабыз.
Сен үчүн төмөнкүлөр керек болот:



Эми сен кагаз менен иштөөнүн эрежелерин билип алдың.

Кагаздан нерсе жасаганда алардан пайдалан.



Кагаздын барагынан эмнелер алынды?

Жөндөмүңдү ишке салып, берилген фигуралардан көрүнүш жасап көр.

Төмөнкүлөр эмнеге окшойт?

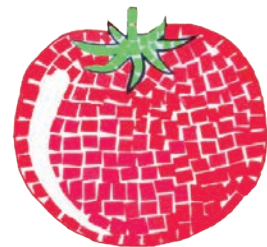
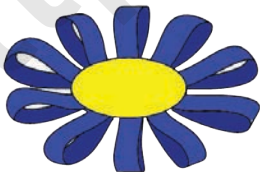



КАЙЫКЧА ЖАСОО

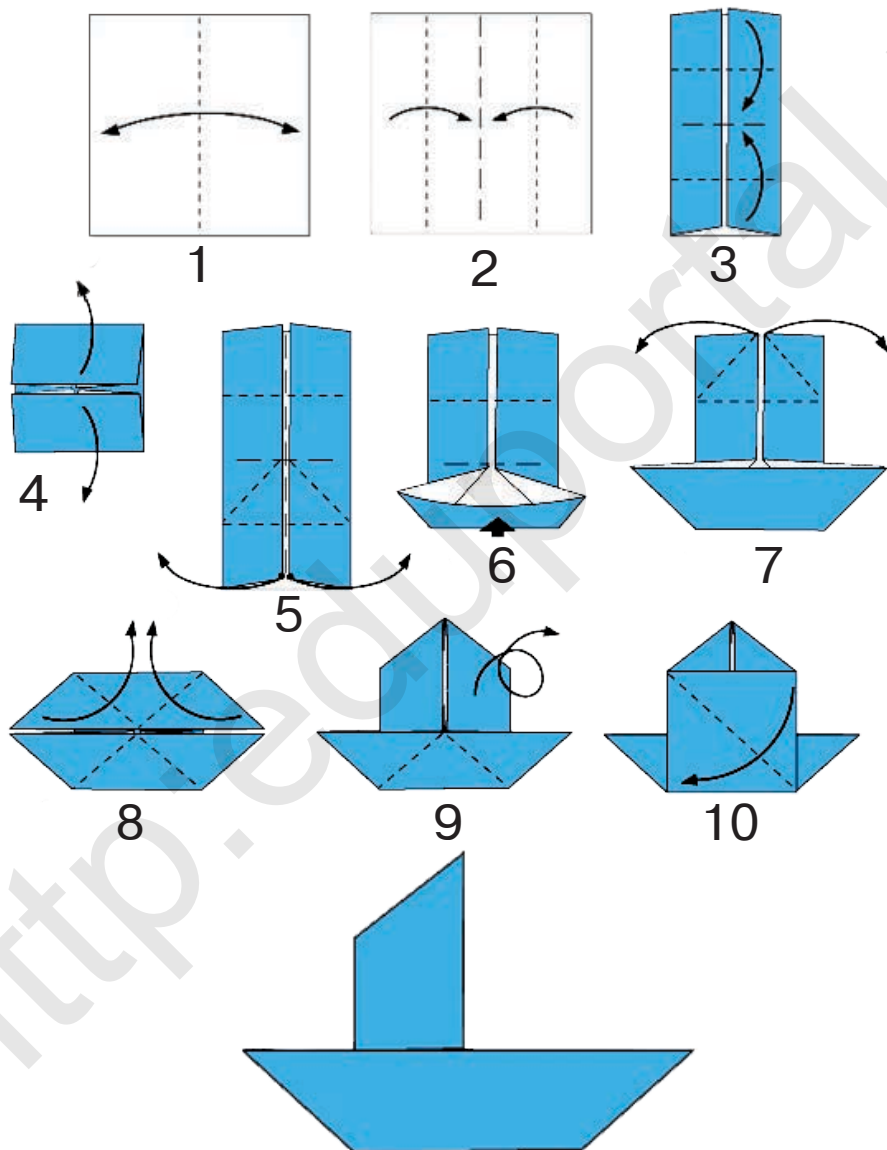



14-сабак. КИТЕП ҮЧҮН ЧӨПКАТ ЖАСОО



1





1

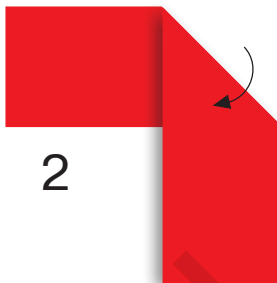

2

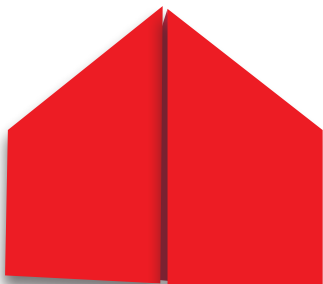

3



4

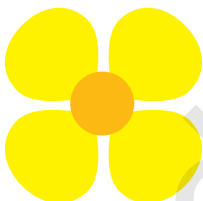

5

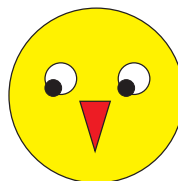

6



7



Чөпкәт эмне максатта жасалат?
Ал сага эмне үчүн керек болот?



15-сабак. КАГАЗДАН КҮЧҮК ЖАСОО

Кагазды бүктөө техникасынын негизинде фигура жасоо өнөрүнө **оригами** дейилет.

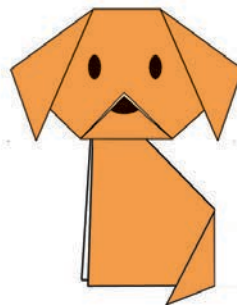
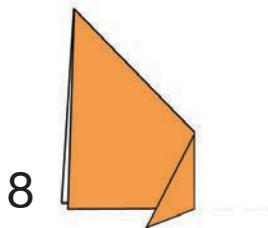
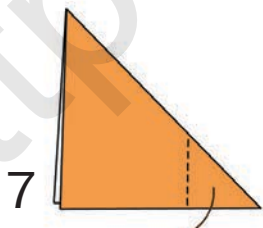
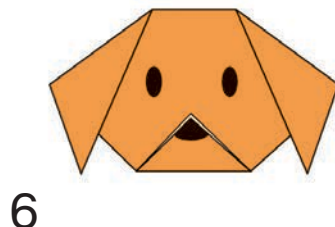
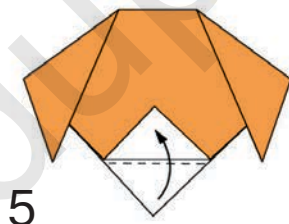
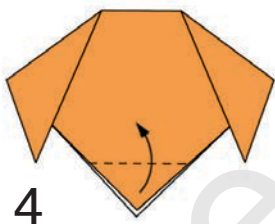
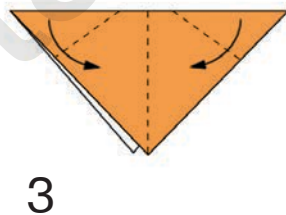
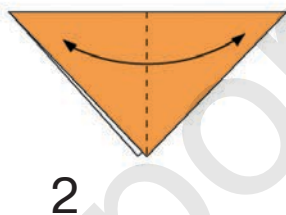
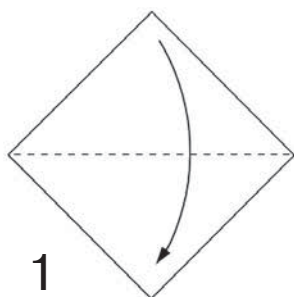



ЖАҢЫ ЖЫЛ ҮЧҮН ОЮНЧУК ДАЯРДОО

1-январдан Жаңы жыл башталат. Майрам оюнчуктарын жасап, класс бөлмөңдү кооздо.

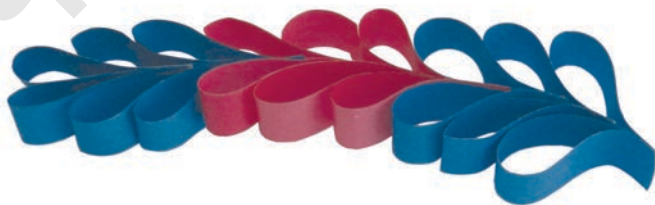
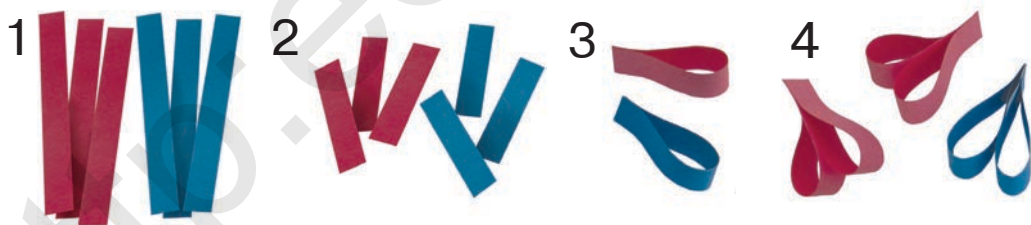
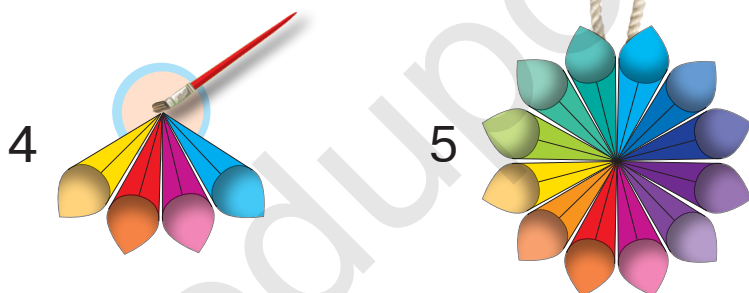
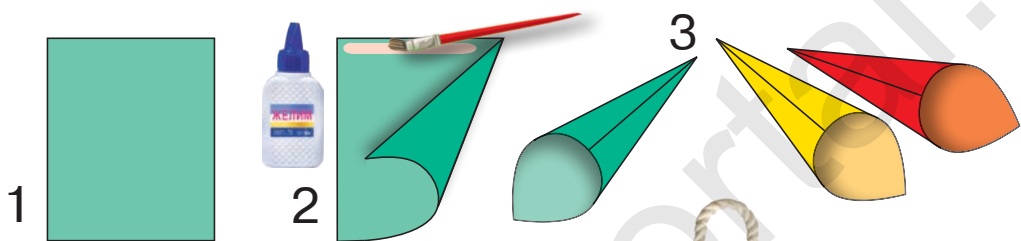



16-сабак. МАЙРАМДАР ҮЧҮН БЕТКАП ДАЯРДОО

Коөндун

беткабын

жасоо

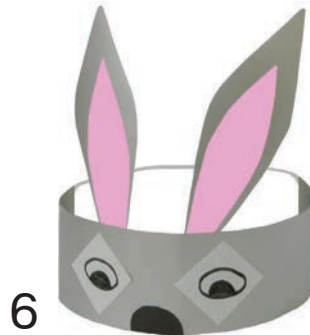
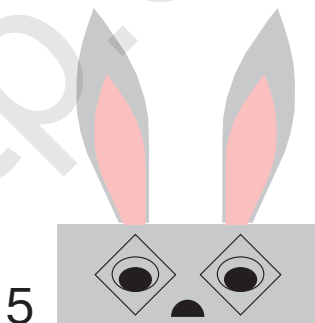
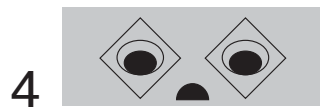
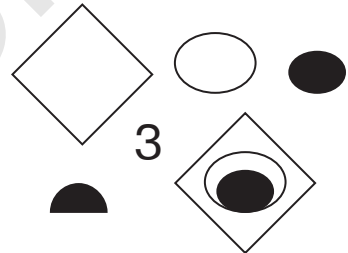
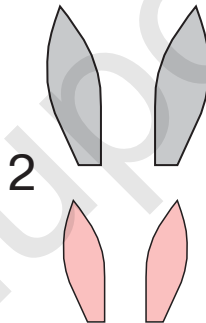
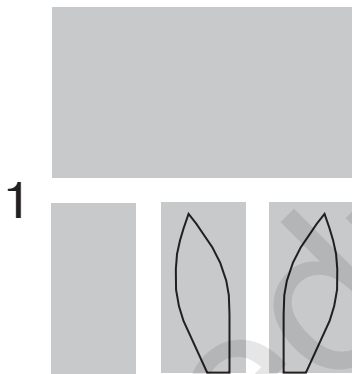



Аюунун беткабын жасоо

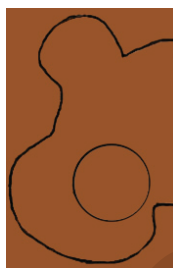

Кагазды эки бүктөп, үлгүнүн негизинде аюунун баш бөлүгүн чийип ал.

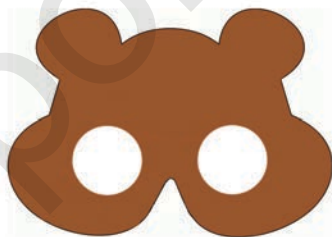

Сызыкты бойлой чий. Арасын ач, калемде каштары менен тумшугун чий жана боё.





14-январь — «Мекен коргоочуларынын күнү»

Армиябыз – тынчтыгыбыз сакчысы. Күчтүү, эр жүрөк жоокерлерибиз жерде, сууда, абада кызмат кылышат.



Алардын кызматы кандай техника менен байланыштуу?



Үй-бүлөңөрдө кызмат кылган же кызмат кылып жаткандар барбы? Алар үчүн белек даярда.



17-сабак. КАГАЗДАН ОЮНЧУК ЖАСОО

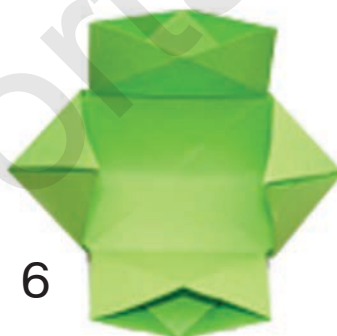
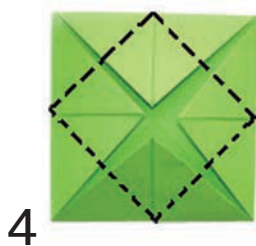
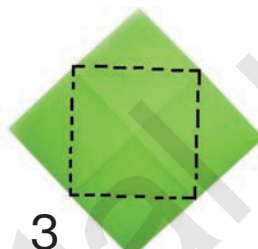
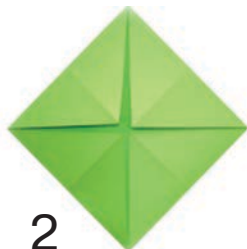
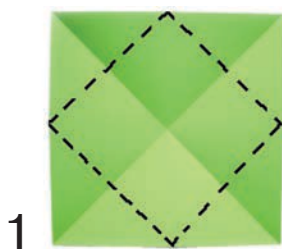

Жасаган кемеңден сен кандайча пайдаланмакчысың? Аны кимге белекке берүүгө болот?



Учуучу планер жасоо

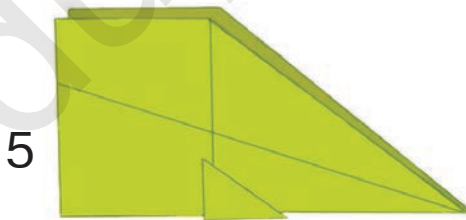
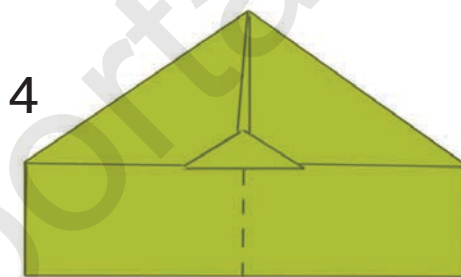
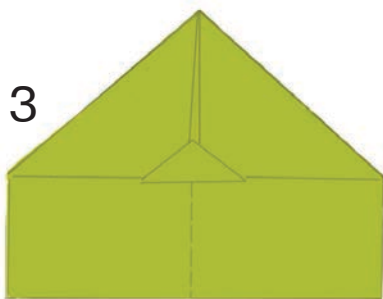
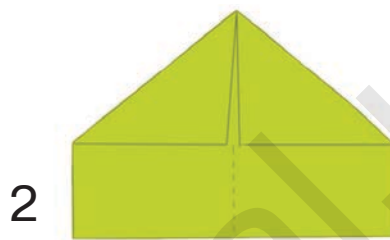

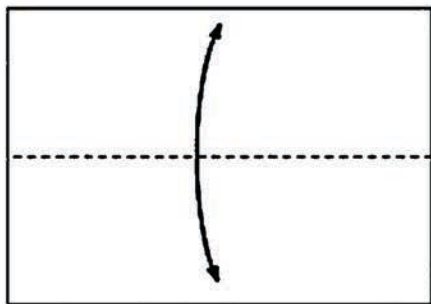

1

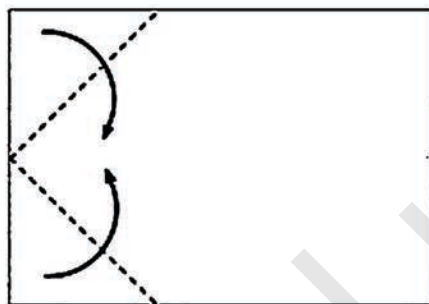

2

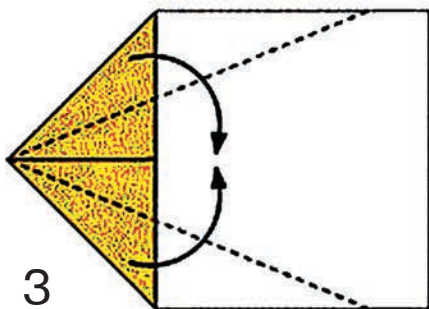

3

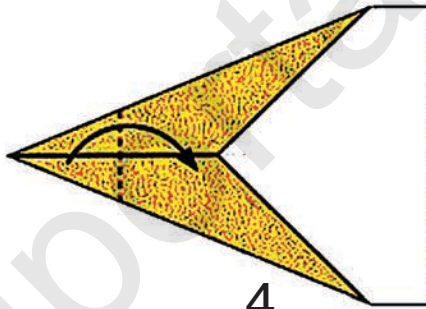

4

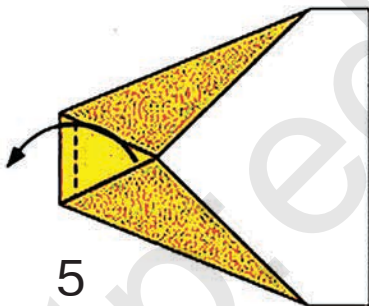

5

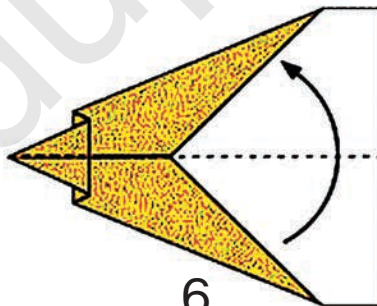

6

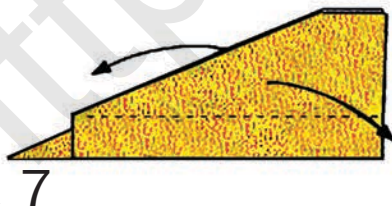

7

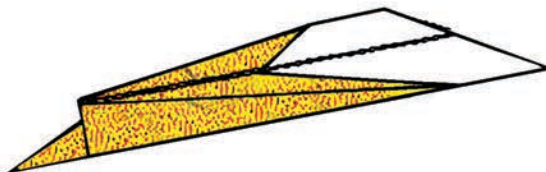



18-сабак. КЫШ ПЕЙЗАЖЫН АППЛИКАЦИЯ УСУЛУНДА ЖАСОО

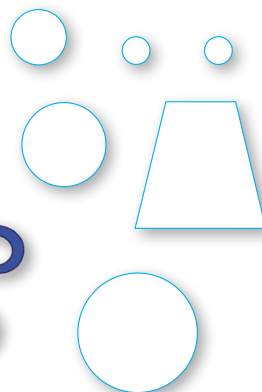
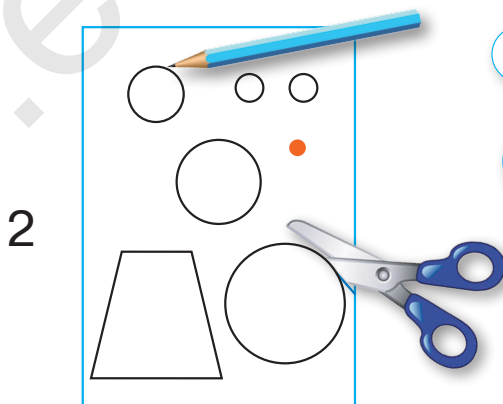
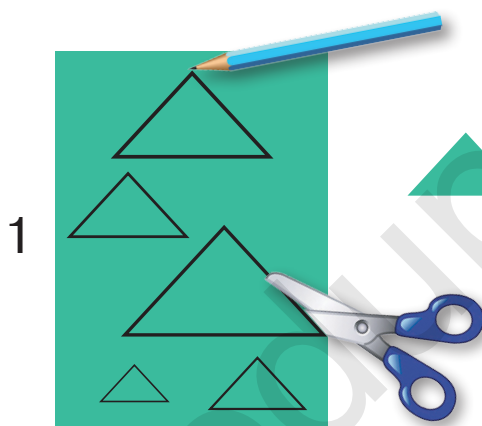

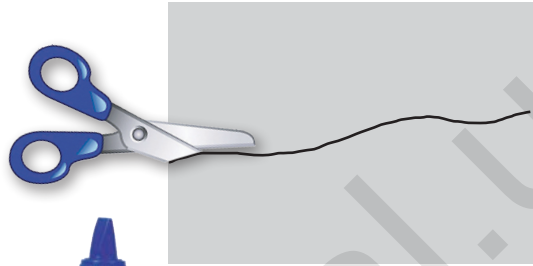
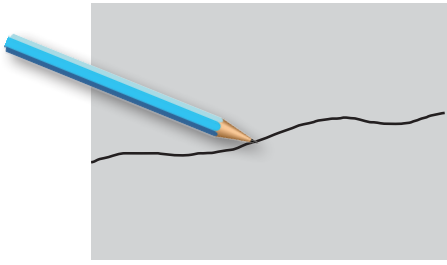

3



4

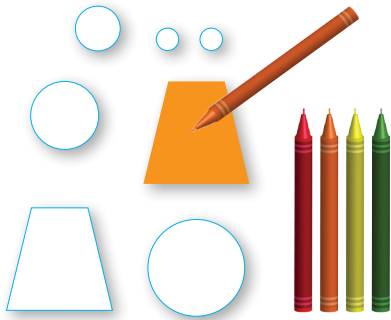

5



6





19-сабак. ТҮСТҮҮ КАГАЗДАН ЖАНЫБАРЛАРДЫН ФИГУРА- СЫН КУРОО-ЖАСОО

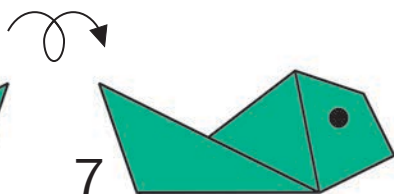
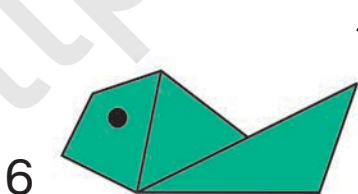
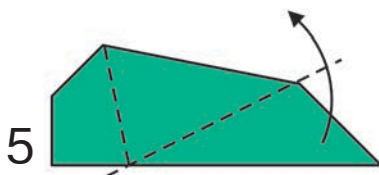
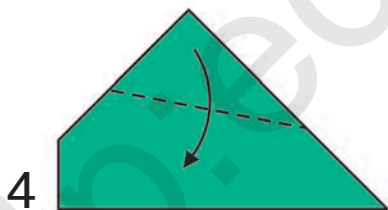
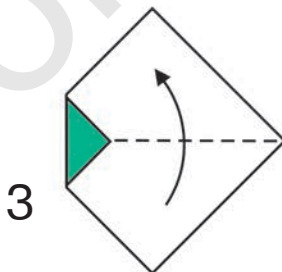
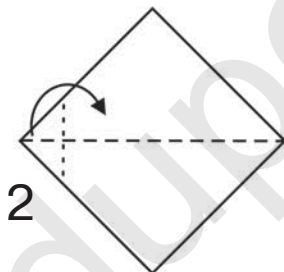
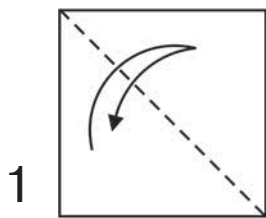



1



2



3



4





20-сабак. КАГАЗДАН ТҮЛКҮ ФИГУРАСЫН КУРОО-ЖАСОО

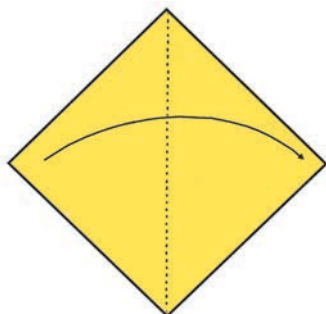

1



2

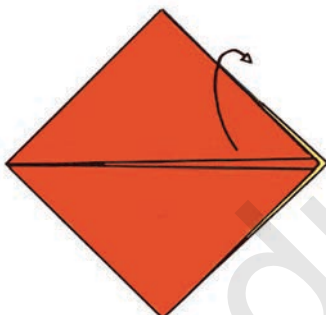

3

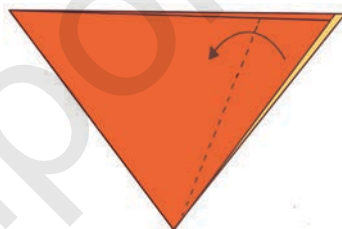

4

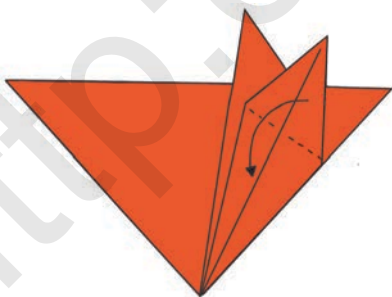

5

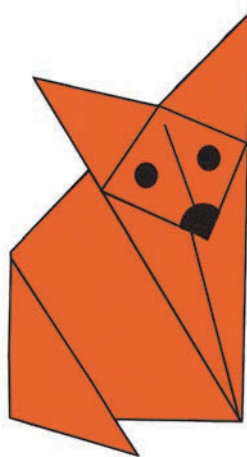



КАГАЗДАН ФИГУРАСЫН

МЫШЫКТЫН КУРОО-ЖАСОО

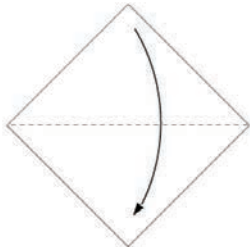

1

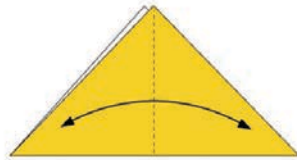

2

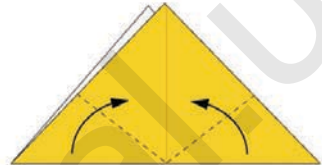

3

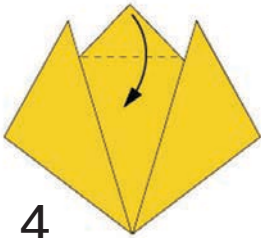

4



5



6



7



8



9



10





21-сабак. МОЗАИКА ЖӨНҮНДӨ ТҮШҮНҮК



Майда кагаз бөлүкчөлөрүн кандай тартипте чаптоого болот?

Куштар кандай сүрөттөлгөн? Эмнеси менен окшош?



Мозаика — майда бөлүкчөлөрдөн куралган орнамент жана сүрөт.

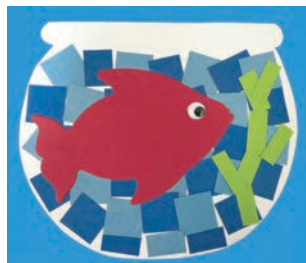
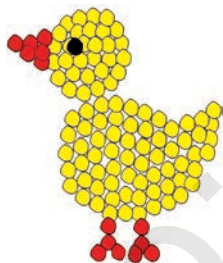

Ойлоп көрчү, мозаика жасоо үчүн кандай кагаз алган оң? Жука кагаздыбы же калың кагаздыбы? Кагаздын бөлүкчөлөрүн кантип чаптоо керек экен?



22-сабак. МОЗАИКА УСУЛУН- ДА ЖАШЫЛЧАЛАРДЫН ФИГУРАСЫН ЖАСОО

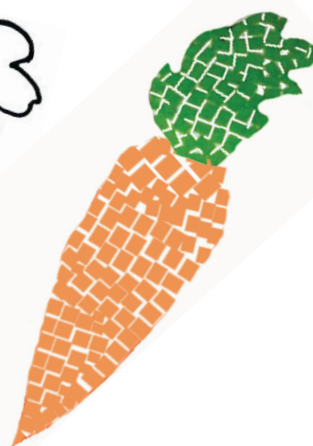
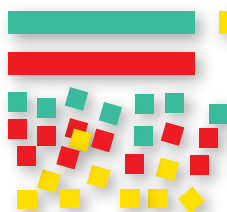

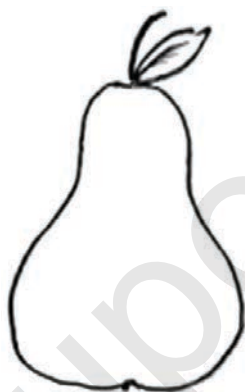
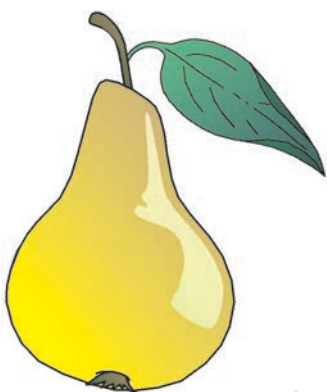
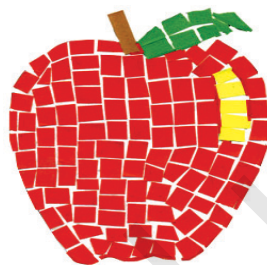
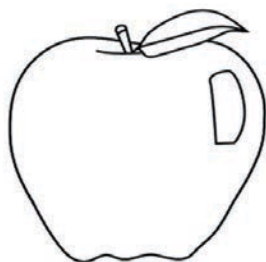

Кагаз салфетканы майда кыркып, тоголок формага сал жана аны чийип алган фигурандын үстүнө бир калыпта чапта.





23-сабак. ДИЗАЙНЕРЛИК КЕСИБИ

Дизайн — бул ойлоо, чийүү, долбоорлоо.

Дизайнер — долбоорчу сүрөткер.

Дизайнерлик кесиби — өнөр жай эстетикасы боюнча адис сүрөткер.

Дизайнерлик – кызыктуу кесип. Бул кесиптин адамдары дайыма жаңы буюмдарды ойлоп табышат. Алар үй эмеректери, кийим, техника аспаптары, жана башка буюмдар болушу мүмкүн. Сүрөттөгү буюмдардын түзүлүшү менен кооздолушундагы айырманы тап.





8-МАРТ МАЙРАМЫНА КУТТУКТОО ДАЯРДОО

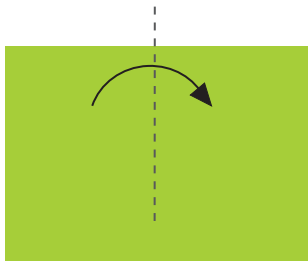

1

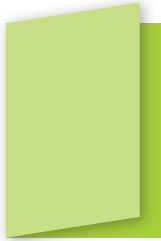

2

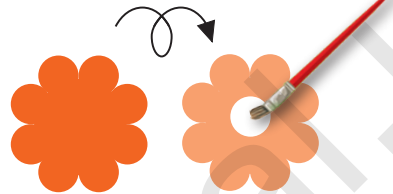

3

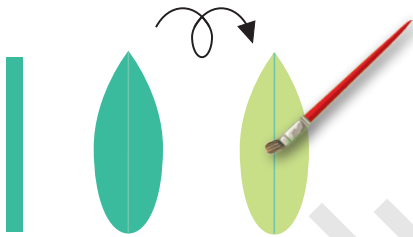

4



5



6



7



24-сабак. НООРУЗ МАЙРАМЫНА КУТТУКТОО ДАЯРДОО

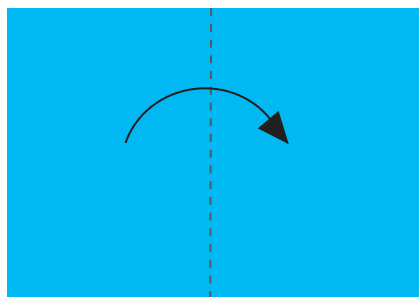

1



2

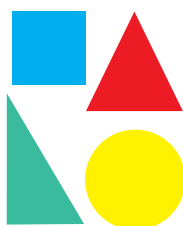

3

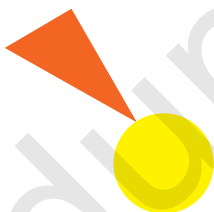

4

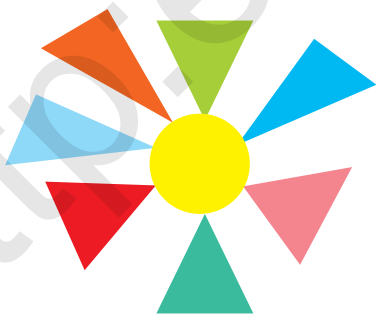

5



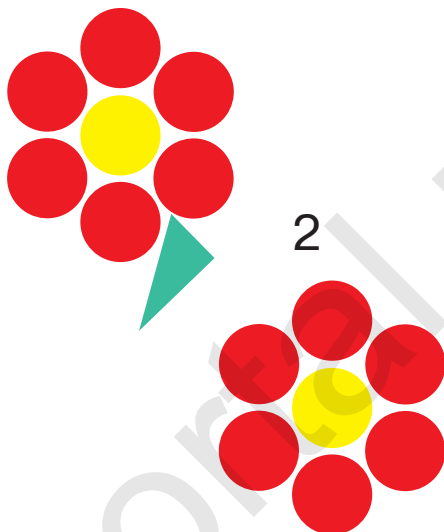
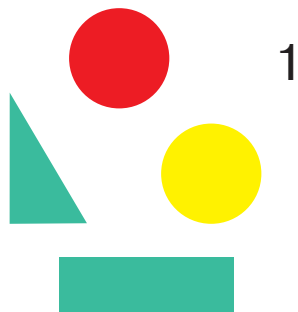



25-сабак. ГЕОМЕТРИЯЛЫК ФОРМАДАГЫ КАГАЗДАРДЫ КЫРКУУНУН УСУЛДАРЫ

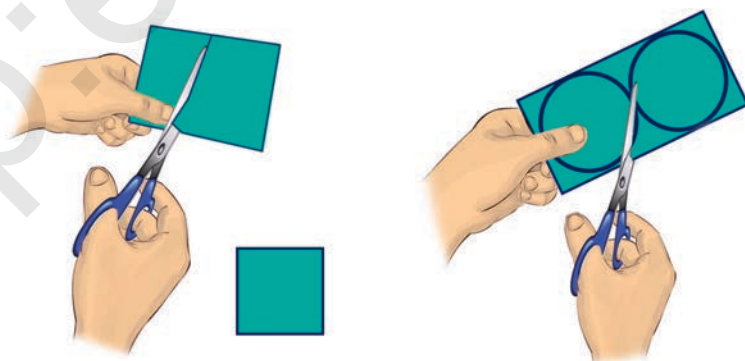
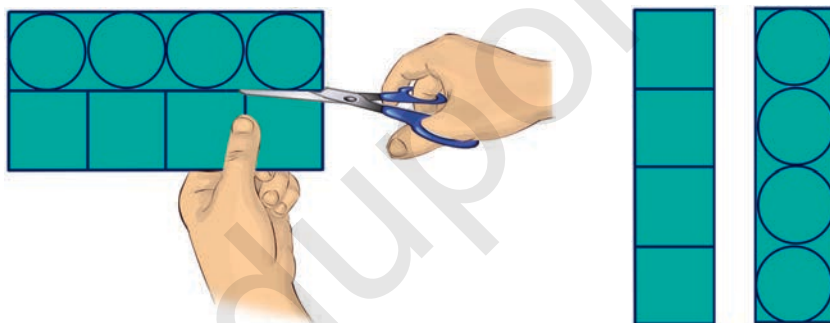
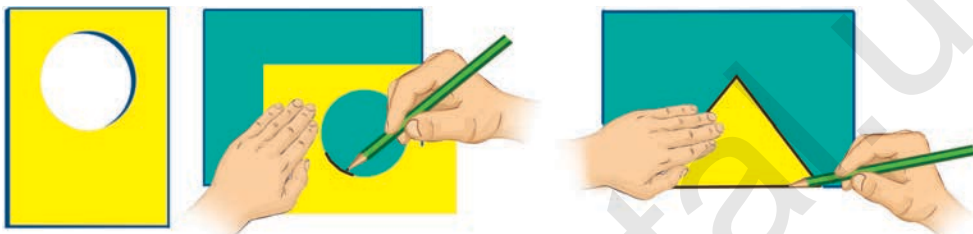



26 -сабак. ГЕОМЕТРИЯЛЫК ФОРМАДАГЫ КАГАЗДАРДАН ЖАНЫБАРЛАРДЫН ФИГУРАСЫН ЖАСОО

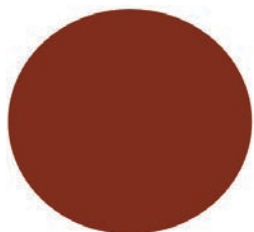

1



2



3

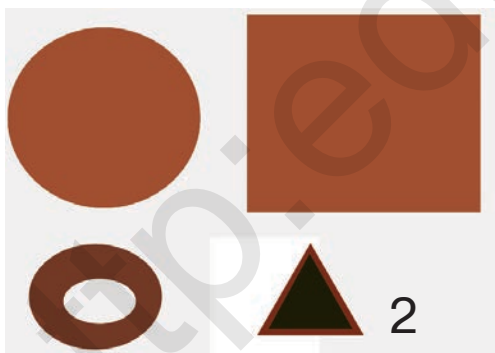

1



2



3





ГЕОМЕТРИЯЛЫК ФОРМАДАГЫ КАГАЗДАРДАН КУШТАРДЫН ФИГУРАСЫН ЖАСОО

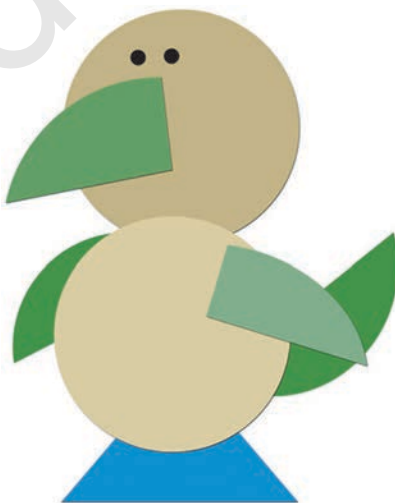
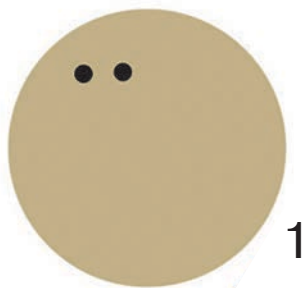



ЖАНЫБАРЛАРДЫН СҮРӨТТӨЛҮШҮНӨ БАЙКОО ЖҮРГҮЗ ЖАНА ЖАСАП КӨР

Сүрөттө кандай жаныбарлар көрсөтүлгөн? Аларды жасоо үчүн сен кандай формадагы кагаздардан пайдаланууга тийишсиң?





27-сабак. ГЕОМЕТРИЯЛЫК ФОРМАДАГЫ КАГАЗДАРДАН МАШИНА КУРОО-ЖАСОО

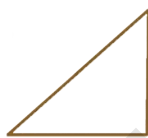
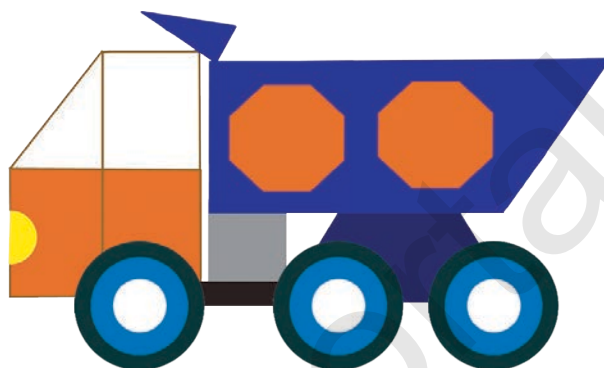

1



2



3

4



5



6

7



8



9



БАЙКОО ЖҮРГҮЗ ЖАНА ЖАСАП КӨР

Сүрөттө кандай машиналар көрсөтүлгөн? Бул сүрөттөргө карап, машинанын фигурасын өз алдыңча жасап көр.

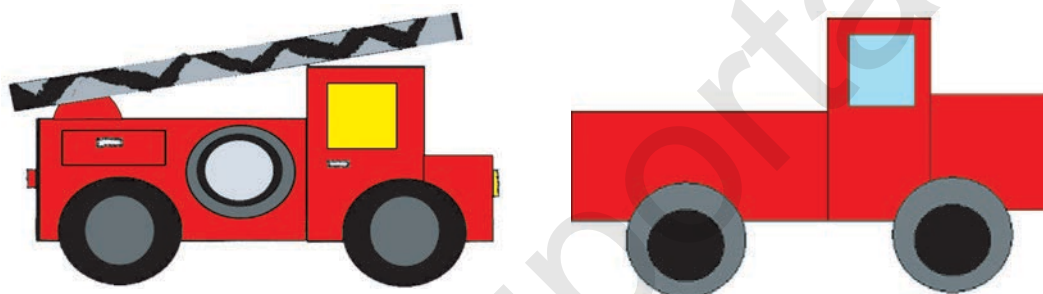



28-сабак. СИММЕТРИЯЛУУ ФИГУРАЛАРДАН МӨМӨ ЖАНА ЖАШЫЛЧАЛАРДЫ ЖАСОО

Сүрөткө кунт коюп кара. Кагаз экиге бүктөлгөндөн кийин кандай иш аткарылат?



Алманын фигурасын кагазды экиге бүктөө жолу менен даярда.



Узун кагаздан алмуруттун фигурасын чий.

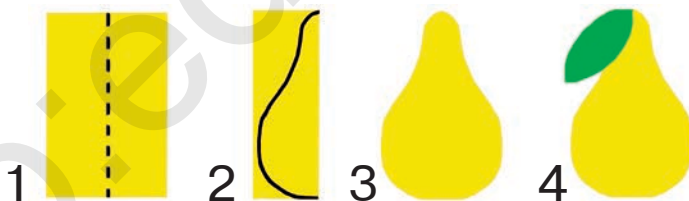

Кагазды бүктөп, чиенин фигурасын даярда.

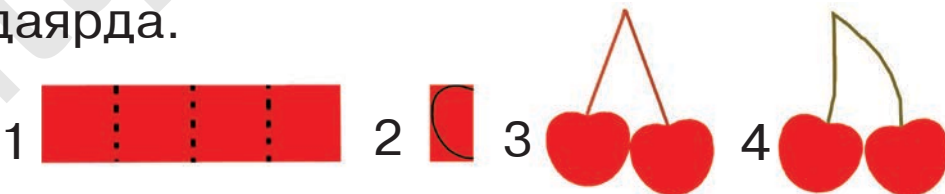

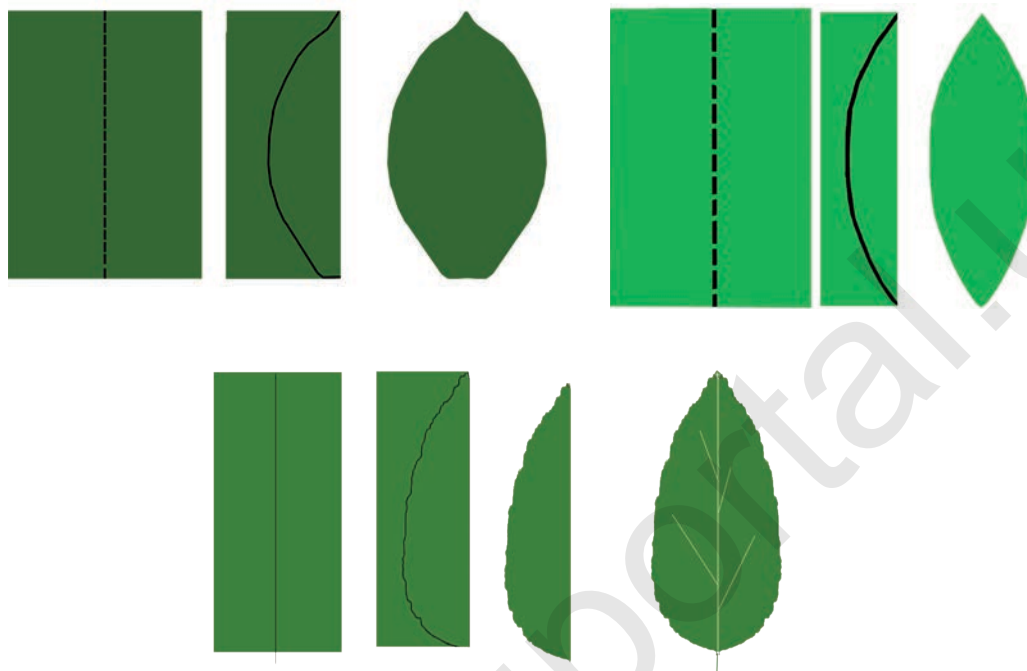

Даярдаган мөмөлөрүңдү талиңкеге сал.

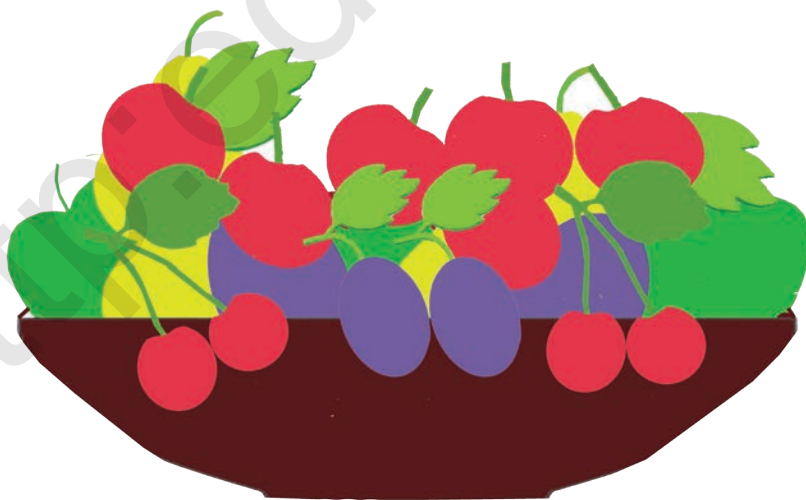



29-сабак. КУРУУЧУЛУК КЕСИБИ

Көчөгө чыксаң, үй, мектеп, бакча жана дүкөндөрдү көрөсүң. Бул имараттарды курууда кыш кыноочу, шыбакчы, жыгаччы, боёкчу жана башка кесиптердин ээлери чогуу эмгектенишкен.



Айтчы, ким кандай жумуш аткарып жатат?

Алардын кесиби кандайча аталат?



ҮЙЧӨНҮН МАКЕТИН КУРОО-ЖАСОО

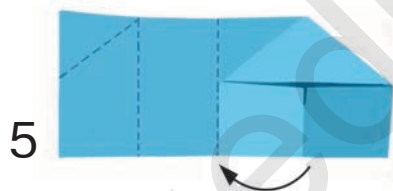
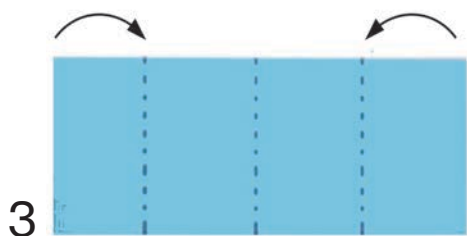
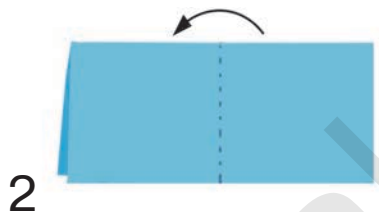
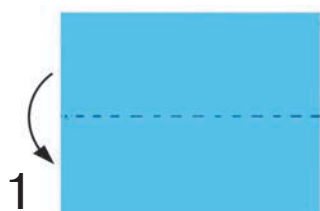



Жасоого аракеттенип көр.



1



2



3



4



5



6



7



8



30-сабак. КАГАЗДАН «СЕБЕТТЕГИ ГҮЛДӨРДҮ» КУРОО-ЖАСОО



1



2



3



4



5



6



7



1



2



3

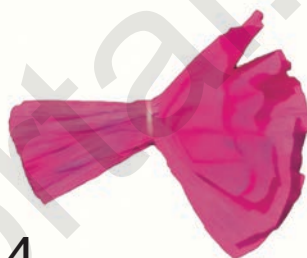

4



5



6



7



8



31-сабак. КАГАЗДАН БҮКТӨӨ УСУЛУНДА ЖАНЫБАР ЖАНА КУШТАРДЫН ФИГУРАЛАРЫН ЖАСОО

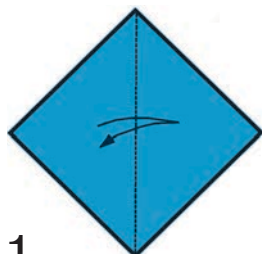

1

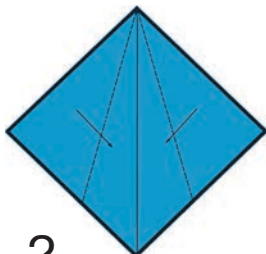

2

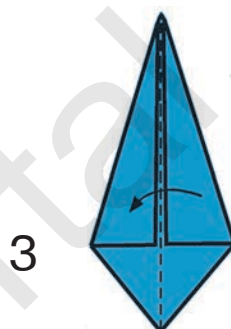

3



4



5

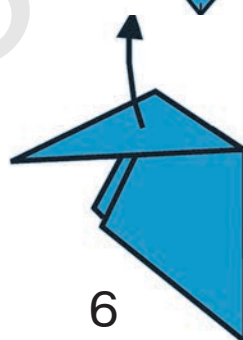

6

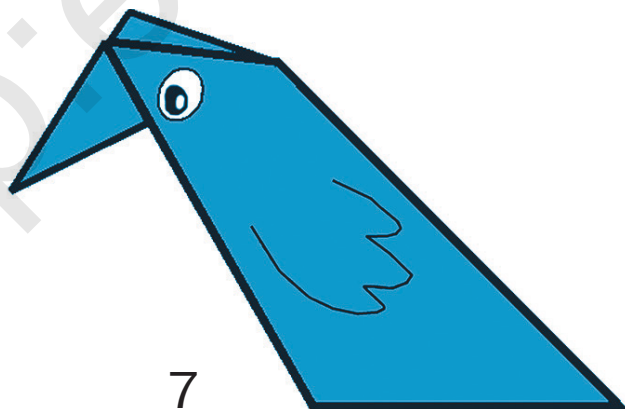

7



ТЕКШЕРҮҮ ИШИ ҮЧҮН ҮЛГҮ ТАПШЫРМАЛАР

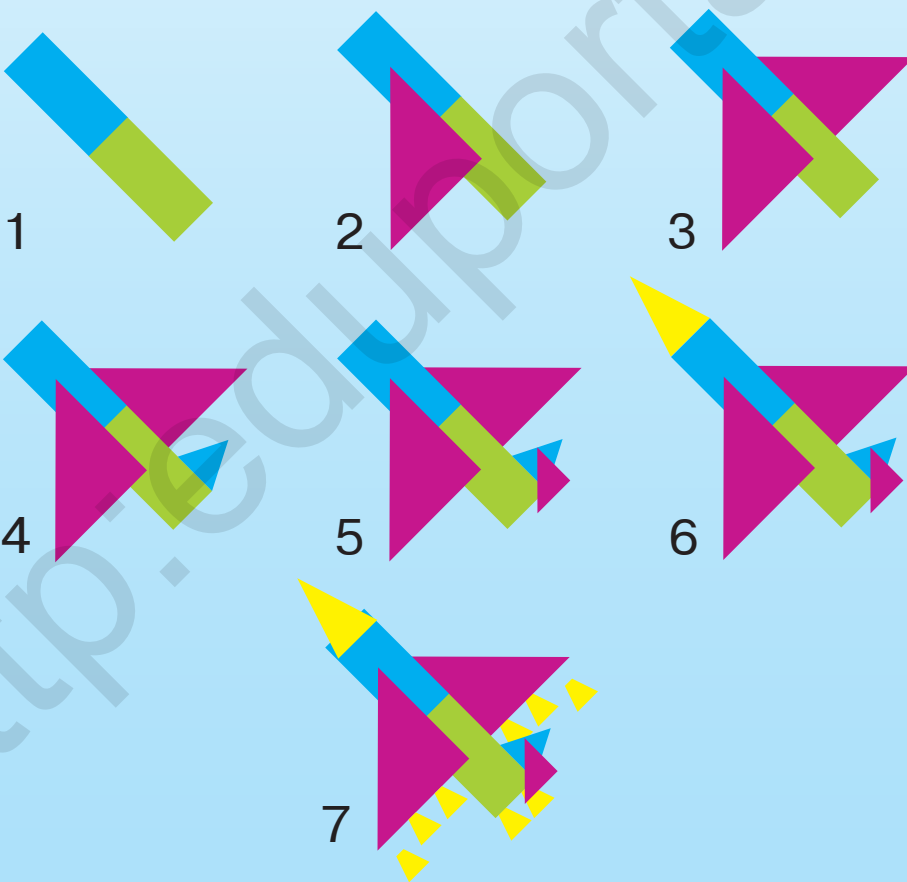
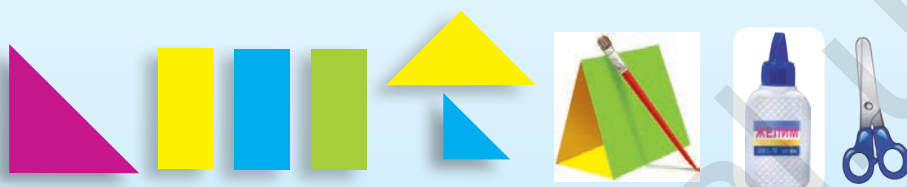

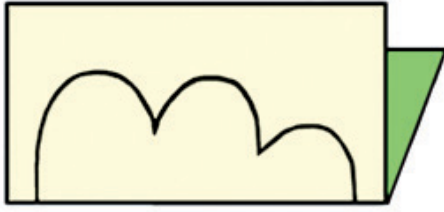

1

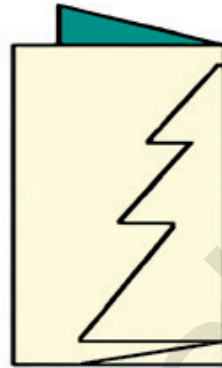

2

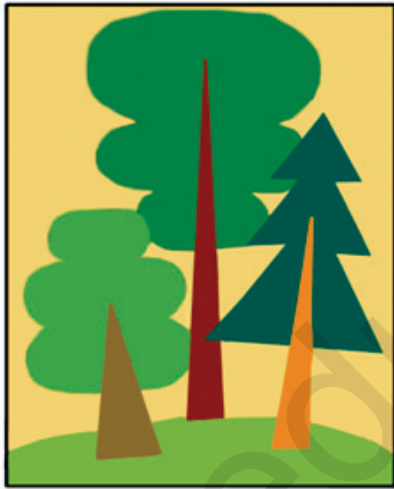

3



4



5



6

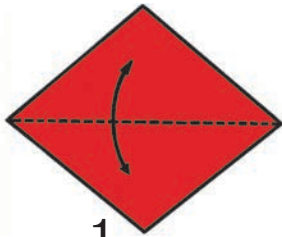

1



2



3

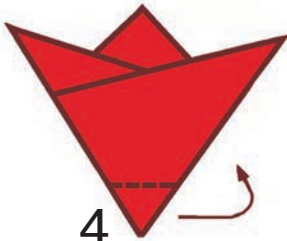

4



5



6

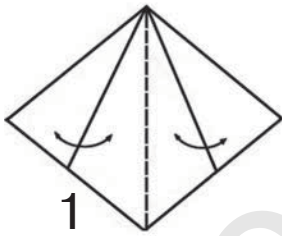

1

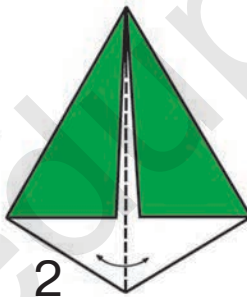

2



3

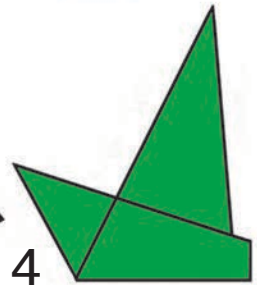

4

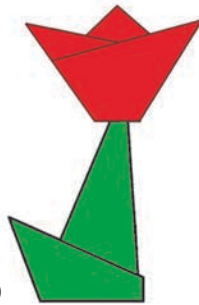

5

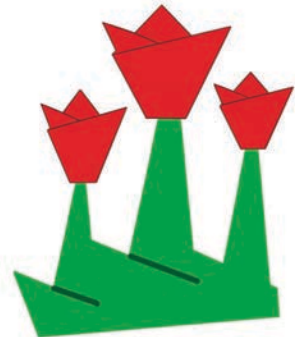



КЕСИП УСТАЛАРЫ МАЕК КУРУШАТ

ОРНАМЕНТ ЖАНА НАКШ

Орнамент деп, архитектура жана колдонмо көркөм өнөр чыгармаларындагы негизги элементтердин бирине айтылат. Ал сызыктар менен түстөрдөн турган болуп, имарат жана буюмдардын бетин боёо, чегүү жана оюп иштөө жолу менен жаратылат.

Накш болсо ар бир буюм, эмерек, үйлөргө оюп жана боёп салына турган гүл эсептелет. Үйлөргө, түрдүү буюм жана эмеректерге оюу менен иштеген жана түстүү боёктор менен кооздогон сүрөткерге **наккаш** дейилет.

Өзбекстанда наккаштык көркөм өнөрү байыртадан өнүгүп келген. Кооз эстеликтер азыркыга чейин өзүнүн сулуулугун жоготпогон. Жалпысынан алганда, накш гүл менен кооздоо деген маанини билдирет.



КАГАЗ

Мектепти кагазсыз элестетүү өтө кыйын. Дептер, китеп, класстык журнал, күндөлүк дептер да кагаздан даярдалат. Кагаз турмушубузда аябай чоң роль ойнойт. Бир барак кагаз даярдоо үчүн эчендеген адамдардын эмгеги талап кылынат. Кагазды биринчи болуп кытайлык Цай Лун балык кармоочу тордон даярдаган. Бул маанилүү ачылыш Кытай үчүн гана эмес, ошондой жалпы адамзат үчүн чоң мааниге ээ болду. Өзбекстанда Темурийлердин бийлиги тушунда кагаз өндүрүүгө өзгөчө көңүл бурулган. Ошондуктан да Самарканддын кагазы Орто кылымдын Чыгыш каллиграфтарынын арасында жогору бааланган, белгилүү бөлүгү чет өлкөгө да таралган. Кагаз өндүрүүнүн технологиясы миң жылдан ашуун тарыхка ээ болсо да, ал алиге чейин өнүгүүнүн жолунда.



КАЙЧЫ

Археологдор тарабынан урандылардан табылган кайчы эң байыркы кайчылардан болуп, анын жашы 3–4 миң жылга туура келет. Бул кайчы баштап адамдын өзүнө кызмат кылуу үчүн эмес, койдун жүнүн алуу үчүн ойлоп табылган.

Ал өзгөрүшсүз эки миң жылдан көбүрөөк убакыт бою иштетип келинген.

Ошондон кийин, болжол менен 1000 жылча илгери, кол өнөрчүлөр эки бычакты мык менен бириктирип жана алардын туткасын алкактарга айландырып, кайчыны ыңгайлуу көрүнүшкө келтиришкен. Кийинчерээк, кайчынын түзүлүшү өркүндөп отуруп, ал чачтарачтар менен дарыгерлердин эмгек шайманына айланган. Ар бир уста өзүнүн кайчысын өркүндөтүп отурган. Ошентип атайын кайчылар пайда болгон. Мисалы: бакчы, чачтарач, тигүүчү, хирургдун кайчысы жана башкалар.



АППЛИКАЦИЯ

Аппликация латин тилинде «бириктирме» деген маанини билдирет. Ал көркөм өнөрдүн байыркы түрлөрүнөн бири саналат. Аппликация кагаз, картон же кездемеден, кургатылган гүл жана жалбырактардан чаптоо аркылуу жасалат. Ар бир элдин аппликациясы формасы, түсү жана өзүнө мүнөздүүлүгү менен бири-биринен айырмаланат.



ОРИГАМИ

Оригами «бүгүү жана бүктөө» деген маанини билдирет. Бул технологияда кайчы иштетилбейт. Оригами өнөрү Японияда кагаз өндүрүү доорунан баштап өнүгүп келген. Орто кылымдарда ал япон ак сөөктөрү маданиятынын бир бөлүгүнө айланган. Учурда оригами технологиясы менен алектенүү Японияда гана эмес, ошондой эле бүткүл дүйнөдө адамдардын кызыктуу эс алуу машыгуусуна айланган.

МАЗМУНУ

1-сабак. ТЕХНОЛОГИЯ ПРЕДМЕТИ ЖӨНҮНДӨ ТҮШҮНҮК.....	3
2-сабак. «АЛТЫН КҮЗ» ПЕЙЗАЖЫН ЖАСОО	8
3 -сабак. ЖАЛБЫРАКТАРДАН ОРНАМЕНТ КОМПОЗИЦИЯСЫН ТҮЗҮҮ	11
4-сабак. ЖАЛБЫРАКТАРДАН КУШТУН ФИГУРАСЫН ЖАСОО	13
5-сабак. ЖАЛБЫРАКТАРДАН ЖАНЫБАР ФИГУРАСЫН ЖАСОО	15
6-сабак. ЖАЛБЫРАКТАРДАН КУШТАРДЫ ЖАСОО	17
7-сабак. ТАБИГЫЙ ЖАНА ТҮРДҮҮ МАТЕРИАЛДАРДАН КУШТАРДЫ ЖАСОО	18
8-сабак. ТАБИГЫЙ ЖАНА ТҮРДҮҮ МАТЕРИАЛДАРДАН КОМПОЗИЦИЯ ТҮЗҮҮ	19
9-сабак. УРУКТАРДЫ ЖЫЙНОО ЖАНА САКТОО	20
10-сабак. УРУКТАРДАН ОРНАМЕНТ ЖАСОО	21
11-сабак. БАЛЫКТЫН ФИГУРАСЫН ЖАСОО ...	23

12-сабак. РОМАШКА ГҮЛҮН ЖАСОО.....	24
13-сабак. КАГАЗ ЖАНА АНЫН ТҮРЛӨРҮ	27
14-сабак. КИТЕП ҮЧҮН ЧӨПКАТ ЖАСОО	32
15-сабак. КАГАЗДАН КҮЧҮК ЖАСОО	34
16-сабак. МАЙРАМДАР ҮЧҮН БЕТКАП ДАЯРДОО	36
17-сабак. КАГАЗДАН ОҮНЧУК ЖАСОО	39
18-сабак. КЫШ ПЕЙЗАЖЫН АППЛИКАЦИЯ УСУЛУНДА ЖАСОО	42
19-сабак. ТҮСТҮҮ КАГАЗДАН ЖАНЫБАРЛАРДЫН ФИГУРАСЫН КУРОО-ЖАСОО	45
20-сабак. КАГАЗДАН ТҮЛКҮ ФИГУРАСЫН КУРОО-ЖАСОО	47
21-сабак. МОЗАИКА ЖӨНҮНДӨ ТҮШҮНҮК	49
22-сабак. МОЗАИКА УСУЛУНДА ЖАШЫЛЧАЛАРДЫН ФИГУРАСЫН ЖАСОО	50
23-сабак. ДИЗАЙНЕРЛИК КЕСИБИ	52
24-сабак. НООРУЗ МАЙРАМЫНА КУТТУКТОО ДАЯРДОО	54

25 -сабак. ГЕОМЕТРИЯЛЫК ФОРМАДАГЫ КАГАЗДАРДЫ КЫРКУУНУН УСУЛДАРЫ	56
26 -сабак. ГЕОМЕТРИЯЛЫК ФОРМАДАГЫ КАГАЗДАРДАН ЖАНЫБАРЛАРДЫН ФИГУРАСЫН ЖАСОО	57
27-сабак. ГЕОМЕТРИЯЛЫК ФОРМАДАГЫ КАГАЗДАРДАН МАШИНА КУРОО-ЖАСОО	60
28 -сабак. СИММЕТРИЯЛУУ ФИГУРАЛАРДАН МӨМӨ ЖАНА ЖАШЫЛЧАЛАРДЫ ЖАСОО	62
29 -сабак. КУРУУЧУЛУК КЕСИБИ	64
30 -сабак. КАГАЗДАН «СЕБЕТТЕГИ ГҮЛДӨРДҮ» КУРОО-ЖАСОО	67
31-сабак. КАГАЗДАН БҮКТӨӨ УСУЛУНДА ЖАНЫБАР ЖАНА КУШТАРДЫН ФИГУРАЛАРЫН ЖАСОО	69
ТЕКШЕРҮҮ ИШИ ҮЧҮН ҮЛГҮ ТАПШЫРМАЛАР	70
КЕСИП УСТАЛАРЫ МАЕК КУРУШАТ..	73

74.200.52 я71
М 19

Маннопова И.

Технология: 1-класс үчүн окуу китеби /
И. Маннопова, Р. Мавлонова, Н. Ибрагимова. –
Ташкент: «O‘qituvchi» БПЧУ, 2019. – 80 бет.

ISBN 978-9943-22-344-8

УЎК: 373.3.016:331(075.2)
КБК 74.200.52я71

**Ilgizar Ahmadovna Mannopova,
Rahima Abdurazzoqovna Mavlonova,
Nazokat Ravshanxonovna Ibragimova**

TEKNOLOGIYA

Ta’lim qirg‘iz tilida olib boriladigan maktablarning

1-sinfi uchun darslik

*Qayta ishlangan va to‘ldirilgan
beshinchi nashri*

(Қирғиз тилида)

*„O‘qituvchi“ nashriyot-matbaa ijodiy uyi
Toshkent – 2019*

Котормочу *Анвар Зулпихаров*
Редактору *Анвар Зулпихаров*
Көркөм редактору жана сүрөтчү *Шахрух Таштурдиев*
Дизайнер *Олег Сава*
Техникалык редактору *Назокат Ниязмухамедова*
Компьютерде даярдаган *Муқаддас Акбарова*

Басма үйүнүн лицензиясы AI № 012. 20.07.2018.

Оригинал-макеттен басууга уруксат берилди 01.04.2019. Форматы 70x90 ¹/₁₆.

Кегели 18 шпондуу. Офсеттик басма усулунда басылды. Офсеттик кагаз.

Шарттуу б. т. 5,85. Эсеп-басма т. 5,0.

Нускасы 838. Буюртма № 7-19

Өзбекстан Республикасы Президенти администрациясынын
алдындагы Маалымат жана массалык коммуникациялар агенттигинин
«O‘qituvchi» басма-полиграфиялык чыгармачылык үйү.

Ташкент–206, Янгишахар көчөсү, 1-үй.

Келишим № 10-19