

МУЗЫКА

2

Жалпы орта білім беретін мектептердің
2-сыныбына арналған оқулық

Өзбекстан Республикасы Халыққа білім беру
министрлігі баспаға ұсынған

Жаңа басылым



ТАШКЕНТ – 2021



УДК 78(075.3)
ББК 85.31я72
М 77

Құрастырушылар:

Надим Нарқожаев, Шохиста Нарқожаева,
Дилноза Ташмұқамедова

Пікір жазғандар:

- М.Ахмедов** – Өзбекстан мемлекеттік Консерваториясының музыкалық педагогика кафедрасының меңгерушісі, п.ғ.к., доцент.
- З.Ходжаева** – Өндіжан мемлекеттік университетінің музыка кафедрасының аға оқытушысы.
- З.Закирова** – Ташкент қаласы 17-санды мемлекеттік арнайы орта мектепте музыка мәдениеті пәнінің мұғалімі.
- Т.Эштораев** – Сурхандария облысы Музработ ауданындағы 14-санды жалпы білім беретін мектепте музыка мәдениеті пәнінің мұғалімі.

ШАРТТЫ БЕЛГІЛЕР:



– тыңдаймыз



– ән шырқаймыз



– музыка сауаттылығы



– жаттығу дәптерінде орында



– музыка шығармагерлігі



– сабақтың соңы



?! – пысықтауға арналған тапсырма

Республикалық мақсатты кітап қорының қаржылары есебінен басылды.

Түпнұсқа макет пен дизайн концепциясын
Республикалық білім орталығы жасады.

МАЗМҰНЫ

Ғазиз балалар! 5

1-ТАРАУ. КҮЙ

Отанымызды мақтан тұтамыз 6

“Өзбекстан Республикасының мемлекеттік әнұраны”

Сөзін жазған *А. Орипов*, әнін жазған *М. Бурхонов* 7

“Aziz bo‘ston O‘zbekiston”.

Сөзін жазған *С.Мирзо*, әнін жазған *Д. Омонуллаева* 8

Қайталау 9

Күй 10

“Анадай асыл мектебim”.

Сөзін жазған *М. Хакимжанов*, әнін жазған *И. Нүсіпбаев* 11

Қайталау 13

Ширек нота 14

“Farg‘onacha”. *Өзбектің халық күйі* 15

“Ана тілім – ардағым”.

Сөзін жазған *Ғ. Қыстаубаева*, Әнін жазған *Б. Мұстафин* 16

Ән 18

“Он саусақ”. Сөзін жазған *Ш. Смаханұлы*, әнін жазған *М. Ыбыраев* 18

“O‘ynaуlik”. Сөзін жазған *А. Рахмат*, әнін жазған *И. Акбаров* 19

Ұлттық аспаптар. Сыбызғы 21

“Quvnoq sayg”. Әнін жазған *Н. Нарқожаев* 22

Танбур 24

Қобыз 25

“Kaуfiyat”. Әнін жазған *Н. Нарқожаев* 26

“Дос болайық бәріміз”.

Сөзін жазған *Х. Талғаров*, әнін жазған *И. Нүсіпбаев* 27

Сегіздік нота 28

2-ТАРАУ. ЖЕКЕ ОРЫНДАУШЫ ЖӘНЕ ДУЭТ

Жеке орындаушы 30

“Asp bo‘laman”. *Өзбектің халық күйі* 31

“Qizaloq”. Сөзін жазған *Т. Назаров*, әнін жазған *Н. Нарқожаев* 32

Ата заңым-мақтанышым 34

“Chamandagul”. *Өзбектің халық күйі* 35

“Qadim Turon”. Сөзін жазған *П. Момын*, әнін жазған *Н. Нарқожаев* 36

Дуэт 38

“Yomg‘ir”. Сөзін жазған *Т. Убайдулло*, әнін жазған *Н. Нарқожаев* 39

Әнші мен күйші 41

“Dangasa”.	
<i>М. Тожибоев Дугох мәртебесі тонының негізінде құрылған</i>	42
“Аяз ата”. Сөзін жазған <i>Т. Молдағалиев</i> , әнін жазған <i>Ж. Еңсепов</i>	43
Ноталардың бөлінуі	44
Пысықтау үшін сұрақтар мен тапсырмалар.....	45

3-ТАРАУ. МУЗЫКА САУАТТЫЛЫҒЫНА САЯХАТ

Такт және такт сызығы	47
“Ot o’yini”. Әнін жазған <i>Д. Омонуллаева</i>	48
“Bobom-qahramon”. Әнін және сөзін жазған <i>А. Хайдаров</i>	49
Өлшеу	50
Санауды үйренеміз.....	51
“Qashqarcha”. <i>Өзбектің халық күйі</i>	52
“Ақ әжем”. Сөзін жазған <i>О. Әубәкіров</i> , әнін жазған <i>К. Қуатбаев</i>	53
Реприза.....	54
“Вальс”. Әнін жазған <i>П. Чайковский “Балалар альбомы”нан</i>	55
“Сәлем, Наурыз”. Сөзін жазған <i>М. Дадабаев</i> , әнін жазған <i>Х. Әзімбаев</i>	56
Лад. Мажор және минор.....	57
“Тореадор маршы”. Әнін жазған <i>Ж. Бизе</i>	59
“Zag’izg’on”. Сөзін жазған <i>П. Момын</i> , әнін жазған <i>Д. Омонуллаева</i>	60
Музыкалық ребустар	61
“Қосалқа”. <i>Дәулеткерейдің күйі</i>	62
“Көктем”. Сөзін жазған <i>Ж. Сәттібеков</i> , әнін жазған <i>Қ. Қуатбаев</i>	63

4-ТАРАУ. БАЛАЛАР САЗГЕРІ ЖӘНЕ КОМПОЗИТОРЛАРЫ

Сазгер <i>Шермат Ёрматов</i>	64
“O’ynadik hech to’ymadik”.	
Сөзін жазған <i>П. Момын</i> , әнін жазған <i>Ш. Ёрматов</i>	65
“Sog’lom avlod qo’shig’i”.	
Сөзін жазған <i>Т. Бахрамов</i> , әнін жазған <i>Ш. Ёрматов</i>	66
Композитор <i>Надим Нарқожаев</i>	67
“Chinnigul”. Сөзін жазған <i>Қамбар Ота</i> , әнін жазған <i>Н. Нарқожаев</i>	68
“Hakkalar”.	
Сөзін жазған <i>Н. Орифжонов</i> , әнін жазған <i>Н. Нарқожаев</i>	69
Композитор <i>Дилором Омонуллаева</i>	71
“Qo’girchoqlar bilan raqs”. Әнін жазған <i>Д. Омонуллаева</i>	72
“Buvijon”. Сөзін жазған <i>Ё. Суюнов</i> , әнін жазған <i>Д. Омонуллаева</i>	73
Музыка қатысушылары	74
“Қамажай”. <i>Қазақтың халық әні</i>	75
“Handalak”. Сөзін жазған <i>П. Момын</i> , әнін жазған <i>Д. Омонуллаева</i>	76
Пысықтау үшін сұрақтар мен тапсырмалар.....	77

ҒАЗИЗ БАЛАЛАР!

Музыканың сиқырлы әлеміне саяхатымыз жалғасуда. Сені осы оқу жылында көптеген жаңа және қызықты мәліметтер күтеді. Сен әуеннің не екенін, ән, ширек және жарты нотаны, музыкалық өлшемдерді түсінуді үйренесің. Сыбызғы, қобыз сияқты ұлттық аспаптарымыздың үнінен ләззат ала аласың. Сен бірнеше музыкалық терминдермен танысып, музыканы жақсы түсіне бастайсың.

Отанымыз, әсем табиғатымыз, достығы мен татулығы туралы көптеген әуендер мен әндерді тыңдайсың, ән айтуды және сүйемелдеуді үйренесің. Сен сондай-ақ ойлауға, ойлап табуға және ізденуге бағытталған тапсырмаларды орындайсың.



1-ТАРАУ КҮЙ

ОТАНЫМЫЗДЫ МАҚТАН ТҰТАМИЗ

Әнұран – мемлекет рәміздерінің бірі. Сүйікті Өзбекстанның да өз әнұраны бар. Оны тік тұрып және оң қолымызды кеудемізге қойып орындаймыз.



ЎЗБЕКСТАН РЕСПУБЛИКАСЫНЫҢ МЕМЛЕКЕТТІК ӘНҰРАНЫ



Сөзін жазған **А. Орипов**

Әнін жазған **М. Бурханов**

Serquyosh, hur o'lkam, elga baxt, najot,
Sen o'zing do'stlarga yo'ldosh, mehribon!
Yashnagay to abad ilm-u fan, ijod,
Shuhrating porlasin toki bor jahon!

N a q a r o t:

Oltin bu vodiylar – jon O'zbekiston,
Ajdodlar mardona ruhi senga yor!
Ulug' xalq qudrati jo'sh urgan zamon,
Olamni mahliyo aylagan diyor!

Bag'ri keng o'zbekning o'chmas iymoni,
Erkin, yosh avlodlar senga zo'r qanot!
Istiqlol mash'ali, tinchlik posboni,
Haqsevar ona yurt, mangu bo'l obod!

N a q a r o t:

Oltin bu vodiylar – jon O'zbekiston,
Ajdodlar mardona ruhi senga yor!
Ulug' xalq qudrati jo'sh urgan zamon,
Olamni mahliyo aylagan diyor!



Ўзбекстан Республикасының Мемлекеттік әнұраны сен үшін қалай әсер етті? Әнұранның қай жерде және қандай шараларда орындалатынын айтып бер.



AZIZ BO‘STON – O‘ZBEKISTON



Сөзін жазған **С. Мирзо**

Әнін жазған **Д. Омонуллаева**

Bu dunyoda chamanlar ko‘p,
Bu dunyoda vatanlar ko‘p.
Barchasida yashnar gullar,
Barchasida yayrar dillar.

Naqarot:

Mening uchun aziz bo‘ston –
O‘zbekiston, O‘zbekiston.

Chorlar ezgu yo‘llar meni,
Ajdodlarim qo‘llar meni.
Bu Vatanda to‘kmasman yosh,
Bu Vatanda egmasman bosh.

Naqarot:

Mening uchun aziz bo‘ston –
O‘zbekiston, O‘zbekiston.



Әннің көңіл-күйін сипаттап бер. Сүйікті Өзбекстан туралы тағы қандай әндерді білесің?



Bu dun - yo - da cha - ma - (a)n - la - (a)r ko‘p



ҚАЙТАЛАУ

НОТА ЖОЛЫ.

НОТАЛАРДЫҢ ЖАЗЫЛУЫ МЕН АТАЛУЫ

Музыкалық дыбыстар нотамен жазылады. Ноталар жазылатын бес сызықша **НОТА ЖОЛЫ** деп аталады.

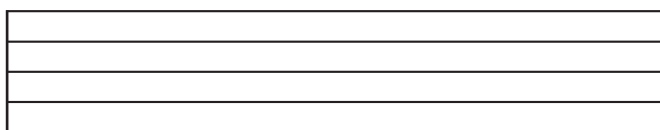

Нота жолының басына **СКРИПКА КІЛТІ** қойылады.

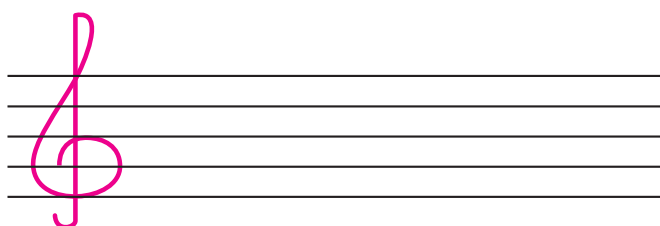

СКРИПКА КІЛТІ нота жолының екінші сызығына оралып тұратындықтан, бұл сызықта жазылатын нота да **СОЛЬ КІЛТІ** деп аталады.



Соль нотасы

Музыкада жеті нота бар, олар нота жолының бес сызығына орналасады да, төмендегідей аталады:

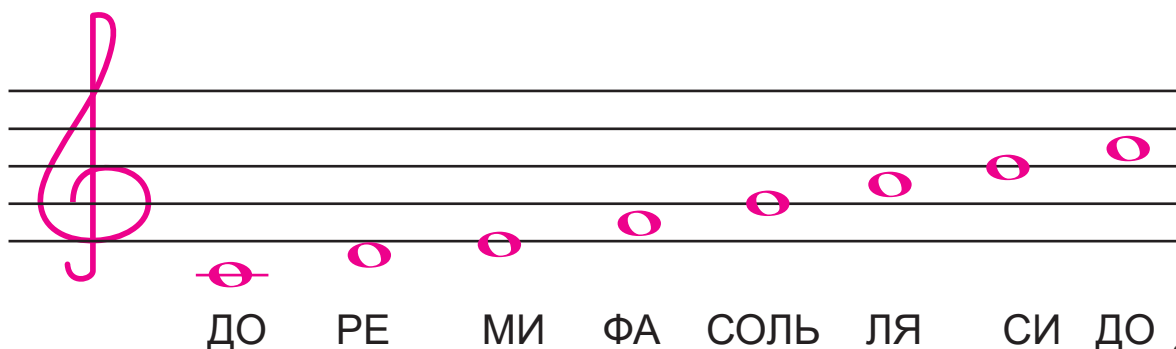

ДО РЕ МИ ФА СОЛЬ ЛЯ СИ ДО



КҮЙ

Күй – кез-келген музыканың негізі. Ол түрлі жоғары және ұзындық дыбыстарының қосындысы. Әуен – күйдің басты ерекшелігі. Әуендер кез-келген аспапта немесе дыбыста орындалады. Музыкада ән мен би бар. Әуен жоғары, төмен қарай дами алады.

QARI NAVO



DO'LONCHA



ОТАНЫМ

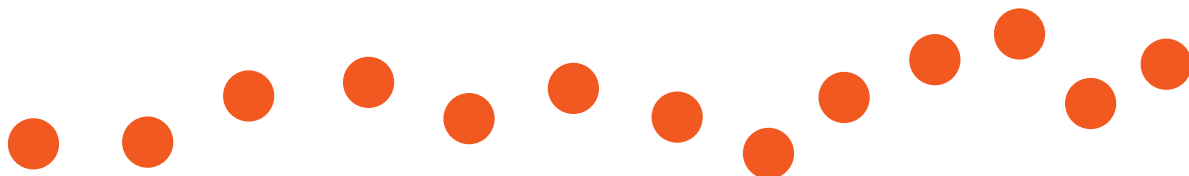

OQ LOLALAR



Әнін жазған *М. Левиев*
 “Mahallada div-div gap” кинофильмнен



АНАДАЙ АСЫЛ МЕКТЕБІМ



Сөзін жазған **М. Хакімжанова**
Әнін жазған **И. Нүсіпбаев**

Анадай асыл мектебім,
Құшағы нұрлы көктемім.
Өмірдің аттап өткелін,
Қойныңда өсіп көктедім.

Бағыңда құстай сайрадым,
Қырыңда гүлдей жайнадым.
Сәулетті, дарқан бесігім,
Тербеліп жүрмін осы күн.





А-на-дай а-сыл мек-те- бім, құ-ша-ғы нұр-лы көк-те-мім

Егер әуен қозғалмаса, оны қалай орындайтын едің?

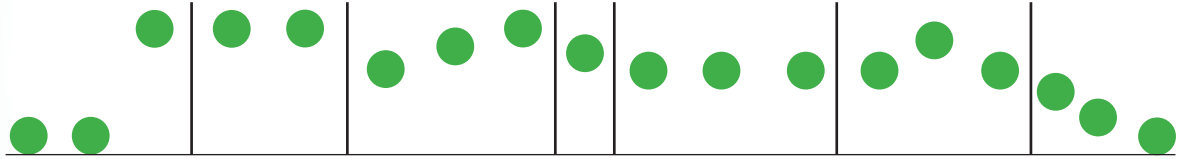

А-на-дай а-сыл мек-те- бім, құ-ша-ғы нұр-лы көк-те-мім

Әннің мәтініне сәйкес әуеннің қалай дамитынын түсіндір және оның қозғалысын сипатта.

Аспаптың сүйемелдеуімен «Анадай асыл мектебім» әнін айт.



Ана-дай а-сыл мек-те-бім, Құ-ша-ғы нұр-лы көк-те-мім

Әннің мәтінін жоғарыдағы шеңберлермен салыстыр.

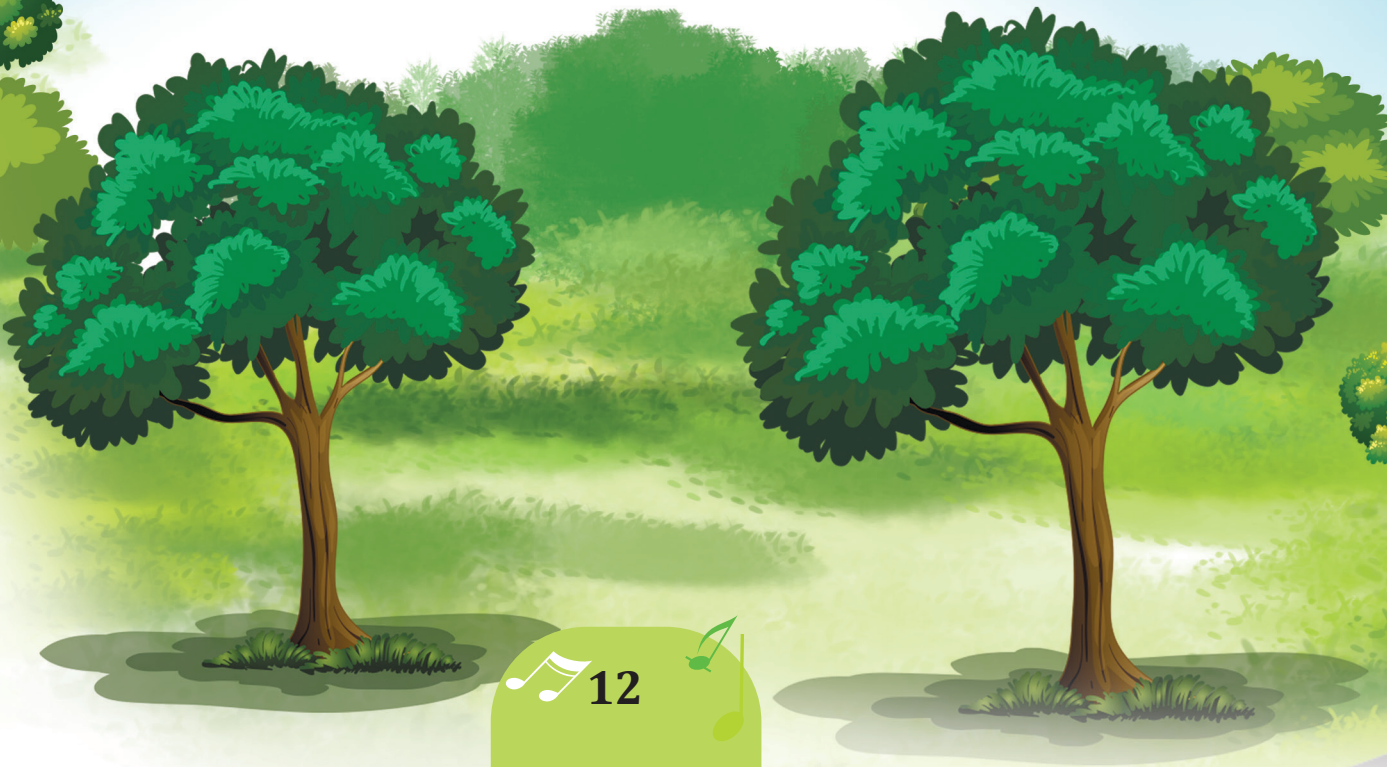



ҚАЙТАЛАУ

БҮТІН НОТА



Бізге нота жетеді,
 Қажет етсе жетегі,
 Бір, екі, үш, төрт
 Болар нота өлшемі!
 Ортасы ақ қалғаны
 Бүтін нота болғаны.

ЖАРТЫ НОТА



Бөлінген жарты нотамыз
 Екі жарты нотамыз.
 Таяқша тіркеп салғанымыз
 Бүтіннен бөліп алғанымыз.
 Екіге бөліп бүтінді
 Жарты нота түзілді.

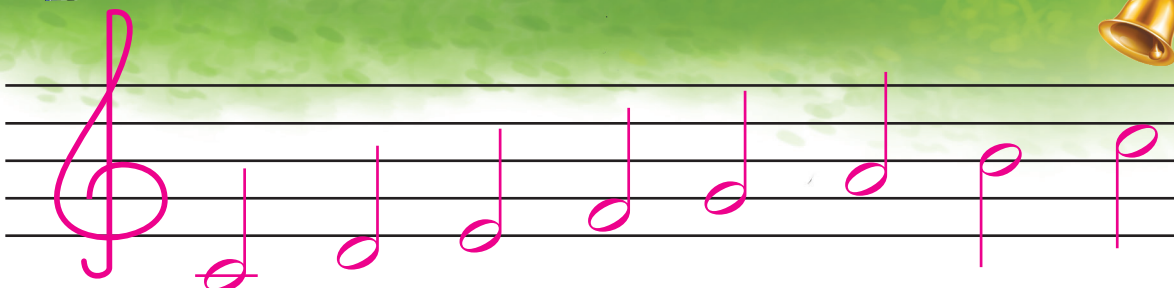
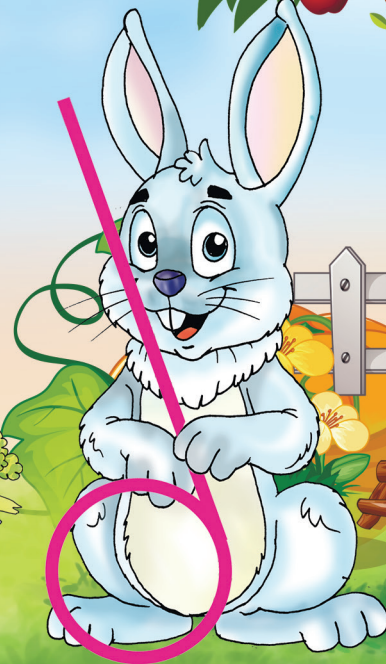
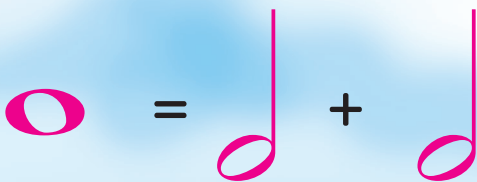

ШИРЕК НОТА

Екіге дейін, екіге дейін,
Созып санаймыз оны.
Бояп қойсақ ішін біз,
Ширек нота болады.

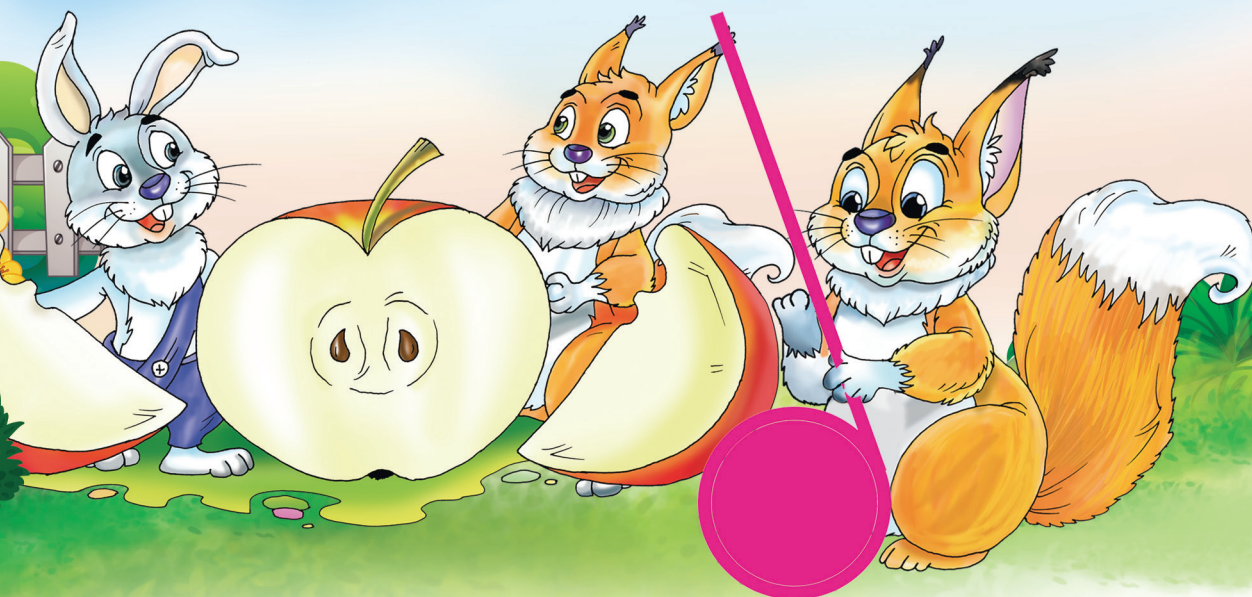
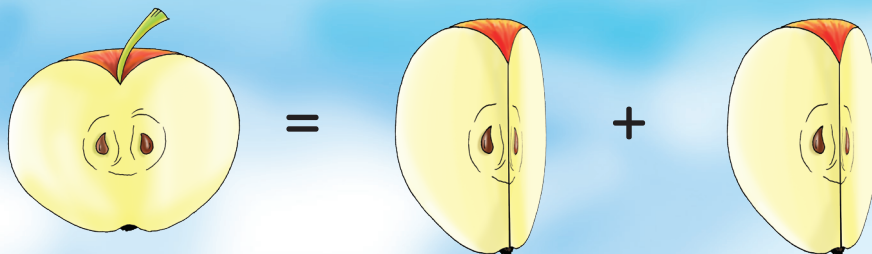

FARG'ONACHA

Өзбектің халық күйі



Нотаның мәтінінен күйдің жарты және ширек ноталарын тап.



АНА ТІЛІМ – АРДАҒЫМ



Сөзін жазған **Ғ. Қыстаубаева**
Өнін жазған **Б. Мұстафин**

Қазақ тілім өз тілім, ана тілім,
Абай, Мұхтар сөйлеген дана тілім.
Қастерлейді ұл-қызың, мәңгі сені,
Болашағым, бақытым дара тілім.

Қастерлейді ұл-қызың мәңгі сені,
Болашағым, бақытым дара тілім.

Ана тілім – күн нұры, шуақтайсың,
Мөлдір таза, шық, кәусар бұлақтайсың.
Өнер, білім, ғылымда сәуле шашқан,
Темірқазық жұлдызым-шырақтайсың.

Ана тілім – болашақ, келешегім,
Сен арқылы биікпен теңесемін.
Өлең жазып, ой толғап өз тілімде,
Шыңға қадам басамын, мен өсемін.

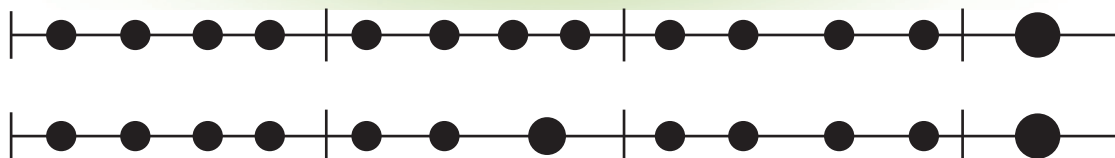

Δ Ο

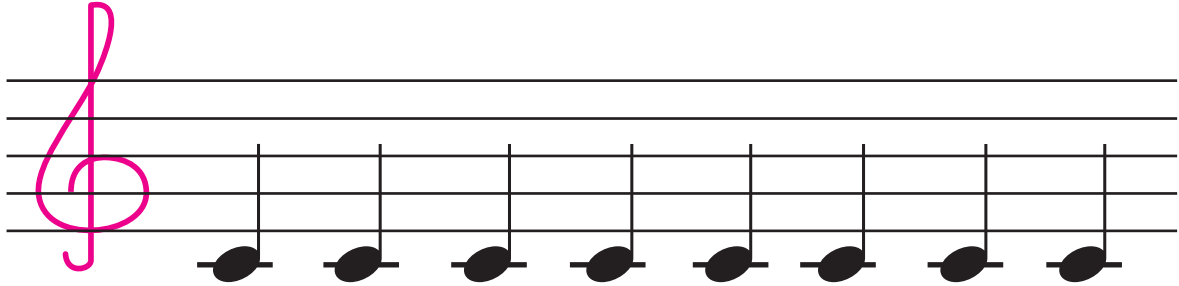
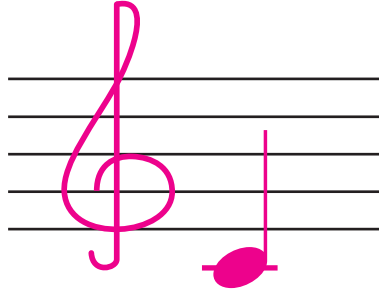

Ρ Ε

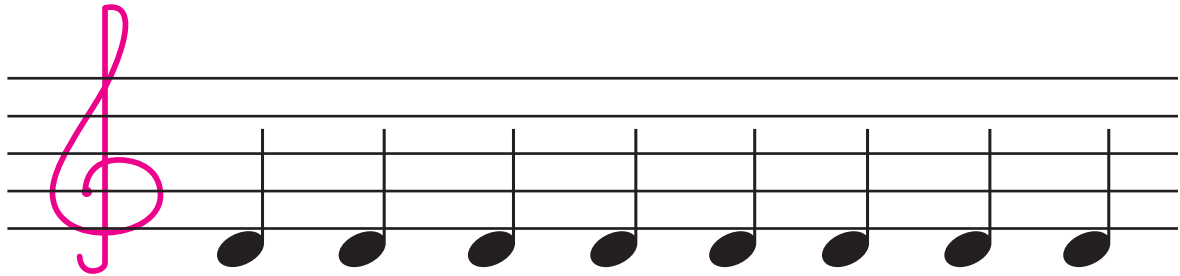
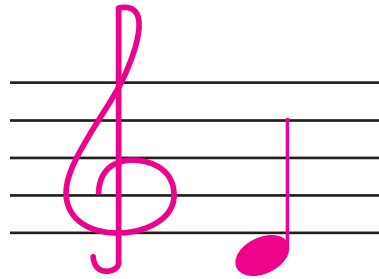

ӘН

Ән поэтикалық мәтін мен әуеннен тұрады. Аспаптық лириканың сүйемелдеуімен, кейде сүйемелдеусіз орындалады. Әнді бір немесе бірнеше орындаушы орындауы мүмкін.



ОН САУСАҚ

Сөзін жазған **Ш. Смаханұлы**
 Әнін жазған **М. Ыбыраев**

Төрт түлікті төлдетіп,
 Күрпілдетіп мал саусақ,
 Сүт бұлағын селдетіп
 Ағызады он саусақ.

Шаршы топпен жалғасып
 Күмбірлетіп күй салсақ,
 Он пернені дәл басып,
 Ойнақтаған он саусақ, он саусақ.

Көкте бұлтпен таласқан,
 Он бес қабат үй салсақ.
 Көк кірпішін қаласқан,
 Тегеурінді он саусақ.

Алма, жүзім, өрікті,
 Майыстырып он саусақ.
 Аулымызды көрікті,
 Етіпті де он саусақ.



Төрт тү - лік - ті төл - де - тіп, күр - піл - де - тіп мал сау - сақ,

О'УНАЙЛИК



Сөзін жазған **А. Рахмат**

Әнін жазған **И. Акбаров**



Do, re, mi, fa, sol, sol, sol
Deb chertaman torimni,
Soz bo'lganda jaranglab
Kuyga solar barini.

Ulug' Vatan sha'niga
To'qiladi kuylarim.
Dutorim-la avj olar
Mening shirin o'ylarim.



Do, re, mi, fa, sol, sol, sol deb cher-ta-man to-rim-ni.



Do, re, mi, fa, sol, sol, sol deb cher-ta-man to-rim -ni.



Әннің шеңбер пішіндегі дыбыстарының ұзындығын мәтінмен салыстыр.



МИ

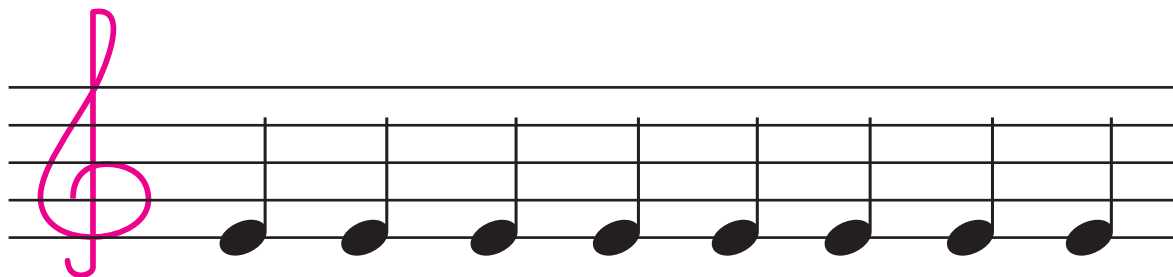
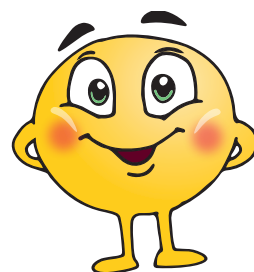
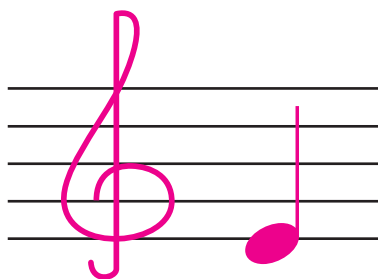

ФА

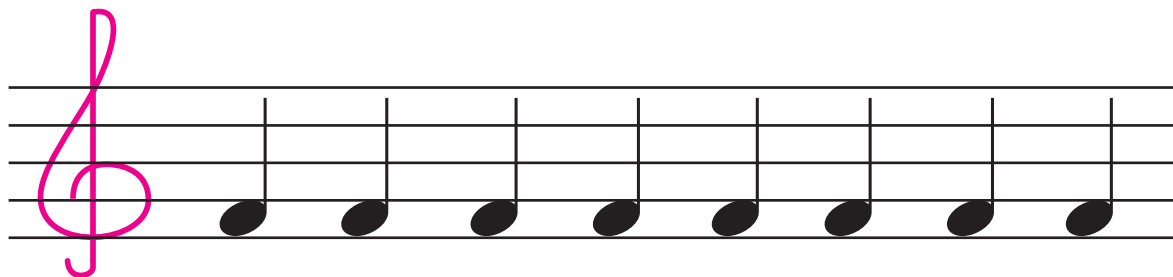
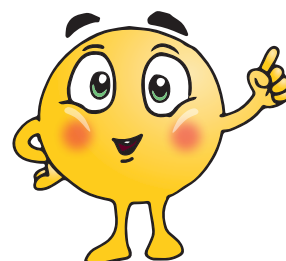
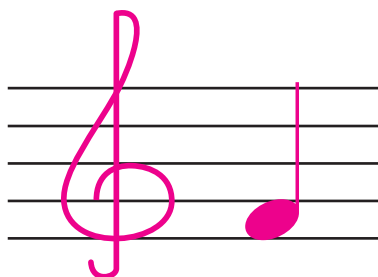

$\circ = \text{note} + \text{note} + \text{note} + ?$



ҰЛТТЫҚ АСПАПТАР

СЫБЫЗҒЫ

Сыбызғы — қазақтың үрмелі музыкалық аспабы. Қурайдан, ағаштан, кейде жезден де жасалады.

Үрмелі аспаптар арасында сыбызғы – халық үшін ең сүйікті аспаптардың бірі болып саналады. Ол халық музыка өнерінің ажырамас бөлігіне айналды.

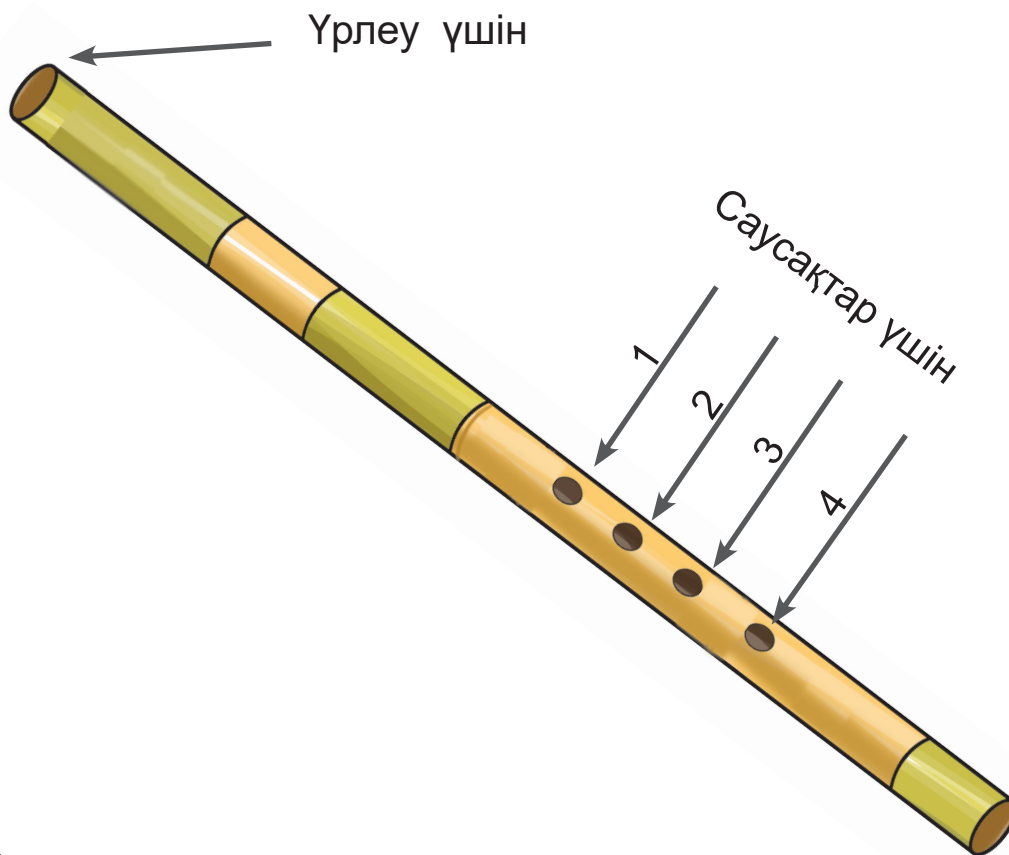

Сыбызғының құрылысы туралы айт.
Сыбызғының дыбысын тембрден ажырат.

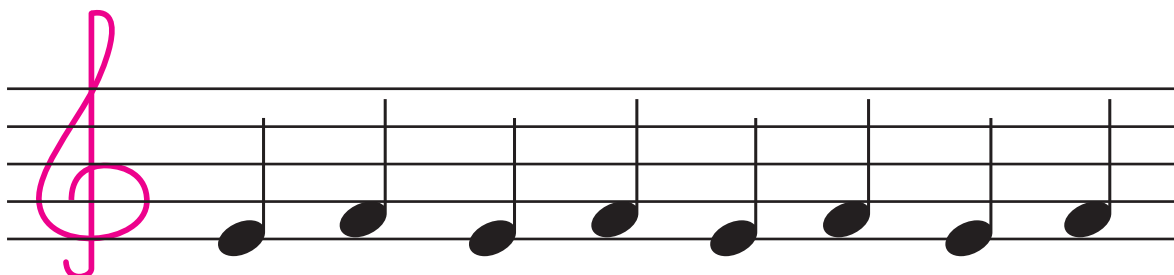

QUVNOQ SAYR

Әнін жазған Н. Нарқожаев

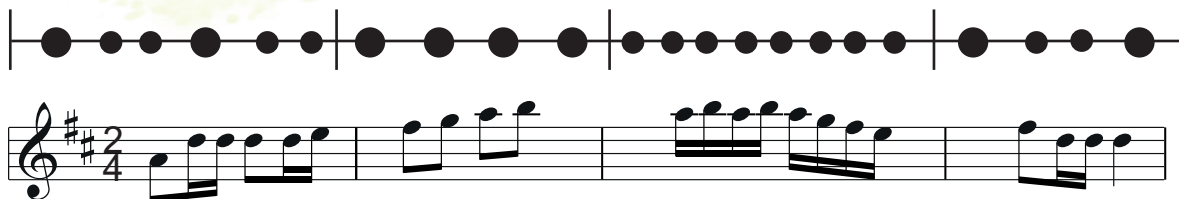



СОЛЬ

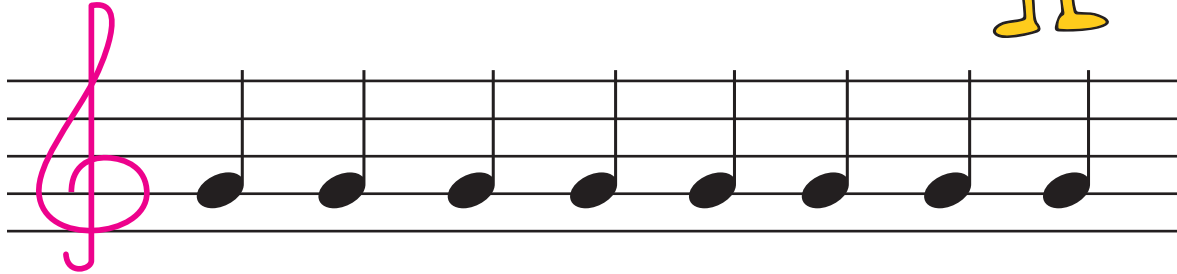
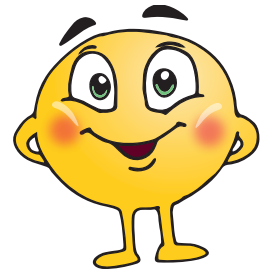
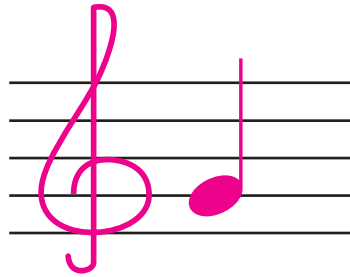

ЛЯ

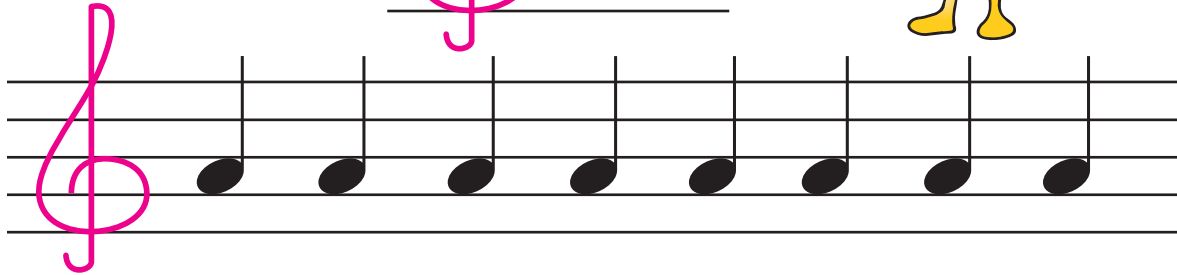
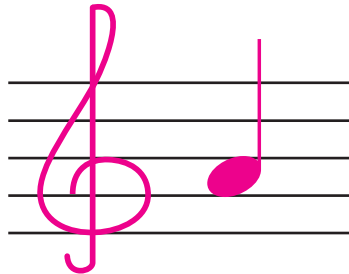

СИ

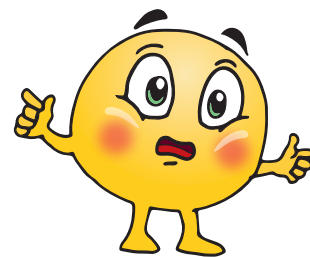
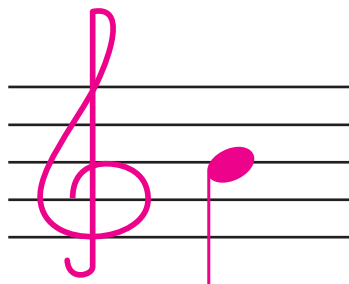

#

ТАНБУР

Танбур – ежелгі өзбек халық аспабы. Тұт ағашынан жасалған, саусақтарға кигізілетін арнаулы шертпе тетіктермен шертіледі.

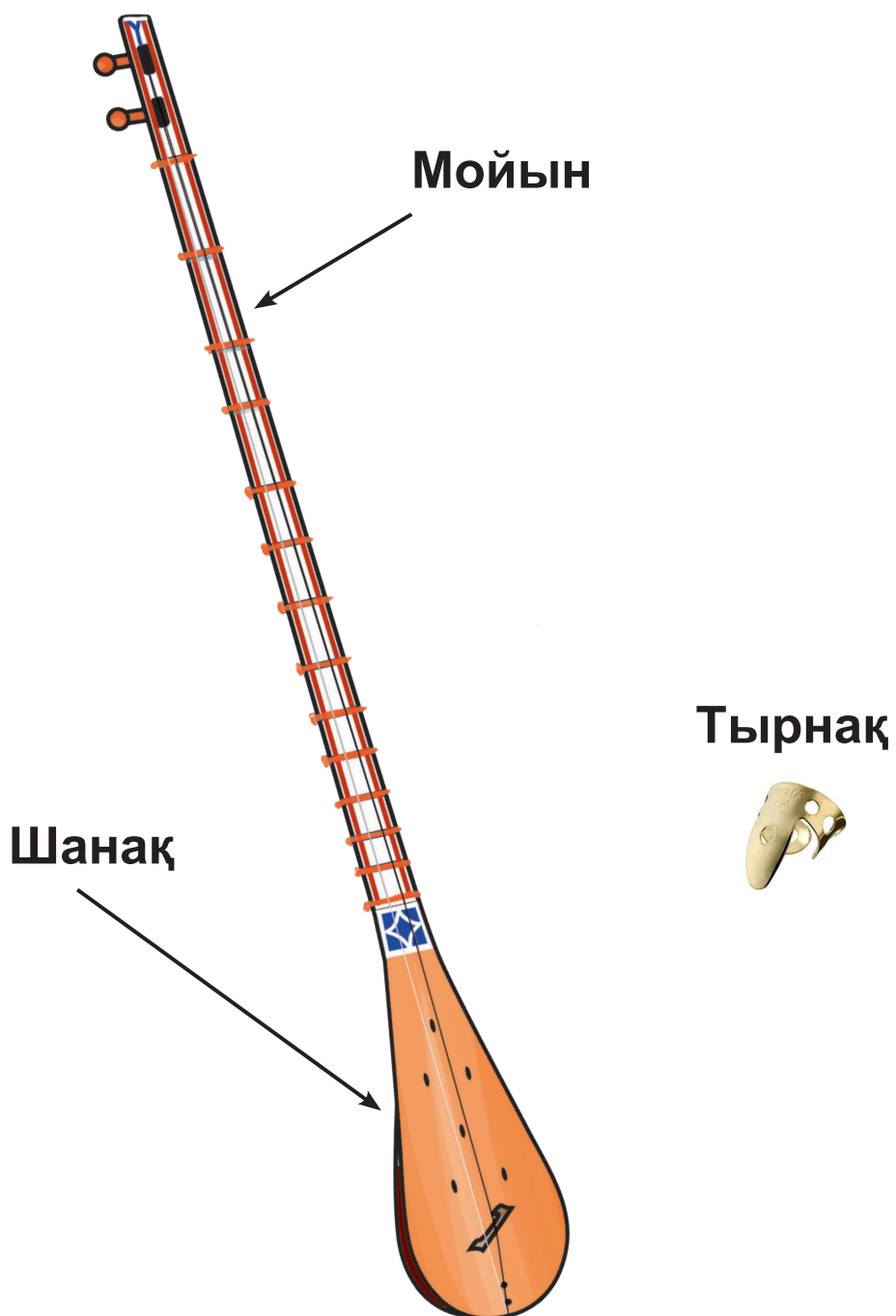

ҚОБЫЗ

Қобыз — таңқаларлық пішінді және ғажайып сазды, бай тембрлі аспап. Қобыз қазақ халқының ең көне аспаптарының бірі болып табылады.

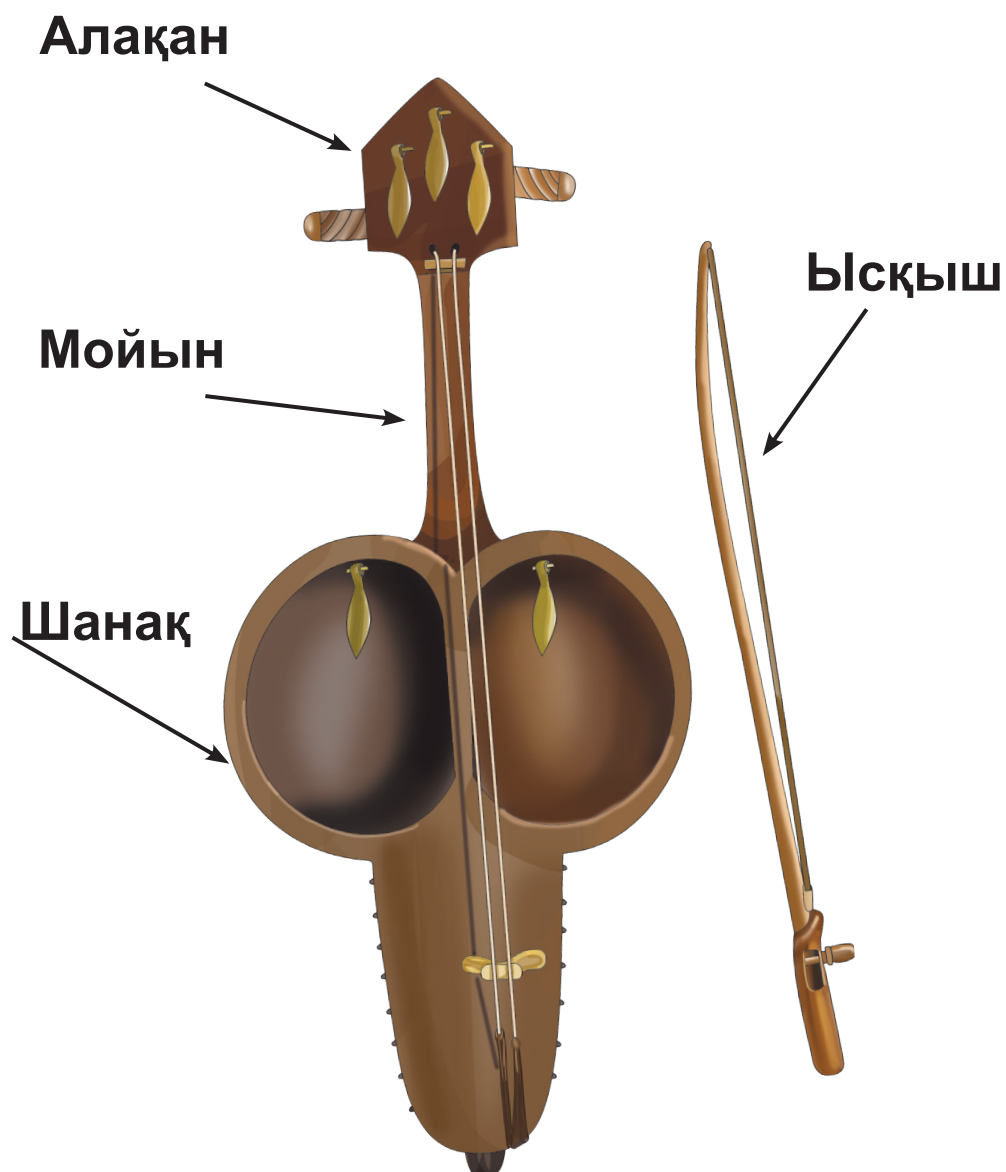

KAYFIYAT

Әнін жазған Н. Нарқожаев



ДОС БОЛАЙЫҚ БӘРІМІЗ

Сөзін жазған **Х. Талғаров**
Әнін жазған **И. Нүсіпбаев**

Әрқашанда дос біргеміз,
Ажырамас іргеміз.
Ілгері жүріңдер,
Достық жырын біліңдер.
Туғып ұстап бірлікті,
Еңбекті сүйіңдер.

Дос болайық бәріміз,
Жарасып тұр әніміз.
Тыныштықты сақтаймыз,
Атсын күліп таңымыз.



Әр-қа -шанда дос бір-ге- міз, А -жы - ра-мас ір- ге-міз

СЕГІЗДІК НОТА

Төрттік нота қарадан
Сегіздік нота тараған
Таяқшасы басында
Жалаушасы қасында.

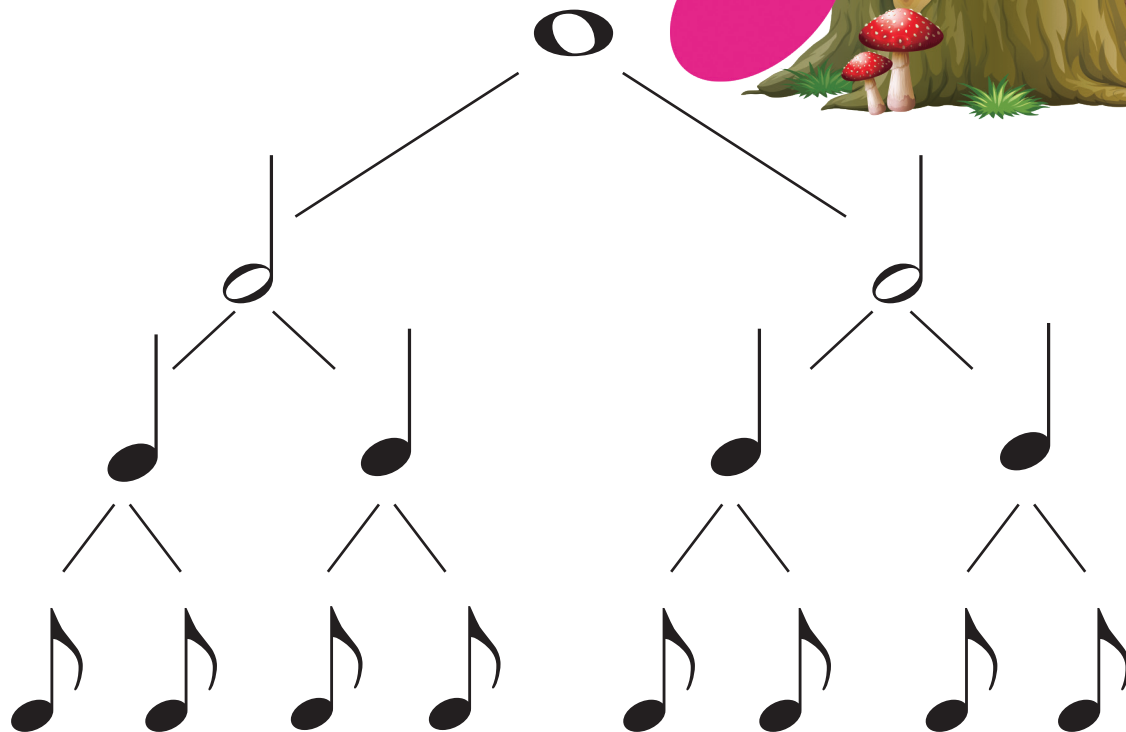
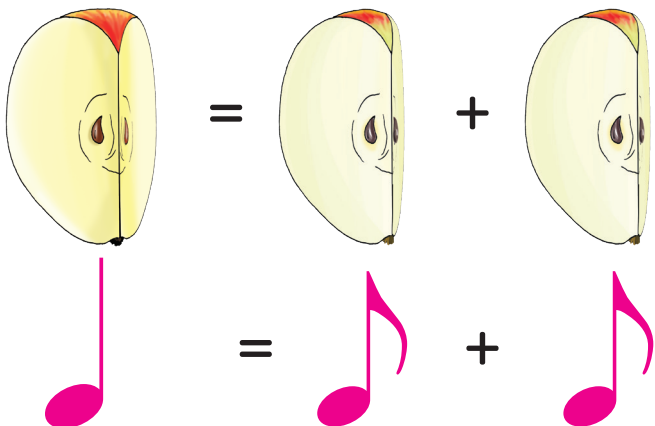

Δ Ο

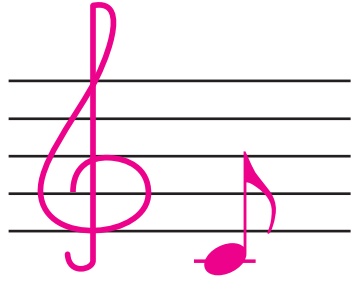

Ρ Ε

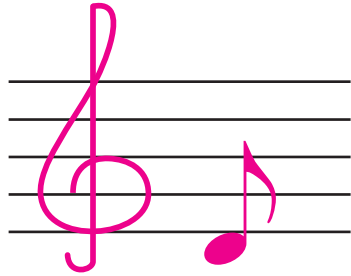

2-ТАРАУ ЖЕКЕ ОРЫНДАУШЫ ЖӘНЕ ДУЭТ

ЖЕКЕ ОРЫНДАУШЫ

Суреттегі музыкантқа назар аударыңдар. Ол музыкалық аспапта жеке өзі орындап жатыр. Жеке музыкалық аспапта ойнаушыны **ЖЕКЕ ОРЫНДАУШЫ** (солист) деп атайды.





ASP BO'LAMAN

Өзбектің халық күйі



Two sets of musical notation for the song 'ASP BO'LAMAN'. The first set consists of two staves with large black dots representing notes. The second set consists of two staves with standard musical notation, including a treble clef, a key signature of one sharp (F#), and a time signature of 6/8.



Әуен қозғалысын жаттығу дәптеріңе жаз.

QIZALOQ



Сөзін жазған **Т. Назаров** Әнін жазған **Н. Нарқожаев**

Yal-yal yonar yuzlaring
Misli lolaqizg'aldoq.
Yayrab, yayrab kulishing
Buncha shirin, qizaloq.

Oh, qizaloq, qizaloq,
Ikki ko'zi ko'zmunchoq.
Qiliqlaring chiroyli,
Lo'ppi yuzli bo'paloq.



Yal - yal yo - nar yuz- la- (a)- ring mis-

li lo - la qiz - g'al - doq.



Yal -yal yo-nar yuz-la- (a)- ring misli lo -la qiz - g'al-doq.



МИ

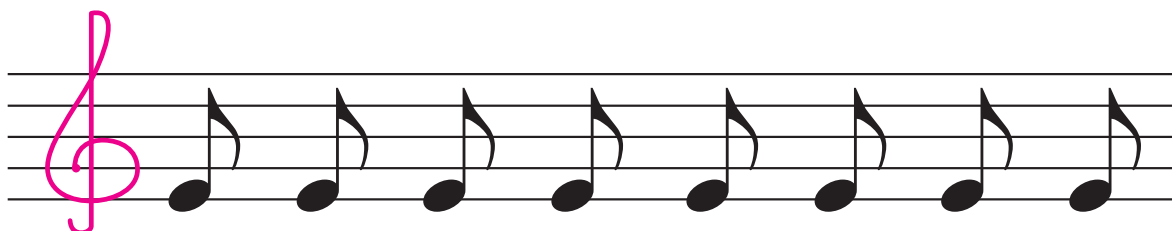
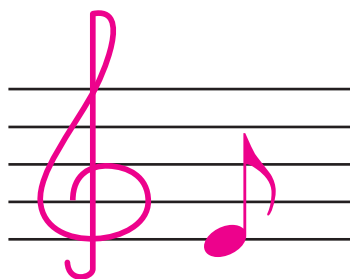

ФА

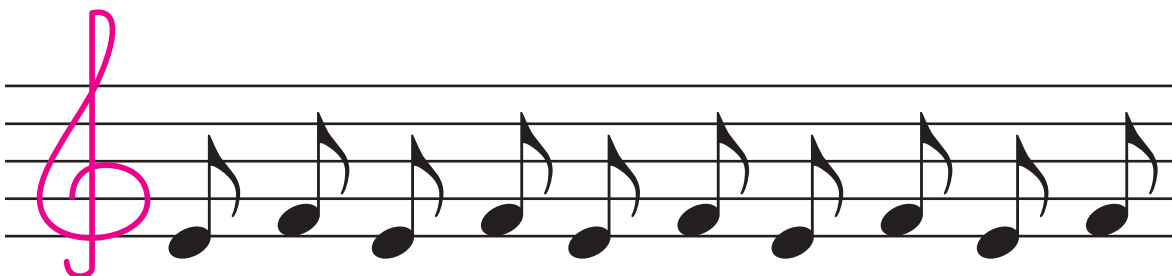
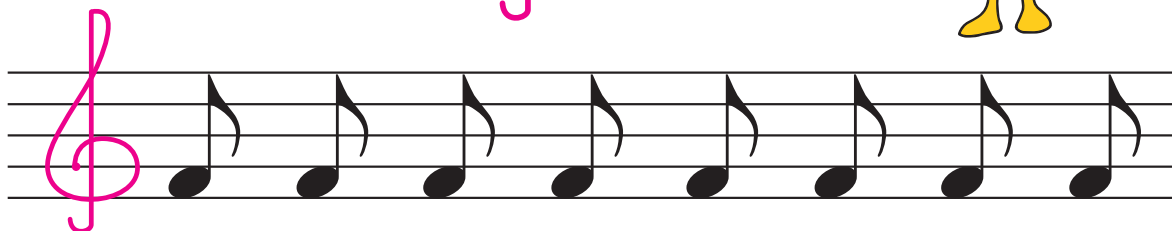
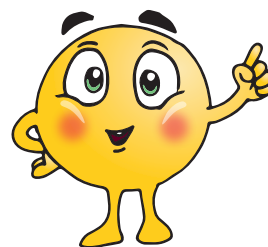
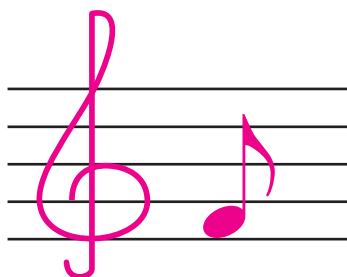

АТА ЗАҒЫМ-МАҚТАНЫШЫМ

Мемлекетіміз конституциясы – мемлекеттің негізгі заңы. Онда Отанымызда өмір сүретін азаматтардың негізгі құқықтары, міндеттері мен бостандықтары көрсетілген.





CHAMANDAGUL

Өзбектің халық күйі

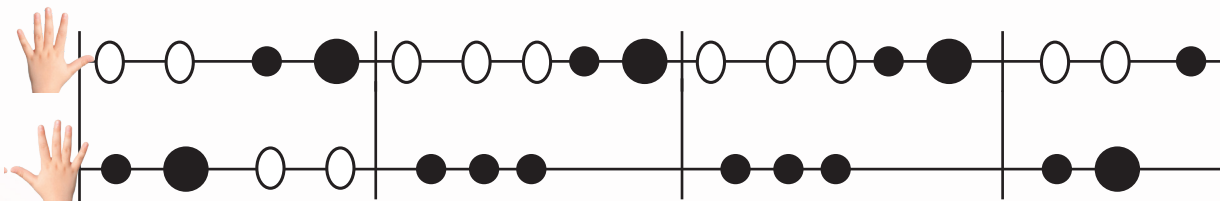

Екі топқа бөлініп орында:

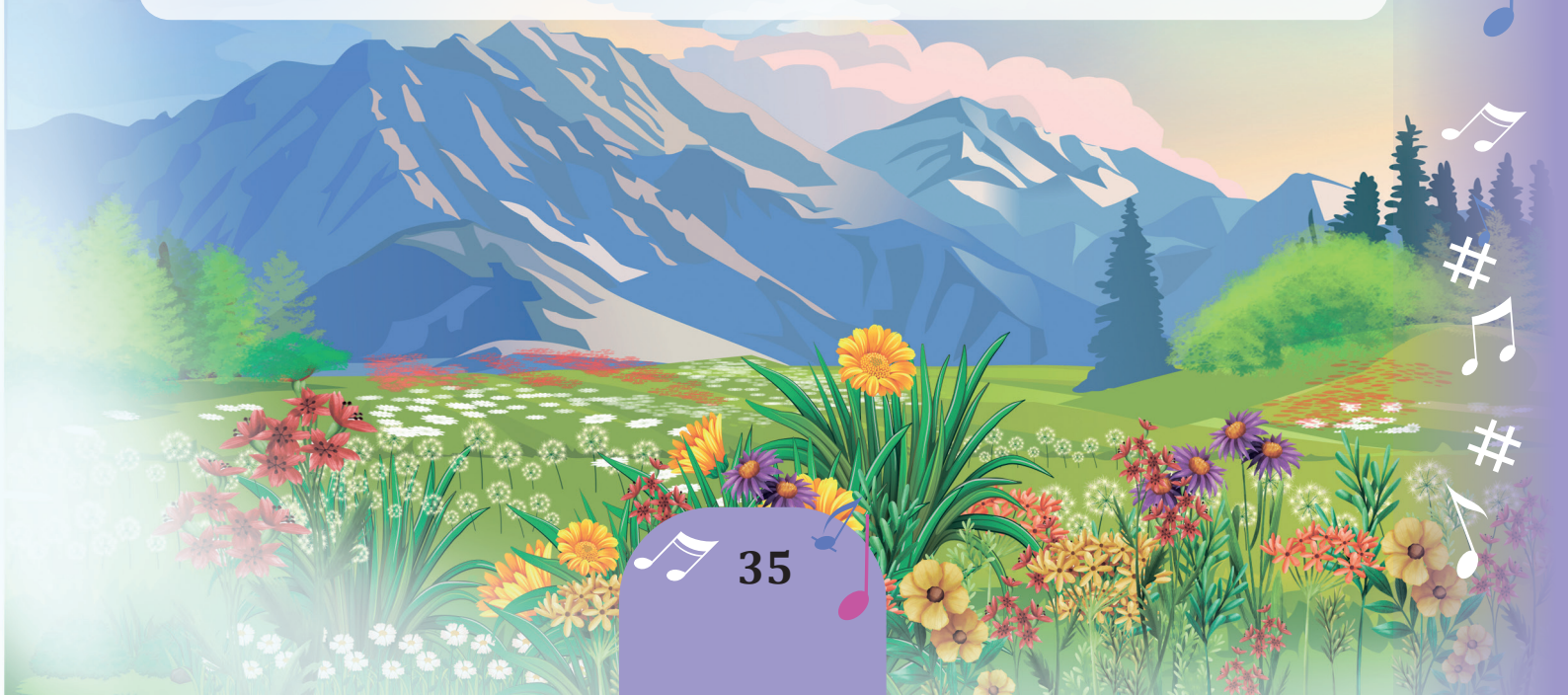
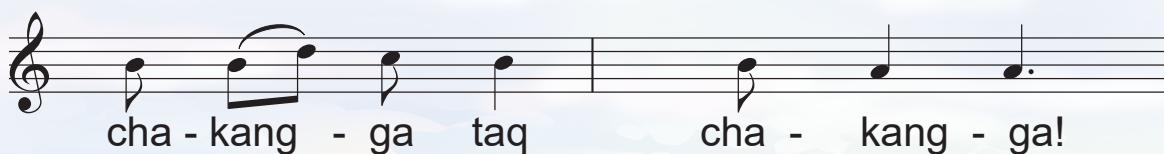
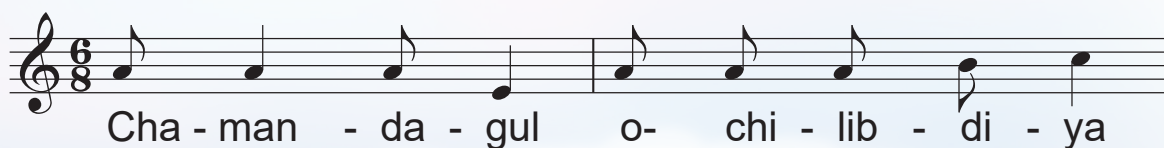
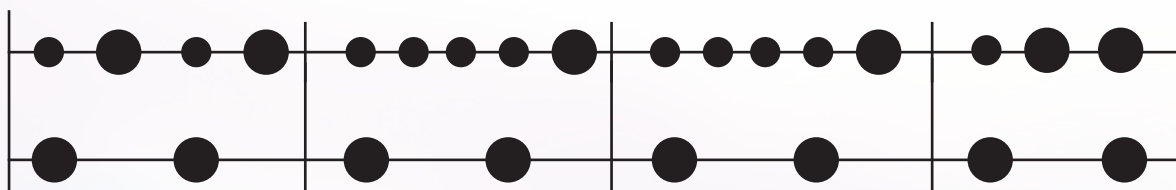

QADIM TURON



Sözін жазған **П. Момын** Әнін жазған **Н. Нарқожаев**
Uch, Humo qush,
Parvozi xush.
Osmonimda,
Makonimda.

Naqarot:

Keng Turkiston
Menga makon.
El – qadrdon,
O‘zbekiston.

Samosi sof,
Chaqnar oftob.
Bag‘ri kengdir,
Do‘sti tengdir.

Naqarot.

Aytay chindan,
Baxtim sendan.
Sen doimo
Bor bo‘l, Humo!

Naqarot.

36

СОЛЬ



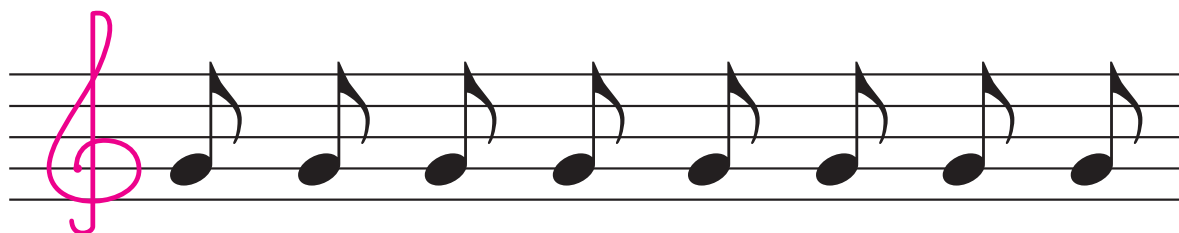

ЛЯ

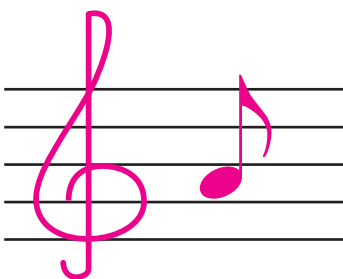

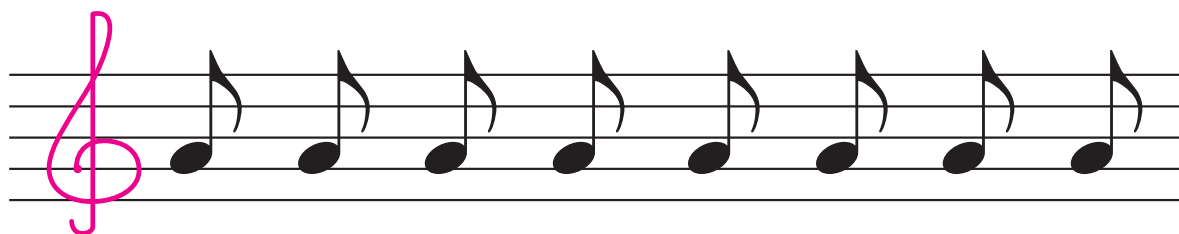
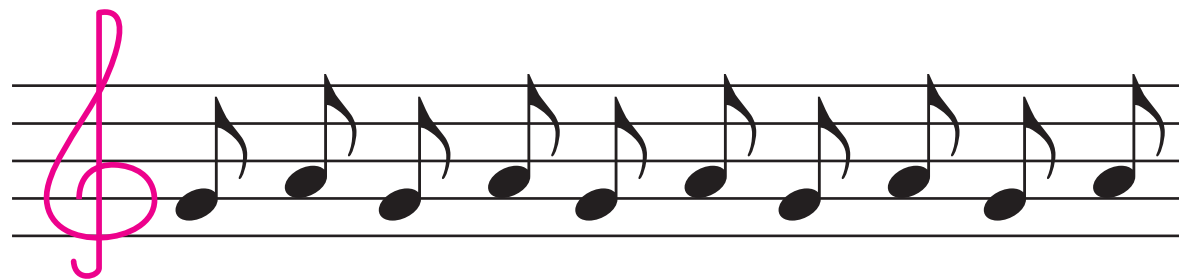





ДУЭТ

Екі музыкалық аспапта қосылып орындалатын музыканы ДУЭТ деп атайды. Олар бірі-бірін тыңдап, өнер көрсетеді.



?! Жеке орындаушы мен дуэтшілердің орындауында қандай айырмашылықтар мен ұқсастықтарды көрдің?



YOMG'IR

Sözün jazğan **T. Ubayduлло** Ənün jazğan **H. Narqojaev**

Shivir-shivir shivirlab,
Yomg'ir yog'di shitirlab.
Bo'g'otlarga berkindi
Sho'x chumchuqlar pitirlab.

Naqarot:

O'ynab-o'ynab tushar suv,
Kuylab-kuylab tushar suv.
Yer bag'rini to'ldirib,
Quvnab-quvnab tushar suv.

Yomg'ir yog'ar paqirlab,
Chuchvarasi vaqirlab.
Har tomchi qut, baraka,
Yashnaydi dala, qirlar.

Naqarot.



Shi-vir, shi-vir, shi-vir - lab, yom-g'ir yog'-di shi-tir - lab,



Bo'-g'ot-lar-ga ber-kin-di sho'x chumchuq-lar pi - tir - lab.



СИ

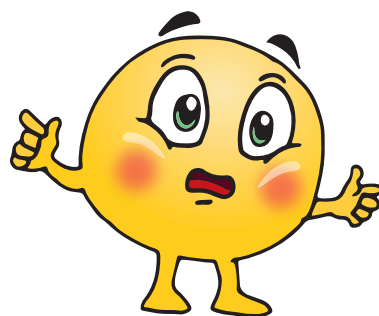
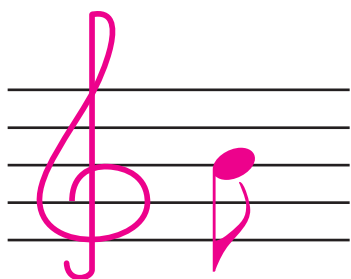

ΔΟ₂

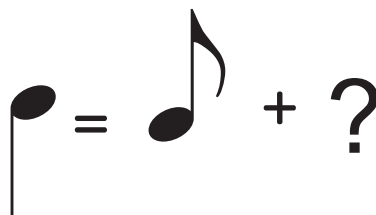
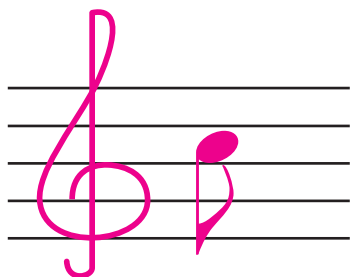

ӘНШІ ЖӘНЕ КҮЙШІ

Әнші – ән айтумен байланысты музыкалық мамандық. Әншілер әндерді дауыстап, сүйемелдеуімен немесе сүйемелдеусіз орындайды.

Күйшілер әуендерді әр түрлі аспаптарда орындайды.



Әнші мен күйшінің әрекетін тыңдап оларды салыстыр.

#



#



#



#



DANGASA

*М.Тожибоев «Дугох» мәртебесі
тондардың негізінде құрылған*



Dangasaning holi yomondir,
Dars qilgani qo'li bormaydi.
Ketayotgani yomon tomondir,
Qo'lin sovuq suvga urmaydi.
Dangasa bo'lmang, dangasa,
G'ayratli bo'ling, g'ayratli bo'ling.



Dan - ga - sa bo'l- mang, dan - ga - sa - a.

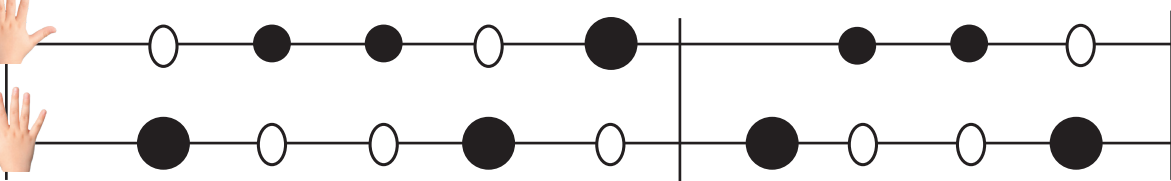

«Dangasa» әнінің ырғағын мәтінмен салыстыр.



АЯЗ АТА

Сөзін жазған **Т. Молдағалиев**
Өнін жазған **Ж. Еңсепов**

Аяз ата ақ сақалды,
Ақ таяқты паң ата.
Асып өтіп асқар тауды,
Жеттің бізге таң ата.

Қ а й ы р м а с ы:
Бәріміз де әсем әнбіз,
Шаттық күйміз бәріміз.
Алыс жолдан келсең жалғыз,
Көбейеміз әлі біз.

Алыс- алыс жерден келдің,
Отыра ғой, демінді ал.
Өңкей бала төңірегің,
Бізбен бірге әнге сал.

Қ а й ы р м а с ы:
Әлі-ақ күліп мәз боларсың,
Қане, қане, төрлет, ата,
Сыйлығыңды озған алсын,
Озбағанға берме ата.

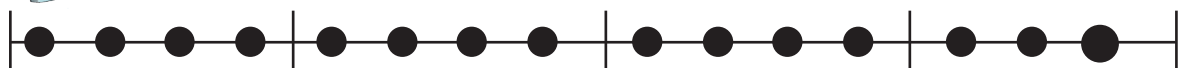

А- яз а- та ақ са-қал-ды, Ақ та-яқ-ты паң а-та

НОТАЛАРДЫҢ БӨЛІНУІ

Сегіздік ноталарды жазу ыңғайлы болу үшін олар бір сызықпен біріктірілген. Сегіздік ноталар екіге, кейде төртке біріктіріледі. Себебі олардың жалаулары бір-біріне қосылған.



Берілген жаттығудағы ширек ноталарды «bak» және сегіздік ноталарды «bum» буындарымен орында:



ПЫСЫҚТАУ ҮШІН СҰРАҚТАР МЕН ТАПСЫРМАЛАР

1. Күй дегеніміз не? Күй қалай қозғалады?

2. Берілген нүктелердің қозғалысына байланысты олар сен үйренген қай әнді өрнектейді?

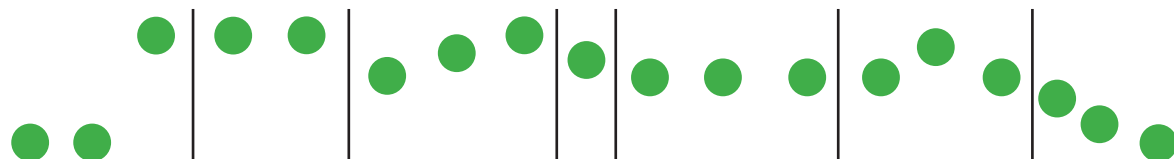

3. Төмендегілердің қай бірі ширек нота?

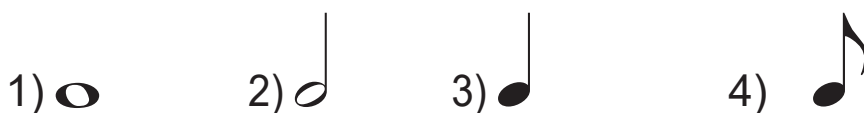

4. + ? =

5. + ? =



7. Мыналардан қай бірі сыбызғы?

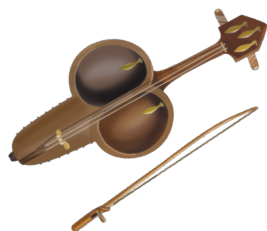
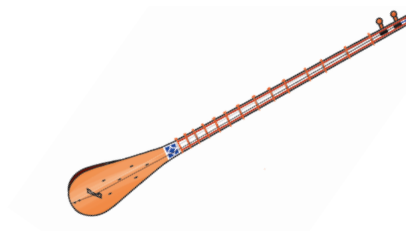

8. Төмендегілердің қайсысы танбур?

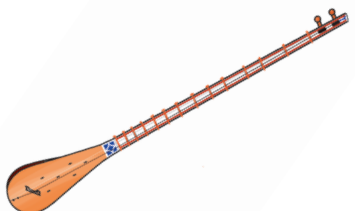
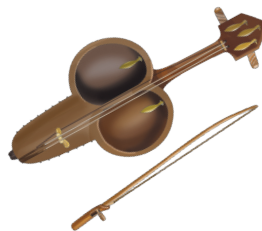

9. Сыбызғы мен қобыз ортасында қандай айырмашылық бар?

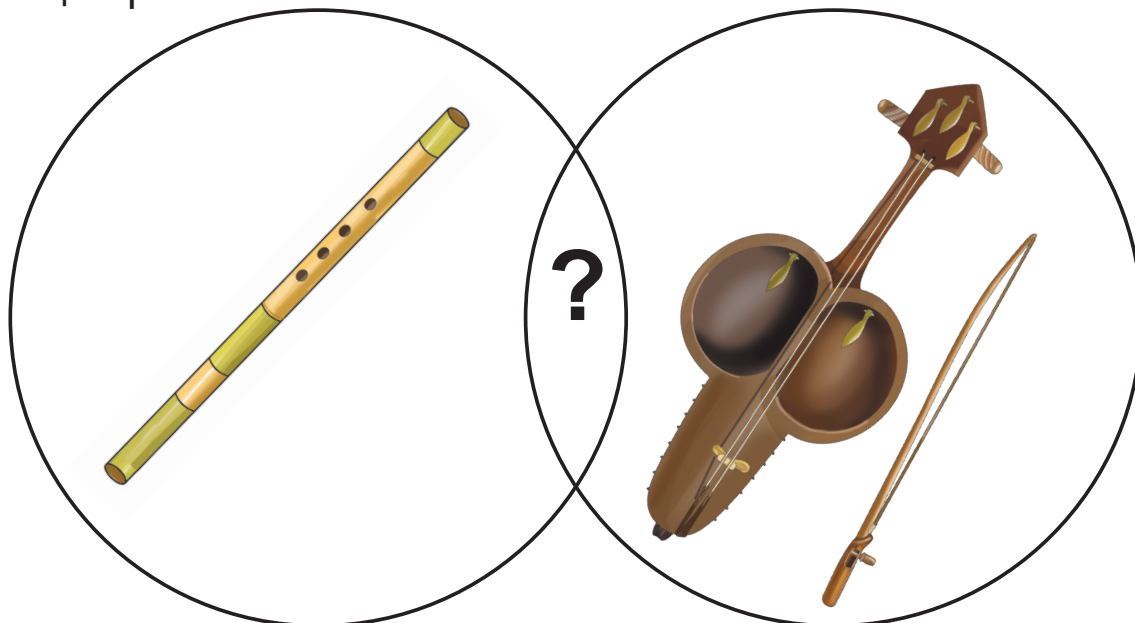

10. Төмендегі “Dangasa” күйінің мәні қандай?

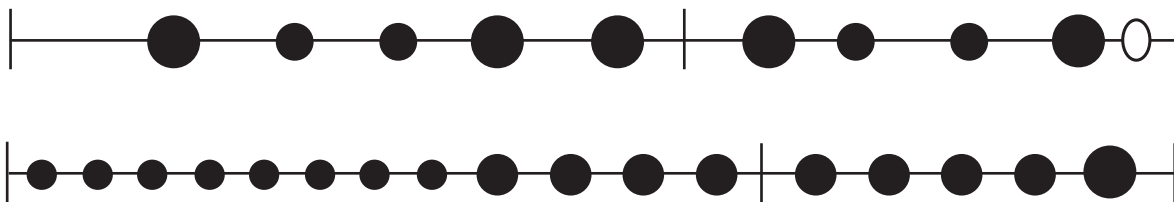

3-ТАРАУ МУЗЫКА САУАТТЫЛЫҒЫНА САЯХАТ

ТАКТ ЖӘНЕ ТАКТ СЫЗЫҒЫ

Күй такттарға бөлінеді.

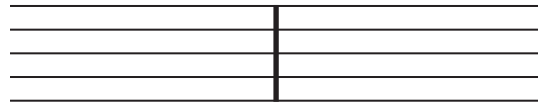

Сен білетін өлеңдердегі сияқты әндерде де күшті, яғни екпін белгісі бар дыбыстар болады. Нота жолына жазылған осы екпін белгісі бар дыбыстардың алдынан түзу сызық жүргізіледі.

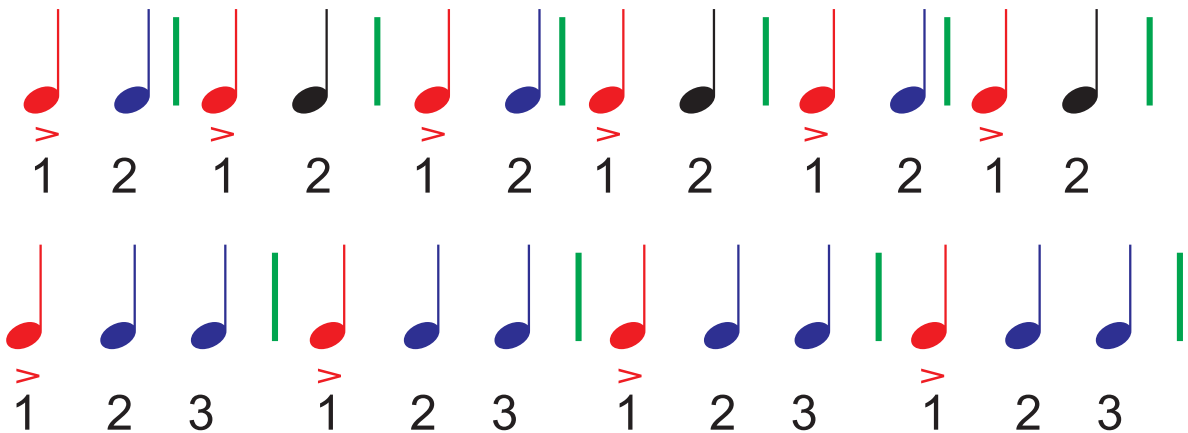

Бұл сызық **ТАКТ СЫЗЫҒЫ** деп аталады.



#



#



ОТ О'ЎИНИ

Ўнин жазган *Д. Омонуллаева*

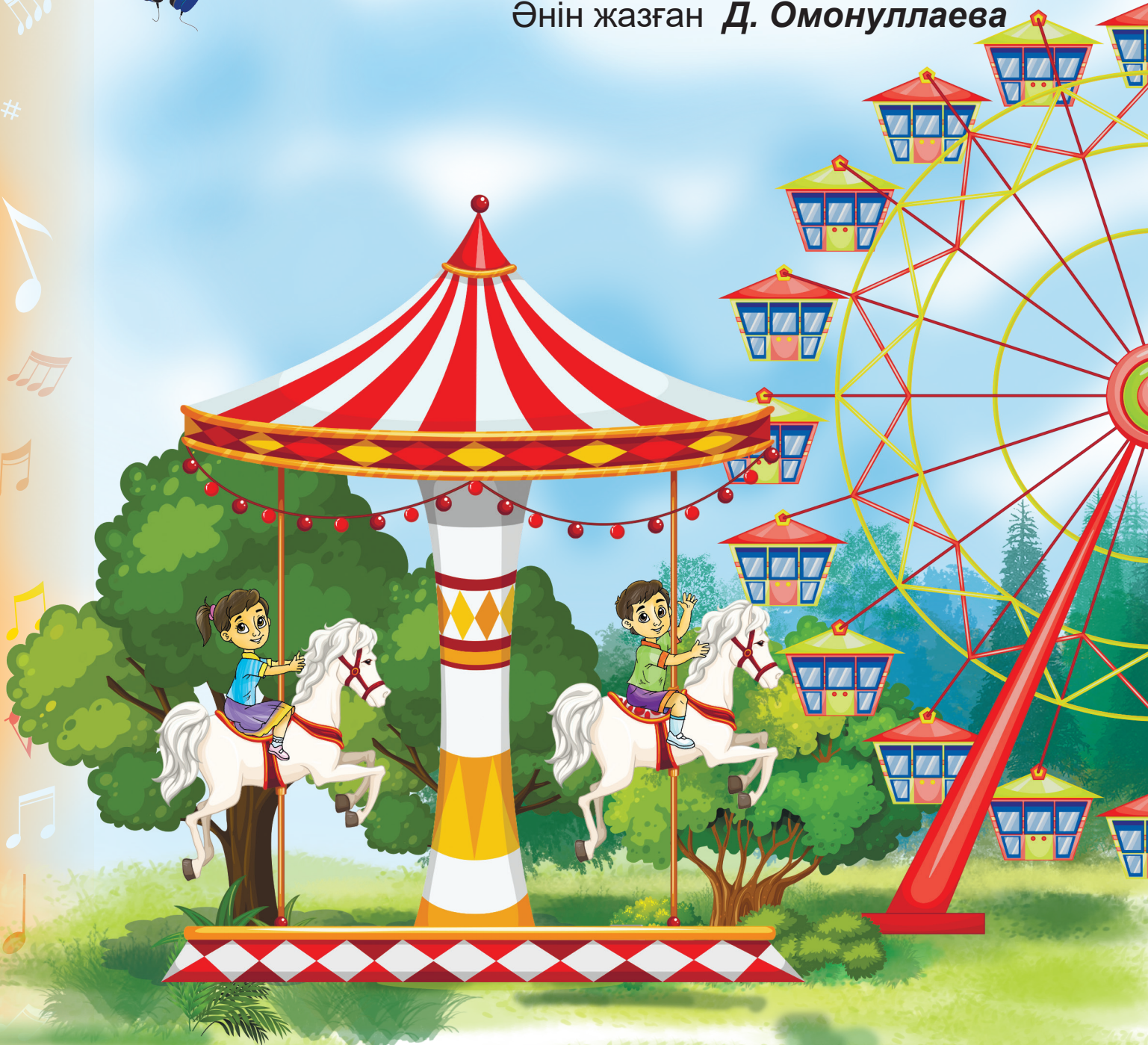



BOBOM – QAHRAMON

Сөзін және әнін жазған **А. Хайдаров**

Bobom – qahramon,
Urushda bo'lgan.
Yovlar ustidan
G'alaba qilgan.

Naqarot:

Qahramon, qahramon,
Bobom – qahramon.
Bobojon, doimo
Bo'ling sog'-omon.

Jang-u jadalda
Quchgan zafarlar.
Ko'ksida to'la
Orden-medallar.

Naqarot.

E'zozda doim
Bobomday mardlar.
Elin asragan
Botir askarlar.

Naqarot.

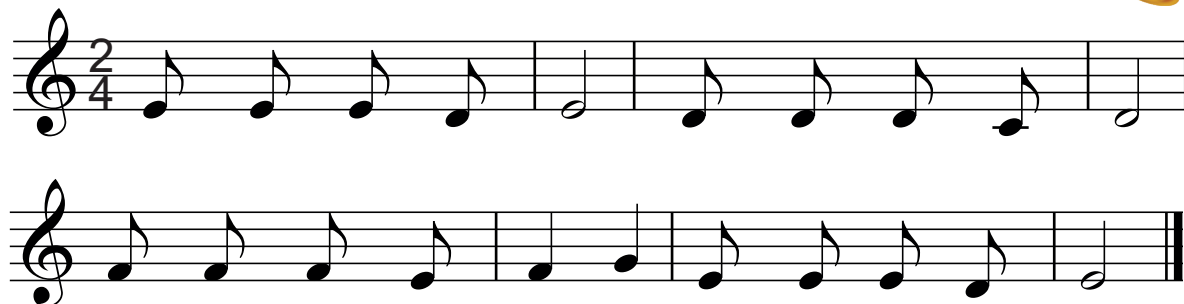

ӨЛШЕУ

Музыкадағы өлшем – бұл соққының қабілеттілігі, яғни бір соққыға келетін ноталар саны.

Ол тактіндегі үлестердің санын нұсқайтын такттілік метрдің сандық сипаттамасы.

Келесі мысал келесі жазбаларды көрсетеді:

2	3	4
4	4	4

2
4

такттағы үлес (екі)

әрбір үлестің ұзындығы (ширек)

Музыкалық шығарманың өлшемі музыкалық пернеден кейін орнатылады.

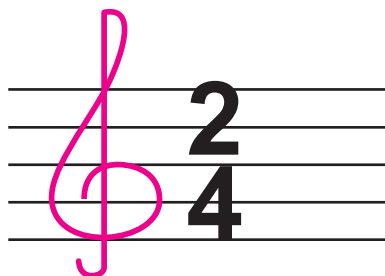

САНАУДЫ ҮЙРЕНЕМІЗ

2
4

1, 2
1 2
1 2

3
4

1, 2
1 2
1 2
3
3
3

4
4

1, 2, 3, 4
1, 2
1 2
1 2
3 4
1 2
3 4
3 4



QASHQARCHA

Өзбектің халық күйі

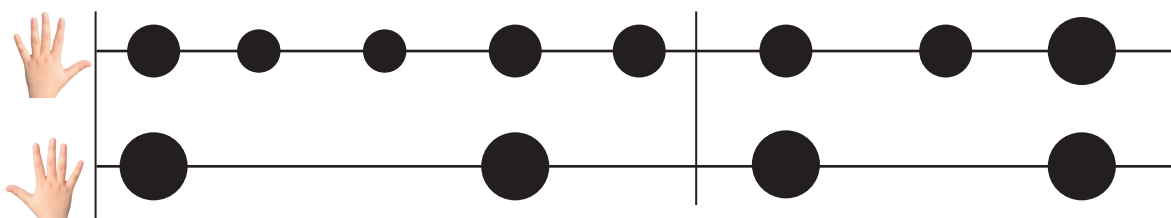

?! “Qashqarcha” күйінің ырғағын екі топқа бөліп орында.

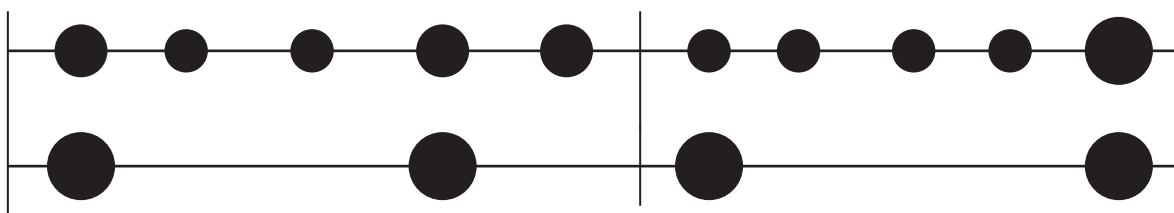

АҚ ӘЖЕМ

Сөзін жазған **О. Әубәкіров**

Әнін жазған **К. Қуатбаев**

Өзің мені өсірген,
Айналайын ақ әжем.
Тентек болсам кешірген,
Шөлдедің бе, ай, дана әжем?

Шай қайнатып келейін,
Шекер салып, жан әжем.
Өзім құйып берейін,
Балдай тәтті, бал әжем.



«Ақ әжем» әнінің ырғақты бейнесін дөңгелектермен өрнекте.



Ө - зің ме - ні ө - сір - ген, ай - на - ла - йын ақ ә - жем.

Шеңберлерді әр түрлі ұзындықтағы ноталармен ауыстыр.



Әнді нотаға сәйкес айт.



Ө-зің ме-ні ө - сір-ген, ай-на-ла-йын ақ ә - жем.



РЕПРИЗА

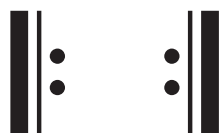

Әннің негізгі бөлімін,
Тағы да қайталаймыз.
Бұл бөлімнің шетінде,
Репризаны қолдаймыз.

Әннің немесе күйдің белгілі бір бөлігін қайталап орындау “реприза” деп аталады

Бұл суретте қызыл жиекпен ажыратылған реприза белгісін көріп тұрсың.



Осы екі нүктелі белгі музыкалық шығарманың – реприза белгісі арасындағы бөлігін қайталайды.



Реприза белгісінің такт сызығынан қандай айырмашылығы бар?



ВАЛЬС

Әнін жазған *П. Чайковский*
“Балалар альбомы”нан

Вальс – жұп болып тегіс айналмалы қозғалыстармен орындалатын би. Ол көбінесе салтанатты би кештерінде орындалады.



СӘЛЕМ, НАУРЫЗ

Сөзін жазған *М. Дадабаев* Әнін жазған *Х. Әзімбаев*

Сәлем, Наурыз, гүл Наурыз,
Гүлдей күліп кел, Наурыз.

Қ а й ы р м а с ы
Елімізді жасартып,
Бір өмірге қал, Наурыз.
Қал, Наурыз, қал, Наурыз,
Бір өмірге қал, Наурыз.

Сағынышты көктемім,
Құшақ жайды көкте күн.

Қ а й ы р м а с ы.

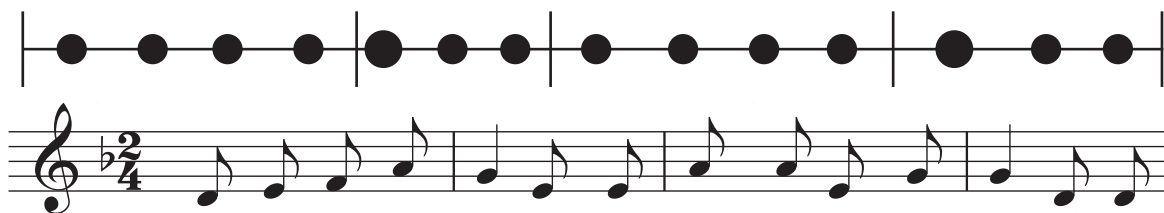

Сәлем, Наурыз, гүл Наурыз, гүлдей күліп кел, Наурыз.



ЛАД: МАЖОР ЖӘНЕ МИНОР

Қандай да музыкалық шығарма болмасын оның кей дыбыстары тұрақты, кейбірі тұрақсыз болып келеді. Тұрақты дыбыстар әуеннің басқа дыбыстарына қарағанда ерекшеленіп, тиянақты естіледі де көбінесе шығарма осы дыбыстармен аяқталады. Міне, осындай тұрақсыз дыбыс қатарының тұрақты дыбыстар төңірегінде топтасуын **лад** дейміз.

Музыкада ладтар өте көп. Олардың арасында негізгілері екеу:

Мажор – көңілді дыбысталған музыка жүйесі.

Минор – мұңды естілетін музыка жүйесі.



Мажор жүйесіндегі үзіндіден тыңда:



Минор жүйесіндегі үзіндіден тыңда:



МАЖОР ЖӘНЕ МИНОР

Musiqiy mamlakatda
Bor ikki aka-uka.

Major – quvnoq va shodon,
Tetik, bardam, sho‘x-xandon.

Ikkinchi bola – **Minor**,
U g‘amgin tovushqator.

Ma’yus qo‘shiq aytadi,
Bizni o‘yga soladi.

Major va **Minor** birdam,
Ahil yashashar har dam.





ТОРЕАДОР МАРШЫ

Әнін жазған *Ж. Бизе*

МАРШ – шеруде орындалатын салтанатты музыкалық шығарма.



Тұрған жеріңде күйге сай қадам таста.

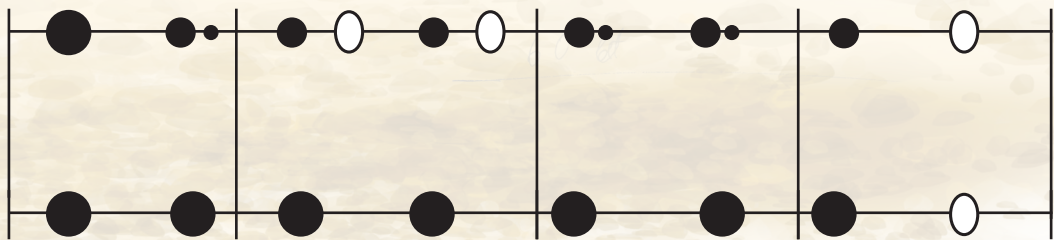



ZAG'IZG'ON



Sözün jазған **П. Момын**
Әнін жазған **Д. Омонуллаева**

Zag'izg'on, zag'izg'on,
Uchag'on zag'izg'on.
Choponi oladir,
Qarg'aga xoladir.



Tomlarda qaqillar,
Tomog'i taqillar.
Ko'zlari alanglar,
Och qolsa, yalanglar.

Aytayin to'g'risin,
U sovun o'g'risi.
Zag'izg'on, zag'izg'on,
Qochag'on zag'izg'on.

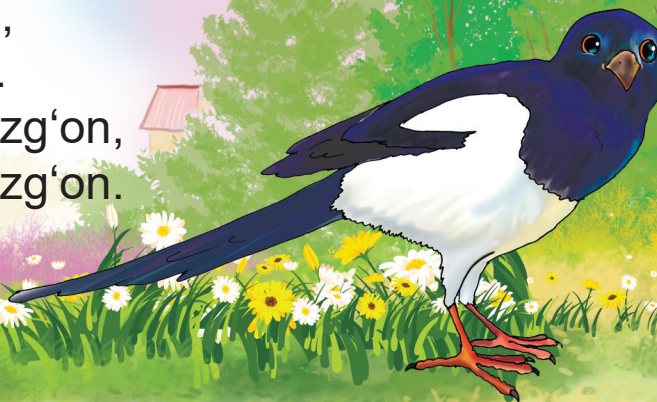

Za- g'iz-g'on, za- g'iz- g'on, u-cha-g'on za- g'iz - g'on.



Za- g'iz-g'on za- g'iz- g'on, u-cha-g'on za- g'iz - g'on.



МУЗЫКАЛЫҚ РЕБУСТАР

Ребус сізге қуаныш әлемін сыйлайды, ойлауға үйрету, сөздік қорын молайту, сені мұқият болуға шақыратын ойын түрі. Музыкалық жұмбақтарды шешу үшін нота жолындағы **до, ре, ми, фа, соль, ля, си** ноталарының орнын білу жеткілікті.

Ноталарды анықта және жасырынған сөздерді тауып, музыкалық ребустарды дұрыс шеш.

 – бірінші нотамыз

 –  бустар табамыз.

 –  уяулайды мысық,

 – ғарышқа ұшамыз.

 – мысалдар мәселе,

 –  –  бұл әндету.

 – жетінші нотамыз,

Және  -ға қайтамыз.



ҚОСАЛҚА



Дәулеткерейдің күйі

Төменде келтірілген әуен қозғалыстарының қайсысы Дәулеткерейдің «Қосалқа» күйіне сәйкес келеді?



КӨКТЕМ

Сөзін жазған **Ж. Сәттібеков**

Әнін жазған **Қ. Қуатбаев**

Көктем келді, құс келді,
Ойнайтынбыз саз илеп.
Біздің көлге түстенді,
Былыр кеткен қаз үйрек.

Ахау, халалалил, лилай,
Лилайла халәләл.
Әллиләй лиләйлә,
Біздің үйге түстенді.
Былыр кеткен қаз үйрек,
Көп торғай.

Көк көйлегін киді жер,
Шешіп ақ қар ішігін.
Емірене сүйді жел,
Жас теректің бүршігін.
Алақай – ау, балалар,
Қандай жақсы көктегі ай.
Нұр жамылды далалар,
Келді ауға көк торғай.



«Көктем» әнінің ырғақты бейнесін дөңгелектермен өрнекте.



4-ТАРАУ БАЛАЛАР САЗГЕРІ ЖӘНЕ КОМПОЗИТОРЛАРЫ

ШЕРМАТ ЁРМАТОВ

Балалардың сүйікті композиторы Шермат Ёрматов 1939- жылда Ферғана облысында дүниеге келген. Көп жылдардан бері жас әнсүйерлерге өнер сырларын үйретіп келе жатыр. Ұстаздың өз бастауымен ұйымдастырылған және жетекшілік етіп отырған балалардың “Бұлбұлша” хоры тек республикамызда ғана емес, сондай-ақ көптеген шет мемлекеттерде де өзбек балаларының әншілік өнерін үгіттеп келеді.

Ол “Oymonajon rom bo‘ldi”, “G‘ildiragim”, “Sog‘lom avlod qo‘shig‘i” секілді ондаған балалар әндерін шығарған.

Балалар әндерін дамытуда қосқан үлесі үшін “Sog‘lom avlod” орденімен марапатталған.



O'YNADIK, HECH TO'YMADIK

Сөзін жазған **П. Момын**
Әнін жазған **Ш. Ёрматов**

Bag'ri ko'm-ko'k dalalar,
Gullari ko'p dalalar.
Qarang, juda keng ekan,
Bir olamga teng ekan.

Naqarot:
Dalalarda o'ynadik,
Hech o'yinga to'ymadik.

Oftob bizni ko'rardi,
O'ynaymi, deb so'rardi.
Shamol asta yelardi,
Davramizga kelardi.

Naqarot.

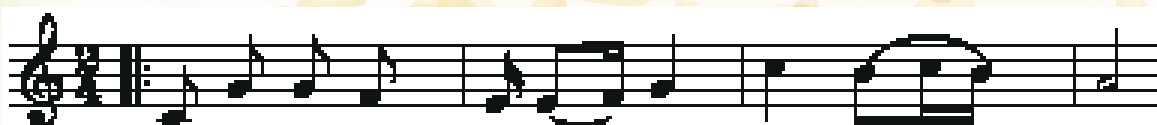

Bag'ri ko'm-ko'k da-la-lar, da-la-lar.

SOG‘LOM AVLOD QO‘SHIG‘I



Сөзін жазған **Т. Бахрамов** Әнін жазған **Ш. Ёрматов**

Quyosh bo‘lsin, oy bo‘lsin,
O‘zbekiston boy bo‘lsin.
Menga atlas, ukamga
Gijinglagan toy bo‘lsin.

O‘saversin bo‘yimiz,
Tenglik – orzu-o‘yimiz.
Bu dunyoda bor bo‘lsin
O‘zbekiston – uyimiz.

Naqarot:

Dadam yuzga kirsinlar,
Ayam yuzga kirsinlar.
Bizlar yuzga kirganda
Yonimizda yursinlar.

Naqarot.



“Sog‘lom avlod qo‘shig‘i” ырғағын нота мәтінімен салыстыр.



Qu- yo(o)sh bo‘l - sin, oy bo‘l - si (i)n,



O‘z - be- kis - to (o)n boy bo‘ (o‘)l - sin.



Qu- yo (o)sh bo‘l - sin, oy bo‘l - si (i)n,

O‘z - be- kis - to (o)n boy bo‘ - (o‘)l - sin.



НАДИМ НАРҚОЖАЕВ

Балалардың сүйікті сазгері Надим Нарқожаев 1947 жылы Ташкент қаласында зиялы отбасында дүниеге келген. Ол өзінің

сан алуан әндері арқылы республикамыздың саз өнеріне кіріп келді. Ол қазіргі ақындармен бірлесіп 200-ден астам балалар әнін шығарды.

Надим Нарқожаевтың “Qor”, “Navro‘zim – sho‘x sozim”, “Chamandagi gullarmiz”, “Yaxshi bola”, “Gullar – manim kulganim”, “O‘zbekimdan aylanay”, “Nakkalar” сияқты жүздеген әндерін балалар орындайды.

Өзбекстан Республикасының өнерпазы, Өзбекстанда еңбек сіңірген мәдениет қызметкері, Өзбекстан мемлекеттік Консерваториясының профессоры Н. Нарқожаев өзінің тартымды музыкалық шығармаларымен, әсіресе эстрадалық және балаларға арналған әндерімен ұлттық марапатқа ие болған.

#



CHINNIGUL

Сөзін жазған **Қамбар Ота** Әнін жазған **Н. Нарқожаев**

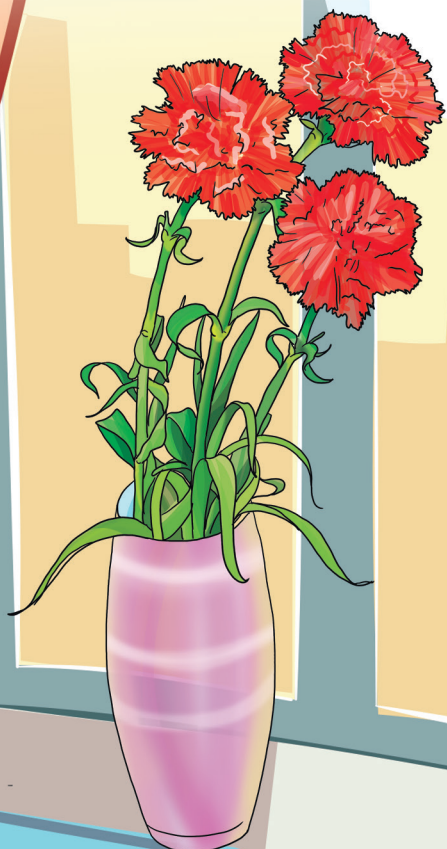

Yonib turgan chinnigul,
Yoqtiradi har ko'ngil.
Senga shaydo har bir dil,
Chinnigul, chinnigul.

Gul tanlagan ko'zlarga,
Dildan chiqqan so'zlarga,
Kulib chiqqan yuzlarga
Yarashiqsan, chinnigul.

Oymisan yo kunmi, gul?
Mehring elga chinmi, gul?
Uch-to'rt dona chinnigul
Quvonchlarga ochar yo'l.

Sen eng nodir sovg'asan,
Go'zallikda tanhosan.
Olqishlarga ravosan,
Ardoqligim, chinnigul.



Yo- nib tur - gan chin- ni - i gu - u - l

HAKKALAR

Сөзін жазған **Н. Орифжонов**
Әнін жазған **Н. Нарқожаев**

Ola qanot hakkalar,
Shoxdan shoxga qo'nasiz.
"Chig'ir-chig'lab" nimanidir
Izlab topgan bo'lasiz.

Teraklarning uchidan
Sizga boqar polapon.
Qamishzorlar ichidan
Unga qarab qolaman.

Shoshqaloqlab tumshug'in
Siz tomonga tutadi.
Hali yosh, yo'l-yo'rig'in
Topmay, najot kutadi.

Uni boqish farzingiz,
Yurmang muncha hakkalab.
Boshqalardan farqingiz –
Yengiltaksiz, hakkalar.

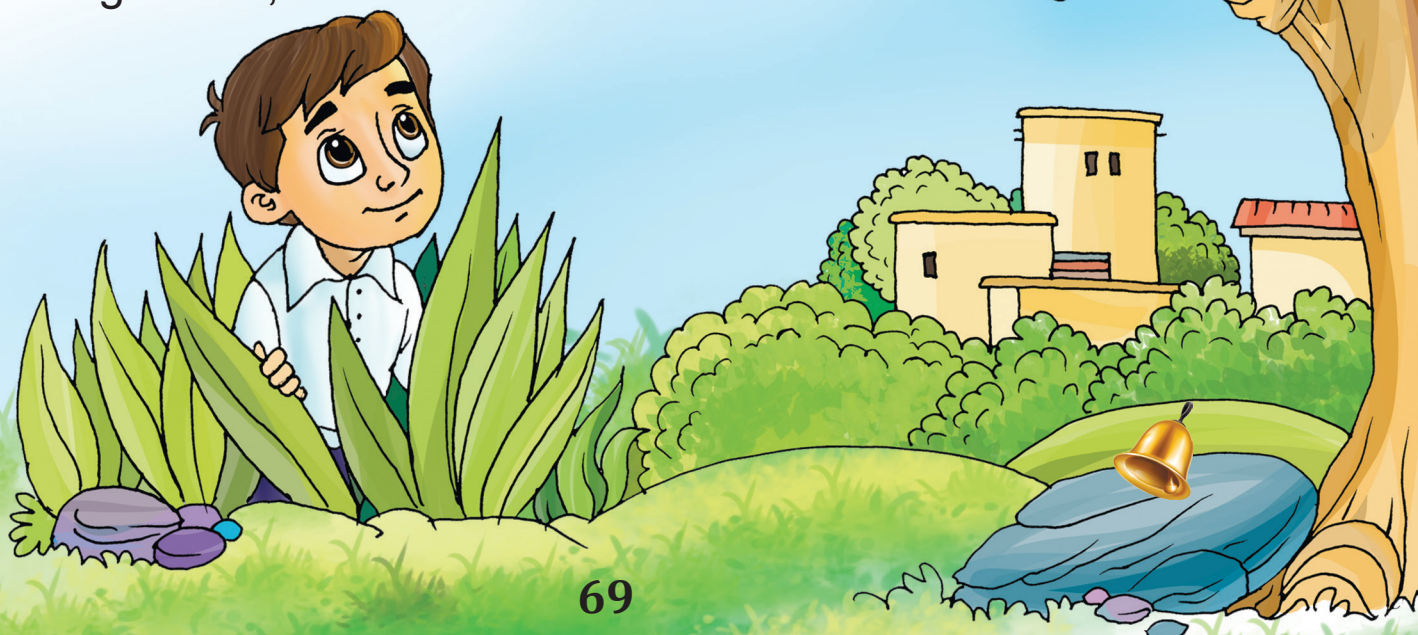

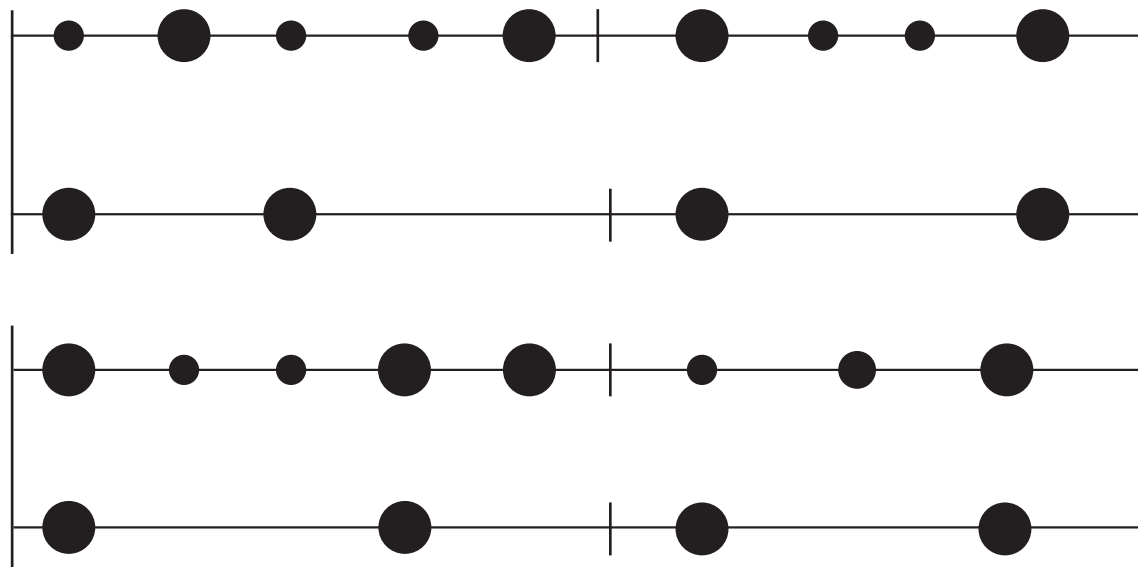

?! Берілген үлгіде ең төмен және ең жоғары дыбыстарды анықта.



Берілген жаттығудағы ширек және жарты нота-ларды “bum” мен сегіздік ноталарды – “bak” буындарымен айт және балаларға арналған аспаптарда шапалақ арқылы орында.

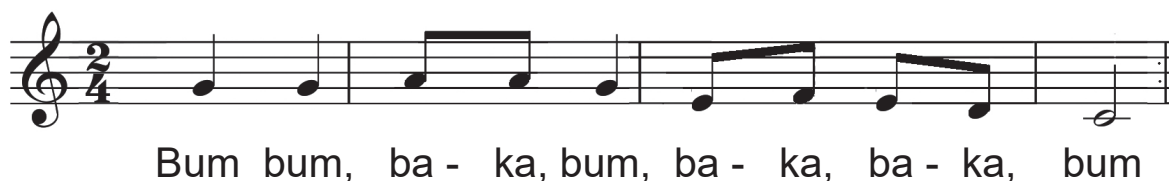



Дилором Омонуллаева

Балалардың сүйікті композиторы Дилором Омонуллаева 1959 жылы Ташкент қаласында музыканттар отбасында дүниеге келген. Дилором Омонуллаева өзінің сан қырлы туындыларының көп бөлігін балаларға арнаған. Оның “Alifbe qo’shig’i”, “Humo qushim”, “Aziz bo’ston – O‘zbekiston”, “O‘zbek elim bek elim”, “Diloromning qo’shig’i”, “Buvijon”, “Qo‘g‘irchoqlar bilan raqs” сияқты сан алуан әндері оқушы-жастар арасында әйгілі.

Дилором Омонуллаева Өзбекстанда музыка мәдениетін дамытуға қосқан үлесі үшін “Өзбекстанда еңбек сіңірген мәдениет қызметкері” және “Өзбекстан Республикасының өнер қайраткері” құрметті атақтарына ие болды.

QO'G'IRCHOQLAR BILAN RAQS



Энін жазған *Д.Омонуллаева*



“Qo'g'irchoqlar bilan raqs” әуенін мүқият тыңдап, оған сәйкес би қимылдарын ойлап тап. Нотаға сәйкес әуенді тыңда.

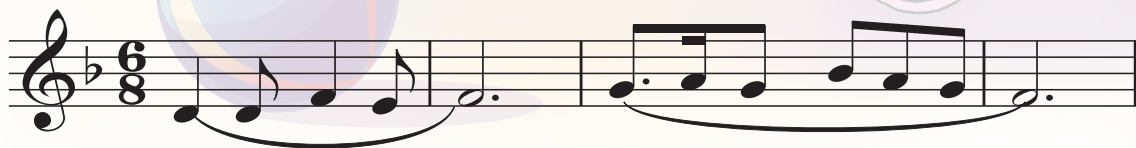

BUVIJON



Сөзін жазған **Ё. Суюнов** Әнін жазған **Д. Омонуллаева**

Menga tengsiz mehri bor,
So'zlarida sehri bor.
Ertak aytib tolmaydi,
Erkalatib hormaydi.

Naqarot:

Buvijonim, buvijon,
Mehribonim – buvijon.
Onaginam onasi,
Sho'x zabonim – buvijon!

Ko'rolmasa bir kuni,
Uxlay olmaydi tuni.
Ko'ngli sog'inchga to'lib,
Izlar parvona bo'lib.

Naqarot:

Baxtinga omon yuring,
Xush-xandon davron suring.
Ko'zingiz namlanmasin,
Dilingiz g'amlanmasin.

Naqarot.



Екі топқа бөлініп орында.
Нотаға сәйкес шырқа.

● ● ● ● ● ● ●	○ ○ ○ ○ ○ ○ ○
Bu- vi - jo - nim, bu - vi - jon,	
● ● ● ● ● ● ●	● ● ● ● ● ● ●
Meh- ri- bo- nim bu - vi - jon.	
● ● ● ● ● ● ●	● ● ● ● ● ● ●



МУЗЫКА ҚАТЫСУШЫЛАРЫ

Суретке мұқият қара. Онда ақын, композитор, әнші, музыкант бейнеленген. Ауадағы шарларда қатысушылардың негізгі шығармашылық құралдарының атаулары жазылған.

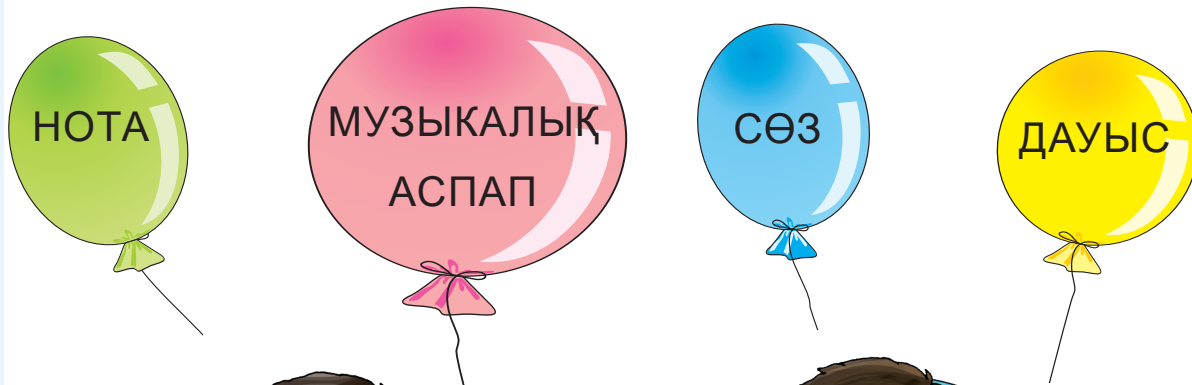

?! Шарды қай қатысушыға берер едің? Не үшін?



ҚАМАЖАЙ

Қазақтың халық әні

Басында Қамажайдың бір тал үкі,
Айырылып Қамажайдан болдым күлкі
Айырылып Қамажайдан отырғанда,
Келеді қай жерімнен ойын-күлкі

Қ а й ы р м а с ы

Ахау, Хайлиләйім, лилиләйім,
Қамажай, қалдың кейін сәулетайым.

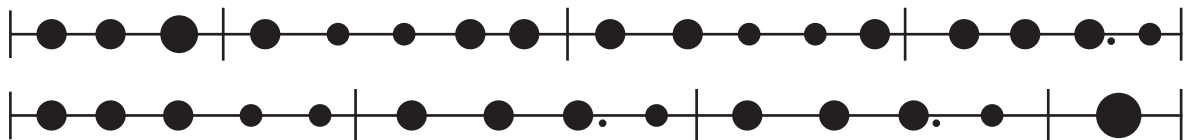

Басында Қа-ма-жай-дың бір тал үкі, ай(ы)-ры-лып



Қа-ма-жайдан бол-дым күлкі, бол-дым күл-кі,



#



#



#

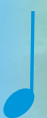

HANDALAK



Сөзін жазған **П. Момын**

Өнін жазған **Д. Омонуллаева**

Naqarot:

Handalak, handalak

Pishgan edi.

Tarqaldi, tarqaldi

Har yon hidi.

Har bittamiz

Pushtadan

Olib chiqdik

Uchtadan.

Naqarot.

Egnida

Beqasam to'n,

Tikilibdi

Juda jo'n.

Bittadan

So'yib yedik.

Rosayam

To'yib yedik.



ПЫСЫҚТАУ ҮШІН СҰРАҚТАР МЕН ТАПСЫРМАЛАР

1. Қай үлгіде 2/4 өлшемі дұрыс берілген?

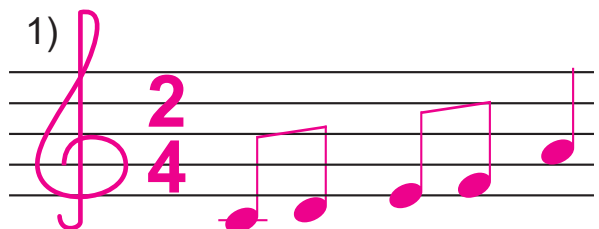
1) 

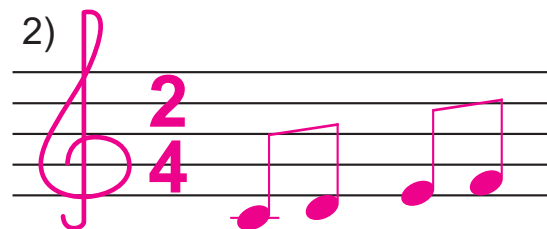
2) 

2. 

3. 

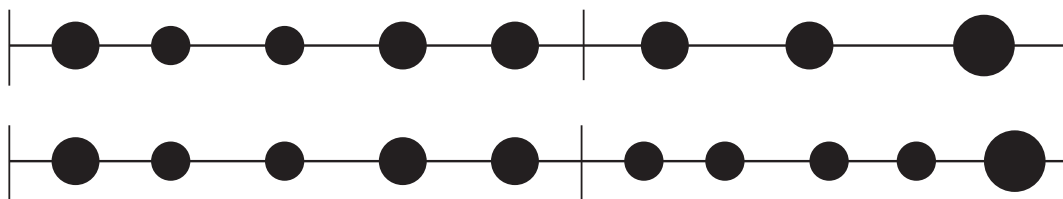

4. 

5. Берілген үлгілердің қай бірі Дәулеткерейдің «Қосалқа» күйіне сәйкес келеді?

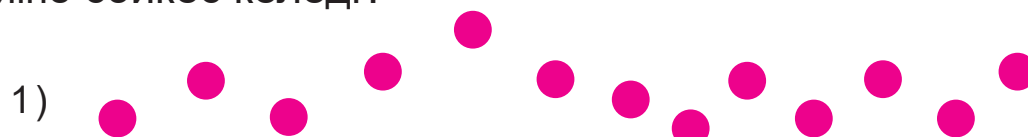
1) 

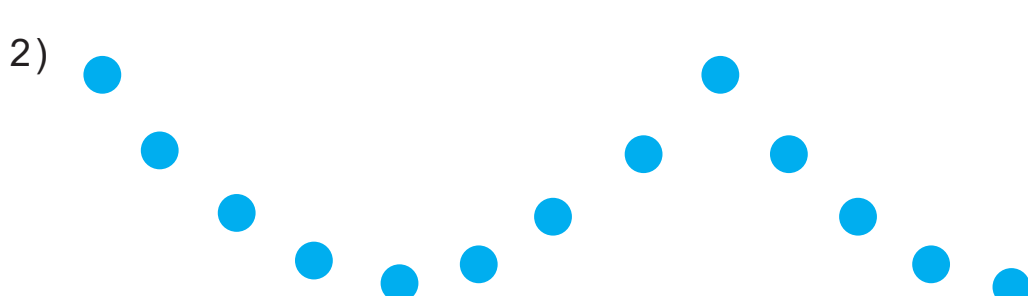
2) 

3) 

Музыка [Мәтін]: 2-сыныпқа арналған оқулық / Н.Нарқожаев [тағы басқ.]. – Ташкент: Республикалық білім орталығы, 2021. – 80 б.

ISBN 978-9943-7475-8-6

УДК 78(075.3)
ББК 85.31я72

O'quv nashri

**Nadim Norxo'jayev, Shoxista Norxo'jayeva,
Dilnoza Toshmuhamedova**

MUSIQA

*Umumiy o'rta ta'lim maktablarining
2-sinfi uchun darslik*

(Qozoq tilida)

Аудармашы Дилнура Байдиллаева

Суретші Умид Сулаймонов

Редактор Айдын Тәжібаева

Көркөмдеуші редактор Сарвар Фармонов

Техникалық редактор Акмал Сулаймонов

Дизайнер Дилмурод Мулла-Ахунов

Компьютерде беттеген Алимардон Ақиллов

Корректор Ғалымжан Рахымбаев

Басуға 07. 10. 2021 жылда рұқсат етілді.

Пішімі 60×84 $\frac{1}{8}$. Гарнитурасы «Arial». Кеглі 16.

Офсеттік қағаз. Шартты баспа табағы 13,95.

Есептік баспа табағы 7,51. Таралымы _____.

Тапсырыс № ____.

Пайдалануға берілген оқулықтың жағдайын көрсететін кесте

№	Оқушының аты, фамилиясы	Оқу жылы	Оқулықтың пайдалануға берілгендегі жағдайы	Сынып жетекшісінің қолы	Оқулықты тапсырғандағы жағдайы	Сынып жетекшісінің қолы
1						
2						
3						
4						
5						
6						

Пайдалануға берілген оқулықты оқу жылы аяқталғанда қайтарып тапсырады. Жоғарыдағы кестені сынып жетекшісі төмендегі бағалау мөлшері негізінде толтырады.

Жаңа	Оқулықтың алғаш рет пайдалануға берілгендегі жағдайы.
Жақсы	Мұқаба бүтін, оқулықтың негізгі бөлігінен ажыралмаған. Барлық парақтары бар, жыртылмаған, беттеріне жазбаған және сызбаған.
Орташа	Мұқаба езілген, аздап қана сызылған, шеттері мүжілген, оқулықтың негізгі бөлігінен ажыраған жерлері бар. Пайдаланушы жағынан қанағаттанарлық жөнделген. Жұлынған, кейбір беттері сызылған.
Нашар	Мұқаба былғанған, сызылған, жыртылған, негізгі бөлігінен ажыраған немесе мүлдем жоқ, нашар жөнделген. Беттері жыртылған, парақтары жетіспейді, сызып, бояп тасталған. Оқулық қалпына келтіруге жарамайды.