

**ЎЗБЕКИСТОН РЕСПУБЛИКАСИ ОЛИЙ ВА
ЎРТА МАХСУС ТАЪЛИМ ВАЗИРЛИГИ**

НАМАНГАН МУҲАНДИСЛИК-ИҚТИСОДИЁТ ИНСТИТУТИ

«МОЛИЯ» КАФЕДРАСИ

СУҒУРТА ИШИ

фанидан

МАЪРУЗАЛАР МАТНИ



НАМАНГАН - 2005

Ушбу маърузалар матни 5340600 – «**Молия**», 5340900 – «**Бухгалтерия хисоби ва аудит**» таълим йўналишидаги талабалар учун мўлжалланган.

Тузувчилар: катта ўқитувчи **Ш. Мамажонов**
катта ўқитувчи **Д. Инамова**

Такризчи: и.ф.н. доцент **А.Юлдашев**

Ушбу тўлдирилган ва қайта ишланган маърузалар матни институт ўқув-услубий кенгашининг «____»_____ 2005 йил ____-сонли йиғилишида муҳокама қилинган ва тасдиқланган.

М У Н Д А Р И Ж А

- [1-Мавзу:](#) Суғуртанинг иқтисодий моҳияти ва аҳамияти.
- [2-Мавзу:](#) Ўзбекистонда суғуртанинг шаклланиш тарихи
- [3-Мавзу:](#) Суғурта атамалари ва тушунчалари
- [4-Мавзу:](#) Суғуртанинг гурухланиши
- [5-Мавзу:](#) Суғурта ҳуқуқи
- [6-Мавзу:](#) Республика суғурта ташкилотларини бошқариш
- [7-Мавзу:](#) Мол-мулк суғуртаси
- [8-Мавзу:](#) Тадбиркорлик хавф-хатарлари суғуртаси
- [9-Мавзу:](#) қишлоқ хўжалиги суғуртаси
- [10-Мавзу:](#) Шахсий суғурта ва суғуртанинг бошқа йўналишлари
- [11-Мавзу:](#) Қайта суғурталаш
- [12-Мавзу:](#) Суғурта фаолиятининг молиявий асослари
- [13-Мавзу:](#) Жаҳон мамлакатларида суғуртанинг ривожланиш хусусиятлари

1. Мавзу : Суғуртанинг иқтисодий моҳияти ва аҳамияти

Режа

1. Суғуртанинг иқтисодий моҳияти ва функциялари
2. Суғуртани туркумлаштириш асослари
3. Суғурта бозори ва унинг таркибий тузилиши

Суғуртанинг иқтисодий моҳияти ва функциялари

Суғурта ижтимоий муносабатлар тарихий категорияларидан биридир. У жамият қурилишининг илк даврларидан юзага келиб, аста-секин ижтимоий ишлаб чиқаришнинг ажралмас ҳамроҳига айланди. Суғурта иборасининг бирламчи маъноси "қўрқув" ("страх") сўзи билан боғлиқдир. Мулк эгалари бир-бирлари билан ишлаб чиқариш муносабатларига киришар эканлар, мулкнинг сакланишига, табиий офатлар, ёнгин, угирлик ва ижтимоий ҳаётнинг бошқа кўзда тутилмаган хавф-хатарлари натижасида яқсон булиши ёки йўқотилишига нисбатан қўрқув хис этганлар. Ижтимоий ишлаб чиқаришнинг таваккалчилик характери бу мулк эгаси ва товар ишлаб чиқарувчининг моддий фаровонлиги учун хавотирланишининг асосий сабабчисидир. Шу асосда моддий зарарни манфатдор мулк эгалари уртасида биргаликда қоплаш гоёси юзага келди.

Ривожланган жамият шароитида суғурта мулкчилиكنинг барча шакллари, корхоналар, ташкилотлар, фуқаролар даромадлари ва бошқа манфатлари химоясининг асосий воситасига айланди. Суғурта ишлаб чиқариш муносабатларининг зарурий элементи. У ижтимоий ишлаб чиқариш жараёнидаги моддий зарарларни қоплаш билан боғлиқдир. Нормал ишлаб чиқариш жараёнининг муҳим шарти унинг узлуксизлиги ва тухтовсизлиги ҳисобланади. Ишлаб чиқаришнинг доимо янгиланиб бориши инсонларнинг барча ижтимоий-иқтисодий формацияларда, шу жумладан ривожланган жамиятда ҳам мавжуд эҳтиёжларини қондириш учун зарурдир.

Агарда ижтимоий ишлаб чиқариш жараёни табиий офатлар ёки бошқа фавқулодда ҳодисаларнинг салбий оқибатлари таъсирида тухтаса ёки бузилса, у ҳолда жамият аввало турли олдини олиш тадбирларини амалга оширишга, мабодо улар кузланган натижани бермаса, у ҳолда етказилган моддий зарарни қоплашга, ишлаб чиқаришнинг нормал шароитларини қайта тиклашга мажбур булади.

Инсон ва табиат уртасидаги қарама - қаршилик билан асосланган ижтимоий ишлаб чиқаришнинг таваккалчилик характери, биринчи

навбатда, табиий ва бошқа офатларнинг салбий оқибатларини олдини олиш, бартарф килиш ҳамда етказилган зарарни коплашни юзага келтиради. Бу объектив муносабатлар инсонларнинг эришган ҳаёт даражасини саклаб қолишга булган реал ва мавжуд эҳтиёжини акс эттиради. Мазкур муносабатларни алоҳида хусусиятлар ажратиб туради ва уларнинг йигиндиси ижтимоий ишлаб чиқаришнинг суғуртавий химоялаш иктисодий категориясини ташкил этади.

Суғурта иктисодий категория сифатида молия категориясининг таркибий қисми ҳисобланади. Аммо, молия тулалигича даромадларни таксимлаш билан боғлиқ булса, суғурта эса факатгина қайта таксимлаш муносабатларинигина камраб олади.

Суғуртанинг хусусиятларини олиб борувчи белгиларни қуйидагича келтиришимиз мумкин:

1. Суғуртада тусатдан, олдиндан кузда тугилмаган ва билиб булмайдиган ҳолатлар, яъни суғурта ходисалари эҳтимоли мавжудлиги билан асосланувчи қайта таксимлаш пул муносабатлари юзага келади;

2. Суғуртада курилган зарарни суғурта иштирокчилари, яъни суғурталанувчилар уртасида коплаш амалга оширилади. Зарарни бундай коплаш усули зарар курувчи хўжаликлар сони суғурта иштирокчилари сонидан кам булиши эҳтимоллигига асосланади, айниқса иштирокчилар сони етарлича катта булганда.

Зарарни бундай коплашни ташкил килиш учун мақсадли йуналтирилган суғурта фонди ташкил килинади. Бу фонд суғурта иштирокчиларининг бадаллари ҳисобидан шакллантирилади. Суғурта фондининг маблаглари факатгина уни ташкил килганлар уртасида ишлатилади, суғурта базасининг ҳажми эса ҳар бир катнашчининг зарарни коплашдаги улушини билдиради. Шунинг учун, суғурта катнашчиларининг доираси канчалик кенг булса, суғурта базасининг ҳажми шунга мос ва суғурта ҳам самарали булади.

3. Суғурта зарарни коплашни ҳудудий бирлик ва маълум вақт давомида амалга оширишни кузда тутуди. Бунда йил давомида суғурталанувчилар уртасида суғурта фондини ҳудудлар бўйича самарали қайта таксимлаш учун етарли катта ҳудуд ва суғурталашга тегишли объектлар талаб килинади.

Суғуртанинг иктисодий моҳиятига унинг функциялари мос келади.

Суғуртанинг қуйидаги функциялари мавжуд.

1. Таваккалчилик
2. Олдини олиш
3. Жамғариш
4. Назорат

Таваккалчилик функциясининг амал килиши давомида суғурта иштирокчилари уртасида булиши мумкин булган суғурта ходисалари окибатлари билан боғлиқ пул шаклидаги кимматнинг қайта таксимланиши рўй беради.

Олдини олиш функцияси суғурта фонди маблағларининг бир кисми хисобидан суғурта таваккалчилигини камайтириш бўйича тадбирларни молиялаштиришга йуналтирилади. Ҳаёт суғуртасида суғурта категорияси кредит категорияси билан ҳаётни маълум муддатгача суғурталаш шартномалари бўйича маблағларни жамғаришда анча яқинлашади. Ҳаёт суғуртаси оркали пул маблағларини жамғариш оилавий шароитида суғуртавий химояга булган эҳтиёж билан боғлиқдир.

Суғуртанинг назорат функцияси суғурта фондининг катъий мақсадли шакллантирилиши ва унинг маблағларидан тўғри фойдаланишидан иборат. Мазкур функция юкоридаги уч узига хос функциялардан келиб чиқади ва конкрет суғурта муносабатларда улар билан бирга номаён булади.

Суғуртани туркумлаштириш асослари

Суғурта ихтисослаштирилган суғурта ташкилотлари томонидан амалга оширилади. Уларнинг фаолият доираси ички, ташки ёки аралаш суғурта бозорларини камраб олган булиши мумкин. Шу билан бирга ривожланган суғурта бозори шароитида ҳам давлат ичкарисида, ҳам четда амалга ошири-

лиши мумкин. Бу суғуртанинг ташкилий туркумланишидир. Аммо, суғурта муносабатларининг мазмуни суғурта объекти ва хавф-хатари турлари бўйича туркумланиши ёрдамида намоён булади.

Унинг шартлари суғурта масъулиятининг хажмлари бўйича фарк килади, у конун кучида ва ихтёрий равишда амалга оширилиши мумкин. Суғурта муносабатларининг турличалигининг тартибга солиш ва узаро боғлиқ ягона тизимини шакллантириш учун суғуртани туркумлаш зарурдир.

Суғуртани сохаларга булиш асосида уларнинг объектлари бўйича фаркланиши ётади. Бу омилга мос равишда барча суғурта муносабатлари йигиндисини қуйидаги тармоқларга булиш мумкин.

1. Мулкий суғурта
2. Шахсий суғурта
3. Жавобгарлик суғуртаси
4. Тадбиркорлик таваккалчиликлари суғуртаси

Мулкий суғурта объекти бўлиб моддий кийматликлар хисобланади. Шахсий суғуртада- фукараларнинг ҳаёти, соғлиги, меҳнат қобилияти,

жавобгарлик суғуртасида объект бўлиб суғурталанувчиларнинг турли жавобгарликлари, масъулиятлари ҳисобланади. Тадбиркорлик таваккалчиликлари суғуртасида эса, объект вазифасини тадбиркорлик ишлари бўйича турли таваккалчиликлар бажаради.

Суғурталанувчиларни суғурталовчилар билан суғурта муносабатларига кириши ва суғурталанувчиларга кулайлик яратиш мақсадида суғурта тармоқларини конкрет суғурта турларига булиш зарурати пайдо булади. Шахсий суғурта бўйича суғуртанинг қуйидаги турлари амалга оширилади: ҳаётни аралаш суғуртаси, улим ҳолати ва меҳнатга лаёқатсизликни суғурталаш, болалар суғуртаси, Қўшимча пенсия суғуртаси, бахтсиз ходисалардан суғурталаш ва бошқалар.

Жавобгарлик суғуртасига кредитни ёки бошқа қарзларни қайтара олмасликдан суғурталаш, юқори хавф-хатар манбалари эгаларининг фуқаролик жавобгарлиги суғуртаси ва бошқалар киради. Тадбиркорлик таваккалчиликлари суғуртаси дастгоҳларни тухтаб қолиши, савдодаги тухталишлар натижасида зарар қуриш ёки фойда олмаслик суғуртаси, яъни техника-технологияларни қуллаш таваккалчиликлари суғуртаси каби турларга булинади.

Мажбурий суғурта турлари, шартлари ва уни амалга ошириш тартиби Ўзбекистон Республикаси Вазирлар Маҳкамаси томонидан белгиланади. Томонларнинг хоҳиш-иродасига мувофиқ амалга ошириладиган суғурта ихтиёрий суғурта ҳисобланади. Ихтиёрий суғуртанинг шартлари томонларнинг келушивига асосан белгиланади. Суғурталанувчи ва суғурталовчининг ҳуқуқлари ҳамда бурчлари, шунингдек ҳар бир суғурта турларининг шартлари тегишли суғурта шартномалари билан белгилаб қуйилади.

Суғурта бозори ва унинг таркибий тузилиши

Суғурта бозори- бу суғурта ҳолатлари рўй берганда жисмоний ва ҳуқуқий шахсларни мулкӣ манфаатларини суғурталанувчиларнинг пул маблағлари ҳисобидан ҳимоя қилишда акс этувчи суғурта хизматлари олди-сотдиси бўйича иқтисодий муносабатлар йиғиндиси. Суғурта бозорини амал қилишининг асосий шarti суғурта хизматларига эҳтиёж (талаб) ва бу эҳтиёжларни қондиришга лаёқатли суғурталовчиларнинг мавжудлигидир. Суғурта бозори таркибий жаҳатдан ташкилий-ҳуқуқий ва ҳудудий жиҳатлари бўйича булиниши мумкин.

Ташкилий-ҳуқуқий жиҳатдан акционер, биргаликдаги, хусусий ва давлат суғурта ташкилотларидан иборат булади. Ҳудудий жиҳатдан эса миллий, минтақавий ва халқаро суғурта бозорларига булинади. Миллий суғурта бозори бирон-бир мамлакат ҳудудидаги суғурта компаниялари ва

уларнинг фаолиятини камраб олади. Бунга Ўзбекистон суғурта бозорини мисол килиб олишимиз мумкин.

Хозирги кунда миллий суғурта бозоримизда куплаб суғурта ташкилотлари фаолият курсатмоқда. Улардан энг йириклари давлат мулки иштирокидаги суғурта компаниялари бўлиб, улар "Ўзагросуғурта" ДАСК, "Кафолат" ДАСК, "Ўзбекинвест" ЭИМСК, ва "Мадад" суғурта агентликларидир. Жахондаги ривожланган мамлакатларда йигиладиган суғурта тушумларининг қарийб 40 фоизидан ортиги АҚШ хиссасига тўғри келади.

Минтакавий суғурта бозори деганда, савдо-иқтисодий ва бошқа жихатлардан узаро яқин муносабатда булган бир нечта мамлакатлар худудларини камраб олувчи бозор тушунилади. Халқаро суғурта бозори сифатида дунё микёсида суғурта фаолиятини олиб борувчи мамлакатларнинг суғурта бозори тушунилади. Суғурта бозори бозор муносабатлари субъектларининг мустикалликни, уларнинг суғурта хизматлари олди-сотдиси бўйича тенг ҳуқуқли ҳамкорлигини кузда тутлади.

Суғурта бозорининг субъектлари қуйидагилардан иборат:

1. Уз манфаатларидан келиб чиқиб суғурта химояси бўйича хизматларни сотиб олувчилар (суғурталанувчилар);

2. Бундай хизматларни ишлаб чиқарувчи ва сотувчилар (суғурталовчилар);

3. Мазкур шахслар уртасидаги воситалар (суғурта агентлари ва брокерлар);

4. Суғурталанган шахслар;

5. Манфаатдор шахслар (наф олувчилар);

6. Учинчи шахслар.

Ички суғурта бозорини молиявий таркибини суғурта ташкилотларининг моддий ва молиявий ресурслари ташкил қилади. Суғурта бозорининг асосий вазифаси суғурта хизматларига талабни шакллантириш (маркетинг, реклама), шартномалар тузиш ва суғурта полисларини сотиш, мақсадга мувофиқ ва эгилувчан тариф сиёсатини олиб бориш, уз инфра-тузилмасини тартибга солиш ҳисобланди.

Таянч сўз ва иборалар:

1. Суғурта тушунчаси.
2. Суғуртани бошқариш.
3. Суғуртанинг функциялари.
4. Суғурта компанияси.
5. Суғурта тармоқлари

Назорат учун саволлар

- 1) Суғуртанинг иқтисодий моҳиятини тушунтириб беринг?
- 2) Суғуртанинг функциялари нималардан иборат?
- 3) Суғуртани туркумлаштириш деганда нимани тушунасан?
- 4) Суғурта тармоқлар бўйича қандай гуруҳларга бўлинади?
- 5) Суғурта бозорининг иқтисодий ривожлантиришдаги аҳамиятини тушунтириб беринг?
- 6) Суғурта бозорининг қандай турлари мавжуд?

Асосий адабиётлар

1. Ўзбекистон Республикаси Конституцияси Тошкент 1992 й.
2. Ўзбекистон Республикасининг Қонуни «Суғурта фаолияти ҳақида» Тошкент 2002 й
3. Каримов И.А. «Ўзбекистон иқтисодий ислохотларни чуқурлаштириш йулида» Т.: «Ўзбекистон» 1995 й.
4. Каримов И.А. «Ўзбекистон буюк келажак сари» Т.: «Ўзбекистон» 1998 й.
5. Каримов И.А. «Ўзбекистон бозор муносабатларига ўтишининг узига хос йули» Т.: «Ўзбекистон» 1998 й.
6. Каримов И.А. «Ўзбекистоннинг уз истиқлол ва тараққиёт йули» Т.: «Ўзбекистон» 1998 й.

Қўшимча адабиётлар

1. Собиров Х.Р. «Хитойда суғурта» (Иқтисод ва ҳисобот, 3, 1996)
2. Собиров Х.Р. «Аҳамонийларлар даврида солиқ ислохоти» «Ўзбекистон солиқлари хабарномаси» 1997 й.
3. Пулов К.И. «Страховое дело в России» М-Эдма 1999 г.
4. Коломин Е.В. В.В.Шахов «Словарь страховых терминов» М-«Финансу и статистика» 1998 г.
5. Рейтман Л.И. «Страховое дело» М-«Финансу и статистика» 1998 г.
6. Шахов В.В. «Введение в страхование» М-Финансу и статистика» 1999

2-Мавзу : Ўзбекистонда суғуртанинг ривожланиши

Режа

1. Жахонда суғуртанинг вужудга келиши
2. Россияда ва Туркистонда суғуртанинг вужудга келиши
3. Мустакилликдан сунг Ўзбекистонда суғуртанинг ривожланиш хусусиятлари

Жахонда суғуртанинг вужудга келиши.

Суғурта тушунчаси пул ва кредит тушунчаларидан олдин шакллана бошлаган. Дастлабки жамоа тузуми даврида ҳар бир оила ҳаёт учун энг зарур озик-овкат захираларни гамлаш заруриятини тушуна бошлаганда, за-

хиралар етарли булмаса ёки бирор ходиса туфайли Қўшимча моддий неъматлар эхтиёж сезилса кушнилardan карз олинган, бузилган иморатлар хашар йули билан тикланган.

Давлат йули билан металлдан пул зарб килингунга кадар, олтин ва кумуш воситаси билан захиралар тупланган. Асрлар давомида куни кушнилар уртасидаги иктисодий муносабатлар кишлок ва махалла микёсида кенгайган, зарар кулами хўжалик учун катта булганда жабрланган оилаларини бу ахволдан куткариш учун биргалашиб маблаг туплаш оркали моддий ёрдам уюштирилган. Шунингдек савдо карвонлари узок сафарда угрилар томонидан талансалар, курилган зарар карвон иштирокчилари уртасида тенг таксимланган. Лекин кейинчалик зарар микдорини таксимлаш сафар тайёгарлиги курила бошлаганда махсус фонд тузилиб, бу фонд хисобидан факат курилган зарар зарар эмас, балки савдогарнинг оила аъзолари ҳам бахраманд этилган.

Суғурта фондининг дастлабки шаклларида бири закот хисобланади. Закот ҳақида куръонда бир неча маротаба эслатиб утилади. Масалан, шундай деб курсатилган у (оллох) узумзор боглар, бустонлар, хурмою-анвойи мевали, зироатли, зайтун, хилма-хил анорлар яратди. Уларнинг меваси пишганда, ундан тановвул килингллар, хосил йигилганда унинг ушрини берингллар. Ана шу тавсияларга асосан аҳолининг мухтож табакаларига ёрдам бериш айникса табиий офат окибатларидан куткариш, дастлаб закот бериш, кейинчалик садака шаклида амалга оширилган".

"Закотнома" китобида закот сифатида тупланган маблаглар факирлар, мискинлар, карздорлар, мусофирларга, уларнинг огир ахволарини енгиллаштириш учун ёрдам сифатида берилгани курсатилган. Бунда факир деб узининг кундалик эhtiёжларини коплашга ҳам курби етмаганлар, мискин, деб факирларга нисбатан ҳам янада ночорок инсонлар кузда тугилади. Буларнинг аянчли ахволлари сабабларидан бири кузда тугилмаган табиий офатлар натижасида камбагаллашганликлари булиши мумкин, карздорлар ҳақида гап борганда, хайрли ишларни бажараман, деб узрли сабаблар тугайли кузлаган режаларини амалга ошира олмай карздор бўлиб колганлар кузда тугилади.

Нафака бериладиган мусофирларга сафар жараёнида пул ва молларини йукотиб, мухтожликка тушганлар киради.

Айрим олимлар суғурта дастлаб Европада кулланилган, деган фикрдалар. Халқаро савдодаги мол-мулк суғуртаси ҳақида гап борганда Бобил давлатининг юртбошчиси Ҳаммурапий конунларида мелоддан олдин фондсиз суғурта булгани савдо карвонларига етказилаган зарар узаро таксимланиб, ёрдам уюштирилгани курсатилган. Бу конун тавсиялари халқаро савдо йули билан бошқа мамлакат савдогарлари карвонларига ҳам тарқалган, хатто Буюк Ипак йули орқали сафарда булган савдогарлар бу усулдан фойдаланганлар.

Шарқда Амир Темур хукмронлиги давригача ташки савдода фондли ва фондсиз суғурта давом этган. Амир Темур ташки савдони кенгайтириш ва ривожлантиришга каратилган катор тадбирларни амалга ошириш муносабати билан савдогарларни таланган мол-мулклари давлат томонидан тиклаб бериладиган булган. Лекин табиий офатлардан курилган зарар карвон иштирокчилари зиммасига юклатилган. Темурийлар хукмронлиги ва ундан кейинги даврларда Ўзбекистон худудида табиий офатлардан курилган зарарларни коплашда узаро ҳамкорликда суғурталаш ва закот хисобидан зарарни коплаш давом эттирилган.

Россияда ва Туркистонда суғуртанинг вужудга келиши

Европада суғурта соҳасида 1666 йил Лондонда содир булган улкан ёнгиндан кейин XVII асрдан бошлаб, биринчи суғурта ассоциациялари ташкил килиниб, бундай суғурта бирлашмалари фақат Англияда эмас, балки Франция, Италия, Дания, Швецияда шаклланди. Россияда дастлаб Екатерина II замонида хорижий мамлакатларнинг суғурта ташкилотлари фаолият курсатдилар, лекин биринчи миллий суғурта бирлашмалари 1827, иккинчиси 1833 йилда ташкил килинди.

XX асрнинг бошида Туркистонда хорижий ва Россия хусусий суғурта ташкилотларининг Нью-Йорк, "Эвитель", "Урбен" ва бошқа ном билан юритилган хорижий ва Россия суғурта бирлашмаларининг бўлимлари ташкил килинди. Бу жамиятлар савдогарлар, фабрика- завод эгалари, йирик ер эгаларига карашли мол-мулкларини суғурта килар эдилар.

Маълумки, шуро хокимияти ташкил этилишининг биринчи кунлариданок жамиятда мавжуд булган "капиталистик унсурлар"ни таг-томири билан йукотишга киришилди.

Мамлакатда фаолият курсатаётган барча суғурта ташкилотларини ягона ташкилотга бирлаштириш шуро хокимиятини мудофаа кобилиятини мустахкамлаш ва халк хўжалигини ривожлантириш учун давлат катта миқдорда молиявий ресурсларга мухтожлигидан келиб чиккан эди.

1918 йилнинг 28 октябрида Халк Комиссарлар Кенгаши "Россия Республикасида суғурта ишини ташкил этиш тўғрисида" декрет кабул килди ва мазкур хужжат суғурта сохасида ракобатни тугатишга йуналтирилган муҳим қадам бўлди. Ушбу декрет коидаларига мувофик, суғурта сохасида давлат манополияси урнатилди ва акциядор ҳамда бошқа суғурта жамиятларининг мол-мулки тулалигига давлат тасарруфига утказилди.

1924 йилда Урта Осиё заминида миллий чегараланиш утказилгандан кейин, Урта Осиё суғурта бош бошқармаси тугатилди ва Ўзбекистон Республикаси Молия вазирлиги таркибида суғурта бошқармаси ташкил килинди. Бошқарманинг марказий вилоят идораларида дастлабки йилларда 207 ходим ишлади. Суғурта бошқармаси уз фаолиятини дастлаб шахсий суғуртани ташкил килишдан бошлади.

Суғурталанганларнинг 35 фоизини ерли миллат кишилари ташкил килди. Булар орасида дехконларнинг хиссаси купчиликни ташкил килар эди. Шундай килиб, аҳоли уртасида суғуртага кизикиш ва интилиш йил сайин кучайиб борди. Лекин, суғуртани янада кенгайтириш ва ривожлантириш учун суғурта сохасида мутахассислар етишмас эди. Шунга карамасдан, хўжаликни тиклашда эришилган муваффакиятлар натижасида шахсий суғурта билан бирга ёнгинга карши суғурта, транспорт суғуртаси, чорва моллари суғуртаси ва кisman кишлок хўжалик экинларини суғурталаш доираси кенгайиб борди.

Мустақилликдан сўнг Ўзбекистонда суғуртанинг ривожланиш хусусиятлари

1991 йилда "Мол-мулкларини давлат тасарруфидан чиқариш ва хусусийлаштириш тўғрисида"ги конуннинг кабул килиниши билан Ўзбекистон Республикасида кенг миқёсида давлатга тегишли булган

корхоналарни ижарага бериш, хиссадорлик жамиятларига айлантириш жараёни бошланди. Иктисодий ислохотлар кучли ижтимоий сиёсатни уйғунлаштириш оркали боскичма-боскич амалга оширилди.

Маълумки, илгари барча корхоналар давлатнинг ихтёрида булганлиги туфайли, уларни ҳар хил кунгилсиз ходисалардан суғурталашга эҳтиёж булмаган. Мазкур корхоналарга суғурта ходисалари натижасида зарар етказилса, бу зарарлар давлат маблаглари ҳисобидан бемалол копланар эди. Аммо, мол-мулкларни давлат тасарруфини чиқариш ва хусусийлаштириш натижасида нодавлат секторида корхоналарни пайдо булиши уз-узидан суғурта хизматларига булган талабни сезиларли равишда оширди.

Ўзбекистоннинг бозор иктисодиёти шароитида уз мустақиллигига эришганлиги суғурта соҳасида ҳам илгариги мустамлакачилик колдикларини тугатишга, республикада жаҳон стандартига асосланган мустақил суғурта тизимини барпо этишга кенг имкониятлар яратилди.

1993 йилнинг 6 майида Ўзбекистон Республикаси Олий Кенгаши (ҳозирги Олий Мажлис) "Суғурта тўғрисида" ги конун қабул қилди. Мазкур конун суғуртани ривожлантиришнинг ҳуқуқий асосларини, республикани ижтимоий-иктисодий ривожлантиришда суғуртанинг мавқеи ва ўрнини белгилаб берди, фуқаролар ва юридик шахсларнинг суғурта хизматларига булган талабини туларок қондирилишини, шунингдек суғурта муносабатлари барча иштирокчиларини манфатларини ҳимоя қилиниши ва мажбуриятларга риоя этилишини таъминлади.

1992-1994 йилларда иктисодиётнинг барча бугинларида монополияга барҳам берилиши ва хусусийлаштириш жараёни кучайишига қарамасдан, Ўзбекистон суғурта бозорида давлат суғурта муассасаларини устунлиги сақланиб қолди. Мамлакатнинг шаҳар ва туманларидаги асосий суғурта операциялари Ўзбекистон Молия вазирлиги ҳузуридаги давлат суғурта Бош бошқармаси ва унинг жойларидаги булинмалари томонидан амалга оширилди. Агар, ушбу даврда суғурта бадаллари тарқибини чуқурроқ таҳлил қиладиган булсак, умумий ҳажмда шахсий суғуртанинг улуши қам эканлигини қуришимиз мумкин. Хусусан, 1991 йилда суғурта бадалларининг умумий ҳажмида шахсий суғуртанинг умумий ҳажми 38,5 фоизини ташқил этган булса, 1992 йилда мазкур курсатқич 16,2 фоизни ташқил этди. Бунинг асосий сабаби пулнинг қадрсизланиши ва уша пайтда ижтимоий-иктисодий ҳаётда рўй берган тангликлар билан боғлиқдир.

1993-1994 йиллар давомида суғурта соҳасида монополиядан чиқариш жараёни бир мунча тезлашди. 1994 йил охирида мамлакат нодавлат секторида 60 дан ортиқ суғурта ташкилотлари фаолият курсата бошлади.

Ўзбекистон Республикаси Президентининг Фармонида мувофиқ 1994 йил 21 январда «Ўзбекинвест» миллий суғурта компанияси (1997 йил

Вазирлар Маҳкамасининг қарорига мувофиқ "Ўзбекинвест" экспорт-импорт миллий суғурта компанияси қилиб ўзгартирилди) ташкил этилди. Унинг асосий мақсади республика иқтисодиётида экспорт усишини янада рағбатлантириш, Ўзбекистонлик экспортчиларни суғуртавий химоя қилишни таъминлаш, хорижий мамлакатлар инвесторлари билан алоқа қилувчи ўзбек инвесторларининг фаолиятини қучайтириш, иқтисодиётнинг устувор тармоқларига жалб этилаётган чет эл инвестицияларини комплекс суғуртавий химоя қилишдан иборат.

Суғурта хизматлари соҳасини самарали ривожлантиришни таъминлаш, дехқончилик маҳсулоти етиштирувчиларни ва аҳолини суғурта йули билан химоя қилиш учун қулай шарт-шароитларни яратиш мақсадида Ўзбекистон Республикаси Президентининг 1997 йил 25 февралдаги Фармониға мувофиқ Ўзбекистон Республикаси Молия вазирлиги ҳузуридаги давлат суғурта бош бошқармаси негизида "Ўзагросуғурта" Давлат Акциядорлик суғурта компанияси ташкил этилди.

Ўзбекистон Республикаси Вазирлар Маҳкамасининг 1997 йил 14 мартдаги қарорига мувофиқ ташкил этилган "Қафолат" Давлат Акциядорлик суғурта компаниясининг асосий фаолият йўналиши шаҳар аҳолиси ҳаётини, саломатлиги ва мол-мулкини, республика шаҳарларида юридик ва жисмоний шахсларнинг молиявий ва тадбиркорлик таваққалчилқларини суғурта йули билан химоя қилинишини таъминлашдан иборат.

"Мадад" суғурта агентлиги эса 1995 йилда ташкил этилган бўлиб, унинг асосий мақсади хусусий тадбиркорлик, кичик ва урта бизнесни қўллаб-қувватлашдан, уларға самарали суғурта хизматлари қўрсатишдан иборат.

2002 йилнинг 5 апрелида Ўзбекистон Республикаси Олий Мажлиси томонидан "Суғурта фаолияти тўғрисида"ги мустақилликдан кейинги иккинчи қонун қабул қилинди. Мазкур қонун республикада суғурта хизматлари самарадорлигини оширишда муҳим қадам бўлади.

Таянч сўз ва иборалар:

1. Фондли суғурта.
2. Суғурта фонди.
3. Фондсиз суғурта.
4. Суғурта қонуни.
5. Зақот.

Назорат учун саволлар

- 1) Суғурта тушунчаси қандай қилиб қикқан?

- 2) Суғурта дастлаб қандай шаклларда амал килиб келди?
- 3) Темур ва Темурийлар даврида суғурта қандай хусусиятлар касб этган?
- 4) Россияда суғуртанинг ривожланиш йўналишларини айтиб беринг?
- 5) Собик Иттифок даврида Ўзбекистонда суғурта қандай йўналишлар бўйича ташкил этилган?
- 6) Мустақиллик даврида суғурта соҳасида қандай узгаришлар амалга оширилди?

Асосий адабиётлар

1. Ўзбекистон Республикаси Конституцияси Тошкент. 1992 й.
2. Ўзбекистон Республикасининг Қонуни «Суғурта фаолияти ҳақида» Тошкент. 2002 й
2. Каримов И.А. «Ўзбекистон иқтисодий ислохотларни чуқурлаштириш йулида» Т.: «Ўзбекистон» 1995 й.
3. Каримов И.А. «Ўзбекистон буюк келажак сари» Т.: «Ўзбекистон» 1998й.
4. Каримов И.А. «Ўзбекистон бозор муносабатларига ўтишининг узига хос йули» Т.: «Ўзбекистон» 1998 й.
5. Каримов И.А. «Ўзбекистоннинг уз истиқлол ва тараққиёт йули» Т.: «Ўзбекистон» 1998 й.

Қўшимча адабиётлар

1. Собиров Х.Р. «Аҳамонийлар даврида солиқ ислохоти» «Ўзбекистон солиқлари хабарномаси» 1997 й.
2. Пулов К.И. «Страховое дело в России» М-Эдма 1999 г.
3. Коломин Е.В. В.В.Шахов «Словарь страховух терминов» М-«Финансу и статистика» 1998 г.
4. Рейтман Л.И. «Страховое дело» М-«Финансу и статистика» 1998 г.
5. Шахов В.В. «Введение в страхование» М-Финансу и статистика» 1999.

3-Мавзу: Суғурта атамалари ва тушунчалари

Режа

1. Суғурта атамашунослиги суғуртанинг узига хос муносабатларни ифода қилувчи восита сифатида
2. Суғуртанинг ташкилий қирраларини ифодаловчи атамалар
3. Суғурта маблағларининг сарфланиши билан боғлиқ атамалар
4. Амалиётда қулланиладиган хорижий атамалар

Суғурта атамашунослиги суғуртанинг узига хос муносабатларни ифода қилувчи восита сифатида

Суғуртада мужжассамлашадиган куп қиррали муносабатлар сўз атама терминлар орқали мазмунан ифода қилинади.

Электрон ҳисоблаш машиналарида атамалар формула орқали ифода қилинади. Формула аҳамиятини билмаган китобхон унга тушуна олмайди. Суғуртанинг узига хос атамалари, тушунчалари бор. Агар бу махсус атамалар мазмунини билинмаса, суғурта жараёнини тушуниш қийин. Атамалар ёрдами билан суғурта муносабатларни ташкил қилувчиларни ҳуқуқ ва вазифалари белгиланади. Куп қиррали суғурта фаолияти ҳам ташкил қилинади. Шундай қилиб, куп қиррали жараённи шакллантириш учун суғурта атамаларининг мазмунини яхши ўрганиш лозим.

Суғурта фаолиятида унинг узига хос атамалари билан бирга бошқа фан ва иқтисодиёт соҳаларидан кирган атамаларга ҳам дуч келинади.

Суғурта фаолиятида иштирок этадиган атамалар урта ҳисоб билан 400 га яқин бўлса, шулардан 50-60 таси узига хос суғурта атамаларидир. Кейинги йилларда уларнинг сони ортиб бормоқда. Касалликдан нобуд бўлган хайвонларга қоплама туланади, бу касалликларнинг сони 100 дан ортади, лекин бу жараёнга уларга 20 га яқин суғурта атамалари хизмат қилади.

Шунингдек, суғурталанадиган усимликлар сони 30 дан ортади. Лекин уларга хизмат қилувчи атамалар сони куп эмас.

Уларнинг суғурта учун аҳамияти шундан иборатки, бу атамалар суғурта жараёнининг калити ҳисобланади. Калитсиз эшик очиб булмагандек атамаларнинг мазмунини тушунмасдан суғурта ишини бошқариб булмайди.

Суғурта атамаларини тушуниш учун уларни гуруҳларга булинади. Атамалар 4 гуруҳга булинади. Биринчи гуруҳга суғуртанинг энг муҳим ташкилий-қирраларини, шартларини ифодаловчи атамалар, иккинчи гуруҳга суғурта фондини шаклланиши билан боғланган атамалар, учинчи гуруҳга суғурта фондини сарфланиши билан боғланган атамалар, туртинчи гуруҳга эса халқаро суғурта атамалари киради. Ҳар бир гуруҳ таркибида 10 дан ортиқ суғурта атамалари мавжуд.

Афсуски узбек тилининг изоҳли лугатида «суғурта» сўзи йуқ, лекин «страхование» сўзи бор. «Страхование» – рус тили лугатида, қатнашчилари томонидан страхование фонди тузиб, табиий офатлар, бахтсиз ходисалар натижасида етган зарарлар ўрнини қоплаш, шунингдек, муайян ходисалар юз бериши муносабати билан маблаглар тулаш системаси.

С.Айний «эсдаликларида суғурта атамаси ўрнига» страхование сўзи ишлатилган, И.Ожеговнинг машхур рус терминларининг изоҳли лугатида курсатилишича «страхование» деганда бирор буюм нарсани хавфли ёки кунгилсиз ходисадан асраш, маблаг туплаш, содир булиши мумкин булган зарардан асраш, содир булганда қоплаш учун пул жамгармаларини шакллантириш тушунилади.

Суғурта атамаси ҳақида фақат узбек тилида эмас, балки бошқа тилларда ҳам аниқлик йуқ. Шу сабабли Люксембург шаҳрида 1960 йилда ҳуқуқ конгрессида суғуртанинг келиб чиқиши қатнашувчиларнинг диққат марказида булган.

Бунда суғурта атамасининг илдизини «бир киши ҳамма учун, ҳамма бир киши учун» тамойилларидан ахтариб, жамоа бўлиб суғурта фонди ташкил қилиш зарарларини қоплашда алоҳида хўжалик учун арзонга тушиши, зарарларни барча суғурталанувчилар уртасида тақсимланганлиги қайд қилинган. Конгрессда дехқонлар, хунармандлар табиий офатлар натижасида узил-кесил хонавайрон булмасликлари, уз хўжаликларини тиклаш учун узаро фонд ташкил қилишлари курсатиб утилган. Унинг ҳисобидан зарарлар арзон ва қулай қопланган. Шундай қилиб конгрессда суғурта сўзини хавф-хатар, дахшат, қурқув ва бошқа маъноларни билдириши, шунингдек, суғурта курсатилган рухий ҳолатларга тушишга мажбур қилган ҳаражатларни қоплаш билан боғланган иқтисодий муносабатларни ифода қилиши таъкидлаб утилган.

Суғуртанинг ташкилий қирраларини ифодаловчи атамалар.

Суғурта фаолиятини ташкил қилиш билан боғлиқ атамалар «Суғурта фаолияти ҳақида»ги қонунда курсатилган. Бу атамаларга қуйидагилар киради.

- *Суғурталанувчи*
- *Суғуртанинг объекти*
- *Суғурта химояси*
- *Суғурта манфаатдорлиги*
- *Суғурта жавобгарлиги*
- *қайта суғурта қилиш*
- *Узаро суғурта қилиш*
- *Суғурта вакиллари*
- *Суғурта гувоҳномаси*
- *Суғурта қопламасини олувчи.*

қуйида ҳар бир атамага алоҳида-алоҳида тухталиб утағимиз.

Суғурталовчи. Суғурта қилувчи ташкилот яъни, табиий офат ёки бошқа кузда тутилмаган сабаблар натижасида қурилган зарарларни суғурта ҳақидаги қонун ёки суғурта шартномаси асосида шартлар кузда тутиб қоплашни уз зиммасига олувчи ташкилотлар. Суғурта ташкилотларининг «Ўзагросуғурта», «Кафолат», «Ўзбекинвест» экспорт-импорт миллий суғурта компанияси каби турлари мавжуд.

Узига тегишли мол-мулкни суғурта қилдирган корхона, хўжалик ташкилот ёки уз ҳаётини суғурталовчи фуқаролар суғурталанувчи ҳисобланадилар. Мажбурий суғурта бўйича суғурта ташкилоти рўйхатидан утган мол-мулк эгалари ёки ихтиёрий суғурта бўйича шартнома тузиб, суғурта бадалини тулаганлар суғурталанувчилар қаторига киради.

Суғуртанинг объекти. Мулк суғуртасида объект сифатида моддий бойликлар мол-мулк кузда тутилса, шахсий суғуртада фуқароларни ҳаёти соғлиги ва меҳнат қобилияти кузда тутилади. Суғурта предмети ана шу объектларни таркибий қисмларидир. Масалан, қишлоқ хўжалиги суғуртаси объекти бўлиб, экинлар ҳосили, чорва молларининг сони, мол-мулк турлари, бинолар, иншоотлар, транспорт воситалари суғурта предмети ҳисобланади.

Уй-жойда сақланувчи мол-мулклар объект бўлса, уй рузгор буюмлари, мебеллар, гиламлар, телевизорлар бу суғуртанинг предмети ҳисобланади. Шахсий суғурта предмети бўлиб, маълум ёшга етиш, меҳнат қобилиятини йўқотиш ва вафот ҳодисалари мисол бўлади.

Суғурта химояси. Суғурта химояси фавқулодда кузда тутилмаган офатлардан химоя қилишни муҳим шартларидан ҳисобланади. Қадим замонлардан шаҳарлар ташкил этилганда ҳужумлардан химоя қилиш учун

деворлар қурилган ва суғурта химояси ҳам булган. Бу моддий жихатдан суғурта фондидир. Суғурта химояси фақат фонд эмас, балки етказилган зарарларни қоплаш билан боғланган тақсимлаш ва қайта тақсимлаш муносабатларини узида мужжассамлаштиради. Бу муносабатлар республика шаҳар, туманлар миқёсидаги объектларга етказилиши мумкин булган зарарлардан химоялашни кузда тутуди. Бундай химоялаш аҳолига тегишли мулкларни ҳар хил суғурта ходисаларидан асрашга ёрдам беради. Бундай химоялаш суғуртанинг огохлантириш функциясида уз ифодасини топади.

Суғурта манфаатдорлиги. Суғурта масалалари билан шугулланиш унга нисбатан манфаатдорликдан бошланади. Ишлаб чиқаришни хавф-хатардан холи эмаслиги сабабли суғурталаш масалаларига қизиқиш бошланади, чунки суғурта объекти зарарланганида суғурталанувчига зарар сўммаси берилади. Бу сўммани суғурта қопламаси деб аталади. Суғурталанувчи курган зарар учун олган қопламаси суғурталанувчида суғурта сўммасини олишдан манфаатдор булади.

Суғурта жавобгарлиги. Суғурталовчи ва суғурталанувчининг қонунда ёки шартномада кузда тутилган жавобгарлиги, уз зиммасига олган мажбуриятлари, вазифалари суғурта жавобгарлигига мисол булади. Агар курсатилган ходисалардан бири содир булса, у холда суғурта органлари уз зиммасига олган мажбуриятлар доирасида суғурта қопламаси тулайдилар. Масалан, ҳаётни аралаш суғуртасида 3 хил суғурта жавобгарлиги белгиланган. Шулардан бири шартномада кузда тутилган ёшга етиш, бахтсизлик ходисаларидан бирининг содир булиши ва вафот ходисасидир. Бу ходисалардан бири содир булса, суғурта ташкилоти суғурта қопламасини тулаш учун жавобгар хисобланади.

Шуни таъкидлаш керакки, давлат суғурта ташкилотлари томонидан кузда тутилган жавобгарлик хусусий суғурта ташкилотларида кузда тутилган жавобгарликдан фарқ қилади. Бундан ташқари ҳар бир суғурта ташкилоти суғуртанинг ҳар бир тури бўйича уз жавобгарлигини узи белгилайди.

қайта суғурта қилиш. Суғурталовчи шартномада кузда тутилган уз мажбуриятларини бутунлай ёки қисман бошқа суғурталовчи (қайта суғурталовчи)га утказиш ёки қайта суғурта қилиш.

Суғурта ташкилоти суғурталанувчининг розилиги билан асосий шартномани узгартирмасдан туриб суғурта шартномалари асосида узининг жавобгарлигини тўлов қобилиятига эга булган бошқа суғурта ташкилотларига топшириб, қайта суғурта қилдиришидир. Суғурта воқеаси (суғурта ходисаси) юз берганда қайта суғурталаган ташкилот шартномага кура уз зиммасига олган мажбуриятлар доирасида жавобгар булади.

Биргаликда суғурта қилиш. Биргаликда суғурта қилишда икки ёки ундан ортиқ суғурта ташкилоти битта суғурта шартномаси тузади. Бунда шартномада ҳар бир суғурталовчининг ҳуқуқ ва мажбуриятларини белгилловчи шартлар булиши лозим.

Суғурта агенти. Суғурта ташкилотининг унинг номидан ва унинг топшириги билан шартномалар тузувчи штатсиз ходими.

Суғурта гувоҳномаси. Суғурта ташкил этилганлигига гувоҳлик берувчи ҳужжат. Ихтиёрий суғуртада бундай ҳужжатлар биринчи бадал тулангандан кейин берилади. Суғурта гувоҳномасида суғурталанган шахснинг исми, фамилияси, суғурта сўммаси ёки қопламаси суғурта тарифи, суғурта бадали ва бошқа маълумотлар кузда тутилади.

Суғурта қопламасини олувчи. Суғурта қоидалари ёки шартномаларда кузда тутилган суғурта ходисалари содир булганда ёки бошқа сабаблар туфайли суғурта ташкилотларидан маълум миқдорда қоплама олувчи юридик ва жисмоний шахслар. Ширкат ва фермер хўжаликларида бу маблағлар уларнинг ҳисоб ракамларига утказилади.

Суғурта фонди асосан суғурта бадаллари ҳисобидан шаклланади. Суғурта бадали миллий даромадни тақсимлаш ва қайта тақсимлаш асосида ажралиб чиқиб, махсус суғурта фонди таркибида киради.

Юридик шахслар, фуқаролар уз даромадларининг бир қисмини суғурта тўлови сифатида суғурта ташкилотлари ихтиёрига утказдилар.

Суғурта фондининг суғурта бадаллари ҳисобидан шаклланиши узига хос жараён бўлиб, у бадал миқдорини аниқлаш билан боғлиқ қатор тушунчаларга эгадир. Бу тушунчаларга қуйидагилар киради:

- суғуртавий баҳолаш
- суғурта таъминоти
- суғурта сўммаси
- суғурта тарифи
- суғурта муддати
- суғурта ёши
- суғурта боқимандаси
- суғурта тўлови

Суғуртавий баҳолаши мол-мулк суғуртасида қулланилади. Суғуртавий баҳолаш асосида суғурта объектларининг қиймати аниқланади. Бу асосда суғурта бадаллари ҳисобланади. Бундай курсаткичларга қуйидагилар киради:

Уртача беш йиллик ёки уч йиллик ҳосил. Бу курсаткич экинларга нисбатан қулланилади. Уртача ҳосил белгилангандан кейин у натура улчовидан пулга айлантирилади.

Баланс қийматида (чорва молларига нисбатан қулланилади).

Баланс бахосида (эскирган миқдорини чиқариб ташлаб) – бинолар, машиналар, транспорт воситалари.

Инвентаризация бахосида фуқароларнинг турар жойлари, коммунал хўжалиги органлари томонидан аниқланади.

Суғурта таъминоти. Суғурта таъминоти – бу суғурта ходисаси содир булганда мавжуд белгиланган тартиб асосида зарарларни ҳисоблаш ва бу асосда қоплама миқдорини белгилаш усулидир. Амалда суғурта таъминотининг 3 тизими мавжуд:

- *Суғурта таъминотининг нисбий (пропорционал) тизими.*
- *Биринчи хавф тизими*
- *Чегараланган суғурта таъминоти.*

Биринчи тизимда суғурталанувчи курган зарарнинг ҳаммаси эмас, балки суғурта қилинган қисми туланади, яъни зарарнинг суғуртавий бахосига нисбатан нисбий қисми белгиланади. Масалан, савдо ташкилоти магазинидаги товарлар 50 минг сўмлик улардан 40 минг сўмлик товарлар (яъни 80 фоиз) суғурталанган. Ёнгин натижасида 20 минг сўмлик мол ёниб кетган. Суғурта таъминоти 20 мингнинг 80 фоизи, яъни 16 минг сўмга тенг. Қолган 20 фоизини савдо ташкилотининг узи қоплайди.

Биринчи хавф тизимида суғурталанувчи шахс уз мол-мулкининг ҳаммасини ёки бир қисмини суғурта қилдириши мумкин. Айрим ҳолларда зарар миқдори суғурталанган сўммадан ортиқ булиши мумкин. Ана шу ортган қисмига суғурта таъминоти берилмайди. Масалан, уй-рузгор буюмларининг қиймати 50000 сўм. Мазкур анжомларнинг 30000 сўми суғурталанган. Лекин ёнгин натижасида 40000 сўм зарар етган. Суғурта таъминоти 30000 сўмни ташкил қилади ва уни биринчи хавф деб аталади. Қолган қисми 10000 сўм суғурта йули билан қопланмайди. Уни иккинчи хавф деб аталади. У уй-рузгор эгасига хавола қилинади.

Суғурта суммаси. Суғурта объектининг ҳақиқатда суғурталанган қисмининг пул шаклидаги ҳажми. Мажбурий суғуртада суғурта сўммаси суғурта объектининг ҳажми ва суғурта таърифи асосида ҳисобланади. Ихтиёрий шахсий суғуртада сўммаси суғурта ташкилоти томонидан белгиланиб чипта бахоси таркибига киритилади.

Мулк суғуртасида бу атама суғурта таъминотининг пуллик ифодаси ҳисобланади. Масалан, бинонинг умумий бахосидан амортизация миқдори чегириб ташланса, суғурта сўммаси 30 минг сўм деб фараз қилайлик. Агар мулкка етказилган зарарни 100 фоизини ташкил қилса, суғурта сўммаси 30 минг сўмни ташкил қилади.

Суғурта тарифи. Суғурта сўммаси миқдorigа қараб ҳисобланадиган бадалнинг фоиз ставкаси. Тариф миқдори асосан фоиз ёки сўмма миқдorigа белгиланади. Махсус адабиётда бу ставка брутто таъриф деб

аталади, у 2 қисмга булинади: 1.Нетто таърифи. 2.Юклама. Нетто таърифи асосида ҳисобланган қоплама зарарларни қоплашга сарфланади. Юклама ҳисобидан суғурта бўйича бошқариш ҳаражатларига маблаг ажратилади.

Суғурта таърифи асосида суғурта тўловлари ҳисобланади, суғурта тўловлари бир йула ёки бўлиб туланиши мумкин.

Суғурта муддати. Суғурта объектларининг қанча вақтга суғурта қилингани. Мажбурий суғурта мол-мулкка нисбатан муддатсиз суғурта ҳисобланади. Мол-мулкдан қанча муддатга фойдаланилаган бўлса, шу муддатга суғурталанган ҳисобланади. Ихтиёрий мулкӣ ва шахсий суғуртада суғурта муддати қанча вақтга суғурта қилингани шартномада курсатилади, шунга қараб суғурта тўловлари ҳисобланади. Лекин суғурта муддатидан унинг амал қила бошлаш муддатининг бошланиши тушунчалари фарқ қилади. Суғурта муддати суғурта тўловининг биринчи бадали туланган даврдан бошланади.

Суғурта ёши. Суғурта ёши деганда суғурталанувчи фуқаролар ёки чорва молларининг ёши (биологик катталиги) кузда тутилади. Ҳар бир шахсий суғурта объекти бўйича масалан, фуқароларнинг қайси ёшидан бошлаб қайси ёшгача суғурта қилиниши, чорва молларининг қайси ёшидан суғурталаш бошланиши кузда тутилади.

Қўшимча пенсия тайинлаш бўйича суғурта бадаллари ҳар бир ёш бўйича курсатилади. Мактаб уқувчиларини суғурталашда уларни ёшлари эмас, балки суғурталанган йили кузда тутилади. Ҳозирда аралаш суғурта бўйича шартнома 16 ёшдан 70 ёшгача бўлиб, шартнома 3 йил муддатга тузилади. Чунки суғурта чегараси 75 ёш қилиб белгиланган.

Суғурта боқимандаси. Суғурта бадалларини тулаш муддатлари мажбурий суғурта бўйича дастурий амалда, ихтиёрий суғурта бўйича эса суғурта шартномасида курсатилади. Агар бадал белгиланган тўлов муддатида туланмаса, у ҳолда тўлов боқимандага айланади. Ихтиёрий суғурта бўйича шартномада курсатилган муддатда туланмаган тўлов шартномани бекор қилинишига асос булади. Мажбурий суғурта турлари бўйича тўлов муддатлари Вазирлар Маҳкамаси томонидан белгиланади. Уз вақтида туланмаган тўлов боқимандага айланади, ҳар бир кун учун тегишли пеня ҳисобланади.

Суғурта тўлови. Суғурта тарифи асосида ҳисобланган суғурта бадали. Суғурта тўлови суғурталанган мол-мулкнинг хусусияти ва эгаллигига қараб бир ёки бир неча объект бўйича ҳисобланиш мумкин. Ширкат ёки фермер хўжаликларида суғурта тўловлари ҳосил, чорва моллари, иморатлар ва бошқа мол-мулклар бўйича ҳисобланиб, уларнинг жами суғурта тўловининг умумий миқдорини ташкил қилади. Агар бир ҳовлидаги турар жойларда бир неча киши эгалик қилса, объектларни ҳажмига қараб суғурта тўлови тақсимланади.

Суғурта ташкилотларининг муҳим вазифаларидан бири хисобланган суғурта тўловларини уз вақтида туланишини таъминлаш ҳамда, ихтиёрий суғурта бўйича суғурталанганларни муддатидан олдин огохлантиришдан иборат.

Суғурта маблагларининг сарфланиши билан боғлиқ атамалар.

Республикамиз ҳудудида ҳар йили мажбурий ва ихтиёрий суғурта бадаллари хисобига улкан суғурта фондлари шаклланади. Бу фондларнинг сарфланиши дастлаб хавф-хатарга боғлиқ. Агар суғурта ходисалари рўй бермаса, зарарни қоплашга сарфланадиган маблаглар кам миқдорни ташкил қилади, агар йирик миқёсларда суғурта ходисалари содир булса уларнинг етказилган зарарларни қоплаш учун суғурта фондидан маблаг сарфлашга тўғри келади. Демак суғурта фонди маблагларини сарфлаш учун уларни қандай мақсадларда фойдаланиш, суғурта ходисаларини куп ёки камлигига қараб суғурта самарадорлиги ҳақида фикр юритиш учун дастлаб қуйидаги атамаларни мазмуни билан танишиш лозим булади:

- суғурта хавф-хатари;
- суғурта ходисаси;
- суғурта далолатномаси;
- суғурта рентаси;
- суғурта қопламаси;

Суғурта хавф-хатари. Риск сўзининг бир қанча мазмун ва маъноси мавжуд. Буларнинг ҳаммаси хавф-хатар ва унга нисбатан жавобгарликни ифода қилади. Шу муносабат билан уни хавф-хатарнинг турлари деб тушунтириш мақсадида мувофиқдир. Бу тушунча суғурталанган мулк, суғурта ходисаси, суғурта хавфи ва бошқа тушунчаларни узида мужассамлаштиради.

Суғурта ходисаси. Суғурта хавф-хатаридида кузда тutilган фавқулодда тасодифлардан бирортаси содир булиши. Бундай ходисаларга мулк суғуртасида табиий офатлар, ёнгин фалокат, портлаш ва бошқалар, шахсий суғуртада эса маълум ёшга етиш, содир буладиган бахтсизлик ходисалари, вафот ходисалари киради. Бахтсизлик ходисаси деганда суғурталанганнинг соглигига ва ҳаётига зарар келтирувчи фавқулодда ходисалар кузда тutilади. Суғурта ходисаси натижасида курилган зарар белгиланган миқдорда суғурта фонди хисобидан қопланади.

Суғурта далолатномаси (акти). Суғурта ходисасининг содир булганлигини ва унинг сабабларини исботлаб берувчи расмий хужжат. Мулк суғуртасида далолатнома асосида зарар миқдори ва унга туланадиган қоплама миқдори аниқланади. Хужжат қоплама олишда асос булади.

Шахсий суғуртада суғурта далолатномаси бахтсизлик ходисасини тасдиқлаш, унинг суғурталанувчини бу ходиса хизмат вазифаларини бажаришда ёки йулда булганида содир булганини аниқлашга имкон беради. Суғуртанинг бошқа турлари бўйича далолатнома талаб қилинмайди, тиббиёт ташкилотининг маълумотномаси етарли булади.

Суғуртада зарар. Суғуртада зарар деганда суғурта бахосида ишлаб чиққан ёки бир қисми зарарланган мулк бахоси тушунилади. Етказилган зарарнинг тула ёки қисман суғурталанувчига туланиши суғурта қопламаси деб аталади.

Суғурта рентаси. Қўшимча пенсия суғуртаси асосида суғурталанувчига ой ёки йил давомида туланадиган даромад. Қўшимча пенсия суғуртасида агар бадалларни уз вақтида тулаб борилган булса, пенсия ёшига чиққан ойдан бошлаб, Қўшимча пенсия туланади.

Суғурта қопламаси. Суғурта ходисаси содир булгани туфайли етказилган зарар миқдорини қоплаш учун ажратилган маблаг.

Амалиётда қулланиладиган хорижий суғурта атамалари.

Мамлакатимизда бозор иқтисодиёти шароитида суғурта тадбирларини кенгайтириш, хорижий тажрибалардан самарали фойдаланишни тақазо этмоқда. Бу тадбирни амалга оширишининг дастлабки шартларидан бири халқаро суғурта атамаларини ўрганиш ва уларнинг мазмуни билан яқиндан танишишдир. Мамлакатимизда қулланилаётган халқаро атамаларнинг сони кун сайин ортиб бормоқда. Лекин уларнинг куплари узбек тилида уз эквивалентларига эга эмаслар. Шу муносабат билан хорижий суғурта атамаларини танлашда биринчи навбатда хозирги амалиётда қулланилаётган ва қулланиши кутилаётган атамаларга изох бериб утамиз.

Халқаро суғурта атамалари мазмуни бир йўналишга эга булмаганлиги учун уларнинг мазмунини алоҳида масала сифатида ёритиб утамиз.

Суғурта бозори. Суғурта бозори бир неча суғурта ташкилоти билан шаклланиб, ундаги ҳар бир суғурта ташкилоти вакили уз суғурта ташкилотининг фаолияти, таклиф қилинадиган суғурта турлари ва шартлари ҳақида булажак суғурталанувчиларни таништиради ва уларнинг бирортасини танлашга ёрдам беради, лозим булганда суғурта шартномасини расмийлаштиради. Суғурта бозори бир шаҳар, мамлакат миқёсида эмас, балки бир неча мамлакат миқёсида, халқаро суғурта бозори сифатида шаклланади, шунингдек, қайта суғурталаш тадбирларини ҳам амалга оширишда ёрдам беради.

Суғурта портфели. Суғурта компанияси томонидан олинган бадаллар йигиндиси ёки тузилган ва туланган шартномалар сони.

Суғурта бонуси. Таранспорт суғуртасида кулланиладиган атама бўлиб, бу орқали узоқ йиллар давомида фалокатсиз ишлаган суғурталанувчиларга суғурта бадали хисобидан бериладиган енгилликлар. Бу енгилликлар 2-3 ойга суғурта бадалидан озод қилиш ёки суғурта бадалига нисбатан фоиз хисобидан енгилликлар бериш тарзида амалга оширилади.

Карго суғуртаси. Транспорт воситаларидаги барча ташиладиган юкларни транспорт воситаларсиз суғурта қилиниши. Бунда суғурта ташкилоти фақат суғурталанган юклар учун жавобгар хисобланади.

Каско суғуртаси. Каско суғуртасида фақат транспорт воситалари суғурта қилинади. Агар транспорт воситаси эгасига қарашли булса, у холда ҳар икки суғурта воситаси карго ва каско турларидан фойдаланиш мумкин.

Пул деб аталувчи суғурта ташкилоти. Уз миқёси жихатдан улкан, объект жихатдан хавфли суғурта ходисалари биргаликда химоя қилиш учун тузилган ташкилот. Ташкилот суғурта компанияларига ягона полис бериб, бу хужжатда ҳар бир аъзонинг суғурталашдаги хиссаси курсатилади.

Шомаж. Ишлаб чиқариш турли ходисалар оқибатида тухтаб қолиши натижасида олиниши кутилган фойда миқдори камайиб кетиши мумкин. Шамож куриладиган зарарларни кузда тутиб суғурталаш усули.

Суғурта франшизаси. Турли сабаблар билан етказилиши мумкин булган зарарларни умумий миқдорини суғурта ташкилоти хисобидан қопланмайдиган қисми, франшиза кулланилганда зарар миқдори иккига булинади: биринчиси суғурта ташкилоти томонидан қопланадиган қисми, иккинчиси қопланмайдиган қисми. Бу нисбат суғурта дастурий амалида курсатилади. Масалан, франшиза миқдори 100 доллар миқдорида кулланилса, келтирилган зарар 90 доллар булса, зарар қопланмайди. Агар 100 доллардан ошса, яъни 200 долларни ташкил қилса, у холда 100 доллар қопланиб, қолган қисмини франшиза ташкил қилади.

Хозирда мамлакатимизда мол-мулк ихтиёрий суғуртаси бўйича франшиза кулланилиши курсатилган.

Суғурта брокери. Суғурта ташкилоти ва суғурталанувчининг суғурталаш ва суғурта шартномасини бажаришда узаро муносабатларни урнатувчи шахс. Брокер суғурта ташкилотининг вакили сифатида суғурталанувчилар билан бевосита иш олиб боради, суғурта шартномаси тузишда, суғурта ходисаси натижасида моддий зарар етганда қоплама миқдорини аниқлашда, хатто суғурта қопламасини суғурталанувчига топширишда унга ёрдам беради.

Суғурта аудитори. Суғурта аудитори хиссадорлик жамиятлари ва бошқа хусусий хиссадорлик уюшмаларини молиявий хўжалик фаолиятлари устидан мустақил текширишга вакил қилинган шахс. Махсус

ташкилот ёки шахс, аудитор мустақил иш курувчи фирма сифатида суғурта ташкилотлари фаолиятларини юқори савияда ҳар томонлама текшириб, уз хулосасини тақдим этади.

Айрим суғурта ташкилоти ёки суғурталанувчи ҳақида аниқ маълумотлар лозим булганда аудиторлик ташкилотига мурожаат қилинади. Аудитор вазифасини бажарган шахс, уз хулосалари учун жавоб беради. Аудиторлар лавозимини эгаллаш учун махсус тайёргарлик ва куп йиллик тажриба талаб қилинади. Аудиторлар қисқа муддатли курсларда уз малакаларини оширадilar.

Андеррайтер. Турли рискларни суғурталаш ваколатига эга суғурта компанияси томонидан тайинланадиган шахс. У шартномаларни тузиш, рискларни баҳолаш ва суғурта таъриф ставкасини белгилаш юзасидан тегишли малакага эга булади.

Яшил карта. Автотранспорт эгаларининг фуқаролик жавобгарлиги мажбурий суғуртаси ҳақида халқаро шартномалар тузиш.

Ллойд. Лондонда жойлашган халқаро бозори. Лондон Ситида жойлашган (1688 йил).

Таянч сўз ва иборалар.

- Суғурта фонди
- Суғуртавий фаолият
- Суғурта химояси
- Суғурта жавобгарлиги
- Суғурта вакиллари
- Биргаликда суғурта қилиш
- Суғурта объекти
- Мажбурий суғурта
- Ихтиёрий суғурта

Назорат учун саволлар

1. Суғурта атамаси деганда нимани тушунасиз?
2. Суғурта тушунчалари нималардан иборат?
3. Мажбурий суғурта деб нимага айтилади?
4. Ихтиёрий суғурта деб нимага айтилади?
5. Мажбурий суғурта деб нимага айтилади?
6. Суғурта фонди деганда нима тушунилади?

Асосий адабиётлар

1. Ўзбекистон Республикаси Конституцияси Тошкент 1992 й.
2. Ўзбекистон Республикасининг Қонуни «Суғурта фаолияти ҳақида» Тошкент 2002 й.
3. Каримов И.А. «Ўзбекистон иқтисодий ислохотларни чуқурлаштириш йулида» Т.: «Ўзбекистон» 1995 й.
4. Каримов И.А. «Ўзбекистон буюк келажак сари» Т.: «Ўзбекистон» 1998й.
5. Каримов И.А. «Ўзбекистон бозор муносабатларига ўтишининг узига хос йули» Т.: «Ўзбекистон» 1998 й.
6. Каримов И.А. «Ўзбекистоннинг уз истиқлол ва тараққиёт йули» Т.: «Ўзбекистон» 1998 й.
7. Страховой маркетинг М.Анкел М.2000.
8. Организация страхового дела. А.Б.Крутик 2000.

Қўшимча адабиётлар

1. Пулов К.И. «Страховое дело в России» М-Эдма 1999 г.
2. Коломин Е.В. В.В.Шахов «Словарь страховых терминов» М-«Финансу и статистика» 1998 г.
3. Рейтман Л.И. «Страховое дело» М-«Финансу и статистика» 1998 г.
4. Шахов В.В. «Введение в страхование» М-Финансу и статистика» 1999.

= айтиш

4-Мавзу: Суғуртанинг гурухланиши (классификацияси)

Режа

1. Суғуртани бошқаришда суғурта гурухланишининг роли
2. Суғуртанинг тармоқлар бўйича гурухланиши
3. Суғурта объектлари ва уларнинг турлари бўйича гурухланишининг умумий асослари

4. Мажбурий ва ихтиёрий суғурта

Суғуртани бошқаришда суғурта гурухланишининг роли

Суғурта куп тармоқли фаолият, уни ташкил этишда юзлаб суғурта ташкилотлари иштирок этадилар ва унда минглаб суғурталанувчи ҳуқуқий ва жисмоний ташкилотларга хизмат курсатилади. Фақат давлат хиссадорлик суғуртаси йули билан суғуртанинг 35 хили мавжуд, уларнинг ҳар бирини объекти, субъекти, тарифлари мавжуд. Суғурта ишини бошқариш, унинг ухшаш турларини гурухлаштириш, тармоқларга, бўлимларга ажратишни талаб қилади. Бу асосда суғурта ишини бошқариш ва ташкил қилиш осонлашади.

Гурухлаш лотинча «классификация» сўзидан олинган бўлиб, мавжуд умумий яхлит тушунчани айрим турларга, бўлимларга ажратиш демакдир. Агар биз суғурта турларини маълум тартиб қоида асосида бирини иккинчисидан ажратсак, бошқариш мураккаблашади, унда чалкашликлар содир булади.

Суғуртани гурухлаш (классификацияси) суғуртанинг куп сонли турларини ҳудудлар, тармоқлар, тармоқ бўлимларига, уларнинг айрим хусусиятларини эътиборга олиб ажратишдир. Суғурта ташкилотларининг уз зиммаларига олган жавобгарликлари бир неча миллиард сўмни ташкил қилади. Бунинг учун ҳар бир суғурталанувчи йирик корхона, хиссадорлик жамиятлари, тадбиркорлар билан шартнома тузиш асосида фалокат юз берганда уларга уз вақтида ёрдам берилади. Шунинг учун суғурта иши, унинг турлари, қоидаларини гурухлаштириш қанчалик муҳим аҳамиятга эга эканлиги маълум булади.

Суғурта фаолияти суғуртанинг ҳар бир турининг хусусиятларини кузда тутиб, қуйидаги йўналишларда гурухлаштирилади :

- **ҳудудлар бўйича (мамлакатни ички доираси ва ташқи суғурта муносабатларини эътиборга олиб);**
- **давлат ва хусусий суғурта ташкилотлари бўйича;**
- **тармоқлар бўйича;**
- **хавф-хатар турлари бўйича;**
- **мажбурий ва ихтиёрий суғурта бўйича;**

Ҳудудлар бўйича суғурталашда мамлакатнинг ички доирасида ва ташқи иқтисодий муносабатларда, шунингдек, хорижий мамлакатлар билан суғурта соҳасида ҳамкорлик қилиш ҳам кузда тутилади. Бунда фақат экспорт-импорт муаммоларигина эмас, балки инвестициялар, дипломатик ходимларини ҳам суғурталаш кузда тутилади. Бундай

суғуртани давлат ва хусусий ташкилотлари томонидан амалга оширилиши мумкин.

Шу муносабат билан дастлаб суғурта ташкилотларини қуйидагича гурухлаш мумкин:

- фақат хорижий мамлакатлар инвесторлари (Ўзбекинвест) ва ташқи иқтисодий муносабатлар хизмат қилувчи суғурта ташкилотлари (Интертранс);

- кушма суғурта ташкилотлари, масалан: «Умид» суғурта ташкилоти, (Ўзбек суғурта Хауден Лих);

- фақат мамлакат доирасида ҳуқуқий ва жисмоний шахсларга хизмат қилувчи ташкилотлар («Бит») ташкилоти;

- давлат хиссадорлик суғурта ташкилотлари.

Суғуртанинг тармоқлар бўйича гурухланиши

Тармоқлар бўйича гурухлаштириш асосан суғурта объектлари асосида амалга оширилади. Унда қуйидаги йўналишлар мавжуд:

- **мулк суғуртаси;**
- **шахсий суғурта;**
- **жавобгарлик суғуртаси;**
- **тадбиркорлик хавф-хатарлари суғуртаси.**

Мулк суғуртаси уз навбатида тармоқ бўлимларига булинади. Масалан, қишлоқ хўжалиги бўйича ширкат хўжаликлари, дехкон ва фермер хўжаликлари, бундан ташқари саноат корхоналари, ижарага берилган корхоналар ҳам тармоқ бўлимларини ташкил қилади.

Шахсий суғуртанинг асосан икки тармоғи яъни, ҳаёт суғуртаси ва бахтсиз ходисалардан суғурта бўлимлари мавжуд.

Суғурта муносабатлари суғурта турлари бўйича мужассамлаштирилади. Ҳаёт суғуртаси бўйича ҳаётни аралаш суғуртаси, болалар суғуртаси ва шу каби суғурта турлари мавжуд.

Бахтсизлик ходисалари бўйича тармоқ бўлимларига йуловчиларни суғурталаш, ишчи ва хизматчиларни корхоналар ҳисобидан суғурталаш, шунингдек, мактаб укувчилари суғуртаси ва бошқалар киради.

Мулк суғуртасининг айрим тармоқ турларига иморатларни суғурталаш, чорва моллари, уй-рузгор мулклари, транспорт воситаларини суғурталаш, шунингдек, қишлоқ хўжалиги ҳосилини суғурталаш ва бошқалар киради.

Суғуртанинг учинчи тармоги жавобгарлик суғуртасидир. Бунда транспорт воситаларидан фойдаланишда учинчи шахсга етказилган зарар қопланади.

Суғуртанинг туртинчи тармогига тадбиркорларга етказилиши мумкин булган зарардан суғурталаш киради. Бунга бевосита ва билвосита зарарлардан келадиган йукотишларни кузда тутилиб, корхона, савдо ташкилотларида ишлаб чиқариш вақтидаги бекор туришлар, янги техника ва технологияни жорий қилиш билан боғлиқ хавф-хатарлар натижасида юз берган зарарлар киради.

Суғурта объектлари ва уларнинг турлари бўйича гурухланишнинг умумий асослари

Объект бўйича гурухлашдан фарқли улароқ, хавф-хатар турлари бўйича суғурталаш фақат мол-мулк суғуртаси бўйича амалга оширилади.

Гурухлаш қуйидаги йўналишларда амалга оширилади:

- **ёнгин ва бошқа табиий ходисалардан суғурталаш;**
- **қишлоқ хўжалиги экинларини қургоқчиликдан ва бошқа табиий офатлардан суғурталаш;**
- **чорва молларини улат ва мажбуран суйиб юборишдан суғурталаш;**
- **транспорт воситаларини фалокатлардан, олиб қочишдан ва бошқа хавф-хатарлардан суғурталаш;**

Курсатилган хавф-хатарлар бир-бири билан боғлиқ булмаса ҳам, лекин бир хил хавф натижасида бошқа фалокатлар содир булиш мумкин. Масалан, фермада ёнгин содир булса, у чорва молларига ҳам ўтиши мумкин. Хавф-хатарнинг янги турларига атом станциялари фаолиятини издан чиқиш билан боғлиқ хавф-хатарларни киритиш мумкин.

Бахтсизлик ходисалари мол-мулк суғуртасининг объекти эмас балки, шахсий суғуртанинг объектидир. Бахтсиз ходисаларга, тусатдан қисқа муддатда инсон организмига табиий кучларнинг зарарли таъсири натижасида вужудга келадиган ходисалар киради. Бунга кимёвий таъсирланиш, ҳароратининг пасайиб кетиши ва кутарилиши ҳам киради.

Буларни урганиб, бахтсиз ходисаларни белгиси мавжуд эканлигини курсатиб ўтиш керак. Буларга қуйидагилар киради:

- **бу ходисалар кутилмаганда, тусатдан содир булади;**
- **қисқа муддатда бўлиб утади;**
- **инсон организмига зарарли таъсир курсатади;**
- **табиий кучлар (энергия) таъсири асосида содир булади;**

- ҳароратнинг кутарилиши ва пасайиб кетиши натижасида юзага келади;
- кимёвий таъсир натижасида вужудга келадиган узгаришлар натижасида юзага келади.

Бу белгиларни тушунтириш учун бир неча мисол келтирамиз. Масалан, куча ҳаракатини бузилиши натижасида йуловчининг шикастланиши. Бу ходиса кутилмаган қисқа муддатда содир булади, инсон соғлигига зарарли таъсир курсатади.

Мажбурий ва ихтиёрий суғурта

Мажбурий ва ихтиёрий суғурта ҳозирда муҳим масалалардан бири ҳисобланади. Бошқа МДХ республикаларида мажбурий суғуртанинг куплаб турлари бекор қилинган булсада, бизда нима сабабдан сақланмоқда каби саволлар купчиликни қизиқтиради.

Бу саволларга жавоб бериш мажбурий суғуртанинг ихтиёрий суғуртадан нима билан фарқ қилишини курсатишни талаб қилади. Бунинг учун қуйидаги солиштирма чизмадан фойдаланамиз.

Мажбурий суғурта	Ихтиёрий суғурта
Мажбурий суғурталашда барча мажбурий тартибда суғурталади, ёппасига амалга ошириладиган суғурта.	Ихтиёрий суғурта танлаб олиш йули билан суғурталанувчининг хохиши билан амалга ошириладиган суғурта, бу суғуртадан ўтиш мажбурий эмас.
(Суғурта бадаллари, мукофотлари) туланмаганига қарамасдан суғурта давом этади. Суғурта бадал тулаш билан боглиқ эмас.	Суғурта бадал тулаш билан узвий богланган. Шартнома тузиб бадал туланмаса суғурта кучга кирмайди.
Суғуртанинг муддатсизлиги ва уз узидан суғурталаниш, муддатсизлик транспорт ва қишлоқ хўжалик экинлари учун нисбий бўлиб, йуловчи етиб келгандан кейин ёки хосил йигиштириб олингандан кейин суғурта уз кучини йуқотади.	Шартномада курсатилган муддат билан суғурта даври чегараланади. Агар суғурта бадали туланмаса, суғурта муддати тухтаб қолади.
Суғурта таъминотининг нормаллаштириши.	Суғурта таъминоти мулк бахоси ва суғурталанувчининг хохишига

	қараб олдиндан белгиланади.
Қонун асосида тартибга солиниши.	Суғурта дастурлари асосида тартибга олинади. Ихтиёрий суғурта ҳақидаги қонун шарҳланмайди.

Мажбурий суғурта баъзан ихтиёрий суғурта билан боғланган, мажбурий тартибда суғурталанган иморатлар ихтиёрий тартибда ҳам суғурта қилиниши мумкин.

Масалан, йуловчилар суғуртасининг мажбурий тури бўйича барча йуловчилар узоқ масофага борадиган булсалар мажбурий равишда ёппасига суғурталанадилар. Суғурта бадали чипта таркибига киритилади. Масофага етгандан кейин суғурталаш тухтатилади.

Янги қурилган уй-жой бинолари қад кутариб, усти ёпилгандан бошлаб мажбурий суғурталанган ҳисобланади. Агар объектга ут тушиб ёниб кетса зарар суғурта ташкилоти томонидан қопланади.

Таянч сўз ва иборалар

- Суғурта хусусияти
- Асосий фондлар суғуртаси
- Ихтиёрий суғурта
- Суғурта хавф-хатари
- Гаров шартномаси
- Суғурта полиси
- Мулк суғуртаси
- Шахсий суғурта
- Суғурта бадали
- Суғурта атамаси

Назорат учун саволлар

1. Ихтиёрий суғурта қопламалари қандай туланади?
2. Иморатларни суғурталаш тартиби қандай?
3. Асосий фондлар суғуртаси қандай амалга оширилади?
4. Суғуртанинг гуруҳланишини изохлаб беринг
5. Ихтиёрий суғуртани ташкил этиш тамойиллари қандай?
6. Шахсий суғуртанинг қандай турлари мавжуд?

Асосий адабиётлар

1. Ўзбекистон Республикаси Конституцияси Тошкент, 1992 й
2. Ўзбекистон Республикасининг Қонуни «Суғурта фаолияти ҳақида» Тошкент 2002 й.
3. Каримов И.А. «Ўзбекистон иқтисодий ислохотларни чуқурлаштириш йулида» Т.: «Ўзбекистон» 1995 й.
4. Каримов И.А. «Ўзбекистон буюк келажак сари» Т.: «Ўзбекистон» 1998 й.
4. Каримов И.А. «Ўзбекистон бозор муносабатларига ўтишининг узига хос йули» Т.: «Ўзбекистон» 1998 й.
5. Каримов И.А. «Ўзбекистоннинг уз истиқлол ва тараққиёт йули» Т.: «Ўзбекистон» 1998 й.
7. Страховой маркетинг М. Анкел М. 2000.
8. Организация страхового дела. А.Б. Крутик 2000.

Қўшимча адабиётлар

1. Собиров Х.Р. «Хитойда суғурта» (Иқтисод ва ҳисобот, 3, 1996)
2. Собиров Х.Р. «Аҳамонийларлар даврида солиқ ислохоти» «Ўзбекистон солиқлари хабарномаси» 1997 й.
3. Пулов К.И. «Страховое дело в России» М-Эдма 1999 г.
4. Коломин Е.В. В.В. Шахов «Словарь страховых терминов» М-«Финансу и статистика» 1998 г.
5. Рейтман Л.И. «Страховое дело» М-«Финансу и статистика» 1998 г.
6. Шахов В.В. «Введение в страхование» М-Финансу и статистика» 1999
7. Страхование: от А до Я (книга для страхователей). М-«Инфра-М», 1996 г.
8. Журавлев Ю.М. Секерж И.К. «Страхование и перестрахование» (теория и практика). М-«Анкил» 1996 г.
9. Зубец А.Н. Страховой маркетинг России, М.:2000.

= айтиш

5-Мавзу: Суғурта ҳуқуқи

Режа

1. Суғурта хукуқи ва суғурта муносабатларини шакллантирувчи хукуқий хужжатлар
2. Суғурта хукуқи ва бозор иқтисодиёти шароитида суғуртани бошқаришни қайта қурилиши
3. Суғурта маркетинги
4. Суғурта ташкилотлари устидан давлат назорати

Суғурта хукуқи ва суғурта муносабатларини шакллантирувчи хукуқий хужжатлар

Суғурта хукуқи суғурта ташкилотлари билан суғурталанувчилар, ҳамда кредит ташкилотлари уртасидаги хукуқий муносабатлари ифодалайди. Бундай муносабатлар мамлакатимиз Конституцияси асосида вужудга келган қатор хукуқий хужжатларда уз ифодасини топади. Бу хукуқий хужжатларга қуйидагилар киради:

- фуқаролик кодекси;
- суғурта фаолияти ҳақидаги Республика қонуни;
- давлат суғурта ташкилотлари ҳақидаги низомлар;
- хусусий суғурта ташкилотларининг низомлари;
- суғурта назорати ҳақидаги ҳукумат қарори.

Фуқаролик кодексининг 52-боби 914-981-моддалар суғурта масалаларига багишланган бўлиб, бунда суғуртанинг энг муҳим хукуқий масалалари суғурта шартномаларини тузиш, икки томонлама суғурталаш, ҳамкорлик суғуртаси, қайта суғурталаш масалалари еритилиб, бунда суғуртани амалга ошириш, томонларнинг жавобгарлиги ва бошқалар кодекс доирасида хукуқий жихатдан тушунтириб берилган.

Суғурта фаолияти ҳақидаги қонун фуқаролар кодексига баён қилинган масалаларни такрорласада, қонунда суғуртанинг иқтисодий масалаларини баён қилишга алоҳида аҳамият берилган.

Ўзбекистон мустақил давлат сифатида эълон қилинганига қадар республиканинг суғурта ҳақидаги алоҳида қонун йуқ эди. Бу ҳудудда Собиқ Иттифоқ суғурта қонунлари амал қилар эди. Бу қонунларда республика иқтисодиёти ва маиший хусусиятлари етарли эътиборга олинмаган эди. Суғурта ҳақидаги биринчи республика қонуни Ўзбекистон Олий Мажлиси томонидан 1993 йил 6 майда қабул қилинди.

Қонун 5 боб, 33 моддадан иборат. Қонунда республика иқтисодиётида суғуртанинг тутган ўрни, бозор иқтисодиётини амалга тадбиқ қилишдаги

роли, суғурта бозорини шакллантириш масалалари, суғуртанинг ташкилий ва ҳуқуқий асослари баён қилинган. Фуқаролар ва юридик шахсларнинг суғурта хизматига булган талабларини тулароқ қондирилиши кафолатланган, суғурта муносабатларида унинг барча иштирокчилари манфаатларини химоя қилиш масалалари курсатилган. Қонуннинг 1-бобида суғурта таърифи берилган бўлиб, бунда суғурта объектлари, субъектлари, шакллари, таърифлари ва тўловлари, қайта суғурталаш ва биргаликда суғурталаш масалалари баён қилинган.

Иккинчи боб суғурта шартномаларини тузиш, шартномада томонларнинг ҳуқуқлари ва уни расмийлаштириш ва тухтатиш масалаларига багишланган.

Учинчи бобда суғурталанувчиларнинг молиявий барқарорлигини таъминлаш масалалари ёритилган.

Туртинчи боб суғурта фаолияти устидан давлат назорати урнатиш, бешинчи боб эса яқунловчи масалаларга багишланган.

Суғурта ҳақидаги қонунда қатор янги тушунчалар, масалан, қайта ва биргаликда суғурталаш, суғурта брокери, суғурта рухсатномаларини олиш ва бошқа масалалар ёритилган.

1997 йилда суғурта қонунчилигида муҳим узгаришлар содир бўлди. Суғурта ҳақидаги қонунга қушимча сифатида қуйидаги 3 та ҳужжат қабул қилинди:

- 1.«Ўзагросуғурта» давлат акционерлик компанияси,**
- 2.«Кафолат» акциядорлик давлат компанияси,**
- 3.«Ўзбекистон» экспорт-импорт миллий суғурта компаниясини ташкил этиш тўғрисидаги Президент Фармонлари ва ҳукумат қарорлари.**

Суғурта ҳуқуқи ҳақида гапирар эканмиз, айрим суғурта ташкилотларининг ўз низомлари бўлиб, бунда ҳар бир суғуртанинг энг муҳим йўналишлари, суғурталовчи ва суғурталанувчиларнинг ҳуқуқлари ифода қилинишини ҳисобга олишни мақсадга мувофиқ деб ҳисоблаймиз.

2002 йил 5 апрелда Ўзбекистон Республикаси Олий Мажлисининг янги иккинчи «Суғурта фаолияти тўғрисида»ги қонуни қабул қилинди.

Қонун республикада суғуртанинг янада ривожлантириш, уни ривожланган давлатлар даражасига олиб чиқишнинг иқтисодий ва ҳуқуқий асосларини янада мустаҳкамлашда муҳим омил бўлди.

Суғурта ҳуқуқи ва бозор иқтисодиёти шароитида суғуртани бошқаришни қайта қурилиши

Суғурта инсон саломатлигини тиклаш воситалари қаторига киргани учун бозор иқтисодиётига ўтиш суғуртани бошқаришни қайтадан қуришни талаб қилди. Бунга қуйидаги тамойиллар сабаб булади:

биринчидан, суғурта ишини байналминаллаштириш билан бирга хусусий суғурта ташкилотларини шакллантириш;

иккинчидан, хорижий мамлакатлар суғурта ташкилотлари билан ҳамкорликни кучайтириш ва республика иқтисодиётига инвестицияларни куплаб жалб қилишга ёрдам бериш;

учинчидан, суғурта ташкилотлари устидан назоратни кучайтириш ва суғуртанинг янги шакллари жорий қилиш;

Курсатилган сабаблар суғуртани бошқариш тизимини қайта қуришни талаб қилди. Бунинг учун республика суғурта ташкилоти мустақил суғурта ташкилотига айлантирилди ва суғурта ҳақида қонун қабул қилинди.

Республика Молия Вазирлигидан суғурта ташкилотлари ажралиб чиқиб, алоҳида давлат ва хусусий акциядорлик ташкилотлари сифатида вужудга келди, суғурта ташкилотлари билан кредит ташкилотлари алоқаси кучайтирилди.

Республикадаги суғурта ташкилотлари қуйидаги гуруҳларга бўлинади:

1. Давлат акциядорлик суғурта компаниялари

а) «Ўзагросуғурта» ДАСК

б) «Кафолат» ДАСК

в) «Ўзбекинвест» ЭИМСК

г) «Мадад» суғурта агентлиги

2. Хусусий суғурта компаниялари

3. Республика суғурта назорати ташкилотлари

Навбатдаги мавзуларда курсатилган суғурта ташкилотлари ҳақида алоҳида-алоҳида маълумотлар берамиз.

Суғурта маркетинги

Суғуртада маркетинги суғурта ишларини тактикаси ва стратегиясини ишлаб чиқишни кўзда тутди. Бунда суғурта маркетинги деганда суғурта бозорининг ахволи, истиқболини ўрганиш асосида мавжуд суғурта турларини тадбиқ этиш ва янги шакллари яратиш, суғурта соҳасидаги навбатдаги вазифаларни бажариш тадбирлари тушунилади.

Маркетингни йўлга қўйиш учун юридик ва жисмоний шахсларни суғурталанувчи бўлиш имкониятларини ўрганиш, суғурта бозоридаги ахволни таҳлил қилиш, суғурта хизмати ташкил қилинаётган туманнинг

ижтимоий ва иқтисодий ривожланиш истиқболларини ўрганиш ва бу асосда суғурта ишларини ташкил қилиш истиқболларини аниқлашни талаб қилинади.

Суғурта маркетингининг таркибий қисми аҳолини социалогик жиҳатидан ўрганиш мақсадида суғурта жамиятларида менеджер лавозими жорий этилган.

Менеджер фақат суғуртанинг иқтисодий масалалари билангина шуғулланмасдан, балки суғурта компаниялари акцияларини чиқариш ва тарқатиш уларни идора қилиш билан шуғулланади.

Суғурта ташкилотлари уртасида узаро рақобатни кучайтирилиши муносабати билан ҳозирги шароитида менеджернинг суғуртадаги роли ошиб бормоқда. Маркетинг бозори иқтисодиётида махсус тадқиқотлар хизматининг таркибий қисми булгани сабабли менеджерлар фақат узлари хизмат қилиб турган ташкилот топшириқларини бажариши билан кифояланмасдан, балки бошқа суғурта компанияларининг буюртмаларини бажаришга ҳам яқиндан ёрдам беришлари мумкин.

Суғурта ташкилотлари устидан давлат назорати

Суғурта назоратини Молия Вазирлиги томонидан амалга оширилади. Суғурта ташкилотларининг фаолиятини тартибга солиш давлат томонидан суғурта муносабатлари барча иштирокчиларининг ҳуқуқлари ва қонуний манфаатларини муҳофаза этишни таъминлашга қаратилгандир. Шу муносабат билан суғурта назорати ташкилотларига қуйидагилар юклатилган:

1. Республикада фаолият кўрсатаётган барча суғурта ташкилотларини рўйхатга олиш ва тегишли рухсатномалар бериш;
2. Суғурта ташкилотларининг суғурта туғрисидаги амалдаги қонунлар талабларига риоя қилишларини назорат қилиб бориш;
3. Ҳисоб-китоб юритиш, ҳисоботлар тузиш, резерв ва захира фондлари яратишнинг бир хилда булишини таъминлаш;
4. Суғурта иши тажрибасини умумлаштириш, қонун бўйича тушунтиришлар бериш, бу қонунларни такомиллаштиришга доир таклифлар ишлаб чиқиш;
5. Суғурта фаолиятини яхшилаш.

Суғурта назоратининг ташкилий тузилиши Вазирлар Маҳкамаси томонидан белгиланади. Давлат инспекциясининг асосий вазифаларидан бири суғурта бўйича ягона давлат реестрини юритишдир. Бунинг учун барча суғурта ташкилотлари давлат суғурта инспекциясида рўйхатдан ўтишлари шарт. Рўйхатдан утмаган ташкилотлар суғурта фаолияти билан шуғуланиш ҳуқуқига эга эмас.

Рухсатнома олиш учун низом фонди ва кредит муассасасининг маълумотномаси муайян суғурта тўрининг қоидалари, шартномалари, суғурта таърифининг ҳисоб-китоби ва бошқа ҳужжатлар топширилиши керак. Рухсатнома, ҳужжат олингандан кейин 30 кун ичида берилади. Давлат инспекциясига қуйидаги ҳуқуқлар берилган:

1. Суғурталанувчилардан суғурта фаолияти тўғрисида белгиланган ҳисобот ва уларнинг молиявий аҳоли ҳақидаги ахборотни шунингдек, корхоналар муассасалар, ташкилотлар, банклар, фуқаролардан узига юкланган функцияларни бажариш учун зарур бўлган ахборотлар олиш;
2. Суғурталовчилар томонидан суғурта тўғрисидаги қонун ҳужжатларга риоя этилиши назорат этиш мақсадида, улар фаолиятини текшириш, зарурат бўлса бунинг учун комиссиялар ва ишчи гуруҳлари ташкил этиш.

Давлат инспекциясига Молия вазирлигининг таклифномасига кура Вазирлар Маҳкамаси томонидан бошлиқ тайинланади ва назоратнинг асосий масалалари Молия Вазирлиги ҳайъати томонидан куриб чиқилади.

Суғурта назорати аппаратидаги ходимлар, бошлиқ, иш юритувчи инспектор ва юристлардан иборат. Назорат инспекцияси фаолияти устидан Молия Вазирлиги назорат қилади.

Таянч сўз ва иборалар.

1. Суғурта ҳуқуқи.
2. Суғурта маркетинги.
3. Фуқаролик кодекси.
4. Давлат суғурта назорати.
5. Суғурта фаолияти ҳақидаги қонун.

Асосий адабиётлар

1. Ўзбекистон Республикаси Конституцияси Тошкент, 1992 й
2. Ўзбекистон Республикасининг Қонуни «Суғурта фаолияти ҳақида» Тошкент 2002 й,
3. Каримов И.А. «Ўзбекистон иқтисодий ислохотларни чуқурлаштириш йулида» Т.: «Ўзбекистон» 1995 й.
4. Каримов И.А. «Ўзбекистон буюк келажак сари» Т.: «Ўзбекистон» 1998 й.
5. Каримов И.А. «Ўзбекистон бозор муносабатларига ўтишининг узига хос йули» Т.: «Ўзбекистон» 1998 й.
6. Каримов И.А. «Ўзбекистоннинг уз истиқлол ва тараққиёт йули» Т.:

- «Ўзбекистон» 1998 й.
7. Страховой маркетинг М. Анкел М. 2000.
 8. Организация страхового дела. А.Б. Крутик 2000.

Кўшимча адабиётлар

1. Пулов К.И. «Страховое дело в России» М-Эдма 1999 г.
2. Коломин Е.В. В.В. Шахов «Словарь страховых терминов» М-«Финансу и статистика» 1998 г.
3. Рейтман Л.И. «Страховое дело» М-«Финансу и статистика» 1998 г.
4. Шахов В.В. «Введение в страхование» М-Финансу и статистика» 1999
5. Страхование: от А до Я (книга для страхователей). М-«Инфра-М», 1996 г.
6. Журавлев Ю.М. Секерж И.К. «Страхование и перестрахование» (теория и практика). М-«Анкил» 1996 г.
7. Зубец А.Н. Страховой маркетинг России, М.:2000.

= айтиш

6-Мавзу: Республика суғурта ташкилотларини бошқариш

Режа

1. «Ўзагросуғурта» давлат акциядорлик суғурта компанияси
2. «Кафолат» давлат акциядорлик суғурта компанияси
3. «Мадад» суғурта агентлиги
4. «Ўзбекинвест» экспорт-импорт миллий суғурта компанияси
5. Республика хусусий суғурта компаниялари

«Ўзагросуғурта» давлат акциядорлик суғурта компанияси

«Ўзагросуғурта» давлат акциядорлик суғурта компанияси очик турдаги жамияти шаклида, юридик шахс сифатида ташкил қилиниб, ўзининг мустақил баланси, ҳисоб ва валюта рақамларига эга.

Компания фаолиятининг асосий йўналиши-қишлоқ хўжалиги соҳасида товар ишлаб чиқарувчиларнинг мулк ва маҳсулотларини суғурта йўли билан химоя этиш, банклардан олинган кредитларни қайтаришга суғурта кафолатлари тақдим этиш, қишлоқ хўжалик маҳсулотларини етиштириш

учун бериладиган аванс маблағларини қайтаришни суғуртавий кафолатлаш, юридик ва жисмоний шахсларга ҳар томонлама суғурта хизматларини кўрсатишдан иборатдир.

Суғурта компаниясининг вазифалари қуйидагилардан иборат:

- суғуртанинг мажбурий ва ихтиёрий турларини амалга ошириш, суғурталанувчиларнинг манфаатларини тўлароқ қондира оладиган суғуртанинг янги турларини ишлаб чиқиш ва ҳаётга тадбиқ қилиш;
- оғохлантириш функциясини бажариш асосида, суғурта объектларини зарарланиш ва нобуд булишдан асраш тадбирларини амалга ошириш;
- ўз маблағларини инвестиция ва тижорат фаолиятини муҳим тармоқларга жойлаштириш асосида, шу билан бирга кредит бериш асосида узига тегишли фондларни тулдириб бориш;
- ўз фаолиятини амалга оширишда Республика Вазирликлари, идоралари ва бошқа давлатлар суғурта ташкилотлари билан ҳамкорликда иш олиб бориш;
- суғуртанинг ахборот функцияси асосида реклама ва маслаҳат хизматларини курсатиш.

«Ўзагросуғурта» ДАСК томонидан амалга ошириладиган суғуртанинг асосий турлари қуйидагилардан иборат:

- қишлоқ хўжалиги корхоналари ва қишлоқ аҳолисини мажбурий суғурта қилиш;
- тижорат банклари томонидан ажратиладиган кредитлар қайтарилиши учун қишлоқ хўжалиги корхоналарининг жавобгарлигини суғурта қилиш;
- қишлоқ хўжалиги маҳсулотларини етиштириш бўйича аванс тариқасида бериладиган ва фючерс контрактлари бўйича маблағлар қайтарилишини суғурта қилиш;
- қишлоқ жойларида яшовчи фуқароларга тегишли мол-мулкни суғурта қилиш;
- қишлоқ жойларида гаровга, қарзга қуйилган мол-мулкни суғурта қилиш;
- қишлоқ жойларида транспорт воситалари эгаларининг фуқаролик жавобгарлигини суғурта қилиш.

Компанияда қишлоқ хўжалик корхоналарини ихтиёрий суғурталаш турлари қуйидагилардан иборат:

- қишлоқ хўжалик экинлари хосилини суғурта қилиш;

- қишлоқ хўжалиги экинларини қайта ва ёппасига экишни суғурта қилиш;
- чорва молларини суғурта қилиш;
- асосий воситаларни суғурта қилиш;
- табиий пичанзорлар, яйловлар хосилини ва тут дарахтлари барглари суғурта қилиш;
- пиллани суғурта қилиш;
- боғлар ва узумзорлар хосилини суғурта қилиш;
- корхоналар, дехқон, фермер ва ижара хўжаликларининг мол-мулкини суғурта қилиш;
- қишлоқ хўжалиги товар ишлаб чиқарувчилари томонидан жунатиладиган юкларни суғурта қилиш.

Компаниянинг устав фонди 200 млн сўм миқдорида бўлиб, таъсислик бадаллари ҳисобидан ташкил топади. Компанияда нақд пулсиз шаклларидаги оддий ва эгаси ёзилмаган акциялар чиқарилади, у чекланмаган миқдорда суғурта фондлари ташкил қилиш ҳуқуқига эга. Устав фондининг 25 фоиз миқдорини захиравий фондлар ташкил қилади. У компания даромадлари ҳисобидан ташкил қилинади. Компания уз фаолиятини амалга ошириш учун бошқа фондлар ҳам ташкил қилиши мумкин.

«Ўзагросуғурта» акциядорлик суғурта компаниясининг ижро тузилмасини қуйидаги чизмадан куриш мумкин.

№	«Ўзагросуғурта» давлат акциядорлик компаниясининг ижро этувчи тузилмаси
1.	Бошқарув раиси
2.	Раиснинг биринчи ўринбосари
3.	Ўринбосари
4.	Суғурта кредитлари. Аванс тўловлари ва фермер хўжаликлари мол-мулкини суғурталаш
5.	қишлоқ хўжалиги корхоналари ва фермерларни суғурталаш
6.	Аҳоли ҳаётини, саломатлигини ва мол-мулкини суғурталаш
7.	Прогнозлаш. Молия ва инвестиция фаолияти бошқармаси
8.	Юридик ва кадрлар хизмати
9.	Канцелярия
10.	Маъмурий хўжалик бўлими

«Кафолат» давлат акциядорлик суғурта компанияси

Шаҳар корхоналари ва аҳолиси билан қишлоқ корхоналари ва аҳолисининг иқтисодиёти ва турмуш шароити бир хил бўлмагандек улардаги суғурта объектлари, хатто суғурта ходисалари ҳам бир хил эмас, бир-биридан фарқ қилади. Шу муносабат билан шаҳар ва қишлоқ жойларида суғурта ишларини ташкил қилишда уларни хусусиятларини эътиборга олиш талаб этилади, чунки саноат ва қишлоқ хўжалик корхоналарининг мол-мулки меҳнат шароити бир хил бўлмагандек хонадонлардаги уй-рузгор анжомларининг ҳам ўз хусусиятлари бор. Ана шу хусусиятларни кўзда тутиб республика Вазирлар Маҳкамаси шаҳар ҳудудида жойлашган юридик ва жисмоний шахсларга суғурта хизматларини кўрсатиш мақсадида «Кафолат» давлат акциядорлик суғурта компаниясини ташкил этди. Унинг асосий вазифалари қуйидагилардан иборат:

- шаҳар жойларида аҳоли ҳаётини, саломатлигини ва мол-мулкини суғурта қилиш;
- корхоналар, ташкилотлар ва муассасалар мол-мулкини суғурта қилиш;
- юридик ва жисмоний шахсларнинг молиявий ва тадбиркорлик таваккалчиликлари суғуртасини амалга ошириш;
- қонунда қўзда тутилган суғуртанинг мажбурий турларини амалга ошириш;
- қайта суғурта операцияларини амалга ошириш, суғуртавий маслаҳат хизматларини курсатиш;
- маҳаллий шароитларни ҳисобга олиб, суғуртанинг янги турларини жорий қилиш;
- суғуртанинг қонунчилик ҳужжатларида ва ҳукумат қарорларида назарда тутилган мажбурий турларни амалга ошириш.

Суғуртанинг мажбурий турларига фуқаролар мол-мулки, транспорт воситалари эгаларининг фуқаролик жавобгарлиги, йуловчилар суғуртаси, Ўзбекистон темир йуллари тизими ходимлари, парвозларда иштирок этувчи ходимлар, оддий аскарлар ва бошқалар таркибига кирувчи ҳарбий хизматчиларни ва ҳарбий хизматни уташга мажбур шахсларни суғурталаш турлари қиради.

«Кафолат» давлат акциядорлик суғурта компанияси ижро этувчи аппаратининг тузилмаси	
1.	Бош директор
2.	Биринчи ўринбосар
3.	Ўринбосар

4.	Шаҳар аҳолисини суғурталаш бўлими
5.	Корхоналар жавобгарлиги ва мол-мулкни суғурталаш бўлими
6.	Прогнозлаш, молия ва инвестиция бўлими
7.	Юридик хизмат бўлими
8.	Канцелярия бўлими
9.	Ходимлар бўлими
10.	Маъмурий хўжалик бўлими

«Мадад» суғурта агентлиги

Ўзбекистон Республикаси суғурта тизимидаги «Мадад» суғурта агентлигининг асосий вазифаси хусусий тартибда иш олиб борувчи кичик ва хусусий бизнесни қўллаб-қувватлаш, тадбиркорларга имтиёзли кредит бериш билан алоқадор суғуртанинг бошқа турларини амалга оширишдан иборатдир.

Агентлик фаолиятининг асосий йўналишлари қишлоқ хўжалиги маҳсулотларини қайта ишлаш, фермер хўжалигини ривожлантириш, бинокорлик индустрияси, маҳаллий саноат, туризм, хизмат курсатиш доиралари томонидан тақдим қилинадиган инвестиция лойиҳаларини баҳолаш ва экспертизадан ўтказиб, бизнес фонд ҳисобидан кичик бизнес ва хусусий тадбиркорларга имтиёзли шартлар билан кредит беришга тавсия қилишдир.

Шу билан бирга агентлик имтиёзли шартлар асосида тадбиркорларни суғурта қилади. Ўз вақтида қайтарилмаган кредитларни қайтаришга ёрдам беради, хорижий инвестицияларни суғуртавий химоя қилиш ва бошқа суғурта хизматларини амалга оширади.

«Мадад» суғурта агентлиги тақдим қилинган лойиҳаларни кўриб чиқиш ва ҳаридорларга қулай шарт-шароитлар яратиш мақсадида 10 дан ортиқ консалтинг фирмаси билан ҳамкорликда иш олиб боради.

«Мадад» суғурта агентлиги республикаимиз минтакаларида ўзининг 13 филиалига эга бўлиб, бу орқали фуқаролар ва юридик шахсларга нисбатан олган мажбуриятларини ўз вақтида амалга оширишга ҳаракат қилмоқда.

«Ўзбекинвест» экспорт-импорт миллий суғурта компанияси

1997 йил 18 февралда эълон қилинган Президент Фармони асосида ташкил қилинган «Ўзбекинвест» экспорт-импорт миллий суғурта компанияси 1994 йил 21 январда таъсис қилинган «Ўзбекинвест» миллий суғурта компаниясининг мулкӣ ва номулкӣ ҳуқуқ ва мажбуриятлари бўйича ҳақиқӣ вориси бўлиб, республикаимиз суғурта ташкилотларининг

халқаро миқёсдаги суғурта тадбирларини амалга оширишга қаратилган навбатдаги жиддий кадамдир.

«Ўзбекинвест» экспорт-импорт миллий суғурта ташкилотининг асосий мақсади республика иқтисодиётида экспорт ташишни янада рағбатлантириш, экспорт қилувчиларни суғуртавий химоя қилишни таъминлаш, хорижий мамлакатлар инвесторлари билан алоқа қилувчи узбек инвесторларининг фаолиятини кучайтириш, иқтисодиётнинг устивор тармоқларга жалб этилаётган чет эл инвестицияларини комплекс суғуртавий химоя қилишдан иборат.

Компаниянинг ўзига хос хусусиятларидан бири инвестицияларни фақат иқтисодий хавф-хатарлардангина эмас, балки сиёсий хавф-хатарлардан (уруш, инқилоб, фуқаролар галаёни, пул утказишни чегаралаш ва бошқалар) ҳам химоя қилади. Шу муносабат билан хорижий мамлакатларда суғуртанинг бу турига қизиқиш кучаймоқда.

Компанияга бош директор раҳбарлик қилади ва директорлар кенгаши муҳим масалаларни муҳокама қилиб тавсиялар беради. Компаниянинг вилоятларда ҳам бўлимлари мавжуд. Марказий бошқармада умумий хавф-хатарлар, стратегик ривожланиш, молиявий хавф-хатар, халқаро бўлимлар мавжуд.

Ташқи иқтисодий соҳа Ўзбекистон иқтисодиётининг энг жўшқин ривожланаётган тармоғи ҳисобланади. Шу муносабат билан ҳозирги босқичда ташқи иқтисодий фаолиятни экспорт-импорт операциялари, хорижий инвестициялар иштирокидаги қўшма корхоналар мол-мулки, халқаро юк ташувчиларни масъулияти, хорижий пудратчилар иштирокидаги қурилишни суғурталаш ва шу кабилар компаниянинг асосий йўналишларига айланмоқда.

Компаниянинг «Ўзбекинвест» Интернейшнл Ишнуранс ЛТД қўшма корхонаси томонидан чет эллик савдо компанияларига бериладиган суғурта хизматларининг йўналишлари қуйидагилардан иборат:

- сармояни суғурталаш;
- савдо суғуртаси.

«Ўзбекинвест» бош компанияси ва унинг ҳудудий идоралари бўйича қуйидаги суғурта хизматлари тақдим этилмоқда:

- экспорт қалтисликларини суғурталаш, мусодара, трансфер кечикиш, эмбарго жорий этиш, шартларни бажаришдаги тусқинликлар ва бошқалар;
- қурилиш-монтаж ишларини суғурталаш;
- юкларни суғурталаш;
- авиация воситаларини суғурталаш;
- автотранспорт масъулиятини суғурталаш;
- ҳаёт ва саломатликни суғурталаш.

Республика хусусий суғурта компаниялари

Бозор иқтисодиётига ўтиш муносабати билан республикамизда суғурта монополияси қисқара бошлади, давлат суғурта ташкилотлари билан бирга қатор хусусий суғурта компаниялари иш бошлади. Бу компанияларнинг фаолияти суғурталаш шартлари ва суғуртани ташкил қилиш йўналишлари бўйича давлат суғурта ташкилотларидан фарқ қилади. Уларнинг бу йўналишлари ва хусусиятлари бозор иқтисодиёти талабларига кўпроқ жавоб беради.

Биринчидан, бундай хусусий ташкилотларни барпо қилиш учун таъсисчилар ихтиёрида бир неча ўн миллион маблағ бўлиши лозим, бу ҳақида алоҳида рухсатнома олиниш керак.

Иккинчидан, давлат суғурта ташкилотларининг объектлари қонун асосида чегараланган булса, бу ташкилотлар объектларни ўзлари белгилайдилар ва бу ҳақида ўз низомларида қайд қиладилар.

Учинчидан, суғурта маблағларининг манбалари фақат суғурталанувчиларнинг тўловларигина бўлиб қолмасдан, шунингдек, таъсисчиларнинг маблағлари, суғурта ташкилоти ихтиёрида буш турган маблағлардан хўжалик ишларида ишлатиш асосида олинган фойда ва бошқа суғурта ташкилотларини қайта суғурталаш бўйича тупланадиган маблағларидан иборат булади.

Суғурта жамиятлари ишида хорижий мамлакатлар ҳам ҳамкорлик қилишлари мумкин. Суғурта жамиятлари хавф-хатарларига ҳаёт ва саломатлик, мол-мулк, ақлий меҳнат махсулотларининг дахлсизлиги, сафар ёки дам олишни беҳатар ўтиш билан боғлиқ ҳар хил фавқулодда ходисалар киради. Бундай суғурта кафолати мулкчилик шаклидан қатъий назар ишлаб чиқариш акционерлик жамиятлари, корхоналар, фермер хўжаликлари, тижорат банклари ва бошқаларга ҳам тақдим этилиши мумкин.

Хозирда Ўзбекистонда 60 дан ортиқ суғурта компанияси, агентлиги ва фирмалар мавжуд. Худудлар бўйича суғурта бўлимлари ва вакилларни ҳисобга олганда суғурта жамиятларининг сони 60 га яқиндир.

Суғурта акционерлик жамиятлари бир хилда ихтисослашган эмас, улар уз низомларида курсатилганидек турли йўналишларда фаолият курсатадилар. Масалан: «Мадад» суғурта агентлиги кичик ва хусусий бизнес билан шугулланувчи тадбиркорларга кредит бериш билан шугулланади, бошқа суғурта компаниялари корхона ва ташкилотларга тегишли мол-мулкларни суғурталайдилар, бундан ташқари турли йўналишларда жунатилаётган юклар ҳам суғурталаниши мумкин, лекин купчилик суғурта ташкилотлари фуқароларга тегишли мол-мулкларни, уларнинг ҳаётини, қушимча пенсия олиш имкониятларини суғурталайди, бундан ташқари айрим суғурта компанияларида тиббиёт суғуртаси

мавжудки, бу суғурта тури суғурталанувчиларга ихтисослашган тиббиёт хизмати кўрсатишга имконият яратади.

Акционер суғурта ташкилотлари ўз даромадлари ҳисобидан давлат бюджетига даромад солиги тулайдилар. Бу даромадларни ҳисоблашда суғурта ишини хусусиятлари, масалан, туланадиган зарарларни миқдори, турли хил узига хос фондларни ташкил қилиниши эътиборга олинади.

Суғурта ташкилотлари давлат томонидан белгиланган тартибда назорат қилинади. Бундан мақсад суғурта бозорига спекулятив, фирибгарларни кириб қолишларга йул қўймасликдир. Давлат назоратининг мақсади шунингдек, ташкил қилинаётган суғурта ташкилотларини рўйхатга олиш, рухсатномалар бериш, чет эл суғурта компанияларининг суғурта фаолиятида қатнашишларини қонунлаштириш, қайта суғурталашни амалга ошириш устидан назорат қилишдан иборат. Ҳозирда республикада мустақил қўшма суғурта ташкилотларига мавжуд рухсатнома бериш учун курсатилган суғурта ташкилотларининг низомлари 3 йил давомида суғуртани ривожлантириш истиқболлари, қайта суғурталашни ташкил қилиш масалалари куриб чиқилади, шунингдек, кредит ташкилотларининг суғурта компанияларининг низом, резерв ва бошқа фондлари ҳақидаги маълумотномаси ҳам тақдим қилиниши талаб қилинади.

Таянч сўз ва иборалар

1. Ижтимоий суғурта
2. Тиббий суғурта
3. Мулкый суғурта
4. Қўшимча пенсия суғуртаси
5. Никох-туй суғуртаси
6. қайта суғурталаш

Назорат учун саволлар

1. Ўзагросуғурта ДАСКнинг асосий вазифалари.
2. Кафолат ДАСКнинг асосий фаолият йўналишлари.
3. Мадад суғурта агентлигининг асосий вазифалари.
4. Ўзбекивест ЭИМСКнинг асосий йўналишларини санаб утинг.
5. Суғуртани бошқариш деганда нимани тушунаси?
6. қайта суғурталаш нима?

Асосий адабиётлар

1. Ўзбекистон Республикаси Конституцияси. Тошкент 1992 й.

2. Ўзбекистон Республикаси «Суғурта фаолияти ҳақида»ги қонуни Тошкент 2002 й.
3. Каримов И.А. «Ўзбекистон иқтисодий ислохотларни чуқурлаштириш йулида» Т.: «Ўзбекистон» 1995 й.
4. Каримов И.А. «Ўзбекистон буюк келажак сари» Т.: «Ўзбекистон» 1998 й.
5. Каримов И.А. «Ўзбекистон бозор муносабатларига ўтишининг узига хос йули» Т.: «Ўзбекистон» 1998 й.
6. Каримов И.А. «Ўзбекистоннинг уз истиқлол ва тараққиёт йули» Т.: «Ўзбекистон» 1998 й.
7. Собиров Х.Р. «Суғурта ҳақида 100 савол-жавоб» Т.: «Меҳнат» 1999 й.
8. Шеннаев Х. «Суғурта сизга нима беради?» Т.: 2004 й
Қўшимча **адабиётлар**

1. Пулов К.И. «Страховое дело в России» М-Эдма 1998 г.
2. Коломин Е.В. В.В.Шахов «Словарь страховых терминов» М-«Финансу и статистика» 1999 г.
3. Рейтман Л.И. «Страховое дело» М-«Финансу и статистика» 1999 г.
4. Шахов В.В. «Введение в страхование» М-Финансу и статистика» 1997 г.
5. Саркисов С.Э. Личное страхование. М-«Финансу и статистика»,1997 г.

=айтиш

7-Мавзу: Мулкый суғурта

Режа

1. Фуқаролар мулкани суғуртавий химоялаш асослари
2. Ҳуқуқий шахслар мулкани суғурталаш
3. Зарарни ва суғурта коплмасини аниқлаш тартиби

Фуқаролар мулкани суғуртавий химоялаш асослари

Ўзбекистон Республикасида амал қилаётган қонунчиликка мувофиқ мулк давлат, хусусий ва жамоат бирлашмалари ихтиёрида булиши

мумкин.Фуқароларнинг реал даромадлари ортиши билан фуқаролар мулкининг таркиби узок муддат фойдаланиладиган кимматбаҳо предметлар ҳисобига ортиб боради.Бу билан янги суғурта объектлари пайдо бўлади.Фуқаролар мулкининг таркибини ўзгариши ва миқдорининг купайиши суғуртавий химоялаш эҳтиёжини шакллантиради.Бу эса мазкур мулклар суғуртасини ривожланиши учун қулай шароит яратади.

Фуқароларнинг барча мулклари йигиндисини уларнинг оила эҳтиёжларини кондиришга нисбатан муҳимлик даражаси бўйича икки тоифага бўлинади.

1.Зарурий мулк яъни бирламчи эҳтиёж учун муҳим бўлган ҳамда нобуд булиши шахсий манфаатларигагина эмас,балки жамият манфаатлари учун ҳам тааллуқли бўлган мулк:

2.Бошқа мулклар, қайси нобуд бўлиши фақатгина шахсий манфаатларигагина тегишли.

Биринчи тоифа мулкларнинг (уй-жойлар, қишлоқ хўжалиги ҳайвонлари, қайсики улар оиланинг ҳаёт кечириш манбаи булса) нобуд булиши мулк эгасига фавқулодда зарар етказиши мумкин, шу билан бирга у ташқи ёрдамсиз вазиятдан чиқа олмаслиги мумкин.

Бу мулкнинг нобуд булишида давлат фуқароларга моддий ёрдам курсатишга мажбур бўлади. Бундай мулкларни суғуртавий химоялаш мақсадида давлат биринчи тоифага тегишли мулкларни, уларнинг қийматини маълум минимуми миқдорида мажбурий суғурталашни ташкил этади. Қийматнинг колгани ихтиёрий суғуртага тегишли бўлади.

Иккинчи тоифа мулклар (транспорт воситалари, рўзғор буюмлари ва хоказо) фақат ихтиёрий суғурталаниши мумкин. Ихтиёрий суғуртанинг амалдаги шартлари фуқаролар мулкининг барча гуруҳларини камраб олмайди. Мажбурий суғурта бўйича фуқароларнинг қуйидаги қурилмалари суғурта қилинади: уй-жойлар, гаражлар, кургон деворлар, иссиқхоналар, хўжалик эҳтиёжидаги қурилмалар, омборхоналар, ҳайвонларга мулжалланган хоналар ва бошқалар. Суғурталанувчилар бўлиб қурилмаларнинг шахсий мулк сифатидаги эгалари ҳисобланади.

Шаҳар жойларда фуқароларга тегишли бўлган қурилмалар ва уларнинг баҳоси тўғрисидаги маълумотлар техник рўйхатдан ўтказиш органларидан олинади. қишлоқ жойларида эса қишлоқ фуқаро йигинларининг хўжалик дафтарларидаги маълумотлар асосида ҳисобга олинади. Мажбурий суғуртага тааллуқли булган қурилмалар уларнинг қийматини 40 фоизи миқдорида суғурталанган ҳисобланиши керак ва бу объектнинг суғурта сўммаси ҳисобланиб ҳамда ундан келиб чиқиб қурилма эгаси суғурта бадалларини тулаши лозим.

Бироқ ҳозирги шароитда нархларнинг тез ўзгариб турганлиги сабабли фуқароларга тегишли мулклар мажбурий суғуртаси бўйича сўммалари ва

бадаллар миқдори Ўзбекистон Республикаси Вазирлар Маҳкамасининг қарорига асосан белгиланмоқда.

Ҳуқуқий шахслар мулкани суғурталаш

Қорхона ва ташкилотларнинг мулки асосий ва айланма маблағлардан ташкил топади. Мазкур мулкларни суғурталашнинг аҳамияти шундан иборатки, ҳар қандай қорхона, ташкилот ва бошқа ҳуқуқий шахсларнинг асосий ва айланма фондлари ишлаб чиқариш, илмий-техник ва ижтимоий фаолиятнинг зарурий базаси ҳисобланади. Уларни суғуртавий ҳимоясини таъминлаш суғурта муносабатлари тизимида алоҳида аҳамиятга эга бўлиши зарур. Асосий фондларнинг бошланғич қиймати барча суғурта муносабатларига асос бўлиб хизмат килади. Айланма фондлар учун эса эскириш деган тушунча йук шунинг учун зарарларни қоплаш масаласи айланма маблағларларни тула баланс қийматида суғурталаш йули билан ҳал қилинади.

Мулк суғуртаси шартларига қура асосий шартномага қура қорхоналарга тегишли, бинолар, иншоотлар, узатиш мосламалари, қувват берувчи машиналар, усқуналар, транспорт воситалари, тугалланмаган капитал қурилиш объектлари суғурта қилиниши мумкин.

Қўшимча шартнома бўйича қорхона томонидан ижара шартномаси асосида олинган барча мулклар (агар у ижарачи томонидан суғурта қилинмаган бўлса), шунингдек қорхона томонидан бошқа ташкилотлардан ва аҳолидан қайта ишлаш, тузатиш, қучириш ва сақлаш учун олинган мулклар суғурта қилиниши мумкин. Ҳужжатлар, нақд пуллар, қимматли қозғалдиқлар, суғурта қилинмайди.

Мол-мулклар қуйидаги ҳоллардан суғурталанган ҳисобланади: сув тошқини, ер ости сувларининг таъсири, ёнғин, бурон, довул, сел оқими, дул, мазкур ҳудуд учун хос бўлмаган совуқ (иссик) қалин қор ёғиши, ер упирилиши, электр қувватининг узилиб қолиши, яшин уриши ва ер қимирлаши, қулфни бузиб қириб қуриқлик, ёқиб қетиш. Қорхонага тегишли мулклар тула қийматида қилинганда қуйидаги миқдорда суғурталанган ҳисобланади:

- бинолар, иншоотлар, узатиш мосламалари, транспорт воситалари, машиналар ва бошқа асосий воситаларнинг балансдаги тула қиймати миқдорида;

- қорхонанинг узида ишлаб чиқарилган ёқиб олинган товар-моддий, бойлиқлар ҳақиқий таннари миқдорида;

- ишлаб чиқарилган (етиштирилган) қишлоқ ҳўжалиқ маҳсулотлари ҳақиқий таннари миқдорида;

- тугалланмаган капитал курилиш объектлари курилиш ишлари учун кабул килинган меъёрлар ва бахолардан келиб чикиб сарф килинадиган моддий ва меҳнат харажатлари миқдориди.

Ижара шартномасига кура олинган иншоотлар, машиналар транспорт воситалари ва бошқа мулклар, мазкур мулклар тегишли булган корхонанинг бухгалтерия ҳисоби маълумотлари асосидаги баланс баҳосидан келиб чикиб суғурта килинади.

Суғурта шартномаси бир ва ундан ортик йилга тузилади. Бир неча йиллик шартнома тузилганда мулк киймати ва суғурта тўловлари ҳар йили қайта ҳисобланади. Суғурта шартномасининг амал қилиш даври ичида чикиб кетган мулк учун суғурта бадаллари қайтарилмайди.

Мулк суғуртаси бўйича суғурта ўилдирувчининг мажбуриятлари қуйидагилардан иборат:

- мулкни ёнгинага қарши қоидаларига қатъи амал қилган ҳолда назорат ташкилотлари талабларининг бажарилишини таъминлаши, бинолар, иншоот ва бошқа мулклардан фойдаланиш қоидаларига риоя этиш;

- суғурта компаниялари ва назорат ташкилотларига суғурта қилинган мулкнинг бутлигини текширишда ёрдам бериш;

- суғурта қилинган мулк зарарланганда, нобуд булганда ёки суғурта ходисаси рўй бериш хавфи пайдо булиши сабабли иш олиб борилганда тегишли суғурта компаниясига хабар бериш;

- суғурта қилинган мулк нобуд бўлганда, зараланганда, йўқ бўлганда суғурта компаниясига зарур ҳужжатларни тақдим этиш;

Суғурталовчи эса қуйидаги мажбуриятларни олади:

- суғурта қилдирувчига суғурта қоидалари ва тартибини тушунтириш, суғуртага олинадиган мулкнинг кийматини аниқлашда ёрдам бериш;

- суғурта қилинган мулк тўғри сакланаётганлигининг қонунийлигини назорат органлари билан биргаликда доим текшириб туриш;

- мулк нобуд булганда зарар кийматини аниқлаш учун комиссия тузишда ёрдам бериш ва курсатилган муддатларда суғурта қопламасини туланишини таъминлаш керак.

Зарарни ва суғурта қопламасини аниқлаш тартиби

Суғурта компанияси суғурта ўилдирувчидан мулкнинг нобуд бўлганлиги, йуқолганлиги ёки шикастланганлиги ҳақида хабар олгач, уч кундан кечиктирмай кабул қилинган шакл бўйича суғурта

далолатномасини тузишга киришишни ва ун кун ичида зарарни хисоблаб чиқиши лозим.

Суғурта копламалари корхонага суғурта компанияси ва суғурта ўилдирувчи вакилларининг мажбурий иштирокида тузилган далолатнома ва зарар миқдорининг суғурта компанияси томонидан бажарилган хисоб-китоби асосида туланади.

Ёнгинни тухтатиш чогидаги чоралар ёки кутилмаганда табиий офат хавфи булиши муносабати билан бинолар ва бошқа мулкларни қисмларга ажратишга, бино ҳамда иншоотларни қайта тиклаш учун килинган сарфлар ҳам зарар миқдорига кўшилади.

Суғурта копламасининг туланиши суғурта компаниясининг айби билан кечиктирилса, кечиктирилган ҳар бир кун учун зарар копламасининг 0,05 фоизи миқдорида жарима туланади.

Агар мулк жиноят оқибатида нобуд булган ёки шикастланган ва шу туфайли жавобгарга нисбатан жиноий иш кузгатилган булса, у холда жавобгар шахс устига куйилган даъвони жиноий иш курилайётган даврда суд томонидан куриб чиқишга имконият тугдириш мақсадида суғурта ўилдирувчига суғурта копламаси тергов ишлари бораётган пайтда ёки тугагандан сунг туланади.

Агар зарар тула копланса ёки суд етказилган зарарни жавобгар шахсдан ундиришга ҳукм чиқарса, у холда суғурта қилдирувчи ўзининг суғурта копламасига булган ҳуқуқидан маҳрум бўлади.

қуйидаги холларда суғурта копламаси туланмайди:

а) иш жараёнида рўй бериш муқаррар булган ёки табиий холда рўй берадиган (нураш, эскириш, чириш) алоҳида жисмларнинг ўзига хос хусусиятлар туфайли курилган зарар учун;

б) суғурта килинган мулкни қайта ишлаш мақсадида иситиш, куриштиш, кайнатиш ва бошқа таъсир курсатиш натижасида курилган зарар учун;

в) суғурта ходисаси рўй берганлиги ҳақида ўз вақтида хабар бермаганлик натижасида зарар миқдорини аниқлаш мумкин булмаганда;

г) кулфбузарлик билан угирлаш, талан-тарож килиш, транспорт воситаларини олиб қолиш ходисалари ҳуқуқни муҳофаза килиш органлари томонидан тасдиқланмаганда.

Таянч сўз ва иборалар.

1. Мулк суғуртаси объекти
2. Мулкый суғурта турлари
3. Фуқаролар мулки суғуртаси
4. Корхоналар мулки суғуртаси
5. Суғурта копламаси

6. Ихтиёрий мулкий суғурта
7. Мажбурий мулкий суғурта

Назорат учун саволар

- 1) Мулкий муносабатлар деганда нимани тушунаси?
- 2) Нима сабабдан фуқаролар мулки мажбурий суғуртага олинади?
- 3) Фуқароларнинг қандай мулклари мажбурий суғурталанади?
- 4) Асосий фондлар қандай шартлар бўйича суғурталанади?
- 5) Суғурта қилдирувчи мулк суғуртаси бўйича қандай ҳуқуқларга эга булади?
- 6) Кўрилган зарарлар миқдори қандай тартибда аниқланади?

Асосий адабиётлар

1. Ўзбекистон Республикаси Конституцияси. Тошкент 1992 й.
2. Ўзбекистон Республикаси «Суғурта фаолияти ҳақида»ги қонуни Тошкент 2002 й.
3. И.А. Каримов «Ўзбекистон иқтисодий ислохотларни чуқурлаштириш йулида» Т-«Ўзбекистон» 1995 й.
4. И.А. Каримов «Ўзбекистон буюк келажак сари» Т-«Ўзбекистон» 1998 й.
5. И.А. Каримов «Ўзбекистон бозор муносабатларига ўтишнинг узига хос йули» Т-«Ўзбекистон» 1998 й.
6. И.А. Каримов «Ўзбекистоннинг уз истиклол ва тараққиёт йули» Т-«Ўзбекистон» 1998 й.
7. Х.Р. Собиров «Суғурта» 100 савол-жавоб Т-«Меҳнат» 1999 й

Қўшимча адабиётлар.

1. Страховое дело. Учебник под. ред. Проф. Л.И. Рейтман-М. «Банковский и биржевой научно- консультационный центр», 1996
2. Е.В. Коломин, В.В. Шахов «Словарь страховух терминов» «Финансу и статистика» 1999 г.
3. Л.И. Рейтман «Страховое дело» М-«Финансу и статистика» 1999 г.
4. В.В. Шахов «Введение в страхование» М- «Финансу статистика» 1997г.
5. А.А. Гвозденко. «Основу страхования» «Финансу и статистика» 1998 г.
6. Страхование: от А до Я (книги для страхователей). М: «Инфра-М» 1996 г.

8-Мавзу: Тадбиркорлик таваккалчиликлари суғуртаси

Режа

1. Тадбиркорлик таваккалчиликлари суғуртасининг моҳияти
2. Тижорат таваккалчиликлари суғуртаси
3. Янги техника ва технология таваккалчиликлари суғуртаси

Тадабиркорлик таваккалчиликлари суғуртасининг моҳияти

Тадабиркорлик фаолияти ва суғурта-бозор муносабатларининг узвий боғлиқ категориялардир.

Тадабиркорлик суғуртаси фаолиятининг якуний натижалари билан биргаликда кузланган мақсадга эришиш учун таъсир килувчи турли омиллар химоясига йуналтирилган булиши керак. Натижада суғурта воситасида улкан бозор фазосида сўзиб юрган ҳар бир шахсга хавф солувчи кутилмаган ҳолатларга қарши қафолат яратиши керак.

Бозор шароитида тижорат, техник, ҳуқуқий ва сиёсий таваккалчиликлардан суғурталаш долзарб ҳисобланади. Суғурта кундан-кунга фақатгина табиий офатлардагина химоялаш эмас, балки иқтисодий конъюктуранинг номаъқул ўзгаришларидан ҳам химоялаш воситаси бўлиб бормокда. Суғурта бозор муносабатларининг турли катнашчилари уртасидаги узаро молиявий ва ҳуқуқий муносабатларни тартибга солишга ёрдам бериши керак.

Тадабиркорлик фаолиятининг мақсади фойда олиш, капитал ҳажмини қупайтириш ҳисобланади. Шунинг учун кутилган фойдани йукотиш эҳтимоли ёки кузланган даромадни ололмаслик ҳолатларидан суғурталаш муҳим аҳамият касб этади.

Фойдани йукотилишига (ололмасликка) олиб келувчи барча сабаблар икки гуруҳга булинади:

1. Табиий офатлар, авариялар ва бошқа шунга ухшаш ходисалар натижасида ишлаб чиқариш жараёнининг бузилиши.
2. Бозор конъюктурасининг узгариши, махсулот етказиб берувчи ёки сотиб олувчи томонидан контрактларнинг бузилиши ва бошқалар.

Омилларнинг бу иккала гуруҳи ҳам суғурта соҳасида булиши лозим.

Самарали тадбиркорлик фаолиятини янги техника ва технологияларни узлаштиришга интилишсиз, ишлаб чиқаришни кенгайтириш учун Қўшимча маблағларни кидиришдаги онгли таваккалчиликсиз тасаввур килиб булмайди. Бу йулдагиларнинг ҳаммаси ҳам муваффақиятни кафолатламайди, йукотишлар ҳам булиши мумкин. Бундай техник ва технологик таваккалчиликлардан суғурталаш илмий-техник ва технологик таваккалчиликлардан суғурталаш илмий-техник тараккиётнинг муҳим куллаб-кувватловчиси булиши мумкин.

Бозор иқтисодиёти шароитида суғуртанинг узи тижорат фаолиятининг бир соҳаси бўлиб боради. Шунинг учун суғурталовчи уз жавобгарлигига у ёки бу таваккалчиликни олиш билан, аввало узи ҳақида уйлайди, яъни тузилаётган суғурта шартномаси унга нима беради. Шунингдек, у йирик таваккалчиликларнинг юкори хавфи мавжуд булган суғуртанинг айрим турларига кул ура олмайди. Шунинг учун бундай турларнинг купчилиги биргаликдаги суғуртанинг предмети булиши мумкин.

Бозор хўжалигининг кенгайиши билан тадбиркорлик фаолияти билан боғлиқ куплаб объектлар суғуртага жалб килинади. Лекин, суғурта химояларининг эхтимолига реал суғурта бозорини шаклланиши, суғурта ташкилотларининг молиявий базасини мустахкамланиши, суғурта ташкилотларининг молиявий базасини мустахкамланиши билан амалга ошади.

Тижорат таваккалчиликлари суғуртаси

Бу суғурта турининг объекти суғурталанувчининг тижорат фаолияти хисобланади, кайсик биرون-бир ишлаб чиқариш, ишлар ёки хизматлар турига пул маблағлари ва бошқа ресурсларни инвестиция килиш ҳамда маълум даврдан сунг бу қўйилмалардан даромад олишни кўзловчи фаолияти хисобланади. Суғуртанинг бу тури шартнома тузиш ва уни амал қилиш бутун даври бўйича анча мураккаб турлардан бири хисобланади.

Суғурта ташкилотининг тижорат таваккалчиликлари суғуртаси бўйича жавобгарлиги суғурталанувчининг бозор конъюктурасининг нокулай, олдиндаги айтиб булмайдиган узгаришлари ва кузланган тижорат фаолиятини амалга ошириш шароитларини ёмонлашуви натижасидаги йукотишларни коплашдан иборат.

Шартнома бўйича жавобгарлик чегараси хисобланмиш- суғурта сўммасининг миқдори суғурталанувчининг аризаси ва албатта, суғурта ташкилотининг розилиги билан белгиланади. Суғурта сўммаси иккита вариант бўйича белгиланиши мумкин. Биринчи вариант-

суғурталанувчининг суғурталанаётган операцияларга йуналтирилган капитал куйилмалари чегарасида. Иккинчи вариант-суғурта сўммаси факат капитал харажатлар хажмидан эмас, балки кутилаётган маълум (меърий) даромадларнинг ҳам биргаликдаги миқдоридан иборат булади.

Суғуртанинг мақсади, агар маълум даврдан сунг суғурталанган операциялар кузда тутилган натижани бермаса, суғурталанувчига курилиши мумкин булган зарарларни коплашдан иборатдир. Суғурта копламаси суғурта суммаси ва суғурталанган тижорат фаолиятдан олинган ҳақиқатдаги молиявий натижалар ўртасидаги фарк кўринишида аникланади.

Суғурта суммасини белгилаш тартиби бўйича суғурта мазмуни ҳам ўзгаради. 1-вариантда суғурталовчининг килган харажатлари копланади; уни инвестиция суғуртаси ҳам дейиш мумкин. 2-вариантда харажатлар ва меъерий фойда копланади, шунинг учун бир даромад (фойда) суғуртаси ҳам деб аташ мумкин.

Суғуртанинг мақсади куйилмаларни йукотиш эҳтимолидан химоялаш хисобланар экан, суғурта шартномасининг амал килиш муддати капитал харажатларнинг копланиш муддати билан асосланади.

Шуни таъкидлаш керакки, суғурта шартномасининг амал килиш муддати белгиланаётганда суғурталовчи ва суғурталанувчининг манфаатлари бу ерда турлича номаён булади.

Суғурталанувчи амалга ошираётган фаолиятини тезроқ копланишига интилар экан, объектив равишда суғурта муддатининг кискаришидан манфаатдордир. Суғурта ташкилоти учун шартномани амал килиши муддатининг кискалиги таваккалчиликни ошириб юборади. Муддатнинг узайтирилиши копланишни аниқроқ килади, шундан келиб чикиб суғурта ташкилоти томонидан копланадиган зарарларни рўй бериш эҳтимоллигини камайтиради.

курилаётган суғурта турининг хусусияти шундан иборатки, суғурта копламаларининг туланиши, асосан, суғурта муддати тугагандан сунг амалга оширлади, қачонки суғурталанган тижорат амалларининг якуний натижалари аникланганда. Суғуртанинг бошқа турлари бўйича эса зарарларни компенсациялаш зарурати суғурта шартномасини амал килишининг исталган вақтида амал килиши мумкин.

Тижорат таваккалчиликлари суғуртасида тўланиши мумкин булган тўловлар бўйича муддатнинг белгиланиши тушган бадаллардан режали фойдаланиш имконини беради, бу даврда захиралар ҳосил килиш учун шароитлар яратади. Шунинг учун суғурта шартномасининг амал килиш муддати келишилаётганда илмий асосланган курсатмалардан, чет эл ишлаб чиқариш ва ноишлаб чиқариш фаолиятининг турли соҳаларида

инвестицияларнинг узини коплаш амалиётини тахлилидан келиб чиқиш зарур.

Аслида суғурта коплмаси суғурта шартномаси тугугунча ҳам тўланиши мумкин, қачонки глобал кўламдаги қандайдир ходисалар натижасида фойда олиш у ёқда турсин, куйилган маблағларни қайтаришнинг ҳам иложиси йук бўлиб колганда.

Барча бундай ҳолатларда суғурта ташкилотига зудлик билан хабар бериш зарур. Бирок бозор конъюктураси билан боғлиқ куп ҳолатлар маълум тузатишларга молик булади, номаъкул узгаришлар вақтинчалик булиши мумкин. Шунинг учун фақатгина суғурта муддатининг тугаши тижорат фаолиятининг натижалари ва туланиши керак булган копламаларнинг хажмига жавоб бериши мумкин.

Суғуртанинг ҳарактери шартнома тузилишининг катор муҳим талабларини асослайди. Суғурталанувчи мазкур фаолият учун рухсатномалар, лицензиялар ёки патентлар, бошқа зарурий ҳужжатларга эга бўлиши керак. У ўзининг суғурта тўғрисидаги ёзма аризасида олдиндан турган тижорат фаолияти, унда кутилаётган даромадлар ва у билан боғлиқ ҳаражатлар тўғрисида, таваккалчилик даражасини баҳолаш имконини берувчи ҳолатлар тўғрисида имкон қадар тулик маълумотлар бериши керак. Албатта, суғурта ташкилотининг узи турдош корхоналарнинг фаолияти натижалари тўғрисидаги курсаткичларни туплаши ва тахлил қилиши керак. Банк ва бошқа кредиторлар олдида муддати утган қарзларга эга корхоналар билан шартномалар тузиш керак эмас.

Суғуртанинг бошқа турлари каби суғуртага ва суғурта жавобгарлигига қабул қилаётганда баъзи чегараларни куллаш зарур. Демак, суғуртадан воситачилик фаолиятини, азартли уйинларга куйилмалар ва шу кабиларни чиқариш мақсадга мувофиқдир. Қоида бўйича, суғурта жавобгарлигидан урушлар ва ҳарбий ҳаракатлар, давлат органлари қарорлари ва сиёсий тунтаришлар валюта курсини узгариши, корхонанинг банк томонидан кредитланишини рад этилиши натижаларида қурилиши мумкин булган йукотишлар суғурта орқали копланмайди.

Умуман, ҳар қайси суғурта ташкилоти узининг жавобгарлигига қабул қилувчи таваккалчиликларни чегаралаш ёки қенгайтириш ҳуқуқига эга.

Тижорат таваккалчиликлари суғуртаси бўйича таъриф ставкалари куплаб омилларга: фаолият турига, суғурта муддатига, бозор муносабатларининг стабиллик даражасига ва бошқаларга боғлиқ. Ҳар бир корхона учун таваккалчилик ва тўлов ставкаси алоҳида (индивидуал) дир.

Янги техника ва технология таваккалчиликлари суғуртаси

Ишлаб чиқаришга янги техника ва технологияларни куллаш таваккалчилиги суғуртасини иккита йўналишга булиш мумкин. Биринчиси- бу техникани узини технологик линияларни уларни ишдан чиқиши ишлаш жараёнини бузилиши, талофат куриш холларидан суғурталаш. Мазкур холатда суғурталанган объектлардаги бевосита куриладиган зарарлардан химоя назарда тутилади. Иккинчиси- янги техника, технологияни куллаш ёки уларни бузилиши, тухтаб қолиши билан боғлиқ кузда тугилмаган окибатлар суғуртаси. Бу ерда Қўшимча ҳаражатлар ва олинмаган фойда кўринишидаги билвосита зарарлар инобатга олинади. Бу иккала суғурта ҳам алохидадир. Бирок уларни биргаликда куллаш узини оклаган.

Суғуртанинг объекти синов ва текширишлардан кейин ишлатиға ярқкли деб тан олинган машиналар, техник ва технологик курилмалар хисобланади.

Янги техника ва технологиялар суғуртаси уларни куллаш таваккалчиликларига нисбатан амалға оширилади. Бундай таваккалчиликларға машиналар конструкцияларидаги ва технологиялардаги, материалларни танлаш ёки тайёрлашдаги хаттоликлар; кутилмаганда бозорда яна ҳам унумли техника ва технологияларни пайдо булиши; синов пайтида аниқлаш мумкин булмаган яширин деффеқтлар; улчов, меъёрлаштириш ва бошқа асбобларнинг ишдан чиқиши; электр кувати ва босимни ортиб кетиши, киска туташувлар; машиналарни бузилиши ва ишлаб чиқаришнинг тухташиға олиб келувчи техника ва технологик линияларға хизмат курсатишдаги хаттоликлар, этиётсизлик, алохида шахсларнинг гаразгуйлиги ва бошқа сабаблар.

Мазкур суғуртанинг хусусияти, кўриниб турибдики алохида шахсларни айби билан юзаға келадиган зарарларни коплашдан иборат. Зарарлар агарда янги техника ва технологиялар билан ишлаш учун зарур касбий тайёргарликға эға шахсларнинг тасодифий хаттолари ёки атайлаб килган ҳаракатлари натижасида юзаға келса копланиш кузда тугилади.

Техника ва технология таваккалчиликлари суғуртаси ёнгин, портлаш, табиий офат натижасида куриладиган зарарларни копламайди. Чунки булар мулк суғуртаси бўйича жавобгарликка киритилган. Бошқа суғурта турлари каби, ҳарбий ҳаракатлар, иш ташлашлар, мулкнинг мусодара килиниши ва шунға ухшаш бошқа холатлар натижасида курилагн зарарлар копланмайди. Албатта, ҳар кайси суғурта ташкилоти, суғурталанувчининг истаги бўйича битта шартномада техник, технологик ва ёнгин таваккалчиликларидан суғуртавий химояни умумлаштириши мумкин.

Технологик (техник) курилмалар билан суғурта ходисаси рўй берганда, қисман курилган зарарлар ва тула толофат фаркланади. Суғурталанган объект бузилиб, уни қайта тиклаш қиймати объектнинг сотиб олиш ва корхонага ўрнатишнинг бошлангич қийматидан ошмаганда қисман зарар ҳисобланади. Бу ҳолатда машина ёки жихознинг ишчи ҳолатига қайта тиклаш учун зарур бўлган ҳаражатлар копланеди.

Агар қиймат бошлангич қийматдан юкори бўлса, у ҳолда объект тула толофат курган булади. Бу ҳолатда уни қайта тиклаш ҳаражатлари эмас, бошлангич қиймати копланеди.

Суғурта тўловлари ставкаларининг техник ва технологик курилмаларнинг турлари бўйича урнатиш мақсадга мувофиқдир. Бунинг учун тегишли статистик маълумотлардан фойдаланиш мумкин. Лекин улар янги техника ва технологияларни қўллаш таваккалчилклари узгаришига нисбатан умумий тенденцияларни, шунингдек ҳар бир объект бўйича экспертли прогноз баҳоларини ҳисобга олган ҳолда тузатилиши мумкин.

Таянч сўз ва иборалар

1. Тадбиркорлик тушунчаси.
2. Суғурта таваккалчилиги.
3. Тижорат таваккалчилиги.
4. Технология таваккалчилиги.
5. Суғурта копламаси.

Назорат учун саволлар

- 1) Тадбиркорлик таваккалчиликлари суғуртасининг мохияти нимадан иборат?
- 2) Тижорат таваккалчиликлари суғуртасининг объекти нима?
- 3) Суғурта суммасини белгилаш тартиби қандай?
- 4) Янги техника ва технологиялар суғуртасининг мохияти нимадан иборат?

Асосий адабиётлар

1. Ўзбекистон Республикаси Конституцияси. Тошкент 1992 й.
2. Ўзбекистон Республикаси «Суғурта фаолияти ҳақида»ги қонуни Тошкент 2002 й.
3. И.А. Каримов «Ўзбекистон иқтисодий ислохотларни чуқурлаштириш йулида» Т-«Ўзбекистон» 1995 й.

4. И.А.Каримов «Ўзбекистон буюк келажак сари» Т-«Ўзбекистон» 1998 й.
5. И.А.Каримов «Ўзбекистон бозор муносабатларига ўтишнинг узига хос йули» Т-«Ўзбекистон» 1998 й.
6. И.А.Каримов «Ўзбекистоннинг уз истиқлол ва тараққиёт йули» Т-«Ўзбекистон» 1998 й.
7. Х.Р.Собиров «Суғурта» 100 савол-жавоб Т-«Меҳнат» 1999 й
8. Шеннаев Х. «Суғурта сизга нима беради?» Т.: 2004 й

Қўшимча адабиётлар.

1. Страховое дело. Учебник под. ред. Проф. Л.И.Рейтман-М. «Банковский и биржевой научно- консультационный центр», 1996
2. Е.В.Коломин, В.В.Шахов «Словарь страховых терминов» «Финансу и статистика» 1999 г.
3. Л.И.Рейтман «Страховое дело» М-«Финансу и статистика» 1999 г.
4. В.В. Шахов «Введение в страхование» М- «Финансу статистика» 1997г.
5. А.А.Гвозденко. «Основу страхования» «Финансу и статистика» 1998 г.
6. Страхование: от А до Я (книги для страхователей). М: «Инфра-М» 1996 г.

= айтиш

9-Мавзу: қишлоқ хўжалиги суғуртаси

Режа

1. қишлоқ хўжалик корхоналарида суғурта объектлари ва тамойиллари
2. қишлоқ хўжалик хайвонлари ва экинлари суғуртасини амалга ошириш
3. қишлоқ хўжалик экинлари, боғлар ва узумзорлар, нобуд бўлган куп йиллик дарахтлар бўйича зарарларни аниклаш

қишлоқ хўжалик корхоналарида суғурта объектлари ва тамойиллари

қишлоқ хўжалиги корхоналарини суғурталаш ишларини hozirги пайтда "Ўзагросуғурта" давлат хиссадорлик суғурта компанияси томонидан амалга оширилади. Компания фаолиятининг асосий йўналиши-қишлоқ хўжалиги соҳасида товар ишлаб чиқарувчиларнинг мулк ва маҳсулотларини суғурта йули билан химоя этиш, банклардан олинган кредитларни қайтаришга суғурта кафолатини тақдим этиш, қишлоқ хўжалик маҳсулотларни етиштириш учун бериладиган аванс маблағларини қайтаришни суғуртавий кафолатлаш, ҳуқуқий ва жисмоний шахсларга ҳар томонлама суғурта хизматларини курсатишдан иборатдир.

"Ўзагросуғурта" ташкилотининг вужудга келиши муносабати билан қишлоқ хўжалик корхоналарида ихтиёрий суғурта доираси кенгайди. Хозир бу йўналишдаги суғурта унга яқин суғурта турини узида мужассамлаштиради:

1. Экин ҳосилини суғурталаш;
2. Экинларни қайта экиш суғуртаси;
3. Табиий пичанзорлар, яйловлар ва тут дарахтлар барги ҳосилини суғурталаш;
4. Бог ва узумзорларни дул уришдан суғурталаш;
5. қишлоқ хўжалик хайвонларини суғурталаш;
6. Пилла ҳосилини суғурталаш;
7. Бинолар, иншоотлар ва бошқа мол-мулклар суғуртаси;
8. Юкларни суғуртаси.

қишлоқ хўжалик корхоналари мол-мулкани суғурталашдаги тамайиллар қуйидагилардан иборат:

биринчидан, суғурталаш универсал хусусиятга эга бўлиб, бунда барча табиий офатлар натижасида етказиладиган зарар ҳисобга олинади;

иккинчидан, етказилган зарар ҳар бир бригада эмас, балки хўжалик бўйича ёппасига ҳисобланади;

учинчидан, суғурталаш корхонанинг йиллик фаолияти яқунлари билан бевосита боғланган булади, курсаткичлар ҳисобланганда бир неча йиллик ҳосилдорлик эътиборга олинади.

қишлоқ хўжалик хайвонлари ва экинлари суғуртасини амалга ошириш

қишлоқ хўжалик хайвонлари юқумли касалликлар натижасида нобуд бўлишдан, ўлатдан, мажбурий суйишдан ихтиёрий суғурта қилинади.

Бу суғуртага:

- а) қорамоллар, қуй-эчкилар, паррандалар 6 ойликдан бошлаб;
- б) отлар, туялар, эшаклар ва ҳачирлар-бир ёшдан бошлаб;
- в) асалари оилалари-кутида;

г) чўчқалар ва қуёнлар 4 ойликдан бошлаб қабул қилиниши мумкин.

Асосий чорва моллари сифатида қишлоқ хўжалик қорхонасининг балансида турувчи хайвонларнинг суғурта пули уларнинг жорий йил биринчи январдаги қиймати бўйича белгиланади.

Суғурта тўловлари ставкалари "Ўзагросуғурта" давлат акциядорлик суғурта компанияси томонидан молларнинг ҳар бир турига қура тасдиқланган фоизларда белгиланади.

Суғурта қилинган хайвонлар нобуд бўлганда суғурта қопламасининг миқдори шартномада қурсатилганидан ортиқ бўлмаслиги қерак. Агар мажбуран суйилган хайвоннинг гушти истъеомол учун яроксиз бўлса, суғурта қопламаси тула миқдорда тулунади. Хайвонлар териси туман суғурта бўлимига топширилса, тери баҳоси қоплама миқдоридан чегириб ташланади. Хўжалик мақсадлари учун суйиладиган хайвонлар учун суғурта қопламалари туланмайди.

қишлоқ хўжалик экинларининг суғурталаш тадбирлари "Ўзагросуғурта" ДАСК томонидан қишлоқ хўжалик қорхоналарнинг ихтиёрлик асосида амалга оширилади.

қишлоқ хўжалик экинлари қуйидаги табиий ходисалардан яъни жал, хавонинг ута исиб қетиши ҳамда пасайиб қетиши, бурон, шамол, ер ости сувларининг таъсири, чакмоқ, яшин тушиши ва бошқалардан суғурта қилинади яъни юқоридаги ҳолатлар суғурта ходисалари деб тан олинади.

Экин ҳосилни суғурталаш суғурта тўловини ҳисоблашдан бошланади. Бунинг учун хўжаликнинг ҳисоб-қитоб ва бошланғич ҳужжатлари бўйича: а) жорий йил учун бир гектар экин майдонидан олинниши режалаштирилган ҳосил. Бунда ҳосилдорлик миқдори миқдори кейинги уч йил ичида олинган хақиқий ҳосилдорликдан юқори бўлмаслиги қерак, б) маҳсулотни сотиш нархи, в) экин майдонининг ҳажми. Бунда ҳар бир экин ҳосилининг қиймати алоҳида ҳисобланади. Агар мазкур йилда режалаштирилган ҳосил сунгги уч йилда режалаштирилган ҳосил сунгги уч йилда хақиқий уртача ҳосилдорликдан ортиқ бўлса, суғурта тўловлари уртача уч йиллик ҳосилдорлик бўйича ҳисобланади. Қурсатилган уч қурсатқич аниқлангандан кейин суғурта тўловлари "Ўзагросуғурта" давлат акциядорлик суғурта компанияси (ДАСК) томонидан ишлаб чиқарилган ставкалар асосида аниқланади. Бу ставкалар вилоятлар бўйича тармоқлаштирилади.

Масалан, Фарғона вилоятида ставка суғурта пули (сўммаси) га нисбатан пахта 8-12 фоиз, шоли 5-15, сабзавот, картошка 10-20, ем-ҳашак 3-5, силос экинлари 15-25 фоиз белгиланган. Яъни айталик 1000 гектардан олинладиган ҳосилдорлик бўйича суғурта пули 1 миллион сўм бўлса, шундан 8,0 фоиз миқдорида суғурта тўлови белгиланади. Суғурта

тўловининг миқдори 80 минг сўм ҳисобланади. Суғурта тўлови ҳар бир экин тури бўйича алоҳида ҳисобланиб, уларнинг жами миқдори аниқланади.

Шартномада курсатилганидек, суғурта тўлови келиб тушган куни суғурта полиси берилади. Полис олинган кундан бошлаб экинлар суғурталанган ҳисобланади.

Суғурта шартномасида суғурта муассасаларининг жавобгарлиги қачон бошланиши ва қанча муддат давом этиши курсатилган бўлади. Агар шу даврда суғурта ходисаси содир бўлиб қолса суғурта қопламаси туланади. Суғурта муассасаларининг экинлари учун жавобгарлиги бир йиллик ва қўп йиллик экинлар экилган кундан бошланади ва қўйидаги муддатларда тугайди:

а) пахта, қанд лавлаги, картошка, сабзавот, полиз экинлари, ҳашаки лавлаги экинлари ҳосили бўйича даладан олиб чиқиб кетилган кундан бошлаб;

б) дон ва дуккакли дон экинлари ҳосили учун янчиш тамом бўлган кундан бошлаб;

в) пичан даладан олиб чиқилгандан ва гарамлагандан сунг;

г) силосбоп қўқ озуқа экинлари ҳосили силос урасига солингандан кейин.

қишлоқ хўжалик экинлари йиғиштириб олинганга қадар ўтган вақт давомида ҳосилнинг зарарланиши ва нобуд бўлиши суғурта ходисаси ҳисобланса, бу ҳақда қорхона 3 кун ичида суғурта ташкилотига хабар бериши лозим.

қишлоқ хўжалик экинлари, боғлар ва ўзумзорлар, нобуд бўлган қўп йиллик дарахтлар бўйича зарарларни аниқлаш.

қишлоқ хўжалик экинлари учун суғурта тўловлари ҳисоблашда қабул қилинган бир центнер ҳосилнинг баҳоси билан ҳисобланган, режалаштирилган ёки охириги 3 йилдаги ўртача ҳосилдорлик қиймати билан ҳисобот йилида бир гектар майдонда етиштирилган ўртача ҳосилдорлик қиймати орасидаги, қишлоқ хўжалик қорхонаси қўрган зарар ҳисобланади. Масалан, режалаштирилган ҳосил 40 центнер, ҳисобот йилида олинган ҳосил 30 центнер. Бир гектар бўйича қўрилган зарар 10 центнер.

Қўрилган зарар миқдори хўжалигидаги шу йил экилган майдон ҳажмида ҳисобидан аниқланади. Бир центнер ҳосил баҳосини натура ҳисобидаги рақамга қўпайтирсак зарарнинг қўл ҳисобидаги ўмумий қиймати келиб чиқади.

Агар дон учун экилган ловия, нухат каби дуккакли дон ва дон экинлари маккажухори ва кунгабокар экин майдонлари зарарланиши натижасида ҳамма экин майдонидан зарарланиши натижасида ҳамма экин майдонидан ёки бир кисмидан дон олиш учун эмас, балки пичан, кук озука ёки силосбоп махсулот учун фойданилган булса, у холда зарар миқдори зарарланган майдондан амалда олинган дон, пичан, ку озука хосили ҳамда хўжалик хисоботларида курсатилган хосил олинган майдонга асосан хисобланади.

Очик ерда етиштирилган асосий сабзавотлар: карам, бодринг, помидор, сабзи, пиёзларнинг ҳар бири учун алохида; бошқа сабзавотлар, такрорий сабзавотлар; укроп, кашнич, бакалажон, туруп, редиска, шалгом ва бошқа экинлари гурух бўйича хисобланади.

Экилган озукабоп экинлар зарарлангандан сунг экин майдонларидан хўжалик яйлов сифатида фойдаланган булса, шу майдонлар учун суғурта копламаси хисобланмайди.

Кўп йиллик мевали дарахтлар зарарланганда ёки нобуд булганда зарар миқдори данакли, уругли, резавор, ёнғоқсимон дарахтлар ва тоқзор гурухлари бўйича факат хосилга кирган майдон учун хисобланади.

Кўчатчилик билан шугулланувчи хўжаликлар кучатхоналарда казиб олинган ниҳоллардан уз эҳтиёжи учун фойдаланадиган булса, зарар кийматини аниқлашда минг дона ниҳолнинг нархи хисобот йилидаги етиштириш таннархи бўйича хисобланади. Махсулотни етиштириш таннархи режалаштирилган таннарх бўйича хисобланади.

кишлоқ хўжалик корхонаси зарарланган ёки нобуд булган дарахтларнинг зарарланганлигини аниқлаш учун тегишли мутахассислар ва кишлоқ хўжалик корхонаси вакиллари билан биргаликда текширув натижалари асосида дарахтларнинг ахволи ҳақида далолатнома тузилади.

кишлоқ хўжалик корхонаси зарарланган ёки нобуд булган дарахтларни каллаклаш, киркиш, кучириш ёки қайта устириш учун ер устки кисмини кесиш ишларини бажариб булгандан сунг 15 кун муддат ичида суғурта идораси "Зарар миқдорини хисоблаш варакаси"да зарар миқдорини аниқлайди ва кишлоқ хўжалик корхонасига суғурта копламаси сифатида тулайди.

Куп йиллик дарахтларга етказилган зарар киймати уларнинг балансдаги кийматидан шу дарахтларнинг эскирганлик фоизини чегириб ташлаб, колдик кийматидан хўжаликда дарахтларнинг хисоби кай тарзда олиб борилишга караб, уларнинг турлари ва гурухлари бўйича хисобланади.

Бўлиб утган суғурта ходисаси бўйича богдаги мавжуд дарахтларнинг 70 фоизи зарарланиб, кишлоқ хўжалик корхонаси шу

зарарланган богдаги барча дарахтларни ковлаб ташласа зарар миқдори ҳамма ковлаб ташланган дарахтлар учун ҳисобланади.

Ишқомли тоқзорлар ёки мевали боғлар бутунлай бузилса, дарахтлар ва ишқомларнинг эскирганлик фойизи турлича булганлиги сабабли, зарар миқдори алохида-алохида ҳисобланади. Ишқомлардан қурилган зарар кийма-тини ҳисоблашда уларнинг балансидаги кийматидан фойдаланиш учун ярқли устунлар ва симларнинг киймати чиқариб ташланади.

Мевали қўп йиллик дарахтлар ҳосили йиғиб олинганча нобуд бўлганда суғурта ходисаси бўлиб ўтган йил учун зарар миқдори боғлардан олинган ҳосил учун алохида ва богдаги нобуд бўлган дарахтлар учун алохида ҳисобланади.

Қўп йиллик дарахтлар нобуд бўлганда уларни қирқиб хўжалик ҳужжатларига қўра утин сифатида ишлатиш учун қирим қилинган бўлса, қирим қилинган утиннинг киймати зарар кийматини аниқлашда инобатга олинади.

Суғурта ходисаси юз берган вақтда баъзи сабабларга қўра ўрнида бўлмаган, қирқилган, қуриб қолган ҳамда эскирганлик даражаси юз фойздан ортиқ бўлган дарахт туплари учун суғурта қопламаси туланмайди.

Экинлар экилгандан кейин белгиланган вақт давомида албатта униб чиқиши керак. Лекин совуқ уриши, дул, жала, сел, сувсизлик ёки кам сувлик натижасида экинларнинг униб чиқиши сезилмай, қайта экишга Қўшимча ҳаражатларни талаб этади.

Экинлар қайта экишни суғурталаш киймати қилинган ҳаражатлар ва ёхуд хусусиятларни эътиборга олиб белгиланади, бироқ у белгиланган технологик миқдордан ошмаслиги керак. Суғурта тўловлари батамом туланади.

Суғурта ходисаси содир бўлганда хўжалик бу ҳақда кеча-кундуз давомида суғурта ташкилотига маълум қилади ва текшириш асосида икки қўн давомида далолатнома тузади. Зарарларни ҳисоблашда қайта экилган майдон бир гектарга сарфланган ҳаражатлардан келиб чиққан, суғурта шартномасидаги келишилган кийматдан ошмаган ҳолда аниқланади. Зарар миқдори ҳар бир экин тури бўйича алохида аниқланади. Суғурта қопламаси ун қўн ичида туланади.

Таянч сўз ва иборалар

1. Экинлар ҳосили суғуртаси
2. Боғлар ҳосил суғуртаси
3. Узумзорлар суғуртаси
4. Чорва моллари суғуртаси
5. Суғурта қопламаси

Назорат учун саволлар

1. Ўзагросуғурта ДАСКнинг асосий фаолият йўналишларини санаб беринг?
2. Кишлоқ хўжалик корхоналари қандай тамойиллар асосида суғурталанади?
3. Кишлоқ хўжалик хайвонлари қандай шартлар асосида суғурталанади?
4. Кишлоқ хўжалик экинларини суғурталаш тартиби қандай?
5. Экинлар бўйича қурилган зарар миқдори қандай аниқланади?
6. Кишлоқ хўжалик экинлари учун суғурта тўловлари қандай ҳисобланади?

Асосий адабиётлар

1. Ўзбекистон Республикаси Конституцияси Т.: «Адолат», 1992 й.
2. Ўзбекистон Республикаси «Суғурта фаолияти ҳақида»ги қонуни Тошкент 2002 й.
3. Каримов И.А. «Ўзбекистон иқтисодий ислохотларни чуқурлаштириш йулида» Т.: «Ўзбекистон» 1995 й.
4. Каримов И.А. «Ўзбекистон буюк келажак сари» Т.: «Ўзбекистон» 1998й.
5. Каримов И.А. «Ўзбекистон бозор муносабатларига ўтишининг узига хос йули» Т.: «Ўзбекистон» 1998 й.
6. Каримов И.А. «Ўзбекистоннинг уз истиқлол ва тараққиёт йули» Т.: «Ўзбекистон» 1998 й.
7. Собиров Х. «Суғурта» 100 савол-жавоб Т-«Меҳнат» 1999 й

Қўшимча адабиётлар

1. Пулов К.И. «Страховое дело в России» М-Эдма 1998 г.
2. Коломин Е.В. В.В.Шахов «Словарь страховых терминов» М-«Финансу и статистика» 1999 г.
3. Рейтман Л.И. «Страховое дело» М-«Финансу и статистика» 1999 г.
4. Шахов В.В. «Введение в страхование» М-Финансу и статистика»

= айтиш

10-Мавзу. Шахсий суғурта ва суғуртанинг бошқа йўналишлари

Режа

1. Шахсий суғурта тўғрисида тушунча. Меҳнат қобилиятини вақтинча йўқотиш ва ҳаётни аралаш суғурта қилиш
2. Йўловчилар ва ҳарбий хизматчиларни мажбурий суғурталаш
3. Болалар ва никоҳ-туй суғуртаси
4. Бошқа турдаги ҳаётни ихтиёрий суғуртаси

Шахсий суғурта тўғрисида тушунча. Меҳнат қобилиятини вақтинча йўқотиш ва ҳаётни аралаш суғурта қилиш.

Шахсий суғурта - шахсларнинг ҳаётини суғурталаш бўлиб, ихтиёрийлик ҳамда мажбурийлик асосида ташкил этилади. Ихтиёрий шахсий суғурта турларига меҳнат қобилиятини вақтинча йўқотиш, ҳаётни аралаш суғурта қилиш, никоҳ туйи суғуртаси, болаларни қўнгилсиз ҳодисалардан суғурталаш ва бошқаларни қўлтиришимиз мумкин.

Шахсий суғуртада туланадиган суғурта сўммалари қўйидаги ҳолларда берилди. Шартнома муддати етганлиги муносабати билан ёки воқеа содир бўлганлиги муносабати билан.

Ҳаётни аралаш суғурталаш шартларига қўра, Ўзбекистон Республикаси фуқаролари, хорижий фуқаролар ва фуқаролиги бўлмаган шахслар (16 ёшдан 77 ёшгача) билан 3, 5, 10, 15 ёки 20 йил муддатга (лекин шартноманинг муддати ҳамом бўлганда уларнинг ёки 80 дан ошмаслиги лозим) суғурта шартномалари тузилади.

Болаларни суғурта қилиш боланинг ота-онаси ва боланинг бошқа қариндошлари, унинг васийси ёки қўшимчи уларнинг ёши ва соғносоглиқларидан қатъий назар, болаларни суғурта қилиш шартномаларини тузадилар. Суғурта ўйлдирувчи томонидан суғурта қилиш тўғрисидаги ариза берилган қўнда боланинг ёши 15 дан ошмаган бўлиши лозим.

Қўшимча пенсияни суғурталаш шартномаларини Ўзбекистон Республикасида доимий яшовчи фуқаролар тузадилар.

Суғурта шартномаларини 25 дан ортиқ 60 ёшгача бўлган эркаклар ва 20 дан ортиқ 55 ёшгача бўлган аёллар қўрат уз қўйдасига тузишлари мумкин. Суғурта муддати тўтагач, агар суғурта шартномаси бўйича қўмма бадаллар туланган бўлса, суғурталанувчи пенсия ёшига етгандан сўнг унга умрининг охиригача Қўшимча пенсия туланади. Пенсия миқдори суғурта муддати ҳамом бўлган қўйтда Ўзбекистон белгиланган, ёнг қам пенсия олади.

Меҳнат қобилиятини вақтинча йукотишни суғурта қилиш шартномалари 15 ёшдан 69 ёшгача бўлган Ўзбекистон Республикасида доимий яшайдиган ишловчи фуқаролар, чет эллик фуқаролар ва фуқаролиги бўлмаган шахслар уларнинг оғзаки аризалари асосида бир йил муддатга тузилади.

Ишламайдиган фуқаролар (ногиронлар, пенционерлар) билан шартнома тузилмайди. Агар меҳнатга яроқсизлик узлуксиз 10 кундан ортиқ давом этган бўлса, яроқсизликнинг ҳар бир календар кунига тегишли белгиланган сўмма миқдорида суғурта нафақаси туланиши қафолатланади. Меҳнат яроқсизлик 10 кундан кам вақт давом этса суғурта нафақаси туланмайди.

Суғурта шартномаси кучда бўлган даврда қупи билан жами 150 кунга суғурта нафақаси туланади.

Суғурталанувчи сурункали қасаллик туфайли ёки унинг зурайиши оқибатида меҳнат қобилиятини йукотса ва бу ходиса суғурта шартномаси кучга қирган кундан бошлаб 6 ой утгандан кейин юз берган бўлса, унга суғурта нафақаси туланади.

Мабодо меҳнатга яроқсизлик спиртли ичимлик ичиш, атайлаб қилиш ва бошқа қайриқонуний хатти ҳаракатлар натижасида юзага қелган бўлса суғурта нафақаси туланмайди.

Суғурта бадалини тулаш учун икки муддат белгиланади. Суғурта шартномаси кучга айригандан сунг қечи билан турт ой ичида бадалнинг иккинчи ярми туланиши қерак.

Суғурта бадалини пул утқизиш йули билан, нақд пул билан ёки омонат дафтари қаси орқали утқизиш йули билан туланиши мумкин.

Суғурта шартномасининг муддати қуйидаги ҳолларда тамом бўлади:

- а) суғурта муддати тугагач;
- б) суғурта бадалининг иккинчи ярим муддатида туланмаганда;
- в) суғурталанувчи вафот этган тақдирда;
- г) суғурталанувчи доимий яшаш учун чет элга жунаб қетган тақдирда.

Суғурта қопламасининг тулаш ҳақидаги талаб суғурта шартномасини тузган суғурта муассасасига берилади. Бунда суғурталанувчи белгиланган шаклдаги аризани, суғурта гувоҳномасини, қасаллик варақасини тақдим этиши қерак. Суғурталанувчи даволаниб бўлгач, қасаллик варақасини иш жойига топширишдан олдин суғурта муассасасига қурсатади. Суғурта шартномасидан қелиб қичувчи талаблар суғурта ходисаси юз берган кундан бошлаб уч йил мобайнида суғурта ҳаётнинг аралаш суғуртаси деб аталишига сабаб, ундан 3 хил суғурта жавабқарлиги мужассамлаштирилган. Бунга маълум ёшга етгунга қадар

суғурта ходисаларидан суғурталаш киради. Ҳаётни аралаш суғуртаси бўйича шартнома 16 ёшдан 70 ёшгача булган фу-каролар билан тузилади. Шартномада курсатилган ёшга етиб, охири бадал туланганда компания коплами пулини (коплама миқдори шартномада курсатилади) тулайди. Коплама бахтсизлик ва вафот ходисаларини четлаб утмайди.

Мазкур шартномага кура суғурта муассасаси суғурта ходисаси юз берганда суғурта килдирганга ижтимоий суғурта бўйича унга зарарни коплаш тартибида борилиши керак булган пулдан каътий назар, шартлашилган суғурта пулини тулашга мажбурдир.

Суғурта шартномаси белгиланган тартибда расмийлаштирилиб, суғурта ўилдирувчи томонидан имзоланган ариза асосида тузилади. Суғурта килдируви бутун суғурта муддати давомида ҳар ойда суғурта бадалларини тулашга мажбурдир. У суғурта бадалларини суғурта муддатининг ҳаммаси учун бир йула тулаши ҳам мумкин. Суғурта ўилдирувчи ҳар ойда бадал туланадиган суғурта шартномаси шартини узгартириб, уни бир тарифдан бошқа тарифга утказиш ҳуқуқига эгадир.

Бутун суғурта муддати учун бадаллар бир йула туланадиган булса, уларнинг миқдори пасайтирилган таърифлар бўйича белгиланади.

Суғурта ўилдирувчи бадалларни, а) нақд пулсиз ҳисоб-китоб килиш йули билан, б) нақд пул билан бериши мумкин.

Биринчи бадал суғурта ўилдирувчининг иш жойи бўйича корхона, ташкилотнинг ҳисоб-китоб бўлими ёки суғурта ўилдирувчи томонидан ариза бериш пайтида суғурта ташкилоти вакилига нақд пул туланиши мумкин. Бир йула туланадиган бадал назоратчига белгиланган шаклдаги патта бўйича факат пул билан туланади.

Суғурта шартномаси ҳуқуқий кучга эга булган ҳужжат ҳисобланиб у қуйидаги ҳолларда кучга киради:

а) ишчи ва хизматчи биринчи бадални нақд пулсиз ҳисоб-китоб килиш йули билан тулаганда, у ишлайдиган корхонада иш хаки берилган кундан бошлаб;

б) ишловчи биринчи бадални нақд пулсиз ҳисоб-китоб килиш йули билан тулаганда;

в) биринчи бадал ёки бадалларнинг ҳаммаси бир йула нақд пул билан суғурта муассасасига келиб тушган ёки нақд пул билан суғурта вакилига тулангандан кейин суғурта ўилдирувчига суғурта гувоҳномаси топширилади.

Суғурта муддатининг тамом булиши суғурта ходисаси ҳисобланади. Бу ҳолда берилиши керак булган суғурта пулини суғурта ўилдирувчи суғурта муддати тамом булган кундан бошлаб 3 йил давомида олиш ҳуқуқига эга булади.

Агар суғурта ўилдирувчи ойлик суғурта бадалларини 3 ва ундан ортик йил давомида омонат дафтарчаси бўйича халк банкининг тегишли муассасаси оркали тулаган булса, суғурта муддати тамом булиши муносабати билан туланиши керак булган суғурта пули 5 фоизга ошади.

Агар суғурта шартномаси амал килган охирги 3 йилнинг у ёки бу ойлари учун бадаллар туланмаганлиги аникланса улар суғурта пулидан ушлаб қолинади, аксинча ортикча бадаллар суғурта пули билан бир вақтда қайтарилади.

Суғурта ўилдирувчи суғурта муддати тамом булган кундан бошлаб 3 йил давомида унга тегишли булган суғурта пулини олмай вафот этган булса, бу пул унинг ворисларига туланади.

Суғурта ўилдирувчининг ворислари суғурта пулинитулаш тўғрисидаги ариза билан суғурта муассасасига суғурта муддати тамом булган кундан бошлаб 3 йил муддат бобайнида мурожаат қилишлари мумкин.

Йўловчилар ва ҳарбий хизматчиларни мажбурий суғурталаш.

Йўловчиларнинг мажбурий шахсий суғуртаси Ўзбекистон Республикаси суғурта ташкилотлари томонидан мажбурий тартибда утказилади. Суғурта тўловлари бўйича транспорт ташкилотлари билан ҳисоб-китоб қилиш қоида­сига асосан суғурта пули чипта таркибига киритилади ва йўловчилардан суғурта тўловлари энг кам иш хакининг 0.2 фоизи миқ­дорида олинади.

Йўловчиларнинг тушган суғурта тўловлари ҳар бир ҳисобот ой учун кейинги ойнинг 10-қунигача ҳаво, темир йул, ички сув ва автомобил транспор­ти тизимининг тегишли бўлинмалари суғурта ташкилотларининг ҳисоб рақамига утказадилар. Кечиктирилган ҳар бир кун учун транспорт ташкилоти 0.1 фоиз миқ­дорида жарима тулайди.

Йўловчиларнинг мажбурий суғуртаси шаҳар атрофида қатнай­диган темир йул ва автомобил транспор­ти бир вилоят дорасида 50 км масофага қатнай­диган йўловчиларга татбиқ қилинмайди.

Суғурта ташкилотлари жойларидаги ҳаво, темир йул, ички сув ва умумий фойдаланишдаги автомобил транспор­тида йўловчилар ташиш билан шугулани­диган тар­спорт ташкилотларини аниқлайдилар ҳамда суғурта тўловларини уз вақтида ва тулик утқазилишини назорат этадилар.

Транспортда бепул қатнаш ҳуқуқига эга булган йўловчилар суғурта бадали тула­масалар ҳам суғурталанган ҳисобланадилар.

Суғурта ташкилотлари суғуртанинг мазкур тури бўйича ҳаражатлардан ортик булган даромадларнинг 50 фоизигача булган

кисмини йуловчиларни ташиш хавфсизлигини оширишни таминлаш тадбирларига йуналтиришлари мумкин.

Шунингдек, суғурта ташкилотлари маблагларнинг муайян кисмини транспорт ташкилотларининг тўловларини ундириш ва утказишда кумаклашадиган ходимларни такдирлашга ажратади.

Барча зарур хужжатлар олингандан сунг 72 соат мобайнида давлат ижтимоий суғуртаси ижтимоий таъминот, етказилган зарарни коплаш тартибда ва шахс суғуртаси шартномалари бўйича пул туланган булишидан катъий назар йуловчига ёки унинг меросхурига суғурта пули туланади.

Йуловчи транспорт воситасида кетаётган вақтда, шунингдек, кутиб турган пайтда то манзилга етиб борганга кадар утган давр мобайнида юз берган кунгилсиз воқеа натижасида меҳнат кобилиятини тулик 100 фоиз йукотган такдирда энг кам иш хаки 40 баробари миқдорида, кисман йукотган такдирда эса, суғурта пулининг меҳнат кобилиятини йукотиш фоизига мос келувчи кисми туланади.

Кунгилсиз ходиса натижасида жабрланган йуловчи доимий яшаш жойидаги суғурта муассасасига зарур хужжатларни такдим этиб, у тиббий текширувга юборилади.

Жиноий жавобгарлик кузда тутилган хатти-ҳаракатиларини содир этиш, уз жонига касд килиш, спиртли ичимлик натижасида касалланиш, транспортда юриш коидаларини бузиш натижасида йуловчиларга курсатиш билан боғлиқ булмаган бошқа ходисалар натижасида шикастланган шахсларга суғурта пули туланмайди.

Агар жабрланган йуловчининг умумий меҳнат кобилиятини йукотиш фоизи аниқланган булса, аммо у ҳаётлигида суғурта пули олмаган булса, бу пул унинг меросхурига берилади.

Агар умумий меҳнат кобилиятини доимий йукотиш бахтсиз ходиса юз берган кундан бошлаб бир йил мобайнида юз берса ва бунинг бевосита оқибати булса, бу холда суғурта пули туланади.

Ҳарбий хизматчилар ва ҳарбий мажбуриятли шахсларнинг давлат мажбурий суғуртаси суғурта ташкилотлари томонидан қуйидаги тартибда амлга оширилади.

-суғурталанувчи шахс хизматни уташ даврида халок булганда ёки хизматдан бушагандан сунг бир йил мобайнида, хизматни уташ чогида олинган ташкилотларига такдим этилиши мумкин. Тан жароҳат (контузия) натижасида вафот этганда; Унинг меросхурларига, белгиланган энг кам иш хакининг 7 баробари миқдорида;

-суғурталанган шахс хизматдан бушагандан кейин бир йил мобайнида боғлиқ булган ногиронлик белгиланганда, 1-гурух ногиронига

юкоридаги банддаги тўловларнинг 75 фоизи, 2-гурух ногиронига эса 30 фоизи миқдорида;

-суғурталанган шахс хизматни ўтиш даврида огир жарохатланганда юкоридаги банднинг 20 фоизи ва енгил жарохатланганда - 10 фоизи миқдорида суғурта пули тулайди.

Суғурта пули суғурта муассасаси барча зарур хужжатларни олган кундан бошлаб 3 кун ичида туланади. Суғурталанган шахс суғурта ходисаси юз берган кундан бошлаб уч йил муддат ичида суғурта муассасасига суғурта пули тулаш ҳақида ариза бериши керак.

Муддатли ҳарбий хизматчилар хизмат даврида жарохатланган, контузия, шикастланган такдирда улар хакикий ҳарбий хизматлардан бушаганларидан сунг уларга белгиланган миқдорда суғурта пули туланади.

Агар суғурталанган шахс халок булиши, жарохатланиши ёки касалланиши у томондан касддан ёки бошқа айбли хатти-ҳаракатлар содир этилганлиги билан боғлиқ булса, у холда тегишли хужжатлар расмийлаштири-майди ва суғурта пули туланмайди.

Болалар ва никоҳ-тўй суғуртаси

Болаларни суғурта килиш фукароларнинг шахсий суғуртаси таркибига кириб, ихтиёрийлик асосида шаклланиб, шу билан бирга алоҳида суғурта сифатида амалга оширилади. Ушбу суғурталаш тартибларига кура Ўзбекистон Республикаси ва чет эл фукаролари (доимий яшовчи) ҳамда фукаролиги булмаган шахслар фарзандларни (фарзандликка олган) уларнинг ёшида катъий назар ихтиёрий равишда суғурта шартномаларини тузадилар. Эътиборга молик томони шундаки, суғурта килиш тўғрисида ариза берилган кунда боланинг ёши 15 дан ошган булиши керак.

Суғурта шартномаси бўйича, суғурта муассасаси суғурта ходисаси юз берганда, суғурта килдирилганга давлат ижтимоий суғуртаси, ижтимоий таъминот бўйича унга зарарни коплаш тартибида берилиши керак булган пулдан катъий назар белгиланган суғурта пулини тулашга мажбурдир.

Суғурта муддати ва суғурта бадаллари:

Суғурта муддати 18 ёш билан фойдасига суғурта шартномаси тузилаётган боланинг ёши уртасидаги фарк сифатида белгиланади. Агар 8 ёшли бола суғурталанаётган булса, 18 ёш билан боланинг хакикий ёши уртасидаги фарк (10 ёш) суғурта муддати сифатида кабул килинади.

Суғурта ўйлдирувчи шартномадаги суғурта бадалини суғурта муддати давомида ҳар ойда тулаб бориши лозим. Суғурта бадаллари суғурта муддатига, боланинг ёшига ва суғурта пулига боғлиқ холда белгиланади. Суғурта ўйлдирувчи (ота-онаси, фарзандликка олганлар,

боланинг бошқа кариндош-уруклари) суғурта бадалларани бутун суғурта муддати учун (масалан 10 йил учун) бир йула ҳам тулаши мумкин. Шу билан бирга, ҳар ойда бадал туланадиган суғурта шартномасини узгартириб, уни бир таърифдан бошқасига утказиш ҳуқуқига эга. Бу ҳолда янги таъриф бўйича суғурта бадаллари аввалги таъриф бўйича туланган ойдан кейинги ойдан бошлаб туланиши керак. Бирок бир йула бадаллар туланган суғурта шартномалари бўйича таърифни узгартиришга йул куйилмайди. Суғурта ўилдирувчи бадалларни ва суғурта пулини икки баробар ёки уч баробар тулаш тўғрисида келишиб олиши мумкин.

Бадаллар бир йула туланадиган булса, уларнинг миқдори камайтирилган таърифлар билан белгиланади.

Бадалларни суғурта ўилдирувчи(ёки унинг топширишга кура исталган шахс):

а) нақд пулсиз ҳисоб-китоб килиш йули билан корхона, ташкилотнинг ҳисоб-китоб бўлими оркали, шунингдек халк банкидаги омонат ҳисобидан пул утказиш йули билан тулаши мумкин. Бундай йул билан туланганда суғурта муассасаси томонидан патта берилмайди.

б)нақд пул билан суғурта вакилига(назоратчисига) тулаш мумкин, бу ҳолда унга белгиланган шаклдаги патта берилади.

Бадаллар суғурта вакилига нақд пул билан туланганда суғурта та ўилдирувчи охирги уч йилнинг патталарини саклаб куйиши ва уларни суғурта муассасининг талабига кура курсатиши шарт.

Агар бадалларни суғурта ўилдирувчи ўрнига бошқа бир шахс туласа, у шу муносабат билан суғурта шартномаси бўйича ҳеч бир ҳуқуққа эга булмайди.

Никох суғуртаси ҳам юкоридаги каби фукароларнинг шахсий суғуртаси ҳисобланиб, унинг асосий максади, никох туйига кадар шартномада курсатилган суғурта маблаглари йигилиб, туй арафасида, уни суғурталанувчига топшириш ва бу тантанали тадбирни амалга оширишда моддий ёрдам курсатишдан иборат.

Никох суғуртаси шартлари асосида Ўзбекистон Республикасининг 18 ёшдан 72 ёшгача булган фукаролари, Ўзбекистонда доимий яшайдиган чет эл фукаролари, боланинг ота-онаси (асраб олувчиси) ва бошқа кариндошлари (суғурта ўилдирувчилари) билан Ўзбекистонда доимий истикомат киладиган болаларни суғурта килиш шартномаларини тузадилар.

Никох суғуртаси бўйича шартнома тузилган кунда боланинг ёши 15дан ошмаган булиши керак.

Бундай шартномага кура, суғурта ходисаси юз берганда, суғурта муассасаси суғурта килдирилганга суғурта пулини тулашга мажбур (уларга

туланиш керак булган ижтимоий суғуртаси ижтимоий таъминот пулидан катъий назар) .

Ишлайдиган биринчи гуруҳ ногиронлари билан суғурта шартномалари тузилмайди.

Агар суғурта шартномаси амалда булган даврда суғурта килдирилган вафот этса, туланган ҳамма суғурта бадаллари суғурта килдирилган шахсга ҳеч қандай чегирмаларсиз қайтарилади, бироқ суғурта пули туланмайди.

Суғурта шартномаси амалда булган даврда суғурта ўилдирувчининг вафот этиши суғурта ходисаси ҳисобланади, аммо куйидаги ҳоллар бундан мустасно:

-суғурта ўилдирувчи узининг атайлаб килган хатти- ҳаракатлари натижасида улса, унда жинойт белгилари аниқланса;

-спиртли ичимлик, наркотик модда ёки заҳарли моддалар таъсирида транспорт воситалари бошқариш натижасида ёки маст ҳолда булган бошқа кишига топшириш натижасида ҳалок булса. Суғурта ўилдирувчини вафот этиши муносабати билан бадал тулаш тухтаб колсада , аммо суғурта шартномаси кучда қолади ва бола суғурта муддати тугагунга қадар суғурта килдирилган ҳисобланади.

Агар шартнома амал қилаётган даврда суғурта ўилдирувчи улгандан кейин, суғурта килдирилган бола ҳам вафот этса, туланган ҳамма бадаллар ана шу боланинг ворисларига қайтарилади.

Суғурта муддати 18 ёш билан фойдасига суғурта шартномаси тузиладиган боланинг ёши уртасидаги фарқ сифатида аниқланади. Суғурта бадаллари суғурта ўилдирувчининг ёшига, суғурта муддатига ва суғурта пулига қараб белгиланади. Масалан, суғурта пули беш юз сўм, суғурта муддати уттиз олти ой (уч йил). Ойлик бадал 500:36қ13. 8 сўм.

Бадалларни суғурта кидирувчи томонидан ҳар ойда ёки бир йула туланиши мумкин. Суғурта шартномасини узгартириб, бир таърифдан бошқасига утказилиш ҳуқуқига эга. Аммо бир йула туланадиган булса, суғурта шартномаси бўйича таърифни узгартириш мумкин эмас. Бадалларни: а) нақд пул билан ёки, б) нақд пулсиз ҳисоб-китоб қилиш йули билан туланиши мумкин.

Болаларни қунгилсиз ходисалардан суғурта қилиш Ўзбекистон Республикасининг фуқаролари, фуқаролиги булмаган шахслар, боланинг ота-онаси, бошқа қариндошлари ва унинг хомийси томонидан амалга оширилади.

Ушбу суғуртага қура Ўзбекистон Республикасида доимий истикомат қиладиган 1 ёшдан 16 ёшгача болаларни суғурта қилиш шартномаси тузилади. Суғурта шартномаси суғурта ўилдирувчининг оғзақи мурожаати асосида тузилади. Суғурта ходисаси юз берганда ушбу шартномага қура

суғурта муассасаси суғурта ўилдирувчига шартлашилган суғурта пулини тулаш шартлиги курсатиб утилган булса, суғурта кидирувчи эса белгиланган суғурта бадалини уз вақтида тулаб бориш мажбуриятини олади.

Суғурта шартномаси бир йил муддатга тузилади. Суғурта пули суғурта шартномасига кура, суғурта ўилдирувчи билан суғурта муассасаси уртасидаги узаро келишувга биноан белгиланади. Агар суғурта ўилдирувчи уч ва ундан ортик йиллар мобайнида узлуксиз суғурта шартномалари тузган булса, охирги шартноманинг муддати тугагач, суғурта кидирувчига имтиёзли бир ой берилади. Шу имтиёзли давр мобайнида суғурта ходисаси юз берганда суғурта пули охирги суғурта шартномаси юзасидан туланади. Бирок, агар суғурта ўилдирувчи охирги шартноманинг муддати тугагандан кейин бир ой утгунга кадар янги суғурта шартномаси тузган булса, у амал килаётган даврда суғурта ходисаси рўй берса, суғурта пули факат янги шартнома бўйича туланади. Аввалгисининг муддати тугамасдан янги муддатга суғурта шартномаси тузилганда унинг кучга кириш муддати амалдаги шартноманинг муддати тугайдиган куннинг эртасидан бошлаб курсатилади. Суғурта ўилдирувчи суғурта бадалини ; а) нақд пулсиз хисоб-китоб килиш йули билан, иш жойидаги хисоб-китоб бўлими оркали, б) суғурта вакилига нақд пул билан тулаши мумкин.

Суғурта шартномаси ҳуқуқий кучга эга булган хужжат бўлиб куйидаги холларда кучга киради:

а) ишчи ва хизматчи биринчи бадални нақд пулсиз хисоб-китоб килиш йули билан тулаганда- у ишлайдиган корхонада иш хаки бериладиган кундан бошлаб (агар шу иш ҳақидан бадал утказилган булса); б) биринчи бадал ёки бадалларнинг ҳаммаси бир йула нақд пул билан суғурта вакилига туланадиган булса- бадал туланадиган куннинг эртасидан бошлаб.

Суғурта бадали нақд пулсиз хисоб-китоб килиш йули билан суғурта муассасаси хисобига келиб тушган ёки у нақд пул билан суғурта вакилига тулангандан кейин суғурта ўилдирувчига суғурта гувоҳномаси топширилади. Кетма-кет уч ой учун бадаллар туланмаган тақдирда туртинчи ойнинг биринчи кунидан бошлаб суғурта шартномаси амал килишдан тухтайди. Бирок суғурта ўилдирувчи касалхонада ётиб, ёки шифохонага катнаб даволанганлиги сабабли бадалларни тулай олмаган булса, у ишга чиккан ёки ногиронликка утказилган куннинг эртасидан бошлаб, 30 кун давомида уз кучини саклайди. Агар шу муддат ичида суғурта ўилдирувчи тулаш муддати утиб кетган бадалларни ва жорий ой учун бадал бир йула туланмаса, суғурта шартномаси амал килишдан тухтайди. Агар ойлик бадаллар туланган суғурта шартномаси амал

килаётган даврда суғурта ўилдирувчи ТМЭК томонидан биринчи ёки иккинчи гуруҳ ногирони деб топилгани сабабли, шартнома муддатидан олдин тухтатилган булса, у кучга киргандан то тухтатилгунга қадар канча вақт утганидан катъий назар, унга муддатидан олдин қайтариб олинадиган пул ўрнига туланган бадалларнинг ҳаммаси қайтарилади. Бунинг учун у нафақадорлик гувоҳномаси ёки ТМЭК томонидан унга биринчи ёки иккинчи гуруҳ ногиронлигини тасдиқлайдиган маълумотномани курсатиши зарур. Суғурта ўилдирувчи бошқа туман (шаҳар)га кучиб утганда, агар у бадалларни нақд пулсиз туласа, суғурта хужжатлари сақланаётган суғурта муассасасидан охириги бадал туланганлиги тўғрисида маълумотнома олиши керак. Суғурта муддатининг тугаши суғурта ходисаси хисобланади. Суғурта муддати тугагандан сунг утган ҳар қайси тулик йил учун суғурта пулини уч йил давомида олиш ҳуқуқига эга. Агар суғурта ўилдирувчи ойлик бадалларни уч ва ундан ортик йил давомида омонат дафтарчаси бўйича тегишли банк муассасаси орқали тулаган булса, суғурта муддати тамом бўлиши муносабати билан туланиши керак булган суғурта пулига тегишли фоиз кушилади.

Бошқа турдаги ҳаётни ихтиёрий суғуртаси

Ўқувчиларнинг ота-онаси ёки бирга яшайдиган қариндошлари ва бошқа айрим ҳуқуқий шахслар (суғурта ўилдирувчилар) билан кундузги мактаб ўқувчиларини суғурта қилиш шартномалари тузилади.

Суғурта бадалларини тулашда ота-оналар билан бирга қорхоналар, ташкилотлар, шу жумладан мактаблар ҳам уз маблағлари хисобидан нақд пулсиз хисоб-китоб қилиш йули билан иштирок этишлари мумкин.

Суғурта бадали суғурта пулидан 0.5 фоиз миқдорида белгиланади. Вафот ходисасидан суғурта қилдирилса, 2 фоизи миқдорида бадал туланади. Ўқувчилар суғуртасини йил давомида утказилади. Суғурта пули эса миқдор жихатидан чегараланмайди.

Шартнома амал қилаётган даврда ўқувчи бошқа умумтаълим мактабига утганда ҳам у суғурталанган бўлиб қолади.

Шартномадаги суғурта ходисаси бўлиб, суғурта қилдирилганнинг кунгисиз ходиса натижасида шикастланиши, озик-овқат тақсоинфекциясидан ташқари заҳарли усимликлар, кимёвий моддалар, сифатсиз озик-овқат маҳ-сулотлари билан кучни заҳарланиш, тасодифан суяксиниши, куйиш натижасида аъзоларнинг узилиши ёки уларнинг олиб ташланиши хисобланади.

Суғурта шартномаси кучда булган даврда юз берган бир ёки бир неча суғурта ходисалари учун туланадиган пулларнинг умумий миқдори суғурта пулидан ошмаслиги керак.

Халк суди суғурта килдирилганнинг бедарак йуколган деб тан олганида ёки улган деб эълон килганида суғурта нафакаси туланади. Лекин бунинг учун у йуколган ку ёки улган деб тахмин килинган ку суғурта

шартномаси кучда булган даврга тўғри келиши шарт.

Суғурта ходисалари юз берганда даволаш билан боғлиқ булмаган ташхис куйиш, даволаш ва олдини олиш чора - тадбирларининг ёмон окибатлари учун суғурта копламаси туланмайди. Суғурта килдирган шахснинг вафоти муносабати билан суғурта копламасини тулаш фукаролик кодекси норма-лари асосида амалга оширилади.

Республикамизда амал килаётган мавжуд суғурталаш коидаларига мувофик, суғурта компаниялари ташкилотлари ва корхоналар билан (мулкчилик шаклидан катъий назар) ишчи ва хизматчиларни хизмат сафари даврида бахтсиз ходисалардан ихтиёрий суғурта килиш шартномаларини тузадилар.

Суғурта шартномаси бир йил муддатга тузилади ва хисобланган суғурта бадалининг суғурта муассасаси хисобига келиб тушган кунидан кучга кириб, бир йил утган пул келиб тушган олдинги санада уз кучини йукотади.

Хизмат сафари даврида суғурта ўилдирувчи ходимнинг ёши чекланмайди. Шартнома суғурта пулининг ёки унинг бир қисми суғурта килинга хизмат сафари давомида ҳар қандай бахтсиз ходисадан халок булиши ёки жароҳатланиши бўйича туланади.

Уз ходимларини ихтиёрий суғурта килдиришни хохлаган корхона ва ташкилот суғурта килинувчилар рўйхатини тузиб суғурта муассасасига беради.

Суғурта пулини суғурта килинувчига у халок булган тақдирда нотириус ворисга барча хужжатлар йигилгач, 3 кун ичида туланиши шарт.

Кўшимча пенсияни суғурталаш шартномаларини суғурта ташкилотлари Ўзбекистон Республикасида доимий яшайдиган фукаролар билан тузади. Суғурта шартномаларини 25 ёшдан 55 ёшгача 60 ёшгача булган эркаклар ва 20 ёшдан 55 ёшгача булган аёллар факат уз фойдасига тузишлари мумкин.

Шартнома суғурталанувчининг белгиланган шаклдаги ёзма аризаси асосида тузилади. Аризада у Кўшимча пенсияни олиш ҳуқуқи бошлангунга қадар узи вафот этган тақдирда суғурта пули туланиши лозим булган шахсни курсатиш ҳуқуқига эга. Суғурта муддати тугагач, агар суғурта шартномаси бўйича ҳамма бадаллар туланган булса,

суғурталанувчи пенсия ёшига тулангандан сунг унга умрининг охиригача пенсия туланади.

Қўшимча пенсияни суғурталаш шартномасини тузган ҳар бир фукаро бутун суғурта муддати мобайнида ҳамда Қўшимча пенсия олиш даврида суғурта бадаллари олинмасдан бахтсиз ходисалардан ҳам суғурталанган бўлиб ҳисобланади.

Суғурта муддати тугагач, суғурталанувчи Ўзбекистон Республикасида энг кам пенсия миқдорида Қўшимча пенсия олади. Суғурта бадали суғурталанувчининг ёшига, суғурта муддати ва Қўшимча пенсиянинг миқдори қараб белгиланади.

Суғурта муддати тугагач суғурталанувчи пенсия олиш учун охирги бадални олган суғурта муассасасига суғурта гувоҳномасини ва папортни тақдим этиши керак. Пенсия суғурталанувчининг доимий рўйхатга олинган жойидаги суғурта муассасаси томонидан ҳар ойда туланади.

Агар суғурталанувчи навбатдаги 3 ой учун бадаллар туламаса, суғурта шартномаси бекор қилинган ҳисбланади ва туланган бадаллардан 15 фоиз суғурта ҳаражатлари чегирилган ҳолда қайтариб берилади. Агар суғурталанган шахс пулга муҳтож бўлиб қолса худди шундай тартиб билан суғурта бадалини қайтариб олиши мумкин.

Суғурталанувчи пенсия олиш ҳуқуқи бошланмасдан олдин вафот этган тақдирда туланган ҳамма бадаллар турмуш уртоғига, у булмаса меросхурга қайтарилади ҳамда энг кам пенсиянинг бир баробари миқдорида бир марта бериладиган нафақа туланади. Суғурталанувчи пенсия ҳуқуқи бошлангандан кейин вафот этса, у ҳолда туланган пенсия пули ушлаб қолинган ҳолда бадаллар қайтариб берилади.

Суғурталанувчи жароҳатланса, унга Ўзбекистон Республикасида белгиланган энг кам ойлик иш ҳақи ҳажмида пенсиянинг тегишли қисми туланади. Туланидиган суғурта копламасининг миқдори "Суғурта ходисалари муносабати билан туланидиган нафақалар миқдори жадвали" да аниқланади.

Бундан ташқари, Қўшимча пенсия ҳақидаги қоидаларда суғурталанувчи шахснинг яшаш жойини узгартирган ҳолда пенсияни расмийлаштиришга қаратилган курсатма мавжуд яъни, агар пенсия олаётган суғурталанувчи доимий иш жойини Ўзбекистон Республикаси ҳудудида узгартирса, у янги яшаш жойидаги суғурта бўлимига узининг пенсия билан боғлиқ ҳужжатлар йиғма жилдини сураб олиш ҳақида ёзма ариза билан муурожаат қилиши лозим.

Таянч сўз ва иборалар

1. Шахсий суғурта объекти

2. Шахсий суғурта турлари
3. Ихтиерий шахсий суғурта
4. Мажбурий шахсий суғурта
5. Болалар суғуртаси
6. Никох-туй суғуртаси
7. Ўқувчилар суғуртаси
8. Суғурта ходисаси
9. Суғурта копламаси
10. Йўловчилар суғуртаси

Назорат учун саволлар

- 1) Шахсий суғуртанинг иқтисодий моҳиятини изоҳлаб беринг?
- 2) Аралаш суғурта деганда нимани тушунасиз?
- 3) Меҳнат қобилиятини вақтинча йукотишни суғурталаш тартиби қандай?
- 4) Йўловчилар суғуртаси қандай тартибда амалга оширилади?
- 5) Шахсий суғуртада қайси ҳолларда суғурта қопламалари берилмайди?
- 6) Болаларни суғурта қилишнинг аҳамиятини тушунтириб беринг.
- 7) Никох (туй) суғуртасини амалга ошириш тартиби қандай?
- 8) Болаларни қўнғилсиз ходисалардан суғурталашда суғурта ходисаларига нималар қиради?
- 9) Суғурта бадалларини тулаш тартиби қандай?
- 10) қандай ҳолатларда суғурта қопламаси тўланмайди?

Асосий адабиётлар

1. Ўзбекистон Республикаси Конституцияси Тошкент 1998 й.
2. Ўзбекистон Республикаси «Суғурта фаолияти ҳақида»ги қонуни Тошкент 2002 й.
3. Каримов И.А. «Ўзбекистон иқтисодий ислохотларни чуқурлаштириш йулида» Т.: «Ўзбекистон» 1995 й.
4. Каримов И.А. «Ўзбекистон буюк келажак сари» Т.: «Ўзбекистон» 1998 й.
5. Каримов И.А. «Ўзбекистон бозор муносабатларига ўтишининг узига хос йули» Т.: «Ўзбекистон» 1998 й.
6. Каримов И.А. «Ўзбекистоннинг уз истиқлол ва тараққиёт йули» Т.: «Ўзбекистон» 1998 й.
7. Х.Р. Собиров «Суғурта» 100 савол-жавоб Т-«Меҳнат».

Қўшимча адабиётлар

1. Пулов К.И. «Страховое дело в России» М-Эдма 1999 г.
2. Коломин Е.В. В.В.Шахов «Словарь страховых терминов» М-«Финансу и статистика» 1999 г.
3. Рейтман Л.И. «Страховое дело» М-«Финансу и статистика» 1999 г.
4. Шахов В.В. «Введение в страхование» М-Финансу и статистика» 1999 г.
5. Саркисов С.Э. Личное страхование. М-«Финансу и статистика» 1999
6. Воблуй К.Г. Основу экономии страхования. М-«Анкил» 1998 г.

= айтиш

11-Мавзу: қайта суғурталаш

Режа

1. қайта суғурталашнинг мохияти ва зарурлиги
2. қайта суғурталаш муносабатларини ифодаловчи атамалар ва уларни гурухлаш
3. қайта суғурта қилишда шартномаларни тузиш ва ижро этиш тартиби

қайта суғурталашнинг мохияти ва зарурлиги

Жахон иқтисодиётининг ривожланиши ва янгидан-янги замонавий технологияларни ишлаб чиқаришга жорий этиш натижасида юқори қийматга эга бўлган техника, транспорт воситалари ва бошқалар пайдо бўлди. Хусусан, XX асрнинг иккинчи ярмида атом электр станциялари, атом сув ости кемалари ҳамда йирик авиалайнерлар ишлаб чиқариш ривожланди. Бунга ухшаш объектларни куплаб келтириш мумкин.

Маълумки, юқорида қайд қилинган объектлар ва қурилмаларнинг қиймати бир неча 10 миллион долларни ташкил этади. Шундан бир нечасини суғуртавий химояга олиш алоҳида суғурта компанияси учун

муайян қийинчиликларни келтириб чиқаради. Баъзи холларда, хаттоки молиявий барқарор булган йирик суғурта компанияси ҳам бир нечта атом электр станцияларини тулалигича суғурта химоясига оломаслиги мумкин.

Суғурта компанияси етарли миқдорда маблаг и булма и туриб, йирик қийматга эга булган самолёт ёки юк кемасини суғурталаса суғурта ходисаси рўй берганда тегишли қопламани тула олмайди ва банкрот булиши мумкин. Суғурта компанияларининг молиявий барқарор фаолият курсатишни таъминловчи усуллардан бири - қайта суғурта тизимидир.

Дунёда дастлабки қайта суғурта қилиш компанияси, бундан қарийб 150 йил олдин Германияда ташкил этилган. Ушбу қайта суғурталаш компаниясини ташкил қилишдан асосий мақсад, суғурта компанияларини молиявий барқарорлигини таъминлашга қаратилган. қайта суғурта қилиш, уз мохиятига кўра рискни тақсимлаш билан боглиқ иқтисодий муносабатлар йигиндисидир. қайта суғурта қилиш операцияларини оддий суғурта компаниялари ва ихтисослашган қайта суғурта қилиш компаниялари ҳам амалга оширишлари мумкин. Ўзбекистон Республикасининг аввалги «Суғурта тўғрисида»ги қонунининг 11-моддасига мувофиқ, қайта суғурта қилиш суғурталовчининг суғурта товон пулини ёки суғурта сўммасини тўлаш хавфини бутунлай ёки қисман бошқа суғурта ташкилотига (ташкилотларига) улар уртасида тузилган қайта суғурта қилиш шартномаси бўйича топширишдир.

қайта суғурталаш муносабатларини ифодаловчи атамалар ва уларни гурухлаш

қайта суғурталаш жараёни суғурта муносабатларининг узига хос кўринишларидан бири хисобланади. Ушбу жараёнда қатнашувчи томонларнинг ўзаро муносабатини тегишли атамалар асосида ифодалаш қайта суғурта қилиш механизмини чуқурроқ, ўзлаштириб олиш учун имконият яратади.

қайта суғурталаш-суғурталашга рискни қабул қилиш балки боглиқ иқтисодий муносабатлар тизими (рискларни бирламчи жойлаштириш) суғурталовчи мувозанатлашган суғурта портфелини яратиш ва суғурта операцияларини молиявий барқарорлигини таъминлаш мақсадида қабул қилиб олинган рискни бир қисмини узаро келишган холда бошқа суғурталовчига бериши (рискни иккиламчи жойлаштириш). қайта суғурталаш операциялари билан бир қаторда асосан, ихтисослашган қайта суғурталаш компаниялари амалга оширади. қайта суғурталаш актив (рискни бериш) ва пассив (рискни қабул қилиб олиш) кўринишида бўлади. Бундан ташқари қайта суғурталаш нисбий ва нонисбий шаклда булади.

Айрим ҳолатларда қайта суғурталаш операциялари қайта суғурталовчи брокер икки томон, яъни суғурта компанияси ва қайта суғурталовчи компания уртасидаги воситачидир.

қайта суғурталовчи суғурта брокери ёрдамида қайта суғурталаш учун рискни қабул қилиб оладиган жисмоний ёки ҳуқуқий шахс. қайта суғурталовчи сифатида суғурта компанияси ҳам бўлиши мумкин. Жаҳондаги энг йирик суғурталовчилар гуруҳига Мюнхен қайта суғурталаш жамияти, Швейцария қайта суғурталаш жамияти, Кёльн қайта суғурталаш жамиятлари киради.

қайта суғурталаш ишида унинг бир неча турларини учратиш мумкин. Жумладан, факультатив, облигатор ва факультатив-облигаторли қайта суғурталаш шулар жумласидандир. Факультатив қайта суғурталаш нисбий қайта суғурталаш шартномасининг тури бўлиб, бунда факультатив қайта суғурталашда ҳар бир берилаётган риск бўйича алоҳида шартнома тузилади.

Цедент ҳар бир риск бўйича қайта суғурталаш зарур ёки зарур эмаслик масаласини мустақил куриб чиқади. Уз навбатида, қайта суғурталовчи ҳам цедентнинг таклифини қабул қилиши ёки қабул қилмаслиги ҳам мумкин.

Облигаторли қайта суғурталаш халқаро амалиётда икки хил маънони билдиради:

1) қайта суғурталашнинг мажбурий шакли. Айрим мамлакатлар қонунчилигига кура, ушбу мамлакат ҳудудида фаолият курсатаётган барча суғурта компаниялари қабул қилган рискларини бир қисмини мажбурий равишда қайта суғурталаш компаниясига беради. Бу чора қайта суғурталаш орқали чет элга валюта чиқиб кетишини олдини олади;

2) суғурта компанияси (цедент) маълум бир суғурта тури бўйича рискни қайта суғурталовчига беришини ва ўз навбатида, қайта суғурталовчи рискни қабул қилишни назарда тутувчи қайта суғурталаш шартномаси. Факультатив-облигатор шартномаси цедент қайта суғурталовчи билан келишган тоифадаги ҳар қандай суғурта рискни бериши, қайта суғурталовчи эса уларни қабул қилиши шарт эканлиги ҳақидаги қайта суғурталаш шартномаси.

Цедент атамаси рискни иккиламчи жойлаштиришни амалга оширувчи, яъни рискни қайта суғурталаш учун берувчи суғурта компанияси бўлиб, иккиламчи цедент ретроцедент деб аталади.

қайта суғурта қилишда шартномаларни тузиш ва ижро этиш тартиби

қайта суғурта қилиш шартномалари бир томондан суғурта компаниялари ўртасида узаро тузилиши ёки иккинчи томондан, суғурта компанияси ва ихтисослашган қайта суғурта қилиш компанияси ўртасида тузилиши мумкин.

Ўзбекистон Республикасининг Фуқаролик кодекси 354-моддасида «Икки ёки бир неча шахснинг фуқаролик ҳуқуқлари ва бурчларини вужудга келтириш, узгартириш ёки бекор қилиш ҳақидаги келишуви шартнома дейилади» деб курсатилган. қайта суғурта қилиш шартномасини тузиш тартибини қуйидаги чизмадан кўриш мумкин.

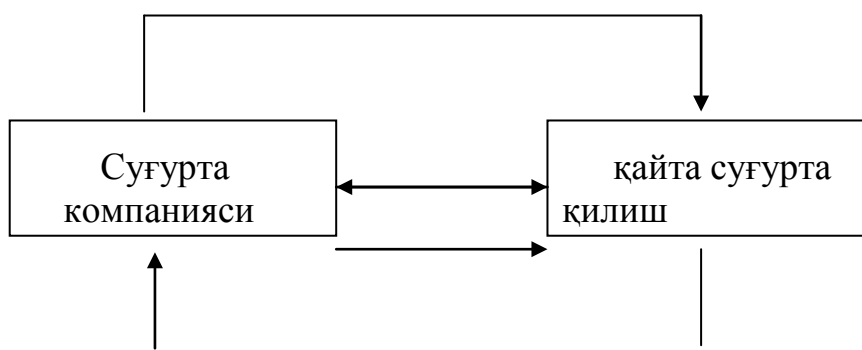

Дастлаб, суғурта компанияси узининг молиявий қобилиятини мустахкамлаш мақсадида қабул қилиб олинган рискни бир қисмини бошқа суғурта компаниясида ёки ихтисослашган қайта суғурта қилиш компаниясида суғурталаш тўғрисида қарор қабул қилади. Ушбу қарорнинг ижросини таъминлаш мақсадида суғурталовчи ихтисослашган суғурта компаниясига мурожаат қилади. Агар қайта суғурталовчи компания рискни қайта суғурта қилишга розилик билдирса, чизмада курсатилганидек улар ўртасида қайта суғурталаш шартномаси тузилади.

Шуни алоҳида таъкидлаш лозимки, шартнома шартларида, унда иштирок этувчи томонларнинг ҳуқуқлари ва мажбуриятлари, олинган мажбуриятларнинг бажарилиши юзасидан жавобгарлик, шартномани кучга кириши, амал қилиш ва бекор этиш қоидалари мужассам булиши керак. Шунингдек, шартномада қайта суғурталаш мукофоти миқдори ва жавобгарлик ҳажми курсатилиши зарур.

Ўзбекистон Республикасининг амалдаги қонун ҳужжатларига кўра, қайта суғурта қилишда суғурта товонини ёки суғурта пулини тулаш учун асосий суғурта шартномаси бўйича суғурталанувчи олдида ушбу шартнома бўйича суғурта компанияси жавобгар бўлиб қолаверади. Бироқ асосий суғурта шартномаси бўйича суғурталанувчи ҳисобланган суғурта ташкилоти суғурта ходисаси юз беришидан олдин тугатилган тақдирда, унинг ушбу шартнома бўйича ҳуқуқ ва мажбуриятларини қайта суғурта

қилинган қисми қайта суғурта қилиш шартномаси бўйича суғурталанувчига ўтади.

қайта суғурта қилиш шартномалари бир қатор узига хос белгиларга эга бўлиб, ушбу шартномалар савдо ва бошқа турдаги шартномалардан тубдан фарқ қилади. Шунинг учун ҳам қайта суғурта қилиш соҳасини назарий жиҳатдан қайси суғурта тармогига киритиш ёхуд уни мустақил суғурта соҳаси сифатида қараш анча баҳс мунозарани талаб қилади.

қайта суғурта қилиш шартномасига хос булган белгилардан бири қайта суғурта қилиш бўйича суғурта компанияларини қайтариб олиш характерига эга эканлигидир. қайта суғурта қилиш муносабатларининг узоқ йиллик ривожланиши жараёни давомида, халқаро ва миллий даражаларда фойдаланиладиган қайта суғурта қилиш шартномаларининг бир неча турлари шаклланган. Улар қуйидагилардан иборат:

- факультатив қайта суғурта қилиш;
- облигаторли қайта суғурта қилиш;
- факультатив-облигаторли қайта суғурта қилиш.

Юқорида қайд қилинган қайта суғурта қилиш шартномаларидан энг оммавийси ва узоқ йиллардан бери кулланиб келинаётгани бу факультатив қайта суғурта қилиш шартномаларидир. Мазкур шартноманинг ижобий томони шундаки, бунда рискни қайта суғуртага берувчи суғурта компанияси ва қайта суғурталовчи компания ҳам қанча миқдордаги рискни узига олиб қолиш ёки қабул қилиб олиш масалаларини мустақил хал қиладилар. Аксинча, облигаторли қайта суғурта қилиш шартномалари бўйича суғурта компанияси қабул қилиб олинган ҳар бир рискнинг тегишли қисмини қайта суғурта компаниясига бериши шарт.

Агар суғурта ходисаси рўй берса, бу ҳақда суғурта компанияси қайта суғурталовчи компанияга дархол хабар қилиши керак. Ўз навбатида, қайта суғурталовчи компания шартномада кузда тугилган қопламани тўлаши шарт. қайта суғурта қилиш компанияси шартнома бўйича уз мажбуриятларини тўла-тўқис бажарса, у ҳолда шартнома ижро этилган ҳисобланади.

Таянч сўз ва иборалар

1. Суғурта химояси.
2. қайта суғурта қилиш.
3. Таваккалчиликни тақсимлаш.
4. Суғурта товон пули.
5. қайта суғурта қилиш шартномаси.
6. Суғурта портфели.

7. Актив ва пассив қайта суғурталаш.
8. Факультатив қайта суғурталаш.
9. Облигаторли қайта суғурталаш.

Назорат учун саволлар

1. қайта суғурта қилишнинг объектив зарурлиги нималардан иборат?
2. Дастлабки қайта суғурта қилиш компаниялари қачон ва қаерда ташкил этилган?
3. қайта суғурта қилиш шартномаси қандай тартибда тузилади?
4. Актив қайта суғурталашнинг пассив қайта суғурталашдан қайси жихатларига кура фарқ қилиши мумкин?
5. Нисбий ва нонисбий қайта суғурта қилишни мазмуни нима?
6. Факультатив ва облигаторли қайта суғурталашни фарқ қилувчи томонларини курсатинг.

Асосий адабиётлар

1. Каримов И.А. «Иқтисодий ислохотлар масъулияти босқич», - Т.: «Ўзбекистон», 1994 й.
2. Каримов И.А. «Ўзбекистоннинг ижтимоий-сиёсий ва иқтисодий ривожланишининг асосий тамойиллари»- Т.: «Ўзбекистон», 1995 й.
3. Каримов И.А. «Ўзбекистон халқи ўз тараққиёт йулидан қайтмайди» Т.: «Ўзбекистон» 1996 й.
4. Каримов И.А. «Ўзбекистон иқтисодий кутарилиш йулида» Т.: «Ўзбекистон», 1996 й.
5. И.А.Каримов «Янгича фикрлаш ва ишлаш давр талаби». Т.: «Ўзбекистон», 1997 й.
6. И.Каримов. «Ўзбекистон ХХІ аср бусагасида: хавфсизликка таҳдид, барқарорлик шартлари ва тараққиёт кафолатлари».-Т.: «Ўзбекистон» 1997 й.
7. И.Каримов. «Ўзбекистон буюк келажак сари».-Т.: «Ўзбекистон», 1998 й.
8. И. Каримов. «Ўзбекистон ХХІ асрга интилмоқда». -Т.: «Ўзбекистон», 1999 й.
9. Ўзбекистон Республикасининг Фуқаролик Кодекси. -Т.: «Адолат», 1996 й.
10. Ўзбекистон Республикасининг «Суғурта фаолияти тўғрисида»ги қонуни. 2002 й.
11. Е.М.Журавлёв. Страхование во-внешэкономических связях. –М.: Издательский центр «Анкил», 1993 й.

12. В.В.Шахов. Страхование. Учебник. М.: издательство «ЮНИТИ», 2000 г.
13. Г.Гомелля. Основы страхового дела. Учебное пособие. – М.: издательство «СОМИНТЭК», 1998 г.
14. В.Б.Кутунов. Основы финансовой и страховой математики. – М.: издательство «ДЕЛО», 1998 г.
15. Дэвид Бланд. Страхование: принципы и практика. – М.: издательство «Финансу и статистика», 1998 г.

Кўшимча адабиётлар:

1. А.Н.Зубец. Страховой маркетинг.-М.: издательство «АНКИЛ», 1998 г.
2. И.Т.Балабанов, В.Н.Степанов. Занимательное страхование. –М.: издательство «Финасу и статистика», 1998 г.
3. Приктикум по страховому делу. Под ред. В.И.Рябикина. –М.: издательство «Финстатиформ». 1998 г.
4. Х.М.Шеннаев. Страхование как стратегическая сфера экономики. – журнал «Экономика и статистика», №1 1998 г.

=айтиш

12-Мавзу: Суғурта фаолиятининг молиявий асослари

Режа

1. Суғурта ташкилотлари молиясининг ташкилий асослари ва хусусиятлари
2. Суғурта ташкилотларининг даромадлари ва ҳаражатлари
3. Суғурта ходимларининг иш хақи ва рағбатлантириш тизими
4. Молиявий режалаштириш ва хисоботлар тузиш

Суғурта ташкилотлари молиясининг ташкилий асослари ва хусусиятлари

Мамлакатимизда суғурта ташкилотларининг молияси табиий офатлар, кутилмаган ходисалар натижасида етказилган зарарларни қоплаш ва уларни олдини олиш мақсадида шаклланган пул ресурслари фондлари билан боғлиқ муносабатларни ифода этади.

Республикаимиз мустақилликка эришгандан кейин марказлашган суғурта фонди ўрнига марказлашмаган айрим давлат акциядорлик ва хусусий суғурта компанияларининг молияси шаклланди.

Мустақиллик йилларида суғурта марказлашган тартибда эмас, балки марказлашмаган тартибда бошқарила бошланди. Хозирда ҳар бир суғурта ташкилоти узининг мустақил молиясига эга бўлиб, улар орасида давлат акциядорлик суғурта ташкилотлари Ўзагросуғурта, Кафолат, Ўзбекинвест ва Мадад суғурта ташкилотларининг мустақил молиялари марказий ўрин тутади.

Хозирда суғурта ташкилотларининг молиясини ташкил этувчи пул муносабатлари икки йўналишда амалга оширилмоқда:

1. Суғурта химояси ташкил қилиш билан боғлиқ пул муносабатлари;
2. Суғурта фондини ташкил қилиш билан боғлиқ пул муносабатлари;

Ўз навбатида суғурта химоясини шакллантирувчи пул муносабатлари яна икки босқичдан утди. Биринчи босқичида суғурта фондини шакллантирувчи тақсимлаш муносабатлари, иккинчи босқичда ундан фойдаланиш билан боғлиқ инвестиция муносабатлари амалга оширилади.

Суғурта фондлари тариф асосида ҳисобланадиган суғурта тўловлари асосида шаклланади.

Суғурта тўловларини қабул қилиш ва унинг сарфланиши бир вақтда содир булмасдан, турли вақтларда содир булади. Тупланган суғурта маблағларининг бир қисми суғурта ташкилоти ихтиёрида қолади. Лекин бозор иқтисодиёти даврида суғурта ташкилоти фақат уз ҳаражатларини қоплаш билан чегараланмай, балки фойда олишни ҳам кузда тутади.

Шуни айтиш керакки, бу ўринда «фойда» атамаси шартли маънода қулланилади, чунки суғурта ташкилотлари миллий даромад ҳосил қилишда қатнашмайдилар. Шунинг учун улар катта ҳажмда фойда олишга интилмасликлари керак, чунки бунинг натижасида суғурта ташкилоти билан суғурталанувчи ўртасидаги эквивалентлик тамойили бузилади.

Фойда деганда - шундай ижобий натижа кузда тутиладики, суғурта химоясини амалга ошириш мақсадида даромадларнинг ҳаражатлардан ошган холда мувозанатланиши таъминланади. Шунга қарамасдан ҳудудда камроқ зарар курилса, суғурта ташкилотларининг фойда миқдори баъзан юқори булиши мумкин.

Суғурта ташкилотлари фойдасининг асосий манбаи унинг инвестиция фаолияти ҳисобланади. Бу фаолият натижасида суғурта фонди маблағларининг бир қисми тижорат мақсадларини кузлаб сарфланади.

Суғурта фаолиятининг мақсади улкан ижтимоий аҳамиятига эга бўлган кўрсатиладиган хизматлар бўлса, инвестиция фаолиятининг

мақсади эса фойда олишдан иборат. Хақиқатдан ҳам бу икки йўналиш узаро узвий боғланган.

Шундай қилиб суғурталанувчининг молиявий барқарорлигининг негизи уларнинг устав капиталини ва суғурта захираларини мавжуд бўлиши, шунингдек, қайта суғурта қилиш тизимидан олинган манфаатдорлик ҳисобланади.

Суғурта ташкилотларининг даромади ва ҳаражатлари

Суғурта ташкилотлари даромад ва ҳаражатларининг мувозанати уларнинг барқарорлигини ифода қилади.

Суғурталовчилар зиммаларига олган суғурта мажбуриятлари бажарилишини таъминлаш мақсадида шахсий суғурта бўйича бўлғуси тўловлар, мулкӣ ва жавобгарлик суғуртаси бўйича захираларни вужудга келтирадilar. Бу захиралар мусодара қилиниши мумкин эмас. Улар солиқлар тулангандан кейин қоладиган ва ўз ихтиёрларига келиб тушадиган даромадларидан уз фаолиятларини таъминлаш учун зарур булган фондлар ташкил қилишлари мумкин.

Суғурта ташкилотларининг даромадлари суғурта тадбирларидан инвестиция фаолиятларидан ва бошқа тушумлар ҳисобидан шаклланиши мумкин. Суғурта тўловлари суғурта ташкилотларининг бирламчи даромадидир. Унинг асосида суғурта маблагларининг доимий ҳаражатлари амалга оширилади, шу билан бирга у инвестиция фаолиятини маблағ билан таъминлашининг манбаи ҳисобланади.

Суғурта ҳаражатларига маблағ сарфлаш билан унинг ихтиёрига даромадларнинг келиб тушиши уртасида муайян вақт ўтади. Бу вақт давомида даромад билан ҳаражатнинг фарқидан, яъни даромадларни ҳаражатлардан ошган қисмидан фойдаланиш мумкин. Шахсий суғуртада захира маблағлари 10 ва ундан куп даврда суғурта ихтиёрида булиши мумкин ундан ташқари алоҳида захира ва резерв фондлари шаклланади. Демак, улар ун йиллар давомида ҳаракатсиз ётиши мумкин. Бу имкониятлар суғурта фондидан суғурталовчининг қарз фонддини шакллантиришга, тижорат муносабатларида қатнашишга имкон беради.

Суғурталовчининг бу маблаглари иқтисодиётнинг ҳар бир тармоғига кредит тўғридан-тўғри бериш қимматбаҳо қоғозлар сотиб олиш ва бошқа мақсадлар учун фойдаланилиши мумкин.

Бундан ташқари суғурта ташкилотлари кадрлар тайёрлаш, маслаҳат бериш ва бошқа хизмат курсатишдан ҳам даромад олишлари мумкин.

Суғурта ташкилотларининг ҳаражатлари суғурта фонднинг тақсимланиши жараёнида шаклланиши мумкин. Бу ҳаражатлар икки бир-бирига боғлиқ иқтисодий жараёнга хизмат қилади.

1. Суғурта бўйича зарарларни қоплаш мажбуриятларини суғурталанувчиларга тулаш.

2. Суғурта ташкилоти фаолиятини маблағ билан таъминлаш. Ҳаражатларни қуйидаги моддаларга ажратиш мумкин:

1. Суғурта қопламалари ва суғурта таъминотига маблағ ажратиш;
2. Суғурта резервларига маблағ ажратиш;
3. Оғохлантириш тадбирларига маблағ ажратиш;
4. Маблағлардан бир қисмини қайта суғурталашга утказиш;
5. Суғуртани бошқаришга маблағ ажратиш;
6. Бошқа ҳаражатлар.

Бу ҳаражатларнинг ҳаммаси суғурта хизматларининг таннархини ташкил қилади. Таннархни икки гуруҳга булиш мумкин:

1. Кенг маънодаги таннарх;
2. Тор маънодаги таннарх.

Юқоридаги санаб ўтилган барча ҳаражатлар кенг маънодаги ҳаражатларга киради. Суғуртани бошқариш ҳаражатлари эса (маъмурий) тор маънодаги таннархга мисол булади.

Жахон амалиётида суғуртанинг бошқариш ҳаражатлари эквизацион инкасса, тугаллаш ва бошқариш ҳаражатларига булинади. Эквизацион ҳаражатлар шартнома тузиш мақсадларида амалга оширилади. Шартнома тузишдан олдин тиббиёт кўригидан ўтиш керак.

Инкасса ҳаражатлари суғурта тўловларини тўлаш билан боғлиқ бўлиб, ходимларга меҳнат ҳақи сифатида берилади. Тугаллаш ҳаражатларига суғурта комиссиялари ва экспортларнинг суғурта ходисаси содир булган жойларга боришлари билан боғлиқ йул ҳақи, суд ҳаражатлари, алоқа ҳаражатлари ва бошқалар киради. Бошқариш ҳаражатлари ходимларнинг маъмурий идора ҳаражатларидан ташкил топади.

Суғурталанувчининг даромад ва ҳаражатларини таққослаб суғурта тадбирларининг яқунлари аниқланади. Бу курсаткич суғурта ташкилотининг барча фаолияти ва суғурталашнинг ҳар бири бўйича ҳисобланади.

Молиявий натижа икки курсаткич билан ифодаланади:

1. Суғурталовчининг фойдаси (зарари);
2. Бадаллар резервининг купайиши.

Суғурта тадбирларидан олинган фойда суғурта хизматлари курсатиш баҳоси билан унинг таннархи уртасидаги фарқ сифатида ҳисобланади. Даромадлик даражаси рентабеллик сифатида йиллик фойда

миқдорини йиллик суғурта бадаллари миқдorigа муносабати сифатида аниқланади.

Суғурта тадбирларидан олинадиган фойдадан ташқари инвестиция тадбирларидан ҳам фойда олиниши мумкин.

Суғурта ташкилотининг суғурта тадбирлари ва инвестиция фаолиятидан олинадиган даромадлари даромад солигига тортилади.

Суғурта ходисаларининг тасодифий содир булиши қулай шароитлар ва айрим йилларда ортиқча маблағлардан захира фондини шакллантиришни тақозо этади. Бу тадбир суғурта ташкилотлари молиявий ахволини барқарор булишини таъминлайди.

Резерв-(захира)фондларини манбаи нетто ставкасининг ортиб қолган маблағи бўлиб, бу қолдиқ, йилдан йилга қўпайиб ва ноқулай йилда сарфлаш учун тўпланиб борилади. Ноқулай йилларда харажатларнинг даромадларидан ортган қисми ана шу резерв фондлари ҳисобидан қопланади.

Суғурта соҳасида зарарнинг 3 хили кузатилади.

Биринчи хилга ҳар йили такрорланиб турадиган бир меъёрдаги зарарлар ҳажми киради, иккинчисига уртача зарардан купроқ содир булган зарарлар, учинчисига эса улкан сифатлар натижасида ҳосил булган катта миқёсдаги зарарлар киради. Биринчи ва иккинчи хил зарарларни суғурта ташкилоти ҳисобидаги захира фондлари ҳисобидан қопланса, учинчи хилдаги зарарлар эса катта миқдордаги захира фондини ташкил қилишни талаб қилади.

Катта миқдордаги захира фондлари бир неча суғурта ташкилоти иштирокида ташкил қилиниши мумкин. Бундай фондларни ташкил қилишда қайта суғурталаш усулларидан ҳам фойдаланиш тақдим қилинади. Бундан ташқари суғурта захираларини шакллантиришда бадаллар резервлардан ҳам фойдаланилади.

Суғурта ходимларининг иш ҳақи ва рағбатлантириш тизими

Бозор шароити суғурта ходимларининг иш ҳақи ва рағбатлантиришни амалга оширишни янги усулларини тавсия қилади. Илгари суғурта ходимларининг иш ҳақи марказлаштирилган шаклда амалга оширилса, энди ҳар бир суғурта ташкилоти иш ҳақи тизимини уз шароитига қараб белгилайди. Иш ҳақи икки йўналишда белгиланади.

Биринчиси, вақтбай иш ҳақи. Бу иш ҳақининг асосан суғурта соҳасидаги мутахассисларга нисбатан жорий қилинади ва қуйидаги формула асосида белгиланади.

В П қ К х т

II вақтбай иш хақи
K шартнома иш хақи ставкаси
T бажарилган иш вақти (ой)

Бундан ташқари ўз вазифаларини бажаришда юқори курсаткичларга эришган ходимларга иш хақига мукофот қушиб берилиши мумкин, бунда иш хақини вақтбай мукофот усули деб аталади.

Суғурта ташкилотларида умумий штатда курсатилган ходимлар билан бирга штатдан ташқари ходимлар ҳам хизмат қиларди.

Иш хақи фондини ҳисоблашда қуйидагилар ҳисобга олинади:

1. Тариф ставкалари билан ҳисобланган иш хақи;
2. Мукофотлар;
3. Байрам ва дам олиш кунларида ишлагани, хизмат командировка (сафар) ҳаражатлари;
4. Меҳнат таътили учун туланган ҳаражатлар;
5. Ўриндошлик йули билан бажариладиган хизмат хақи;
6. Ижтимоий суғурта йули билан бериладиган нафақа.

Бундан ташқари суғурта ташкилотларининг фойдаси ҳисобидан суғурта ходимларини маиший ахволини яхшилаш фонди ташкил қилиниб, унинг ҳисобидан мукофотлар берилиши мумкин.

Молиявий режалаштириш ва ҳисоботлар тузиш

Молиявий прогнозлаш марказлаштирилган тартибда эмас, балки марказлаштирилмаган тартибда амалга оширилади. Ҳар бир давлат ва хусусий суғурта ташкилоти уз фаолиятини режалаштиради.

Режалаштириш қуйидаги босқичларда амалга оширилади:

1. Режалаштирилиш мақсади аниқланади;
2. Ҳар бир мақсадни амалга ошириш учун сарфланадиган маблағлар ва ҳосил буладиган даромадлар аниқланади;
3. Режани бажариш босқичлари аниқланади;
4. Режани текширилади, баҳоланади ва тегишли хулоса чиқарилади.

Суғурта ташкилотининг режаси асосан даромад ва ҳаражат баланси шаклида тузилади.

Бу молиявий режанинг асоси суғурта тўловларининг тушуми ҳисобланади. Суғурта тўловлари тушумининг режалаштириганда, биринчи

навбатда ҳуқуқий ва жисмоний шахслар билан тузилган шартномалар эътиборга олинади. Режалаштириш суғуртанинг ҳар бир тури бўйича амалга оширилади.

Режалаштириш қуйидаги босқичларни узида мужассамлаштиради:

1. Жорий йилда олинishi кутилган тўловлар тушуми;
2. Шартноманинг сони, бир шартномага тўғри келадиган тўлов миқдори.

Бу икки курсаткични аниқлаб, суғурта тушумининг миқдори аниқланади. Бунда айрим суғурта тўловларининг муддати ва хусусиятлари эътиборга олинади.

Учинчи босқичда кўрсаткичларни ҳар бир ижрочига етказиш, маълум қилиш керак булади. Ҳар бир суғурта агенти узининг режа кўрсаткичларига эга булиши керак. Йиллик режа чоракларга бўлиб ҳисобланади.

Суғурта ташкилотининг молиявий режаси даромад ва ҳаражат бўлимларига ажратилиб алоҳида жадвалларда тузилади. Бунда суғурта ташкилоти даромад ва ҳаражатларининг ҳар бир тури курсатилади.

Масалан, «Ўзагросуғурта» чекланмаган миқдорда суғурта фонддини белгилаши мумкин. Захиравий фондлар устав фонднинг 25 фоизини ташкил қилади, у компания даромади ҳисобидан ташкил қилинади.

Компания уз фаолиятини амалга ошириш учун бошқа фондларни ҳам ташкил қилиши мумкин.

Суғурта компанияси молиявий хўжалик фаолиятининг асосий умумлаштирувчи курсаткичларига маблағлар тушумлари ва ишлаб чиқариш ҳаражатларига ажратиладиган маблағлар, захиравий фондлар, иш юритиш ҳаражатлари киради.

Солиқ тулангандан кейин қолган даромаддан компаниянинг фондларини ташкил қилиш ва купайтиришга йуналтирилган маблағлар иш хақи фонди, ижтимоий ривожлантириш, ишлаб чиқариш ва моддий рағбатлантириш фондлари чегириб ташлангандан кейин соф фойда аниқланади. Бу фойда дивидендлар шаклида акциядорлар орасида эгалик қилаётган акциялари сонига қараб пропорционал тақсимланади.

Суғурта компаниялари уз фаолияти юзасидан бухгалтерия ва статистика ҳисоботини олиб боради. Йиллик ҳисобот акциядорларининг умумий йигилишида тасдиқланади.

Таянч сўз ва иборалар

1. Суғурта ташкилотининг даромади
2. Суғурта ташкилотининг ҳаражати

3. Суғурта ташкилотлари молиявий режаси
4. Молиявий хисобот
5. Суғурта назорати

Назорат учун саволлар

1. Суғурта ташкилотлари молиясининг ташкилий асослари нималардан иборат?
2. Суғурта ташкилотлари молиясининг хусусиятини санаб беринг.
3. Суғурта ташкилотларининг даромадлари нималардан ташкил топади?
4. Суғурта ходимларининг иш хақи қандай хисобланади?
5. Суғурта ходимларини рағбатлантириш қандай амалга оширилади?
6. Молиявий режалаштириш деганда нимани тушунасиз?
7. Молиявий хисоботлар қандай тузилади?

Асосий адабиётлар

1. Ўзбекистон Республикаси Конституцияси Тошкент 1992 й.
2. Ўзбекистон Республикаси «Суғурта фаолияти ҳақида»ги қонуни Тошкент 2002 й.
3. И.А.Каримов. «Ўзбекистон иқтисодий ислохотларни чуқурлаштириш йулида» Т-«Ўзбекистон» 1995 йил.
4. И.А.Каримов «Ўзбекистон буюк келажак сари» Т-«Ўзбекистон» 1998 йил.
5. И.А.Каримов «Ўзбекистон бозор муносабатларига ўтишининг узига хос йули» Т-«Ўзбекистон» 1998 йил.
6. И.А.Каримов «Ўзбекистоннинг уз истиқлол ва тараққиёт йули» Т-«Ўзбекистон» 1998 йил.
7. Х.Р.Собиров «Суғурта 100 савол ва жавоб» Т-«Меҳнат» 1998 йил.

Қўшимча адабиётлар

1. Пулов К.И. «Страховое дело в России» М-Эдма 1998 г.
2. Е.В.Коломин, В.В.Шахов «Словарь страховух терминов» М-«Финансу и статистика» 1999 г.
3. Л.И.Рейтман «Страховое дело» М-«Финансу и статистика» 1999 г.
4. В.В.Шахов «Введение и страхование» М-«Финансу и статистика» 1997 г.
5. Страховое дело. Учебник под реф. Проф. Л.И.Рейтман. М-«Банковский и биржевой научно-консультационный центр» 1996 г.

6. И.А.Краснова. Страхование с фонд финансово-кредит с отношения» М-«Анкил» 1997 г.
7. К.Е.Турбинова. Общества взаимного страхования. М-«Анкил» 1996 г.

= айтиш

13-Мавзу: Жахон мамлакатларида суғуртанинг ривожланиш хусусиятлари

Режа

1. Жахон мамлакатларида суғуртанинг нотекис ривожланиши
2. Жахон мамлакатларида суғурта ташкилотлари ва амалга ошириладиган суғурта турлари
3. Ривожланган мамлакатларда суғуртанинг ташкилий хусусиятлари
4. Фан ва техниканинг тараққиёти натижасида янги хавф-хатарларни вужудга келиши ва суғуртанинг янги турларининг шаклланиши

Жахон мамлакатларида суғуртанинг нотекис ривожланиши

Брюсселдаги фалокатлар бўйича тадқиқот маркази маълумотларига қараганда сўнгги 30 йил ичида дунёда табиий офатлардан 36 миллионга яқин киши халок бўлди, 3 миллиард киши жабрланди, умумий иқтисодий зарар 340 миллиард долларни ташкил этди.

Оддий хисоб-китобларга қараганда фалокатлар, авариялар табиий офатлар натижасида ҳар йили икки миллионга яқин киши халок бўлади, ҳамда бир неча ўн миллион киши зарарланади ва жароҳат олади. Айни вақтда жахон иқтисодиётида ишлаб чиқарилган ялпи маҳсулотларнинг тахминан 4-5 фоизининг бевосита ва билвосита зарарлар ташкил қилади.

Ўтган асрнинг 1998 йилининг ўзида жахонда фалокатли оқибатлар келтирган 538 табиий офат юз берди ва эллик минга яқин киши халок бўлди, 126 миллион киши жабрланди ва ўз истиқомат жойларини ташлаб кетишга мажбур бўлди. Довуллар, бўронлар, ер кучиши, тўлқинлардан 300 миллион киши жабрланди.

Хулоса қилиб айтганда нобудгарчиликларни ўрнини қоплаш учун 90 миллиард доллардан кўпроқ маблағ сарфланди.

Келтирилган рақамлар жаҳон миқёсида барча мамлакатларда суғурталаш катта аҳамиятга эга эканлигини кўрсатади. Агарда, суғурталаш барча мамлакатларда бир текисда амалга оширилганда эди, суғурта пулининг анчагина қисми огохлантириш, олдини олиш тадбирларига сарфланган бўлар эди.

Ушбу омиллар суғуртанинг халқаро миқёсидаги улкан аҳамиятини курсатиб беради. Шу билан бирга жаҳонда суғурталаш етарли даражада ривожланмаганини кўрсатади.

Хозирда ўз суғурта тизимига эга булмаган мамлакатни излаб топиш қийин. Айрим Африка мамлакатларида миллий суғурта ишларини хорижий мамлакат суғурта компаниялари бажаради. АҚШнинг саноатлашган шаҳарларидан тортиб, Осиё ва Африканинг ичкарисидаги кичик мамлакатларигача, Хитойда, Хиндистонда, Австралияда суғуртанинг турли шакллари жорий қилинган.

Биз суғурта ташкилотлари XVII асрда Англияда куртак ота бошлаганлигини кўрсатган эдик, XVIII асрда суғурта Англиядан Россияга кўчган, дастлаб хорижий суғурта ташкилотлари, кейинчалик, миллий суғурта ташкилотлари барпо қилинган. XIX аср охирида Туркистонда унинг филиаллари қад кўтарган, XIX асрларда жаҳон мамлакатларида суғуртанинг бир текисда ривожланмаганлиги сабаб, мамлакатларнинг иқтисодий ривожланиши бир хил бўлмаганлигидир.

Иқтисодиёти тез ривожланган мамлакатларда суғуртанинг ривожланиш суръати секин булмаган, мамлакатдаги хусусий монополистик ташкилотларнинг ва корхоналарнинг иқтисодий тараққиёти суғуртанинг тез ривожланишига имкониятлар яратиб берган, лекин жаҳон мамлакатларида суғуртанинг халқаро хисоботи экспорт ва импорт каби намунали йўлга қуйилмаган. Шу сабабли ҳар бир мамлакатнинг жаҳон суғурта тизимидаги ўрни ҳақида батафсил маълумотларга жаҳон бўйича қопланган зарарларни умум миқдорини хисоблаб чиқиш имкониятига эга эмасмиз, лекин кўрсаткичлар ҳам жаҳон суғуртаси ҳақида батафсил маълумот бериши қийин, ўртача курсаткичлар эса аниқ тасаввур бермайди.

Суғурта ҳақида илмий жихатдан тасаввур берадиган курсаткич ҳар бир мамлакатдаги суғурта бадали суғурта мукофотининг миқдоридадир. Аниқроғи бу кўрсаткичнинг миллий даромад ва ижтимоий маҳсулотда тутган ўрни, қолаверса суғурта бадалининг жон бошига қанчадан тўғри келиши, шунингдек суғурта ташкилотларининг сони орқали ифодаланишидир.

Суғурта ташкилотларининг сони жихатидан АҚШ, Англия ва Канадани пешқадам деб курсатсак, муболаға қилмаган бўламиз.

Ушбу мамлакатларда суғурта хиссаси жахон суғурта тўловларининг 40% дан ортиғини ташкил қилади. Европа мамлакатларида 30% ортиқ, Осиё мамлакатлари 25 %, Африка мамлакатларида эса 1,0% атрофида.

Келтирилган рақамлар анча эскирган, лекин кейинги йилларда Покистон, Хитой ва бошқа мамлакатларда суғуртанинг ривожланишида анча силжиш бўлганлигини курсатиб ўтиш керак. Суғурта тўловининг жон бошига қанчадан тўғри келиши ҳам бизнинг хулосаларимизни тулдириши мумкин. Бу курсаткич бўйича Швецарияда 2,4 минг, Америкада 1,8 минг доллар, Хитойда атиги 2,4 долларга тўғри келади.

Шундай қилиб жахон мамлакатларида суғуртанинг турлича ривожланишига сабаб бир томондан табиий офатлар ва бахтсиз ходисаларни ҳар бир мамлакатларнинг шароитига қараб турли муддатларда ва миқёсларда такрорланиб туриши булса, бу мамлакатларда қишлоқ хўжалигида асосий ўринни эгаллаган, дехқонларнинг суғурта имкониятларидан фойдаланишлари учун етарли шароитларга эга эмасликларидадир.

90-йилларга қадар жахон миқёсида шахсий суғуртанинг хиссаси мол-мулк суғуртасига нисбатан анча ортиқ эди. 90-йиллардан кейин шахсий суғурта динамикасида катта ўзгаришлар содир бўлди. Мулк суғуртасига нисбатан шахсий суғуртанинг устун ривожланиши давом этмоқда. БМТнинг 90-95 йил маълумотларига қараганда қитъалар ва мамлакатлар бўйича шахсий суғуртанинг хиссаси қуйидагича:

Европа 31% шу хисобда Буюк Британияда 9,3%, Францияда 5,5%, Германияда 5%, Россияда 2,7%, Голландияда 1,8%, Осиёда 34%, шу хисобда Японияда 28,7, Жанубий Кореяда 3,2%, Шимолий Америкада 31%, шу хисобда АҚШда 29,1%, Канадада 2,3%, Океанияда 1,8%, Африкада 1,3%, Лотин Америкасида 0,3%, ҳаёт суғуртасида Япония пешқадамлик қилмоқда (1,645 трлн доллар) ундан кейин Швецария (1,635 трлн доллар), АҚШ 6-ўринда, унинг суғурта капиталлари Япония фондининг ярмига тенг. Россия 27-ўринда, Япония суғурта фондининг 1,8 қисмига тенг.

Лекин АҚШ суғурта тизимида шахсий суғурта мулк суғуртасига қараганда устун хисобланиб, унинг суғурта фондидаги хиссаси 70% тенг келади.

Жахон мамлакатларида суғурта ташкилотларини турлари ва амалга ошириладиган суғурта турлари

Жахонда иш олиб бораётган неча 10 минглаб катта кичик суғурта ташкилотлари, уларнинг филиаллари тузилиши бир хил эмас. Бу ташкилотларни қуйидаги гуруҳларга бўлиш мумкин:

- 1) фуқароларнинг барча табақаларга хизмат қилувчи акциялари биржа ва бошқа йул билан сотиладиган эркин суғурта компаниялари;
- 2) хусусий хиссадорлик суғурта компаниялари, бу ташкилотларнинг хусусияти шундан иборатки унинг акцияларига маълум доирадаги шахслар эгаллик қиладилар. Жамият қарори билан ишончли кишилар уларнинг акцияларини сотиб олиши мумкин;
- 3) давлат суғурта компаниялари, уларнинг акцияларига давлат тула ёки қисман эгаллик қилади. Бундан ташқари давлат томонидан айрим ихтисослашган суғурта ташкилотлари барпо қилиниши мумкин. Бу ташкилотлар экспортни суғурталаш ёки қайта суғурталашга ёрдам беришлари мумкин;
- 4) ўзаро суғурталаш жамиятлари. Айрим ишлаб чиқариш сохалари бундай суғурта компаниялари тузилиб уларни асосий мақсади фойда олиш булмасдан мураккаб вазиятларда бир-бирларига узаро ёрдам курсатишдир;
- 5) айрим саноат ва савдо тармоқларига хизмат қилувчи ихтисослашган суғурта ташкилотлари. Масалан, авиация сохасида суғурталаш чегараланган булгани учун, улар уз тармоқлари бўйича ихтисослашган ташкилотларни тузадилар;

Бу санаб утилган суғурта ташкилотларининг даромадлари суғурта тўловлари, чиқарган акциялар бўйича дивидендлар хисобига шаклланади.

Суғурта ташкилотлари ихтисослашган ва ихтисослашмаган асосда уз ишларини ташкил қиладилар, ихтисослашмаган суғурта ташкилотлари суғуртанинг бир неча турлари бўйича уз фаолиятларини амалга оширадилар. Ихтисослашган суғурта ташкилотлари купинча 1-2 ихтисосли йўналишларда иш олиб борадилар. Дастлаб шуни айтиш керакки, бундай ихтисослашиш 1978 йил 1 январдан бошлаб ташкил қилинган Европа Иқтисодий Ҳамкорлик тизимида тўлароқ ифодасини топган. Бу тизимда суғуртанинг барча турлари дастлабки икки турга булинади: узок муддатли ва қиска муддатли умумий суғурта гурухлари.

Узок муддатли суғурта турларига қуйидаги суғурта йўналишлари киради:

1. Ҳаётни суғурталаш;
2. Никох ва фарзанд таваллудини суғурталаш;
3. Узлуксиз сог-саломатлик суғуртаси;
4. Капиталнинг қайта суғуртаси;
5. Пенсия суғуртаси;
6. Бошқа хиллардаги узок муддатли суғурта усуллари.

Суғуртанинг умумий турлари қуйидагилардан иборт:

1. Бахтсизлик ходисаларидан суғурталаш;
2. Бетоблик суғуртаси;
3. Автомобил суғуртаси;
4. Темир йул вагонлари суғуртаси;
5. Самолётлар суғуртаси;
6. Кемалар суғуртаси;
7. Юкларни транспорт суғуртаси;
8. Мулкларни ёнгин ва табиий офатлардан суғурталаш;
9. Транспорт хайдовчиларини фуқаролик жавобгарлиги суғуртаси;
10. Авиаконпания эгаларини фуқаролик жавобгарлиги суғуртаси;
11. Кема эгаларининг фуқаролик жавобгарлик суғуртаси;
12. Умумий жавобгарлик суғуртаси;
13. Молиявий зарарлар суғуртаси;
14. Суд ҳаражатлари бўйича тўловлар суғуртаси.

Жахон мамлакатларда суғурта тизими ва унинг хусусиятлари

Суғурта бозори тушунчаси айрим мамлакатлар кўлами ва барча жахон мамлакатлари миқёсида қўлланилади. Жахон суғурта бозори ўз таркибига кура ривожланган ва бошқа мамлакатлардаги суғурта компаниялардан ташкил топган бўлиб, жахон миқёсида марказ жахон суғурта ташкилоти ҳуқуқий жихатдан бир бутун ассоциация сифатида шаклланмаган булса ҳам, лекин Европа миқёсида бундай юридик ассоциация мавжуд. Булар томонидан биргаликда қатор умумий қонунлар қабул қилинган.

Бундай ассоциациялар фақат ҳуқуқий томондан амалга оширилмасдан, балки иқтисодий жихатдан ҳам амалга оширилмоқда.

АҚШ суғурта бизнеси услубий жихатдан Буюк Британиядан кейин ривожланган булса ҳам жахон миқёсида тутган ўрни жихатидан тенги йук хисобланади. Унинг суғурта монополиялари ривожланган индустриал мамлакатлар суғурта бозорининг тахминан 50% ни назорат қилади. АҚШда 8000 дан ортиқ мулк ва 2000 га яқин ҳаётни суғурталаш компаниялари фаолият курсатади.

АҚШ суғурта тизимининг узига хос хусусияти шундан иборатки, мамлакат миқёсида ягона бирлашган марказий суғурта бошқармаси булмасада, суғуртани бошқариш ҳар бир штат миқёсида ташкил қилинган ва ҳар бир штатнинг уз суғурта қонунлари мавжуд.

Биринчи хусусияти шундан иборатки, АҚШда 3 шаклдаги суғурта мавжуд. Буларнинг биринчиси, Бикифит (шахсий суғуртаси) бу суғурта фақат шахсий суғуртадан иборат бўлмасдан, тиббиёт суғуртаси, омонатлар, пенсия суғуртасини ҳам қамраб олади.

Иккинчиси тижорат суғуртаси хисобланади, у саноат тармоқлари бўйича ташкил қилинади. Барча суғурта компанияларининг активлари 1,6 трлн. бўлиб, ушбу курсаткич ҳар бир компания бўйича 950 млн. долларни ташкил қилади. Булар орасида 2 йирик суғурта компанияси бўйича актив 45 млрд. долларга тенг келади. Барча суғурта компанияларининг фаолияти 3 консалтинг компанияси томонидан таҳлил қилинади.

Бу таҳлилда туланадиган қоплама, даромадлар ва фойда коэффиценти дебиторлик қарзлари марказий ўрин тутади, таҳлилда электрон банк марказий ўрин тутади.

Учинчи хусусияти шундан иборатки, пенсия тўловлари суғурта компанияларининг обриси юқори булганлиги сабабли пенсия таъминотини бошқариш уларнинг ихтиёрига берилган. Пенсия фондларини бошқаргани учун суғурта ташкилотлари тегишли хизмат ҳақи оладилар. Бундан ташқари уз маблагларидан инвестиция мақсадлари учун фойдаланилади.

Суғурта компаниялари Америка саноат компаниялари билан биргаликда ишлайдилар. Ташкилий жихатдан суғурта ишлари акциядорлик жамиятлари билан ҳамкорликда суғурталаш жамиятлари билан биргаликда иш олиб борадилар. Уларнинг асосий вазифаларини андеррайтер ва суғурта брокерлари амалга оширадилар. Масалан Проднешнл жамиятида 22 минг суғурта брокери хизмат қилади. Стейд, Сигна, Америка Интернейшнл Групп (АИГ) суғурта компаниялари жаҳон миқёсида фақат суғурта операцияларинигина эмас, балки кредит, хисоб-китоб операцияларини ҳам бошқарадилар.

Буюк Британия суғурта тизими.

Буюк Британия суғурта бозорининг маркази Лондон хисобланиб, шаҳар узининг куп қиррали суғурта фаолияти билан жаҳонда машхур. Унда жаҳондаги йирик суғурта компанияларининг ваколатхоналари мавжуд, улар фақат суғурталаш билангина эмас, балки қайта суғурталаш билан ҳам шугулланадилар. Булар орасида «Ллойд» суғурта компанияси марказий ўрин эгаллайди.

Буюк Британия суғурта бозорининг хусусияти қуйидагилардан иборат:

1. Аҳолига хизмат курсатадиган пенсия, инвестиция компаниялари фақат автомобилларгина эмас, балки бошқа уй-рузгор мол-мулклари, жавобгарлик, фуқаролик суғурта ва суғуртанинг бошқа турлари билан ҳам шугулланадилар;
2. Акциядорлар жамияти ҳамкорлик суғуртаси йўли билан ўзларига тегишли суғурта турларини амалга оширадилар;
3. Суғурта ташкилотлари орасида Ллойд суғурта ташкилоти марказий ўринни эгаллайди, унга 400 суғурта синдикатлари қарайди. Улар андеррайтерлар томонидан бошқарилади. Бундан ташқари

- брокерлар томонидан оддий ва қайта суғурта шартномалари тузилади;
4. Суғурта ташкилотлари устидан савдо ва саноат департаментининг суғурта назорат бўлими назорат урнатади. Суғуртанинг айрим турлари бўйича рухсат олиш учун департамент бўлимига қатор ҳужжатлар тақдим этилади;
 5. қайта суғурта ҳажми чекланган бўлиб, 10 дан 20% гача олинган мажбурият ҳисобидан қайта суғурталанади;
 6. Савдо ва саноат департаменти ҳузурида суғурталанганлар ҳуқуқини ҳимоя қилиш бўлими бўлиб, бўлим ихтиёрида махсус фонд ташкил қилинган, унинг ҳисобидан зарар курган суғурта ташкилотларига дотация берилади;
 7. Буюк Британияда фуқаролик жавобгарлигининг мажбурий суғуртаси мавжуд. Транспорт, уй ҳайвонлари бундан ташқари бухгалтерлар, адвокатларнинг касб жавобгарлиги бўйича суғурта шартномалари тузилади;
 8. Молиявий ҳисобот аудитор текширувидан ўтади;
 9. Суғурта ташкилотлари уз фойдасидан мол-мулк учун солиқ тўлайдилар.

Германия суғурта бозори.

Германия суғурта бозорида мол-мулк суғуртаси 51%, шахсий суғурта 37%, тиббиёт суғуртаси 12% ни ташкил қилади. Бу суғурта тўловлари фақат фуқароларга тегишли булмасдан балки юридик шахсларга ҳам тегишлидир. Ҳаммаси бўлиб суғурта ташкилотлари фаолияти фуқароларга хизмат курсатиш бўйича 87%, ҳуқуқий шахсларга эса 13% ни ташкил қилади.

Суғурта фаолияти икки йўналишга эга:

1. Ижтимоий таъминот;
2. Суғурта хизматини кўрсатувчи сектор.

Ижтимоий таъминот йўли билан қариллик, вақтинча меҳнат қобилиятини йўқотиш, ишсизлик суғурталанади.

Хусусий сектор 3 йўналишда фаолият курсатади:

1. Акционерлик жамиятлари мулкни суғурталаш;
2. Ҳамкорлик (узаро) суғуртаси;
3. Давлат суғуртаси.

Суғуртани бошқариш Германияда яхши йулга қўйилган. Махсус суғурта компаниялари фаолиятини назорат қилиш департаменти мавжуд бўлиб, унинг асосий вазифаси суғурталанганлар ҳуқуқини химоя қилишдан иборат бўлиб, бунинг сабаби Германияда суғурта ташкилотлари келтирилган зарарларни қоплайдиган фонд ташкил қилинмаганидир.

Суғурта ташкилотлари федерал вилоятлар (ер органлари) томонидан назорат қилинади. Барча вилоят суғурта компаниялари устидан Федерал Назорат Департаменти кузатиб боради.

Германияда ихтиёрий суғурта билан бирга мажбурий суғурта ҳам мавжуд бўлиб, бунда ёлланиб ишловчилар, автотранспорт эгаларини учинчи шахсга етказган зарарлари, хаво транспорти ходимлари, доридармон ишлаб чиқарувчилар мажбурий тартибда суғурталанадилар.

Ҳар бир суғурта ташкилоти йиллик ҳисобот топширади. Суғурта ташкилотлари даромади солиқлар воситасида билан тартибга солинади. Суғурта фаолиятдан 50% ставка билан ҳаёт суғуртасидан ташқари тузилган барча шартномалар бўйича келадиган даромадлардан солиқ олинади.

Япония суғурта тизими

Японияда суғурта дастлаб XX асрнинг уртасида Буюк Британиянинг ташаббуси билан вужудга келган. Фақат Йокогамада 240 та суғурта ташкилоти фаолият кўрсатган. Лекин дастлабки миллий суғурта ташкилоти 1879 йилда Токио Марина номи билан 8 йил бўлгандан кейин ёнғинга қарши суғурталайдиган Ясуда суғурта компанияси қад кутарган.

Бу ташкилот фақат мулкларни суғурталаш билан эмас, балки шахсий суғуртани амалга ошириш билан шугулланган бўлиб, лекин дастлабки даврларда суғурта ташкилотлари фаолиятлари давлат томонида эмас эдилар. Фақат 1900 йилда биринчи суғурта қонуни қабул қилиниб, суғурта замон талабларига жавоб берадиган тартибда ташкил қилина бошланди, мулкий суғурта билан шахсий суғурта уртасидаги хусусиятлар аниқланди. Шу йилдан бошлаб суғурта устидан давлат назорати урнатилди. Утган 100 йил давомида суғурта ҳақидаги қонунга фақат икки мартаба узгартириш киритилди.

1940 йилда суғурта ташкилотларининг сони 48 тага етди. Уруш даврида суғурта ташкилотларининг сони бир мунча қисқарган булса ҳам, 1955 йилга келиб, айниқса автомобилларни суғурталаш ҳақидаги қонун қабул қилингандан кейин, суғурта тез суръатлар билан ривожлана бошлади.

Ҳозирда Японияда 56 та суғурта компаниялари мажуд бўлиб, 1955 йилга нисбатан суғурта тўловлари 130 баробарга яқин купайди. Йиллик усиш 13% ни ташкил қилади. Япония иқтисодиётининг ривожланиши

натижасида суғурта ташкилотларини жамгармалари 100 млрд. АҚШ долларини ташкил қилди. Суғурта агентликларида 1 млн.дан ортиқ агент фаолият кўрсатади.

Суғурта турлари орасида автомобилларни суғурталаш катта ўрин тутаяди, унинг хиссаси 51,1%, денгиз транспорти суғуртаси 10% дан ортиғни ташкил қилади.

Суғурта ташкилотлари фаолияти устидан Япония молия вазирлиги назорат олиб боради. Вазирлик қошидаги ассоциациялар суғурта, айниқса автомобил суғуртасининг ставкасини, бахтсизлик ходисалари, ёнгин суғуртаси шахсий суғуртанинг бошқа турлари бўйича таърифларни белгилайди.

Япония суғурта ташкилотлари иқтисодий жихатдан барқарор булишларига қарамасдан ўз фаолиятларини кенгайтиришга, бунинг учун ҳаражатларни камайтиришга алоҳида аҳамият бердилар. Японияда юкларини суғурталаш диққатга сазовордир. Озиқ-овқат, саноат товарлари музлатилган гуштларни ташиш алоҳида хусусиятларга эга. Бунда таъриф қўлланган маршрут юкнинг тури ва ташиш усули хисобга олинади. 1996 йил апрелда суғурта қонунига киритилган узгартиришларда суғурта ишида давлатнинг аралашувини камайтириш, мулк ва шахсий суғуртанинг ўзаро муносабатларини такомиллаштиришга алоҳида аҳамият берилди.

Аҳоли таркибида қарияларнинг хиссасини ошириб бориши суғурталашда ҳам эътиборга олинмоқда. Автомобиль суғуртасида хайдовчини ёши, тажрибаси, машина маркаси, олиб қочиш содир булганда қаршилиқ курсатиш воситалари ва бошқалар эътиборга олинади. Кейинги йилларда суғурта тизимини йириклаштиришга алоҳида эътибор берилди.

Шундай қилиб хорижий мамлакатларда суғурта халқаро суғурта бозорининг таркибий қисми хисобланади. Суғурта ёрдами билан ялпи миллий махсулотининг 8-12% тақсимланади. Суғурта бадаллари йирик инвестицияларнинг манбаи хисобланади ва суғурта фондларидан давлат қарзларини тулашда ҳам фойдаланилади.

Кўпчилик мамлакатларда суғурта марказлаштирилмаган ҳолда бошқарилади, лекин ҳозирда суғуртани бошқаришни марказлаштирилган ҳолда ташкил қилишга алоҳида аҳамият бермоқда. Унинг учун зарар қурган суғурта ташкилотларини фаолияти устидан назорат кучайтирилмоқда.

Жаҳон миқёсида мамлакатлар уртасида суғурта алоқаларининг ривожланиши билан қайта суғурталаш операцияларини кенгайтиришга алоҳида аҳамиятга эга булмоқда.

Фан - техника тараққиёти натижасида янги хавф-хатарларнинг вужудга келиши билан суғуртанинг янги турларини шаклланиши

Жахонда фан-техника тараққиёти илмий техника ривожланишига ижобий таъсир курсатмоқда. Шу муносабат билан бошқа мамлакатларда амалга ошириладиган ёки келгусида истиқболга эга булган суғуртанинг турларига қуйидаги хавф-хатарларни киритилиши мумкин:

1. Дастлаб бошқа сайёраларга мунтазам космик кемаларининг парвозини ташкил этилиши муносабати билан осмонга учиш тадбирлари бўйича суғурта;
2. Атом хавф-хатари суғуртаси, бу суғурта атом асосида ишлайдиган электр станцияларга доир суғурта;
3. Роботлар ва электрон хисоблаш машиналари бўйича суғурта;
4. Табиатни муҳофаза қилиш тадбирлари бўйича суғурта;
5. Янги ихтиролар ва кашфиётларни ишлаб чиқаришга жорий қилиш бўйича суғурта.

Хорижий мамлакатлар суғурта компаниялари томонидан суғурта ишларини ташкил этиш бўйича қатор тажрибалар тўпланган бўлиб, мамлакатимизда суғурта ишларини кенгайтириш учун биринчи навбатда ушбу тажрибалардан фойдаланиб, қуйидаги тадбирларни амалга оширилиши лозим:

1. Суғурта бозорини ташкил қилиш ва суғурта назоратини амалга оширишни такомиллаштириш;
2. Ташқи савдо билан боғлиқ тадбирларни суғурталашни кенгайтириш;
3. Ўзбекинвест ЭИМСК фаолиятини кенгайтириш;
4. Туризм ва автотуризмни суғурталашга алоҳида аҳамият бериш;
5. Кредитни суғурталашни кенгайтириш;
6. Жавобгарлик суғуртасининг бошқа турларини ишлаб чиқиш ва амалга ошириш;
7. қурилиш, коммунал хўжалиги корхоналарини суғурталаш тадбирларини ишлаб чиқиш;
8. қишлоқ хўжалик корхоналарини суғурталашни қайта қуриш;
9. Кичик бизнес ва хусусий тадбиркорликни суғурталашни янги усулларини жорий қилиш;
10. қайта суғурталаш ишларини янада такомиллаштириш;
11. Бошқа мамлакатлар билан суғурта соҳасидаги ҳамкорликни янада кенгайтириш, суғурта соҳасида хизмат қилувчи кадрлар тайёрлашни яхшилаш.

Таянч сўз ва иборалар

1. Европа суғурта бозори
2. Юклар суғуртаси
3. АҚШ суғурта бозори
4. Буюк Британия суғурта бозори
5. Германия суғурта бозори
6. Япония суғурта бозори
7. Атом хавф-хатари суғуртаси
8. Фуқаролик жавобгарлик суғуртаси
9. Ллойд суғурта компанияси
10. АИГ суғурта компанияси

Назорат учун саволлар

1. Жахондаги мамлакатларда суғурта қандай ривожланган?
2. Суғуртанинг нотекис ривожланиши деганда нимани тушунасиз?
3. Европа суғурта бозорининг узига хос хусусиятларини санаб утинг.
4. Япония суғурта бозорининг узига хос жихатлари нимада?
5. Германияда суғуртанинг ривожланиш хусусиятларини санаб утинг.
6. Фан-техника тараққиёти натижасида суғуртанинг қандай янги турлари шаклланмоқда?

Асосий адабиётлар

1. Ўзбекистон Республикаси Конституцияси Тошкент 1992 й.
2. Ўзбекистон Республикаси «Суғурта фаолияти ҳақида»ги қонуни Тошкент 2002 й.
3. И.А.Каримов. «Ўзбекистон иқтисодий ислохотларни чуқурлаштириш йулида» Т-«Ўзбекистон» 1995 йил.
4. И.А.Каримов «Ўзбекистон буюк келажак сари» Т-«Ўзбекистон» 1998 йил.
5. И.А.Каримов «Ўзбекистон бозор муносабатларига ўтишининг узига хос йўли» Т-«Ўзбекистон» 1998 йил.
6. И.А.Каримов «Ўзбекистоннинг ўз истиқлол ва тараққиёт йўли» Т-«Ўзбекистон» 1998 йил.
7. Х.Р.Собиров «Суғурта 100 савол ва жавоб» Т-«Меҳнат» 1998 йил.
8. Х. Шеннаев «Суғурта сизга нима беради?» Т.: 2004 йил

Қўшимча адабиётлар

1. Х.Р.Собиров «Хитойда суғурта» «Иқтисод ва хисобот» 1998 йил.

2. Страхование дело. Учебник под реф. Проф. Л.И.Рейтман. М-«Банковский и биржевой научно-консультационный центр» 1996 г.
3. Е.В.Коломин, В.В.Шахов «Словарь страховых терминов» М-«Финансы и статистика» 1999 г.
4. Л.И.Рейтман «Страхование дело» М-«Финансы и статистика» 1999 г.
5. В.В.Шахов «Введение и страхование» М-«Финансы и статистика» 1997 г.

= айтиш