

**ЎЗБЕКИСТОНРЕСПУБЛИКАСИОЛИЙВАЎРТАМАХСУСТАЪЛИМ
ВАЗИРЛИГИ**

БУХОРОМУХАНДИСЛИК-ТЕХНОЛОГИЯИНСТИТУТИ

**Қўлёзмаҳуқуқида
УДК 621.311**

Шарипов Лочин Шамсиддинович

**ИШЛАБ ЧИҚАРИШ КОРХОНАЛАРИДА РЕАКТИВ ҚУВВАТНИ
ҚОПЛАШ АСОСИДА ЭНЕРГИЯТЕЖАМКОР ТАДБИРЛАРИНИ
ИШЛАБ ЧИҚИШ ВА ТАДБИҚҚИЛИШ**

**5А 310704- Электротехник мажмуалар ва тизимлар (тармоқлар
бўйича)**

Магистракадемикдаражасини олиш учун ёзилган диссертация

Илмий раҳбар:

т.ф.д. Сидиқов И. Х

БУХОРО-2016

АННОТАЦИЯ

Ушбу магистрлик диссертацияси иши Когон магистрал газкувурлари корхонасида реактив қувватни қоплаш асосида энергия тежамкор тадбирларини ишлаб чиқиш ва тадбиқ қилиш мавзусида бўлиб, асосан корхона энергия балансини ҳисоблаш орқали корхонада реактив қувватни қоплаш алгоритмлари ва реактив қувватни қоплаш манбаларини автоматик бошқариш тизимини лойиҳалаштириш масалалари кўрилган.

АННОТАЦИЯ

Данная магистрская диссертация выполнена по теме разработки энергосберегающих мероприятий на основе компенсации реактивной мощности на предприятии Когонский магистральные газопроводы рассмотренные, на основе расчёта энергетического баланса предприятия вопросы проектирования компенсации реактивной мощности и системы автоматического управление источников компенсации реактивной мощности.

THE SUMMARY

Given magistracy the dissertation is executed on a theme of working out power saving up actions on the basis of indemnification of jet capacity at the enterprise The Kagan magistracys gas pipelines considered, on the basis of calculation of power balance of the enterprise questions of designing of indemnification of jet capacity and system automatic management of sources of indemnification of jet capacity.

Мундарижа

КИРИШ	4
1-боб. Реактив қувват истемолчилари ва реактив қувватни қоплаш	8
1.1. Реактив қувватни ўрнини қоплаш тўғрисида умумий маълумотлар.....	8
1.2. Реактив қувват истеъмолини камайтириш усуллари	13
1.3. АД нинг қувват коэффиценти ва уни ошириш йўллари	14
1.4.Электр энергияси қабул қилувчиларнинг реактив қувват истеъмолини камайтириш усуллари	19
2-боб. Реактив қувватни қоплаш усуллари, манбалари ва уларни автоматик бошқариш усуллари	22
2.1.. Реактив қувватни компенсациялаш усуллари.....	22
2.2. Реактив қувватни қоплаш манбаларининг турлари ва уларнинг тавсифлари.	25
2.3. Реактив қувватни қоплаш манбаларини автоматик бошқариш	32
2.4. Электр энергия сифат кўрсаткичларини реактив қувват манбаларига таъсири	35
2.4.1. Юкори гармоникаларнинг истеъмолчи электр жихозлари ишларига таъсири	35
2.4.2. Юкори гармоникалар туфайли қувват юкотилиши.....	36
2.4.3.Кучланиш носинусоидаллигининг электр жихозлари ишлашига таъсири ва носинусоидаллигини камайтириш чора-тадбирлари.	38
3-боб. Когон магистрал газқувурлари корхонасида энергия тежаш тадбирларини ишлаб чиқиш.....	41
3.1. Когон магистрал газқувурлари корхонаси электр балансини тузиш ..	41
3.2. Саноат корхоналари қурилмаларидаги электр энергияси ҳисобларини аниқлаш услублари	43
3.3. Корхонадаги электр балансларни тузиш	48
4-боб. Когон магистрал газ қувурлари корхонасида реактив қувватни бошқарув схемасини ишлаб чиқиш ва реактив қувватни қоплашнинг техник иқтисодий кўрсаткичлари.....	68

4.1.Когон магистрал газқувурлари корхонасида компенсацияловчи мосламанинг қувватини бошқариш.....	68
4.2.Когон магистрал газ қувурлари корхонасида реактив қувватни қоплашнинг техник иқтисодий кўрсаткичлари.....	84
ХУЛОСА	88
Фойдаланилган адабиётлар:.....	90

КИРИШ

Ҳозиргитезтараққий

этиббораётган давлатимизни асосий муаммоларидан бири бу ҳар бир тур энергиядан, айниқса электр энергиясидан самарали фойдаланиш ва электр қурилмаларидан самарали фойдаланишнинг таъкил этишидир. Электр энергия бу ўзига хос маҳсулотдир. Электр энергия истеъмолчиларига таъсир қилувчи турли омилларидан электр энергия сифатини келиб чиқади. Кейинги йиллар давомида электр энергияни сифатини оширишга ва истеъмолчилар энергиясидан самарали фойдаланишининг таъкил этишига катта аҳамият берилмоқда. Электр энергия сифатини оширишга иқтисодий, математик ва техник нуқтаи назардан қаралмоқда.

Иқтисодий нуқтаи назардан электр таъминот тармоқларини электр энергиядан сифатсиз фойдаланишни олдини олиш усулларини ҳисоблашни ўзи чига олади.

Математик нуқтаи назардан электр энергия сифатини уёки бу усулларда оширишнинг ҳисоблашасосларини кўрсатиб берилади.

Техник нуқтаи назардан техник воситалар ва электр энергия сифатини яхшилаш тадбирларини, ҳамда бошқарув вазоратнинг таъкил этиш тармоғини ўзи чига олади.

Электр энергия сифатини оширишда лойиҳалаштириш ва истеъмолчиларнинг таъкилоти

жрибасигаасосланиб,
мавжудқўшимчақурилмаларниқўллашёкитаъминлаштармоғинияхшилашор
қалиамалгаоширишмумкин.

Замонавий электр
энергиякорхоналаридаишлабчиқаришниоширишгаинтилишиватехнологик
жараёнларнингмураккаблашиширеактив
энергияникаттамикдордаистеъмолқилувчitezўзгарувчиваночизиклюклам
алиреактив энергияистеъмолчиларошибкетишигаолибкелди.
Бунгавентиллиўзгартгичқўлланилувчитемирйўл электртаъминоттизимида,
қораваранглиметалургиякорхоналарида,
кимёвийишлабчиқаришкорхоналарикиради.
Буистеъмолчиларишасосиниулартаъминлаётган электртармоқини электр
энергиятаъсирсифатиғабоғлик.

Шунитаъкидлабўтишкеракки
электристеъмолчилармўътадилишфаолияти электр
энергиясифатиғаасосланади.

Таъминлаштармоқива электрқурилмалариўзаробундайбоғлиқлиги
“Электромагнитмослик” дебаталади.

Электристеъмолчиларватаъминлаштармоқлари
электромагнитмослигимуаммоларикейингивақтлардакучлиивентилўзгартки
члари, пайвандлашқурилмалариқўллашдагитехнологик эффекти электр
энергиятаъминлаштармоқларинисифатигасалбийтаъсиркўрсатмоқда.

Янги электр энергияистеъмолчиларяратишдауларни электр
энергиятаъминоттармоқларигаакстаъсиринихисобгаолганҳолдаяратишзару
рдир. Электр энергиянизарурийсифаткўрсаткичларини
электртаъминотикорхоналарнилойихаланаётгандахисобгаолишкерак.

Электртаъминоткорхоналаринилойихалашжараёнида,
электртармоқидаги электр
энергиянисифатиниоширишасосийомилларданбирибўлиши, шубиланбирга
электртаъминоттармоқларидагиреактивқувваткомпенсатсиясини,

Ўзичигатурли

энергияистеъмолчиларга

эгабўлганқувватниростлашвауниҳисоблаш,

электртаъминоттармоқларидареактивқувватникомпенсатсиялашни

энгмақбулйўлинитанлашдабубирнечакомплексаволларниўртагақўяди.

Буларга

электрқурилмаларниишлатишдагииктисодийсамарадорлигиниошириш,

электр

энергиясифатиниоширишвакомпенсатсияқурилмалариниҳисоблашметодин

итанлаш, компенсатсияқурилмалариниўрнатишжойинитанлаш,

уларданҳавфсизфойдаланишваҳимоя,

электртармоқларидареактивқувватниавтоматикбошқарувнисўровлари,

ҳамдареактивқувватникомпенсатсиялашнимақбулвазифасиниилмийтўғрий

ўналтирилганвамоделникичикхатоликйўлибиланишлабчиқилган

ечимларнитавсияқилишқаратилган.

Электртармоқларидареактивқувватникомпенсатсиялашмуаммосиолидг
анчиқишига

электрлашгантемирйўлкорхоналаридаактивқувватганисбатанреактивқувва
тниистеъмолиниошибборишидир.

Кейингийиллардавомидатемирйўл

электртаъминотидагисифатливамиқдорлиўлчашларбусаволларгаўзгачамоҳ
иятбиланқарашгаолибкелмоқда. Ҳозиргикундаактив

энергияниистеъмолиниошиббориширеактив

энергияошибборишигасабаббўлмоқда.

Мавзунингдолзарблиги. Ўзбекистонреспубликасининг 1997 йил 25-
апрелдаги “Энергияданоқилонафойдалаништўғрисида” гиконуни,
ЎзбекистонреспубликасиПрезидентиИ.А. Каримовнинг 2008 йил 28-
ноябрдаги

“Иқтисодиётнингреалсекторикорхоналариниқўллабқувватлаш, уларнингбар
қароришлашинитаъминлашва экспортпотенсиалиниқўпайтиришчора-
тадбирларитўғрисида ” гиПФ-40-58- сонлиФармонинибажаришюзасидан ,

шунингдек, хўжалик юритувчи субъектлар, шаҳарлар ва қишлоқлар истеъмолчиларитомонидан электр энергияси истеъмолини ҳисобга олиш вазорат қилишти зимини тақомиллаштириш мақсадида Вазирлар Маҳкамасикабул қилган қарорлар энергия истеъмолчиларини энергия тежамкорлигига эриштиришга ундайди. Вазирлар Маҳкамасининг 2009 йил 22- августдаги “Электр ва иссиқлик энергиясидан фойдаланиш қоидаларитўғрисида”ги 245-сонли қарорихам шундай қарорлар жумласидандир.

Электр тармоғининг катта юк ламали соатларида энергетика тизим тармоғига реактив қувват етказиб берилганда энергия тизимитомонидани истеъмолчига чегирилмалартақдим этилади.

Мамлакатимизиктисодиётидатубўзгаришамалга оширилиши, республикаиктисодиётисанхона шайўналишидан рақобатбардош маҳсулот ишлаб чиқариш йўлига изчил ўтаётганлиги, мамлакат экспортсалоҳияти кенгаётганлиги ишлаб чиқаришнинг ҳар бир соҳаси олдига янги вази фаларқўйди. Табиийки, ишлаб чиқаришнинг стержени бўлган энергетика соҳасининг зиммасига ҳам, салмоғииктисодиёт ишлаб чиқаришида ортиб бораётган хорижий технологияларни жаҳон андазаларига мос келувчи сифатли электроэнергия билан таъминлаш заруриятитўғрисида, масъул талабларқўйилмоқда.

Ишнинг мақсади: Илмий ишдан асосий мақсад ишлаб чиқариш корхоналарида реактив қувватни қоплаш асосида энергия тежамкор тадбирларини ишлаб чиқиш ва тадбиқ этиш бўйича тавсиялар ишлаб чиқиш.

Ишнинг амалий аҳамияти: Электр таъминоти тизимини таҳлил қилиш орқали, электр истемоли ва исрофларни ўрганиш. Электр қурулмаларнинг таснифларини илмий текширишлар асосида тадқиқ этилиб, электр энергия исрофларини аниқлаш. Исрофларни камайтириш чора-тадбирлари ишлаб чиқиш.

Тадқиқотусуллари.Тадқиқотларжараёнидааналитикватажрибаусуллари:

Тадқиқотобъекти: Когон магистрал газкувурлари корхонаси электр юритмалари ва электр таъминоти тизими.

Диссертатсия тадқиқотининг илмий янгилиги қуйидагилардан иборат:

Корхона энергия тизимидареактивқувватманбалариникомбинацияланганбошқарувинитаъминловчи, энергияваресурстежамкор энергия тизимларниқуришуслужиятиватамойилияратилган

Диссертатсия таркибининг қисқачатавсифи.

Диссертация мундарижа, аннотация, кириш, тўртбоб, иқтисодий қисм, хулосалар, фойдаланилган адабиётлар рўйхати, расм, график ва жадаллар даниборат .

1. Н. Н. Мирзаев, И. Х. Сиддиков и Л. Ш. Шарипов- ВЛИЯНИЕ ГАРМОНИЧЕСКОГО СОСТАВА ТОКОВ И НАПРЯЖЕНИЙ НА ЭФФЕКТИВНОСТЬ ЭНЕРГОСБЕРЕЖЕНИЯ «Фан ва технологиялар тараққиёти» БухМТИ илмий-техникавий журнал №2/2016 с.41-46

2. И. Х. Сиддиков М. А. Анарбаев и Л. Ш. Шарипов- ОСОБЕННОСТИ КОМБИНИРОВАННОГО УПРАВЛЕНИЯ КОСИНУСНЫМИ КОНДЕНСАТОРНЫМИ УСТАНОВКАМИ И ДИНАМИЧЕСКИМИ ИСТОЧНИКАМИ РЕАКТИВНОЙ МОЩНОСТИ БДУ Бухоро 2015 йил 25-26 ноябрь. с120-124

Н. Н. Мирзоев, Л. Ш. Шарипов, Ф. Сайфуллаев, Т. Б. Нарзиев
«БУХОРО ДОНМАҲСУЛОТЛАРИ» АЖ ДА КОМПЕНСАЦИЯЛОВЧИ МОСЛАМАНИНГ ҚУВВАТИНИ БОШҚАРИШ ОРҚАЛИ ЭНЕРГИЯ ТЕЖАМЛОВЧИ ЧОРА-ТАДБИРЛАР ИШЛАБ ЧИҚИШ»
Республиканский научная конференция СПФКС-2016. с 168-169

1-боб. Реактив қувват истемолчилари ва реактив қувватни қоплаш усулларининг таҳлили

1.1. Реактив қувватни ўрнини қоплаш тўғрисида умумий маълумотлар.

Реактив қувватни компенсациялаш халқ хўжалиги учун катта

аҳамиятга эга бўлиб, электр таъминоти тизимининг фойдали иш коэффициентини ошириш, унинг иқтисодий ва сифат кўрсаткичларини яхшилашда асосий омиллардан бири ҳисобланади. Ҳозирги вақтда реактив қувват истеъмолининг ўсиши актив қувват истеъмолининг ўсишидан анча юқори бўлиб, айрим корхоналарда реактив юклама актив юкламага нисбатан 130% ташкил этади. Реактив қувватни линиялар бўйлаб узок масофага узатиш электр таъминоти тизимининг техник-иқтисодий кўрсаткичларини ёмонлашувига олиб келади.

Агар истеъмолчи синусоидал манбаъга уланса, яъни $U = \sqrt{2}U \sin \omega t$ бўлса, қабул қилинадиган синусоидал ток $i = \sqrt{2}I \sin(\omega t - \varphi)$ кучланишдан φ бурчакка силжиган бўлади. У ҳолда истеъмол қилинаётган оний қувват қуйидагича аниқланади:

$$p = Ui = 2UI \sin \omega + \sin(\omega t - \varphi) = UI \cos \varphi - UI \cos(2\omega t - \varphi)$$

Бу ерда қувват икки миқдорнинг йиғиндисидан иборат бўлиб, бири вақт бўйича ўзгармас қийматни, иккинчиси эса 2 частота билан ўзгарувчан синусоидал миқдорни ташкил этади.

Қувватини ўртача қийматини аниқлаш учун ушбу ифодани манба кучланишининг тўла даври T оралигидаги интегралининг ифодасини топамиз.

$$P_{yp} = \frac{1}{T} \int_0^T p dt = \frac{1}{T} \int_0^T [UI \cos \varphi - UI \cos(2\omega t - \varphi)] dt = UI \cos \varphi$$

Қувватнинг ўртача миқдори фойдали иш бажариш учун сарф бўлади.

$$P_{ур} = U I \cos \varphi$$

Бу ерда $\cos \varphi = \frac{r}{Z}$ эканлигини эътиборга олсак $P_{ур} = \frac{U}{Z} Ir = I^2 r$

Демак, $I^2 r$ актив қаршиликда сарф бўладиган қувват, шунинг учун ўртача қувватни актив қувват деб аталади ва P билан белгиланади, яъни

$$P = UI \cos \varphi$$

4 муносабатдаги $U \cdot I = S$ миқдорни тўла қувват дейилади. Бунинг

маъноси шуки, бирор линия орқали истеъмолчилар гуруҳига нормал режимда энергия узатилганда, истеъмолчиларнинг қабул қилаётганда актив қуввати энг маъқул шароитда (истеъмолчилар гуруҳи учун $\cos\varphi=1$ бўлганда), тўла қувватга тенг бўлади.

Истеъмолчининг кириш қисмидаги тўла қувват комплекс кўринишда қуйидагича ёзилади

$$\dot{S} = \dot{U} \dot{I}^* = UIe^{j\varphi} = UI \cos \varphi + jUI \sin \varphi = P + jQ$$

Бу ерда U - комплекс кучланиш, I -кўшма комплекс токи, $Q = UI \sin \varphi$ - реактив қувват. Комплекс қувватнинг модули тўла қувватни беради:

$S = \sqrt{P^2 + Q^2}$. Истеъмолчилар учун P ва S ҳамма вақт мусбат хисобланади, реактив қувват мусбат ($\varphi > 0$, истеъмолчи индуктив характерли бўлса) ёки манфий ($\varphi < 0$, истеъмолчи сиғим характерли бўлса) қийматларга эга бўлиши мумкин. Реактив қувватининг мусбат қийматларида реактив қувват истеъмол қилинади, манфий қийматларида эса реактив қувват ишлаб чиқарилади (генерация қилинади). Саноат корхоналарида реактив қувватни асосий қисмини асинхрон юритгичлар (истеъмол қилинаётган умумий реактив қувватнинг 60-65%), трансформаторлар (20-25%), ҳаво электр линиялари, реакторлар, ўзгартгичлар (10% атрофида) истеъмол қиладилар.

Актив қувват электр станцияларининг генераторлари томонидан ишлаб чиқилса, реактив қувватни эса станциянинг генераторлари, синхрон компенсаторлар, синхрон юритгичлар, конденсаторлар батарияси, линиялар, тиристорли реактив қувват манбалар томонидан генерация қилинади.

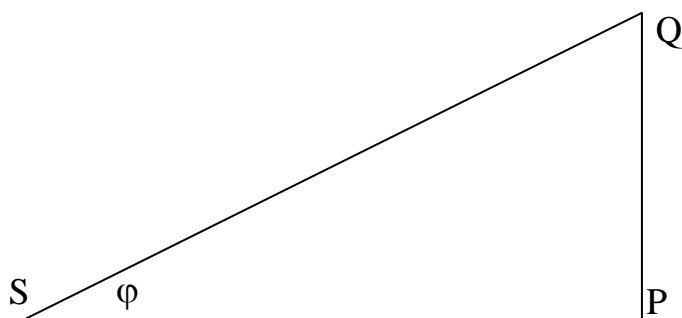

Ушбу расмда актив, реактив ва тўла қувватлар ҳосил қилган вектор учбурчаги кўрсатилган. Кўриниб турибтики, истеъмол қилинаётган реактив қувват қанчалик кичик бўлса φ бурчак ҳам шунчалик кичик бўлади. Бурчакни қуйидаги функциялар характерлайди:

$$\cos \varphi = \frac{P}{S}; \quad \sin \varphi = \frac{Q}{S};$$

$$\operatorname{tg} \varphi = \frac{Q}{P}; \quad \operatorname{ctg} \varphi = \frac{P}{Q};$$

Бу ерда $\operatorname{tg} \varphi = \frac{Q}{P}$; - қувват коэффициентини; $\operatorname{ctg} \varphi = \frac{P}{Q}$; -реактив қувват

коэффициенти. Электр таъминоти тизимини лойиҳалаштириш жараёнида реактив қувват коэффициентининг кўрсаткичи билан ишлаш мақсадга мувофиқдир. Корхонанинг реактив қувват коэффициенти қандай бўлишлигини энергосистема ҳал қилади, чунки реактив қувватни компенсациялаш масаласи тўғри ечилганда истеъмолчилар, линиялар, электр таркатувчи қурилмалар, трансформаторлар, ўзгарткичлар ва генераторларни ўз ичига олган тизим ишининг эффективлиги таъминланади.

Реактив қувватни линия ва трансформаторлар орқали узатиш электр энергиясини кўшимча нобудгарчилигига, кучланиш йўқотувини ошишига ва таъминот тизимига кетадиган ҳаражатларни ортишига олиб келади.

1. Линия ва трансформаторлардан реактив қувват ўтиши натижасида кўшимча актив қувват ва энергия нобудгарчили содир бўлади. Агар R қаршиликга эга бўлган линия орқали P ва Q қувватлари узатилса, актив қувват нобудгарчилиги қуйидагича аниқланади:

$$\Delta P = I^2 R = \left(\frac{S}{U} \right)^2 R = \frac{P^2 + Q^2}{U^2} R = \frac{P^2}{U^2} R + \frac{Q^2}{U^2} R = \Delta P_a + P_p$$

Демак, реактив қувватни линиядан узатиши натижасида кўшимча

актив қувват нобудгарчилиги ($\Delta P_p = \frac{Q^2}{U^2} R$) содир бўлиб, унинг қиймати Q нинг квадратиға тўғри пропорционалдир. Шунинг учун электр станциялари генераларидан истеъмолчиларға реактив қувват узатиш мақсадға мувофиқ эмас.

2. Актив ва реактив қаршиликлари R ва X бўлган энергетик тизими элементидан ҳисобланади P ва Q қувватли энегия узатилганда кучланишнинг йўқотуви қуйидагича топилади:

$$\Delta U = IR \cos \varphi + IX \sin \varphi = \frac{UI \cos \varphi}{U} R + \frac{UI \sin \varphi}{U} X = \frac{P}{U} R + \frac{Q}{U} X = \Delta U_a + \Delta U_p$$

3. Бу ерда ΔU_a - актив қувватни узатиши билан боғлиқ бўлган кучланишнинг йўқотуви; ΔU_p - реактив қувватни узатиш билан боғлиқ бўлган кучланишнинг йўқотуви.

Демак, реактив қувват узатилиши натижасида электр таъминоти тизими элементида қўшимча кучланиш йўқотуви ($\Delta U_p = QX/U$) содир бўлиб, унинг миқдори Q ва X ларға тўғри пропорционалдир.

3. Корхона электр таъминоти тизимининг катта миқдорда реактив қувват билан юкланиши ҳаво ва кабел линияларини кесимини ошишиға ва трансформаторларнинг қувватларини ортишиға олиб келади. Маълумки, линияларнинг кесимлари ва трансформаторларнинг қувватлари ҳисобий ток ва тўла қувват бўйича қабул қилинади.

$$S_X^2 = P_X^2 + Q_X^2, \quad I_X^2 = \frac{P_X^2}{U_X^2} + \frac{Q_X^2}{U_X^2}$$

эканлигини этиборға олсак, S_x ва I_x қийматларни Q нинг ҳисобига қўшимча ортишини кўраимиз. Шунинг учун, реактив қувват электр таъминоти тизими элементнинг ўтказиш қобилиятини камайтиради дейилади.

Юқорида айтилган мулоҳазалардан кўринадики, реактив қувватни электр таъминоти тизимида камайтириш бўйича тадбирлар ишлаб чиқиш зарур аҳамиятға эга экан. Саноат корхоналарида реактив қувватни

энергосистемадан кам қабул қилишнинг икки йўли мавжуд:

1. Табиий усул;
2. Махсус компенсацияловчи қурилмаларни ишлатиш усули

1.2. Реактивқувватистеъмолиникамайтиришусуллари

Реактивқувватнингасосийистеъмолчилариқуйидагилар:

1. Асинхронмоторлар (АД)–уларумумийреактивқувватнинг истеъмоқилади. 60%
2. Кучтрансформаторлари–реактивқувватнингтаҳминан истеъмоқилади. 20%
3. Бошқарилувчитўғрилагичлар, индуксионпечларвабошқалартаҳминан 15–20% истеъмоқилади.

Корхонавасехларбўйичасистемаданолинадиганреактивқувватистеъмолиникамайтиришучункучланиши 1000 гачава 1000 данюқориконденсаторбатареялари (КБ),

юқорикучланишлисинхронмоторлар(СМ), синхронкомпенсаторларвареактивқувватнингстатикманбалари ишлатилади.

Бунданташқаритехнологикмеханизмларнингва

электрқурилмаларинингишлашжараёнигаватузилишигатаъсирқилиб, реактивқувватистеъмолиникамайтиришмумкин.

ЭТСнилойихалашва ишлатишдареактивқувватўрниниқоплашучун 2 хилтадбирлари ишлатилади:

1. Махсусреактивқувватманбаси ишлатилган ҳолда униқоплаш;
2. Махсусманба ишлатмасдантехнологикжараёнга, электрқурилмасиконструксиясига ва параметрларигатаъсирқилибўрниниқоплаштадбирлари.

Шу тадбирлариникиўриб чиқамиз:

1.

Механизм ёки станокдаги асинхрон моторнинг салт юриш вақтиничеклаш.

Чунки,

АД салт юрганда асосан реактив қувватни истеъмоқилади ва унинг қувват коеф

фисиенти сосжкичикқийматга эга. Шунингучунсалтюрнатиш вақти 10 сониядан орттиқ бўлган моторни тармоқдан автоматик кузувчи мослама ўрнатилади.

2. Механизм конструкцияси имкон берса, юк лашко коэффициентичикқийматга эга. Шунингучун салтюрнатиш вақти 10 сониядан орттиқ бўлган моторни тармоқдан автоматик кузувчи мослама ўрнатилади.

Бунда моторнинг юк ланиш коэффициентичикқийматга $K_{ю} < 0.45$ бўлса, катта куватли моторни кичик куватли сиби ланиқтисодий ҳисоблар ба жармасдан алмаштириш мумкин. Агар $0.45 \leq K_{ю} < 0.7$ бўлса, техника-иқтисодий ҳисобларасосида алмаштириш мумкин.

3. Кам юк ланган АД ва СМ ларни статорчўлғам лари га бер адиган куч ланиш ни чўлғам ларни уч бурчакдан юлд узга қайта улаш орқали камай тириши билан реактив куват истеъм олини қисқартириш.

Бу ни номинал куч ланиш да чўлғам лари уч бурчак суули га ула на диган 4 А серияси да ги моторлар учун қўллаш мумкин.

4. Имкони борича доимий иш режимига эга механизмлар да ўрнати лган АД лар ни СМ лар билан алмаштириш (насослар, компрессорлар, вентиляторлар). Чунки СМ реактив куват ни истеъм ол қилмасдан, ўзи ишлаб чиқариб, тармоққа бериши нимумкин.

5. Ўзгармас иш режимли механизмлар учун (катта куватли насослар, компрессорлар, вентиляторлар учун) янги дан лойиҳа лаш даври да СМ ўрнатиши ни қўзда тутиш.

Юқори да гита д бир лар ни ба жар иш учун капитал маблағлар кам сарф лана ди. Шунингучун улар ни биринчи навбат да ба жар иб, сўнгра зарур бўлса реактив куват ни нг махсус манбалар ни қўллаш мумкин.

1.3. АД нинг қувват коэффициентичи ва уни ошириш йўллари **а) АД нинг қувват коэффициентичи ни аниқлаш**

АД нинг қувват коэффициентичи қуйи да ги ифода орқали аниқлана ди

$$\cos \varphi = P / S = P / \sqrt{P^2 + Q^2}$$

бунда $P = M\omega_0 + 3 I_1^2 R_1$ -актив қувват;

$Q = 3 I_\mu^2 x_\mu + 3 I_1^2 x_1 + 3 I_2^2 x_2$ -реактив қувват;

$S = \sqrt{P^2 + Q^2}$ -тўла қувват.

Кўпчилик АД лар учун номинал қувват коэффициентлари $\cos \varphi_n \approx 0,8 \div 0,9$ га тенгдир. Ушбу қийматлар учун $Q = (0,1 \div 0,75)P$, яъни АД ҳар бир киловатт актив қувват учун тармоқдан $0,1 \div 0,75$ киловар реактив

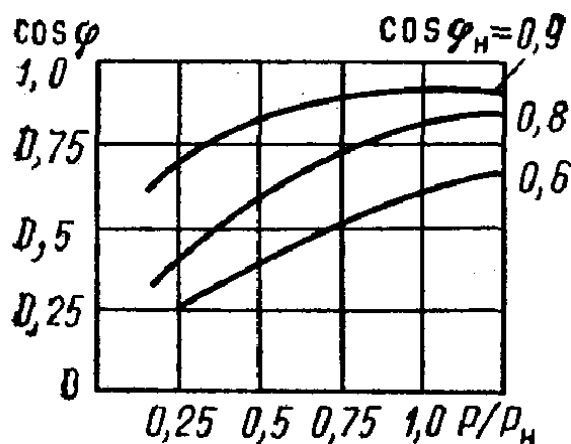

1.1-расм. 4А серияли АД ларнинг қувват коэффициентларини юкланиш даражасига боғлиқлиги.

қувватни олади. $\cos \varphi$ қанчалик кичик бўлса, АД тармоқдан шунча кўп реактив қувватни олади ва уни кўшимча ток билан юклайди ҳамда унда кўшимча исрофларини ўсир қилади.

Қувват коэффициентлари, АД нинг юкласига кўп даражада боғлиқ бўлади. АД нинг салт юриш режимида, қувват коэффициентлари унча катта бўлмайди, чунки бунда тўла қувватда актив қувватга нисбатан реактив қувватнинг қисми кўп бўлади. АД юкласининг кўпайиши билан унинг $\cos \varphi$ си ҳам ортади ва у ўзининг максимал қийматига АД нинг номинал

юклама соҳасида эришади. АД лар учун $\cos \varphi_n$ нинг юклама билан боғланиши 1.1-расмда келтирилган.

1.2-расмда турли номинал қувватлар ва жуфт қутблар сони p билан номинал қувват коэффиценти орасидаги боғланиш келтирилган. Расмдан кўринадикки, АД нинг номинал қувватини ортиши билан $\cos \varphi_n$ ҳам орта боради. Шунингдек, кичик жуфт қутбли, яони юқори тезликка эга бўлган АД лар каттароқ номинал қувват коэффицентига эга бўлади.

АД лар электр таоминоти тизимида асосий реактив қувват истеомолчисидир (унинг истеомоли умумий хажмнинг 60-65% га тенг), шунинг учун уларнинг қувват коэффицентини ошириш муҳим техникавий-иқтисодий вазифадир.

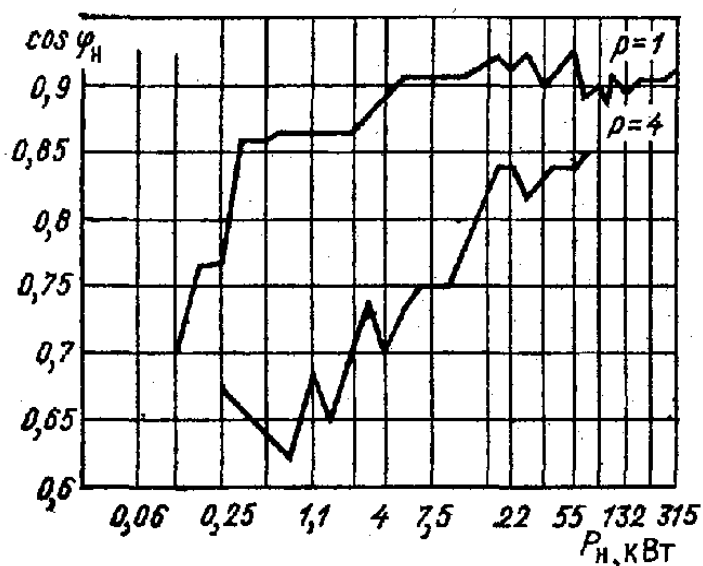

1.2-расм. 4А серияли АД ларнинг турли тезлик ва номинал қувватлардаги номинал қувват коэффицентларининг қийматлари.

б) АД нинг қувват коэффицентини ошириш усуллари

Ҳозирги пайтида, АД нинг қувват коэффицентини ошириш учун қуйидаги асосий тадбирлар ишлаб чиқилган ва қўлланилади:

1. Кам юкланган АД ларни кичик қувватли двигателлар билан алмаштириш. Кичик қувватли АД билан алмаштирилганда, двигател ўз

валида номинал (ёки унга яқин) қувват билан ишлайди ва бунда сосф ҳам юқорироқ бўлади. Шуни қўшимча қилиш мумкинки, бунда АД нинг фойдали иш коэффиценти ҳам каттароқ бўлади.

Ҳисоблар кўрсатадики, агар АД нинг ўртача юкламаси унинг номинал қувватининг 45% дан кам бўлса, унда уни кичикроқ қувватли АД алмаштириш мақсадга мувофиқдир, АД нинг юклашиши 70 % дан ортиқроқ бўлса, уни алмаштириш мақсадга мувофиқ эмас, агар АД нинг юкланиши 45-70% оралиғида бўлса, уларни алмаштиришни мақсадга мувофиқлиги қўшимча техникавий-иқтисодий ҳисоблар ёрдамида исботлаш зарур.

2.АД нинг салт юриш режимида ишлаш вақтини чегаралаш. Бундай режимда АД кичик сосф эга бўлишини ҳисобга олган ҳолда, ушбу режим узок давом этса, унда АД ни тармоқдан узган мақсадга мувофиқдир.

3.Кичик юклама билан ишлаётган АД нинг кучланишни камайтириш. АД ни таоминловчи кучланиш камайтирилганда, у олаётган реактив қувват ҳам камаяди ва сосф си ортади. Бу усулни амалга ошириш имкониятлари, двигател статори чўлғамларини «учбурчак» схемасидан "юлдуз» схемасига қайта улаш билан боғлиқдир, бу ҳар бир фаза чўлғамидаги кучланишни уч маротаба камайишига олиб келади.

4.АД ни синхрон двигател (СД) билан алмаштириш (бунга ишчи машинанинг технологик жараёни шарт-шароитлари имкон берганда). СД, маълумки жуда қимматли хоссага эгадир: у сосф =1 режимида ишлай олади (яони тармоқдан реактив қувватни олмайди) ва керак бўлган х холларда эса тармоққа реактив қувватни генерация қилади.

1.3.1. АД ни электр энергияни минимал йўқотиш бўйича бошқариш.

Кам юкланган АД нинг фойдали иш коэффиценти ва қувват коэффиценти кичик бўлади ва у асинхрон электр юритма ишидаги иқтисодий кўрсаткичларни ёмонлаштиради.

АД статоридаги кучланишни ростлаш валдаги юклама ўзгарганда, унинг ишлашини энг тежамли режимини таъминлаш имкониятини беради.

Асинхрон электр юритмаларни кенг тармоқли ишлаб чиқариш-даги сонини кўплиги ҳисобга олинса, унда қувват исрофларини минималлаштириш мақсадида кучланишни ростлашдан олинадиган самара жуда сезиларли бўлиши мумкин.

АД олаётган ток ва шу билан бирга ундаги электр энергиясини йўқотишни минималлаштирувчи шундай электр юритмани куриш принципини кўриб чиқамиз.

Статор токи I_1 ни, турли юклама моментлари M_c даги кучланиш U_1

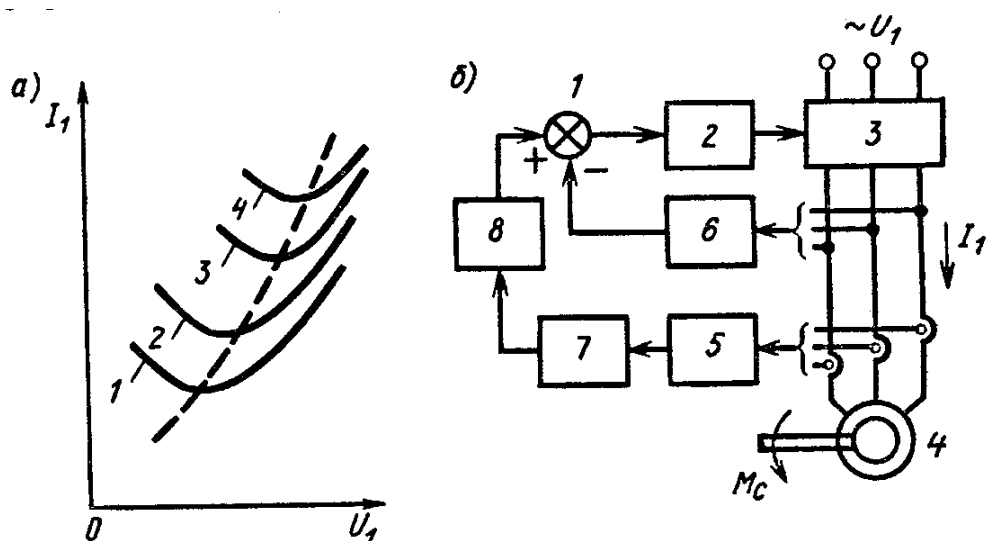

1.3-расм. АД статор токини кучланишга боғлиқлик графиклари (а) ва токни минимал истеъмол қилувчи асинхрон электр юритма схемаси (б).

билан боғлиқлигини таҳлил қиламиз (1.3,а-расм).

Расмдаги 1-4 эгри чизиклардан кўринадики, АД нинг хар бир юкламаси учун ($M_{c1} < M_{c2} < M_{c3} < M_{c4}$), двигателда тармоқдаги олинаётган ток минимал бўлган кучланиш қийматлари бор бўлади. Хар бир юклама учун минимал ток нуқталаридан ўтказилган штрихли чизик (1.3,а-расмга қаранг), ток функциясидаги кучланишни ростлаш қонунини аниқлайди. Ушбу қонунни амалга ошириш натижасида хар қандай юклама моменти M_{si} да тармоқдан имкон даражасидаги минимал ток олинади.

Двигател томонидан олинаётган токни минималлаштирувчи электр юритма схемаси 1.3,б-расмда келтирилган. Унинг таркибига двигател 4, кучланиш ростлагичи (регулятори) 3, импульс-фазавий бошқариш тизими 2, ток 5 ва кучланиш 6 датчиклари, функционал ўзгарткич 7 ва инерцион звено 8 лар киради.

Электр юритманинг талаб қилинаётган бошқариш қонуни ток бўйича мусбат тескари алоқа орқали амалга оширилади. Уч фазавий датчик 5 токка пропорционал бўлган сигнал ишлаб чиқаради. Сигнал функционал ўзгарткич 7 киришига берилади ва у АД даги кучланиш ва унинг валидаги юклама моменти ўртасидаги талаб қилинаётган боғланишни таоминлайди (1.3,а-расмдаги штрихли чизиқ). Тизимда инерцион звено 8 дан ҳам фойдаланилади, у кучланиш бўйича қўшимча манфий тескари алоқани амалга оширади ҳамда унинг ёрдамида ўтиш жараёнларининг керакли сифати таъминланади.

Назарий ҳисоблар ва экспериментал маълумотлар шуни кўрсатадики, кучланиш ростлагичи 3 дан фойдаланиш, электр энергиясининг исрофларини бир неча фоизга камайтиради, бу кенг қўлланиладиган асинхрон электр юритмалар учун катта иқтисодий самара олиш имкониятини беради.

1.4.Электр энергияси қабул қилувчиларнинг реактив қувват истеъмолини камайтириш усуллари

Табиий усуллар асосида реактив қувват истеъмолини камайтиришни биринчи навбатда кўриб чиқиши керак, чунки бунда катта миқдордаги ҳаражатлар талаб қилинмайди.

Реактив қувват истеъмолчилари асосан асинхрон юритгичлар, трансформаторлар ва вентилли ўзгартгичлар бўлганлиги учун қуйидаги масалалар тўла кўриб чиқиш керак:

- 1) Кам юкланган юритгичларни кичик қувватлилиги билан алмаштириш;
- 2) Систематик равишда кам юклама билан ишлайдиган юритгичларни

кучланишларини камайтириш;

3) Юритгичлар ва пайвандлаш трансформаторининг салт иш режимларига чеклаш;

4) Технологик жараёнга салбий таъсир булмаган холларда, асинхрон юритгичларни синхрон юритгичлар билан алмаштириш;

5) Вентил ўзгарткичнинг энг маъқул бўлган схемасини ишлатиш, кам юкламали асинхрон юритгичларини керакли кичик қувватлилиги билан алмаштириш истеъмол қилинадиган реактив қувват миқдорини камайишига олиб келиши табиийдир. Давлат томонидан энергия истеъмолини назорат қилувчи ташкилот ходимларининг ҳисоб-китобларини кўрсатишича, агар электр юритгичнинг юкламаси унинг номинал миқдорининг 45% дан кичик бўлса, уни кам қувватлилиги билан алмаштириш иқтисодий фойда беради. Агар юритгичнинг юкланиши 70% дан ортиқ бўлса уни кам қувватлиги билан алмаштириш зарур эмас. Юритгичнинг юкланиши 45% дан 75% оралигида бўлганда уни алмаштириш масаласи техник-иқсодий кўрсаткичларни таҳлили асосида ҳал қилиниши керак.

Агар кам юкланган асинхрон юритгични алмаштириш имконияти бўлмаса уни кириш қисмидаги кучланишни камайтириш имкониятини қидириш керак. Маълумки, юритгичнинг киришидаги кучланиш жоиз миқдоргача пасайтирилса магнитланиш токининг камайиш ҳисобига истеъмол қилинаётган реактив қувват озаяди ва нобудгарчилик камайиб, ФИК ортади. Эксплуатация жараёнида кам юкламали асинхрон юритгичларни кучланишини камайтириш учун қуйидаги усуллар ишлатилади:

1. Статор чулғамларини учбурчакдан юлдуз схемасига ўтказиш;
2. Статор чулғамларини секциялаш;
3. Пасайтирувчи трансформатор чулғамларининг шаҳобчаларини алмаштириб кучланишни миқдорини камайтириш.

Кўп технологик жараёнларда асинхрон юритгичларнинг салт

ишлаши бутун иш вақтининг 50-65% ташкил этади. Салт иш режимида юритгич фойдали иш бажармасдан катта миқдорда реактив қувват истеъмол қилади. Агар юритгичнинг номинал қувват коэффиценти $\cos\varphi_n=0,91\div 0,93$ атрофида бўлса, салт иш режимида истеъмол қилинадиган реактив қувват номинал режимдагига нисбатан 50% ташкил этади. Шунинг учун бундай режим вақтида истеъмолчини тормоқдан узиб қўйиш реактив қувват истеъмолини камайтиради.

Айрим ҳолларда кам юкланган трансформаторларни тармоқдан узиб қўйиш ёки 30% гача юклама билан ишлаётган трансформаторларни кам қувватлиги билан алмаштириш реактив қувват истеъмолини сезиларли даражада камайишига олиб келади.

Умуман олганда, корхоналарда технологик жараёнларни автоматлаштирувчи тизимларни ишлатилиши электр қурилмаларининг энергетик режимларини яхшилади ва реактив қувват истеъмолини камайтиради.

Саноат корхоналарида ўзгарувчи токни ўзгармас токга айлантирувчи катта қувватли вентил тўғрилагичлар кенг ишлатилади. Бундай қурилмалар реактив қувват истеъмолчилар бўлиб, уларда кучланиш билан токнинг асосий гармоникалари орасидаги φ_1 нинг тахминий қиймати қуйидагича аниқланади:

$$f_1 = \arccos \frac{U_t}{U_{to}}$$

Бу ерда U_t - тўғриланган кучланишнинг ўртача қиймати;

U_{to} - салт иш режимидаги тўғриланган кучланиш.

Ушбу муносабатдан кўриб турибдики, тўғриланган кучланишни канчалик кенг диапазонда бошқарилса, шунчалик кўп реактив қувват талаб қилинади. Реактив қувват истеъмолини камайтириш усулларида бири бу икки ёки ундан кўп бўлган тўғрилагич кўприк схемаларини кетма-кет улаб, уларни навбатма-навбат бошқаришдан иборат. Албатта, бундай схемалар анча мураккаб ва қиммат ҳисобланади, шунинг учун уларни катта қувватли

электр юритмаларда ишлатиш тавсия этилади.

2-боб. Реактив қувватни қоплаш усуллари, манбалари ва уларни автоматик бошқариш усуллари

2.1..Реактивқувватникомпенсациялашусуллари

Реактивқувватникомпенсациялашдебуниишлабчиқаришёкикомпенсациялашқурилмалариёрдамидаистеъмолқилишгаайтилади.

Реактивқувватникомпенсациялашпринципиқуйидагичабўлади.

Маълумкиконденсаторларданўтаётгантокунгақуйилганкучланишдан 90° бурчаккаолдиндабўлиб, индуктивгалтакдаўтувчи ток эсаунгақуйилганкучланишда 90° бурчаккаорқадақолади.

Шундайқилибсифимтокиреактивқувватваиндуктивтокҳосилқилувчи энергиямайдонгақарама-қарши, реактивқувватнимагнитмайдонҳосилқилишйўналишигақарама-қаршитаъсиркўрсатади.

Шунингучунсифимтокивасифимқувватишартлиравишдаманфийтокбўйичам агнитлашвамагнитлашқувватнишартлимусбатдебқабулқиламиз.

Буҳолдасифимреактивқувватнимагнитланишибир-биригасонжихатдантенгбўлибўз-ўзиникомпенсациялайди ($Q_c - Q_l = 0$) ватармоқреактивташқил этувчиюкламаташишданозодбўлади.

Сифимтокиёрдамидакомпенсациялашпринципи2.1-расмдагивектордиagramмадакелтирилган.

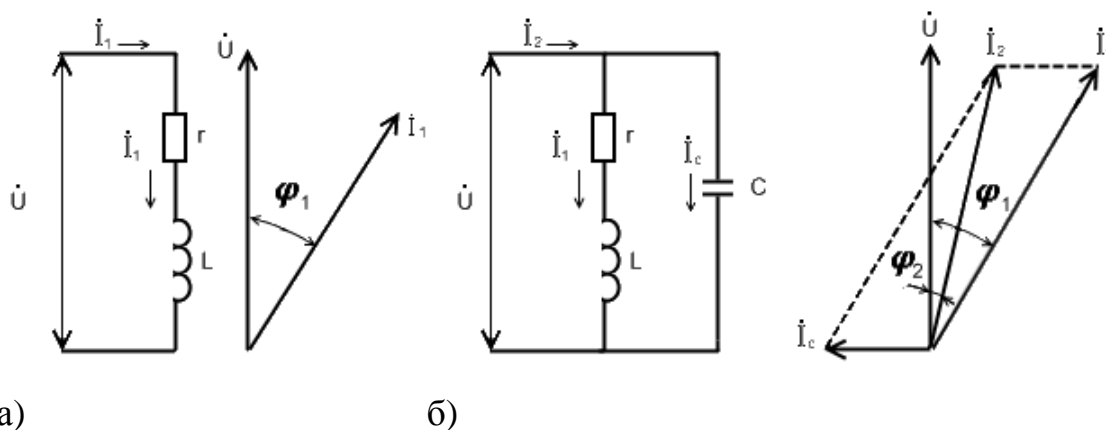

2.1-расм. Магнитлашнинг реактив токини компенсациялаш усули
а-компенсациялашгачабўлгансхема, б-компенсациялисхема.

Юкламагапараллелуланган,

РваЛташкил

этувчиларданиборатбўлгансиғимконденсаториСнишундайтанланадики,
ундаконденсаторданўтаётганІтокиндуктивЛистъемолқилаётганмагнитлашІ
токинингабсолютқийматиғаяқинбўлганқийматданланади.

Вектордиаграммаданкўринадикиюкламақийматидагитоквакучланишфазас
илжишинибурчагини φ_1 дан φ_2

гачабўлганкатталиқдаконденсаторСулашдавамосравишдаюкламаникувватк
оэффицентниоширишамалалгаоширилади. Агар $\varphi_2 = 0$

бўлгансиғимниоширишбиланбарчаюкламареактивқувватникомпенсацияла
шмумкин. Реактивқувватникомпенсациялашмуҳимтехниктадбирбўлиб,
бирқанчамақсадлардақўллашмумкин.

Биринчиданреактивқувватникомпенсациялашреактивқувватбалансинит
аъминлашучунзарур.

Иккинчиданкомпенсацияқурилмалариниқўллаштармоқда электр
энергияисрофиникамайтиришучун.

Учинчидан:

компенсацияқурилмаларикучланишларниростлашучунқўлланилади.

Ҳаммаҳоллардакомпенсацияқурилмаларқўллашдақуйидагитехникваре
жимталаблариничегаралариниўрганишзарурдир.

- 1) юкламатугунларидазарурийқувватзахирасини.
- 2) манбанингшиналаридареактивқувватнижойлаштириш.
- 3) кучланишоғишини.
- 4) электртармоқларниўтказишқобилияти.

Трансформаторвалинияларданреактивқувватортиқчатокларникамайтир
ишучунреактивқувватманбасиниуниистеъмолқилаётганистеъмолчиларғаяқ
инжойгажойлаштиришкерак. Шундатармоқ

элементлариреактивқувватданянгилашиб,
активқувватнивакучланишиисрофиникамайишгаолибкелади.

Бунданкўринадикиюкламақувватўзгармаганҳолатдаподстанциядакомпенса
цияқурилмалариниўрнатишлинияреактивқувватданянгиланиботквареактив

қувваткамайишгаолибкелади.

Лойиҳаланаётганёкиқўлланилаётганистимолчи

электрқурилмаларниреактивқувватникомпенсациялашучунолиббориладига
нтадбирларниқуйидаги 3 тағурухгаажратишимизмумкин.

1. Компенсацияқурилмаларниталабқилмайдиганларниқўллаш.
2. Компенсацияқурилмаларниқўллайдиганлар.
3. Истиснотариқасидарухсат этилган.

Биринчигурухтадбирлариреактивқувватникамайтиришучунбўлиббирин
чинавбатдақўрибчиқишкерак. Буларқуйидагичакапиталмаблағларгазарур
эмасдир. Кейингииккитадбирлар

энергиятармоқбиланкелишилганҳолдатахлил-
иктисодийҳисоблашорқалиисботлабберишлозим.

Компенсацияқурилмаларқўллашдагитадбирлар.

- 1) статикконденсаторларниўрнатиш.
- 2) синхрондвигателларникомпенсаторсифатидақўллаш.
- 3) реактивқувватнистатикманбаларниқўллаш.
- 4)

параллелишловчитакидлабўтилганбирнечақурилмаларникомпенсациятарм
оқиучунқўллаш.

Қўлланилаётганреактивқувватникомпенсацияловчиқурилмалариниюқо
ританнархигавабуқурилмаларнимавжудмураккаблигигақарабуничукуртехн
ик-иктисодийжихатдантахлилқилишнитақозоқилади.

Компенсацияқурилмаларини
электроэнергетиксистематармоқланишвауларниўрнатишжойлариганисбата
нқуйидагикўринишларгабўлинади: Якка,
гурухланганвамарказлашганкомпенсаторларга.

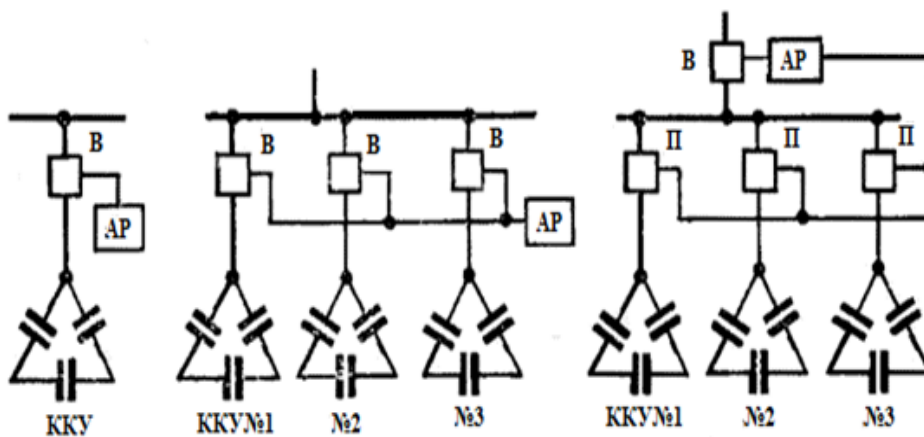

2.2-расм. Косинуслик конденсатор қурулмаларини бошқариш схемаси

а — бирпоғонали бошқарув; б — кўппоғонали бошқарув; в — биртабош ўчиргич билан комбинатсияланган кўппоғонали бошқарув ватоксиз оралиғдасексиядаги қурулмаларни узибулаш учун 3 та ўчиргич.

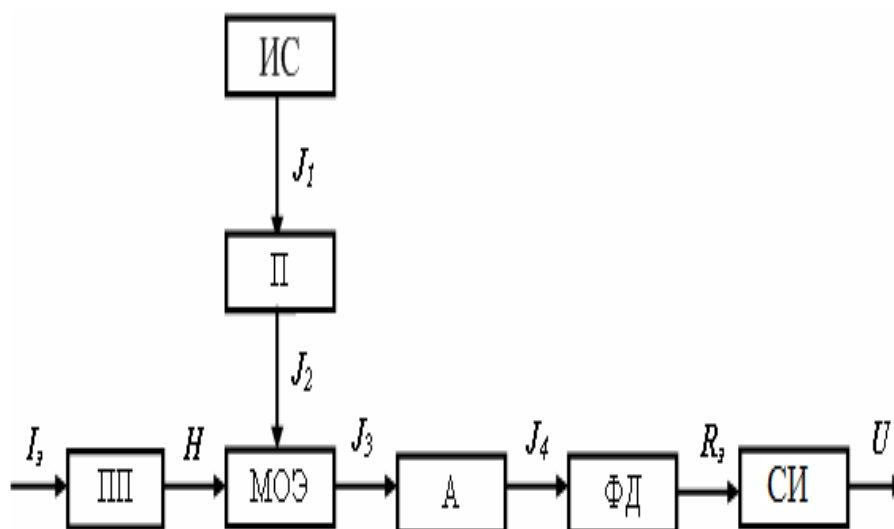

2.3-расм. Магнитооптик литокўзгартиргичнинг тузулмавий схемаси

ПП — бирламчи ўзгартиргич; ИС — ёруғлик манбаи; П — ёруғлик ниқутблаштиргич; МОЭ — магнитооптик элемент; А — таҳлиллагич; ФД — тасвир қабул қилгичли датчик; СИ — ўлчаш схемаси

2.2. Реактив қувватни қоплаш манбаларининг турлари ва уларнинг тавсифлари.

Саноат корхоналарида конденсатор батареялари энг кўп ишлатилади. Улар 220, 380, 660, 6000 ва 10000 Вольтли кучланишларга мўлжалланган бўлиб бино ичкарасига ёки ташқарисига қўйилиши мумкин.

Конденсаторлар бир ёки уч фазали қилиб ишлаб чиқарилади. Конденсаторларнинг реактив қувватни компенсациялашда кенг ишлатишига асосий сабаблар қуйидагилардан иборат: актив қувватнинг солиштирма исрофи 0,005 кВт/квар гача кичик бўлиши мумкин; эксплуатацияси ва монтаж ишлари осон бажарилади; нархи нисбатан арзон; массаси енгил; шовқинсиз ишлайди; конденсатор батареясини истеъмолчилар гуруҳининг жойлашган майдонига ўрнатиш мумкин.

Конденсатор батареяларининг камчиликлари: ёнгиндан хавфлилиги, қолдиқ заряднинг мавжудлиги; ўта кучланиш ва токнинг сакрашларига сезгирлиги; генерация қилинаётган қувват миқдорининг кучланишга узвий боғлиқлиги ($K=U^2wc$).

Конденсатор батареялари уч фазали тармоққа учбурчак шаклида уланади. Бундай уланганда ҳар бир элементдаги кучланиш қиймати юлдуз схема бўйича уланишга нисбатан $\sqrt{3}$ маротаба катта бўлиб, ишлаб чиқарилаётган реактив қувватнинг миқдори эса, 3 маротаба ортиқ бўлади. Конденсаторлар тармоқдан узилганда қолдиқ заряд автоматик равишда актив қаршиликка разрядланиши керак. Зарядсизловчи қаршилик сифатида (6-10) кВ кучланишларда иккита бир фазали кучланиш трансформаторлари, 0,38 кВ кучланишда чўғланувчи лампалар ишлатилади (ушбу расмда) Электротехника саноат корхоналарида конденсаторлар батареяларга бирлаштирилиб комплект компенсацияловчи қурилмалар тарзида ишлаб чиқарилади. Қуйидаги жадвалда ишлаб чиқарилаётган 380 Вольтли айрим комплекс конденсатор қурилмаларнинг техник характеристикалари келтирилган.

1-жадвал

Т У Р И	Номи нал қувват, квар	У Л Ч А М Л А Р И , мм.			Масса си кг
		Узунли- ги	Эни	баландлиги	
УК-0,38-75У3	75	700	560	1260	150

УК-0,38-150-УЗ	150	700	560	1660	245
УКН-0,38-75-УЗ	75	700	560	1660	175
УКТ-0,38-108-УЗ	108	700	560	1660	300

Илова. УК-конденсатор қурилмаси; УЗ-бино ичкарасига ўрнатиловчи; Н, Т-бошқарув кучланиш ёки ток бўйича.

Конденсатор қурилмаларини ўрнатиш хусусий, гуруҳ истеъмолчилари учун, марказлаштирилган бўлиши мумкин.

Айрим истеъмолчининг кириш қисмига конденсатор тўғридан - тўғри уланса хусусий ўрнатиш содир бўлади. Бундай уланишда конденсаторнинг ишлатилиши тўла бўлмайди, чунки истеъмолчини узилиши конденсаторни ҳам тармоқдан узилишига олиб келади.

Гуруҳ истеъмолчилари учун ўрнатиладган конденсатор батареяси тармоқнинг тақсимлаш пунктига уланади. Марказлаштирилган равишда ўрнатиладган конденсаторлар батареяси трансформатор подстанциясининг юқори кучланишли қисмига уланади. Бу ҳолда конденсаторларнинг ўрнатиладган қувватларини ишлатилиши энг юқори даражада бўлади.

Ўлчов асбоблари ва коммутация аппаратларига кетадиган харажатларни камайтириш мақсадида 6-10кВ кучланишда қуввати 400 квар дан кам бўлган конденсатор батареяларни айрим узгич орқали ўрнатилиш тавсия этилмайди. Шунингдек, ушбу кучланишда қувват 100 квар-дан кам бўлган конденсаторларни трансформаторлар, асинхрон юритгичлар ёки бошқа истеъмолчилар билан умумий узгичлар орқали ўрнатиш ҳам мақсадга мувофиқ эмас.

Компенсияловчи қурилмаларнинг яна бир тури - синхрон юритгичлар (СЮ) билан танишиб ўтамиз. Маълумки, СЮ нинг ишга тушириш токининг микдорини номиналдан оширилганда реактив қувват ишлаб чиқарилади. Синхрон юритгичларнинг асинхрон юритгичлардан фарқи шундаки, уларда ўзгармас магнит майдони ҳосил қилиш учун алоҳида ўзгармас ток манбаси ишлатилади. Нормал режимда СЮ тармоқдан реактив қувват олмайди, лекин ўзгармас манбадан берилаётган

кўзғатиш токининг миқдори меъёрадан ошганда реактив қувват генерация қилади. СЮ нинг актив юкламаси ва кучланиши номинал бўлганда, фаза бўйича олдинда борувчи қувват коэффиценти 0,9 ташкил этса, ишлаб чиқарилаётган реактив қувватнинг номинал қиймати қуйидагича аниқланади.

$$K_H \approx 0,5P_H$$

Агар СЮ актив қувват бўйича тўла юклатилмаса, яъни $\beta = \frac{P}{P_H} < 1$

шарт бажарилса, уни реактив қувват бўйича ўта юкташиш имконияти яратилади. Бундай ҳолда СЮ ишлаб чиқарадиган реактив қувват шундай аниқланади:

$$Q = \alpha P \operatorname{tg} \varphi_H / \eta_H$$

Бу ерда $\alpha = K/K_H > 1$, P- СЮ актив юкламаси; $\operatorname{tg} \varphi_H$ ва η_H - СЮ паспортида кўрсатилган реактив қувват коэффицент ва ф.и.к. α нинг қиймати номинал кучланишда β миқдorigа қараб 9. 2 жадвалдан аниқланади.

2-Жадвал

Серия, номинал кучланиш ва айланиш частотаси	Ҳар-хил β учун α нинг миқдори		
	0,9	0,8	0,7
СДН,6ва10кВ,барча айланиш частотаси учун	1,21	1,27	1,33
СТД,6ва10кВ,3000айланиш/мин.	1,15	1,24	1,32

Синхрон компенсатор (СК) салт иш режимида ишловчи СЮ бўлиб, ўқида механик юклама бўлмади ва у фақат реактив қувват ишлаб чиқаришга мўлжалланган. Шунинг учун СК нинг конструкцияси СЮ га нисбатан енгил қилиб тайёрланади. Ҳозирги кунда ишлаб чиқарилаётган СКларнинг қувватлари 5000 кВардан ортиқ. Саноат корхоналарининг электр тармоқларида СКлар катта қувватли электр истеъмолчиларга

(электр ёй печлари; прокатлаш қурилмалари ва ш.у) берилаётган электр энергиясининг кучланиш бўйича сифатини яхшилаш учун ишлатилади.

СК афзалликлари қуйидагилардан иборат: ишлаб чиқариладиган реактив қувват миқдорини автоматик равишда текис бошқариш имконияти мавжудлиги туфайли система иш режимининг турғунлигини ошириш ва тармоқнинг режим параметрларини яхшилаш мумкин; қисқа туташув жараёнларида ҳосил бўладиган термик ва электродинамик таъсирларга чидамлилиқ; таъмирлаш ишларини бажариш натижасида шикастланган СК қайтадан тиклаш имконияти мавжудлиги. СК ларнинг камчиликлари: эксплуатациянинг мураккаблиги ва қурилманинг қийматлиги; ишлаш жараёнида катта шавқиннинг мавжудлиги; актив қувват нобудгарчилигининг катталиги (0,011 - 0,03 кВт/кВар).

Кичик қувватли СК нисбатан қиммат бўлиб, актив нисбий нобудгарчилигининг миқдори катта ҳисобланади, шунинг учун уларни катта қувватли қилиб ишлаб чиқарилади ва йирик подстанцияларда ишлатишни тавсия этилади.

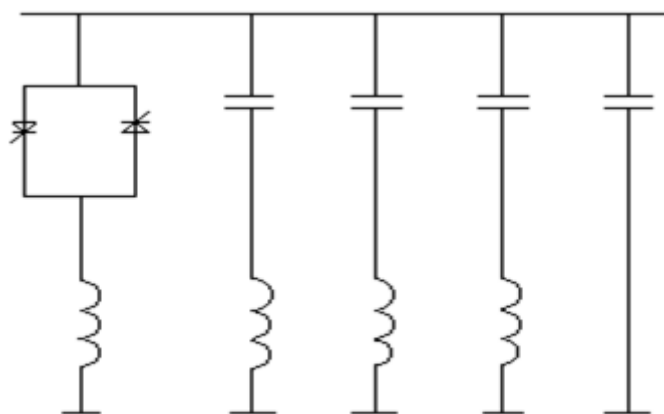

2.4-расм. Индивидуал статик компенсациялаш ускунаси

Кескин ўзгарувчан ва зарбдор юкларда 6-10 кВли электр тармоқларида реактив қувватни компенсациялаш учун махсус тез ишлайдиган реактив қувват манбалари қўлланилади. Бундай юкларда тармоқларда кучланиш тебраниши юқори ҳисобланади, истеъмолчилар нозикли элементлар туркумидан бўлганлиги учун ток ва кучланишларнинг таркибларида юқори гармоникалар содир бўлади. Шулардан келиб чиққан ҳолда

компенсацияловчи қурилмалардан ишлаб чиқараётган реактив қувватнинг миқдорини тез ўзгартира олишни;

-реактив қувват ўзгариш диапазонини кенглигини таъминлашни;

-реактив қувватни бошқариш ва истеъмол қилиш мумкинлигини;

-манба кучланиши формаси бузилишини камайтира олишни талаб қилинади.

Статик компенсацияловчи қурилманинг асосий элементлари сифатида конденсаторлар, бошқарилувчи индуктивликлар (дросселлар) ва тиристорли венти́ллар ишлатилади. Бундай компенсаторларнинг асосий авфзаллиги - тезкор ишлай олиши, юқори даражадаги ўта юкланишларга чидамлилиги ва кам актив қувват сарфланишидир. Камчилиги эса, кўшимча бошқарилувчи дросселни зарурлиги ва чуқур бошқарувларда юқори гармоникаларнинг ҳосил бўлишидир.

Статик компенсациялаш қурилмасининг схемалари икки қисмдан иборат: кучланиш тебранишини компенсацияловчи бошқарилувчи индуктивлик элементи LR ва бошқарилмайдиган қисм - конденсатор батареялари ва юқори гармониклар учун филтёрлар (ушбу расмда). Индуктивликнинг ростлаш тиристорлар гуруҳи US орқали бажарилади.

Компенсацияланувчи реактив қувватнинг миқдорини аниқлаш

Компенсацияловчи қурилмаларнинг зарурий қувватини аниқлашда энергосистеманинг корхонага узатадиган реактив қувват миқдорини ҳисобга олиш керак. Умумий ҳолда қуйидаги шарт бажарилиши талаб қилинади:

$$Q_k \geq Q_x - Q_\varepsilon$$

Бу ерда Q_x - корxonанинг ҳисобий (истеъмол этадиган) реактив қуввати;

Q_ε - энергосистема томонидан узатиладиган реактив қувват;

Q_k - корхонада компенсацияланиши зарур бўлган реактив қувват;

Компенсацияловчи қурилмаларнинг қувватини қуйидагича аниқлаш мумкин.

$$Q_K = P_M (tg\varphi_M - tg\varphi_{\Sigma})$$

Бу ерда P_M - энергосистема юкламаси максимум бўлганида корхонанинг актив қуввати; $tg\varphi_M$ - P_M га тўғри келадиган реактив қувват коэффициентлари $tg\varphi_{\Sigma}$ - энергосистема талаб қиладиган реактив қувват коэффициентлари.

Шундай қилиб, корхонанинг реактив қувват танқислигини бир қисми энергосистема томонидан қопланса, иккинчи қисми корхонага ўрнатиладиган компенсаторлар орқали тўлдирилади. Қуввати 750 кВА дан ошмаган корхоналарда реактив қувват, кучланиши 1 кВ гача бўлган томонидан тўла компенсацияланиши зарур. Истеъмолчиларни реактив қувватни компенсациялашга иқтисодий рағбатлантириш учун электр энергиясига тўлов нархини камайтириш ёки кўпайтириш усули қўлланилади.

Компенсацияловчи қурилмаларнинг иш графиклари корхона реактив қувватга бўлган эҳтиёжга мос келиши мақсадга мувофиқдир. Бунинг учун ишлаб чиқарилаётган реактив қувват миқдорида СД ва СК ларнинг юргизиш тоқлари ростлагичлар орқали бошқарилиб ёки конденсатор батареяларнинг секцияларининг сонларини ўзгартириб таъсир кўрсатиш мумкин. Албатта, бу жараён автоматик равишда қувватини бошқариш кучланиш, ток, реактив қувватини йўқотилиши ва вақт бўйича бажарилиши мумкин.

1. Кучланиш бўйича бошқарилганда бир вақтни ўзида реактив қувватни ва кучланишни ростлаш масалалари хал қилинади. Маълумки, реактив қувватни ортиши натижасида истеъмолчиларнинг кириш қисмларидаги кучланиш пасаяди.

2. Юкламалар графиклари кескин ўзгарувчан истеъмолчилар учун реактив қуввати бошқариш юклама тоқининг миқдори бўйича бажарилганда яхши натижага эришилади.

3. Айрим чекка, узоқда жойлашган подстанцияларда бошқариш реактив қувватнинг йўналиши бўйича бажарилиши мумкин.

Корхонанинг реактив қувват истеъмоли графигининг кўриниши барча кунлар учун бир хил қолаверса, реактив қувватни бошқаришни вақт бўйича олиб бориш мақсадга мувофиқдир. Бунинг учун ЭВУС-24 типдаги сигнал соатлари ишлатилиб, куннинг маълум вақтларида конденсатор батареяларининг секцияларини уланади ёки ўчирилади.

2.3. Реактив қувватни қоплаш манбаларини автоматик бошқариш

Компенсациялаш қурилмаларини (КҚ) қувватини ростлаш электр исрофини камайтириш орқали қўшишга иқтисод қилиш имконини беради ва кучланишни ростлаш вазифасини ҳам бажаради.

«КҚ» уланган ва узилганда кучланишни ўзгариши қуйидагича бўлади:

$$\pm \Delta U = \frac{Q_{\text{кв}} X}{U} \cdot 10^{-3} \text{ кВ} \text{ ёки } \Delta U \% = \frac{Q_{\text{кв}} X}{10U^2} \%$$

бу ерда U-фазалараро 6 кВ кучланиш

X-берилган нуқтадан манбаъгача бўлган тармоқнинг реактив қаршилиги, КҚ қувватини ростлашни бир неча усули мавжуд: автоматик равишда, телемеханика ва телефон алоқани қўллаш ёрдамида қўлда ёки диспетчерлик усули билан.

Қўлда ростлаш усулининг камчилиги асосан навбатчининг диққат билан ишлашига боғлиқ. Диспетчер орқали ростлаш усули эса содда ва ишончли, буни телемеханизациялашган саноат корхоналарда қўллаш мумкин. КҚ қувватини ростлаш қуйидаги факторлар асосида амалга ошириш мумкин:

- 1) Нимстанция шиналарида кучланиш бўйича ростлаш. Бу асосан бир вақтни ўзида ростлаш лозим бўлган ҳолларда қўлланилади.
- 2) Юкламанинг токи орқали ростлаш. Реактив қувват истеъмолининг тез ўзгарувчан графигига эга қурилмаларда қўлланилади.
- 3) Реактив қувват йўналиши бўйича ростлаш. Узоқда жойлашган алоҳида яқунловчи нимстанцияларда қўлланилади.
- 4) Кунлик вақт бўйича ростлаш. Тармоқ реактив юкламасининг аниқ ва доимий кунлик графикаларида қўлланилади.

Бошқариш поғоналарининг сони ва куввати, узиш ва улаш кетма-кетликлари корхонанинг юклама графиги ва энергосистеманинг топшириғига боғлиқ равишда аниқланади.

Реактив қувватни автоматик ростлаш схемаси

Бу схемада ишга тушурувчи сифатида РМ -54 типдаги 1Н минимал кучланишли реле олинган. Тармоқда кучланишни камайиш билан КҚ уланиш занжирида 1Н ажратувчи контакт ишлайди. Уланувчи контакт эса тармоқда кучланишини ошиши натижасида узилиш занжирида ишлайди. Рухсат берилган чегарадан кучланишини камайганда, масалан, 95% номинал кучланишда КҚ контактор уланиш занжири вужудга келади. 1Н ни ишлай бошлайдива ўз контакти 1Н ни ёпади. 1 В вақт релесининг чулғами занжирида 1 В реле (2÷3) мин. сўнг узиб 1В контактни улайди.

КҚ улангандан сўнг тармоқдаги кучланиш ошади. КҚ ўчиб қолмаслиги учун, автоматик равишда ишга тушиш вақти кучланиши ўзгаради. Қўшимча қаршилиқ ДС ғалтагига кетма-кет уланади ва кучланишни чегаравий кучланишдан ошиши (масалан 105% Ун) йўл қўймайди: 1Н реле ишга тушади ва ўз контактини ёпади 2В вақт релеси ғалтак занжирида 2В вақт релеси сабр вақтли ажратувчи контактини узади контакторнинг ғалтагини занжирдан ва КҚ тармоқдан узади.

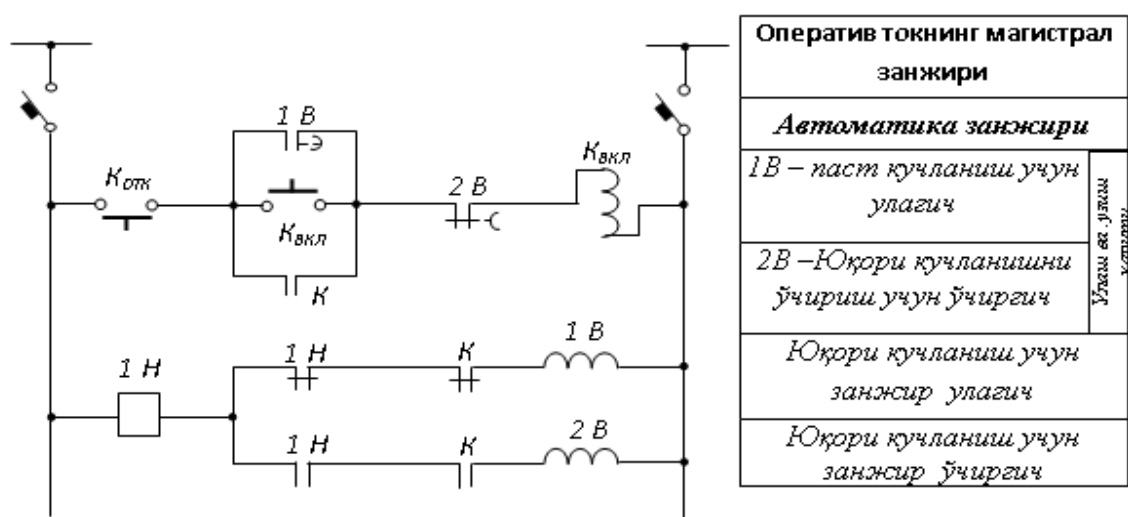
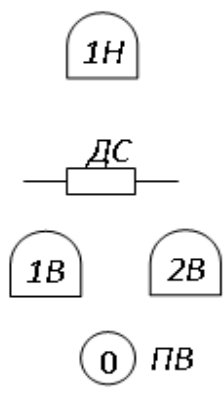
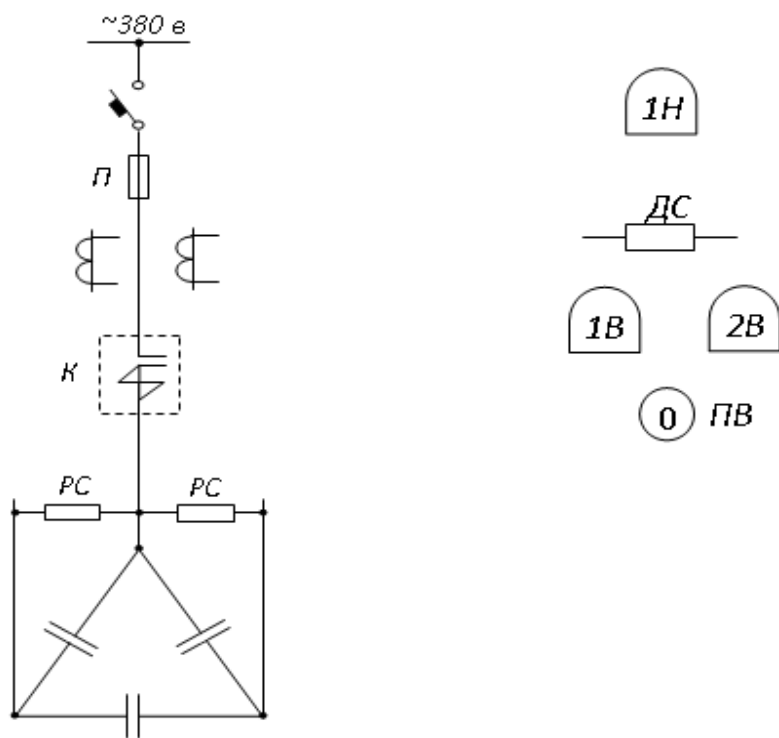

Оператив токнинг магистрал занжири	
<i>Автоматика занжири</i>	
1В – паст кучланиш учун улагич	Ушбу ас. улаги кучланиш.
2В – Юқори кучланишни ўчириш учун ўчиргич	
Юқори кучланиш учун занжир улагич	
Юқори кучланиш учун занжир ўчиргич	

Кучланиш занжири

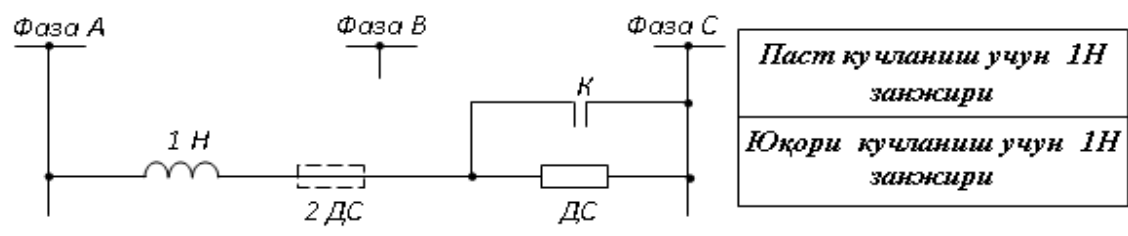

<i>Паст кучланиш учун 1Н занжири</i>
<i>Юқори кучланиш учун 1Н занжири</i>

2,5-расм. 1 та кучланиш релеси билан кучланишни бир поғонали автоматик ростлаш схемаси

2.4. Электр

энергиясифаткўрсаткичлариниреактивқувватманбаларига таъсири.

2.4.1. Юқоригармоникаларнингистеъмомолчи

электржихозлари ишларигатаъсири.

Корхоналарни

электр таъминотида юқоригармоникаларнинг бўлиши мақсадга мувофиқ эмас, зеро бунда электр юриткич, трансформаторлар ва электр тармоқларида қўшимча қувват исрофлари бўлиши, конденсаторлар ёрдамида реактив қувватларни компенсациялаш қийинлашув и, электр юриткич ва аппаратлар изоляцияларининг ёмонлашуви, автоматика, телемеханика ва алоқа воситалари ишлаш даражасининг пасайиши кузатилади.

Асинхрон юриткичларни синусоидал қучланиш билан таъминланган дауларнинг қувват коэффициентлари ва валдаги айлантирувчи моментлари қий матлари бироз пасаяди.

Кучланиш шаклининг бузилиши

электр юриткич ва трансформаторларда изоляциянинг ионизацион жараёнлари ни пайдо қилади. Бу

эса ҳажмий зарядлар пайдо бўлиши га ва кейинчалик уларни нейтраллашувига олиб келади. Зарядлар нейтраллашуви энергия тарқалишига, натижада ўраб турувчи диэлектрикда электр, механик ва кимёвий таъсирлар бўла бошлайди.

Оқибатда изоляцияда маҳаллий дефектлар пайдо бўлади ва ривожлана бошлайди, бу эса электр пухталиги га путуретказиб, диэлектрик исрофларнинг кўпайиши га ва ишлаш муддатининг кескин пасайиши га сабабчи бўлади.

Юқоригармоникаларнинг таъсири конденсаторлар батареясида сезиларли итусолади.

Носинусоидал қучланишда ишлаётган конденсаторлар буртиб шиши ва пор тлашинати жасидате зда ишдан чиқиши мумкин.

Юқоригармоникали токлар билан ишлаётган конденсаторлар ўта юклини бишлайди.

Ундан ташқарикай сидир бир частота дарезонанс режим пайдо бўлади ва у ҳамк онденсаторумрига сомин бўлади.

Тузилган ГОСТ буйича конденсатор батареялари узоқ вақт юқоригармоникалитоклар билан 30 % дан ортиқ юқланмаслигизарур. Бирок бу ҳолда узоқ фойдаланишда врида конденсаторнинг ишлашумри қисқаради.

Электр тармоғи кучланишининг носинусоидаллиги ка беллар изоляцияларининг "қаришига" олиб келади. Ка белларнинг синусоидал ва синусоидал бўлмаган кучланишларда ишлашита дқи қотлари шуниқўрсатдики, хатто юқоригармоникалар $6 \div 8,5\%$ ниташкил қилган да ҳам силжиш токи (токутечки) 2,5 йилдан сўнг ўртача ҳисобда 36 % га, 3,5 йилдан сўнг эса 43 % га ортади.

Юқоригармоникалитоклар электр ўлчовасобларининг ўлчованиқликлари га ҳам таъсир этади. Актив ва индуктив энергияларни ўлчовчи индукцион счётчиклар синусоидал бўлмаган кучланиш да 10 % гача бори бета диганно аниқлик билан ўлчовишларини олиб боради.

Юқоригармоникаларнинг борлиги баъзи бир ҳолатларда кучка белларин имаълумотларни узатиш буйича қўллашликни амалга ошира олмайди. Юқоригармоникалар теле механикалик қурилмалари шини ёмонлаштириб, хатто кучзанжирларини қўллашнинг мутлақо ишлатиш мумкин эмаслиги га олиб келади.

Носинусоидаллик вентилли узгартгичларнинг нормалишлашига манфи йкўриниш да таъсир этиб, тўғриланган кучланиш сифатини камай тириб юборади.

2.4.2. Юқоригармоникалар ту файли қувват юқотилиши.

Электр таъминоти элементларидан юқоригармоникалитокларнинг ўтишинати жасида актив қувватнинг қўшимчай ўқотилиши сезилади, куйида бизуларнинг базилари билан таниши бўта миз:

1.

Синхрон юриткичлардан ўтувчиюқоригармоникалитоклар ҳосил қилувчиқўш имчақувватисрофиқуйидаги формула ёрдамида аниқланади:

$$\Delta P_{н.с.м} = \Delta P_{н.с.м} + \Delta P_{н.с.т} + \Delta P_{н.с.т},$$

бунда $\Delta P_{н.с.м}$ - синхрон юриткич чулғам метали (миси)

да ҳосил бўлувчи қувват йўқотилиши;

$\Delta P_{н.с.т}$ - юриткич пўлат қисмида ҳосил бўлувчи қувватисрофи;

$\Delta P_{н.с.т}$ -

юқоригармоникалар ҳосил қилувчи тормозловчи моментлар кучини қирқишга сарфланувчи қувват йўқотилиши.

2.

Асинхрон юриткичларида юқоригармоникалиток ўтишиту файли ҳосил бўлувчиқўш имчақувват йўқотишлари қиймати учуни фода

$$\Delta P_{н.с.м} = 3 \sum_{v=3}^n I_v^2 (R_{1v} + R_{2v}),$$

бунда R_{1v} ва R_{2v} - v

нчи гармоникага келтирилган статор ва роторнинг актив қаршиликлари.

3.

Куч трансформаторлари,

кабел ва ҳаво линиялари ҳам даректордан ўтувчиюқоригармоника ток ҳосил қилувчи қувватисрофиқуйидаги ифодадан аниқланади:

$$\Delta P_{н.с} = 3 \sum_{v=3}^n I_v^2 R_v.$$

4. Куч конденсаторларида ҳосил бўлувчи қувватисрофи:

а) куч конденсаторининг диэлектригидаги актив қувватисрофи

$$\Delta P_{н.с.д.к} = 2\pi f_{ном} C_{ном} U_v^2 \operatorname{tg} \sigma_v;$$

б) куч конденсатори корпусганисбатанизоляцияда юқоригармоникадан ҳосил бўлувчи қувватисрофи

$$\Delta P_{н.с.и.к.} = 2\pi f_{ном} C_{ном} U_{ном}^2 tg\sigma_u \sum_{v=1}^n \left(\frac{U_v}{U_{ном}} \right)^2 v;$$

в)

конденсатор бўлмаган даую қоригармоникату файли пайдобўлувчи қувват йўқотишлари

$$\Delta P_{н.с.ок} = I_v^2 R_{ev} = (2\pi f_{ном} C_{ном} U_{ном})^2 R_e K_{nev} \left(\frac{U_v}{U_{ном}} \right)^2 v^2$$

бунда K_{nev} - e участкасидауюза

эффектини ҳисобга олувчи коэффициент;

R_e - e участкасининг қаршилиги.

2.4.3. Кучланиш носинусоидаллигининг электр жихозлари ишлашига таъсири ва носинусоидаллигини камайтириш чора-тадбирлари.

- Носинусоидал кучланиш fronti электр узатиш кабеллини яларига таъсир қилади, ер билан бир фазалик сқатута шувга олиб келади. Кабеллар каби конденсаторлар ҳам тешилади.

- электр машиналарида, жумладан трансформаторларда ҳам йиғиндий ўқотишлар бўлади.

Масалан кучланиш эгрилиги синусоидал шаклининг бузилиш коэффициенти $K_v = 10\%$ бўлгандай ирик саноат марказлари, электрлаштирилган темир йўл транспорт тармоқларида йиғиндий ўқотиш 10-15% гача этиши мумкин.

- Тескари гармоник кетма-кетлигининг индукцион ҳисоблагичларга тор мазловчи таъсириту фа йли электр энергиясини тўлиқ ҳисобга ололмасликор тади.
- Бошқариш қурилмалари ва ҳимоя қурилмаларини тўғри ишга тушади.
- Компютерлари шдан чиқади.

Носинусоидалкучланиш

эгрилигиничастотаси

электртаъминоттармоғичастотасиданп-

мартакаттабўлгансинусоидал

(гармоник) ташкил этувчиларимавжудбўлганФуреқаторигаёйишмумкин.

Биринчигармоникачастотаси

($f_{n=1} = 50$ Гс,

$f_{n=2} = 100$ Гс,

$f_{n=3} = 150$ Гс ...).

Германиянингтурличаўзигахосликларитуфайлитармоқдатарқалишиб
ўйичава

электржиҳозларинингишигатаъсиригақарабжуфтватокгармоникташкил

этувчиларфарқланади. Шунингдек, тўғрикетма-кетликдаги (1,4,7 ваҳ.к.),

тескарикетма-кетликдаги (2,5,8)

ванолкетма-кетликдаги (3

гакарралигармониклар) гармоникташкил этувчиларҳаммавжуд.

Частотаортишибилан (гармоникташкил этувчиларнингграқами)
гармоникаамплитудасипасаяди.

ГОСТ13109-97 2-дан 40- гачабўлганбарчагармоникташкил
этувчиларқаторинибаҳолашниталабқилади.

Кучланишносинусоидаллигиникамайтиришчора-тадбирлари.

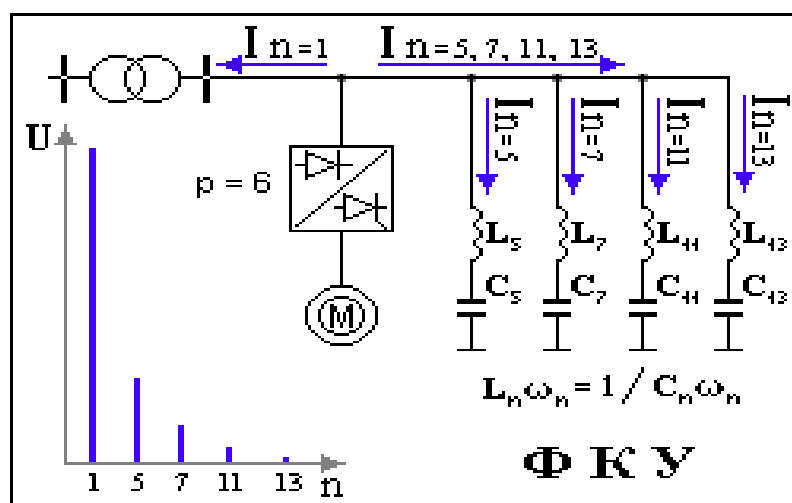

2.7.-расм. Филтрлаш – компенсациялашқурулмали
электртаъминоттизиминингсхемаси

- Кучлаништебранишлариникамайтиришгаўхшаштадбирлар.
- Яхшиланганхарактеристикалижиҳозларниқўллаш.
- “Тўйинтирувчи” трансформаторлар;
- Юқорипулслиайлантиргичлар.

- Юқориқувватли электртармоғигаулашиш.
- Чизиқлибўлмаганюкламаларниалоҳидаттрансформаторларёкишиналарнинг секцияларидантаъминлаш.
- Таъминловчиқисмларнингқаршилигиникамайтириш.

Филтрлаштаъминлашқурилмалариниқўллаш. L-C

занжиртармоққаулангандамаълумчастоталитокучунреактивқаршилигинолг
атенгбўлгантебранишконтуринихосилқилади. Lва C

катталикларнитанлашорқалифилтртокгармоникасичастотасигасозланадива
унитармоққаўтказмайдиганқилибтуташирилади.

Юқоригармоникалитокнингчизиқлиюкламагенерациясигамахсуссозланган
бундайконтуртўпламлари филтрловчи компенсацияловчиқурилмаларни
(ФКК) хосилқилади.

Улартокгармоникасинитармоққаўтказмайдиватармоқбўйлабреактивқувват
оқишини компенсациялайди

Электр энергиясинингсифаткўрсаткичларинимеъёрлаш

2.1-жадвал

	ЕСКнингномланиши	Еъҳтимоликаттабўлгансаб аб
Кучланишничетланиши		
$\delta U_{\text{й}}$	Кучланишнибарқарорлашганчетлашуви	Истеъмомлчинингюкламагр афиги
Кучланишнитебраниши		
$\delta U_{\text{т}}$	Кучланишўзгаришиникўпайиши	Ўзгарувчанкескинюкламал иистеъмомлчи
$P_{\text{т}}$	дозафликера	
Учфазалитизимдагикучланишносимметрияси		
K_{2y}	Тескарикетмакетлигибўйичакучланишноси метриякоеффисиенти	Носимметрикюкламалиист еъмомлчи

K_{0y}	Нолкетмакетликбўйичакуланишносимметриякoeffисиенти	
Кучланиш эгрилигинингносинусоидалликшакли		
K_y	Кучланиш эгрилигиносинусоидаллигинибузилишкoeffисиенти	Чизиклибўлмаганюкламалистеъмолчи
$K_{y(n)}$	Кучланишн –гармоникташкилэтувчисинингкoeffисиенти	
Бошқакўринишлари		
$\Delta\phi$	Частотачетланишлари	Трамоқнингўзигахосишлаши, иқлимийшароитларёкитаб иатҳодисалари
Δt_{Π}	Кучланишбарбодбўлишинингдавомийлиги	
$U_{имп}$	Импульсликучланиш	
$K_{перу}$	Вақтинчаликўтакучланишкoeffисиенти	

3-боб. Когон магистрал газқувурлари корхонасида энергия тежаш тадбирларини ишлаб чиқиш

3.1. Когон магистрал газқувурлари корхонаси электр балансини тузиш

Саноат корхонасининг электр баланси электр энергиясининг (актив ва реактив) берилган қиймати (кириш) ва сарфидан ташкил топади. Берилган қиймат (кириш) га энергетик тизимидан ёки бошқа корхоналарнинг тармоқларидан олинган электр энергияси киритилади. Берилган ва сарф қилинган қисмлар актив ва реактив энергия ҳисоблагичлари томонидан қабул қилинади ва уларнинг кўрсатмалари орқали ҳисобга олинади.

Электр баланснинг кириш қисми актив энергияси учун қуйидагича тузилади: саноат корхонаси; корхонанинг цехлари бўйича, кўп энергия истеъмол қилувчи алоҳида агрегатлар бўйича.

Актив электр энергияси бўйича электр баланснинг сарфланган қисми сарфларнинг турлари бўйича қуйидагича бўлинади:

1. Электр энергиясининг асосий технологик жараёнига бевосита сарфлари. Бунда кўп энергия истеъмол қилувчи технологик қурилмаларнинг (электр ўчоқлари, компрессор ва насос қурилмалари ва бошқалар) турли бўғинлардаги исрофни ҳисобга олмаган ҳолда, маҳсулотни ишлаб чиқариш учун электр энергиясининг фойдали сарфи алоҳида ажратиб кўрсатилади;

2. Асосий технологик жараёндаги, унинг такомиллашмаганлиги ёки техникавий меъёрларнинг бузилганлиги сабабли электр энергиясининг билвосита сарфлари;

3. Ёрдамчи ишлар учун (цех биноларини вентиляция қилиш, цех электр транспорти учун, ёритиш ва бошқалар);

4. Электр таъминоти системаси элементлардаги электр энергиясининг исрофлари (линиялар, трансформаторлар, реакторлар, компенсациялаш қурилмалари ва двигателларда);

5. Ташқи истеъмолчиларга электр энергиясини бериш (ошхоналар, клублар, магазинлар ва бошқалар).

Электр балансидаги электр энергиясининг солиштирма нарҳи маҳсулот бирлигига нисбатан аниқланади.

Электр балансларнинг тузиш вазифалари қуйидагилардир:

а) Электр энергиясини сарфларини аниқлаш, бу корхонанинг асосий маҳсулоти учун электр энергияси сарфини алоҳида ажратишни таъминлайди;

б) Корхонанинг маҳсулот бирлигига электр энергияси сарфининг ҳақиқий солиштирма меъёрларини аниқлаш;

в) Технологик жараённи такомиллаштирувчи турли тадбирларни ўтказиш йўли орқали, электр энергиясини ишлаб чиқариш билан боғлиқ бўлмаган сарфларни камайтириш, асосий маҳсулотни ишлаб чиқариш учун электр энергиясининг сарфини камайтириш ва корхонанинг асосий

маҳсулоти учун электр энергияси сарфини хақиқий солиштирма меъёрларини ойма–ой ва йилма–йил таққослаб бориш.

Электр балансни тузишда энергетик цехларнинг (насослар, компрессорлар, қозон хоналар), шунингдек вентиляция ва электр ўчоқ қурилмаларини алоҳида ажратиб кўрсатиш тавсия этилади.

3.2. Саноат корхоналари қурилмаларидаги электр энергияси ҳисобларини аниқлаш услублари

а) *Асосий маълумотлар.* Электр тармоғининг маълумот бир қисмидаги токнинг ўртача суткалик катталиги, тармоқнинг ушбу қисмида бор бўлган ҳисоблагичларнинг кўрсатмалари бўйича осон аниқланади. Электр энергияси–нинг исрофлари, ҳисобланиши керак бўлган $I_{\text{ўр.к}}$ нинг ўртача квадратли катталигининг ўртача ток $I_{\text{ўр}}$ дан фарқи – суткалик юклама графигининг шакл коэффициенти $K_{\text{ш}}$ орқали ҳисобланади:

$$I_{\text{ск}} = K_{\text{ф}} I_{\text{ср}} \quad)$$

Ушбу коэффициент $K_{\text{ш}}$ ни линиянинг бирор бир қисмидаги қиймати, ушбу линияда бор бўлган актив энергия ҳисоблагичининг кўрсатмаси бўйича аниқланади

$$K_{\text{ф.а}} = \sqrt{m} \frac{\sqrt{\sum (\mathcal{E}'_a)^2}}{\mathcal{E}_a} = \frac{P_{\text{ск}}}{P_{\text{ср}}} \approx \frac{I_{\text{ск}}}{I_{\text{ср}}}$$

бунда, \mathcal{E}_a – ҳисоблагич бўйича аниқланадиган m вақт бўйича актив электр энергиясининг сарфи; \mathcal{E}_a – ҳудуди шу $\Delta t = m/m$ вақт оралиғида; m – коэффициент $K_{\text{ф.а}}$ қиймати аниқланадиган вақт оралиғидаги ҳисоблагич кўрсатмалари белгиларининг сони.

б) *Электр тармоқларидаги исрофлар.* Электр энергиясининг маълум бир ҳисобий даврдаги исрофлари қуйидагича аниқланади:

$$\Delta \mathcal{E} = 3K_{\text{ф}}^2 I_{\text{ср}}^2 R_{\text{э}} T$$

бунда T_p – ҳисобий даврдаги иш соатларининг сони; $R_{\text{э}}$ – линиянинг актив X –эквивалент қаршилиги; $I_{\text{ўр}}$ –линиядаги токнинг ўртача қиймати

$$I_{cp} = \frac{\sqrt{\mathcal{E}_a^2 + \mathcal{E}_p^2}}{\sqrt{3U_{ip}}} ; \quad I_{cp} = \frac{\mathcal{E}_a}{\sqrt{3U_{ip}} \cos \varphi_{ce}}$$

бунда \mathcal{E}_p – актив ва реактив энергияларнинг суткалик сарфи; $\cos \varphi_{ур}$ – линиядаги қувват коэффициентининг ўртача миқдордаги катталиги; U – чизиқли кучланиш; $m_{п}$ – суткадаги иш соатларининг қиймати.

Реактив энергиясининг исрофларини (3.3) ифода орқали аниқланганда, P_3 ўрнига эквивалент реактив қаршилик X_3 қўйилади.

Эквивалент P_3 ва X_3 қаршиликларининг аниқлаш. Маълум бир тармоқни эквивалент қаршилиги деб, бирон бир шартли тармоқланмаган линиянинг қаршилигига айтилади, ундаги ток тармоқнинг бош қисмидаги токка ва электр энергиясининг исрофлари тармоқдаги исрофларга тенг бўлади:

$$R_3 = \frac{\Delta \mathcal{E}_{a,сeтu}}{3I^2 T} \quad X_3 = \frac{\Delta \mathcal{E}_{p,сeтu}}{3I^2 T}$$

Эквивалент қаршиликларни кўрсатиш асбобларининг кўрсатмалари ёрдамида амалга оширилади. Мураккаб схемалар учун уларни аниқлаш қийинчилик билан амалга оширади. Шунинг учун, уларни ток ва қувват исрофларининг номинал қийматлари орқали ҳисоблаш йўли билан аниқланади. Шунинг учун, 3.1 – расмда кўрсатилган мураккаб тармоқнинг линиялар учун эквивалент актив ва реактив қаршиликлар қуйидаги ифодалар орқали аниқланади

$$R_3 = \frac{\sum \Delta P'_{y}}{3I^2_{л.н.}} + \frac{\sum \Delta P''_{y}}{3I^2_{л.н.}} \cdot \frac{I^2_{cp}}{I^2_{л.н.}} K_{\phi}^2$$

$$X_3 = \frac{\sum \Delta Q_y}{3I^2_{л.н.}}$$

Бу ерда: $I_{ур}$ – линиянинг бош қисмидаги токнинг суткадаги ёки сменадаги ўртача катталиги; $I_{л.н.}$ – линиянинг бош қисмидаги номинал ток; $\sum \Delta P'_y = \sum 3I^2 P_{y20}$ – ушбу линиянинг барча қисмларидаги актив қувватнинг номинал исрофларининг йиғиндиси (линия қаршилиги бунда 20–25⁰С га тенг хароратда олинган); $\sum \Delta P''_y = \sum 3I^2$ ва P_y – линия бўйича номинал

токнинг оқиб ўтишида унинг қаршилигини ошиши ҳисобига олинadиган актив қувватни қўшимча исрофларининг йиғиндиси; I_n – линияни битта қисмининг номинал токи; $P_{y,20} - 20^0$ С олинган линияни бир қисмининг актив қаршилиги; $\Sigma \Delta K_{\text{й}} = \Sigma 3 I_n^2 X_{\text{й}}$ – ушбу линиянинг барча қисмларидаги реактив қувватни номинал исрофларининг йиғиндиси; $X_{\text{й}}$ – линияни битта қисмининг реактив қаршилиги

$$\Delta P_y = K \frac{I_{\text{НОМ}}^2}{I_M^2} R_{y,20}$$

бунда I_M – линиянинг битта қисмидаги қизиш бўйича максимал жоиз ток; $K = \tau \alpha$; τ – симнинг максимал жоиз қизиши; град; α – қизиш орқали қаршилиқни ортиш коэффициенти.

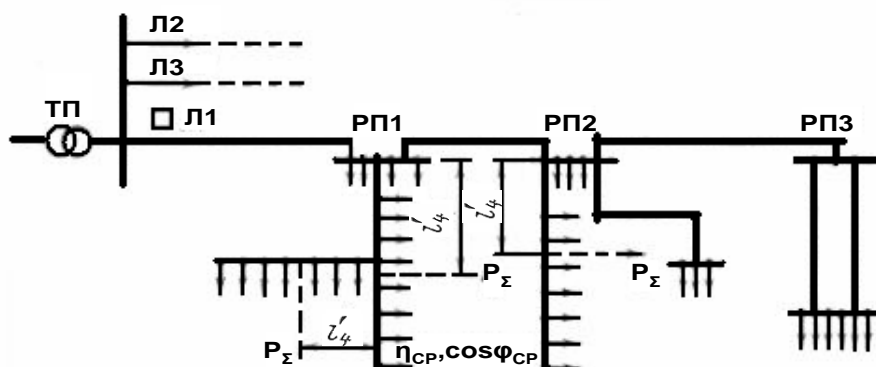

3.1–расм. Бир томонлама манбаланадиган мураккаб шахобчали тармоқнинг схемаси

Трансформатордаги исрофлар. Ҳисобий даврдаги актив электр энергиясининг исрофлар0438:

$$\Delta \mathcal{E}_a = \Delta P'_{\text{х.х}} T_0 + \Delta P'_{\text{к.з}} K_3^2 T_p$$

бунда $\Delta P'_{\text{х.х}} = \Delta P_{\text{х.х}} + K_{\text{и.п}}$; $\Delta K_{\text{к}}$ – трансформаторларнинг салт юришдаги келтирилган қувват исрофлари, кВт; $\Delta P_{\text{к.з}} = \Delta P_{\text{к.з}} + K_{\text{и.п}}$ $\Delta K_{\text{к.з}}$ – қисқа туташувдаги келтирилган қувват исрофлари, кВт; $K_3 = \frac{I_{\text{ур}}}{I_{\text{ит}}}$ –

трансформаторларнинг ток бўйича юкланиш коэффициенти; $\Delta P_{\text{х.х}}$ – салт юришдаги қувват исрофлари, у билдиргичлар бўйича пўлатдаги йўқотишларга тенг деб олинади, кВт; $\Delta P_{\text{к.з}}$ – қисқа туташувдаги қувват

исрофлари, у ҳисобларда билдирги бўйича трансформатор чўлғамларининг мисадаги қувват исрофларига тенг деб олинади, кВт; $K_{и.н}$ – актив қувват исрофларининг ўзгариши коэффиценти (агар унинг катталиги энергетик тизим томонидан берилмаган бўлса, саноат корхоналари учун ўртача 0,07 га тенг деб олинади), кВт/квар. T_0 – трансформаторнинг электр тармоғига уланган соатларнинг тўла қиймати. T_p – трансформаторнинг ҳисобий даврида юклама остида ишлаш соатлар интервали; $дK_{x.x} = C_{ном,т} \frac{I_x \%}{100}$ – трансформаторнинг салт юришдаги реактив қувват исрофларини доимий ташкил қилувчиси, квар; $дK_{н.з} = C_{ном,т} \frac{U_k \%}{100}$ – трансформаторнинг тўла юкламадаги реактив қуввати, квар. $I_{x.x} \%$ – салт юриш токи, %; $U_k \%$ – қисқа туташув кучланиши, %; $C_{ном,т}$ – трансформаторнинг номинал қуввати, кВА; $I_{ўр}$ – ҳисобий даврдаги ўртача жоиз, А; $I_{нт}$ – трансформаторнинг номинал токи, А.

Ҳисобий даврдаги реактив энергия исрофи

$$\Delta \mathcal{E}_p = S_{н.т} \frac{I_{x.x} \%}{100} T_0 + S_{н.т} \frac{u_k \%}{100} K_3^2 T_p$$

Уч чўлғамли трансформатордаги қувват исрофларини ҳисоблашда қуйидаги ифодадан фойдаланилади.

$$\Delta P_{т.т} = \Delta P'_{x.x} + \Delta P'_{к.з3} K_{31}^2 + \Delta P'_{к.з2} K_{32}^2 + \Delta P'_{к.з3} K_{33}^2 \quad)$$

бунда $\Delta P_{к.з1}$, $\Delta P'_{к.з2}$, $\Delta P'_{к.з3}$ – актив қувватнинг юқори (1), ўрта (2) ва (3) кучланиш чўлғамларидаги келтирилган исрофлари; $K_{31} K_{32} K_{33}$ – ушбу чўлғамлардаги юкланиш коэффицентлари;

Электр двигателлардаги электр энергияси исрофлари. Йирик алоҳида агрегатлар учун (компрессор, насос, генератор–двигател ва бошқалар), двигателлардаги электр энергиясининг ва улар ҳаракатга келтирувчи механизм–лардаги исрофларини, кўрсатилган агрегатлар бўйича электр балансларда ҳисобга олиш зарурияти туғилади.

Турғун режимдаги исрофлар. Электр двигателларни турғун режими ишлашида, улардаги исрофлар мисдаги, пўлатдаги ва механик исрофларнинг механик йиғиндиси сифатида аниқланади.

Мисдаги исрофлар (3.3) ва (3.5) ифодалар орқали аниқланиб P_p ўринга қуйидагилар қўйилади: 1) ўзгармас ток двигателлари учун якор қаршилиги p_0 ; 2) синхрон двигателлари учун статор қаршилиги p_1 ; 3) асинхрон двигателлар учун – статор қаршилиги ва статорга келтирилган роторнинг қаршилиги $p_1 + p_2$;

Ўзгармас ток машиналари учун 3 коэффициентлари келтирилган ифода–ларда ишлатилмайди. Пўлатдаги исрофлар йирик двигателларда ўрнатилган ўлчов асбоблари (актив энергия ҳисоблагич, амперметр) орқали осон аниқланади, фақат фаза роторли двигателлар учун қуйидагича аниқланади

$$\Delta \mathcal{E}_{ac} = (P_0 - 3I_{10}^2 r_1) T_{\Pi}$$

бунда P_0 – узук ротордаги қувват, у ҳисоблагич ёки ваттметр орқали аниқланади; I_{10}^2 – узук ротордаги қувват, у двигателдаги амперметр бўйича аниқланади.

Агрегатдаги механик исрофлар ва юритма двигател пўлатидаги электрик исрофлар қуйидаги ифода бўйича аниқланади

$$\Delta \mathcal{E}_{a.mex} + \Delta \mathcal{E}_{ac} = (P_{x.x} - I_{x.x}^2 p_1) T_{\Pi}$$

Ўзгармас ток машиналари учун қуйидаги ифода ишлатилади

$$\Delta \mathcal{E}_{mex} + \Delta \mathcal{E}_c = (P_{x.x} - I_{x.x}^2 p_0) T_{\Pi} \quad (3-14)$$

бунда $P_{x.x}$ – механизм билан боғланган двигателнинг салт юриш қуввати, у ҳисоблагич ёки ваттметр орқали аниқланади; $I_{x.x}$ – двигателнинг салт юриш токи

$$\Delta \mathcal{E}_{\Pi} \approx K_{\chi_{\Pi}} \frac{GD^2 n_0^2}{2620} \cdot 10^{-6}$$

$$\Delta \mathcal{E}_{\tau.\Pi} \approx 3K_{\chi_{\tau}} \frac{GD^2 n_0^2}{2620} \cdot 10^{-6}$$

$$\Delta \mathcal{E}_{рев} \approx 4K_{\chi_p} \frac{GD^2 n_0^2}{2620} \cdot 10^{-6}$$

$$\Delta \mathcal{E}_{\text{д.т}} \approx \Delta \mathcal{E}_{\text{п}}$$

$$p'_{2'} = p_2 \left(\frac{0,98U_1}{U_{2k}} \right)^2$$

$$ГД^2 = \frac{365P_{\text{мех}}}{a_0 n_{\text{х.х}}}$$

3.3. Корхонадаги электр балансларни тузиш

Бошланғич маълумотлар: мисол тариқасида Когон магистрал газкувурлари корхонасининг компрессия цехи олинган. Цех бир суткада 22 соат ишлайди. Бунда 18 соати асосий ишлаб чиқариш, 4 соати эса салт ишлаш вақтидир. Компрессорнинг бош юритмаси 2.0 кВ кучланишли цех нимстанциясида алоҳида линия орқали манбаланади. Линия актив энергиянинг ҳисоблагичи билан таъминланган. Бош юритма битта валда ўрнатилган, иккита фаза роторли асинхрон двигателдан ташкил топган. Двигатель тўғрисидаги маълумотлар 3.1– жадвалда келтирилган, Цехнинг ёрдамчи қурилмалари (бошқариш панеллари, кўзғаткичлар, вентиляторлар, кранлар ва бошқалар) ўзгармас ва ўзгарувчан тоқларнинг кучланиши 220В бўлган №2 цехдаги нимстанциядан манбаланади.

3.1–жадвал

Двигатель маълумотлари

$P_{\text{ном}}$, кВт	$n_{\text{ном}}$, ойл/мин	U_1 , В	$U_{2,к}$, В	$I_{1,ном}$, А	$I_{2,ном}$, А	$p_1 \cdot 10^{-3}$, Ом	$p_2 \cdot 10^{-3}$, Ом	$p'_{2'} \cdot 10^{-3}$, Ом
Биринчи двигател								
900	985	2000	950	300	575	28,5	10,7	47,4
Иккинчи двигател								
530	985	2000	840	181,5	380	82	11,8	52,4

Компрессор электр балансини ташкил этувчи қисмларини аниқлаш. Ҳисоблагич бўйича юритма двигателларидаги электр энергиясининг сарфи $\mathcal{E}_{\text{п.д}} = 19700$ кВт·с. Ушбу компрессор учун белгиланган ёрдамчи қурилмалари умумцех бўйича ёрдамчи қурилмаларга сарфланадиган

электр энергиясини тахминаи 15–20% ни сарфлайди ва ҳисоблагич бўйича 21550 кВт·с электр энергиясини сарфлайди.

Электр баланси ҳисобланаётган суткалар учун ушбу компрессорга энергиянинг 18,5% тўғри келади.

$$\mathcal{E}_b = 0,185 \cdot 21550 = 4000 \text{ кВт} \cdot \text{с}$$

Электр баланснинг барча таркибий қисмлари компрессордаги электр энергиясининг умумий сарфига нисбатан фоизларда ифодаланади

$$\mathcal{E}_{об} = 19700 + 4000 = 23700 \text{ кВт} \cdot \text{с} \quad \mathcal{E}_b = \frac{4000}{23700} 100\% = 16,9\%$$

Юритма двигателларининг манбаловчи линиядаги электрик исрофлар қуйидагилардан ташриф топади:

1) Сутка бўйича исрофлар

$$\Delta \mathcal{E}_л = 3K_\phi^2 I_{cp}^2 R_s T_p ;$$

$$I_{cp} = \frac{\mathcal{E}_a}{\sqrt{3U T_p \cos \varphi_{св}}} = \frac{19700}{3 \cdot 2 \cdot 22 \cdot 0,81} = 320 \text{ А}$$

Компрессор бош юритмасининг қувват коэффицентининг қувват коэффиценти $\cos \varphi$ учун цехдаги барча компрессорларнинг ўрта миқдорий қувват коэффицентини қабул қилиши мумкин.

У цех компрессорларининг бош юритмаларидаги актив ва реактив электр энергиясининг суткалик сарфи билан аниқланади.

$$\operatorname{tg} \varphi_{св} = \frac{\mathcal{E}_p}{\mathcal{E}_a} = \frac{52000}{71000} = 0,735$$

Бу ерда: $\cos \varphi_{св} = 0,81$ мос келади.

Юритма двигателларини манбаловчи линиялар учун

$$R_s = r_{ол} = 0,0615 \cdot 0,206 = 0,0127 \text{ Ом}$$

(3.2) ифода бўйича $K_\phi = 1,05$ ва

$$\Delta \mathcal{E}_л = 3 \cdot 1,05^2 \cdot 320^2 \cdot 0,0127 \cdot 22 \cdot 10^{-3} = 94,5 \text{ кВт} \cdot \text{с} (0,4\%)$$

2) Компрессордаги салт юриш вақтидаги исрофлар.

$$\Delta \mathcal{E}_x = 3(I_{x,1} + I_{x,2})^2 \cdot 0,0127 = 4,8 \text{ кВт} \cdot \text{с} (0,02\%)$$

бунда $I_{x,1}=94,5$ А; $I_{x,2}=83$ А; – компрессорнинг салт юришидаги двигателларнинг токи. Ўлчов асбоблари орқали белгиланган.

3) Компрессия вақтидаги исрофлар

$$\Delta \mathcal{E}_{pa\bar{o}}^l = \Delta \mathcal{E}^l - \Delta \mathcal{E}_x^l = 94,5 - 4,8 = 89,7 \text{ кВт}\cdot\text{с} (0,38\%)$$

Юритма двигателлари чўлғами металларидаги исрофлар куйидагилардан ташкил топади:

1) Суткадаги исрофлар $\Delta \mathcal{E}^M = 3K_\phi^2 I_{cp}^2 (r_1 + r_2') T_p$

Суткадаги ўртача ток $I_{\text{ўр}}=330$ А ҳисоблагичлар ёрдамида аниқланади. Уни двигателларнинг номинал қувватларига мос ҳолда тақсимлаш мумкин, чунки ушбу двигателлар бир хил бўлган номинал сирпанишга эга

$$I_{cp,1} = 320 \frac{900}{1430} = 201 \text{ А}; \quad I_{cp,2} = 320 \frac{530}{1430} = 119 \text{ А};$$

$$\Delta \mathcal{E}_1^M = 3 \cdot 1,02 \cdot 201^2 (0,285 + 0,0474) \cdot 22 = 207 \text{ кВт}\cdot\text{с};$$

$$\Delta \mathcal{E}_2^M = 3 \cdot 1,02 \cdot 119^2 (0,82 + 0,0524) \cdot 22 = 128 \text{ кВт}\cdot\text{с};$$

$$\Delta \mathcal{E}^M = \Delta \mathcal{E}_1^M + \Delta \mathcal{E}_2^M = 207 + 128 = 335 \text{ кВт}\cdot\text{с} (1,41\%);$$

2) Компрессорни салт юриш вақтидаги исрофлар:

$$\Delta \mathcal{E}_{x,1}^M = 3I_x^2 (r_1 + r_2') T_\phi;$$

$$\Delta \mathcal{E}_{x,1}^M = 3 \cdot 94,5^2 (0,0285 + 0,0474) \cdot 4 = 8,12 \text{ кВт}\cdot\text{с};$$

$$\Delta \mathcal{E}_{x,2}^M = 3 \cdot 83^2 (0,82 + 0,0524) \cdot 4 = 11,1 \text{ кВт}\cdot\text{с};$$

$$\Delta \mathcal{E}_x^M = \Delta \mathcal{E}_{x1}^M + \Delta \mathcal{E}_{x2}^M = 19,22 \text{ кВт}\cdot\text{с} (0,08\%);$$

3) Компрессия вақтидаги сарфлар:

$$\Delta \mathcal{E}_{pa\bar{o}}^M = \Delta \mathcal{E}^M - \Delta \mathcal{E}_x^M = 335 - 19,22 = 316 \text{ кВт}\cdot\text{с} (1,33\%);$$

Компрессордаги ва юритма двигателларидаги механик исрофлар. Ушбу ҳисоблардаги қувватнинг механик исрофлари сутка давомида ўзгармас деб қабул қилинади ва у салт юришдаги механик исрофлар $P_{x-\text{мех}}$ га тенг деб олинган

1) Суткадаги исрофлар

$$\Delta \mathcal{E}^{мех} = P_{х,мех} T_p = 109,8 \cdot 22 = 2410 \text{ кВт} \cdot \text{с} (10,16\%);$$

бунда $P_{х-мех} = 109,8$ кВт – агрегат механик исрофларининг қувватлари.
Эркин юриш усули орқали аниқланган.

2) Компрессорни салт юриш вақтидаги электрик исрофлар;

$$\Delta \mathcal{E}_x^{мех} = P_{х,мех} m_p = 109,8 \cdot 4 = 440 \text{ кВт} \cdot \text{с} (1,86\%);$$

3) Компрессия вақтидаги исрофлар.

$$\Delta \mathcal{E}_{раб}^{мех} = P_{х,мех} m_p = 109,8 \cdot 18 = 1970 \text{ кВт} \cdot \text{с} (8,3\%);$$

Юритма двигателлари пўлатларидаги электрик исрофлар:

1) суткадаги исрофлар:

$$\Delta \mathcal{E}^c = [P_x - 3I_x^2(r_1 + r_2') - P_{х,мех}] T_p;$$

$$\Delta \mathcal{E}_1^c = [119,8 - 3 \cdot 94,5^2(0,0285 + 0,0474) \cdot 10^{-3} - 109,8] \cdot 22 = 8 \cdot 22 = 176 \text{ кВт} \cdot \text{с};$$

$$\Delta \mathcal{E}_2^c = [120,8 - 3 \cdot 83^2(0,082 + 0,0524) \cdot 10^{-3} - 109,8] \cdot 22 = 8,2 \cdot 22 = 180 \text{ кВт} \cdot \text{с};$$

$$\Delta \mathcal{E}^c = \Delta \mathcal{E}_1^c + \Delta \mathcal{E}_2^c = 22 \cdot 16,2 = 356 \text{ кВт} \cdot \text{с} (1,5\%);$$

бунда $P_{х \cdot 1} = 119,8$ кВт; $P_{х \cdot 11} = 120,8$ кВт – биринчи ва иккинчи двигателларнинг салт юриш қувватлари, ўлчов асбобларининг кўрсатмалари орқали аниқланади.

2) Компрессорнинг салт юриш вақтидаги электр энергиясининг исрофлари

$$\Delta \mathcal{E}_x^c = 16,2 \cdot 4 = 64,8 \text{ кВт} \cdot \text{с} (0,27\%);$$

3) Компрессия вақтидаги электр энергиясини исрофлари

$$\Delta \mathcal{E}_{раб}^c = 16,2 \cdot 18 = 291 \text{ кВт} \cdot \text{с} (1,23\%);$$

Компрессорнинг электр баланси 3.2–жадвалда ва 3.2–расмда келтирилган.

Компрессорнинг электр баланси бўйича хулоса. Компрессорнинг ҳисоблаб чиқарилган электр баланси шуни кўрсатадики, максимал исрофлар бўлиб компрессордаги ва юритма двигателларидаги механик исрофлар бўлади. Улар компрессордаги электр энергиячининг умумий

сарфини 10,16% ни ташкил этади. Механик исрофларнинг бу қиймати агрегатнинг механик қисмига эътибор беришга мажбурлайди, подшипникларнинг ҳолатини яхшилашни белгилайди. Компрессия учун олинган электр энергиясининг сарфини компрессиядаги электр энергиясининг солиштирма меъёрининг аниқлашда асос қилиб олиш мумкин. Бу электр энергияси сарфининг чиқарилаётган маҳсулот қийматига нисбати компрессия учун солиштирма электр энергиясининг сарфини белгилайди.

У электр тармоғининг ҳолати электр юритмаларининг тури, агрегатлари–даги исрофларга боғлиқ бўлмайди. Шу тарзда аниқланган солиштирма электр энергиясининг сарфи фақат компрессиянинг технологик циклига, технологик режимни бузилишига ва компрессия даражасига боғлиқ бўлади.

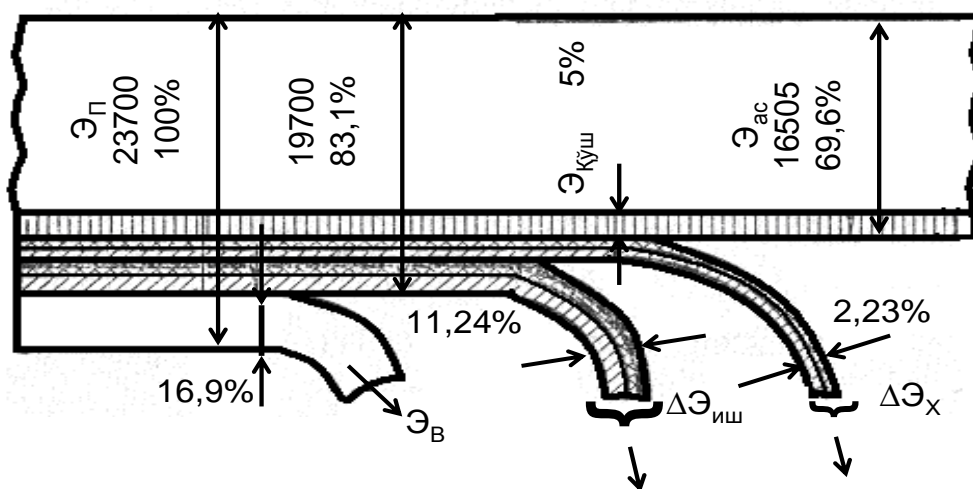

Двигателдаги исрофлар

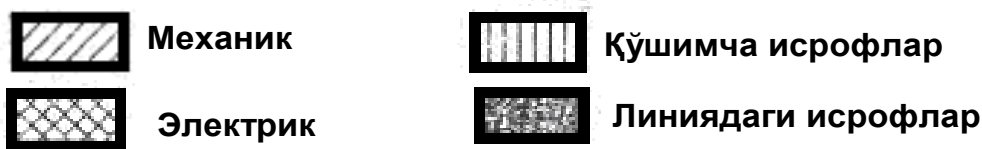

3.2–расм. Суткадаги компрессорнинг актив электр энергияси бўйича энергетик диаграммаси: $\mathcal{E}_в$ – ёрдамчи ишлар учун электр энергия сарфи: $\Delta\mathcal{E}_{иш}$ – компрессия вақтидаги электр энергияси исрофлари: $\mathcal{E}_х$ – компрессорининг соат юриш вақтидаги электр энергияси исрофлари: $\mathcal{E}_{доп}$ –

– технологик режимни бузилиши орқали ҳосил бўладиган электр энергиясининг қўшимча сарфлари

Алоҳида цехларнинг актив энергиялар бўйича суткалик электр баланслари. а) Цех электр баланси. Бошланғич маълумотлар. Цех 4 та нореверсив компрессорга эга. Цех икки нимстанциядан манбаланади: 1 – нимстанция юритма асинхром дивигателлар Д1–Д7 ларни манбалайди. 2 – нимстанция 220 В кучланишли, ўзгармас ва ўзгарувчан токнинг барча қолган истеъмолчи–ларини манбалайди. Цехнинг электр таминости ва электр қурилмалари бўйича керакли маълумотлар 3.3–расмдаги схемада келтирилган.

Компрессия цехи электр балансининг ташкилий қисмлари :Цехдаги электр энергиянинг умумий сарфи (нимстанциядаги ҳисоблагичлар бўйича)

$$\mathcal{E}_{\text{ум}}=7100\text{кВт.с (100\%)}$$

Ёрдамчи ишлар учун электр энергиясининг сарфлари бевосита ҳисоблагичлар орқали аниқланади

$$\mathcal{E}_{\text{н}}=21550 \text{ кВт.с (30,4\%)}$$

Таъминловчи линияларда ҳисоблагичлар ўрнатилганлиги сабабли, юритма дивигателларининг манбаловчи ушбу линиялардаги электр энергиясининг исрофлари хар бир линия учун (3.3) ва (3.8.) ифодалари бўйича алоҳида ҳисобланади

1) сутка бўйича $\Delta\mathcal{E}^{\text{п}}= 217 \text{ кВт.с (0,306\%)}$

2) салт юриш вақтида $\Delta\mathcal{E}_x^n= 16 \text{ кВт.с (0,022\%)}$

3) компрессия вақтида $\Delta\mathcal{E}_{\text{uu}}^{\text{п}}=201 \text{ кВт.с (0,284\%)}$

Дивигателлар чўлғамлари металлдаги электр энергияси исрофлари

1) сутка бўйича $\Delta\mathcal{E}^{\text{л}}= 2170 \text{ кВт.с (0,306\%)}$

2) салт юриш вақтида $\Delta\mathcal{E}_x^{\text{л}}= 82 \text{ кВт.с (0,12\%)}$

3) компрессия вақтида $\Delta\mathcal{E}_{\text{uu}}^{\text{л}}=2088 \text{ кВт.с (2,94\%)}$

Агрегатлардаги ва юритма двигателларидаги механик исрофлар, юритма двигателлари пўлатидаги электрик исрофлар:

1) сутка бўйича $\Delta \mathcal{E}^{мех} = 7980$ кВт.с (11,2%)

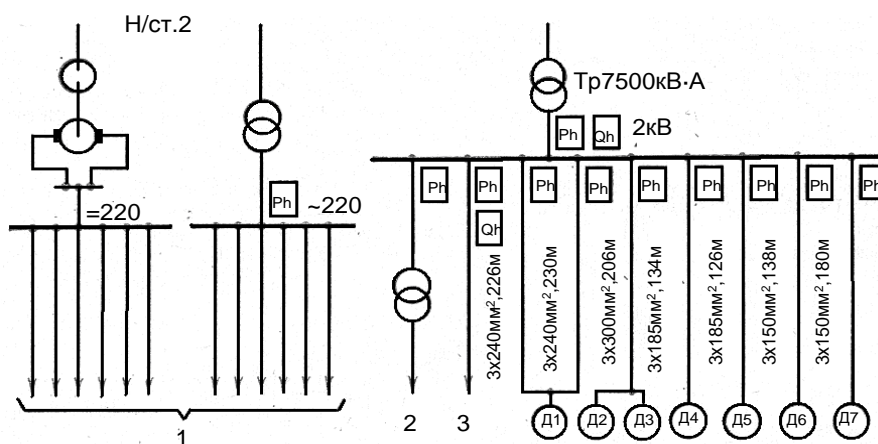

3.3–расм. Компрессия цехининг электр таъминоти схемаси

P_x –актив электр энергиясининг ҳисоблагичи; Q_x –реактив электр энергиясининг ҳисоблагичи; D_1 – D_7 –асинхрон двигателлар; 1–ёрдамчи ишларга; 2–нимстанциянинг ўзига хизмат кўрсатиш учун; 3–ташқи истеъмолчилар

2) салт юриш вақтида $\Delta \mathcal{E}_x = 1200$ кВт.с (1,65%)

3) компрессия вақтида $\Delta \mathcal{E}_{иш}^{мех} = 6780$ кВт.с (9,55%)

Компрессия цехидаги суткалик актив электр энергиясининг энергетик диаграммаси 3.4– расмда келтирилган.

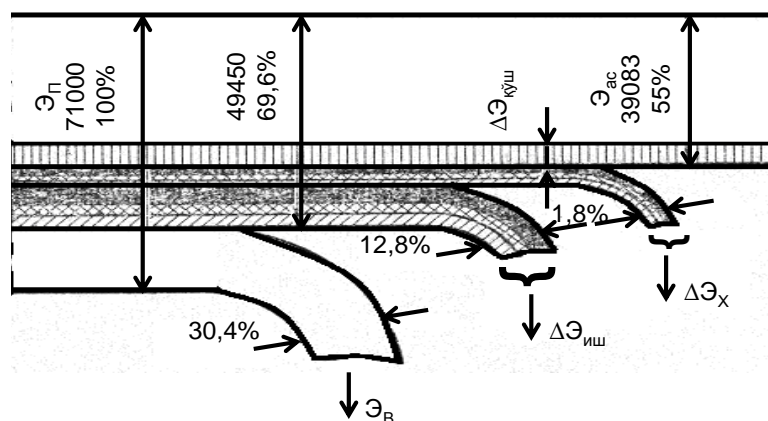

3.4–расм. Компрессия цехида актив электр энергиясини

суткалик сарфининг диаграммаси, белгилашлар 3.2–расм билан бир хил

Корхона компрессор станциясининг электр баланси. Бошланғич маълумотлар: Мисол тариқасида 2 ВГ турдаги тўртта 2 цилиндрли поршинли копрессордан таркиб топган ва корхонани ишчи босими 6,3 – 6,4 кгс/см² бўлган қисилган компрессорлар, суткали бўйлаб тўла юклама билан ишлайди. Корхонадаги ишчи сменалар орасидаги даврдаги 40–45 минут давомида қисилган ҳавони истеъмол қилиш 50% га камаяди, бунда ҳавонинг ошиқча қисми 30–35 минут давомида компрессорнинг ишчи босими томонидаги дроссели заслонка ёрдамида атмосферага чиқарилади.

Компрессорларнинг иш режими қишки, бунда ташқи ҳавонинг харорати 10⁰С. Компрессорларнинг совутувчи сув корхонанинг сув тармоғидан берилади.

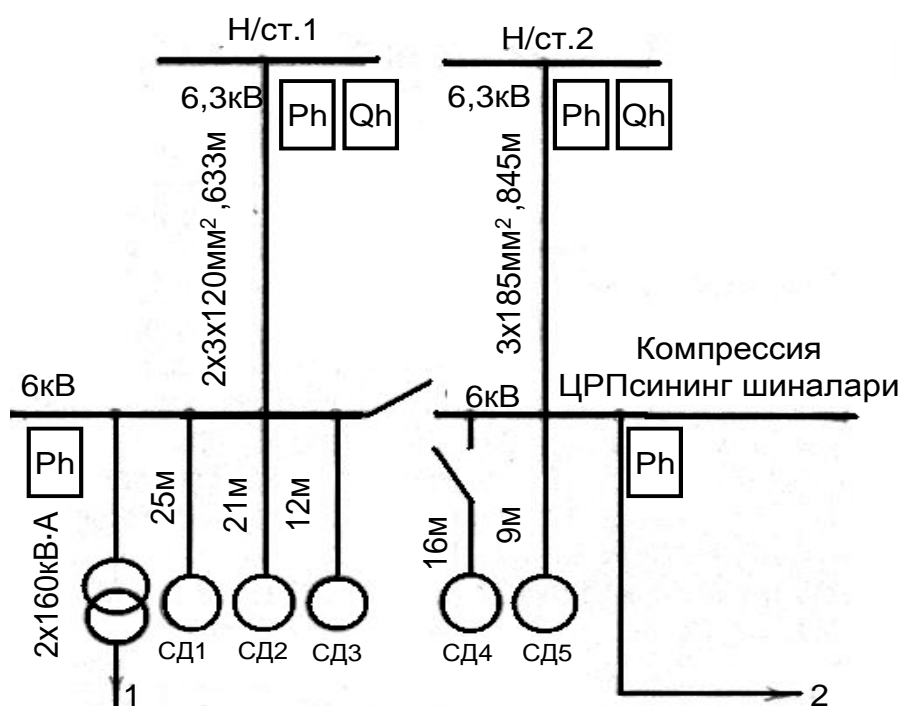

3.5–расм. Компрессор станциясининг электр таъминоти схемаси

Компрессорнинг электр таъминоти схемаси 3.4–расмда келтирилган. Кўриб чиқилаётган компрессор станциясидаги ҳаво сарфини ростлаш усули тежамли эмас, чунки ошиқча ҳавони атмосферага чиқариш мобайнида компрессорнинг юритма дивигателлари амалий жиҳатдан тўла юклама сифатида бўлади.

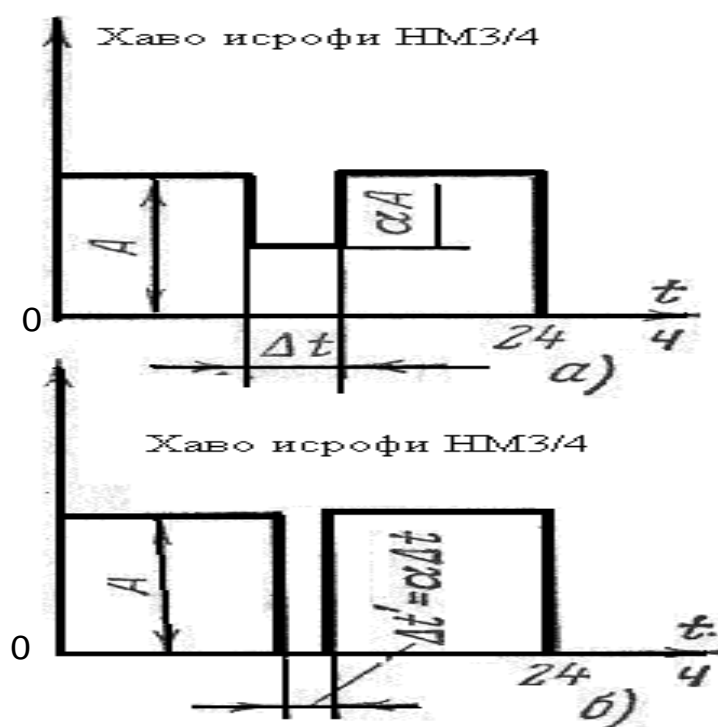

3.6–расм. Ҳаво сарфининг диаграммаси,

а – иш режимида; б – атмосферага ҳавони чиқаришда

Ҳаво сарфини ростлашнинг ушбу усулида компрессорнинг салт–ишлашига мос келувчи вақт бўйича компрессор қурилмасидаги исрофларни ажратиб кўрсатиш мақсадига мувофиқдир. Яъни корхона томонидан ҳавони сарфи бўлмагандаги ҳаво йиғувчи ишчи босим учун кўрсатилдган вақтни ҳаво сарфини ҳақиқий диаграммасини (3.6–расм).

Ҳаво сарфи ўзгармасдан ушлаб туриш сарфи асосида қурилган ҳаво сарфини нолгача тушиб кетиши билан қурилган диаграмма билан алмаштириш асосида танишиш мумкин.

3.6–расмдан кўринадики бунда $\Delta m' = \alpha \Delta m$ компрессор станциясининг электр балансининг ташкил қилувчиларининг аниқлаш. Ҳисоблагичлар бўйича компрессорлардаги электр энергиясининг умумий сарфи

$$\mathcal{E}_{об} = 51,495 \text{ кВт} \cdot \text{ч} (100\%);$$

Ҳисоблагичлар бўйича аниқланган нимстанциянинг ўзига хизмат кўрсатиш (ёритиш ва бошқалар) учун электр энергиясининг сарфи

$$\mathcal{E}_в = 450 \text{ кВт} \cdot \text{ч} (0,87\%);$$

Таъминловчи линиялар (кабеллар) даги электр энергиясини исрофлари (3.3) ва (3.8) ифодалари орқали ҳисобланади.

1) Сутка бўйича ҳисоблар

$$\Delta \mathcal{E}^1 = 3 \cdot 1,05^2 [183^2 \cdot 0,0548 + 79,5^2 \cdot 0,0845] 24 = 7,8 \cdot 24 = 187 \text{ кВт} \cdot \text{ч} (0,363\%);$$

2) Қисилган ҳавони истеъмоли бўлмаган пайтдаги ошиқча ҳавони атмосферага чиқариш вақтидаги исрофлар

$$\Delta \mathcal{E}_x^1 = 3K_\phi^2 [I_{cp,1}^2 p_{л,1} + I_{cp,2}^2 p_{л,2}] \Delta t = 7,8 \cdot 1/4 = 1,95 \text{ кВт} \cdot \text{ч} (0,004\%);$$

3) Ҳавонинг ишчи истеъмоли вақтидаги исрофлар

$$\Delta \mathcal{E}_{раб}^1 = \Delta \mathcal{E} - \Delta \mathcal{E}_x = 187 - 1,95 = 185 \text{ кВт} \cdot \text{ч} (0,359\%);$$

Юритма двигателлари чўлғамлари металидаги исрофлар.

1) Суткадаги исрофлар

Юритма двигателларидаги исрофларни аниқлаш учун, ҳар бир алоҳида двигателлар бўйича (3.3) ва (3.5) ифодалар ва ҳисоблагичларининг кўрсаткичлари орқали аниқланган двигателларнинг ўртача суткали умумий токини тақсимлаш керак бўлади. Аммо ушбу мисолда двигателларни паспорт маълумотлари яқин бўлганлиги сабабли, ушбу исрофларни бирданига барча двигателлар бўйича аниқлаш мумкин:

$$\Delta \mathcal{E}^M = 3K_\phi^2 \left(\frac{I_{cp}}{n} \right)^2 r_{1,cp} n T_p = 3 \cdot 1,05^2 \left(\frac{205}{4} \right)^2 \cdot 0,97 \cdot 4 \cdot 24 \cdot 10^{-3} = 810 \text{ кВт} \cdot \text{с} (1,58\%);$$

бунда $n = 4$ компрессор юритмаларидаги двигателлар сони.

2) Қисилган ҳавонинг истеъмоли бўлмаган пайтдаги ошиқча ҳавони атмосферага чиқариш вақтидаги исрофлар

$$\Delta \mathcal{E}_x^M = 3I_{ном}^2 r_{1,cp} \Delta t' n = 3 \cdot 71,5^2 \cdot 0,97 \cdot 4 \cdot \frac{1}{4} \cdot 10^{-3} = 14,90 \text{ кВт} \cdot \text{с} (0,03\%);$$

3) Ҳавони ишчи истеъмоли вақтидаги исрофлар

$$\Delta \mathcal{E}_{раб}^M = \Delta \mathcal{E}^M - \Delta \mathcal{E}_x^M = 810 - 14,9 = 795 \text{ кВт} \cdot \text{с} (1,55\%);$$

Компрессор агрегатларидаги механик исрофлар ва юритма двигателларининг пўлатидаги исрофлар

1) Суткадаги исрофлар

$$\Delta \mathcal{E}^{\text{мех}} = [P_{x, \text{cp}} - 3I_{x, \text{cp}}^2 r_{1, \text{cp}}] t$$

$$\Delta \mathcal{E}^{\text{мех}} = [11,54 - 3 \cdot 21,5^2 \cdot 0,97 \cdot 10^{-3}] 24 \cdot 4 = 10,2 \cdot 24 \cdot 4 = 980 \text{ кВт}\cdot\text{с} (1,9\%);$$

$P_{\alpha, \text{cp}} = 11,54$ кВт – компрессорни босимсиз салт режимда ишлашидаги юритма двигателларининг бири учун салт юриш қуввати

2) Қисилган ҳавонинг истеъмоли бўлмаган пайтидаги ошиқча ҳавони атмосферага чиқариш вақтидаги исрофлар

$$\Delta \mathcal{E}_x^{\text{мех}} = 10,2 \cdot \frac{1}{4} \cdot 4 = 10,2 \text{ кВт}\cdot\text{с} (0,02\%);$$

3) Ҳавони ишчи истеъмоли вақтидаги исрофлар

$$\Delta \mathcal{E}_{\text{раб}}^{\text{мех}} = \Delta \mathcal{E}^{\text{мех}} - \Delta \mathcal{E}_x^{\text{мех}} = 980 - 10,2 = 969,8 \text{ кВт}\cdot\text{с} (1,88\%);$$

Компрессор станциясининг суткадаги актив электр энергиясини энергетик диаграммаси 3.7–расмда келтирилган.

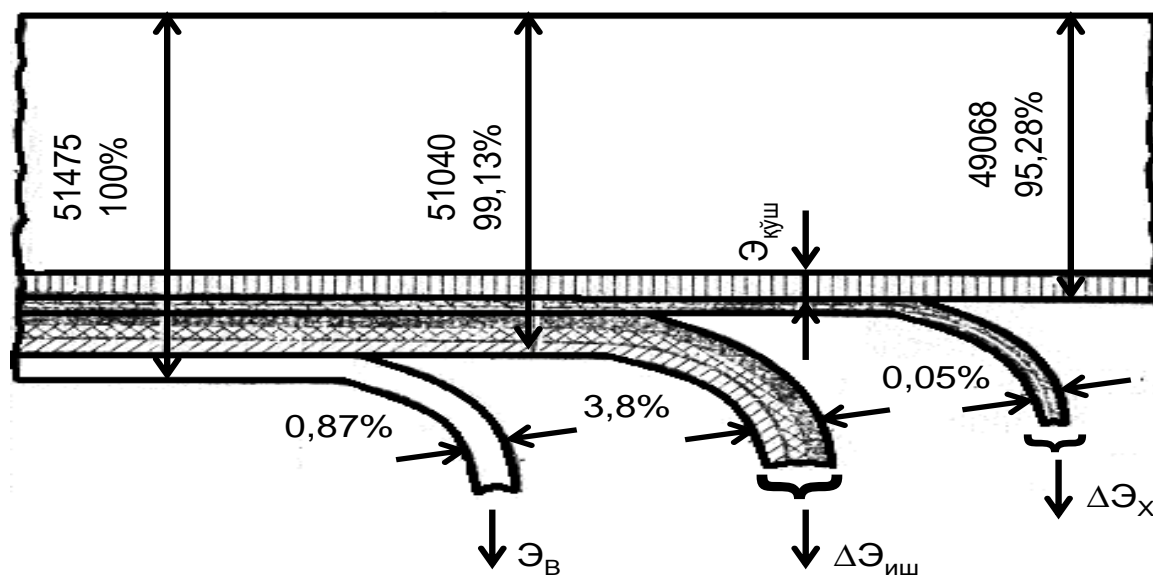

3.7–расм. Компрессор станциясини суткалик актив электр энергиясининг энергетик диаграммаси. $\Delta \mathcal{E}_{\text{дан}} =$ қўшимча сарф (у атмосфера ҳолатига боғлиқ бўлади)

Хулосалар: Электр энергияси сарфининг исрофларини чиқариб юборгандан сўнг қолган 42068 кВт*с қисми тўла равишда қисилган ҳавони ишлаб чиқиш учун кетади. Электр энергиясининг ушбу сарфини қисилган ҳавони суткалик сарфига нисбати компрессордаги электр энергиясининг

солиштирма меъёри ҳисобланади. Солиштирма меъёрни шундай тарзда аниқланиши, фақат ташқи факторлар (тортиб олиш харорати, атмосфера босими, денгиз сатҳидан баландлиги) дан ва қисилган ҳавони ишлаб чиқаришнинг ҳисобга олиш аниқлигига боғлиқ бўлади. Ушбу солиштирма меъёрлар компрессорларнинг электр таъминоти системасига, қурилмаларнинг электрик ва механик исрофларига боғлиқ бўлмайди.

в) Саноат корхонасининг насос станциясининг электр баланси. Бошланғич маълумотлар: мисол тариқасида саноат корхонасининг артезиан қудуқларидан олинадиган сув билан таъминловчи насос станциялари кўриб чиқилган. Станция $150 \text{ м}^3/\text{с}$ ҳажмдаги унумдорликка эга бўлган иккита насосдан иборат, улар сувни қудуқдан бакка хайдади ҳамда $350 \text{ м}^3/\text{с}$ унумдорликка эга бўлган яна 1 та насосга эга бўлиб, у сувни бакдан корхонанинг сув қувурлари тармоғига хайдади. Ҳайдовчи насослар $0,2 \text{ кг с/см}^2$ ($0,02 \text{ МПа}$) га тенг бўлган босимда ишлайди, қайта хайдовчи насос эса 3 кг с/см^2 ($0,3 \text{ МПа}$) босим билан ишлайди. Насослар суткалар бўйлаб тинмай ишлайди. Ҳар суткадаги икки соат давомида қайта хайдовчи насос бошқа вақтдаги юкламага нисбатан 40% га камайтирилган юклама билан ишлайди. Бу вақт мабайнида қайта хайдовчи насоснинг сувни олиш жойидаги крани бир оз ёпиб қўйилади. Бунда қайта хайдовчи насоснинг двигателлардаги юклама камаяди. Компрессор станциясига ўхшаш тарзда, насос станцияси учун сув сарфининг ҳақиқий диаграммаси, сув сарфининг нулгача бўлган тушиши бор диаграмма билан алмаштирилади. Насос станциясининг электр таъминоти ва электр жихозлари бўйича керакли маълумотлар 3.8–расмда кўрсатилаган.

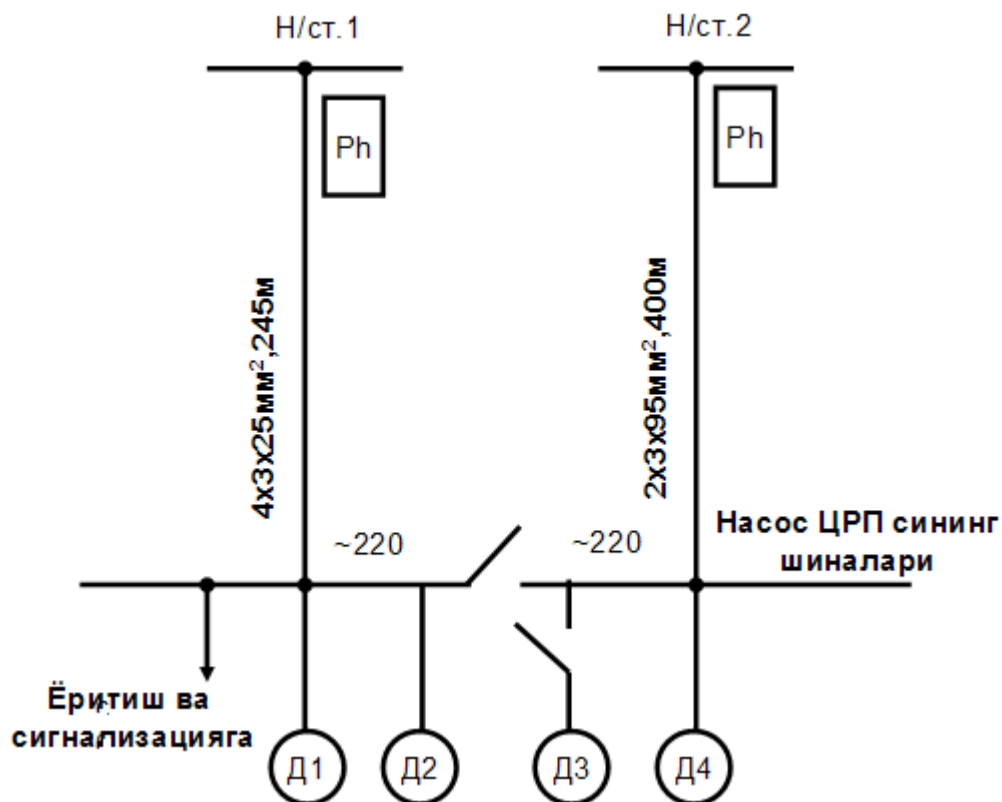

3.8–расм Насос станциясининг электр таъминоти схемаси;

Д1 ва Д3–корхонанинг сув қувурлари тармоғи бакдан сувни қайта хайдовчи насослар учун қуввати 4,55 кВт бўлган А серияли асинхрон двигателлар (Д3 захирада бўлади), Д2 ва Д4 – артизиан қудуқларидан бакка сувни хайдовчи насосларнинг қуввати 4,71 кВт бўлган А серияли асинхрон двигателли Насос станцияси электр балансининг таркибий қисмлари. Насос станциясини электр балансининг таркибий қисмларини аниқлаш услубиёти компрессор станцияси учун услибиётга ўхшашдир. Насос станцияси лектр энергиясининг унумли сарфи

$$\mathcal{E}_{об}=3840 \text{ кВт}\cdot\text{с (100\%);}$$

Ёрдамчи хизматлар учун электр энергиясининг сарфи. Ушбу насос станцияси учун уларнинг катта бўлмаганлиги сабабли ҳисобга олинмайди.

$$\mathcal{E}_в=0$$

Насос станциясини таъминловчи линиялардаги электр энергиясининг исрофлари.

1. Сутка мобайнида

$$\mathcal{E}^l = 236 \text{ кВт}\cdot\text{с} (6,231\%);$$

2. Корхонадаги сувнинг сарфи нол бўлган вақт мобайнида

$$\mathcal{E}_x^s = 1,2 \text{ кВт}\cdot\text{с} (0,032\%);$$

3. Сувни иш ҳолатидаги истеъмол қилиш вақти

$$\mathcal{E}_{\text{раб}}^s = 234,8 \text{ кВт}\cdot\text{с} (6,2\%);$$

Двигател чўлғамлари металллардаги электр энергиясининг исрофлари.

1. Сутка мобайнида

$$\mathcal{E}^M = 87 \text{ кВт}\cdot\text{с} (2,223\%);$$

2. Корхонадаги сувнинг сарфи нул бўлган вақт мобайнида

$$\mathcal{E}_x = 0,9 \text{ кВт}\cdot\text{с} (0,023\%);$$

3. Сувни иш ҳолатидаги истемол қилиш вақти

$$\mathcal{E}_{\text{раб}}^{\text{мех}} = 86,1 \text{ кВт}\cdot\text{ч} (2,2\%);$$

Насосдаги ва юритма двигателларидаги механик исрофлар ва юритма двигателлари пўлатидаги электр энергиясининг исрофлари;

1. Сутка мобайнида $\mathcal{E}^{\text{мех}} = 109,8 \text{ кВт}\cdot\text{с} (2,845\%);$

2. Корхонадаги сувнинг сарфи нул бўлган вақт мобайнида

$$\mathcal{E}_x^{\text{мех}} = 1,7 \text{ кВт}\cdot\text{с} (0,045\%);$$

3. Сувни иш ҳолатидаги истеъмол қилиш вақтида

$$\mathcal{E}_{\text{раб}}^{\text{мех}} = 108,1 \text{ кВт}\cdot\text{с} (2,8\%);$$

3.9–расмда насос станциясини суткалик актив электр энергиясининг диаграммаси келтирилган

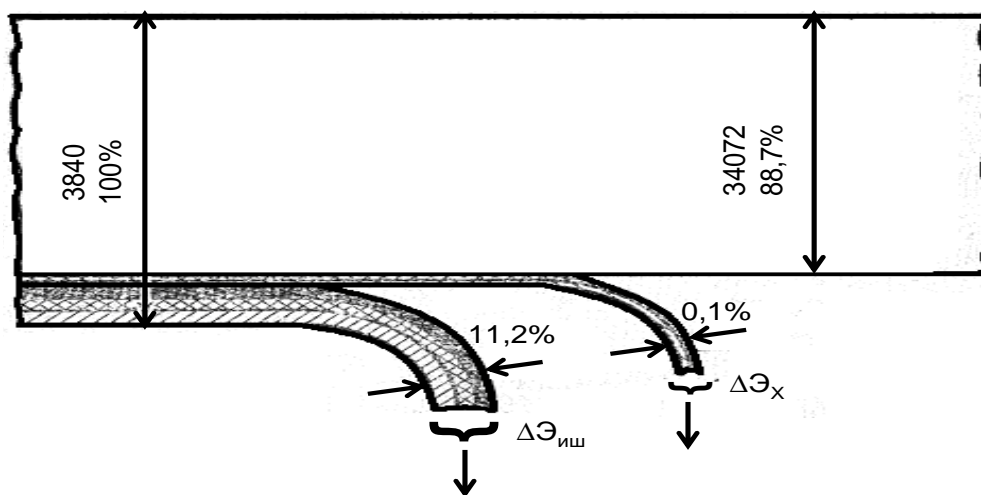

3.9–расм. Насос станциясини суткалик актив электр энергиясининг энергетик диаграммаси, белгиланишлар 3.2–расмга ўхшаш

Саноат корхонаси цехининг бир ойдаги электр баланси. Бошланғич маълумотлар: Мисол сифатида корxonанинг ремонт механика цехи кўриб чиқилган. Цех 10/22 кВт кучланишли иккита нимстанцияга эга. 1 нимстанция ҳар бир 560 кВА қувватли иккита трансформатор билан, 2 нимстанция эса яна 560 кВА ли 1 та трансформатор билан жихозланган. Нимстанцияларнинг трансформаторлари актив ва реактив энергия ҳисоблагичлари билан таъминланган. Нимстанциядан чиқувчи ҳар бир актив энергия ҳисоблагичларига эга.

Корхона дам олиш кунлари билан уч сменада ишлайди. Сменалар бўйича корxonанинг электр энергияси бўйича юкланиши қуйидагича:

1–нимстанция учун : $K_{з,г}=0,75$; $K_{з,г}=0,675$;

2–нимстанция учун : $K_{з,г}=0,736$; $K_{з,г}=0,314$;

Цех электр балансини таркибий қисмлари. Энергетик тизимдаги олинган қийматлар (ҳисоблагичлар билан аниқланган):

$$\mathcal{E}_a=736000 \text{ кВт}\cdot\text{с}; \quad \mathcal{E}_p=497000 \text{ кВт}\cdot\text{с};$$

Цех ичида ишлаб чиқарилган

а) Актив электр энергия $\mathcal{E}_a=0$

в) Статик конденсаторларнинг реактив энергияси

$$\mathcal{E}_p=K_{\text{НОМ}}T=325\cdot 720=234000 \text{ квар}\cdot\text{с}$$

Ташқи истъмолчиларга берилган энергия (ҳисоблагичлар бўйича аниқланади)

$$\mathcal{E}_p=2920 \text{ кВт}\cdot\text{с}; \quad \mathcal{E}_p=0$$

Цех ичида истъмол қилинган энергия

$$\mathcal{E}_a=736-2\,920=733\,080 \text{ кВт}\cdot\text{с}; \quad \mathcal{E}_p=497\,000+234\,000=731\,000 \text{ квар}\cdot\text{с}$$

Умумцехдаги ёрдамчи хизматлар (компрессор, электротранспорт, ёрдамчи цехлар ва бошқалар) учун электр энергиясининг сарфи алоҳида ҳисоблагичлар аниқланади

$$\mathcal{E}_a=23\,400 \text{ кВт}\cdot\text{с}; \quad \mathcal{E}_p=15\,010 \text{ квар}\cdot\text{с}$$

Цех ичидаги ёрдамчи хизматлар (кранлар, ёрдамчи инструмент цехлари, ёритиш ва бошқалар) учун электр энергиясининг сарфи фақат улар ҳисоблагичлар билан таъминланган алоҳида (технологик юкламага нисбатан) линиялар орқали таъминланса, кўриб чиқиладиган ҳолат учун:

$$\mathcal{E}_a=23\,700 \text{ кВт}\cdot\text{с}; \quad \mathcal{E}_p=6100 \text{ квар}\cdot\text{с}$$

Электр энергиясининг исрофлари:

(3.5)–(3.9), (3.12) ифодалар орқали ҳисобланган тармоқдаги исрофлар

$$\Delta\mathcal{E}_a=13800 \text{ кВт}\cdot\text{с}; \quad \Delta\mathcal{E}_p=700 \text{ квар}\cdot\text{с}$$

(3.15 ва 3.16) ифодалар орқали ҳисобланган трансформатордаги исрофлар

$$\Delta\mathcal{E}_a=19810 \text{ кВт}\cdot\text{с}; \quad \Delta\mathcal{E}_p=119000 \text{ квар}\cdot\text{с}$$

Тармоқ ва трансформатордаги йиғма исрофлар

$$\Delta\mathcal{E}_a=33610 \text{ кВт}\cdot\text{с}; \quad \Delta\mathcal{E}_p=119700 \text{ квар}\cdot\text{с}$$

Асосий технологик жараён, унга электр юритмалардаги ва дастгоҳлардаги исрофларни қўшган ҳолда электр энергиясининг сарфи

$$\mathcal{E}_a=733080-23400-23700-33610=652770 \text{ кВт}\cdot\text{с};$$

$$\mathcal{E}_p=731000-119700-21110=590180 \text{ квар}\cdot\text{с}$$

Цех электр энергиясининг баланси 3.10– расмда келтирилган

Электр энергиясининг киришидаги

$$\text{Актив } 736000 \text{ кВт}\cdot\text{с}; \quad \text{Реактив } 731000 \text{ квар}\cdot\text{с};$$

Умумцех тармоғидаги электр энергиясининг исрофлари учун сарфлар

Актив 19810 кВт*с; Реактив 119000 кВар*с;

Ташқи истеъмолчилар

Актив 2920 кВт*с; Реактив 0 кВар*с;

3.4–жадвал

Умумцехдаги ёрдамчи хизматлар учун электр энергиясининг сарфи

Номи	Актив энергия кВт*с	Реактив энергия, кВар*с
Компрессор станцияси	22400	14330
Электр транспорти, юк ташувчи лифтлар	790	570
Ёрдамчи бўлимлар: устахоналар, идора, омборхоналар ва бошқа хизматлар	210	120
Жами	23400	15020

3.3–жадвал

Цехнинг асосий бўлимлардаги электр энегиясининг сарфи

Бўлимлар	Актив энергия кВт*с		Реактив энергия, кВар*с
	Асосий технологик жараён	Цех ичидаги ёрдамчи хизматлар	

Механика бўлиmlари	140 000	4 090	121 800
№1	97 870	3 700	77 500
№2	116 300	1 980	99 300
№3	19 900	6 800	29 150
1. Йиғиш бўлиmlи	68 200	860	32 200
2. Гальваника бўлиmlи	80 900	1 900	45 000
3. Термик бўлиml	2 300	100	2 000
4. Темирчилик бўлиmlи			
Жами	666 170	29 700	596 000

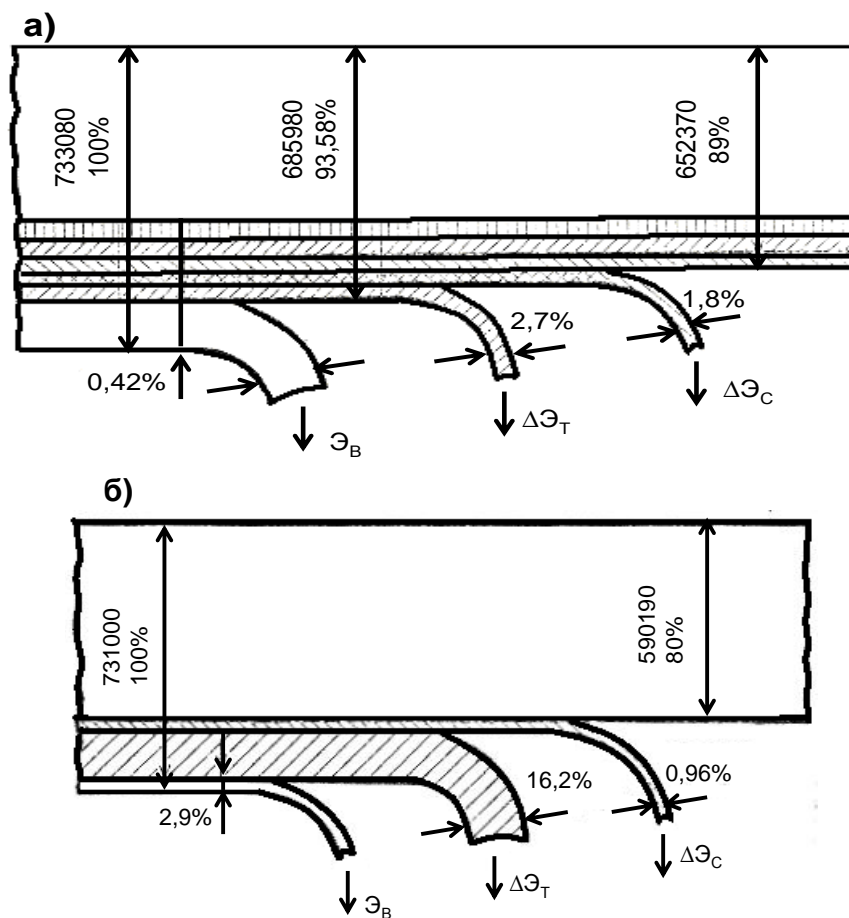

3.10–расм. Саноат корхонаси цехидаги (а) ва (в) электр энергиясининг

энергетик диаграммалари: $\Delta\mathcal{E}_t$ – трансформаторлардаги исрофлар, $\Delta\mathcal{E}_c$ – тармоқдаги исрофлар, $\Delta\mathcal{E}_b$ – ёрдамчи хизматдаги исрофлар

Компрессор цехи бўйича суткадаги электр балансининг натижавий жадвали

Асосий технологик жараён учун электр энергиясининг сарфи												
Бирлик	Компрессия учун электр энергиясининг сарфи	Компрессия вақтидаги электр энергиясининг исрофлари				Компрессорнинг салт ишлаш вақтидаги электр энергиясининг исрофлари				Умумий исрофлар	ёрдамчи хизматлар учун электр энергиясининг сарфи	жами истеъмол қилинган электр энергиясининг сарфи
		Линиядаги	двигателдаги	механик	жами	линиядаги	двигателдаги	механик	жами			
кВт·с %	16504,5 69,625	89,7 0,38	607, 2,66	1970 8,30	2666,7 11,24	0,02	84,0 0,355	1,86	528,8 2,235	31,95,5 13,475	4000 16,9	23700 100

Корхонада олиб борилган илмий–тадқиқот ишлари, энергетик текширувлар натижасига кўра юқори кучлианишли (6 кВ) куч электр машиналари: компрессорлар, вентиляторлар ва насослар ҳамда 0.4 кВ ли катта кувватли двигателлар аниқланган. Натижаларга асосланиб энергияни тежаш бўйича тадбирлар ишлаб чиқиб тавсиялар берилган.

4-боб. Когон магистрал газқувурлари корхонасида реактив қувватни бошқарув схемасини ишлаб чиқиш ва реактив қувватни қоплашнинг техник иқтисодий кўрсаткичлари

4.1.Когон магистрал газқувурлари корхонасида компенсацияловчи мосламанинг қувватини бошқариш.

Компенсацияловчи мосламанинг қувватини бошқариш масаласини ҳал қилишда энергетик тизимнинг иш шароити ҳам инобатга олинади: бутун энергетик тизимга тарқалган катта ва кичик даражада реактив қувватни бошқаришдан бўладиган эффект. Агарда энергетик тизимда хатто тун вақтида ҳам реактив қувватнинг етишмовчилиги кузатилса унда саноат корхоналарнинг конденсатор мосламаларнинг доимий иш режими мақсадга мувофиқдир. Агарда тунги сменада энергетик тизимда реактив қувватни дефецити кузатилмаса, унда саноат корхоналарнинг конденсатор мосламалари бу вақтда тўлиқ ўчирилиши керак. Уларни ишда қолдирилиши тармоқда кучланиш хосил қилиб уни оширади ва электр истеъмолчиларга, шунингдек конденсаторларга зарар қилади. Қонунга биноан, тунги сменада кичик юкланишда ҳам конденсатор мосламаларнинг қувватини бошқариш керак. Юкланишнинг максимум даврида, масалан кунда, ташкилотларнинг конденсатор мосламалари реактив юкланишни ёпишда тўлиқ қатнашиши керак. Ташкилотларнинг актив ва реактив юкланишини ўзгаришида кўп ҳолларда конденсатор мосламаларнинг қувватини ўзгартириш мақсадга мувофиқдир. Юкланишни ўзгарувчан режими графикда батареяларни доимий ёқилишида компенсациянинг самарали хисобланган режимини пасайишига, тармоқда йўқолишнинг ошишига ва кучланишнинг ўзгаришига олиб келади. Тармоқнинг иш режимини самаралилигини қувватлаш учун ёки конденсатор мосламасини қувватини юкланиш токи, кучланиш вақти ва бошқалар катталикларга боғлиқ ҳолда автоматик бошқарувчи мосламага эга бўлиш керак ёки диспетчер пунктдан конденсатор мосламасининг қувватни бошқариш керак.

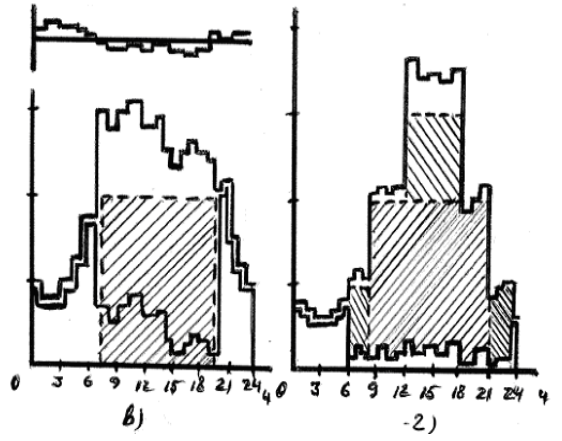
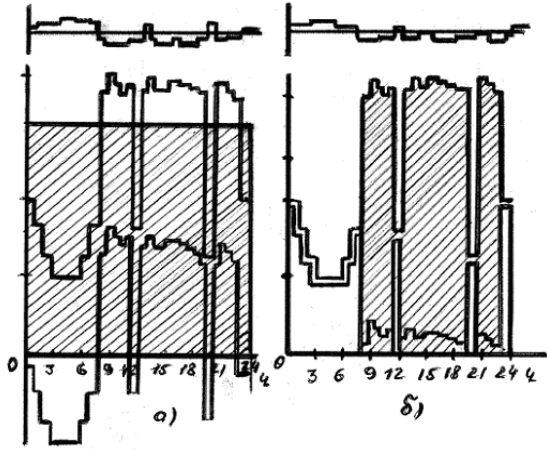

4.1–расм. Корхоналарнинг реактив қувватдан фойдаланиш суткалик графиклари.

1–расмда кўрсатилган, тошкilotларнинг реактив қувватидан (фойдаланган) қўлланган суткали графиклар ва унинг конденсатор мосламалари билан компенсациясини кўриб чиқамиз. Ташкilotнинг юкланиши максимум вақтида реактив қувватнинг компенсацияси бунда ҳам етарли бўлмайди. Нормал иш фаолиятни таъминлаш учун бошқарувчи мосламадан фойдаланиш керак, бунда иқтисодий эффект кўпайган сари ташкilotни юкланиш графигининг нотекис даражаси ҳам ошади. Вақтга боғлиқ холда автоматик ёқиладаган бошқарувчи конденсатор мосламаси қўлланилганда, реактив қувватнинг текис компенсацияси содир бўлади: бунда кучланиш ўзгариб туриши камаяди ва кучланиш нолга яқинлашади.

Суткалик графикнинг реактив қувватидан фойдаланувчи компенсациясининг энг самаралисидан келиб чиққан холда конденсатор мосламанинг бошқариладиган қуввати аниқланади.

Компенсацияловчи қурилмаларнинг қувватини ростлаш масалаларини ечишда энергетика системаси ва корхонанинг ички электр таъминоти системасининг ишлаш шароитларини ҳисобга олиш зарур: реактив қувватни ростлаш эффекти бутун энергосистема элементларига сезиларли бўлади.

Агар энергосистемада хаттоки тунги пайтларда ҳам реактив қувват зарурати туғиладиган бўлса, компенсацияловчи қурилмалар сутка мобайнида ишлаб туриши зарур бўлади. Агарда тунги соатларда реактив энергияга зарурат бўлмаса, корхоналарнинг конденсатор қурилмалари тўлиқ ажратилиб қўйилиши зарур.

Одатда конденсатор қурилмаларининг қуввати, тунги соатларда ва унчакатта бўлмаган юкламаларда ростланади. Кундуз кунлари, максимум

юкламадаврларида, корхонанинг конденсатор қурилмалари тўла реактив юкломаниқоплаш учун ишлатилади.

Корхоналарнинг актив ва реактив юкломалари ўзгарганда кўпчилик ҳолда уланган конденсаторлар қувватини ўзгартириш мақсадга мувофиқдир. Конденсатор батареяларининг доимий уланиб туриши юкломаларнинг ўзгаришида компенсация режимларини оптимал қийматларидан чиқишига, кучланишлар ўзгаришига ва тармоқда исрофлар ортишига олиб келади.

Тармоқнинг оптимал самарали иш режимларини таъминлаб туриш учун юклама токи, кучланиши, сутка вақт соатларининг ўзгаришларига боғлиқ равишда конденсатор қурилмаларнинг қувватини автомат равишда ростлаб турувчи қурилмаси ёки конденсатор қурилмаси (КК) қувватини диспетчер пунктдан ростланиб турилиши зарур. 2-расмда келтирилган реактив қувватни истеъмол суткалик графиги ва унинг конденсаторлар воситасида компенсация қилиш масаласини кўриб чиқамиз. Конденсатор қурилмаси доимий уланиб турганида тунги ва тушлик танаффус соатларидаги минимал юкланишда реактив қувват ортиқча компенсация қилинади ва кучланиш номинал миқдоридан ортиб кетади. Максимал юклама бўлганида эса компенсацияловчи қувват етарли бўлмай қолади. Корхонада нормал иш режими кетиши учун ростловчи қурилмалар қўлланилади. Юклама графиги қанчалик нотекис бўлса, қурилма самарадорлиги шунчалик юқори бўлади. Сутка мобайнида юкламага қараб автоматик ишга тушадиган компенсацияловчи қурилма қўлланилса, реактив қувват равоноқ компенсацияланади, бунда кучланиш оғишлари камайди ва кучланиш номиналга яқин бўлади. Конденсатор қурилмасининг қуввати реактив қувватнинг суткалик истеъмол графигини энг яхши компенсация режимидан келиб чиқиб аниқланилади.

Агар ростланувчи конденсатор қурилмаси кучланиш бўйича автоматик ишга туширилса, тунда – минимал юклама соатларида, манба

кучланиши номинал кучланишдан бир оз ортиқ бўлганида, кучланишнинг янада ортишига олиб келади ва энергия сарфлари ҳам ошади.

Шу сабабли тармоқ кучланиши ортганида ($U_T > U_N$), номинал кучланишни сақлаб туриш учун, конденсатор қурилмаси тармоқдан ажратилиши керак. Юклама ортиб, кучланиш пасайганида конденсатор қурилмалари қайта уланади. Масалан, эрталабки соатларда юклар уланиши билан автоматик равишда аввал 1 – чи конденсатор қурилмалари ишга туширилади. Демак, конденсатор қурилмаларини тармоқга улаб электр энергия исрофини камайтириб (юклама графиги тез ўзгариб турганида), ва кучланиш миқдорини ростлаб туриш мумкин. Бу ҳолда электр тармоқга реактив қувватни камайиши ҳисобига трансформаторлардан қўшимча қўвват олиш, электр тармоқларнинг электр энергия ўтказиш имкониятларини ортириш, энергия сарфини камайитириш ва кучланишни ростлаш имкониятлари туғилади. Компенсацияловчи қурилмалар сифатида конденсаторлардан фойдаланилганида уларнинг қувватини фақат поғонали ўзгартириш мумкинлигини ҳисобга олиш зарур. Республикамиз электр тармоқларидаги электр энергия исрофларининг таҳлили шуни кўрсатадики исрофларининг асосий қисми 0.4;10(6) кВли тармоқларда бўлаяпти.

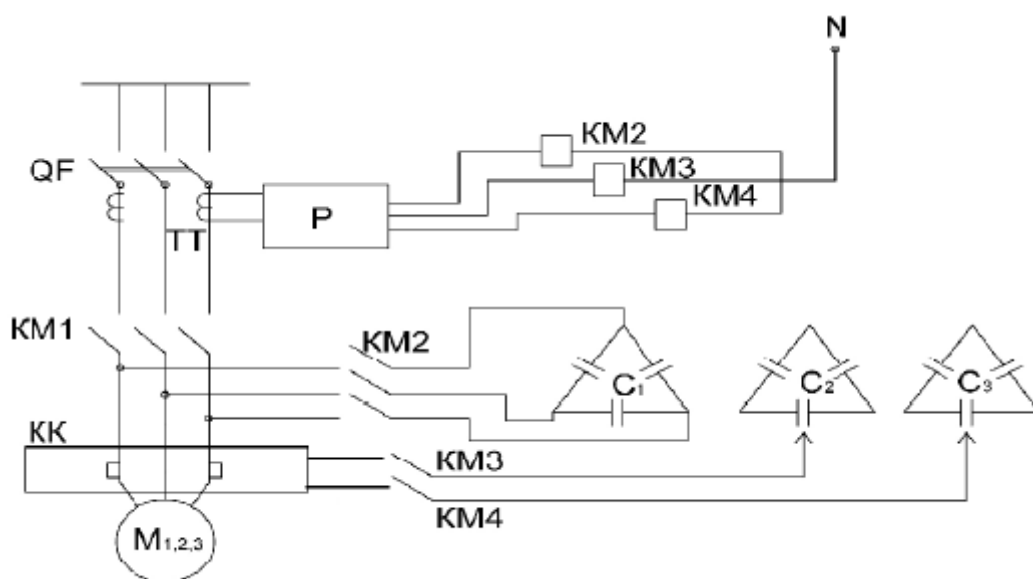

4.1- расм.Уч моторли насос станциясида компенсация қурилмасини бошқариш схемаси: М- насосларнинг моторлари, Р- регулятор, КМ1- 4-магнит юриткичлар, С1,С2,С3 –конденсатор батареялари.

Натижалар кўрсатдики, фақат 3-4 % тармоқларда $\text{tg}\phi=0,4$ бўлди. Бошқа тармоқларда эса (96-97)% $\text{tg}\phi=0.65$ атрофида бўлди. Изланишлар кўрсатадики, электр тармоқларда реактив қувват режимлари назорат қилинмайди ва ростлаш воситалари жуда кам ўрнатилган. Ҳозирги кунда 0,4; 10(6) кВ тармоқларда реактив қувватлар оқимини бошқариш, тармоқ режимларини оптималлаштириш тадбирларини бажариш актуал бўлиб қолмоқда.

УКМ 58 М – 0,4 – 75 – 2593 – “НОВАР – 6” типли реактив қувват компенсатори қуйидаги техник эксплуатация кўрсаткичларига эга:

Типи:УКМ 58 М – 0,4 – 2593

Қуввати:Қ=75кБАП(3х25)

Катталиги: А х В х С = 675 х 440 х 1315 мм

Массаси: М = 95 кг

Ишлаб чиқарилган санаси: 2014 йил.

1. УКМ 58 М – 0,4 – 75 – 2593 – “НОВАР – 6” типли реактив қувват регулятори 0,4кВ кучланишли тармоқларда индуктив характерли электр истеъмолчиларнинг реактив қувватини компенсация қилиш (камайтириш) учун хизмат қилади.

2. Белгиланишқуйидагича мазмунга эга:

УК – конденсаторли қурилма

М - реактив қувват ростланади

25 - ишланиш рақами

0,4 – кВ да ном кучланиши

xxx – кВарларда номинал қувват

xx – ҳар бир поғонанинг номинал қуввати, кВар

УЗ – климатик ишланиш

2.1 Техник катталиқлар

1. Номинал кучланиш -400 В
 2. Қурилманинг номинал қуввати – 75 кВар (300 кВар гача)
 3. Ҳар бир поғонасининг қуввати 12,5; 25; 50 кВар гача (12,5 x 1,2,3,4)
 4. Поғоналар сони 6 тагача
 5. Қурилма қувватининг оғиши – 5%, +10%
- 2.2 Қурилмани номинал ток 1,3 баробаргача бўлганда давомий ишлатиш мумкин.
- 2.3 Габарит ўлчамлари (675 x 440 x 1315) 800 x 600 x 1800 мм гача
- 2.4 Оғирлиги 270 кг гач
3. Тузилиши ва ишлаш принципи
- Қурилма конденсаторлар, контакторлар, сақлагичлар, регулятор, ўлчов ва сигнал воситаларидан иборат бўлб металл шкафга ўрнатилган
- 3.1 Расмда УKM 58 М-0,4-75-2593-“НОВАР-6” типли реактив қувват регуляторининг электр схемаси берилган
- 3.2 Хизмат кўрсатиш ва ишга тушириш сошлаш ишларини бажаришда кўзга кўринувчи узилиш ҳосил қилиш учун ФВ 1...3 сақлагичлар қўлланилган.
- 3.3 Қувват рослагичини поғоналари учун КМ 1...6 ишга юритгичлар қўлланилган.
- 3.4 Реактив қувват миқдорини кўриш ва контакторларни бошқариш учун “НОВАР – 6” регулятор хизмат қилади.
- 3.5 Қурилма автомат ва кўлда бошқариш режимида ишлай олади.
- Қурилмани биринчи ишга туширишда:
- Ўлчов ток трансформатори (ИТТ) катталиги ўрнатилади (№12 параметр стандарт 5А)
- Н6 функциясини ростлашга ўрнатилади.
- Бошқа параметрларини текшириш зарур парол ўрнатилади
- 3.6 Қисқа туташуш токидан ҳимоя қилиш учун ФВ 1...ФВ 3 сақлагичлар хизмат қилади.
- 3.7 Сигнал лампалари Н1 – кучланиш берилган ва Н2 – тайёр қурилмани ишга туширилганини кўрсатади, ишлаб турганда иш режимлари

ростланиш поғоналарини кўрсатади. Ўлчов асбоблари тармоқдаги ток, кувват, соф микдорини ўлчайди. Ўлчов асбоблари “ТА” ток трансформатори орқали уланади. Қурилма шкафига бир томонлама хизмат кўрсатилади. Қурилма олд

понелга ўрнатилган СБ1 узгич (бошқариш калити-ўчиргич) орқали улаб ўчирилади.

4.1 Қурилмани ёнғин хавфи бўлмаган хонага ўрнатиш зарур

4.2 Қурилмани полда, механик зарарланишлардан холи жойда, кескин урилма ва силканишлар, титроқдан холи жойда ўрнатилади.

4.3 Қурилмани ерга уланиш контурига уланади, тармоқа уланади, кириш ячейкасидаги ТТга уланади.

5. Қурилмани ишга қабул қилишда:

-Упаковкани созлиги, юк маркировкаси, механик зарарланишлари йўқлиги, техник хужжатлари борлиги текширилади.

-Қурилмани эксплуатацияга киритишдан олдин унда механик зарарланишлари йўқлиги, сиғими ўлчанади, изоляция қаршилиги ўлчанади.

Қурилманинг қуввати: $P = 2\pi + U^2C$. Ифодадан аниқланади.

$C_0 = (C_{жАБД} + C_{жБСА} + C_{жСАД}) ж = 1...n$ конденсаторлар тажриба рақами.

Олинган қувват паспорт кўрсаткичи билан солиштирилади.

Конденсатор изоляцияси $B = 1000B$ кучланишли мегометр билан ўлчанади.

$R_{из} \geq 1MOm$

Ман қилинади:

-Тармоқда кучланиш $U = 1,1 U_X$ да қурилма 8 соатдан ортиқ ишламаслиги зарур

-Ўчирилгач қайта уланиш 1 минут вақт ўтиб бажарилиши мумкин

-Хаво харорати 450 дан юқори бўлса 4 соатдан ортиқ ишламаслиги зарур

Қурилма эксплуатациясида камида бир йилда бир марта:

-Сақлагичларга ТХК

-Контакт юзаларни холатини текшириш, тозалаш

-Контакт тизимдаги маҳкамланишларни тортиш зарур.

6. Хавфсизлик қоидалари бўйича кўрсатмалар.

-Қурилмани эксплуатацияси амалдаги эл “Итеъомолчиларни техник эксплуатацияси қоидалари”, ПУЭ бўйича амалага оширилади.

-Хизмат кўрсатувчи ходим қуйидаги йўриқномани билиши зарур.

7. Қурилмани ишга тайёрлаш:

1. Реконсервация қилиш устидаги мой қатламини бензин эритмасида хўллаб тозалаш.

2. Аппаратдаги барча маҳкамланишлар (винтлар, гайкалар, пайванд жойлари) сифати текширилади.

3. КҚ нинг изоляция қаршилиги ва сиғими ўлчанади.

4. Ерга уланиш холати текширилади.

5. Таъминловчи кабелни рубилникка уланади. “О” сим жиласини “Н”шинага уланади.

6. Рубилникни “Откл” холатига келтирилади.

7. Шкаф эшигидаги Регулятор дастагини “ўчирилган” холатига ўтказилади

8. Рубликни “Вкл” холатига ўтказилади. Қурилма эшиги ёпиб қўйилади.

9. Қурилмага кучланиш уланади. Сигнал лампалари Н 1,2 ёнади.

10. Эшиги очилганда регулятор блокировкаси ишга тушиб барча ишга туширгичлар КМ1-6 ўчирилади.

8. Ишга тушириш, ишлаш тартиби ва тхк.

1. Қурилма ишга тайёрланади. (8,6...8,10)

2. Қурилма ишга туширилади. Шкаф эшигидаги регулятор дастаги “уланади” холатига ўрнатилади.

3. Регулятор уланганда:

Дисплей текширилади

Кучланиш ва ток ўлчагичлар уланади

Ростлагич поғоналари ўрнатилади

Регулятор стандарт катталикларига созланган бўлади.

ЎТТ номинал токга ўрнатилади (ст-т 5А)

Регуляторни барча параметори текширилади, текшириб бўлгач ростлагич ишга тушади.

Қурилмани ишга тушириш фақат регулятор дастагини “Регулятор уланган” – “Регулятор ўчирилган” ҳолатида ўрнатиб бажарилади. Зарур конденсаторлар гуруҳи (қуввати) уланиб турли хил қувватлар поғонаси олиниши мумкин. Конденсатор қурилмалари кучланишни ростлаш мақсадида ҳам фойдаланилади. Кучланишни ростлаш автомат равишда ёки эксплуатация ходимлари томонидан қўлда бажарилиши мумкин. Бир поғонали уланганда конденсатор қурилмаларининг барчаси бир вақтда уланади ва ажратилади.

Кўп поғонали ростлашда конденсатор қурилмалари нинг секциялари автоматлар ёрдамида гуруҳли ишга туширилади. Ростлаш равонроқ бўлиши учун табиий, конденсаторлар секциялари сони ортиради. Ишончли схемага эришиш учун конденсатор қурилмалари саноат корхоналарида бир поғонали қилиб бажарилади. Конденсатор қурилмаларининг қувватини автомат ростлаш (АР) қуйидаги кўрсаткичларга асосланиб бажарилиши мумкин:

1. Сутка даврида автомат ростлаш – ишлаб чиқариш технологияси бўйича суткалик графикда кўрсатилган, энергосистемага берилаётган корхонасининг реактив қувватини чегаралаш муҳим бўлганида.
2. Кучланиш бўйича автоматик ростлаш – агар тармоқнинг кучланишини оптимал миқдоридан оғишини чегаралаш керак бўлса.
3. Юклама токи бўйича автоматик ростлаш – агар тўла юкломанинг ортиши ва пасайиши иш вақти мобайнида реактив қувват ўзгаришига мос равишда бўлса.
4. Реактив қувватнинг йўналиши бўйича автоматик ростлаш – агар корхона томонидан энергосистема тармоғига берилаётган реактив қувватни чегаралаш керак бўлса.

5. Қувват коэффициентини бўйича автоматик ростлаш – агар қувват коэффициентининг ўзгариши реактив қувватнинг ўзгаришига пропорционал бўлса.

6. Комбинацияли автоматик ростлаш – агар бир неча ростлаш турларини бирлаштириш керак бўлса.

Автоматик ростлаш схемалари ва кўрсаткичлари корхонасидаги қувват коэффициентини ошириш бўйича тадбирларни ҳисобга олиб танланади. Бунда энергосистема талаблари, системада бошқа компенсацияловчи қурилмалар (КҚ) борлиги, тармоқнинг турли нуқталаридаги кучланиш, юкларнинг графигини таҳлили ҳисобга олиниши зарур. Энг оддий ва ишончли усул конденсатор батареялар қувватини сутка соатлари мобайнида автоматик ростлашдир. Бундай ростлашда реактив қувват манбаи, энергосистемадаги кучланишни ростлаш қурилмалари ва корхонадаги реактив қувватлари компенсацияловчи қурилмаларнинг тўғри ўзаро таъсирини таъминлайди. Корхонанинг самарали ишлаб туриши учун конденсатор қурилмаларининг қуввати реактив юкларнинг суткалик графигига кўра автоматик ростлашга эга бўлиши керак. Бу ерда компенсацияловчи қурилмалар тармоқ кучланишини ҳам барқарор ушлаб туриш имконини беради. Бунда сутка соатлари бўйича энг оддий автоматик ростлаш қурилмаси – 24 соат давомида улаш ажратиш программаси бўлган, ЭВСО туридаги сигналли контактлари электр соат олиниши мумкин. Бир поғонали автоматик ростлашда битта электр соат ёрдамида бир неча конденсаторлар батареясини бошқариш мумкин конденсаторлар турли подстанцияларда жойлашган бўлиши мумкин. Лекин бундай автоматик ростлаш подстанциялар бир бирига яқин жойлашган бўлса ёки назорат кабеллари бўлганида ёки конденсатор қурилмаларини улаш ва ажратиш учун импульсларни узатиш учун кабел тармоқлар мавжуд бўлса мақсадга мувофиқ бўлиши мумкин. Масофалар катта бўлганида (300 м.дан ортиқ) ёки назорат ва алоқа кабеллари бўлмаса ҳар бир подстанцияда ўз индивидуал электр соатини ўрнатиш иқтисодий самарали бўлади. Бу ҳолда

хар бир подстанциядаги конденсатор қурилмаси ўз ростлаш режимига эга бўлади. Компенсацияловчи қурилмалар турли вақтларда ишга тушади ва бутун энергосистемада кўп поғонали автомат ростлаш имкони бўлади.

Корхоналарнинг турли подстанцияларидаги конденсатор қурилмалари бир вақда ишга туширилса ва назорат қилинса бир поғонали автомат ростлашамалга оширилиши мумкин. Бундай схемаларда электр соатларининг бири компенсацияловчи қурилмаларни ишга туширади, иккинчиси эса ажратади. Электр соат бўлмаган ҳолда 12 тагача электр ёки пневматик тармоқларни программа бўйича ишга туширувчи ёки ажратувчи КЭП-12У типли командаларни электропневматик асбоб ишлатилиши мумкин. Кучланиш бўйича автоматик ростлаш. Баъзи корхоналарда кучланишнинг оптимал қийматидан оғишини камайтириш керак бўлади. Бу ҳолда компенсацияловчи қурилмаларнинг қувватини тармоқ кучланиши бўйича автоматик ростлаш мақсадга мувофиқ бўлади. КҚ кўпинча бошқа вазифалари билан биргаликда кучланишни ростлаш учун ҳам қўллайдилар. Кучланишни ростлашда компенсацияловчи қурилмалардан фойдаланилганда қуйидагиларни эътиборга олиш зарур: Конденсатор қурилмаси учун қувватнинг ростланишида кучланиши кам ўзгаради, лекин региондаги барча компенсацияловчи қурилмаларнинг қувватини автоматик ростлаш бутун тармоқ бўйича сезиларли самара бериши мумкин. Бу ҳолат компенсацияловчи қурилмаларнинг янада кўпроқ имкониятларини очади. Кучланишни ростлаш системаларида кучланишнинг қисқа муддатли пасайиш ҳолатларидан чегараланиши зарур (масалан йирик қувватли моторларни ишга тушириш тармоғи).

Кучланиш бўйича автоматик ростлашнинг энг оддий усулларида биритармоқ кучланишида катта ўзгариш бўлганида компенсацияловчи қурилмалар ни улаб – ажратишга ишловчи битта минимал кучланиш релеси ёрадамида ёки кучланишнинг кичик ўзгаришларида компенсацияловчи қурилмаларсини улаб – ажратувчи иккита – минимал ва максимал кучланишрелеларидан фойдаланиб амалга оширилади. Когон

магистрал газкувурлари корхонасининг юкламалари тахлилида фазалардаги юклама сутка давомида кескин ўзгариб туриши ва тўлик юкламани пасайиши реактив қувватнинг мос ўзгаришлари билан бирга бўлиши мумкин. Бундай шароитларда компенсацияловчи қурилмаларнинг қувватини ростлаш подстанция киришига ўрнатиладиган икки ток релеси ёрдамида юклама токи бўйича амалга ошириш мақсад га мувофиқ бўлади.

Биринчи реле юклама ортганида компенсацияловчи қурилмасини улайди, иккинчиси эса юклама камайганида компенсацияловчи қурилмасини ажратади. Релеларнинг уставкасини ўзгартириб, уларни қайтиш коэффициентини ҳисобга олган ҳолда подстанциянинг турли юкламаларида компенсацияловчи қурилмаларини қувватини автомат ростлаш мумкин. Реактив қувватини йўналиши бўйича автоматик ростлаш. Компенсацияловчи қурилма нинг қувватини реактив қувват йўналишини ўзгариши бўйича автомат ростлаш мумкин. Лекин бу принципдаги автомат ростлаш корхонанинг самарали электр таъминоти га ҳар доим ҳам мос келавермайди. Масалан юклама энергосистемада максимум бўлганда барча компенсацияловчи қурилмаишлаб турганида корхонадан тармоқга реактив қувват оқими б ёрилиши мумкин. Бундай автомат ростлашда компенсацияловчи қурилмалар ажратилиши мумкин, бу эса мақсадга мувофиқ бўлмайди. Шу сабабли бундай автомат ростлаш системаси алохидатулик тармоқларда қўлланилиши мумкин. Реактив қувват йўналиши бўйича компенсацияловчи қурилма қувватини автомат ростлаш схемаларида ишга туширувчи орган сифатида берилаётган ток ва кучланишлар мослиги, реленинг ғалтагига қўшимча конденсатор улаб унинг ички силжиш бурчагини қисман компенсация қилиш шarti билан оддий қувват релеси ишлатилиши мумкин. Қувват коэффициенти бўйича автомат ростлаш. Агар тармоқда сутка мобайнида қувват коэффициенти кескин ўзгариб турса компенсацияловчи қурилма реактив қувват коэффициенти бўйича улаб ажратилади. Бу ерда фазо метр шкласидаги белгиланган қувват коэффициентлари оралиқларида датчиклар уланади.

Фазометр стрелкаси датчик билан устма-уст келса қувват компенсацияловчи қурилманинг уланиши ёки ажралишига импульс берилади. Лекин шуни ҳам таъкидлаш керакки, бошқа ростлаш параметрларини ҳисобга олмай, фақат қувват коэффициентини бўйича автомат ростлаш қониқарли натижалар бермайди. Ростлашнинг комбинацияли схемалари. Конденсатор қурилмаларининг қувватини автомат ростлашнинг комбинацияли схемаларида бир неча кўрсаткичлар ишлатилади. Бундай схемалар кичик ва ўрта қувватли кўпчилик компенсацияловчи қурилмада истиқболли схемалар сифатида қўлланилади. Комбинацияли схемалар компенсацияловчи қурилмани автомат ростлашнинг бир поғонали ва кўп поғонали усуллар ида қўлланилади. Бундай схемаларда ажратилган компенсацияловчи қурилманинг зарядланган ҳолдақайта уланишига йўл қўйилмаслиги керак. Бунинг учун компенсацияловчи қурилмалари ажратилган 2-3 мин давомида қайта уланмаслиги, разрядланиши зарур.

Тармоқ кучланиши сезиларли пасайиб кетса ёки реактив қувват йўналиши системадан подстанцияга қаратилган бўлса компенсацияловчи қурилмалар автомат равишда ишга туширилиши зарур. Агар реактив қувват йўналиши подстанциядан энергосистемага қаратилган бўлса ва подстанция шиналарида номинал кучланиш сақланишида компенсацияловчи қурилмалар ажратилади. Компенсацияловчи қурилмаларнинг растлаш схемаларини тахлили қуйидагиларни кўрсатади. Корхоналарнинг актив ва реактив юкламалари ўзгарганда реактив қувват ўзгартириши зарур.

Компенсацияловчи қурилмаларнинг қувватини ростлаш юклама унча катта бўлмаганида ва тунги соатларда энг самарали бўлади.

- Энг содда ростлаш усули компенсацияловчи қурилмаларнинг қуввати 200 ва 300 кВАр бўлганда бир поғонали ростлашдир.

- Турли кўрсаткичларга кўра автомат ростлаш усулларини тахлили «Когон магистрал газқувурлари» корхонаси электр таъминоти схемаси учун

сутка вақти бўйича ростланувчи ва кучланиш миқдорини эътиборга олувчи комбинацияли ростлаш схемаси энг самарали бўлишини кўрсатади.

Когон шаҳар электр тармоқларида энергия тежовчи технологик схема куйидаги кўринишда бўлиши тавсия этилади:

1. Электр таъминот системаси элементларининг рационал юкланиши. Куч трансформаторларини самарали режимини ўрнатиш, уларни рационал юклаш;
2. Оптимал кучланишни танлаш, компенсацияловчи қурилмалар ўрнатиш ва уларнинг қувватини ростлаш;
3. Электр энергия сифатини аниқлаш ва уларни яхшилаш бўйича тадбирлар ишлаб чиқиш, юкланиш графикларни текислаш;
4. Корхонанинг энергетик балансини тузиш. Хар бир ишлаб чиқариш бўлимининг энергия сиғимини аниқлаш. Асосий тайёр маҳсулотнинг энергиясиғимини ўрганиш. Ишлаб чиқариш механизми нинг энергетик характеристикаларини тузиш. Хар бир маҳсулот турининг энергия сиғимини технологик қурилмаларнинг иш режимини ҳисобга олган ҳолда аниқлаш;
5. Технологик жараёнларни тахли қилиш ва электр энергия истеъмоли режимларини ўрганиш. Технологик жараёнларнинг хусусиятларин ўрганиш, маҳсулотнинг энергия сиғимига турли факторларнинг таъсирини аниқлаш, энергоресурслар ва электр энергиясининг тежаш резервларини очиш, электр энергия сарфини камайтирувчи энг самарали тадбирларни ишлаб чиқиш, (ташкилий ва техник), қурилмаларни энг самарали иш режимларини аниқлаш;
6. Ташкилий – техник тадбирлар режасини ишлаб чиқиш ва унинг бажарилишини назорат қилиш, электр истеъмоли прогрессив меъёрларини ишлаб чиқиш, актив ва реактив энергия истеъмолини самарали ҳисобга олишни ташкил қилиш. Электр энергиядан фойдалангани учун учун кўп ставкали таъриф белгилаш, асосий технологик жараёнларни автоматлаштириш, эскирган ускуналарни янги юқори

ф.и.к.лиларига алмаштириш, қурилмаларнинг эксплуатацион ишончлик даражасини ошириш, ноанъанавий ва иккиламчи энергоресурслардан фойдаланиш, электрэнергия тежашнинг янги резервларини қидириш, топиш, моддийрағбарлантиришни ташкил қилиш.

Шу билан бирга корхонада реактивқувватманбалариникомбинатсияланганавтоматикбошқарув тизимини қуйидагича жорий этиш зарур.

Энерготизимда электр энергиявареактивқувватни ишлаб чиқариш, узатиш, таксимлаш ва истеъмол қилиш қурилмаларида, реактивқувватни комбинатсияланган бошқарувида бирламчи токнинг яссиўлчов чулғам ёрдамида иккиламчи катталиқга ўзгартирилади.

Энерготизимларда реактивқувватманбаларинирақамли қурилмаларасосида комбинатсияланган автоматик бошқаришнинг функционал чизмаси 4.3 – расмда келтирилган.

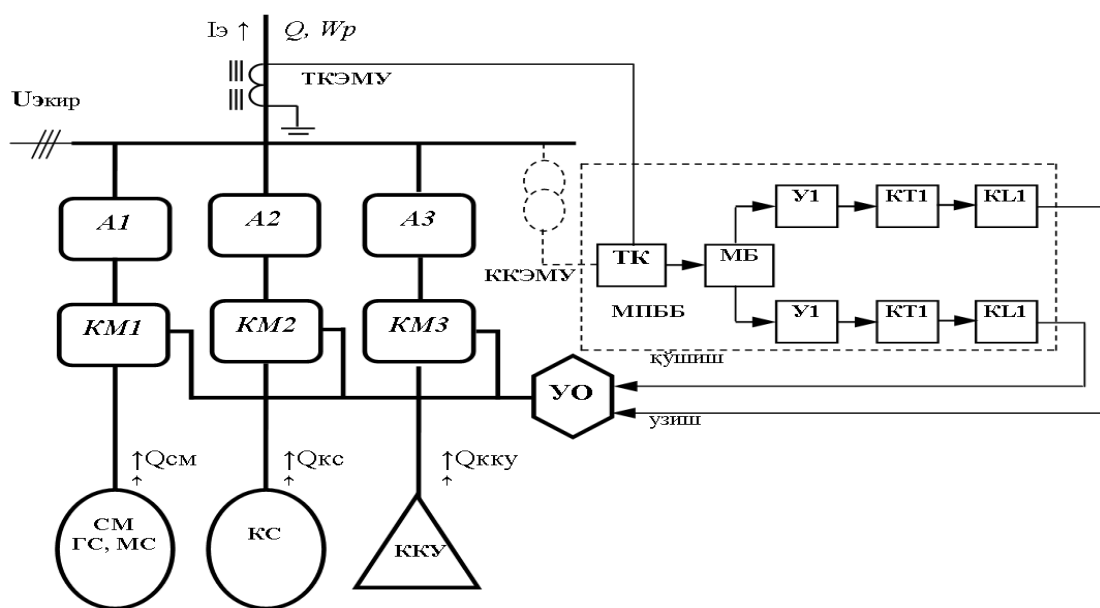

A1, A2, A3 – автоматик қўшиб - узгич, КМ1. КМ2. КМ3 – коммутация ускуналари; ТК – токликompенсация блоки; МБ – мантиқий блок;

У1, У2 – кучайтиргичлар; КТ1, КТ2 – вақт элементлари; КЛ1, КЛ2 – ижроорганлари; УО – бошқарув органи; МПББ –

реактивқувватманбаларинимикропротсессорлибошқарувблоки; СМ (ГС, МС) – синхронмашина(генератор – ГСваomotor - МС), КС – синхронкомпенсатор, ККУ – реактивқувватманбаси – косинусликонденсаторқурилма, ТКЕМЎваККЕМЎ – токвакучланишнингяссиўлчовчулғамли электромагнитўзгартгичлари

4.3-расм.

Энерготизимдареактивқувватманбалариникомбинатсияланганавтоматикбошқарувнингфункционалчизмаси

4.2. Когон магистрал газ қувурлари корхонасида реактив қувватни қоплашнинг техник иқтисодий кўрсаткичлари

$$S_{\partial\kappa} = 2200 \text{кВА} \quad S_{\text{ПК}} = 1300 \text{кВА}$$

$$F = 150 \text{мм}^2 \quad S_{\text{ТР.}\partial\kappa} = 2\text{ТМ} - 1600 / 10$$

$$S_{\text{ТР.нк}} = 2\text{ТМ} - 1000 / 10 \quad T_{\text{max}} = 6200$$

$$\cos \varphi = 0,82 \quad U_{H1} = 10 \text{кВ} \quad U_{H2} = 0,38 \text{кВ} \quad l = 400 \text{м}$$

1. Электр энергиясининг максимал сарфи вақти

$$\tau = \left(0,124 + \frac{T_{\text{max}}}{1000} \right)^2 \cdot 8760 = \left(0,124 + \frac{3500}{1000} \right)^2 \cdot 8760 = 1968,16 \quad \text{соат}$$

2. Линиялардаги тоқларни аниқлаш

а) Компенсациягача $I_{\partial\kappa} = \frac{S_{\partial\kappa}}{\sqrt{3}U_{H1}} = \frac{2200}{\sqrt{3} \cdot 10} = 127,02 \quad \text{А}$

б) Компенсациядан кейин $I_{\text{ПК}} = \frac{S_{\text{ПК}}}{\sqrt{3}U_{H1}} = \frac{1300}{\sqrt{3} \cdot 10} = 75,05 \quad \text{А}$

3. Линиянинг актив қаршилиги

$$R = r_0 \cdot l = \frac{1000}{\gamma F} l = \frac{1000}{31,7 \cdot 150} 400 = 84,12 \quad \text{Ом}$$

4. Компенсациягача линиядаги электр энергия исрофи

$$\Delta W_1 = 3I_{\partial\kappa}^2 R \cdot 10^{-3} \cdot \tau = 3 \cdot 127,02^2 \cdot 84,12 \cdot 10^{-3} \cdot 196816 =$$

$$= 801374175 = 801374 \quad \text{кВт} \cdot \text{соат}$$

5. Компенсациядан кейинги линиядаги электр энергия исрофи

$$\Delta W_2 = 3I_{\text{ИК}}^2 R \cdot 10^{-3} \cdot \tau = 3 \cdot 75,05^2 \cdot 84,12 \cdot 10^{-3} \cdot 1968,16 =$$

$$= 2797644,64 = 2797,64 \quad \text{кВт} \cdot \text{соат}$$

6. Трансформаторлар катталиклари

$$\begin{array}{lll} \text{ТМ} - 1600/10 & \Delta P_{xx} = 3,3 \text{ кВт} & \Delta P_{\kappa 3} = 16,5 \text{ кВт} \\ \text{ТМ} - 1000/10 & \Delta P_{xx} = 2,45 \text{ кВт} & \Delta P_{\kappa 3} = 11 \text{ кВт} \end{array}$$

7. Компенсациягача трансформатордаги электр энергия исрофи

$$\Delta W_{\text{ТП1}} = n \cdot \Delta P_{xx} \cdot T_{\text{Вкл}} + \frac{1}{n} \Delta P_{\kappa 3} \left(\frac{S_P}{S_H} \right)^2 \tau =$$

$$= 2 \cdot 3,3 \cdot 7900 + \frac{1}{2} 16,5 \left(\frac{2200}{3200} \right)^2 1968,16 =$$

$$= 59814,67 \quad \text{кВт} \cdot \text{соат}$$

8. Компенсациядан кейин трансформатордаги электр энергия исрофи

$$\Delta W_{\text{ТП2}} = n \cdot \Delta P_{xx} \cdot T_{\text{Вкл}} + \frac{1}{n} \Delta P_{\kappa 3} \left(\frac{S_P}{S_H} \right)^2 \tau =$$

$$= 2 \cdot 2,45 \cdot 7900 + \frac{1}{2} 11 \left(\frac{1300}{2000} \right)^2 1968,16 =$$

$$= 43283,511 \quad \text{кВт} \cdot \text{соат}$$

9. Линия ва трансформатордаги умумий электр энергия исрофи

а) Компенсациягача:

$$\Delta W_{\partial\kappa} = \Delta W_1 + \Delta W_{\text{ТП1}} = 8013,74 + 59814,67 = 67828,41 \quad \text{кВт} \cdot \text{соат}$$

б) Компенсациядан кейин:

$$\Delta W_{\text{ИК}} = \Delta W_2 + \Delta W_{\text{ТП2}} = 2797,64 + 43283,51 = 46081,15 \quad \text{кВт} \cdot \text{соат}$$

10. Компенсация хисобига тежалган электр энергия:

$$\Delta W_{\text{Э}} = \Delta W_{\partial\kappa} - \Delta W_{\text{ИК}} = 67828,41 - 46081,15 = 21747,26 \quad \text{кВт} \cdot \text{соат}$$

11. Тежалган 1 кВт соат энергия таннари:

$$\beta^1 = \frac{\alpha}{T_{\max}} + \beta = \frac{300000}{6200} + 140 = 188.4 \text{ сум} / \text{кВт} \cdot \text{соат}$$

12. Тежалган электр энергия нархи:

$$\Delta Ц = \beta^1 \cdot \Delta W_9 = 25,71 \cdot 21747,26 = 559215,25 \quad \text{сум}$$

$$P_{\rho\delta\kappa} = 2000 \text{ кВт} \quad P_{\max. \text{ заяв}} = 2200 \text{ кВт} \quad \cos \varphi = 0,65 \quad U_H = 0,38 \text{ кВ}$$

$$T_{\max} = 6200 \text{ соат}$$

1. Хисобий реактив қувватни аниқлаймиз

$$Q_{\rho\delta\kappa} = P_{\rho\delta\kappa} \operatorname{tg} \varphi = 2000 \cdot (\arccos(0.65)) =$$

$$= 2338,26 \quad \text{кВАр}$$

2. Компенсатор қурилмасининг реактив қуввати

$$Q_{\text{кв}} = P_P (\operatorname{tg} \varphi_1 - \operatorname{tg} \varphi_2) = 2000(1.169 - 0,328) = 1682,26 \quad \text{кВАр}$$

$$\operatorname{tg} \varphi_2 = 0,328 \quad (0,29 \div 0,4)$$

3. Компенсацияловчи қурилма танлаймиз

$$Q_{\text{кв}} = 5 \cdot 300 + 150 + 36 = 1686 \quad \text{кВАр}$$

4. Компенсациядан кейинги реактив қувват

$$Q_{\text{ПК}} = Q_{\rho\delta\kappa} - Q_{\text{кв}} = 2338,26 - 1686 = 652,26 \quad \text{кВАр}$$

5. Хисобий тўла қувват

$$S_P = \sqrt{P_{\rho\delta\kappa}^2 + Q_P^2} = \sqrt{2000^2 + 2338,26^2} = 3076,29 \quad \text{кВА}$$

6. Компенсациядан кейинги тўла қувват

$$S_{\text{ПК}} = \sqrt{P_{\rho\delta\kappa}^2 + Q_{\text{ПК}}^2} = \sqrt{2000^2 + 652,26^2} = 2103,67 \quad \text{кВА}$$

7. Тўла қувватлар фарқи

$$\Delta S = S_P - S_{\text{ПК}} = 3076,92 - 2103,67 = 973,25 \quad \text{кВА}$$

8. Реактив қувват компенсациялаш хисобига тежалган воситаларни хисоблаш.

$$H = 0,3 \frac{Q_P - Q_{ПК}}{Q_P} \cdot 100\% = 0,3 \frac{2338,26 - 652,26}{2338,26} \cdot 100\% = 21,63\%$$

9. Йиллик электр энергия сарфи:

$$W_{\text{зод}} = P_{\text{мах}} \cdot T_{\text{мах}} = P_P \cdot T_{\text{мах}} = 2000 \cdot 6200 = 12400 \quad \text{кВт} \cdot \text{соат}$$

10. Бир йилда истеъмол қилинган электр энергия нархи

$$\Pi_{\text{зод}} = \alpha P_{\text{мах}} + \beta W_{\text{зод}} = 300000 \cdot 2200 + 140 \cdot 12400000 = 40000000 \quad \text{кВт} \cdot \text{соат}$$

11. Йиллик электр энергия исрофи

$$\Delta W = W_{\text{зод}} \frac{H\%}{100\%} = 9000000 \frac{21,63}{100} = 3216700 \quad \text{кВт} \cdot \text{соат}$$

12. Тежалган 1 кВт соат энергия таннархи:

$$\beta^1 = \frac{\alpha}{T_{\text{мах}}} + \beta = \frac{300000}{6200} + 140 = 188,4 \text{ сум} / \text{кВт} \cdot \text{соат}$$

13. Тежалган электр энергия нархи

$$\Delta \Pi = \beta^1 \Delta W = 184,4 \cdot 3216700 = 593159480 \quad \text{сум}$$

ХУЛОСА

1. Ҳозиргикундайирикқувватли ишлабчиқариш корхоналари чет элда ишлабчиқарилган замонавий ускуналар ва жиҳозлар билан таъминланган.

Бу

эса ишлабчиқарилаётган маҳсулот сифатини ва унумдорлигини ошириб ўз маҳсулотларини жаҳон бозорига чаолиб чиқиш орқали халқ ўжалиги ва Республика мизини гривожланиши учун катта ҳисса қўшмоқда.

Шу ўринда замонавий ускуналар ва жиҳозларнинг талаб даражасида ишлаши учун узлуксиз вазифали электр энергия таъминоти талаб қилинади.

2. Саноат корхоналарида жумладан электр энергияси сарфига юқори эканлигидан келиб чиқиб, бугунгикунда

энергияни тежаш бўйича қўллаб илмий тадқиқотишлари олиб борилмоқда.

Илмий тадқиқотишларида корхонада энергетик балансини ташиқил этиш, ишлабчиқаришдаги энергетик кўрсаткичларни таҳлил қилиш,

энергия китисод қилишнинг резерв манбалари куч трансформаторлари, реакторлар ва бошқа

электр қурилмаларни юкланганлик даражасини аниқлаш муҳим ҳисобланади.

Электр баланси бўйича теъмоқ қилишдаги актив қувват билан реактив қувват баланси лари ҳисобланади, яъни бунда тармоқдаги барча исрофлар йиғиндисини

эътиборга олинади. Корхонанинг турли ишлабчиқариш қисмларида энергиядан қанчалик фойдаланилаётганлигини,

энерго аудит ўтказишда вомидай иғилган маълумотларни таҳлил қилиш орқали баҳоланиши мумкин. Аниқланган

энергия теъмоқ қилиш корхона олди га қўйилган мақсад ва стандарт кўрсаткичлари билан таққослаб қўрилиши мумкин.

Реактив қувватни компенсация қилиш ва бундан боғлиқ

электр таъминоти тизимининг турли элементларида электр

энергияси исрофини ва электр

энергиясисифатини ошириш билан боғлиқ муаммоларни
ечиш учун реактив қувват баланси тузилади.

Энергетик ресурслардан фойдаланиш нисамаралиги ни ортириш ва иссиқлик
исрофлари камай тириш учун,
корхонадаги иссиқлик тармоқларининг холатини яхшилаш керак бўлади,
бунда шуни нгдек,
корхонада асбоблар бўйича ўлчовларни тўғрилиги устидан доимий назоратни,
иссиқлик манбаси ва уни истеъмол қилувчи жойларда
энергетик ресурслардан рационал фойдаланиш ниташкилкилиш зарур.

3. Энерготизим
электр тармоқлари даги реактив қувватнинг комбинацияланган бошқаруви дақ
ўлланилувчи уч фаза литокни қучланишга ясси ўлчов чулғамли
электромагнит ўзгартгичларининг тузилиш тамайиллари,
тадқиқот валоий ҳалаш алгоритмлари, тадқиқот моделлари,
ҳисоблаш усуллари,
электромагнит ўзгартгичларнинг қурилмаларини тузилишини яратиш ва иш
лабчи қишасослари амалга оширилди ва уларни микропроцессор ли блок тарки
би да бошқарува малиёт га кенг жорий этишим кониятлария ратилди.

4. Тадқиқотлар натижасида энергия ва ресурстежа мкор
энерготизимларни рационал қуриш тамайилларини амалга ошириш,
энерготизим да реактив қувват манбаларини комбинацияланган бошқаруви,
бир ва уч фаза ли
электр катталикларни реал вақт мобайни да ўзгаришларини симметрик лигинин
азорат,
электр тармоқлар бир ва уч фаза ли бир ламчитокларининг адекват асос да икки ла
мчи қучланишга ўзгатиришим конини берувчи ясси ўлчов чулғамли
электромагнит ўзгартгичларининг мажмуасини яратилди ва улар амалиёт га жо
рий этилди.

5. Энерготизимларнинг реактив қувватларини комбинацияланган бошқаруви да

бирламчи электротокларни иккиламчи кучланишга яссиўлчовчулғамли
электромагнит ўзгартгичларини қўллаш орқали иқтисодий самарадорликни та
минлади.

Фойдаланилган адабиётлар:

1. И.А.Каримов. “Буюк ва муқаддасан, мустақил ватан”, “Ўқитувчи”,
нашриёт–матбаа ижодий уйи, Тошкент, 2011 йил.
2. И.А.Каримов. “Ўзбекистон мустақилликка эришиш оstonасида”,
“О`ҚИТУВЧИ”, нашриёт–матбаа ижодий уйи, Тошкент, 2012 йил.
3. Сиддиков И.Х., Насритдинов Ф.Ж. Исследование принципов построения
электромагнитных элементов электроавтоматики и защиты систем
электропитания на основе графовой модели // Журнал «Беруний
юлдузлари». - ТГТУ, Ташкент, 2001. - №1. – с. 87-89.
4. Сиддиков И.Х. Исследование основных характеристик и принципов
построения электромеханических преобразователей электроавтоматики
на основе графовой модели // Журнал «Вестник ТашГТУ». – Ташкент,
2001. - №1. – с. 11-17.
5. Сиддиков И.Х., Анарбоев М.А., Мирзоев Н.Н., Маматкулов А.Н.
Элементы управления статическими и динамическими источниками
реактивной мощности // Журнал «Проблемы энерго и
ресурсосбережения». - ТГТУ, Ташкент, 2013. – Спец. выпуск. - №3-4. –
с. 183-187.
6. Рожкова Л.Д, Козулин В.С. "Электростанция ва подстанцияларнинг
асбоб–ускуналари". Тошкент, "Фан", 1987 й, 619 б.

7. Неклепаев Б.Н. "Электрическая часть стансий и подстансий", М.: 1991
8. Справочник по электрическим устройствам високого напряжения, М.: 1998.
9. Правила Устройств Электротехнических установок (ПУЭ). М.: Энергоатомиздат, 1987.
10. Справочник по электроснабжению промышленных предприятий. Промышленные электрические сети /Под ред. А.А.Федорова и Г.В.Сербиновского, М., Энергия, 1980.
11. Справочник по электроснабжению промкшленных предприятий. Электрооборудование и автоматизатсия /Под ред. А.А.Федорова и Г.В.Сербиновского М. Энергоиздат, 1981.
12. Электротехнический справочник: 2–том. Под обўей ред. проф. МЕИ. М. Энергоатомиздат, 1980.
13. Электротехнический справочник: 3 том. Под обўей ред. проф. МЕИ. М. Энергоатомиздат, 1981.
14. Гултпяев А. К. Визуальное моделирование в среде МатЛаб. СПб.: Питер, 2000. 429 с.
15. Дяконов В. П. С1МУЛИНК-4. Спесиальный справочник. СПб.: Питер, 2002, 601 с.
16. В.П.Дяконов. МАТЛАБ 6/6.1/6.5 + Симулинка 4/5. Основы применения. Полное руководство ползователя. СОЛОН-Пресс, 2004.
17. В.П.Дяконов. МАТЛАБ 6/6.1/6.5 + Симулинка 4/5 в математике и моделировании. СОЛОН-Пресс, 2003.
18. В. И. Карлащук. Электронная лаборатория на ИБМ ПС. Лабораторный практикум на базе Элестронисс Воркбенч и МАТЛАБ. СОЛОН-Пресс. 2004.
19. И.Черних. Симулинка: среда создания инжЭнерних приложений. Диалог-МИФИ. 2003.
20. http://www.pza001.narod.ru/txt/shabad_2/raschet_to.htm
21. <http://www.izl.ru/kastv.htm>

22. [хттп://маркетелестро.дсх.ру/уpload/Филе/справ/справ8.хтм](http://маркетелестро.дсх.ру/уpload/Филе/справ/справ8.хтм)
23. [хттп://www.платан.ру/сги-бин/кверй.пл/ид=730&групп=10703](http://www.платан.ру/сги-бин/кверй.пл/ид=730&групп=10703)
24. [хттп://деталинадом.народ.ру/набор/набТДА2030.хтм](http://деталинадом.народ.ру/набор/набТДА2030.хтм)
25. Балашов Е.П., Пузанков Д.В. Микропротсессори и микропротсессорные системы. –М.: Радио и связь. 1981. –326 с.
26. Брябин В.М. "Програмное обеспечение персональных ЭВМ".
27. Валвачев Ф.Н., Крисевич В.С. "Программирование на языке ПАСКАЛ для персональных ЭВМ".
28. [хттп://www.пром лру./](http://www.пром лру./) Трансформаторное оборудование.
29. [хттп://www.news.елтех. ру./](http://www.news.елтех. ру./) Форум / «Новости Электротехники».
30. Шабат М.А. Расчеты релейной защиты и автоматики распределительных сетей. – Л: Энергоатомиздат 1991 г.
31. [Автоматика электрических станций, и электроЭнергетических систем](#) Овчаренко Н.И. Издательство НС ЭНАС, 2003-01-01, Книга в переплете, 504 стр., ИСБН код 5-93196-020-1
32. [Выбор и эксплуатация силовых трансформаторов.](#) Бистриский Г.Ф. Издательство Академия, 2003-07-10, Книга в переплете, 176 стр., ИСБН код 5-7695-1143-5
33. [Монтаж, эксплуатация и ремонт электроустановок.](#) Кусенко Г.Ф. Издательство Дизайн Про, 2003-05-15, Книга в переплете, 271 стр., ИСБН код 985-452-072-2.
34. www.зиенет.уз
35. www.елстер.ру
36. www.измерение.ру
37. www.алпхасентер.ру
38. www.метрониса.ру
39. "Меркурий". www.инсотех.ру
40. СП ООО "Электрон ҳисоблагич"
41. www.узелех.уз
42. www.алгоритм.уз

43. www.ундп.уз
44. www.узбекЭнерго.уз
45. www.пресс-сервисе.уз
46. www.гов.уз
47. www.узбексоал.уз
48. www.лех.уз
49. www.гисметео.ру