

**O‘ZBEKISTON RESPUBLIKASI OLIY VA O‘RTA
MAXSUS TA‘LIM VAZIRLIGI
TERMIZ DAVLAT UNIVERSITETI**



**IQTISODIYOT VA TURIZM FAKULTETI
“MOLIYA” KAFEDRASI**

MOLIYAVIY NAZORAT

fani bo‘yicha

O‘QUV - USLUBIY MAJMUA

**O‘ZBEKISTON RESPUBLIKASI OLIY VA O‘RTA
MAXSUS TA’LIM VAZIRLIGI
TERMIZ DAVLAT UNIVERSITETI**



**IQTISODIYOT VA TURIZM FAKULTETI
“MOLIYA” KAFEDRASI**

**MOLIYAVIY NAZORAT
fani bo‘yicha**

O‘QUV - USLUBIY MAJMUUA

Bilim sohasi:	100000	-Gumanitar soha;
	200000	- Ijtimoiy soha, iqtisod va huquq
Ta’lim sohasi:	110000	- Pedagogika;
	230000	- Iqtisod
Ta’lim yo’nalishi:	5230600	- Moliya

O'quv uslubiy majmua 2017 yil O'R OO'MTV tomonidan № BD 5230600-3.15 raqami bilan 2017 yil 26 iyundagi 434-sonli buyrug'i bilan tasdiqlangan fan dasturi asosida ishlab chiqilgan.

Maxmudov O.T., To'lakov U.T «Moliyaviy nazorat » fanidan o'quv-uslubiy majmua – Termiz davlat universiteti, 2018yil.

Tuzuvchilar:

Maxmudov O.T., To'lakov U.T., Moliya kafedrası katta o'qituvchilari– TerDU.

Taqrizchilar:

Xatamov O.Q. – TerDU «Iqtisodiyot» kafedrası mudiri, i.f.d– TerDU

Mirzayev A.Q. – TerDU «Iqtisodiyot» kafedrası dotsenti, i.f.n. – TerDU

“**Moliyaviy nazorat**” fanining o'quv-uslubiy majmuasi Termiz davlat universiteti O'quv-uslubiy kengashida muhokama qilinib, ko'rib chiqilgan va o'quv jarayonida foydalanish uchun tavsiya etilgan. (2018 yil “___” _____dagi №___sonli yig'ilishining bayonnomasi tasdiqlangan.)

© TerDU “Moliya” kafedrasi

MUNADARIJA

KIRISH	3
I O'QUV MATERIALLARI	6
MA'RUZA MATNI	6
1-mavzu. Moliyaviy nazoratni tashkil etishning nazariy va huquqiy asoslari.....	6
2-mavzu. Moliyaviy nazoratni tashkil qilish shakl, usul va turlari.....	22
3-mavzu. Umumdavlat nazorat organlari va ularning moliyaviy nazoratni tashkil etishi	34
4-mavzu. O'zbekiston Respublikasi Hisob palatasi va uning moliyaviy nazoratni tashkil etishdagi o'rni	48
5-mavzu. Moliya organlari va ularning moliyaviy nazoratni olib borishdagi roli.....	64
6-mavzu Soliq nazorati	82
7-mavzu. Bojxona xizmati nazoratini tashkil etish.....	106
8-mavzu. Sug'urta tashkilotlarida moliyaviy nazoratni tashkil etish.....	122
9-mavzu. Bank muassasalarida moliyaviy nazoratni tashkil etish	137
10-mavzu. Byudjetni tuzish va ijro etish jarayonini nazorat qilish.....	156
11-mavzu. Byudjet tashkilotlari xarajatlar smetasini rejalashtirish va moliyalashtirishdagi moliyaviy nazorat.....	163
12-mavzu. Byudjet tashkilotlari moliya-xo'jalik faoliyatida nazoratning ahamiyati	176
13-mavzu. Korxonalarda ichki moliyaviy nazoratni tashkil etish.....	188
14-mavzu. Auditorlik nazoratining moliyaviy nazoratni amalga oshirishdagi ahamiyati.....	198
15-mavzu. Rivojlangan mamlakatlarda moliyaviy nazoratni tashkil etish amaliyoti.....	215
AMALIY MASHG'ULOTLAR UCHUN TOPSHIRIQLAR	235
II MUSTAQIL TA'LIM UCHUN TOPSHIRIQLAR	276
III	
GLOSSARIY	304
IV ILOVALAR	311
Fan dasturi	311
Ishchi fan dasturi	327
Testlar	361
Tarqatma materiallar	398
Adabiyotlar ro'yhati	427
KIRISH	

Mamlakatimizda ijtimoiy-iqtisodiy islohotlarni samarali amalga oshirish, milliy iqtisodiyotni yangi davr talabiga moslashtirish, eksportga yo`naltirilgan ishlab chiqarishni yanada rag`batlantirish, barqaror moliya tizimi faoliyatini tashkil etish moliya munosabatlarini yanada rivojlantirishni taqozo etadi.

“Moliyaviy nazorat” fani umumkasbiy fanlar blokiga kiritilgan fan hisoblanib, bakalavriat “Moliya” ta`lim yo`nalishida 4-kurs 7-8-semesterlarda, “Bank ishi” va “Pensiya ishi” ta`lim yo`nalishlarida 3-kurs 6-semesterda o`qitilishi rejalashtirilgan.

“Moliyaviy nazorat” fanini o`qitishdan maqsad kelgusida yuqori malakali iqtisodchi-mutaxassislar bo`lib yetishadigan talabalar uchun moliyaviy nazoratni tashkil etishning nazariy va tashkiliy-huquqiy asoslari, moliyaviy nazoratni amalga oshiruvchi organlar faoliyatini tashkil etish va amalga oshirish, rivojlangan mamlakatlar moliyaviy nazorat tizimi bo`yicha ko`nikma va malakalar shakllantirishdir.

Fanning vazifasi talabalarga moliyaviy nazoratni tashkil etishning nazariy va tashkiliy-huquqiy asoslari haqida bilimlar berish, ularda moliyaviy nazoratni amalga oshiruvchi organlar tomonidan nazorat faoliyatini tashkil etish yo`nalishlarini, moliyaviy nazoratni tashkil qilish turlari, shakl va usullarini, davlat va nodavlat moliyaviy nazorat turlarini, rivojlangan davlatlarda moliyaviy nazoratni tashkil etish amaliyotini o`rgatishdan iborat.

Bugungi globallashuv sharoitida raqobat tobora kuchayib borayotgani mamlakatimizni yanada barqaror va jadal sur`atlar bilan rivojlantirishni taqozo etmoqdaki, olib borilayotgan islohotlar samarasini yanada oshirish, davlat va jamiyatning har tomonlama va jadal rivojlanishi uchun shart-sharoitlar yaratish, mamlakatimizni modernizatsiya qilish hamda hayotning barcha sohalarini liberallashtirish bo`yicha ustuvor yo`nalishlarni amalga oshirish maqsadida, O`zbekiston Respublikasi Prezidentining 2017 yil 7 fevraldagi PF-4947-sonli Farmoni bilan “2017-2021 yillarda O`zbekiston Respublikasini rivojlantirishning beshta ustuvor yo`nalishi bo`yicha Harakatlar strategiyasi” qabul qilindi.

“Moliyaviy nazorat” fanini chuqur o`rganish orqali talabalar mamlakatimizning moliya munosabatlaridagi ishtirokini faollashtirish, makroiqtisodiy barqarorlikni mustahkamlash va yuqori iqtisodiy o`sinh sur`atlarini saqlab qolish, milliy iqtisodiyotning raqobatbardoshligini oshirish, investitsiyaviy muhitni yaxshilash orqali mamlakatimiz iqtisodiyoti tarmoqlari va hududlariga xorijiy sarmoyalarni faol jalb etish, iqtisodiy hamkorlikni yanada rivojlantirish, puxta o`ylangan tashqi qarzlarni siyosatini amalga oshirishni davom ettirish, jalb qilingan xorijiy investitsiya va kreditlardan samarali foydalanish borasida tegishli nazariy bilimlar va amaliy ko`nikmalarga ega bo`lishadi. Shu bilan birgalikda, mazkur fanni o`qitish “2017-2021 yillarda O`zbekiston Respublikasini rivojlantirishning beshta ustuvor yo`nalishi bo`yicha Harakatlar strategiyasi”da belgilangan iqtisodiyotni rivojlantirish va liberallashtirishning ustuvor yo`nalishlarini samarali tarzda amalga oshirishga qaratilgan mutaxassis kadrlarni tayyorlashda muhim o`rin tutadi.

Bu o`quv yilida “Moliyaviy nazorat” fani moliyaviy nazoratning nazariy va tashkiliy asoslari, moliyaviy nazoratni amalga oshirishda davlat organlarining ahamiyati, davlat moliyaviy nazorati, nodavlat moliyaviy nazorati, rivojlangan mamlakatlarda moliyaviy nazorat modullariga asosan o`rganiladi.

I MA'RUZALAR MATNI

1-Mavzu.Moliyaviy nazoratni tashkil etishning nazariy va huquqiy asoslari

Reja

- 1. Moliyaviy nazoratning mazmuni va ahamiyati.**
- 2. “Moliyaviy nazorat” fanining predmeti, obyekti, metodi.**
- 3. Moliyaviy nazoratning vazifalari, islohotlarning yangi bosqichida ularning takomillashuvi.**
- 4. Moliyaviy nazoratning nazariy asoslari.**
- 5. Moliyaviy nazoratni tashkil etishning huquqiy asoslari.**

Kalit soʻzlar: *Nazorat, moliyaviy nazorat, byudjet, byudjet jarayoni, byudjetdan moliyalashtirish, byudjet tashkiloti, Davlat moliyaviy nazorat, moliyaviy nazoratning subyektlari, moliyaviy nazorat obyektlari, moliyaviy nazorat taʼmoyillari, byudjetdan moliyalashtirish, byudjet tashkiloti, Davlat moliyaviy nazorat*

1. Moliyaviy nazoratning mazmuni va ahamiyati.

Iqtisodiyotni modernizatsiyalash va tarkiblashtirish sharoitida mamlakat iqtisodiyoti va moliya tizimining samarali amal qilishining zaruriy sharti boʻlib moliyaviy nazorat xizmat qiladi. Moliyaviy nazorat ijtimoiy va xususiy takror ishlab chiqarish jarayonini uzluksiz rivojlanishi, ilmiy texnik taraqqiyotni tezlashuvi, iqtisodiyotning barcha sohalarida sifat koʻrsatkichlarini yaxshilanishini taʼminlashga yoʻnaltirilganidir.

Hozirgi kunda moliyaviy nazoratning asosiy maqsadi tekshirilayotgan obyektga mavjud boʻlgan haqiqiy holatni obyektiv oʻrganish va boshqaruv qarorlarini qabul qilish va ijro etishga salbiy taʼsir koʻrsatuvchi omillarni aniqlash yoki oldini olishdan iborat.

Moliyaviy nazorat jamiyat iqtisodiyotidagi iqtisodiy samaradorlikni ragʻbatlantirish, moddiy mehnat va moliyaviy resurslardan oqilona foydalanish, noishlab chiqarish xarajatlarini imkoniyat darajasida iqtisod qilinishi bilan dolzarb ahamiyatga ega.

“Moliyaviy nazorat” fanini oʻqitishdan maqsad - kelgusida yuqori malakali iqtisodchi-mutaxassislar boʻlib etishadigan talabalar uchun moliyaviy nazoratni tashkil etishning nazariy, huquqiy, tashkiliy asoslari haqida bilimlar berish, ularda davlatning hozirgi davrdagi moliyaviy nazoratni olib borish siyosatining asosiy yoʻnalishlari boʻyicha koʻnikmalar hosil qilishdan iborat.

Moliyaviy nazorat fani mazmunan ikki katta guruhga boʻlib oʻrganiladi.

- Birinchisi davlat moliyaviy nazorati organlari bo'lib unga O'zbekiston Respublikasi Prezidenti huzuridagi Hisob palatasi , Moliya vazirligi tarkibidagi Nazorat –taftish bosh boshqarmasi , Soliq qo'mitasi , Davlat Bojxona qo'mitasi va boshqalar.

- Ikkinchi guruh nodavlat moliyaviy nazorat tashkilotlari bo'lib, bular xilma-xil mulk shaklida bo'lgan audit muassasalari hisoblanadi. Fanni o'zlashtirish jarayonida mana shu ikki nazorat guruhining funktsiyalari va vazifalarining uyg'unligi hamda tafovutlari qamrab olinadi.

“Moliyaviy nazorat” fanining predmeti -jamiyatda xo'jalik yuritishning turli soha va tarmoqlarida, davlat boshqaruvining barcha pog'onalarida pul oqimlari, moliyaviy resurslar harakatini nazorat qilish va bu boradagi moliyaviy nazorat organlarining maqsadli faoliyatini o'rganishdan iboratdir.

Fanning vazifasi – talabalarga moliyaviy nazoratni tashkil etishning nazariy, huquqiy, tashkiliy asoslari haqida bilimlar berish, ularda moliyaviy nazoratni amalga oshiruvchi organlarning faoliyat yo'nalishlarini o'rgatishdan iborat;

- moliyaviy nazoratning ijtimoiy-iqtisodiy mohiyati va ahamiyatini o'rganish;
- moliyaviy nazorat tizimi va uning nazariy-huquqiy asoslarini o'rganish;
- moliyaviy nazoratni tashkil qilish tur, shakl va usullarini o'rganish;
- moliyaviy nazoratni amalga oshiruvchi organlar va ularning moliyaviy nazoratni tashkil qilishdagi funktsiyalari, huquq va majburiyatlarini o'rganish;
- moliya organlarining davlat daromadlari istiqbollari belgilash va iqtisodiy tahlil qilish sohasidagi nazorat-iqtisodiy ishlarini o'rganish;
- moliya organlarida byudjetni tuzish va ijro etish jarayonidagi moliyaviy nazoratning asoslarini o'rganish;
- ijtimoiy soha muassasalari, tashkilotlari hamda alohida tadbirlarni moliyalashtirishdagi moliyaviy nazorat mexanizmi elementlarini o'rganish;
- byudjet tashkilotlari moliya-xo'jalik faoliyatini taftish etish asoslarini o'rganish;
- davlat byudjeti daromadlar (maxsus maqsadli fondlar daromadlar) ini shakllanishi va ularning to'g'ri hisoblanishi, to'liq hamda o'z vaqtida to'lanishi holatlarini tahlil qilib o'rganish;
- kredit muassasalari va ularning filallari tomonidan bank qonunchiligiga rioya qilinishi hamda pul-kredit, valyuta va narx munosabatlarini holatini tahlil qilib o'rganish;
- sug'urta munosabatlarni olib borilishi va unga rioya qilinishini o'rganish;
- nodavlat moliyaviy nazorat organlari va ularning moliyaviy nazoratni tashkil qilishdagi funktsiyalari, huquq va majburiyatlari hamda uning ahamiyatini o'rganish;

- taraqqiy etgan mamlakatlarda moliyaviy nazoratni tashkil etish amaliyotini o'rganish.

Nazorat - bu biror ishning, narsaning axvoli, kishining yurish-turish va shu kabi ustidan doimo kuzatish, tekshirish. Nazorat – davlat boshqaruv organlarining ayrim boshqaruv sohalarida davlat tomonidan belgilangan qoidalarga davlat tomonidan belgilangan qoidalarga xujalik subyektlar, mansabdor shaxslar rioya etishini kontrol' qilishdan iborat faoliyatdir.

Moliyaviy nazorat – bu moliyaviy tekshirish va u bilan bog'liq bo'lgan masalalar xarakatini va muomalasini majmui bo'lib, xo'jalik subyektlari faoliyatini va boshqarishni uziga xos usullar va shakllar yordamida tashkil etish.

Mamlakat iqtisodiyoti va moliya tizimining samarali amal qilishining zaruriy sharti bo'lib moliyaviy nazorat xizmat qiladi. Moliyaviy nazorat jamiyatning ijtimoiy-iqtisodiy rivojlanishini boshqarish ustidan davlat nazoratining tarkibiy elementi bo'lib hisoblanadi. Davlat moliyaviy nazoratning boshqaruv tizimining asosiy elementi bo'lgan umumiy nazorat tizimidagi muhim o'rni va ahamiyati shundaki, birinchidan, moliya o'zi iqtisodiy kategoriya sifatida obyektiv tarzda nazorat funksiyasini bajaradi; ikkinchidan, bozor iqtisodiyotida moliyaviy munosabatlarning roli oshib boradi. Barcha uzluksiz takror ishlab chiqarish jarayonlarini, xo'jalik yuritishning barcha pog'onalari, davlat boshqaruvining barcha darajalarini qamrab olar ekan moliyaviy nazoratning universal quroli sifatida amal qiladi.

Bozor iqtisodiyoti uchun davlat moliyaviy nazorati faoliyatning alohida bir sohasiga aylanib boradi. Davlat moliyaviy nazoratning obykti bo'lib boshqarishning barcha darajalarida moliyaviy resurslarning shakllanishi va ishlatilishidan taqsimlanish jarayonlari maydonga chiqadi. Bu boradagi Davlat moliyaviy nazorati avvalo davlat moliyaviy resurslaridan maqsadga muvofiq va samarali foydalanishi, davlat mulkidan oqilona foydalanishini ta'minlashga xizmat qilmog'i lozim.

Moliyaviy nazorat - davlat tomonidan tashkil etilgan, nazorat o'tilish vazifalari yuklatilgan davlat yoki mustaqil jamoat organlari tomonidan hukumat, korxonalar, tashkilotlar va muassasalar faoliyatining samaradorligini aniqlashga qaratilgan nazorat tizimidir. Davlat byudjetini shakllantirish va sarflashdagi rezervlarni, moliyaviy va moddiy resurslarni boshqarishning barcha darajalarida operatsiyalarning maqsadga muvofiqligi va samaradorligini, qonuniylik printsiplaridan chetga og'ish va ularni buzishlarni aniqlash nazorat tizimi vazifasiga kiradi.

Nazorat maqsadi - tuzatish choralari ko'rish, aybdorlarni javobgarlikka tortish va buzishlarning oldini olishdan iborat.

Moliyaviy nazoratning yuzaga kelishi va rivojlanishi davlat moliyaviy tizimining tashkil etilishi va rivojlanishi bilan shart qilib qo'yildi.

Moliya kabi moliyaviy nazorat ham kapitalistik jamiyatdan avvalgi bosqichlardayoq, shakllanish va rivojlanishning uzok davrini bosib o'tdi. Uning ba'zi elementlari quldorlik va feodal jamiyatlaridagi ijtimoiy munosabatlarda namoyon bo'ldi. «Natura xo'jaligining umumiy iqtisodiy quldorlik va feodal jamiyatlari barcha ijtimoiy qatlamlariga singgan hokimlik va tobelik munosabatlari, «musht» huquqi davlat soliq to'plovchilari faoliyatining nihoyatda xilma xil «nazorat» shakllarining gurkirab gullab-yashnashi uchun obyektiv asos yaratadi.

Moliyaviy nazorat nazariyasi, uning mazmuni, o'rni va tashkil etilishini ishlab chiqish bilan ko'plab olimlar shug'ullangan bo'lib, shuning uchun bozor munosabatlarining yangi tizimiga o'tish va yangi moliyaviy tizimni shakllantirish chog'ida barcha turli-tuman fikrlarni, jumladan MDH davlatlari va bozor iqtisodiyoti rivojlangan mamlakatlar olimlarining fikrlarini o'rganib chiqmoq foydalidir.

Moliyaviy nazorat ta'riflarining qiyosiy tahlilini keltiramiz.

Manbalar	Ta'rif
Nazorat amal qilinuvchi qoidalarining Lima deklaratsiyasi. Oliy nazorat organlari xalqaro tashkilotining (INTOSAI) IX Kongressida 1977 yil qabul qilingan, 1modda. "Nazoratning maqsadi" [20, 56-b.].	Nazoratni tashkil etish ijtimoiy moliyaviy mablag'larni boshqarishning zaruriy elementi hisoblanadi, chunki bunday boshqaruv jamiyat oldidagi mas'uliyatni keltirib chiqaradi. Nazorat shunchaki maqsad bo'lib kolmasdan, balki tartibga solish tizimining ajralmas qismidir, uning maqsadi ahvolni to'qrilash choralari ko'rish, ayrim hollarda aybdorlarni javobgarlikka tortish, etkazilgan zarar uchun tovon undirib olish yoki kelgusida bunday buzilishlarning oldini olish yoxud kamaytirish imkoniyatiga ega bo'lish uchun imkoni boricha dastlabki bosqichda qabul qilingan standartlardan chekinishlarni va qonun qoidalarining buzilishlarini, moddiy resurslarning samaradorligi va tejab sarflanishini aniqlashdan iboratdir
N.S.Malein [22, 103-b,]	Moliyaviy nazorat - moliyaviy, kredit va xo'jalik organlari (tashkilotlari)ning rejalarning bajarilish jarayonida moliyaviy, byudjet, soliq, kredit, hisobkitob va kassa intizomini ta'minlashga o'aratilgan va pul harajatlarining qonuniyligi, asosiligi va oqilonaligini tekshirishdan iborat qonun normalari bilan tartibga solinuvchi faoliyatidir.

D.A.Allaxverdyan [6, 6-b.]	Moliyaviy nazorat - davlat nazoratining tarkibiy qismi, iqtisodiy boshqarish va rejalashtirish butun tizimining elementidir.
E.A.Voznesenskiy [14, 43-b.]	Moliyaviy nazorat - davlat va jamoat organlarining; kengaytirilgan takroriy ishlab chiqarishda rejali mutanosiblikka rioya qilish maqsadlarida markazlashtirilgan va mahalliy pul jamg'armalarini shakllantirish hamda ulardan foydalanish jarayonlarining asosli ekanligini tekshirishdan iborat faoliyatdir.
I.A.Belobjetskiy [7, 7-b.]	Iqtisodiy nazorat qabul qilingan boshqaruv qarorlarining asosliliigi va samaradorligini va ular ijrosining natijalarini baholash maqsadi bilan boshqariluvchi obyektning ish olib borish jarayoni va haqiqiy holatini kuzatish kamda tekshirish tizimini o'z ichiga oladi.
Manbalar	Ta'rif
I.A.Belobjetskiy [8, 23-b.]	Moliya-xo'jalik nazorati deganda nazorat vazifalari yuklatilgan davlat va jamoat organlarining korxonalar, birlashmalar, muassasalar, tashkilotlar va moddiy ishlab chiqarish hamda noishlab chiqarish sohalarining moliya-xo'jalik faoliyati ustidan bu faoliyatning iqtisodiy samaradorligini holis baholash, xo'jalik va moliyaviy operatsiyalarning qonuniyligi, to'g'riligi va maqsadga muvofiqligini, sotsialistik mulkning saqlanishini, ishlab chiqarish samaradorligini va davlat byudjeti daromadlarini oshirishning ichki xo'jalik imkoniyatlarini aniqlash maqsadida amalga oshiriladigan nazorat tizimidir.
Yu.A.Danilevskiy [15, 16-b.]	Iqtisodiyot va ishlab chiqarishni boshqarish umumiy mexanizmining muhim vazifalari va ajralmas tarkibiy qismlaridan biri hisoblanib, moliyaviy, kredit, ishlab chiqarish ko'rsatkichlarini o'z ichiga oladi. Nazorat doirasiga pulda ivodalangan tovar-moddiy o'immatliklarni ishlab chiqarish, tao'simlash, ularni ishlatish va iste'mol kiradi.

S.S.Nosova [25,5-b.]	Iqtisodiy nazorat ishlab chiqarish ustidan insoniyat yaratgan G'oyat samarali nazoratdir. U narx, ish haqi, foyda, ishlab chiqarish harajatlari va foydalanish, ssuda foizi, renta, soliq, pul va sh.k. orkali amalga oshiriladi.
Yu.M.Itkin	Davlat nazorat organlarining vazifasi, eng avvalo, davlat qonunlari va prezident farmonlarining ijrosini; Oliy Kengash tomonidan ajratilgan byudjet mablag'lari yo'naltirilishining qonuniyligi, to'g'riligi va maqsadga muvofiqligini: hukumat va uning organlari faoliyatining samaradorligini, moliyaviy va
	moddiy resurslarning boshqarishning barcha darajalarida davlat mablag'lari samarali va tejab-tejab sarflanishini tekshirishga yo'naltirilishi kerak.
Manbalar	Ta'rif
Yu.M.Itkin [17, 38-b.]	Nazoratning vazifasi yo'l qo'yiladigan chetga chiqish me'yorlarini malakali belgilashdan iborat, qolgan barcha chetga chiqishlarni qayd etish va bartaraf qilish talab qilinadi. Boshqaruvning ichki va tasho'i xo'jalik jarayonlarini kuzatish, tekshirishni amalga oshirar ekan, nazorat bozor iqtisodiyotida, bu harakatlarning hammasi fao'at samarali boshqarish uchun foydali bo'lgandagina mavjudlik huquqiga egadir.
S.O.Shoxin, L.I.Voronina [27, 14-b.]	Moliyaviy nazorat deganda nazorat vazifalari yuklatilgan davlat va jamoat organlarining korxonalar, muassasalar va tashkilotlarning moliyaxo'jalik faoliyatining iqtisodiy samaradorligini xolis baholash maqsadi bilan bu faoliyat ustidan nazoratning ko'p tomonlama tarmoo'lardagi tizimini, xo'jalik va maqsadga muvofio'ligini aniqlashni hamda davlat byudjeti daromadlarining rezervlarini aniqlashni tushunmoq kerak.

Iqtisodiy nazorat ishlab chiqarish ustidan insoniyat yaratgan G'oyat samarali nazoratdir. U narx, ish haqi, foyda, ishlab chiqarish harajatlari va foydalanish, ssuda foizi, renta, soliq, pul va sh.k. orqali amalga oshiriladi.

Moliya nazorat vazifasining mavjudligi o'z-o'zidan moliyaviy nazorat mavjudligini keltirib chiqarmaydi, u tegishli davlat organlarining muhim tashkil etuvchi faoliyatini taqazo etadi.

1. Moliyaviy nazorat - kengaytirilgan takror ishlab chiqarishda moliya muhim rolining bir ko'rinishidir.

2. Moliyaviy nazorat davlat boshqaruv organlari faoliyatining turlaridan biri sifatida namoyon bo'ladi.

3. Moliyaviy nazorat - boshqaruvning tartibga solish, rejalashtirish, hisob-kitob va xo'jalikni yurituvchi subyekt faoliyatining tahlili singari mustaqil vazifasidir.

4. Taqsimlash munosabatlari orqali moliyaviy nazorat ishlab chiqarish, ayirboshlash, muomala va iste'mol munosabatlariga tatbiq etiladi.

Nazorat subyekti – nazorat tizimining maxsus organi, nazorat qiluvchi tashkilot, alohida shaxs bo'lishi mumkin. Nazorat qiluvchi subyekt faoliyatini tashkilot qismida ma'lum umumiylikka ega bo'lgan bir guruh obyektlar masalan, Moliya Vazirligiga yoki nazorat taftish boshqarmasiga biriktirib quyiladi. Nazorat faoliyatini amalga oshirishda bir obyektning bir qancha nazorat subyektlari tomonidan ayni bir nazorat predmeti yuzasidan tekshirish xollariga yo'l qo'ymaslik maqsadida u yoki bu nazorat subyektning faoliyat doirasi aniq chegaranishi kerak. Nazorat subyektlariga yuklatilgan majburiyatlar nazorat organlarining oldiga quyilgan maqsadlardan kelib chiqqish va ularga to'liq mos kelishi muhimdir.

Nazorat obyekti – kimni nazorat qilish kerak ? degan savolga javob beradi. Davlat moliyaviy nazorati obyektlari tashkiliy-huquqiy shakli va faoliyat turidan qat'iy nazar davlat moliyaviy resurslaridan foydalanuvchilar: davlat moliyaviy siyosatini yuritishga mutasaddi bo'lgan xukumatning ijroiya organlari pul-kredit muassalari, davlat mablag'larini jalb qiluvchi va ulardan foydalanuvchi investitsion institutlar, davlat korxonalari, byudjet tashkilotlaridir.

Moliyaviy nazorat maxsus tamoyillar orqali amalga oshiriladi.

Nazorat tamoyillari- nazoratning ilmiy jihatdan ishlab chiqilgan va amaliy faoliyatdan o'tgan siyosiy, tashkiliy va huquqiy asoslari bo'lib, ularga amal qilishligi nazoratning samaradorligini ta'minlaydi. Nazorat tamoyillari moliya sohasidagi nazoratning umumiy tartibini maqsadga yo'naltirilganligini belgilab beradi

Ko'p yillik tajriba asosida jahonda davlat moliyaviy nazoratini tashkil etishning asosiy tamoyillari ishlab chiqarilgan bo'lib, har bir tsivilizatsiyalashgan davlatlarga amal qilingan va intiladi. Bu tamoyillar qonuniylik, daxlsizlik, obyektivlik, malakalilik, oshkoralikni talab qiladi.

Qonuniylik – moliyaviy nazoratning muhim tayillaridan biri bo'lib, birinsidan, davlat va mahalliy moliyaviy va moddiy resurslardan fodalanishdagi qonuniylikni ko'zda tutsa, ikkinchidan, nazorat organlari faoliyati ham qonun asosida belgilangan vakolatlari doirasida tashkil etilmog'i kerak.

Dahlsizlik - nazorat organlarining dahlsizligi qonunan belgilab qo'yilishi kerak. Dahlsizlik nazorat organlari ishining samaradorligini ta'minlovchi omil bo'lib nazorat qiluvchi organning moliyaviy jihatdan ham mustaqil va dahlsizligini ko'zda tutadi.

Obyektivlik va malakalilik – nazorat o'tkazuvchi shaxslar tomonidan amaldagi qonunchilikning so'zsiz rioya qilishni, ularning yuqori malakali kasbiy darajada bo'lishlarini ko'zda tutadi.

Oshkoralik – tamoyili esa nazoart organlarining jamoatchilik ommaviy ahborot vositalari bilan yaqindan aloqada bo'lishlarini talab qiladi. Chunki nazorat organlari bevosita yoki bilvosita tarzda bir guruh kishilarning yoki butun aholining manfaatlarini ish yuritadilar.

Nazorat-iqtisodiy ishlar ishlab chiqarish samaradorligini oshirishga, xo'jalik yuritishning yuqori natijalariga erishishga, davlat daromadlarining oshishiga hamda davlat mablag'laridan samarali, maqsadga muvofiq foydalanishga ta'sir etadi.

Mamlakat iqtisodiyoti va moliya tizimining samarali amal qilishining zaruriy sharti bo'lib moliyaviy nazorat xizmat qiladi. Moliyaviy nazorat jamiyatning ijtimoiy-iqtisodiy rivojlanishini boshqarish ustidan davlat nazoratining tarkibiy elementi bo'lib hisoblanadi.

Nazorat boshqarish tsiklining shakli sifatida qabul qilinayotgan yoki qabul qilingan boshqaruv qarorlarining asoslanganligi va samaradorligini baholash, bu qarorlarning amalga oshirilish darajasini hqiqiy natijalarning o'rnatilgan parametrlari va me'yoriy ko'rsatmalardan og'ish (farq qilish) darajasini aniqlash va salbiy holatlarni bartaraf etishga qaratilgan boshqaruv qarorlarini qabul qilish maqsadida boshqariluvchi obyekt faoliyatini kuzatish, solishtirish, tekshirish va tahlil qilish tizimidir.

Bozor iqtisodiyoti uchun davlat moliyaviy nazorati faoliyatning alohida bir sohasiga aylanib boradi. Davlat moliyaviy nazoratning obyekti bo'lib boshqarishning barcha darajalarida moliyaviy resurslarning shakllanishi va ishlatilishidan taqsimlanish jarayonlari maydonga chiqadi. Bu boradagi Davlat moliyaviy nazorati avvalo davlat moliyaviy resurslaridan maqsadga muvofiq va samarali foydalanishi, davlat mulkidan oqilona foydalanishini ta'minlashga xizmat qilmog'i lozim.

O'zbekiston Respublikasi Konstitutsiyasida mamlakatimizning Davlat byudjeti shaklan qonuniy asoslab berildi. O'tgan davr ichidagi barqaror byudjet tizimini

to'liq shakllantirish sohasidagi barcha ishlarimiz va tajribalarimiz bu sohadagi jahon tajribasi bilan uyg'unlashdi, bu esa O'zbekiston Respublikasining "Byudjet Kodeksi"da o'zining huquqiy aksini topdi.

Davlat moliyasini isloh qilish loyihasi doirasida O'zbekiston Respublikasi Hukumati o'z oldiga tarkibiy va institutsional o'zgarishlarni amalga oshirish bo'yicha keng ko'lamli vazifalarni qo'ymoqda. Bu bir tomondan sezilarli miqdorda moliyaviy resurslarni talab qilsa, ikkinchi tomondan ushbu resurslarni taqsimlash va ulardan foydalanishning samarali tizimining joriy etilishini nazarda tutadi. "Davlat moliya tizimini isloh qilish sohasida O'zbekiston Respublikasi Hukumatiga BMT Taraqqiyot Dasturi 2007 yildan buyon ko'maklashib kelmoqda. Jumladan, ushbu loyiha doirasida byudjet qonunchiligini hamda davlat byudjetini rejalashtirish va ijro etish metodologiyasini mukammallashtirish, buxgalteriya hisobi va auditorlik faoliyati hamda soliq ma'murchiligini takomillashtirish, sug'urta bozorini isloh qilish va rivojlantirish, shuningdek Moliya vazirligi xodimlarining salohiyatini oshirishga qaratilgan tashabbuslar samarali amalga oshirildi"¹.

Byudjet tashkilotlari moliyasini nazoratini tashkil etishning tashkiliy-huquqiy asoslari haqida so'z borar ekan, bugungi kunda muvaffaqiyatli amalga oshirilib kelinayotgan Davlat moliyasini boshqarish tizimini isloh qilish loyihasi doirasida byudjet tashkilotlari moliyasi, ular xarajatlarini normativ rejalashtirish, g'aznachilik orqali xarajatlar to'lovini amalga oshirish tartiblariga bevosita taalluqli me'yoriy-huquqiy hujjatlar ham takomillashib bormoqda.

Moliyaviy nazoratni tashkil etish, xarajatlarini rejalashtirish va moliyalashtirish, buxgalteriya hisobii yuritish, davlat xaridlarida ishtirok etish, ular xarajatlarini g'aznachilik orqali ijro etishning qonuniy-huquqiy va me'yoriy asoslarini tashkil qiluvchi hujjatlar qatorida quyidagilarni keltirib o'tish mumkin:

- O'zbekiston Respublikasi Byudjet Kodeksi;
- 1999 yil 3 sentyabrdagi 414-son "Byudjet tashkilotlarini mablag' bilan ta'minlash tartibini takomillashtirish to'g'risida"gi Qarori;
- O'zbekiston Respublikasi Adliya vazirligida 2009 yil 16 sentyabrda 2007-raqam bilan ro'yxatga olingan "Davlat byudjetining g'azna ijrosi Qoidalari";
- O'zbekiston Respublikasi Adliya vazirligida 2014 yil 15 dekabrda 2634-raqam bilan ro'yxatga olingan "Byudjet tashkilotlari va byudjetmablag'lari oluvchilarning xarajatlar smetasi va shtat jadvallarini tuzish, tasdiqlash va ro'yxatdan o'tkazish tartibi to'g'risidagi nizom";
- O'zbekiston Respublikasi Vazirlar Mahkamasining 2015 yil 26 martdagi 69-son qarori bilan tasdiqlangan O'zbekiston respublika tovar-xom ashyo birjasining

¹ "O'zbekistonda byudjet tizimi islohoti". <http://www.publicfinance.uz>

maxsus axborot portali orqali elektron savdo yo'li bilan tadbirkorlik subyektlaridan eng zarur tovarlar (ishlar, xizmatlar)ning davlat xaridini tashkil etish tartibi to'g'risidagi Nizom va boshqalar.

Yuqoridagi ro'yxatda keltirilgan 2634-raqamli Nizom bilan oxirgi besh yil ichida byudjet amaliyotida qo'llanib kelingan bir nechta normativ hujjatlar, xususan, O'zbekiston Respublikasi moliya vazirining 2010 yil 29 oktyabrdagi 92-son "O'zbekiston Respublikasi Davlat byudjetida turuvchi tashkilotlarning xarajatlar smetasi va shtatlar jadvalini tuzish, ko'rib chiqish, tasdiqlash va ro'yxatdan o'tkazish tartibi to'g'risidagi nizom (ro'yxat raqami 2157, 2010 yil 19 noyabr), O'zbekiston Respublikasi moliya vazirining 2013 yil 24 iyundagi 63-son "O'zbekiston Respublikasi Davlat byudjetida turuvchi tashkilotlarning xarajatlar smetasi va shtatlar jadvalini tuzish, ko'rib chiqish, tasdiqlash va ro'yxatdan o'tkazish tartibi to'g'risidagi nizomga o'zgartirish va qo'shimchalar kiritish haqida"gi buyrug'i (ro'yxat raqami 2157-1, 2013 yil 29 iyul) kabilar o'z kuchini yo'qotdi.

Oxirgi bir necha yil davomida byudjet tashkilotlari xarajatlarini smeta asosida rejalashtirish O'zbekiston Respublikasi Moliya vazirining 2010 yil 29 oktyabrdagi 92-son buyrug'i bilan tasdiqlanib, O'zbekiston Respublikasi Adliya vazirligida 2010 yil 19 noyabrda 2157-son bilan ro'yxatga olingan "O'zbekiston Respublikasi Davlat byudjetida turuvchi tashkilotlarning xarajatlar smetasi va shtatlar jadvalini tuzish, ko'rib chiqish, tasdiqlash va ro'yxatdan o'tkazish tartibi to'g'risida Nizom"² bilan tartibga solinib kelingan. Lekin byudjet tizimidagi islohotlar natijasida byudjet qonunchiligining takomillashuvi, 2013 yil 26 dekabrda O'zbekiston Respublikasi Byudjet Kodeksining qabul qilinishi natijasida yuqoridagi nizom orniga yangi me'yoriy hujjat - O'zbekiston Respublikasi moliya vazirining 2014 yil 14 noyabrdagi 74-son buyrug'i bilan tasdiqlanib, Adliya vazirligida 2014 yil 15

dekabrda 2634-raqam bilan ro'yxatdan o'tkazilgan "Byudjet tashkilotlari va byudjetmablag'lari oluvchilarning xarajatlar smetasi va shtat jadvallari tuzish, tasdiqlash va ro'yxatdan o'tkazish tartibi to'g'risidagi Nizom"³ kuchga kirdi.

O'zbekiston Respublikasi Oliy Majlisi Qonunchilik Palatasi tomonidan 2013 yil 28 noyabr ko'pi qabul qilingan va Senati tomonidan 2013 yil 12 dekabr kuni ma'tsullangan hamda O'zbekiston Respublikasi Prezidenti tomonidan 2013 yil 26 dekabr kuni imzolangan URQ-360-sonli Qonun bilan tasdiqlangan "O'zbekiston Respublikasining Byudjet Kodeksi" O'zbek modeli deb tan olingan, keng qamrovli bosqichma-bosqich amalga oshirilayotgan islohotlarning muhim bosqichi hisoblanadi. Huquqiy va ijtimoiy-iqtisodiy islohotlarning muvaffaqiyatli amalga

² "O'zbekiston Respublikasi qonun hujjatlari to'plami", 2010 yil, 47-son, 440-modda.

³ O'zbekiston Respublikasi qonun hujjatlari to'plami, 2014 y., 51-son, 612-modda

oshirilishi sezilarli darajada byudjet sohasida olib borilayotgan ijobiy o'zgarishlarga bog'liq.

Bunda byudjet tizimi barcha tarmoqlarining benuqson ishlashi, Davlat byudjetining samarali prognozlashtirilishi va ijrosi etakchi o'rin tutadi.

Bugungi kun talablari byudjet tizimining ishlashi byudjet munosabatlarining barcha aloqalarini tartibga soluvchi va uning ishtirokchilari samarali faoliyat yuritishlarini ta'minlovchi yaxlit va mustahkam qonunchilik-huquqiy bazaga asoslanishini, yagona byudjet tizimi aloqalarining yanada takomillashuvini talab qildi.

Mamlakatimizda demokratik islohotlarni amalga oshirish jarayonida milliy moliya tizimi shakllantirildi, ushbu sohada ro'y berayotgan chuqur o'zgarishlar doirasida rivojlangan Qonunchilik va me'yoriy-huquqiy baza yaratildi. Byudjet kodeksi qabul qilingunga qadar Davlat byudjetini tayyorlash, ko'rib ChIQISH, tasdiqlash va ijro etish, shuningdeq uning ijrosi ustidan nazorat va hisobot, byudjetlararo munosabatlar jarayonlari bir nechta qonunchilik hujjatlari bilan tartibga solingan bo'lib, bu ayrim normalarning turlicha talqin qilinishiga va ularni amalga tadbir etishda qiyinchiliklarga olib kelar edi.

Byudjet kodeksining asosiy maqsadi byudjet jarayonini tartibga soluvchi, amaliyotdagi mavjud ziddiyatlarni va eskirgan normalarni bartaraf etuvchi yagona qonunchilik hujjatini ishlab chiqish, shuningdek amaliyotda ishlab turgan normalarni, qoidalarni va byudjet jarayoni ishtirokchilarining vakolatlarini tizimlashtirishdan iboratdir.

Byudjet kodeksi, byudjet sohasidagi asosiy qonunchilik hujjati sifatida O'zbekiston Respublikasining 2000 yil 14 dekabrda qabul qilingan "Byudjet tizimi to'g'risida"gi va 2004 yil 26 avgustda qabul qilingan "Davlat byudjetining g'azna ijrosi to'g'risida"gi ikkita asosiy qonunlarining printsiplarini, normalarini va qoidalarini qamrab oldi va ularni muvofiqlashtirdi. Ushbu ikkita qonun Byudjet kodeksini ishlab chiqish va byudjet qonunchiligini yanada takomillashtirishga asos bo'lib xizmat qildi, deyish mumkin. Byudjet kodeksi qabul qilingunga qadar amalda bo'lgan byudjet qonunchiligining holati tahlil qilinganida, ushbu me'yoriy hujjatlarning quyidagilar bilan bogliq bir nechta amaliy kamchiliklari ma'lum bo'ladi:

-byudjet jarayonining ayrim normalari va bosqichlarining bir nechta turli qonun hujjatlari bilan tartibga solinishi bilan;

O'zbekiston Respublikasi Hisob palatasining faoliyati -O'zbekiston Respublikasi Prezidentining qarori va farmonlari (2 ta) bilan;

-byudjet tashkilotlarining byudjetdan tashqari jamtarmalari - Vazirlar Mahkamasining qarorlari (8 tadan ortiq) va boshqa idoraviy hujjatlar bilan tartibga solingan.

-ayrim normalarni amaliyotda tadbiiq qilishning qiyinligi bilan;

Tasdiqlangan byudjetga o'zgartirishlar kiritishga ruxsat berilishini asoslovchi puxta va aniq hamda nima uchun Oliy Majlisning, nima uchun Vazirlar Mahkamasining ruxsati zarurligini lo'nda qilib tushuntirib beruvchi normalar mavjud emas edi.

"Byudjet tizimi to'g'risida"gi Qonunning ayrim normalari yangi talablarga muvofiq emas edi.

Masalan, ushbu qonunda oxirgi yillarda mamlakatimiz rahbariyati tomonidan byudjet tizimini isloh qilish bo'yicha qabul qilingan choralar aks ettirilmagan, xususan:

- ikki palatali Parlament sharoitida davlat byudjeti ko'rsatkichlarini ko'rib chiqish va tasdiqlash tartibi, davlat hokimiyati organlarining vakolatlarini qayta ko'rib chiqish (Oliy Majlis-Prezident-Vazirlar Mahkamasi);

- davlat moliyasi tuzilmasida sezilarli ulushni tashkil etuvchi, shu jumladan, yangi tashkil etilgan byudjetdan tashqari maqsadli jamg'apmalap (Tiklanish va taraqqiyot jamg'armasi, Ta'lim va tibbiyot muassasalarini rekonstruktsiya qilish, mukammal ta'mirlash va jihozlash jamg'armasi, Sug'oriladigan erlarning meliorativ holatini yaxshilash jamrarmasi);

- shuningdek 2011 yildan joriy qilingan davlat xaridlari mexanimi.

Byudjet kodeksini ishlab chiqish jarayonida jahonning rivojlangan mamlakatlari, jumladan, OESR mamlakatlari, Germaniya, Frantsiya, Koreya, Yaponiya kabi hamda MDXning ayrim mamlakatlarning byudjet qonunchiligi o'rganib chiqildi.

Byudjet kodeksida nazarda tutilgan Byudjet tasnifi tuzilmasi Xalqaro valyuta jamrarmasining amaldagi xalqaro standartlariga (Davlat Moliyasi Statistikasi - 2001 y.) asoslangan.

Bundan tashqari, o'rganilgan mamlakatlarda byudjetni shakllantirish va tuzish uch yillik istiqbol uchun amalga oshiriladi. Shu munosabat bilan Byudjet kodeksi loyihasida byudjetni uch yillik davrga shakllantirish uchun poydevor qo'yilgan.

Shuningdeq ta'kidlash joizki, Byudjet kodeksi loyihasining "davlat moliyaviy nazorati" bo'limi tuzilmasi O'zbekiston Respublikasi "Xo'jalik yurituvchi subyektlar faoliyatini davlat tomonidan nazorat qilish to'g'risida"gi Qonun, Hisob palatasi va Moliya vazirligi Davlat moliyaviy nazorati bosh boshqarmasi nizomlarini hisobga olgan holda hamda Oliy auditorlar instituti xalqaro tashkilotining (INTOSAI) davlat moliya nazoratini olib borish bo'yicha tavsiyalariga ko'ra ishlab chiqildi.

Shunday qilib, Byudjet kodeksi qabul qilinishining asosiy maqsadlaridan biri - amalda bo'lgan me'yoriy-huquqiy hujjatlarning yuqorida qayd etilgan amaliy

kamchiliklarini bartaraf etish, amaliyotda o'zini oqlagan me'yorlarni tadbiq etish, shuningdeq xalqaro tajribani hisobga olgan holda byudjet qonunchiligini yanada takomillashtirish maqsadida butun byudjet jarayonini tartibga soluvchi yagona qonun hujjati ishlab chiqildi.

Qabul qilingan Byudjet kodeksi quyidagi qator yangiliklarni nazarda tutadi:

- tartibga solishning yagona printsiplarini ham O'zbekiston Respublikasi Davlat byudjetiga, ham davlat maqsadli jamgarmalariga qo'llash;
- byudjet jarayonining barcha qatnashchilari vakolatlarini hamda ularning o'zaro munosabat mexanizmlarini belgilash;
- byudjet jarayonining barcha bosqichlarini (byudjet tizimi barcha byudjetlarini shakllantirish, tuzish, ko'rib chiqish, qabul qilish, tasdiqlash, ijro etish, nazorat qilish, hisobotlarni tayyorlash va tasdiqlash, byudjetlararo munosabatlar) yagona va yaxlit qonun xujjatida tizimlashtirish;
- maxalliy byudjetlar daromadlar manbalarini mustahkamlash orqali byudjetlararo munosabatlarni takomillashtirish, byudjetlarning barcha darajalari o'rtasida vakolatlarni taqsimlash va uzaro hamkorlik.

Byudjet kodeksining tuzilmasini o'rganishda byudjet munosabatlarini tizimlashtirish imkonini beruvchi hamda byudjet tizimining ochig'ligi va barqarorligini ta'minlovchi 2 ta qism, 9 ta bo'lim, 28 ta bob va 192 ta moddani tahlil qilish kerak. Byudjet kodeksida byudjet tuzilmasi, byudjet sohasidagi vakolatlar, byudjetni tuzish va qabul qilish, uning ijrosi me'yorlari va qoidalari, davlat tomonidan mablag'larni jalb qilish, byudjet hisobi va hisoboti, byudjet ijrosi yuzasidan nazorat va byudjet qonunchiligini buzganlik uchun javobgarlik asoslari aks ettirilgan.

Qabul qilingan Byudjet kodeksida byudjet sohasidagi vakolatlarga aniqlik kiritildi. Bunda qonunchilik bazasi bilan amaliyot o'rtasidagi ziddiyatlarni bartaraf etish maqsadida Davlat moliyasini boshqarish jarayonidagi davlat hokimiyati organlarining vakolatlari to'liq qayta ko'rib chiqildi.

Amalda bo'lgan qonunchilikda faqat O'zbekiston Respublikasi Vazirlar Mahkamasi, Mahalliy davlat hokimiyati organlari va Moliya vazirligining vakolatlari belgilangan bo'lsa, Byudjet kodeksida barcha byudjet jarayoni ishtirokchilarining vakolatlari aks ettirildi.

Jumladan, O'zbekiston Respublikasi Vazirlar Mahkamasi, O'zbekiston Respublikasi Hisob palatasi, Mahalliy Hokimiyat vakillik organlari va Mahalliy davlat hokimiyati organlari, O'zbekiston Respublikasi Moliya vazirligi, hududiy moliya organlari, byudjet mablag'larini taqsimlovchilar, byudjet tashkilotlari va byudjet mablag'lari oluvchilar, davlat maqsadli jamg'armalarini taqsimlovchi organlarning vakolatlari alohida moddalarda aks ettirildi.

Ta'kidlash joizki, hozirga qadar amalda bo'lgan byudjet qonunchiligida bazaviy xarajatlar smetasi ro'yxatdan o'tkazilguniga qadar byudjetni ijro etish tartib- tamoyillari etarlicha yoritib berilmaganligi bois, amaliyotda vaqtinchalik xarajatlar smetasi o'z vaqtida ro'yxatdan o'tkazilmay qolishi oqibatida yil boshida ish haqi va unga tenglashtirilgan to'lovlarni amalga oshirishda kechikish holatlari tez-tez uchrab turardi.

Bu kabi muammolar Byudjet kodeksida o'z echimini topgan.

Avvalgi byudjet qonunchiligida byudjet tashkilotlari hodimlarining ish haqlari naqd pul to'lovini kechiktirganlik uchun javobgarlik nazarda tutilmagan edi. Bu esa joylarda shu kabi muammolar uchrab turishiga sabab bo'lardi.

Byudjet kodeksining 187-moddasi bilan: "Byudjetdan moliyalashtiriladigan muassasalar va tashkilotlarga ish haqi, pensiyalar, nafaqalar, stipendiyalar va ularga tenglashtirilgan boshqa xarajatlarni to'lash uchun pul mablag'lari berilishini, shuningdeq pensiyalarni etkazib berishni amalga oshiruvchi muassasalarga pul mablag'lari berilishini banklarning rahbarlari va boshqa mansabdor shaxslari tomonidan asossiz kechiktirish" - byudjet intizomini buzish, deb belgilandi.

Byudjet hisobining asoslari, byudjet hisobotlarining shakllari, shuningdeq byudjet ijrosi to'g'risidagi hisobotni tashqi audit qilish masalalari nazarda tutildi. Byudjet hisobini yuritish va byudjet hisobotini tuzishning yagona tartibi joriy qilindi.

Bundan tashqari, Byudjet kodeksida byudjet tizimi byudjetlarining ijrosi to'g'risidagi hisobotning ommaviy axborot vositalarida e'lon qilinishi (chop etilishi) majburiyligi normasi nazarda tutilgan, bu esa yangi kiritilgan byudjet tizimi ochiqligi printsipiga va byudjet ma'lumotlari e'lon qilinishining xalqaro standartlariga muvofiq keladi.

Byudjet kodeksida byudjet ijrosi yuzasidan nazoratga alohida etibor qaratilgan. Byudjet tizimi byudjetlarining ijrosi yuzasidan nazorat byudjet jarayonining asosiy bosqichlaridan biri bo'lgani holda, amaldagi bo'lgan qonunchilikda byudjet ijrosi yuzasidan nazorat "Byudjet tizimi to'g'risida"gi Qonunning bitta moddasi (38-modda) va boshqa qonunosti hujjatlarining bir nechta qoidalari bilan tartibga solingan.

Shu munosabat bilan Byudjet kodeksida:

- davlat moliyaviy nazoratini amalga oshiruvchi organlar tizimi aniq belgilab qo'yildi;
- davlat moliyaviy nazoratining printsiplari, shakllari va usullari aks ettirildi;
- davlat moliyaviy nazoratining shakllari va turlari tasniflandi;

○ nazorat organlarining vakolatlari, shuningdeq davlat moliyaviy nazorat organlari hamda moliyaviy nazorat obyektlari mansabdor shaxslarining huquqlari, majburiyatlari va javobgarligi belgilandi.

Qayd etish lozimki, Byudjet kodeksiga byudjet tashkilotlari va byudjet mablag'lari oluvchilarni yakuniy nazorat qilish tartiblarini belgilovchi normalar kiritildi.

Shuningdek nazorat davriyligi yiliga ko'pi bilan bir marta qilib belgilandi.

Bunda nazoratni amalga oshirish muddati o'ttiz kalendar kunidan oshmasligi belgilab qo'yildi.

Alohida ta'kidlash joizki, ushbu kodeks nafaqat moliya, g'aznachilik yoki nazorat- taftish organlari hodimlari uchun, balki byudjet qonunchiligining to'g'ridan-to'g'ri foydalanuvchilari, aynan byudjet tashkilotlari va byudjet mablag'lari oluvchilari uchun ham muhim ahamiyat kasb etadi.

Xotima o'rnida e'tirof etish mumkinki, Byudjet kodeksining joriy qilinishi O'zbekistonda amalga oshirilayotgan keng miqyosdagi islohotlarga yana bir turtki bo'ldi. Bunda keyingi islohotlarga: o'rta muddatli byudjetlashtirish, natijaga yunaltirilgan byudjetlashtirish, byudjet hisobini jahon andozalariga moslashtirilgan standartlar asosida yuritish, byudjet jarayonining yanada oydinligini ta'minlash masalalarining nazariy, metodik va me'yoriy tizimlarini ishlab chiqishga keng asos yaratilmoqda.

Ma'lumki, davlat byudjeti hisobiga mablag' bilan ta'minlanadigan tarmoqlarda iqtisodiy islohotlarni chuqurlashtirish, byudjet tashkilotlarini mablag' bilan ta'minlash mexanizmini takomillashtirish, byudjetmablag'laridan samarali va aniq foydalanish maqsadida 1999 yil 3 sentyabrda O'zbekiston Respublikasi Vazirlar Mahkamasining 414-son Qarori qabul qilingan va bu qaror byudjet tashkilotlari moliyasini tashkil qilishda keskin o'zgarishlarga olib kelgan edi. Mazkur Qaror 2000 yil 1 yanvardan boshlab byudjet tashkilotlari xarajatlarini mablag' bilan ta'minlashning yangi tartibini belgilab berdi. U quyidagilarni nazarda tutadi:

□ byudjetmablag'laridan tejab, samarali va aniq foydalanish hamda byudjet intizomini mustahkamlash uchun byudjet tashkilotlari rahbarlarining mustaqilligini kengaytirish va mas'uliyatini oshirish;

□ byudjet tashkilotlarini mablag' bilan ta'minlash mexanizmini soddalashtirish va byudjetmablag'laridan foydalanishda yuqori natijalarga erishish maqsadida mavjud mablag'larni oqilona taqsimlash uchun imkoniyatlar yaratish;

-ish haqi va unga tenglashtirilgan to'lovlarni, ish haqiga qo'shimchalar, kapital qo'yilmalar va boshqa xarajatlarni guruhlagan holda bir satrda mablag' bilan ta'minlash usulida byudjet tashkilotlarini normativlar bo'yicha (faoliyat turiga ko'ra) mablag' bilan ta'minlashning yangi tartibini joriy etish;

-byudjetdan mablag' bilan ta'minlashni byudjet tashkilotlarining faoliyat turi bo'yicha tovarlar (ishlar, xizmatlar) ishlab chiqarish va sotish faoliyatini kengaytirish bilan birga qo'shib olib borish;

-byudjet tashkilotlari xodimlari mehnatini rag'batlantirish, ular faoliyati samaradorligini oshirish va kadrlarning o'rnashib qolishi uchun shart-sharoitlar yaratish.

1995 yil 21 dekabrda qabul qilingan 2002 yil 13 dekabrda 447-II son bilan o'zgartirishlar kiritilgan «O'zbekiston Respublikasining Markaziy banki to'g'risida» gi qonuniga, O'zbekiston Respublikasi Prezidentining 2018 yil 9 yanvardagi «O'zbekiston Respublikasi Markaziy bankining faoliyatini tubdan takomillashtirish chora-tadbirlari to'g'risida»gi PF-5296-sonli Farmoniga muvofiq bank tizimi barqarorlikni qo'llab- quvvatlash, omonatchilar va kreditorlarning manfaatlari himoyalanihini ta'minlash maqsadida bank nazoratini va banklar faoliyatini tartibga solishni amalga oshiradi. Davlat moliyasini boshqarishda soliq organlari muhim rol o'ynaydi.

O'zbekiston Respublikasining 1997 yil 29 avgustda 474-son bilan qabul qilingan va 2003 yil 25 aprelda 482-II son Qonun bilan o'zgartirishlar kiritilgan qonuni soliq nazoratining asoslari, uni amalga oshirish bo'yicha soliq organlarining huquq va majburiyatlarini belgilab bergan.

Moliyaviy nazoratni amalga oshirishning qonuniy- huquqiy asoslari

O'zbekiston Respublikasi Konstitutsiyasi

O'zbekiston Respublikasining «Byudjet Kodeksi»

O'zbekiston Respublikasi «Soliq Kodeksi»

O'zbekiston Respublikasi Adliya vazirligida 2009 yil 16 sentyabrda 2007-raqam bilan ro'yxatga olingan "Davlat byudjetining g'azna ijrosi Qoidalari

O'zbekiston Respublikasi Oliy Majlisining har moliyaviy yil uchun qabul qilinadigan "O'zbekiston Respublikasining Davlat byudjeti to'g'risida"gi Qonuni

O'zbekiston Respublikasi Prezidentining har moliyaviy yil uchun qabul qilinadigan "O'zbekiston Respublikasi Davlat byudjeti parametrlari to'g'risida"gi Qarori

Moliya vazirligi, Markaziy bank, boshqa byudjetni boshqarish organlarining me'yoriy-huquqiy hujjatlari

2-mavzu: Moliyaviy nazoratni tashkil qilishning turlari, shakl va usullari

Reja:

1. Moliyaviy nazoratni amal qilish sohalari va turlari.

2. Moliyaviy nazoratning shakllari.

3. Moliyaviy nazoratning usullari.

Kalit so'zlar: davlat va nodavlat moliyaviy nazorati, umudavlat nazorati, mahkamaviy nazorat, xo'jalik ichidagi nazorat, mustaqil moliyaviy nazorat, jamoatchilik moliyaviy nazorati, dastlabki nazorat, joriy nazorat, so'nggi nazorat, majburiy va tashabbus tarzidagi moliyaviy nazorat, tekshirish, taftish, moliyaviy tahlil, boshqaruv nazorati.

1. Moliyaviy nazoratni amal qilish sohalari va turlari

Bozor iqtisodiyoti sharoitida ham, iqtisodiyotni erkinlashtirish va modernizatsiyalash sharoitida ham moliyaviy nazoratga alohida e'tibor qaratilmoqda. Bozor iqtisodiyotiga o'tish jarayonida moliyaning o'zi kabi moliyaviy nazoratning maqsad va vazifalari, turlari va shakllari tubdan o'zgardi. Endi u faqatgina jazolash maqsadida emas, balki davlatning o'z vazifalarini bajarish uchun zarur bo'lgan mablag'larning to'liq to'planishi va byudjet mablag'laridan maqsadga muvofiq samarali xarajat qilinishini nazorat qilish maqsadida maslahat va ko'rsatmalar berish kabi vazifalarni bajarmoqda. Bugungi kunda moliyaviy nazorat tizimi o'z tarkibida nazorat qiluvchilar va nazorat qilinuvchilar bilan birga nazoratning turlari, shakllari va usullarini ham jamlaydi.

Moliyaviy nazorat amal qilish sohasiga ko'ra davlat va nodavlat moliyaviy nazoratidan iborat⁴.

Davlat moliyaviy nazorati bu davlatning asosiy qonunlariga tayanadigan va hokimiyat hamda boshqaruv konkret organlari iqtisodiy-huquqiy harakatining kompleksli va maqsadga yo'naltirilgan tizimidir. Moliyaviy nazoratni tashkil etishda mamlakatning Konstitusiyasi hal qiluvchi rolni o'ynaydi. Uning huquqiy reglamenti davlatning tipiga, uning sosial-siyosiy yo'naltirilganligiga, iqtisodiy tarqqiyot darajasiga, mulkchilik shakllarining nisbatiga bog'liq.

Davlat moliyaviy nazorati YaIM taqsimlanishining qiymat proporsiyalarini kuzatishga qaratilgan.

Bu nazorat davlat moliyaviy resurslarini shakllantirish, ularning to'liq va o'z vaqtida tushib turishi va ulardan maqsadli foydalanish bilan bog'liq bo'lgan pul resurslari harakatining barcha kanallariga (tarqatiladi) tegishli hisoblanadi.

⁴ Vahobov. A.V, Malikov. T.S: Moliya. Darslik. T: "Noshir" Toshkent 2011-y. -711 b.

Moliyaviy nazoratning davlat va nodavlat sohalari (ko'rinishlari, turlari) nazoratni amalga oshirish metodlarining o'xshashligiga qaramasdan, o'zlarining pirovard maqsadlari bo'yicha bir-biridan tubdan farq ham qiladi. Davlat moliyaviy nazoratining bosh maqsadi davlat xazinasiga resurslarni tushurishni maksimallashtirish va davlat boshqaruv xarajatlarini minimallashtirish bo'lsa, bunga qarama-qarshi ravishda nodavlat moliyaviy nazoratning (ayniqsa, firma ichidagi moliyaviy nazoratning) bosh maqsadi joylashtirilgan kapitaldagi foyda normasini oshirish maqsadida davlat foydasidagi ajratmalar va boshqa xarajatlarni minimallashtirishdan iborat. Bir vaqtning o'zida moliyaviy nazoratning har ikki sohasi amaldagi qonunlarning huquqiy ramkasi bilan cheklab qo'yilgan.

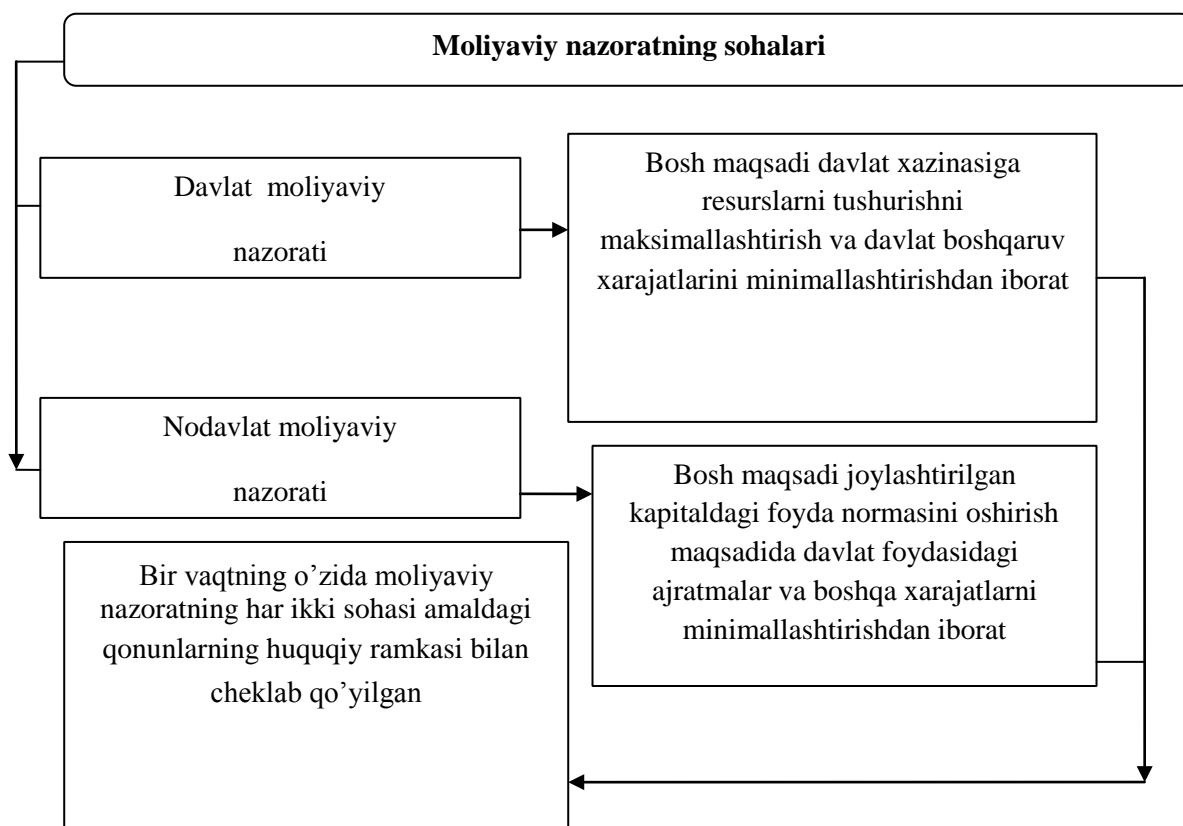

1-rasm. Moliyaviy nazoratning sohalari

Davlat moliyaviy nazorati davlatning moliyaviy siyosatini amalga oshirishga va moliyaviy barqarorlik uchun sharoitlarni yaratishga qaratilgan. Bu narsa, eng avvalo, barcha darajalardagi byudjetlar va nobyudjet fondlarni ishlab chiqish, muhokama qilish, tasdiqlash va ijro etish, korxonalar va tashkilotlar, banklar va moliyaviy korporatsiyalarning moliyaviy faoliyati ustidan nazoratni anglatadi. Agar umummilliy iqtisodiy manfaatlar bilan belgilangan (aniqlangan) bo'lsa, davlat moliyaviy nazoratchilari ham davlat sektorida va ham xususiy hamda korporativ biznes sektorida taftish va tekshirishlarni amalga oshirish huquqiga egadir. Biroq

iqtisodiyotning nodavlat sektorida davlat tomonidan amalga oshiriladigan moliyaviy nazorat faqat soliqlar va boshqa majburiy to'lovlarni ham qo'shib olgan holda davlat oldidagi pul majburiyatlarining bajarilishi sohalarini, ularga ajratilgan byudjet subsidiyalari va kreditlarini sarflashda maqsadga muvofiqlik va qonuniylikning rioya qilinishi va shuningdek, hukumat tomonidan o'rnatilgan (belgilangan) pul hisob-kitoblarini tashkil qilish, buxgalteriya hisobi va hisobotni yuritish qoidalariga rioya etilishini qamrab oladi.

Umumdavlat hamda idoraviy moliyaviy nazoratlar birgalikda davlat moliyaviy nazoratini tashkil etib, davlat hokimiyati organlari va mahalliy o'z-o'zini boshqarish organlari tomonidan olib boriladi. Bunda davlat moliyaviy resurslarining shakllanishi, taqsimlanishi, maqsadga muvofiq va samarali ishlatilishi ustidan, shuningdek davlat va mahalliy mulkdan qonuniy foydalanish ustidan moliyaviy qonunchilik asosida tartibga solinadigan faoliyat tushuniladi. Bu faoliyatning asosiy maqsadi nazorat obyektlari faoliyatidagi kamchiliklarni aniqlash va mansabdor shaxslarni jazolashgina emas, balki og'gohlantirish va yo'l qo'yilishi mumkin bo'lgan qonunbuzarliklarni oldini olishdan iborat.

Davlat moliyaviy nazorati budjet to'g'risidagi qonun hujjatlarining moliyaviy nazorat ob'ektlari tomonidan buzilishi hollarini aniqlash, bartaraf etish va unga yo'l qo'ymaslik maqsadida davlat moliyaviy nazorat organlari tomonidan amalga oshiriladi.

Byudjetning tegishli darajasiga bog'liq holda, davlat moliyaviy nazorati respublika darajasida va mahalliy darajada amalga oshiriladi⁵.

Respublika darajasida — O'zbekiston Respublikasi respublika budjetining, davlat maqsadli jamg'armalari budjetlarining va O'zbekiston Respublikasi respublika budjetidan moliyalashtiriladigan budjet tashkilotlari budjetdan tashqari jamg'armalarining shakllantirilishi hamda ijro etilishi ustidan;

Mahalliy darajada — Qoraqalpog'iston Respublikasi budjetining, viloyatlar va Toshkent shahar mahalliy budjetlarining, Qoraqalpog'iston Respublikasi budjetidan, viloyatlar va Toshkent shahar mahalliy budjetlaridan moliyalashtiriladigan budjet tashkilotlari budjetdan tashqari jamg'armalarining shakllantirilishi hamda ijro etilishi ustidan amalga oshiriladi.

Davlat moliyaviy nazorat organlari davlat moliyaviy nazoratini davlat moliyaviy nazorat organlari yoki vakolatli organ tomonidan tasdiqlanadigan nazorat qilish yillik rejalariga muvofiq amalga oshiradi.

Ayrim hollarda rejadan tashqari davlat moliyaviy nazoratini amalga oshirishga:

⁵ O'zbekiston Respublikasining Budjet kodeksi//O'zbekiston Respublikasi qonun hujjatlari to'plami, 2013-yil., 52-I-son.

O‘zbekiston Respublikasi Prezidentining yoki O‘zbekiston Respublikasi Vazirlar Mahkamasining; davlat moliyaviy nazorat organiga budjet to‘g‘risidagi qonun hujjatlari

buzilganligi faktlari to‘g‘risida ma’lumotlar kelib tushgan hollarda davlat moliyaviy nazorat organlari rahbarlarining qarorlari asosida yo‘l qo‘yiladi.

Davlat moliyaviy nazorati quyidagi organlar tomonidan amalga oshiriladi:

- O‘zbekiston Respublikasi Hisob palatasi,
- O‘zbekiston Respublikasi Moliya vazirligi va uning tasarrufidagi vakolatli organlar;
- Davlat soliq xizmati va bojxona organlari;
- Qonunchilikka muvofiq boshqa vakolatli davlat nazorat organlari.

O‘zbekiston Respublikasi Hisob Palatasi O‘zbekiston Respublikasi Davlat budjeti loyihalari parametrlarini shakllantirish va ularning ijtimoiy-iqtisodiy rivojlanishning ustuvor jihatlariga mosligini tizimli tahlil qiladi, qabul qilinayotgan davlat va hududiy dasturlarni moliyalashtirish manbalari auditini ta’minlaydi.

O‘zbekiston Respublikasi Moliya vazirligi va uning tasarrufidagi vakolatli organlar esa budjet tizimidagi budjet mablag‘laridan maqsadli hamda oqilona foydalanish ustidan davlat moliyaviy nazoratini, pensiyalar hamda boshqa tegishli to‘lovlarni tayinlash va o‘z vaqtida to‘lash bo‘yicha o‘rnatilgan qoidalarning qo‘llanilishini nazoratini qilish; sug‘urta munosabatlarini nazoratini, auditorlik faoliyatini tartibga solish va boshqa nazorat faoliyatlarini amalga oshiradi.

Davlat soliq xizmati va bojxona organlari o‘z navbatida Davlat budjetining va davlat maqsadli jamg‘armalari budjetlarining daromadlari qismi bo‘yicha berilgan vakolatlari doirasida nazoratni amalga oshiridilar.

Davlat moliyaviy nazorati nafaqat budjet nazorati, balki davlat organlari tomonidan o‘tkaziladigan barcha nazoratlarni o‘z ichiga oladi. Jumladan, xo‘jalik yurituvchi subyektlarni davlat tomonidan nazorat qilinishini ham. Bunday nazorat O‘zbekiston Respublikasining 1998 yil 24 dekabrda “Xo‘jalik yurituvchi subyektlar faoliyatini davlat tomonidan nazorat qilish to‘g‘risida”gi N 717-I Qonuniga asosan olib boriladi. Ushbu Qonun xo‘jalik yurituvchi sub’ektlar faoliyatini davlat tomonidan nazorat qilish bilan bog‘liq munosabatlarni tartibga soladi.

Mazkur qonunning 4-moddasida keltirilishicha xo‘jalik yurituvchi sub’ektlar faoliyatini davlat tomonidan nazorat qilish quyidagi yo‘llar bilan amalga oshiriladi:

- tekshirish, shu jumladan taftish, nazorat tartibida tekshirish; □ statistika axborotlarini va boshqa axborotlarni tahlil qilish; □ idora qaramog‘idagi organlarni tekshirishdan o‘tkazish.

Xo'jalik yurituvchi sub'ektlar faoliyatini statistika axborotlarini va boshqa axborotlarni tahlil qilish orqali davlat tomonidan nazorat qilish, shuningdek idora qaramog'idagi organlarni tekshirishdan o'tkazish qonun hujjatlariga muvofiq amalga oshiriladi.

Xo'jalik yurituvchi subyektlar faoliyatini davlat tomonidan nazorat qilish quyidagi prinsiplarga asoslanadi⁶:

- nazorat qiluvchi organlar faoliyatida qonuniylik, xolislik va oshkoralik;
- yuridik va jismoniy shaxslarning huquqlari va qonuniy manfaatlarini himoya qilish;
- xo'jalik yurituvchi subyektlarning faoliyatiga aralashmaslik.

Nazorat tartibida tekshirish nazorat qiluvchi organlar tomonidan maxsus vakolatli organ yoki uning hududiy bo'linmalari bilan kelishilgan tartibda va muddatlarda amalga oshiriladi.

O'z navbatida nodavlat moliyaviy nazorati xo'jalik ichidagi, jamoatchilik va mustaqil nazoratga bo'linadi⁷.

Xo'jalik ichidagi moliyaviy nazorat korxonalar va tashkilotlarning iqtisodiy va moliyaviy xizmatlari tomonidan o'tkaziladi. Bu erda moliyaviy nazoratning obyekt sifatida korxonalar, tashkilot va muassasalarning xo'jalik va moliyaviy faoliyati maydonga chiqadi.

Xo'jalik ichki moliyaviy nazorati xo'jalik yurituvchi subyektlarning moliyaiqtisodiy xizmatlari tomonidan subyektning moliyaviy faolitetini: pul mablag'larining harakatini buxgalteriya hisobi va hisobotini yuritishi faoliyatini korxonaning davlat, moliya-bank muassasalari xamkorari va o'z hodimlari oldidagi moliyaviy majburiyatlarni bajarish holatlari korxonalarining likvididlik darajasini, moliyaviy barqarorligini nazorat qilishdir. Xo'jalik ichki moliyaviy nazoratini amalga oshirishda ichki auditning ahamiyati katta.

Ichki audit – bu firma ichidagi auditorlik xizmati bo'lib, bosh firma markazida faoliyat ko'rsatish bilan bir qatorda filiallar va bo'linmalar tarkibida ham faoliyat qilishi ichki auditni faoliyat qilishi mumkin. Ichki auditni faoliyati korxonalarda moliya-xo'jalik faoliyatini takomillashtirish, to'g'ri va oqilona boshqaruv qarorlarini qabul qilishga ko'maklashish hamon minimal mavjud resurslardan foydalangan holda maksimal foydalilik va rentabegillikni ta'minlashga qaratilgan.

Ichki xo'jalik nazorati xo'jalik yurituvchi subyektlarning turli resurslari va potensialini saqlab qolish va ulardan samarali foydalanishda, ularning moliyaviy

⁶ Xo'jalik yurituvchi subyektlar faoliyatini davlat tomonidan nazorat qilish to'g'risida”gi N 717-I Qonuni 5-moddasi

⁷ Vahobov A. V., Malikov T.S., Moliya: umumnazariy masalalar, o'quv qo'llanma. Toshkent Moliya instituti. Toshkent, 2008. 322 bet.

faoliyatida qonunchilik va intizomga rioya etilishini ta'minlashda muhim rol o'ynaydi. Biroq davlat manfaatlarini himoyalash nuqtai nazaridan byudjet tashkilotlarida ichki moliyaviy nazoratni tegishli tarzda tashkil etish bundan kam bo'lmagan, muayyan ma'noda esa, bundan ham ko'proq ahamiyatga egadir, chunki bu davlat byudjetidan ajratiladigan mablag'larni xarajat qilishda qonunchilik va intizomga rioya etilishini ta'minlash bilan bog'liqdir. Shu sababli moliyaviy nazorat umumiy tizimida faqat xo'jalik ichki nazoratini uning bir qismi sifatida ajratish o'zini to'liq oqlamaydi. Ichki moliyaviy nazorat tizimi to'g'risida gapirish to'g'riroq bo'lur edi, chunki bu nazorat xo'jalik yurituvchi subyektlar, umuman byudjet tashkilotlari va muassasalari va ularning ayrim tuzilmaviy bo'linmalari moliyaviy faoliyati ustidan xo'jalik yurituvchi ssubyektlar, byudjet tashkilotlari va muassasalarining o'z maxsus xizmatlari (buxgalteriya, moliya bo'limlari) tomonidan moliyaviy munosabatlarda qonunchilik va intizomga rioya etilishi masalalari bo'yicha o'tkaziladigan tekshiruvdan iborat.

Jamoatchilik moliyaviy nazoratini nodavlat tashkilotlari, jamoatchilik asosida tashkil topgan turli jamoat tashkilotlari hamda alohida shaxslardan tashkil topgan guruhlar amalga oshiradilar. Nazoratning obyekti uning oldiga qo'yilgan vazifalarga muvofiq ravishda aniqlanadi.

Jamoatchilik moliyaviy nazoratining ob'ekti bo'lib davlat moliyaviy organlari va ularning mansabdor shaxslarining o'zlariga qonunchilik bilan yuklatilgan majburiyatlarni ijro etishi bilan bog'liq faoliyatidir. Davlat organi mansabdor shaxsining shaxsiy hayoti, ishchi yozuvlari, shuningdek davlat siri yoki qonun bilan qo'riqlanadigan boshqa sirdan iborat axborot, shuningdek, surishtiruv, dastlabki tergov organlari va sud ish yurituvdagi muayyan ishlar va materiallar jamoatchilik nazoratining ob'ekti hisoblanmaydi.

Jamoatchilik moliyaviy nazoratining predmeti esa fuqarolarning moliya sohasidagi huquqlari, erkinliklari va qonuniy manfaatlari buzilishi, fuqarolarning o'z huquq va erkinliklarini amalga oshirishiga to'siqlar yaratilishi, insonga qonunga xilof ravishda biron-bir majburiyat yuklatilishi yoki u qonunga xilof ravishda javobgarlikka tortilishiga olib kelgan davlat organlari va ularning mansabdor shaxslari tomonidan qonun hujjatlarining buzilishi, shuningdek ularning o'z xizmat vazifalarini bajarishda byurokratik va sovuqqon munosabatda bo'lishi holatlaridir.

Jamoatchilik moliyaviy nazoratining sub'ektlari sifatida fuqarolik jamiyati institutlari (nodavlat notijorat tashkilotlari, xalqaro hamda chet el nodavlat notijorat tashkilotlarining vakolatxonalari va filiallari bundan mustasno, fuqarolarning o'zini o'zi boshqarish organlari), O'zbekiston Respublikasida belgilangan tartibda ro'yxatdan o'tgan va faoliyat yuritayotgan ommaviy axborot vositalari e'tirof etilmoqda.

Jamoatchilik nazorati sub'ektlari o'z vakolatlarini amalga oshirishda fuqarolarning huquqlari, erkinliklari va qonuniy manfaatlariga rioya etishlari shart.

2. Moliyaviy nazoratning shakllari

Moliyaviy nazoratning shakllari quyidagi mezonlar bo'yicha tavsiflanadi⁸:

- amalga oshirilish reglamenti bo'yicha;
- o'tkazilish vaqti bo'yicha;
- nazoratning subyektlari bo'yicha;
- nazoratning obyektlari bo'yicha.

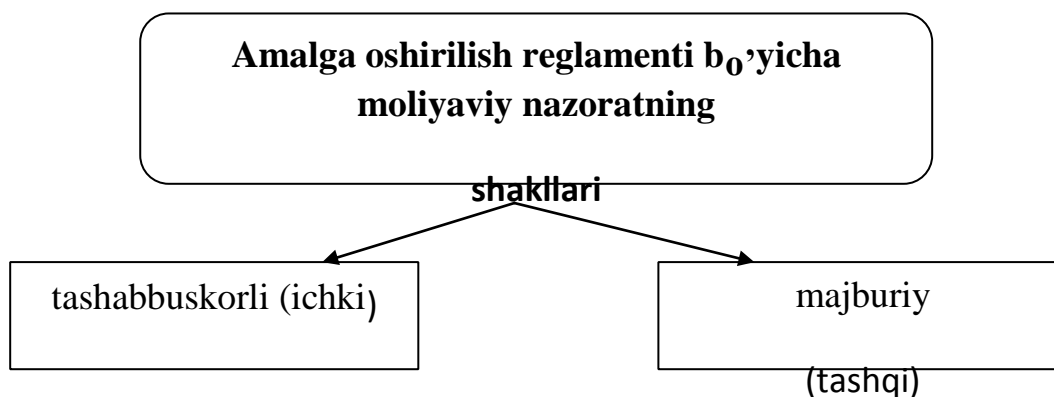

2-rasm. Amalga oshirilish reglamenti bo'yicha moliyaviy nazoratning shakllari

Yuridik va jismoniy shaxslarning moliyaviy faoliyati ustidan majburiy (tashqi) nazorat qonun asosida amalga oshiriladi. Bular, asosan tashqi, mustaqil nazoratchilar tomonidan amalga oshiriladigan soliq tekshiruvlariga, byudjet resurslaridan maqsadli foydalanish ustidan nazoratga, korxon va tashkilotlarning moliya-buxgalteriya hisobotlari ma'lumotlarini majburiy auditorlik tasdiqlanishiga tegishli bo'lishi mumkin.

Tashabbuskorli (ichki) moliyaviy nazorat moliyaviy qonunchilikdan kelib chiqmasada, taktik va strategik maqsadlarga erishishda moliyaviy boshqaruvning ajralmas qismi hisoblanadi.

Dastlabki moliyaviy nazorat moliyaviy operatsiyalarning sodir bo'lishidan oldin amalga oshiriladi va moliyaviy xatoliklarning oldini olish yoki ularni ogohlantirishda muhim ahamiyatga ega. Moliyaviy nazoratning bu shakli mablag'larning tejamsiz va samarasiz sarflanishining oldini olish uchun xarajatlarning moliyaviy jihatdan asoslangan bo'lishini ko'zda tutadi. Dastlabki

⁸ Vahobov A. V., Malikov T.S., Moliya: umumnazariy masalalar, o'quv qo'llanma. Toshkent Moliya instituti. Toshkent, 2008. 322 bet

moliyaviy nazorat moddiy va moliyaviy resurslarni samarasiz ishlatilishining oldini olishga xizmat qilib, bu nazoratni amalga oshirish jarayonida qo'shimcha mablag'larni jalb qilish imkoniyatlari, ko'zda tutilgan xarajatlarning asoslanmaganligi aniqlash mumkin. Nazoratning bu shaklida xo'jalik operatsiyalarining moliyaviy yoki byudjet yilining boshlanishidan oldinroq qonunlar va me'yoriy hujjatlar talablarni buzilishini olinadidi olinadi.

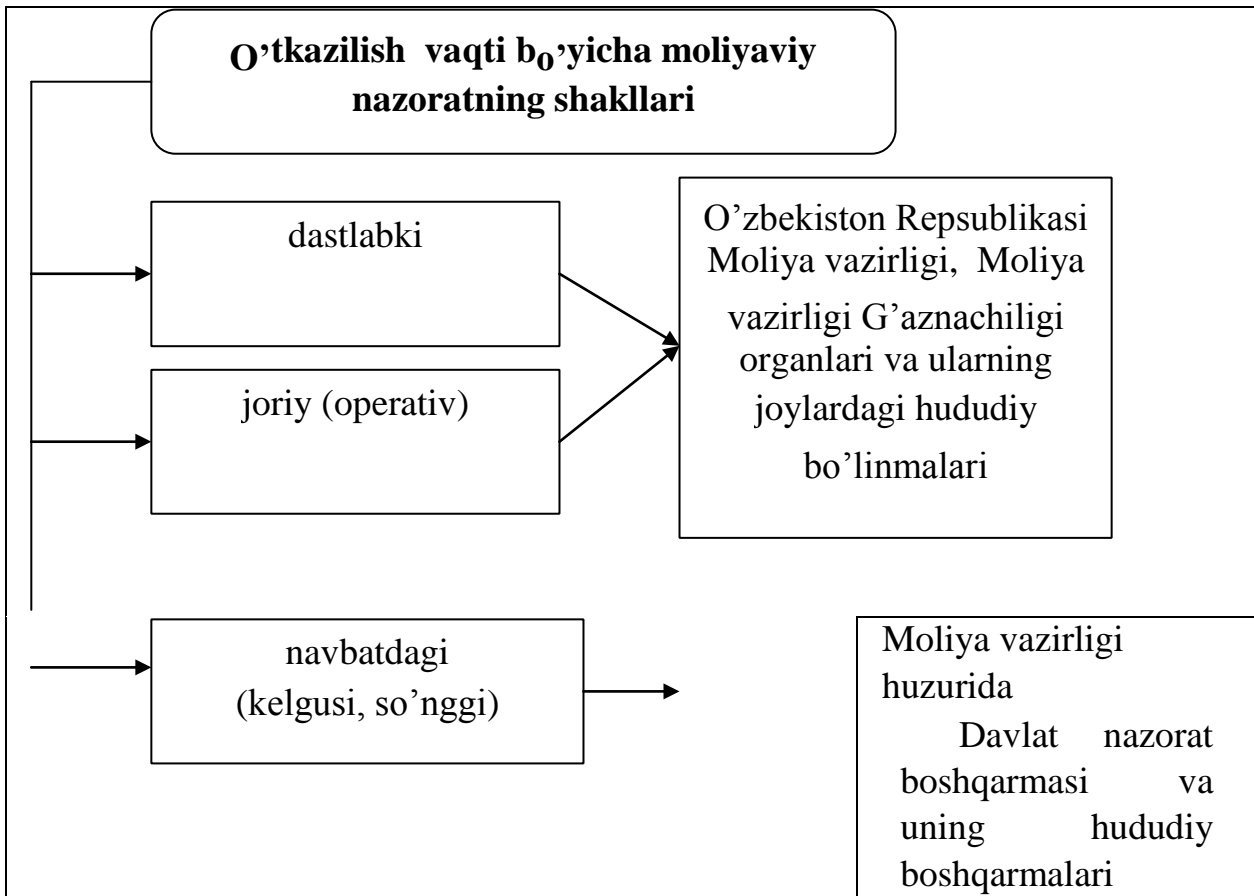

3-rasm. O'tkazilish vaqti bo'yicha moliyaviy nazoratning shakllari

Makrodarajada bunday nazoratga misol sifatida mamlakat iqtisodiy taraqqiyotining makroiqtisodiy ko'rsatkichlari bashoratlari asosida barcha darajadagi byudjetlarni va nobyudjet fondlarining moliyaviy rejalarini tuzish va tasdiqlash jarayonini ko'rsatish mumkin. Mikrodarajada esa ular moliyaviy rejalar va smetalar, kredit va kassa arizalari, biznes-rejalarning moliyaviy bo'limlari, bashorat balanslarini tuzish, hamkorlikdagi faoliyat to'g'risida shartnoma va h.k.lardan iborat bo'lishi mumkin.

Joriy (operativ) moliyaviy nazorat pul bitimlari, moliyaviy operatsiyalar, ssuda va subsidiyalarni berish va h.k.larning sodir bo'lish vaqtida amalga oshiriladi.

Moliyaviy nazoratning bu shakli mablag'larni olish va ularni sarflash jarayonida vujudga kelishi mumkin bo'lgan qonunbuzarliklardan ogohlantiradi, moliyaviy intizomning mustahkamlanishiga va pul hisob-kitoblarining o'z vaqtida amalga oshirilishiga o'z ta'sirini ko'rsatadi. Bu erda buxgalteriya xizmatlari katta ahamiyat kasb etadi.

Navbatdagi moliyaviy nazorat moliyaviy hisobot va buxgalteriya hujjatlarini tahlil va taftish qilish yo'li bilan amalga oshirilib, uning bu shakli iqtisodiy subyektlar moliyaviy faoliyatining natijalarini, taklif etilgan moliyaviy strategiya amalga oshirilganligining samaradorligini, moliyaviy xarajatlarni ularning bashoratlari bilan qiyoslanishini va h.k.larni baholashga mo'ljallangan.

Nazoratning subyektlari bo'yicha moliyaviy nazoratning quyidagi shakllari bo'lishi mumkin⁹:

- Prezident moliyaviy nazorati; □ hokimiyat qonunchilik organlari va mahalliy o'z-o'zini boshqarish organlarining moliyaviy nazorati;
- ijroiya hokimiyat organlari moliyaviy nazorati;
- moliya-kredit organlarining moliyaviy nazorati;
- firmaviy-ichki moliyaviy nazorat; □ auditorlik moliyaviy nazorati;
- va boshqalar.

⁹ Vahobov A. V., Malikov T.S., Moliya: umumnazariy masalalar ,o'quv qo'llanma. Toshkent Moliya instituti. Toshkent, 2008. 322 bet

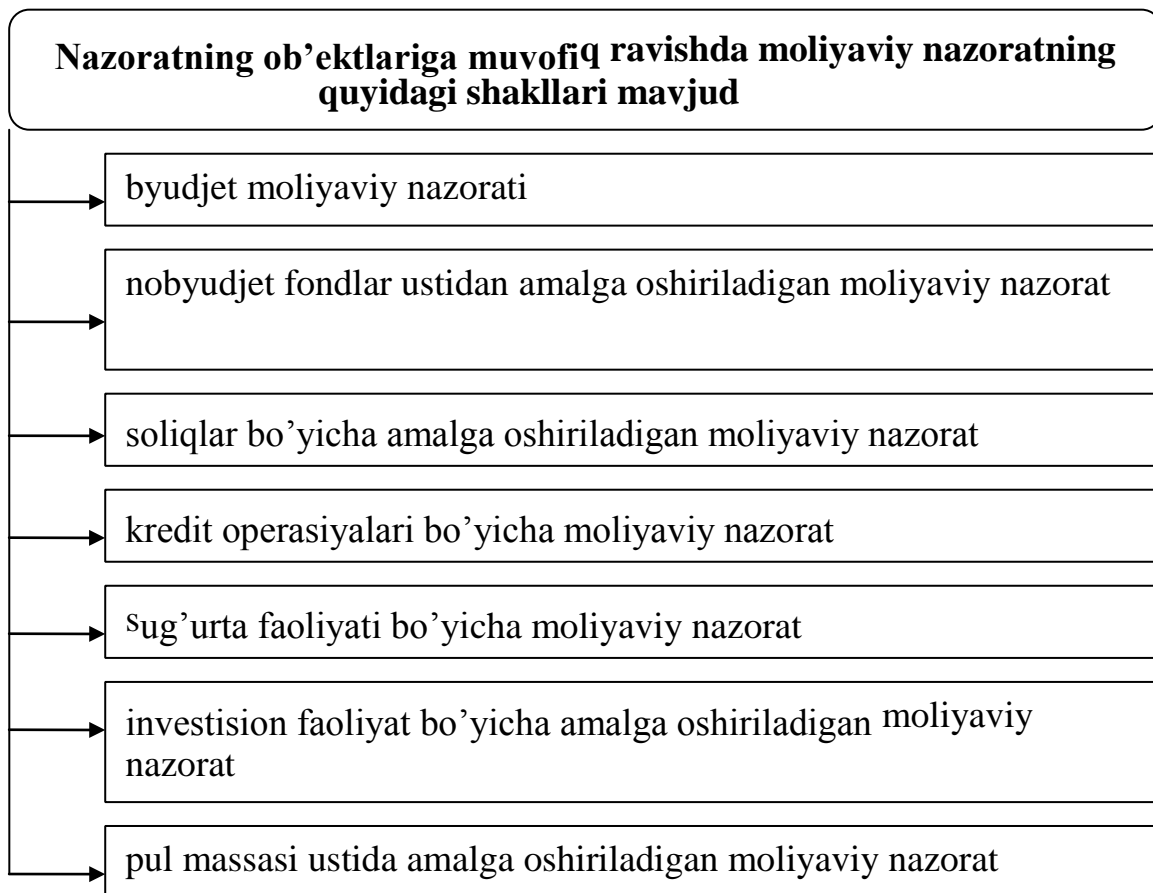

4-rasm. Nazorat subyektlari bo'yicha moliyaviy nazoratning shakllari

Byudjet va nobyudjet fondlar ustidan amalga oshiriladigan moliyaviy nazorat barcha darajadagi byudjetlarning, nobyudjet fondlarning shakllanishi, davlat moliyaviy resurslarining qonuniy va maqsadga muvofiq ishlatilishi ustidan nazoratni ta'minlaydi.

Soliq nazorati xo'jalik yurituvchi subyektlar va aholi tomonidan davlat oldidagi soliq majburiyatlarining bajarilishi ustidan nazoratni ta'minlaydi.

Bojxona nazorati birinchidan, mamlakatning iqtisodiy jihatdan xavfsizligini ta'minlash, ikkinchidan, davlatning tashqi iqtisodiy aloqalaridan tushumlar, to'lovlarning to'liq va o'z vaqtida, qonuniy asosda tushishini nazorat qiladi.

Pul-kredit nazorati mamlakatdagi pul-kredit munosabatlarini qonuniyligini, ya'ni bu sohada qonunchilikning buzilish holatlarini, jumladan valyuta aktivlarini noqonuniy asosda xorijga chiqib ketish va inflyasiyani kuchayib ketish holatlari oldini oladi va nazoratini ta'minlaydi.

Sug'urta nazorati orqali sug'urta bozori va uning ishtirokchilarini hatti xarakterlarini qonunchilik talblariga mos bo'lishini ta'minlanadi va sug'urtalanuvchi jismoniy va yuridik shaxslar manfaatlarini himoya qilinadi.

Investisiya nazorati orqali mamlakatda investision muhit yaratiladi va iqtisodiyotimizga tashqi va ichki investisiyalarni jalb qilishda qonunchilikka rioya etilayotganligi nazorat qilinadi.

3. Moliyaviy nazoratning usullari

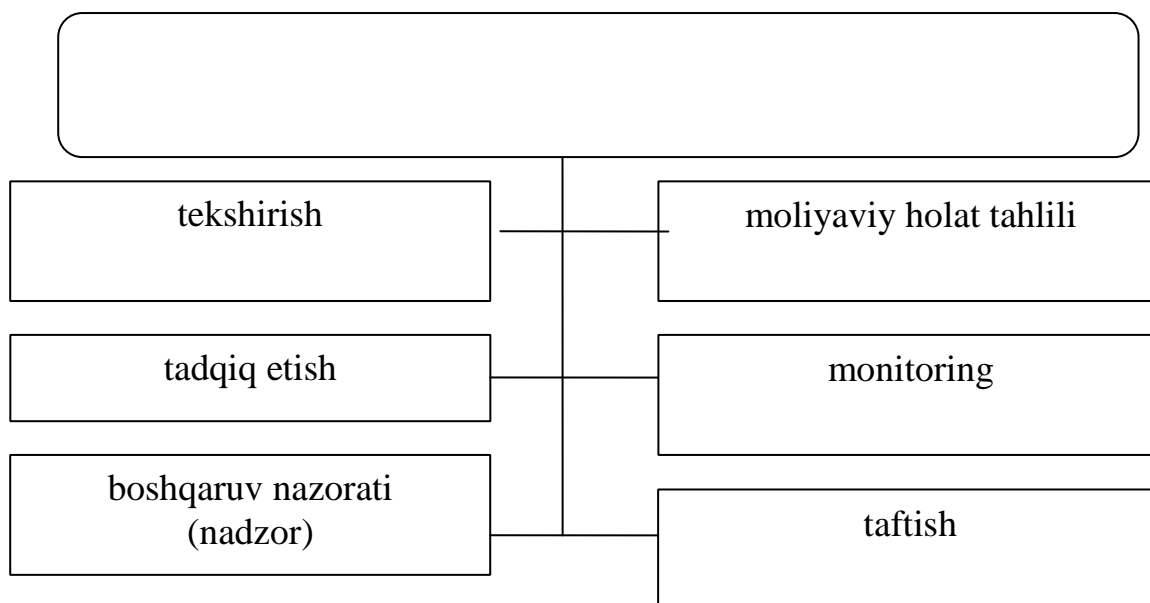

Moliyaviy nazoratni amalga oshirishda bir nechta usullardan foydalaniladi.

Amaliyotda moliyaviy nazoratning quyidagi usullaridan foydalaniladi

5-rasm. Moliyaviy nazoratning usullari¹⁰

¹⁰ Vahobov A. V., Malikov T.S., Moliya: umumnazariy masalalar, o'quv qo'llanma. Toshkent Moliya instituti. – Toshkent, 2008. – 322 bet

Tekshirish o'tkazish joyiga ko'ra, soliq hamda bojxona organlari o'tkazadigan tekshirishlar, davlat va ijtimoiy byudjetdan tashqari fondlar va boshqa organlar amalga oshiradigan moliyaiviy nazorat kameral va joyida o'tkaziladigan tekshirishlarga bo'linadi.

Kameral tekshirish taqdim qilingan hisobotlar va hujjatlar asosida asosida moliyaviy nazorat (tekshiradigan organ) subyekti joylashgan joyda tekshiriladigan obyektga chiqmasdan amalga oshiriladigan hujjatli tekshirish turi hisoblanadi.

Joyida o'tkaziladigan tekshirish tekshiriladigan obyekt joylashgan joyning o'zida amalga oshiriladi va moliyaviy-iqtisodiy nazoratni amalga oshirishda hujjatli hamda haqiqiy nazorat metodlaridan foydalangan holda foydalanilgan holda amalga oshiriladi.

Hujjatlar va moliya-xo'jalik operatsiyalarni to'liq qamrab olinishiga ko'ra yalpi hamda qisman (tanlanma) tekshirish turlariga bo'linadi.

Yalpi tekshirishda tashkilot, korxonalar, muassasaning hamma moliya-xo'jalik operatsiyalari va hujjatlari to'liq tekshiriladi, qisman tekshirishda faqat uning bir qismi (tanlanma tartibda) hujjatlar, operatsiyalar, material qiymatliklar tekshiriladi.

Qisman (tanlanma) tekshirishda faqat uning bir qismi tanlanma tartibda hujjatlar, operatsiyalar, material qiymatliklar tekshiriladi.

Tekshirilayotgan maslalar qamrab olinishiga ko'ra kompleks, tanlanma va tematik (maqsadli) turlarga bo'linadi.

Kompleks tekshirish bu xo'jalik subyekti moliya-xo'jalik faoliyatini ma'lum davrga har tomonlama tekshirishdir. Bunday tekshirish jarayonida tashkilot faoliyatining o'zaro bog'langan iqtisodiy va yuridik tomonlarini o'rganish uchun o'tkaziladi, bunda hujjatli hamda haqiqiy tekshirishning turli metodik usullaridan maksimal foydalangan holda amalga oshiriladi.

Xo'jalik operatsiyalarining qonuniyligi, ishonchliligi va iqtisodiy maqsadga muvofiqligi malakali mutaxassislar tomonidan kompleks tekshirish amalga oshirilayotganda aniqlanadi.

Tanlanma tekshirish xo'jalik subyekti buxgalteriya hisobi bo'limlari yoki moliya-xo'jalik faoliyatining ayrim masalalarini tekshirishdir. U mustaqil tekshirish orqali yoki kompleks tekshirishning bir qismi sifatida amalga oshiriladi. Tanlanma tekshirish natijalari alohida umumlashtiruvchi hujjatda yoki kompleks tekshirish natijalari bo'yicha umumiy yig'ma jamlanma hujjatda aks ettirilishi mumkin.

Tematik (maqsadli tekshirish) nazorat obyekti bo'lgan moliya-xo'jalik faoliyati turining yoki aniq yo'nalish (mavzu)ni tekshirishdir, moliya-xo'jalik faoliyatining tomonlari va oldindan aniqlangan savollar doirasini izlanish yo'li bilan tekshirishni

o'tkazish hisoblanadi. Tanlanma tekshirish, tematik tekshirish natijalari alohida yoki umumiy hujjatda aks ettiriladi.

Tadqiq etish korxonalar va tashkilotlar faoliyatining ayrim tomonlarini qamrab oladi. Tadqiq etish jarayonida bajarilgan ishlar, materiallar, yoqiligi va energiya sarflanish hajmlari nazorat tarzida o'lchanadi. Shuningdek, tadqiq etish so'rash, kuzatish va inspeksiya qilish hollari orqali ham amalga oshirilishi mumkin.

Boshqaruv nazorati (nazorat) moliyaviy faoliyatning ma'lum bir turiga (masalan, sug'urta, investitsion, bank va boshqa faoliyatlar) lisenziya olgan iqtisodiy subyektlar ustidan nazorat organlari tomonidan amalga oshiriladigan nazoratni anglatadi. U buzilishi lisenziyaning chaqirib olinishiga olib keladigan o'rnatilgan (belgilangan) qoidalar va normativlarga rioya qilinishi ustidan nazoratni ko'zda tutadi.

Moliyaviy holat tahlili usulida xo'jalik faoliyatining natijalariga, moliyaviy holatning ahvoriga umumiy baho berish maqsadida davriy yoki yillik moliyaviy va buxgalteriya hisobotlarini detallashtirilgan tarzda o'rganish, tahlil qilish amalga oshiriladi.

Taftish moliyaviy nazoratning ancha keng tarqalgan metodi sanalib, nazoratning haqiqiy va hujjatli usullarini qo'llash yordamida amalga oshiriladigan korxonalar, tashkilot va muassasalar moliya-xo'jalik faoliyatini o'zaro bog'langan kompleks tekshiruvdan iboratdir. Taftish taftish qilinayotgan obyekt faoliyatidagi kamchiliklar va buzilmalarni topish uchun, ya'ni sodir etilgan xo'jalik operatsiyalarining maqsadga muvofiqligi, asoslanganligi, iqtisodiy samaradorligini, moliyaviy intizomga rioya etilganligini, buxgalteriya hisobi va hisoboti ma'lumotlarining ishonchligini aniqlash uchun amalga oshiriladi.

Subyekt xo'jalik faoliyatini qamrab olishning to'liqligiga qarab taftishning quyidagi turlari bo'lishi mumkin:

- to'liq;
- qisman;
- mavzuli; □ kompleksli.

Taftish bu keyingi nazorat usuli bo'lib, qonuniyligi, maqsadga muvofiqligi va samaradorligini tekshirish bo'yicha majburiy nazorat harakati tizimini o'z ichiga oluvchi nazorat bo'lib, tekshirilayotgan davrda sodir bo'lgan xo'jalik va moliyaviy operatsiyalar, ularning qonuniyligi hamda tekshirilayotgan davrda nazorat obyektini boshqarish bo'yicha mansabdor shaxsning harakat faoliyatini to'g'riligi tekshiriladi.

Taftishda xo'jalik subyektining hamma operatsiyalari tekshiriladi, bunda zarur hamma usul va uslublardan foydalangan holda tekshirilayotgan tashkilot hujjatlarining mavjudligidan boshlab, o'zaro uchrashib tashirishgacha amalga oshiriladi.

Taftish moliyaviy iqtisodiy nazoratning usuli sifatida nazorat organlarining amaliyotida keng tarqalgan. Moliyaviy qoidabuzarliklarni aniqlash bo'yicha taftish birinchi o'rinda turadi, chunki uning moliyaviy-iqtisodiy mazmunini va natijalarni rasmiylashtirishning tashkiliy-huquqiy asosini tashkil etadi. Taftish tashkilot moliya-xo'jalik faoliyatini xamma yo'nalishlarini o'z ichiga oladi. Taftish jarayonida hal qiluvchi asosiy masala moliyaviy intizomga rioya qilish, buxgalteriya hisobini yuritishning to'g'riligi va hisobotni tuzish, pul mablag'lari hamda moddiy qiymatliklarni saqlanishini ta'minlaydi.

Taftish vaqtida pul mablag'lari, qimmatli qog'ozlar, kredit va hisoblashlar operasialari, hisob-kitob, smetaning belgilanishi daromad hamda xarajatlar smetasi ijrosi, byudjet va byudjetdan tashqari fondlar bilan hisoblashishlar bo'yicha operasialarning asoslanganligini haqiqatda va hujjatlar asosida tekshiriladi.

Taftish-moliyaviy nazoratning ancha keng tarqalgan metodi sanalib, nazoratning haqiqiy va hujjatli usullarini qo'llash yordamida amalga oshiriladigan korxonalar, tashkilot va muassasalar moliya-xo'jalik faoliyatini o'zaro bog'langan kompleks tekshiruvdan iborat bo'lib, nazorat dasturi mazmuni bo'yicha tasniflash birinchi darajali ahamiyatga egadir.

3- mavzu: Umumdavlat nazorat organlarining moliyaviy nazoratni tashkil etishdagi roli Reja:

- 1. O'zbekiston Respublikasi Oliy Majlisining moliyaviy nazoratni amalga oshirishdagi ahamiyati.**
- 2. Parlament nazoratining obyekt va subyektlari.**
- 3. O'zbekiston Respublikasi Vazirlar Mahkamasining moliyaviy nazoratni amalga oshirishdagi ahamiyati.**

Kalit so'zlar: *umumdavlat nazorat organlari, Oliy Majlis Senati nazorat sohalari, Oliy Majlis Senatining nazorat sohasidagi vakolatlari, Parlament nazorati, Parlament nazorati subyektlari, Parlament nazorati obyektlari, Vazirlar Mahkamasi faoliyati prinsiplari, Vazirlar Mahkamasining nazorat sohalari*

1. O'zbekiston Respublikasi Oliy Majlisining moliyaviy nazoratni amalga oshirishdagi ahamiyati

O'zbekiston Respublikasi Konstitusiyasida mustahkamlangan hokimiyatni taqsimlanish prinsipi Prezident va vakolatli hukumat organlari tomonidan ijro hokimiyati organlarining moliyaviy faoliyatini nazorat qilishni nazarda tutadi. Bunday nazorat, avvalambor, respublika va mahalliy byudjetlarni, davlat maqsadli nobyudjet fondlarining loyihalarini ko'rib chiqish va qabul qilishda hamda ularning

ijrosi haqida hisobotlarni tasdiqlashda amalga oshiriladi. O'zbekiston Respublikasi Konstitusiyasi 78-moddasining 8-bandiga muvofiq O'zbekiston Respublikasi Oliy Majlisi Vazirlar Mahkamasining taqdimoti bo'yicha mamlakat byudjetini qabul qiladi va uning ijrosi ustidan nazorat o'rnatadi. Xalq deputatlari Kengashlari ayrim mintaqalarga ajratiladigan byudjet mablag'laridan maqsadli foydalanish hamda mahalliy byudjetlarning ijro etilishini nazorat qiladi. Bundan tashqari, vakolatli organlar zimmasiga ayrim tarmoqlar va sohalarda byudjet mablag'laridan foydalanish ustidan nazoratni amalga oshirish yuklatilishi mumkin¹¹.

Parlament nazorati ham Oliy Majlis faoliyatining asosiy yo'nalishlaridan biri bo'ladi.

Parlament tarixi asrlar bilan o'lchanadi. Zamonlar o'zgarishi bilan parlamentlarning roli ham izchil o'zgarib, uning mohiyati yangi g'oyalar, tamoyillar bilan, shakllanish va faoliyat ko'rsatish tajribasi bilan boyib bormoqda. Tabiiyki, har bir davlat parlamentning tuzilishi va faoliyat ko'rsatish masalalarini o'zicha hal etadi.

O'zbekiston 1991 yil 1 sentyabrda davlat mustaqilligiga erishgach, davlat hokimiyatining eng muhim institutlaridan biri sifatida milliy parlamentni rivojlantirishning sifat jihatidan yangi bosqichi boshlandi. Milliy parlamentarizmning eng yangi tarixi umum e'tirof etilgan uchta asosiy davrga bo'linadi.

O'zbekiston Respublikasi Oliy Majlisining Qonunchilik palatasi mamlakatni isloh etish va modernizasiya qilishning davlatimiz boshlig'i tomonidan olg'a surilgan ustuvor yo'nalishlari hamda aniq maqsadli vazifalari asosida ishlab chiqilgan qonunchilik faoliyati dasturini qabul qildi va ushbu dasturning nazorati amalga oshirmoqda.

O'zbekiston Respublikasi Oliy Majlisining Senati(yuqori palatasi) hududiy vakillik palatasi bo'lib, 100 ta Senat a'zosidan iborat. Senat ishi yalpi majlislarga va uning qo'mitalari majlislariga to'planadigan senatorlar faoliyatiga asoslanadi. Senat a'zolari Qoraqalpog'iston Respublikasi, viloyatlar va Toshkent shahridan teng miqdorda 6 kishidan saylanadi. Senatning 16 nafar a'zosi fan, san'at, adabiyot, ishlab chiqarish sohasida hamda davlat va jamiyat faoliyatining boshqa tarmoqlarida katta amaliy tajribaga ega bo'lgan hamda alohida xizmat ko'rsatgan eng obro'li fuqarolar orasidan O'zbekiston Respublikasi Prezidenti tomonidan tayinlanadi.

Senat faoliyatini samarali tashkil etish, palata qo'mitalari ishini muvofiqlashtirib borish, qonunlarni dastlabki tarzda ko'rib chiqishni tashkil etish

¹¹ Vahobov A. V., Malikov T.S., Moliya: umumnazariy masalalar, o'quv qo'llanma. Toshkent Moliya instituti. – Toshkent, 2008. – 322 bet

maqsadida Senat Kengashi tuziladi. Senat faoliyati majlislarni birgalikda va erkin muhokama qilishga, oshkoralikka, jamotachilik fikrini hisobga olishga asoslanadi.

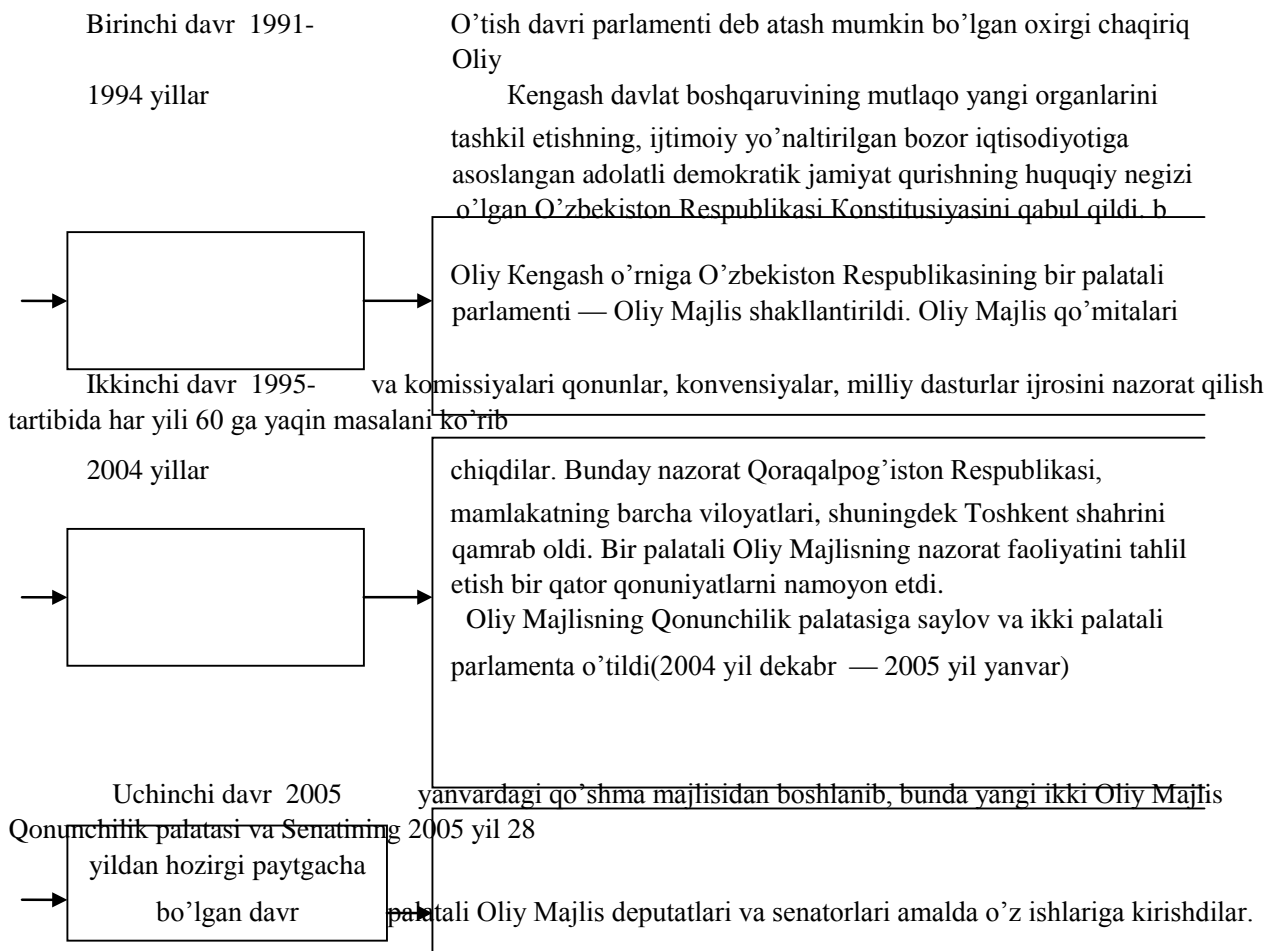

1-rasm. Milliy parlamentarizmning uchta asosiy davri

Senat tomonidan nazorat qilish sohasidagi vakolatlarning amalga oshirilishi quyidagilar bilan izohlanadi:

- Senat, shuningdek senatorlar davlat hokimiyati va boshqaruv organlarining mansabdor shaxslariga ularning vakolatlariga kirgan maslalar yuzasidan asoslantirilgan tushuntirish berish yoki nuqti nazarini bayon qilish talabi bilan parlament so'rovi yuborishga haqli;

- Parlament so'roviga javobni davlat hokimiyati va boshqaruv organlarining mansabdor shaxmlari Senat majlislarida beradilar;

- O'zbekiston Respublikasi Oliy sudining raisi, Oliy xo'jalik sudining raisi, Bosh prokurori, surishtiruv va tergov organlarining rahbarlari nomiga yo'llangan parlament so'rovi ularning ish yurituvdagi muayyan ishlar va materiallarga taaluqli bo'lishi mumkin emas;

- Parlament so'rovlari bo'yicha axborot Senat majlisida muxokama qilinishi mumkin. Senat muhokama yakunlari bo'yicha qaror qabul qiladi.

Senat tomonidan moliyaviy nazoratni amalga oshirish sohasidagi boshqa vakolatlari quyidagilardan iborat:

- Senat har yili o'z majlisida O'zbekiston Respublikasi Hisob Palatasining hisobotini mazkur masala yuzasidan Qonunchilik palatasining qarori Senatga kelib tushgandan keyin eshitadi va muhokama qiladi;

- Senatning O'zbekiston Respublikasi Hisob palatasining hisobotlari yuzasidan qarorlari mazkur qarorlar qabul qilingandan e'tiboran 10 kun ichida Qonunchilik palatasiga yuboriladi;

- O'zbekiston Respublikasi Markaziy banki boshqaruvi raisining qonun xujjatlarida belgilangan tartibda Senatga taqdim etgan har yilgi hisobotlari Senatning navbatdagi majlisida ko'rib chiqiladi;

- Senatning qo'mitalari, shuningdek senatorlar davlat organlari va boshqa tashkilotlardan, mansabdor shaxslardan xujjatlar, ekspert xulosalari, statistika ma'lumotlari va boshqa ma'lumotlarni talab qilib olishlari mumkin;

- Senatning qo'mitalari yoki senatorlar talab qilib oladigan axborotni tegishli davlat organi, boshqa tashkilot, mansabdor shaxs murojaat olingan kundan e'tiboran 10 kundan kechiktirmay taqdim etishi kerak;

- Senat qo'mitalarining davlat hokimiyati va boshqaruv organlari rahbarlarining ular tomonidan qonunlarga qanday rioya etayotgani, palata qo'mitalarining qarorlari qanday bajarilayotgani to'g'risidagi axborotlarni eshitishi qo'mitalarning ish rejalariga muvofiq o'tkaziladi.

Ikki palatadan (Senat va Qonunchilik) iborat bo'lgan Oliy majlis soliqlar, yig'imlar, nosoliqli to'lovlarni belgilaydi (o'rnatadi), Davlat byudjetini ko'rib chiqadi va tasdiqlaydi, shuningdek, Davlat byudjetining ijrosi to'g'risidagi hisobotni ham tasdiqlaydi, moliyaviy qonunlarni (masalan, Soliq kodeksi va boshqalar) qabul qiladi. Bir vaqtning o'zida davlat ichki va tashqi qarzining tegishli (chegaraviy) darajasini belgilash (o'rnatish) ham Oliy Majlis tomonidan amalga oshiriladi.

2. Parlament nazoratining obyekt va subyektlari.

O‘zbekiston Respublikasida Oliy Majlis palatalari tomonidan amalga oshirilayotgan parlament nazoratining asosiy yo‘nalishlari quyidagilar hisoblanadi:

birinchidan, O‘zbekiston qonunlari, Oliy Majlis palatalari qarorlari ijrosi ustidan nazoratni; ikkinchidan, O‘zbekiston Prezidentining muhim siyosiy masalalar bo‘yicha

farmonlarini tasdiqlash orqali nazoratni amalga oshirishni; uchinchidan, davlat budjetini tasdiqlash va uning ijrosini nazorat qilishni; to‘rtinchidan, inson huquqlariga rioya qilinishi sohasidagi nazoratni; beshinchidan, davlat organlarini shakllantirish va mansabdor shaxslarni

saylash, tayinlash yoki tasdiqlash yo‘li bilan nazorat shaklini amalga oshirishni; oltinchidan, parlament oldida hisobdor organlar va mansabdor shaxslarning hisobotlarini tinglash va ular faoliyati yuzasidan tegishli qarorlar qabul qilish orqali nazoratni amalga oshirishni o‘z ichiga oladi.

Bularning barchasi davlat hokimiyatini amalga oshirishda, qonun ustuvorligini ta‘minlashda, xalq hokimiyatchiligini amalga oshirishda parlamentning ustuvor ahamiyatga ega ekanligidan kelib chiqadi

Oliy qonun chiqaruvchi organ faoliyatini demokratlashtirish, huquqiy asoslarini takomillashtirish jarayonida davlat hokimiyati organlari tizimida parlamentning roli va ahamiyati sezilarli darajada yuksaldi. Jumladan, 2014 yili O‘zbekiston Respublikasining Konstitutsiyasiga parlament nazorati institutini konstitutsiyaviy mustahkamlashga, qonun chiqaruvchi hokimiyatning nazorat qilish vazifalarini yanada kengaytirishga, qonun hujjatlari ijrosini ta‘minlashda davlat hokimiyati va boshqaruvi organlarining javobgarligini kuchaytirishga qaratilgan tuzatishlar kiritildi.

2016 yil 11 aprelda parlament nazoratini olib borish bo‘yicha faoliyatini takomillashtirishga hamda davlat hokimiyati va boshqaruvi organlarining parlament oldidagi mas‘uliyatini kuchaytirish, munosabatlarni tartibga solish maqsadida

O‘zbekiston Respublikasining “Parlament nazorati” to‘g‘risida O‘RQ-403-sonli Qonuni qabul qilindi. Qonunni tayyorlashda parlament nazorati sohasidagi milliy tajriba, ushbu masalada huquqshunos-olim va ekspertlarning nazariy qarashlari hamda xorij tajribasi, xususan Germaniya, Fransiya, Buyuk Britaniya, Polsha, Finlyandiya, Shvetsiya, Shveysariya, Chexiya, AQSh va Yaponiya kabi 30 dan ortiq davlatlar qonunchiligi va amaliyoti, atroflicha o‘rganib chiqildi.

Davlat hokimiyati va boshqaruvi organlarining hamda ular mansabdor shaxslarining O‘zbekiston Respublikasi Konstitutsiyasi va qonunlarini, O‘zbekiston Respublikasi Oliy Majlisi palatalarining va ular organlarining qarorlarini, davlat dasturlarini ijro etish, shuningdek o‘z zimmalariga yuklatilgan vazifalar hamda funksiyalarni amalga oshirish bo‘yicha faoliyati parlament nazorati ob’ekti

hisoblanadi¹². Shuningdek, tezkor-qidiruv faoliyatini amalga oshiruvchi organlarning, surishtiruv va tergov organlarining, sudlarning ish yurituvidagi muayyan ishlar va materiallarni, shuningdek ijro ishi yuritish hamda notarial ish yuritishning muayyan materiallarini ko‘rib chiqish bilan bog‘liq faoliyat parlament nazoratining ob‘ekti bo‘lishi mumkin emas.

Parlament nazorati sub‘ektlari bo‘lib quyidagilar belgilandi¹³:

- O‘zbekiston Respublikasi Oliy Majlisining Qonunchilik palatasi;
- O‘zbekiston Respublikasi Oliy Majlisining Senati;
- Qonunchilik palatasining, Senatning qo‘mitalari, komissiyalari;
- Qonunchilik palatasidagi siyosiy partiyalar fraksiyalari, deputatlar guruhlarini; □ Qonunchilik palatasi deputatlari;
- Senat a‘zolari;
- O‘zbekiston Respublikasi Oliy Majlisining Inson huquqlari bo‘yicha vakili (ombudsman).

Mamlakatimizda Parlament nazorati shakllari quyidagilardan iborat¹³:

- navbatdagi yil uchun O‘zbekiston Respublikasining Davlat budjetini, davlat maqsadli jamg‘armalarining budjetlarini hamda soliq va budjet siyosatining asosiy yo‘nalishlarini (bundan buyon matnda Davlat budjeti deb yuritiladi) qabul qilish, shuningdek Davlat budjeti ijrosining borishini ko‘rib chiqish;
- O‘zbekiston Respublikasi Vazirlar Mahkamasining (bundan buyon matnda Vazirlar Mahkamasi deb yuritiladi) mamlakat ijtimoiy-iqtisodiy hayotining eng muhim masalalari yuzasidan har yilgi ma‘ruzasini ko‘rib chiqish;
- O‘zbekiston Respublikasi Bosh vazirining (bundan buyon matnda Bosh vazir deb yuritiladi) mamlakat ijtimoiy-iqtisodiy rivojlanishining ayrim dolzarb masalalari yuzasidan hisobotini eshitish;
- Qonunchilik palatasi, Senat majlislarida hukumat a‘zolarining o‘z faoliyatiga doir masalalar yuzasidan axborotini eshitish;
- O‘zbekiston Respublikasi Hisob palatasining (bundan buyon matnda Hisob palatasi deb yuritiladi) hisobotini eshitish;
- O‘zbekiston Respublikasi Bosh prokurorining hisobotini eshitish;

¹² O‘zbekiston Respublikasining “Parlament nazorati” to‘g‘risida O‘RQ-403-sonli Qonuni, 4 modda.
O‘zbekiston Respublikasi qonun hujjatlari to‘plami, 2016 y., 15-son, 141 modda ¹³
Shu yerda 3 modda

¹³ O‘zbekiston Respublikasining “Parlament nazorati” to‘g‘risida O‘RQ-403-sonli Qonuni, 4 modda.
O‘zbekiston Respublikasi qonun hujjatlari to‘plami, 2016 y., 15-son, 141 modda

- O‘zbekiston Respublikasi Markaziy banki boshqaruvi raisining hisobotini eshitish;

- parlament so‘rovi;
- Qonunchilik palatasi deputatining, Senat a’zosining so‘rovi;
- Qonunchilik palatasi, Senat qo‘mitalari tomonidan davlat hokimiyati va boshqaruvi organlari rahbarlarining axborotini eshitish;

- qonun hujjatlarining ijrosi holatini, huquqni qo‘llash amaliyotini Qonunchilik palatasining, Senatning qo‘mitalari tomonidan o‘rganish va qonunosti hujjatlarining qabul qilinishi yuzasidan ular tomonidan monitoringni amalga oshirish;

- parlament tekshiruvi.

Parlament nazorati qonunga muvofiq boshqa shakllarda ham amalga oshirilishi mumkin.

Shu o‘rinda bevosita moliyaviy nazorat bilan bog‘liq Parlament nazorati shakllariga alohida to‘htalib o‘tamiz.

Davlat budjeti loyihasi Vazirlar Mahkamasi tomonidan joriy yilning 15 oktyabridan kechiktirmay Hisob palatasining xulosasi bilan birga Oliy Majlis palatalariga kiritiladi. Davlat budjeti loyihasi fraksiyalarda, deputatlar guruhlarida, Qonunchilik palatasining qo‘mitalarida dastlabki tarzda muhokama qilinadi, ular Davlat budjeti loyihasi bo‘yicha fikrlar va takliflarni ishlab chiqadi. Qonunchilik palatasining Budget va iqtisodiy islohotlar qo‘mitasi fraksiyalardan, deputatlar guruhlaridan, Qonunchilik palatasi qo‘mitalaridan kelib tushgan fikrlar va takliflarni umumlashtiradi hamda Davlat budjeti loyihasini Qonunchilik palatasi tomonidan ko‘rib chiqish masalasi bo‘yicha xulosa tayyorlaydi. Qonunchilik palatasi Davlat budjeti loyihasini, qoida tariqasida, uch o‘qishda ko‘rib chiqadi. Davlat budjeti loyihasi Qonunchilik palatasi tomonidan ko‘rib chiqilayotganda u fraksiyalarning, deputatlar guruhlarining, Qonunchilik palatasi qo‘mitalarining kelib tushgan mulohazalari va takliflarini inobatga olgan holda maromiga yetkazish uchun Vazirlar Mahkamasiga yuborilishi mumkin. Vazirlar Mahkamasi Davlat budjeti loyihasini maromiga yetkazadi va uni Qonunchilik palatasi qayta ko‘rib chiqishi uchun kiritadi. Davlat budjetining loyihasi bo‘yicha qaror Qonunchilik palatasi tomonidan joriy yilning 15 noyabridan kechiktirmay qabul qilinishi kerak. Qonunchilik palatasi tomonidan qabul qilingan Davlat budjeti ko‘rib chiqish uchun Senatga yuboriladi. Senatga kelib tushgan Davlat budjeti Senatning Budget va iqtisodiy islohotlar masalalari qo‘mitasi tomonidan dastlabki tarzda ko‘rib chiqiladi. Davlat budjeti yuzasidan qaror Senat tomonidan joriy yilning 15 dekabridan kechiktirmay qabul qilinishi kerak.

Davlat budjetining ijrosi ustidan Qonunchilik palatasi nazoratni amalga oshiradi, ya'ni O'zbekiston Respublikasi Moliya vazirligi tomonidan taqdim etilgan Davlat budjeti ijrosining borishi to'g'risidagi axborotni va zarur materiallar asosida moliya yilining har choragidagi budjet ijrosining borishini ko'rib chiqadi. Qonunchilik palatasi Vazirlar Mahkamasi tomonidan hisobot yilidan keyingi yilning 15 mayidan kechiktirmay Hisob palatasining xulosasi bilan birga taqdim etilgan Davlat budjetining ijrosi to'g'risidagi yillik hisobotni fraksiyalar, deputatlar guruhleri va Qonunchilik palatasining qo'mitalarida dastlabki tarzda muhokama qilish asosida ko'rib chiqadi va tasdiqlaydi.

Vazirlar Mahkamasining o'tgan yildagi ijtimoiy-iqtisodiy rivojlanish yakunlari va navbatdagi yil uchun nazarda tutilgan asosiy ustuvorliklar to'g'risidagi har yilgi ma'ruzasi Bosh vazir tomonidan Oliy Majlis palatalariga taqdim etiladi. Fraksiyalar, deputatlar guruhleri, Oliy Majlis palatalarining qo'mitalari Vazirlar Mahkamasining har yilgi ma'ruzasini dastlabki tarzda ko'rib chiqadi hamda fikrlar va takliflarni ishlab chiqadi, fikrlar va takliflar Qonunchilik palatasining, Senatning majlisida majburiy ravishda hamda har tomonlama muhokama qilinadi. Qonunchilik palatasi va Senatning Vazirlar Mahkamasining har yilgi ma'ruzasini ko'rib chiqish yakunlari bo'yicha qabul qilingan qarori Vazirlar Mahkamasiga yuboriladi.

Qonunchilik palatasi, Senat zarur bo'lgan hollarda o'z majlislarida Bosh vazirning mamlakat ijtimoiy-iqtisodiy rivojlanishining ayrim dolzarb masalalari yuzasidan hisobotini parlament so'rovi tartibida eshitishi mumkin. Ushbu hisobotni eshitish yakunlari bo'yicha Qonunchilik palatasi Senat qaror qabul qiladi (unda hukumatning mamlakat ijtimoiy-iqtisodiy rivojlanishining ayrim dolzarb masalalariga doir faoliyati samaradorligini oshirishga qaratilgan takliflar bo'lishi mumkin) va Vazirlar Mahkamasiga yuboriladi.

Qonunchilik palatasi (fraksiyalar, deputatlar guruhlarining tashabbusiga ko'ra) va Senat (qo'mitalarning tashabbusiga ko'ra) zarur bo'lgan hollarda o'z majlislarida hukumat a'zolarining o'z faoliyatiga doir masalalar yuzasidan axborotini eshitishi mumkin. Hukumat a'zolarining o'z faoliyatiga doir masalalar yuzasidan axborotini eshitish to'g'risida Qonunchilik palatasi, Senat qaror qabul qiladi, qaror Vazirlar Mahkamasiga oldindan yuboriladi. Jumadan, Qonunchilik palatasi O'zbekiston Respublikasi sog'liqni saqlash vazirining o'z faoliyati to'g'risidagi axborotini Mehnat va ijtimoiy masalalar qo'mitasida dastlabki tarzda ko'rib chiqqan holda yiliga ikki marta eshitadi. Oliy Majlis Senati O'zbekiston Respublikasi ichki ishlar vazirining huquqbuzarliklarning oldini olish va ularning profilaktikasi holati to'g'risidagi axborotini Mudofaa va xavfsizlik masalalari qo'mitasida dastlabki tarzda ko'rib chiqqan holda, shuningdek O'zbekiston Respublikasi tashqi ishlar vazirining o'z faoliyati haqidagi axborotini Xalqaro munosabatlar, tashqi iqtisodiy

aloqalar, xorijiy investitsiyalar va turizm masalalari qo‘mitasida dastlabki tarzda ko‘rib chiqqan holda yiliga ikki marta eshitadi.

Hukumat a‘zolarining axborotini eshitish yakunlari bo‘yicha Qonunchilik palatasi, Senat qaror qabul qiladi (unda hukumat a‘zolarining faoliyati samaradorligini oshirishga qaratilgan takliflar bo‘lishi, shuningdek ularning ishiga baho berilishi mumkin) va Vazirlar Mahkamasiga yuboriladi.

Qonunchilik palatasi har yili, hisobot yilidan keyingi yilning 15 mayidan kechiktirmay o‘z majlisida Hisob palatasining hisobotini eshitadi. Ushbu hisobot dastlabki tarzda fraksiyalar, deputatlar guruhlarini, shuningdek Qonunchilik palatasining Budget va iqtisodiy islohotlar qo‘mitasi tomonidan ko‘rib chiqiladi. Hisob palatasining hisobotini eshitish yakunlari bo‘yicha Qonunchilik palatasi qaror qabul qiladi, qaror qabul qilingan kundan e‘tiboran o‘n kun ichida Hisob palatasiga va Senatga yuboriladi. Shundan Hisob palatasining hisoboti dastlabki tarzda Senatning Budget va iqtisodiy islohotlar masalalari qo‘mitasi tomonidan ko‘rib chiqiladi. Hisob palatasining hisobotini eshitish yakunlari bo‘yicha Senat qaror qabul qiladi, qaror qabul qilingan kundan e‘tiboran o‘n kun ichida Hisob palatasiga va Qonunchilik palatasiga yuboriladi.

O‘zbekiston Respublikasi Markaziy banki boshqaruvi raisining Senatga qonun hujjatlarida belgilangan tartibda taqdim etilgan har yilgi hisoboti Senatning navbatdagi majlisida dastlab Budget va iqtisodiy islohotlar masalalari qo‘mitasi tomonidan ko‘rib chiqiladi. Ushbu hisobotini eshitish yakunlari bo‘yicha Senat qaror qabul qiladi, qaror O‘zbekiston Respublikasi Markaziy bankiga yuboriladi.

Parlament so‘rovini Qonunchilik palatasi, Senat davlat hokimiyati va boshqaruvi organlarining mansabdor shaxslariga qonunlarning, turli sohalaridagi davlat dasturlarining ijrosi masalalari hamda ularning vakolatlariga kiradigan boshqa muhim masalalar yuzasidan asoslantirilgan tushuntirish berish yoki nuqtai nazarini bayon etish talabi bilan yuborishga haqli. Parlament so‘rovini yuborish to‘g‘risidagi taklif Qonunchilik palatasi deputatlari yoki Senat a‘zolari umumiy sonining kamida beshdan bir qismi tomonidan kiritiladi. Davlat hokimiyati va boshqaruvi organlarining mansabdor shaxslari parlament so‘roviga og‘zaki javobni Qonunchilik palatasining yoki Senatning majlisida palatalar belgilagan muddatda, yozma javobni esa (agar boshqa muddat belgilangan bo‘lmasa) so‘rov olingan kundan e‘tiboran o‘n kundan kechiktirmay yuborishi lozim. Yozma javobning nusxalari tegishli palataning majlisida o‘qib eshittirilguniga qadar oldindan Qonunchilik palatasi deputatlariga, Senat a‘zolariga yuboriladi. Parlament so‘rovi muhokamasi yakunlari bo‘ytcha Qonunchilik palatasi va Senat qaror qabul qiladi.

Qonunchilik palatasi deputati davlat hokimiyati va boshqaruvi organlarining mansabdor shaxslariga, qoida tariqasida, tegishli saylov okrugi saylovchilarining yoki O‘zbekiston ekologik harakatining huquqlari va qonuniy manfaatlarini

ta'minlash bilan bog'liq masalalar yuzasidan, Senat a'zosi esa, tegishli hududlarning manfaatlari bilan bog'liq masalalar yuzasidan asoslantirilgan tushuntirish berish yoki nuqtai nazarini bayon etish talabi bilan so'rov yuborishga haqli. Davlat hokimiyati va boshqaruvi organlarining mansabdor shaxslari so'rov olingan kundan e'tiboran o'n kundan kechiktirmay yozma javob yuboradi.

Qonunchilik palatasining, Senatning qo'mitalari ish rejalariga, Qonunchilik palatasining, Senatning hamda ular kengashlarining qarorlariga muvofiq o'z majlislarida davlat hokimiyati va boshqaruvi organlari rahbarlarining ular tomonidan qonunlarga rioya etilishi, Qonunchilik palatasi, Senat, ularning kengashlari va qo'mitalari qarorlarining bajarilishi to'g'risidagi axborotini eshitishi mumkin. Davlat hokimiyati va boshqaruvi organlari rahbarlarining axborotini eshitish yakunlari bo'yicha Qonunchilik palatasining, Senatning qo'mitalari qarorlar qabul qiladi, qarorlar tegishli davlat hokimiyati va boshqaruvi organiga yuboriladi. Qonunchilik palatasining, Senatning qo'mitalari o'z ish rejalariga muvofiq vaqti-vaqti bilan davlat hokimiyati va boshqaruvi organlari tomonidan qonunlarning, Qonunchilik palatasi va Senat qarorlarining ijrosi holatini, huquqni qo'llash amaliyotini joylarga chiqib o'rganadi. Qonunchilik palatasining, Senatning qo'mitalari, shuningdek Qonunchilik palatasi deputatlari, Senat a'zolari o'rganish davomida davlat organlaridan va boshqa tashkilotlardan, mansabdor shaxslardan hujjatlarni, ekspert xulosalarini, statistika ma'lumotlarini va boshqa ma'lumotlarni so'rab olishi va axborotini eshitishi, shuningdek o'rganish natijalarini Qonunchilik palatasi, Senat ko'rib chiqishi uchun kiritish to'g'risida qaror qabul qilishi mumkin.

Qonunchilik palatasining, Senatning qo'mitalari yangi qabul qilingan qonunlar ijrosini ta'minlash uchun qonun osti hujjatlarining o'z vaqtida qabul qilinishi yuzasidan monitoringni amalga oshiradi. Monitoringni amalga oshirish yakunlari Qonunchilik palatasining, Senatning qo'mitalari majlislarida ko'rib chiqilishi mumkin.

Oliy Majlis palatalarining qo'shma qarori bilan jamiyat va davlatning eng muhim manfaatlarga daxl qiluvchi, mamlakat xavfsizligi asoslariga, uning barqaror rivojlanishiga salbiy ta'sir ko'rsatishi mumkin bo'lgan muayyan faktlarni yoki voqealarni o'rganish maqsadida parlament tekshiruvlari o'tkazilishi mumkin. Qonunchilik palatasi va Senat parlament tekshiruvini o'tkazish uchun Qonunchilik palatasi deputatlari va Senat a'zolari orasidan komissiya tuzadi.

Komissiya parlament tekshiruvini o'tkazishda quyidagilarga haqli:

- davlat hokimiyati va boshqaruvi organlarining vakillarini, mutaxassislar, ekspertlar va olimlarni komissiya ishiga jalb etish;

- davlat hokimiyati va boshqaruvi organlaridan, boshqa tashkilotlardan, shuningdek fuqarolardan zarur ma'lumotlarni so'rab olish;

- davlat hokimiyati va boshqaruvi organlarining, boshqa tashkilotlarning mansabdor shaxslarini, shuningdek fuqarolarni tushuntirishlar berish uchun taklif qilish.

Komissiya bajarilgan ish to'g'risida Oliy Majlis palatalari tomonidan belgilangan muddatda ularni xabardor qiladi.

Parlament nazorati natijalarini ko'rib chiqish bo'yicha Qonunchilik palatasining, Senatning hamda ular organlarining majlislari ochiq va oshkora o'tkaziladi. Zarurat bo'lganda, Qonunchilik palatasi, Senat va ularning organlari yopiq majlis o'tkazish to'g'risida qaror qabul qilishi mumkin. Majlislarga davlat hokimiyati va boshqaruvi organlarining, nodavlat notijorat tashkilotlarining, ilmiy muassasalarning vakillari, mutaxassislar va olimlar, ommaviy axborot vositalarining vakillari taklif etilishi mumkin. Parlament nazorati natijalari ommaviy axborot vositalarida va Qonunchilik palatasining, Senatning rasmiy veb-saytlarida e'lon qilinishi mumkin.

Xulosa qilib aytadigan bo'lsak, yuqorida ko'rib chiqqan qonunimiz Oliy Majlisning parlament nazoratini amalga oshirish bo'yicha faoliyatini yanada takomillashtirishga, shuningdek, davlat hokimiyati va boshqaruvi organlarining parlament oldidagi javobgarligini kuchaytirish imkonini beradigan qo'shimcha mexanizmlarni joriy etishga xizmat qiladi. Shuningdek, Konstitutsiya hamda qonunlar talablarining ijrosi ustidan parlament nazoratini amalga oshirishning yagona bir tizimga solingan qonunchilik bazasini yaratib, davlat hokimiyati va boshqaruvi organlarining mas'uliyatini yanada kuchaytirdi. Ushbu huquqiy hujjatda parlament nazorati subyektlari hamda obyektlari aniq belgilab berildi, uning shakllari mustahkamlab qo'yildi, parlament nazorati natijalari yuzasidan ko'riladigan chora-tadbirlar, uning natijalari bo'yicha ish yuritish mexanizmlari tartibga solindi.

2. O'zbekiston Respublikasi Vazirlar Mahkamasining moliyaviy nazoratni amalga oshirishdagi ahamiyati

O'zbekiston Respublikasining Vazirlar Mahkamasi — Hukumati O'zbekiston Respublikasida iqtisodiyotning, ijtimoiy va ma'naviy sohaning samarali faoliyatiga rahbarlikni, O'zbekiston Respublikasi qonunlari, O'zbekiston Respublikasi Oliy Majlisining qarorlari, O'zbekiston Respublikasi Prezidentining farmonlari, qarorlari va farmoyishlari ijrosini ta'minlovchi ijro etuvchi hokimiyat organidir.

O'zbekiston Respublikasi Vazirlar Mahkamasi davlat boshqaruvi organlari tizimiga va o'zi tashkil etadigan xo'jalik boshqaruvi organlari tizimiga boshchilik

qiladi va o'z faoliyatida O'zbekiston Respublikasi Prezidenti va O'zbekiston Respublikasi Oliy Majlisi oldida javobgar bo'lib, qonunchilik tashabbusi huquqiga ega.

«O'zbekiston Respublikasi Vazirlar Mahkamasi to'g'risida»gi O'zbekiston Respublikasi Qonuni dastlab 1993 yil 6 mayda qabul qilingan bo'lib, 2003 yil 29 avgustda O'zbekiston Respublikasining «O'zbekiston Respublikasi Vazirlar Mahkamasi to'g'risida»gi O'zbekiston Respublikasi qonuniga o'zgarishlar va qo'shimchalar kiritish haqidagi № 525-II son qonuni bilan yangi tahrirda¹⁴ e'lon qilindi.

O'zbekiston Respublikasi Vazirlar Mahkamasi o'z faoliyatida quyidagi prinsiplarlarga asoslanadi:

- kollegiallik
- demokratiya
- qonuniylik
- O'zbekiston Respublikasida yashovchi barcha millat va elatlarning manfaatlarini hisobga olish.

O'zbekiston Respublikasi Vazirlar Mahkamasi tarkibiga O'zbekiston Respublikasi Bosh vaziri, uning o'rinbosarlari, vazirlar, davlat qo'mitalarining raislari kiradi. Qoraqalpog'iston Respublikasi hukumatining boshlig'i Vazirlar Mahkamasi tarkibiga o'z lavozimi bo'yicha kiradi.

Vazirlar Mahkamasi o'z vakolatlari doirasida:

- iqtisodiy, ijtimoiy-madaniy jarayonlarni boshqaradi, mulkchilikning barcha shakllarini uyg'unlashtirish vaularning tengligi, iqtisodiyotni monopoliyalashtirishdan chiqarish, bozor iqtisodiyotining huquqiy mexanizmini ishga solish asosida erkin tadbirkorlik uchun shart-sharoitlar yaratadi;

- xo'jalik yuritishning yangi shakllari— konsernlar, konsorsiumlar, tarmoqlararo birlashmalar, turli uyushmalar va boshqashunga o'xshash tashkilotlarni barpo etishga va mustahkamlashga yordamlashadi, iqtisodiyotni rivojlantirish va, aholi talab-ehtiyojlarini qondirish zaruriyatidan kelib chiqqan holda ular faoliyatini yo'naltiradi va muvofiqlashtiradi;

- O'zbekiston Respublikasida pul vakredit tizimini mustahkamlash choratadbirlarini amalga oshirishga ko'maklashadi, yagona narx siyosatini o'tkazish, mehnatga haq to'lash miqdorining belgilangan kafolatlarini hamda ijtimoiy ta'minot darajasini ta'minlash chora-tadbirlarini amalga oshiradi;

¹⁴ O'zbekiston Respublikasining 2016 yil 23 sentyabrdagi O'RQ-411-sonli [Qonuni](#) tahririda

- O'zbekiston Respublikasi Davlat budgetini, shuningdek O'zbekiston Respublikasini iqtisodiy va ijtimoiy rivojlantirish istiqbol ko'rsatkichlarini va eng muhim dasturlarini ishlab chiqishni hamda ularning ijrosini tashkil etadi;

- boshqaruv tuzilmasini takomillashtirish to'g'risida, vazirliklar, davlat qo'mitalari, idoralar hamda O'zbekiston Respublikasi davlat vaxo'jalik boshqaruvining boshqa organlarini tuzish, qayta tashkil etish va tugatish to'g'risida takliflar ishlab chiqadi;

- fan va texnikani rivojlantirish, tabiiy resurslardan oqilona foydalanish va ularni muhofaza qilish chora-tadbirlarini amalga oshiradi;

- fuqarolarning huquq va erkinliklarini, ularning mehnat qilishga, ijtimoiy va huquqiy himoyalangan bo'lgan huquqlarini ta'minlash hamda himoya qilish chora-tadbirlarini ko'radi, ijtimoiy ta'minot tizimini takomillashtiradi;

- sog'liqni saqlash, xalq ta'limini rivojlantirish va takomillashtirishning asosiy yo'nalishlarini belgilaydi, madaniyatni rivojlantirishga ko'maklashadi;

- O'zbekiston Respublikasining davlat xavfsizligi va mudofaa qobiliyatini, davlat chegaralari qo'riqlanishini ta'minlash, davlat manfaatlarini himoya qilish, jamoat tartibini saqlash chora-tadbirlarini amalga oshirishga yordamlashadi;

- davlat boshqaruvi organlarining tabiatni muhofaza qilish tadbirlarini birgalikda o'tkazish hamda respublika va xalqaro, ahamiyatga molik yirik ekologik dasturlarni amalga oshirish borasidagi ishlarini muvofiqlashtiradi, yirik avariya va falokatlarning, shuningdek, tabiiy ofatlarning oqibatlarini tugatish chora-tadbirlarini ko'radi;

- O'zbekiston Respublikasining xorijiy davlatlar va xalqaro tashkilotlardagi vakilligini ta'minlaydi, hukumatlararo shartnoma vabitimlar tuzadi, ularni bajarish chora-tadbirlarini ko'radi;

- tashqi iqtisodiy faoliyat, ilmiy-texnikaviy va madaniy hamkorlik sohasida rahbarlikni amalga oshiradi.

Vazirlar Mahkamasi vazirliklar, davlat qo'mitalari, idoralar va davlat boshqaruvi boshqa organlarining faoliyati ustidan nazoratni amalga oshiradi va ularning hujjatlari amaldagi qonun hujjatlariga zid bo'lgan hollarda ularni bekor qilish huquqiga ega. Shuningdek davlat moliyaviy nazoratini amalga oshiruvchi organlar vakolati va funksiyalari tartibini belgilaydi.

Faqat Vazirlar Mahkamasining majlislarida hal etiladigan masalalar quyidagilardir:

- O'zbekiston Respublikasi Davlat byudjetini ishlab chiqish va ijro etish, shuningdek O'zbekiston Respublikasi Hukumati tasarrufidagi aniq maqsadli davlat fondlarini shakllantirish va ulardan foydalanish masalalari;

- boshqaruv tuzilmasini takomillashtirish masalalari, O'zbekiston Respublikasini va uning ayrim mintaqalarini iqtisodiy va ijtimoiy-madaniy rivojlantirish dasturlari loyihalari;

- davlat qimmatli qog'ozlarini chiqarish hajmi hamda O'zbekiston Respublikasining davlat ichki va tashqi qarzi ko'lamini oshirish to'g'risidagi takliflar;

- soliqlar va boshqa majburiy to'lovlar stavkalarini belgilash hamda o'zgartirish to'g'risidagi takliflar;

- davlat mulki obyektlarini xususiylashtirish dasturlarining loyihalari hamda xususiylashtirishdan olingan mablag'lardan foydalanishning asosiy yo'nalishlari to'g'risidagi takliflar;

- belgilab qo'yilgan davlat narxlari qo'llaniladigan mahsulotlar, tovarlar va xizmatlar ro'yxati;

- qonunchilik tashabbusi tartibida O'zbekiston Respublikasi Oliy Majlisining Qonunchilik palatasiga kiritiladigan qonunlar loyihalari;

- davlatlararo shartnomalar va bitimlarni imzolash to'g'risidagi takliflar.

Moliyaviy boshqaruvning umumiy boshqaruv organi sifatida Vazirlar Mahkamasi Davlat byudjetini ko'rib chiqadi, moliyaviy boshqaruvning yagona umumiy markazi sifatida maydonda gavdalanadi.

O'zbekiston Respublikasi Budjet kodeksiga¹⁵ga asosan O'zbekiston Respublikasi Vazirlar Mahkamasining budjet sohasidagi vakolatlari quyidagicha:

- Davlat budjeti va davlat maqsadli jamg'armalari budjetlari, shuningdek soliq va budjet siyosatining asosiy yo'nalishlari loyihalarini ishlab chiqish jarayonini tashkil etadi hamda muvofiqlashtirib boradi;

- Davlat budjeti va davlat maqsadli jamg'armalari budjetlari, shuningdek soliq va budjet siyosatining asosiy yo'nalishlari loyihalarini ko'rib chiqish hamda tegishli xulosa taqdim etish uchun O'zbekiston Respublikasi Hisob palatasiga yuboradi;

- budjetnoma loyihasini ko'rib chiqadi va tasdiqlaydi;

- budjetnomani O'zbekiston Respublikasi Oliy Majlisining palatalariga taqdim etadi;

- davlat boshqaruvi organlarining Davlat budjetini va davlat maqsadli jamg'armalari budjetlarini ijro etish borasidagi faoliyatini muvofiqlashtirib boradi hamda nazorat qiladi;

¹⁵ O'zbekiston Respublikasi Budjet kodeksi 25 modda

- Davlat budjetining va davlat maqsadli jamg'armalari budjetlarining ijrosi to'g'risidagi hisobotlarni har chorakda ko'rib chiqadi;

- o'tgan moliya yili uchun Davlat budjetining va davlat maqsadli jamg'armalari budjetlarining ijrosi to'g'risidagi hisobotlarni tashqi audit o'tkazish hamda baholash uchun O'zbekiston Respublikasi Hisob palatasiga yuboradi;

- Davlat budjetining va davlat maqsadli jamg'armalari budjetlarining tegishli davrdagi ijrosi to'g'risidagi hisobotlarni tasdiqlash uchun O'zbekiston Respublikasi Oliy Majlisining Qonunchilik palatasiga taqdim etadi;

- O'zbekiston Respublikasi Budget Kodeksiga asosan, xususan Davlat budjeti xarajatlariga, respublika budjetining xarajatlar yoyilmasiga va Davlat maqsadli jamg'armalarining budjetlariga o'zgartirishlar kiritish tartibi nazarda tutilgan hollarda moliya yili mobaynida Davlat budjeti va davlat maqsadli jamg'armalari budjetlari parametrlariga o'zgartirishlar kiritish to'g'risidagi takliflarni ko'rib chiqadi;

- O'zbekiston Respublikasi respublika budjetining qo'shimcha manbalaridan foydalanish to'g'risida qarorlar qabul qiladi;

- O'zbekiston Respublikasi Vazirlar Mahkamasining zaxira jamg'armasi mablag'laridan foydalanish to'g'risida qarorlar qabul qiladi.

Yuqoridagilar bilan bir qatorda Vazirlar Mahkamasi joriy moliya yili uchun mo'ljallangan Davlat budjeti taqchilligining tasdiqlangan cheklangan miqdori ortgan taqdirda Moliya vazirligining taqdimnomasiga ko'ra O'zbekiston Respublikasi Oliy Majlisining palatalariga Davlat budjeti xarajatlarini qisqartirish to'g'risida takliflar kiritadi.

O'zbekiston Respublikasi Vazirlar Mahkamasi yilning har choragida Davlat byudjeti ijrosining O'zbekiston Respublikasi Moliya vazirligi taqdim etadigan yakunlarini ko'rib chiqadi. Shuningdek, Moliya vazirligi tomonidan hisobot yilidan keyingi yilning birinchi aprelegacha taqdim etilgan Davlat byudjetining ijrosi to'g'risidagi hisobotni O'zbekiston Respublikasi Hisob palatasiga u tashqi audit va baholash o'tkazishi uchun hisobot yilidan keyingi yilning beshinchi aprelegacha yuboradi. O'zbekiston Respublikasi Hisob palatasi Davlat byudjetining ijrosi to'g'risidagi hisobotga doir xulosasini hisobot yilidan keyingi yilning o'ninchi mayidan kechiktirmay O'zbekiston Respublikasi Vazirlar Mahkamasiga taqdim etadi.

O'zbekiston Respublikasi Vazirlar Mahkamasi Davlat byudjetining ijrosi to'g'risidagi hisobotni O'zbekiston Respublikasi Hisob palatasining yozma xulosasi

bilan birga hisobot yilidan keyingi yilning o'n beshinchi mayidan kechiktirmay O'zbekiston Respublikasi Oliy Majlisining Qonunchilik palatasiga taqdim etadi¹⁶.

O'zbekiston Respublikasi Vazirlar Mahkamasi huzurida Muddati o'tkazib yuborilgan debitorlik va kreditorlik qarzlarini qisqartirish va byudjetga to'lovlar intizomini mustahkamlash bo'yicha respublika komissiyasi hamda Respublika pulkredit siyosati komissiyasilar bo'lib, ularga moliyaviy nazorati sohasida katta vakolatlar berilgan edi. Mamlakatimizda iqtisodiyot sohasida, jumladan moliya, soliq, pul va kredit siyosati sohasida amalga oshirilayotgan tub o'zgarishlar natijasida O'zbekiston Respublikasi Prezidentning 2018 yil 9 yanvardagi PF-5296son¹⁷ farmoni bilan ushbu komissiyalar faoliyati tugatildi.

4-mavzu: O'zbekiston Respublikasi Hisob palatasi va uning moliyaviy nazoratni tashkil etishdagi o'rni Reja:

- 1. O'zbekiston Respublikasi Hisob palatasini tashkil etishning maqsadi, vazifa va funksiyalari.**
 - 2. O'zbekiston Respublikasi Hisob palatasining tarkibiy tuzilishi.**
 - 3. O'zbekiston Respublikasi Hisob palatasi tomonidan tekshirishlarni tashkil etish va o'tkazish tartibi.**
 - 4. Hisob palatasi tomonidan tekshirish materiallarining topshirish va tekshirish natijalari bo'yicha davlat organlari tomonidan chora ko'rish tartibi**
- Kalit so'zlar: Hisob palatasining maqsadi, Hisob palatasining vazifalari, Hisob palatasining funksiyalari, Hisob palatasining tarkibiy tuzilishi, tekshirishlarni tashkil etish tartibi, davlat manfaatlariga yetkazilgan zarar summasini aniqlash va budjetga o'tkazish, tekshirish materiallari bo'yicha chora ko'rish.*

1. O'zbekiston Respublikasi Hisob palatasini tashkil etishning maqsadi, vazifa va funksiyalari.

Mamlakatimizda jahon tajribasidan foydalangan holda O'zbekiston Respublikasi Prezidentining 2002 yil 27 iyundagi "O'zbekiston Respublikasi Hisob Palatasini tashkil etish to'g'risida"gi PF 3093 son farmoniga asosan Davlat byujetining ijrosi, davlat aktivlari va passivlarining holati hamda harakati, qimmatbaho metallar va toshlar bilan operatsiyalar amalga oshirilishi, oltin-valyuta zahiralari boshqarish, xorijiy kapitalni respublika iqtisodiyotiga jalb etish va

¹⁶ O'zbekiston Respublikasi Byudjet Kodeksi, 26.12.13 yil №158-II, 39-modda

¹⁷ O'zbekiston Respublikasi Markaziy bankining faoliyatini tubdan takomillashtirish choratadbirlari to'g'risida"gi Farmoni

undan samarali foydalanish, davlatning tashqi qarzi o'z vaqtida qaytarilishi doimiy monitoringi va nazoratini ta'minlash maqsadida Hisob palatasi tashkil etildi.

2017-2021 yillarda O'zbekiston Respublikasini rivojlantirishning beshta ustuvor yo'nalishi bo'yicha Harakatlar strategiyasida belgilangan vazifalarni bajarish, shuningdek mamlakatni isloh qilish va rivojlantirishning hozirgi bosqichida O'zbekiston Respublikasi Hisob palatasining eng muhim vazifalarini belgilash, O'zbekiston Respublikasi Davlat budjetiga tushumlarning to'liqligini nazorat qilishni ta'minlash maqsadida O'zbekiston Prezidentining "O'zbekiston Respublikasi Hisob palatasining faoliyatini tubdan takomillashtirish chora-tadbirlari to'g'risida"gi farmoni¹⁹ imzoladi.

Farmonga muvofiq bugungi kunda O'zbekiston Respublikasi Hisob palatasi tashqi audit va moliyaviy nazoratning eng yuqori organi hisoblanadi. O'zbekiston Respublikasi Davlat budjeti, davlat maqsadli jamg'armalari hamda O'zbekiston Respublikasi Oliy Majlisi, Prezidenti va Vazirlar Mahkamasining qarorlariga asosan tashkil etilgan boshqa jamg'armalarga tushumlarni to'liqligi, maqsadli va samarali shakllanishi va ijro etilishini, davlat aktivlari va passivlari holati va harakatini, oltin-valyuta zaxiralari hamda tashqaridan jalb qilingan mablag'larni qayta to'ldirilishi, boshqarilishi va tasarruf etilishi ustidan monitoring va davlat nazoratini amalga oshiradi.

Palata o'z vakolatlarini mustaqil ravishda bajaradi va barcha davlat idoralari hamda tashkilotlari, ularning mansabdor shaxslaridan erkin bo'ladi va o'z faoliyatida bevosita O'zbekiston Respublikasi Prezidentiga bo'ysunadi, unga,

¹⁹ 2017 yil 10 avgustdagi PF-5147-son Farmon

shuningdek, O'zbekiston Respublikasi Oliy Majlisi palatalariga hisobot beradi. Hisob palatasi O'zbekiston Respublikasi Prezidentiga tizimli asosda o'z faoliyati, jumladan O'zbekiston Respublikasi Davlat budjetiga tushumlar to'liqligini ta'minlash bo'yicha faoliyati haqida ma'lumot taqdim etadi.

Hisob palatasining o'z vakolatlari doirasida qabul qilgan qarorlarini davlat organlari va mulkchilik shakli va bo'ysunuvidan qat'iy nazar tashkilotlar hamda ularning mansabdor shaxslari tomonidan ijro etilishi majburiy hisoblanadi.

Hisob palatasi O'zbekiston Respublikasi Davlat budjeti loyihalari parametrlarini shakllantirish va ularning ijtimoiy-iqtisodiy rivojlanishning ustuvor jihatlari mosligini tizimli tahlil qiladi, qabul qilinayotgan davlat va hududiy dasturlarni moliyalashtirish manbalari auditini ta'minlaydi. Shuningdek, palata budjet tizimi budjetlariga mablag'lar va budjetdan tashqari boshqa mablag'lar to'liq tushishini o'rganib boradi hamda nazorat qiladi, zamonaviy axborot

texnologiyalarini qo'llashni kengaytirish orqali budjet daromadlarini oshirishni aniqlaydi va zaxiralarini safarbar qiladi. O'z navbatida budjeti tizimi budjetlari va budjetdan tashqari boshqa mablag'lar hisobidan xarajatlarning samaradorligi va qonuniyliligini auditdan o'tkazadi, ularni barcha darajalarda qisqartirish bo'yicha zaxiralarni aniqlaydi.

Hisob palatasiga O'zbekiston Respublikasi pul-kredit va valyuta siyosati, davlat aktivlari va majburiyatlari holati, oltin-valyuta zaxiralarini boshqarishni, shuningdek, qimmatbaho metallar va qimmatbaho toshlar bilan amalga oshiriluvchi amaliyotlarni tashqi auditdan o'tkazish vazifasi ham topshirildi.

Hisob palatasi o'z faoliyatini amalga oshirish jarayonida huquqlarga ega¹⁸:

- davlat va xo'jalik boshqaruv organlari, mahalliy davlat hokimiyati organlari va boshqa organlar hamda tashkilotlardan o'zining vakolatiga kiruvchi masalalar bo'yicha materiallar va ma'lumotlarni so'rab olish;
 - o'ziga yuklatilgan vazifalarni amalga oshirish uchun davlat organlari va tashkilotlarning ma'lumotlar bazasiga kirish;
 - O'zbekiston Respublikasi Moliya vazirligi va Markaziy bankdan davlat mablag'larini bank hisob raqamlaridagi va yagona g'azna hisobvarag'idagi harakati to'g'risidagi ma'lumotlarni so'rab olish;
 - tekshirish o'tkazish va uning natijalari bo'yicha bajarilishi majburiy bo'lgan ko'rsatmalar berish;
 - tekshirishlar o'tkazish uchun o'z vakolati doirasida davlat organlari va ularning vakillari, nodavlat auditor xizmatlari va alohida mutaxassislarni jalb qilish;
- Davlat budjeti daromadlari prognozining to'g'riligini baholash, soliq solinadigan bazani kengaytirish, soliqlarning yig'iluvchanligi to'liqligini va soliqqa tortish ob'ektlarining to'liq hisobga olinishini ta'minlash bo'yicha o'tkaziladigan nazorat tadbirlariga moliya, soliq va boshqa organlarning xodimlarini jalb etish;
- Hisob palatasi vakolatlari doirasiga kiruvchi masalalar bo'yicha tekshirilayotgan tashkilotning mansabdor shaxslaridan yozma tushuntirishlar olish;
 - nazorat tadbirlari natijalari bo'yicha qonun hujjatlari va huquqni qo'llash amaliyotini yanada takomillashtirish, davlat organlari va tashkilotlarning faoliyati samaradorligini oshirish, samarasiz soliq hamda bojxona imtiyozlarini bekor qilish, soliq ma'muriyatchiligi va soliq solinadigan bazaning to'liq qamrab olinganligini yaxshilashga qaratilgan soliq stavkalarini o'zgartirish yuzasidan takliflar kiritish;

¹⁸ O'zbekiston Respublikasi Prezidentining "O'zbekiston Respublikasi Hisob palatasi faoliyatini tubdan takomillashtirish chora-tadbirlari to'g'risida" PF-5147-son Farmoni, 2017 yil 10 avgust

- o‘z vakolatlari doirasida davlat organlari va tashkilotlarga ularning ma’lumotlar bazasidagi nomuvofiqliklarni bartaraf etish to‘g‘risida bajarilishi majburiy bo‘lgan taqdimnomalar kiritish;

- O‘zbekiston Respublikasi Moliya vazirligi va Davlat soliq qo‘mitasiga, shuningdek mahalliy davlat hokimiyati organlariga hududiy davlat soliq va moliya organlari rahbarlariga nisbatan intizomiy jazo choralarini qo‘llash to‘g‘risida taqdimnomalar kiritish;

- Hisob palatasi bilan oldindan kelishilib olinishi belgilangan barcha masalalar bo‘yicha tegishli xulosalar berish.

Hisob palatasi o‘zi faoliyatini qonuniylik, xolislik, mustaqillik va oshkoralik prinsiplari asosida amalga oshiradi.

Hisob palatasi o‘z faoliyatini, Hisob palatasi vakolatiga kiruvchi masalalar yuzasidan amaliy tizimli nazoratni ta‘minlash zaruriyatidan kelib chiqqan holda shakllantiriladigan yillik nazorat ishlari dasturi asosida tashkil etadi. Nazorat ishlari dasturi Hisob palatasi raisi tomonidan O‘zbekiston Respublikasi Prezidenti devonining Ijtimoiy-iqtisodiy siyosatni muvofiqlashtirish xizmati va Tashkiliy kadrlar xizmati bilan kelishilgan holda tasdiqlanadi.

Mamlakatimizda iqtisodiyot sohasida, jumladan moliya sohasida tub o‘zgarishlarni amalga oshirish jarayonida O‘zbekiston Respublikasi Hisob palatasi faoliyatini tubdan takomillashtirish chora-tadbirlari ishlab chiqildi va ushbu organ asosiy vazifalari etib quyidagilar belgilandi:

birinchi, O‘zbekiston Respublikasi Davlat budjeti loyihasi parametrlari shakllantirilishi va ularning ijtimoiy-iqtisodiy rivojlantirishning ustuvor yo‘nalishlariga muvofiqligini tizimli tahlil qilish, qabul qilinayotgan davlat va hududiy dasturlarning moliyalashtirish manbalari bilan ta‘minlanganligining auditini amalga oshirish; ikkinchi, budjet tizimi budjetlariga mablag‘lar va boshqa budjetdan tashqari mablag‘lar tushumining to‘liqligini o‘rganish va nazorat qilish, zamonaviy axborot texnologiyalarini keng qo‘llash orqali budjet daromadlarini ko‘paytirish zaxiralarini aniqlash va safarbar qilish;

uchinchi, budjet tizimi budjeti va boshqa budjetdan tashqari mablag‘lar hisobidan amalga oshirilayotgan xarajatlarning samaradorligi va qonuniyligini auditdan o‘tkazish va barcha darajada ularni qisqartirish bo‘yicha zaxiralarni aniqlash, budjet tizimi budjetlari va davlat tomonidan jalb qilingan mablag‘lar hisobidan amalga oshirilayotgan investitsiya loyihalarining maqsadga muvofiqligi va asoslilikini baholash; to‘rtinchi, soliq va budjet qonunchiligini yanada takomillashtirish bo‘yicha takliflarni ishlab chiqish, tizimli qonunbuzarliklarning sabablari hamda o‘zini oqlagan jahon tajribasini o‘rganish va umumlashtirish orqali budjetni rejalashtirishning zamonaviy usullarini joriy qilish; beshinchi, respublika budjeti va mahalliy budjetlar o‘rtasidagi nisbatning

maqbulligini, mahalliy davlat hokimiyati organlarining daromad bo'yicha vakolatlari va xarajatlar bo'yicha majburiyatlari belgilanishining to'g'riligini baholash, ularning o'zini-o'zi moliyaviy ta'minlash bo'yicha takliflar ishlab chiqish; oltinchi, O'zbekiston Respublikasi Prezidenti topshirig'i bo'yicha davlat va hududiy ijtimoiy-iqtisodiy rivojlantirish dasturlari, O'zbekiston Respublikasi Prezidentining qarorlari, shuningdek O'zbekiston Respublikasi Prezidentining xorijiy mamlakatlarga davlat tashrifi davomida imzolangan kelishuv va hujjatlarni amalga oshirishning to'liqligi va samaradorligi bo'yicha nazoratni tashkil etish; ettinchi, O'zbekiston Respublikasining pul-kredit va valyuta siyosati, davlat aktivlari va majburiyatlarining holati, oltin-valyuta zaxiralarini boshqarish, shuningdek qimmatbaho metall va qimmatbaho toshlar bilan bajarilayotgan operatsiyalarni tashqi auditdan o'tkazish.

Hisob palatasi o'ziga yuklatilgan bir qator muhim vazifalaridan kelib chiqib quyidagi funksiyalarni amalga oshiradi ¹⁹:

a) Davlat budjeti loyihasi parametrlari shakllantirilishi va ularning ijtimoiy-iqtisodiy rivojlantirishning ustuvor yo'nalishlariga muvofiqligini tizimli tahlil qilish, qabul qilinayotgan davlat va hududiy dasturlarning moliyalashtirish manbalari bilan ta'minlanganligining auditini amalga oshirish sohasida:

makroiqtisodiy ko'rsatkichlar va Davlat budjeti parametrlari loyihasini olib borilayotgan siyosat hamda qabul qilingan respublikani ijtimoiy-iqtisodiy rivojlantirish kompleks dasturlarining ustuvor yo'nalishlariga muvofiqligini tanqidiy baholash;

Davlat budjeti, davlat maqsadli jamg'armalari va O'zbekiston Respublikasi Oliy Majlisi, Prezidenti va Vazirlar Mahkamasining qarorlariga asosan tashkil etilgan boshqa jamg'armalarning shakllantirilishi va ijro etilishini tarmoq va hududlar kesimida moddalar, omillar bo'yicha tahlil qilish;

Davlat budjeti va davlat maqsadli jamg'armalari budjeti loyihasi hamda kelgusi yil soliq va budjet siyosatining asosiy yo'nalishlari bo'yicha xulosa berish;

Davlat budjeti va davlat maqsadli jamg'armalari hamda O'zbekiston Respublikasi Oliy Majlisi, Prezidenti va Vazirlar Mahkamasining qarorlariga muvofiq tashkil etilgan boshqa jamg'armalarning budjetlari shakllantirilishi va ijro etilishi bo'yicha nazorat va monitoringni amalga oshirish; davlat va hududiy ijtimoiy-iqtisodiy rivojlantirish dasturlarining to'liq va samarali bajarilishini hamda ularni moliyalashtirish manbalari bilan ta'minlanganligini tekshirish;

Davlat budjeti va davlat maqsadli jamg'armalari ijrosi to'g'risidagi yillik hisobotni tashqi auditdan o'tkazish va baholash, ular bo'yicha Vazirlar

¹⁹ O'zbekiston Respublikasi Prezidentining 2017 yil 10 avgustdagi PF-5147-son Farmoni bilan tasdiqlangan "O'zbekiston Respublikasi Hisob palatasi to'g'risida nizom"

Mahkamasiga xulosalar taqdim etish;

b) budjet tizimi budjetlariga mablag'lar va boshqa budjetdan tashqari mablag'lar tushumining to'liqligini o'rganish va nazorat qilish, zamonaviy axborot texnologiyalarini keng qo'llash orqali budjet daromadlarini ko'paytirish zaxiralarini aniqlash va safarbar qilish sohasida:

➤ soliqlar turlari va hududlar kesimida soliq va bojxona to'lovlarining yig'iluvchanlik darajasini tizimli tahlil qilish, uning tarmoq va hududlar kesimida pasayishiga ta'sir etuvchi omillar va ularning oqibatlarini aniqlash;

➤ yoqilg'i-energetika va qishloq xo'jaligi ishlab chiqarish majmualari, iste'mol bozori, savdo, qurilish sohalari va boshqa daromad keltiruvchi tarmoqlarning korxonalarini faoliyatining budjet tizimi budjetlariga qo'shimcha tushumlar zaxiralarini aniqlashga yo'naltirilgan tahlilini amalga oshirish;

➤ soliq solish tizimi, soliq va bojxona ma'muriyatchiligini tahlil qilish va baholash asosida budjet daromadlarini ko'paytirish zaxiralarini aniqlash va ularning safarbar etilishini ta'minlash;

➤ davlat organlari va tashkilotlarining soliqlar va boshqa majburiy to'lovlarni hisoblash uchun foydalaniladigan ma'lumotlar bazalarining ishonchliligini baholash;

➤ hududlarning o'ziga xos xususiyatlari va soliq to'lash salohiyatini hisobga olgan holda Davlat budjeti daromadlari prognoz ko'rsatkichlarining xolisligi va asosliligini baholash;

➤ soliq solish ob'ektlari va soliq solinadigan bazani to'liq qamrab olish ustidan qat'iy nazorat o'rnatish, manzilli yo'nalishlar va nazorat dasturlarini, shu jumladan soliq va boshqa moliya organlarining axborot tizimlari ma'lumotlarini tahlil va monitoring qilish asosida shakllantirish;



daromadlar prognozini sifatli shakllantirish va bajarish, soliq solinadigan bazani kengaytirish, soliqlarning yig'iluvchanligi va soliq to'lovchilar hisobining to'liqligini ta'minlashda moliya va soliq organlarining mas'uliyatini oshirish hamda ularga har tomonlama ko'maklashish choralarini ko'rish;

➤ davlat mulkini sotish bilan bog'liq bo'lgan masalalarni tahlil qilish va nazoratini ta'minlash;

v) budjet tizimi budjetlari va boshqa budjetdan tashqari mablag'lar hisobidan amalga oshirilayotgan xarajatlarning samaradorligi va qonuniyligini auditdan o'tkazish va barcha darajada ularni qisqartirish bo'yicha zaxiralarni aniqlash, budjet tizimi budjetlari va davlat tomonidan jalb qilingan mablag'lar hisobidan amalga oshirilayotgan investitsiya loyihalarining maqsadga muvofiqligi va asosliligini baholash sohasida:

➤ Davlat budjeti va davlat maqsadli jamg'armalari hamda O'zbekiston Respublikasi Oliy Majlisi, Prezidenti va Vazirlar Mahkamasining qarorlariga muvofiq tashkil etilgan boshqa jamg'armalarning xarajat qismini shakllantirish va ijro etilishi bo'yicha monitoringni amalga oshirish;

➤ Davlat budjeti va davlat maqsadli jamg'armalari mablag'lari, O'zbekiston Respublikasi Oliy Majlisi, Prezidenti va Vazirlar Mahkamasining qarorlariga muvofiq tashkil etilgan boshqa jamg'armalarning mablag'laridan maqsadli, oqilona va samarali foydalanilishini nazorat qilish;

➤ Davlat xaridlari to'g'risidagi qonun hujjatlariga rioya etilishini nazorat qilish;

➤ budjet tizimi budjetlari va davlat tomonidan jalb qilingan mablag'lar hisobidan amalga oshiriladigan investitsiya loyihalarini maqsadga muvofiqligi va asosliligini baholash;

➤ Davlat budjetini ijro etilishi, davlat mablag'larini budjet tizimi budjetlarining barcha darajalarida sarflanishi ustidan nazoratni tashkil etish va ta'minlash hamda davlat xarajatlarini qisqartirish zaxiralarini aniqlash;

➤ moliya organlari, shu jumladan g'aznachilik bo'linmalari tomonidan budjet tizimi budjetlari mablag'laridan maqsadli va samarali foydalanishni nazorat qilish funksiyalarini bajarilishining samaradorligini tahlil qilish;

➤ O'zbekiston Respublikasi Vazirlar Mahkamasi va Moliya vazirligining bank hisob raqamlaridagi mablag'larni shakllantirish, maqsadli va samarali foydalanishning qonuniyligini tekshirish va nazorat qilish;

g) soliq va budjet qonunchiligini yanada takomillashtirish bo'yicha takliflarni ishlab chiqish, tizimli qonunbuzarliklarning sabablari hamda o'zini oqlagan jahon



tajribasini o'rganish va umumlashtirish orqali budjetni rejalashtirishning zamonaviy usullarini joriy qilish sohasida:

➤ o'ziga yuklatilgan vazifalarni bajarish jarayonida aniqlangan budjet qonunchiligi buzilish holatlarini hisobga olish va klassifikatsiyalash;

➤ nazorat tadbirlari natijalarini, shu jumladan budjet qonunchiligi buzilish holatlarini, bunday holatlarga olib kelayotgan sabab va shart-sharoitlarni tahlil qilish;

soliq va bojxona to'g'risidagi qonun hujjatlari buzilish holatlarini va bunday holatlarga olib kelayotgan sabab va shart-sharoitlarni tahlil qilish, ularni takomillashtirish, soliq va bojxona imtiyozlarini bekor qilish hamda ularning stavkalarini o'zgartirish bo'yicha taklif tayyorlash,

➤ budjet qonunchiligi me'yorlarini amalga oshirilishini monitoring qilish va budjet jarayonidagi farqlarni aniqlash;

➤ budjet jarayoni va budjet qonunchiligini xalqaro me'yor va standartlarga muvofiqligini o'rganish;

d) respublika budjeti va mahalliy budjetlar o'rtasidagi nisbatning maqbulligini, mahalliy davlat hokimiyati organlarining daromad bo'yicha vakolatlari va xarajatlar bo'yicha majburiyatlari belgilanishining to'g'riligini baholash, ularning o'zini-o'zi moliyaviy ta'minlanishi bo'yicha takliflar ishlab chiqish sohasida:

➤ Qoraqalpog'iston Respublikasi budjeti, viloyatlar va Toshkent shahar mahalliy budjetlari shakllanishi va ijro etilishini, ularning balanslilikini muntazam tahlil qilish va tekshirish;

➤ yuqori va quyi budjetlar o'rtasida o'rnatilgan umumdavlat soliqlari tushumlaridan ajratmalar normativlari, budjetlararo transfertlar ajratilishining asoslilikini o'rganish;

➤ yuqori va quyi budjetlar o'rtasida xarajatlar bo'yicha majburiyatlar belgilanishining to'g'riligini baholash;

➤ mahalliy davlat hokimiyati organlari zimmasiga yuklatilgan vazifalar hamda funksiyalarni bajarish uchun ularni real moliyaviy mablag'lar bilan ta'minlash vazifasini hal etish zarurligidan kelib chiqqan holda, barcha darajalardagi budjetlar o'rtasidagi nisbatni maqbullashtirish bo'yicha takliflar ishlab chiqish;

e) O'zbekiston Respublikasi Prezidenti topshirig'i bo'yicha davlat va hududiy ijtimoiy-iqtisodiy rivojlantirish dasturlari, O'zbekiston Respublikasi Prezidentining qarorlari, shuningdek O'zbekiston Respublikasi Prezidentining xorijiy mamlakatlarga davlat tashrifi davomida imzolangan kelishuv va hujjatlarni amalga oshirishning to'liqligi va samaradorligi bo'yicha nazoratni tashkil etish sohasida:



➤ bajarilishi ustidan nazorat Hisob palatasiga yuklatilgan O‘zbekiston Respublikasi Prezidenti topshiriqlari, shuningdek O‘zbekiston Respublikasi Prezidentining xorijiy mamlakatlarga davlat tashrifi davomida imzolangan kelishuv va hujjatlarning ma’lumotlar bazasini shakllantirish;

➤ O‘zbekiston Respublikasi Prezidentining topshiriqlarini, shuningdek O‘zbekiston Respublikasi Prezidentining xorijiy mamlakatlarga davlat tashrifi davomida imzolangan kelishuv va hujjatlarni amalga oshirilishi ustidan joriy monitoring va nazoratni o‘rnatish;

➤ O‘zbekiston Respublikasi Prezidentining topshiriqlari, shuningdek O‘zbekiston Respublikasi Prezidentining xorijiy mamlakatlarga davlat tashrifi davomida imzolangan kelishuv va hujjatlarni belgilangan muddatlarda va sifatli bajarilishiga to‘sqinlik qilayotgan muammoli masalalarni ko‘rib chiqish hamda ularni bartaraf etish bo‘yicha berilgan vakolatlar doirasida choralar ko‘rish; O‘zbekiston Respublikasi Prezidentining xorijiy mamlakatlarga davlat tashrifi davomida imzolangan kelishuv va hujjatlarni bajarilishi bo‘yicha vazirlik va idoralarning ma’lumotlarining asoslilikini birlamchi hujjatlar asosida tekshirish;

➤ O‘zbekiston Respublikasi Prezidentining topshiriqlari, shuningdek O‘zbekiston Respublikasi Prezidentining xorijiy mamlakatlarga davlat tashrifi davomida imzolangan kelishuv va hujjatlarni bajarilishi yuzasidan o‘tkaziladigan monitoring natijalari bo‘yicha O‘zbekiston Respublikasi Prezidenti devoniga axborot kiritish.

j) O‘zbekiston Respublikasining pul-kredit va valyuta siyosati, davlat aktivlari va majburiyatlarining holati, oltin-valyuta zaxiralarini boshqarish, shuningdek qimmatbaho metall va qimmatbaho toshlar bilan bajarilayotgan operatsiyalarni tashqi auditdan o‘tkazish sohasida:

➤ milliy valyutani mustahkamlash, uni xarid qobiliyatini oshirish, pul massasi va pul agregatlarini maqbullashtirish, bankdan tashqari pul aylanishini qisqartirish bo‘yicha ko‘rilayotgan chora-tadbirlarni tahlil qilish va baholash;

➤ respublikani tashqi savdo aylanmasi ahvolini tahlil qilish, respublika to‘lov balansini shakllantirish va undan foydalanishini baholash;

➤ tovarlar (ishlar, xizmatlar) eksporti prognozini bajarilishi, mahsulotlar importini maqbullashtirilishi ustidan nazoratni amalga oshirish;

➤ ichki valyuta bozorida valyutaga bo‘lgan talab va taklifni o‘rganish, milliy valyutaning erkin almashtirilishi ustidan nazoratni amalga oshirish;

➤ tashqaridan olinadigan qarzlarning hajmlari va maqsadga muvofiqligini baholash, olinadigan xorijiy kredit va grant mablag‘laridan samarali va oqilona foydalanilishini, shuningdek Hukumat tomonidan yoki O‘zbekiston



Respublikasining Davlat kafolati ostida olingan tashqi kreditlarga o‘z vaqtida xizmat ko‘rsatilishini qattiq nazorat qilish;

➤ oltin-valyuta zaxiralarining tiklanishi va harakati ustidan nazoratni amalga oshirish, tashqi aktivlarni boshqarish bo‘yicha amalga oshirilayotgan choratadbirlarni tahlil qilish va ularni xorijiy banklarda samarali joylashtirish va qayta joylashtirish bo‘yicha takliflar ishlab chiqish, oltin-valyuta zaxiralari, shu jumladan qimmatbaho metallar va qimmatbaho toshlar bilan o‘tkaziladigan operatsiyalar ustidan nazoratni ta’minlash;

➤ valyuta, eksport va import operatsiyalari o‘tkazilishining qonuniyligi ustidan nazoratni amalga oshirish;

➤ davlat qarzini samarali boshqarish bo‘yicha monitoring o‘tkazish, ularga o‘z vaqtida xizmat ko‘rsatilishini nazorat qilish.

Hisob palatasi qonunchilikka muvofiq boshqa vazifa va funksiyalarni amalga oshirishi mumkin.

2. O‘zbekiston Respublikasi Hisob palatasining tarkibiy tuzilishi

O‘zbekiston Respublikasi Hisob Palatasining tarkibiy tuzilishi mamlakat Prezidentining “O‘zbekiston Respublikasi Hisob palatasi to‘g‘risidagi Nizom”ga asosan belgilanib, 2017 yilda yangidan tasdiqlangan nizomda ushbu organning

shtat birligi belgilab berildi. Bugungi kunda O‘zbekiston Respublikasi Hisob palatasi xodimlarining cheklangan soni 70 nafarni tashkil etmoqda²⁰.

Hisob palatasiga O‘zbekiston Respublikasi Prezidenti tomonidan lavozimga tayinlanadigan va ozod etiladigan hamda keyinchalik O‘zbekiston Respublikasi Oliy Majlisi Senati tomonidan tasdiqlanadigan rais boshchilik qiladi.

Hisob palatasining raisi:

- Hisob palatasi faoliyatiga rahbarlik qiladi va uning ishini tashkil etadi;
- Hisob palatasi vakolatiga kiruvchi masalalar bo‘yicha tekshirishlar tashkil etish to‘g‘risida qarorlar qabul qiladi;
- Hisob palatasi tomonidan qabul qilingan qarorlarni ijrosi yuzasidan nazoratni tashkil etadi;
- Hisob palatasi faoliyatiga tegishli masalalarni ko‘rib chiqilishida O‘zbekiston Respublikasi Oliy Majlisi palatalari va uning qo‘mitalari hamda O‘zbekiston Respublikasi Vazirlar Mahkamasi majlislarida qatnashadi;
- O‘zbekiston Respublikasi Prezidenti va Oliy majlisi palatalariga Hisob palatasining faoliyati bo‘yicha yillik hisobotlarni taqdim etadi;
- O‘zbekiston Respublikasi Prezidentiga Hisob palatasining, shu jumladan Davlat budjetiga tushumlarni to‘liqligini ta’minlash bo‘yicha faoliyati to‘g‘risida tizimli ravishda ma’lumot berib boradi;
- berilgan vakolatlari doirasida boshqa vazifalarni amalga oshiradi.

O‘z navbatida Hisob Palatasi raisiga 2 ta o‘rinbosari va O‘zbekiston Respublikasi Prezidenti topshiriqlarini bajarishda ijro intizomiga rioya etilishini nazorat qilish sho‘‘basi (12 ta shtat birligi) bo‘ysunadi.

Hisob palatasi raisining birinchi o‘rinbosari, ya’ni O‘zbekiston Respublikasi Davlat budjetiga tushumlarning to‘liqligini nazorat qilish Inspeksiyasi boshlig‘i hisoblanadi. Inspeksiya o‘z tarkibiga Qo‘shimcha daromad manbalarini aniqlash axborot-tahlil sho‘‘basi (10 ta shtat birligi) hamda Soliq, moliya organlari va soliq to‘lovchilar bilan ishlash sho‘‘basini (30 ta shtat birligi) oladi.

Inspeksiyaga O‘zbekiston Respublikasi Prezidenti tomonidan lavozimga tayinlanadigan va lavozimdan ozod etiladigan boshliq rahbarlik qiladi. Inspeksiya boshlig‘i O‘zbekiston Respublikasi Hisob palatasi raisining birinchi o‘rinbosari hisoblanadi hamda O‘zbekiston Respublikasi Prezidenti Davlat maslahatchisining birinchi o‘rinbosariga tenglashtiriladi.

Davlat budjetiga tushumlarning to‘liqligini nazorat qilish inspeksiyasiga quyidagi asosiy vazifalar yuklatildi²¹:

²⁰ Izoh: dastlab tashkil etilganda 9 nafar, keyinchalik 20 ta shtat birligi mavjud bo‘lgan

- soliq solish tizimi, soliq va bojxona ma'muriyatchiligini tahlil qilish va baholash asosida budjet daromadlarini ko'paytirish zaxiralarini aniqlash va ularning safarbar etilishini ta'minlash;

- soliqlar turlari va hududlar kesimida soliq va bojxona to'lovlarining yig'iluvchanlik darajasini tizimli tahlil qilish, uning tarmoq va hududlar kesimida pasayishiga ta'sir etuvchi omillar va ularning oqibatlarini aniqlash;

- hududlarning o'ziga xos xususiyatlari va soliq to'lash salohiyatini hisobga olgan holda Davlat budjeti daromadlari prognoz ko'rsatkichlarining xolisligi va asosliligini baholash;

- soliq solish ob'ektlari va soliq solinadigan bazani to'liq qamrab olish ustidan qat'iy nazorat o'rnatish, manzilli yo'nalishlar va nazorat dasturlarini, shu jumladan soliq va boshqa moliya organlarining axborot tizimlari ma'lumotlarini tahlil va monitoring qilish asosida shakllantirish;

- davlat organlari va tashkilotlarining soliqlar va boshqa majburiy to'lovlarni hisoblash uchun foydalaniladigan ma'lumotlar bazalarining ishonchliligini baholash;

- daromadlar prognozini sifatli shakllantirish va bajarish, soliq solinadigan bazani kengaytirish, soliqlarning yig'iluvchanligi va soliq to'lovchilarhisobining to'liqligini ta'minlashda moliya va soliq organlarining mas'uliyatini oshirish hamda ularga har tomonlama ko'maklashish choralarini ko'rish.

Hisob palatasi raisi yana bir o'rinbosariga Budjet tizimi budjetlarining shakllantirilishi va xarajat qismining ijro etilishini nazorat qilish sho'xbasi(10 shatat birligi) va Pul-kredit va valyuta siyosati sho'xbasi (5 shatat birligi) bo'ysunadi.

Hisob palatasi raisiga zarur hollarda Hisob palatasining tasdiqlangan tuzilmasiga xodimlarning belgilangan umumiy soni doirasida o'zgartirishlar kiritish huquqi berilgan.

3. O'zbekiston Respublikasi Hisob palatasi tomonidan tekshirishlarni tashkil etish va o'tkazish tartibi.

Hisob palatasining tekshirishlari Hisob palatasining raisi, u bo'lmagan taqdirda Hisob palatasi raisining o'rinbosari imzosi qo'yilgan Hisob palatasining farmoyishiga muvofiq amalga oshiriladi.

Nazorat tadbiri o'tkazilayotganda Hisob palatasi tomonidan Moliya vazirligi,

²¹ O'zbekiston Respublikasi Prezidentining "Soliq ma'muriyatchiligini tubdan takomillashtirish, soliqlar va boshqa majburiy to'lovlarning yig'iluvchanligini oshirish chora-tadbirlari to'g'risida" PF-5116 sonli farmoni, 18.07.2017 y.

Davlat soliq qo'mitasi hamda boshqa vazirliklar va idoralarning mutaxassisarlari jalb etilishi mumkin.

Hisob palatasining tekshirishlari davomida davlatning iqtisodiy manfaatlariga etkazilgan zarar summalari aniqlanadi va byudjetga qaytariladi.

Hisob palatasining tekshirishlari natijalari bo'yicha tekshirishning yig'ma dalolatnomasi tuziladi, unda tasdiqlangan dasturga ko'ra izchil, hujjatlar bilan tasdiqlangan dalillarning tizimlashtirilgan bayoni berilishi kerak.

Tekshirishning yig'ma dalolatnomasida davlatning iqtisodiy manfaatlariga etkazilgan zarar summalari aks ettirilib, birlamchi buxgalteriya hujjatlariga va ko'rsatilgan dalillarning mavjudligini tasdiqlaydigan boshqa isbot-dalillarga havola qilgan holda huquqbuzarliklar turi, ularni sodir etish usuli va holatlari aniq bayon etiladi.

Hisob palatasining tekshirish yig'ma dalolatnomasi Hisob palatasi inspektorlar guruhining rahbari va guruh a'zolari tomonidan imzolanadi hamda tanishish va imzolash uchun tekshirish obyektining rahbari va bosh buxgalteriga taqdim etiladi. O'tkazilgan tekshirish natijalariga qo'shilmagan taqdirda tekshirish obyektining rahbari va bosh buxgalteri mulohazalarini qayd etgan holda tekshirishning yig'ma dalolatnomasini imzolaydi. Tekshirish obyektining yig'ma dalolatnomaga doir mulohazalari imzolangan tekshirish dalolatnomasi olingan kundan boshlab o'n kun mobaynida taqdim etilishi kerak.

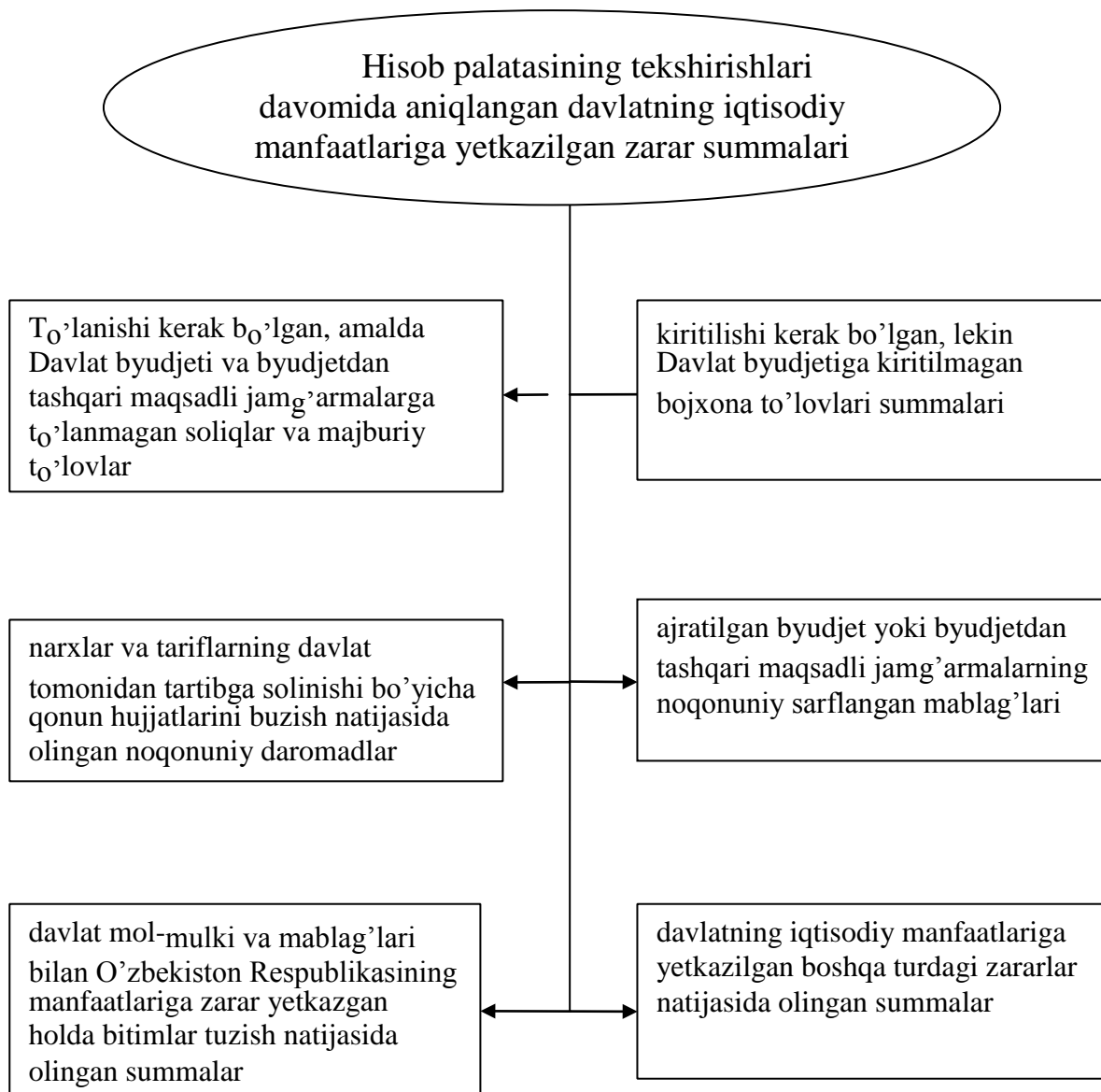

1-rasm. Hisob palatasining tomonidan aniqlangan davlatning iqtisodiy manfaatlariga etkazilgan zarar summolari²²

Yig'ma dalolatnoma bo'yicha tekshirish obyektidan olingan mulohazalarga javoban tekshiruvchi shaxslar tomonidan besh kun ichida tekshirish obyektining e'tiroz bildirgan vajlari asosiligi xususida xulosa tuziladi.

²² O'zR MV, DSQ va Hisob palatasining 2006 yil 11 dekabrda 101, 2006-52, 11-133-son qarori bilan tasdiqlangan Nizomga asosan tayyorlandi

Tekshirish obyekti tomonidan bildirilgan mulohazalarni qo'shimcha ko'rib chiqish uchun Hisob palatasi vakolatli organlarning malakali mutaxassislarini jalb etishi va ulardan tegishli xulosani talab qilishi mumkin.

4. Hisob palatasi tomonidan tekshirish materiallarining topshirish va tekshirish natijalari bo'yicha davlat organlari tomonidan chora ko'rish tartibi

O'zbekiston Respublikasi Prezidenti va O'zbekiston Respublikasi Oliy Majlisi palatalarining topshiriqlari bo'yicha tekshirishlarni amalga oshirish chog'ida Hisob palatasi tomonidan tekshirish natijalari bo'yicha tahliliy yozuvlar tayyorlanib, ularda aniqlangan dalillar va davlatning iqtisodiy manfaatlariga etkazilgan zarar summalari ko'rsatiladi, mazkur yozuvlar tekshirishni tayinlagan organga taqdim etiladi.

Hisob palatasi yig'ma dalolatnoma imzolangan kundan boshlab yigirma kun mobaynida tekshirish obyekti yoki uning tegishli davlat hokimiyati va boshqaruvidagi yuqori organiga ko'rsatma yuboradi, u nazorat tadbiri davomida aniqlangan qonunbuzarliklarni bartaraf etish bo'yicha aniq harakatlar va tadbirlar ro'yxatini o'z ichiga oladi.

Hisob palatasi tekshirishlarining jinoyat tarkibi alomatlarini o'z ichiga olgan materiallari tekshirish obyektlari mansabdor shaxslarining harakatlariga huquqiy baho berilishi uchun huquqni muhofaza qilish organlariga topshiriladi.

Hisob palatasi materiallari bo'yicha aniqlangan etkazilgan zararining ixtiyoriy tartibda qoplangan, belgilangan tartibda yoki sudning hal qiluv qarori bo'yicha undirilgan summalari tegishli byudjet hisobvaraqlariga yoki byudjetdan tashqari maqsadli jamg'armalarning hisobvaraqlariga qayd etiladi hamda Davlat byudjeti va byudjetdan tashqari maqsadli jamg'armalarning daromad va xarajatlarini tasniflashning alohida paragrafi sifatida hisobga olinadi.

Hisob palatasining o'tkazilgan nazorat tadbirlari natijalari bo'yicha aniqlangan mablag'larni qayd etish uchun Moliya vazirligi Davlat byudjeti va byudjetdan tashqari maqsadli jamg'armalarning daromad va xarajatlari tasnifida qo'shimcha paragraflar ochadi.

Davlat organlari har oyda, hisobot oyidan keyingi oying 5-kunigacha Hisob palatasini qabul qilingan choralarning natijalaridan xabardor qilib, zarar summasini undirish to'g'risida tasdiqlovchi hujjatlarni ilova qiladi.

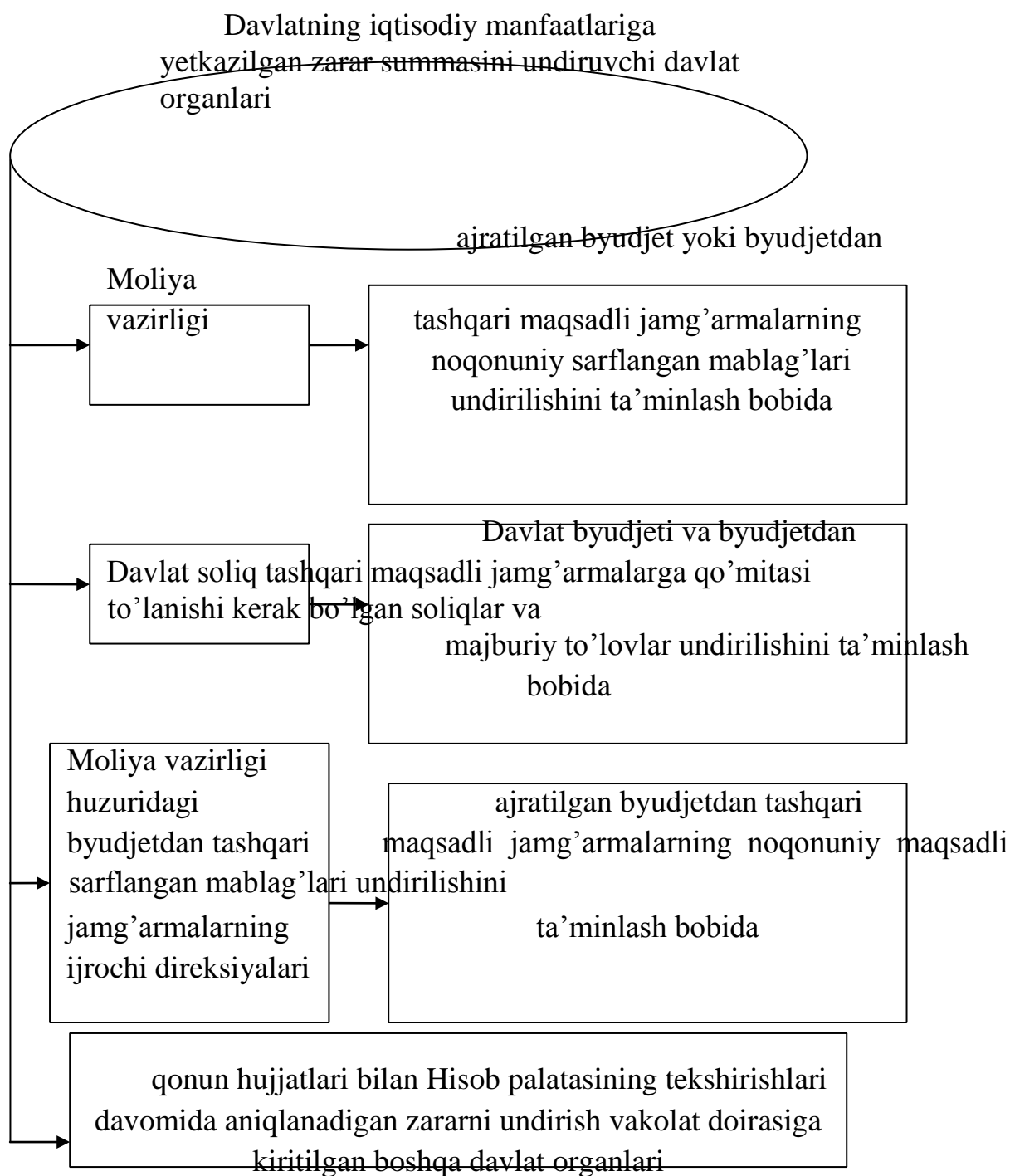

2-rasm. Davlatning iqtisodiy manfaatlariga etkazilgan zarar summasini undiruvchi davlat organlari²³

Davlat organlari yo'llagan ko'rsatmalar, Hisob palatasi tekshirishlarining materiallari bilan aniqlangan iqtisodiy zarar summasini undirish bo'yicha ko'rilgan

²³ O'zR MV, DSQ va Hisob palatasining 2006 yil 11 dekabrda 101, 2006-52, 11-133-son qarori bilan tasdiqlangan Nizomga asosan tayyorlandi

choralar ustidan nazoratni amalga oshirish maqsadida har chorakda, hisobot choragidan keyingi oyning 5-kunigacha ilovada keltirilgan shakl bo'yicha ko'rish natijalarini o'zaro solishtirish amalga oshiriladi.

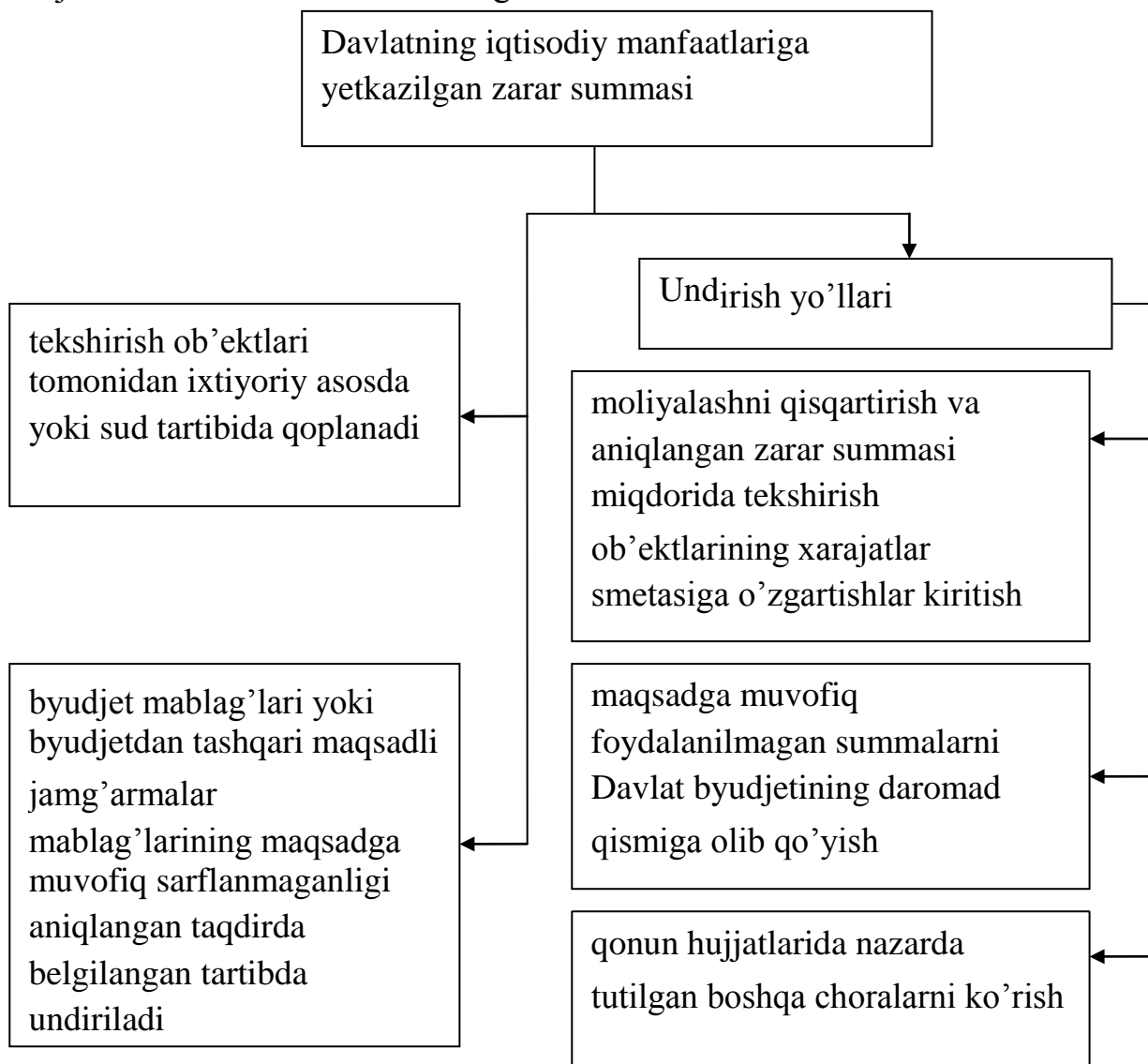

**3-rasm. Davlatning iqtisodiy manfaatlariga yetkazilgan zarar summasini
26 undirish
tartibi va yo'llari**

Ularning aybiga ko'ra Hisob palatasi ko'rsatmalarining o'z vaqtida va to'liq bajarilishi ta'minlanmayotgan tekshirish obyektlari hamda Moliya vazirligi, Davlat Soliq qo'mitasi hamda Moliya vazirligi huzuridagi byudjetdan tashqari maqsadli jamg'armalarning ijrochi direksiyalarining mansabdor shaxslariga nisbatan ma'muriy jazo choralarini qo'llanadi, jinoyat tarkibi alomatlari mavjud bo'lganida esa - tegishli materiallar ko'rsatilgan mansabdor shaxslarni tegishli javobgarlikka tortish masalasini ko'rish uchun O'zbekiston Respublikasining Bosh prokuraturasiga topshiriladi

²⁶ O'zR MV, DSQ va Hisob palatasining 2006 yil 11 dekabrda 101, 2006-52, 11-133-son qarori bilan tasdiqlangan Nizomga asosan tayyorlandi

5-Mavzu.Moliya organlari tomonidan moliyaviy nazoratni amalga oshirilishi **Reja:**

1.O'zbekiston Respublikasi Moliya vazirligi, uning vazifalari, funksiyalari, huquq va majburiyatlari.

2.Moliya vazirligi markaziy apparatining tarkibi va tuzilishi, uning moliya tizimida nazoratni tashkil qilishdagi roli va ahamiyati.

3. Moliya vazirligi huzuridagi Davlat moliyaviy nazoratbosh boshqarmasi va uning hududiy boshqarmalari tarkibiy tuzilishi, vazifalari, huquq va majburiyatlari

4.Moliya vazirligi huzuridagi Davlat byudjeti g'azna ijrosi uslubiyati boshqarmasining byudjet ijrosini nazorat qilishdagi faoliyatining xususiyatlari.

Kalit so'zlar: davlat, byudjet, Davlat moliyaviy nazorati, soliq, yagona g'azna hisobraqami, xo'jalik shartnomasi, yuridik majburiyat, moliyaviy nazorat, moliyaviy majburiyat, lisenziya, byudjetdan mablag' ajratish

Moliya organlarining ko'p qirrali nazorat faoliyati byudjetni rejalashtirish, moliyaviy rejalar va smetalar loyihalarini ko'rib chiqish, byudjet barcha daromadlarini to'plash, davlat byudjeti bilan tegishli moliya yili uchun nazarda tutilgan chora-tadbirlarni moliyalashtirish jarayonida amalga oshiriladi. O'zbekiston Respublikasi Prezidenti huzuridagi Vazirlar Mahkamasining 23.11.1992 yilgi N

553Qaroriga ko'ra "O'zbekiston Respublikasi Moliya vazirligi haqida» Nizom tasdiqlandi.Unga ko'ra Moliya vazirligi O'zbekiston Respublikasi davlat boshqaruvi organi hisoblanadi.

O'zbekiston Respublikasi Moliya vazirligi respublikaning markaziy moliya-iqisodiy organi sifatida O'zbekiston Respublikasining moliyaviy narx siyosatini hayotga tatbiq etadi va uning butun hududida moliya, narx-navoni tashkil etish faoliyatiga umumiy rahbarlikni amalga oshiradi.

Moliya vazirligi o'z tizimiga kiruvchi korxonalar, muassasalar va tashkilotlar faoliyatini to'g'ridan-to'g'ri yoki o'zi tashkil etadigan organlar orqali muvofiqlashtiradi va yo'naltiradi.

Bu faoliyatini amalga oshirishda O‘zbekiston Respublikasi Prezidentining “Moliya organlari faoliyatini yanada takomillashtirish chora-tadbirlari to‘g‘risida”gi PQ2847-son Qarorining qabul qilinishi muhim qadam bo‘lib xizmat qiladi.

Respublika moliya organlari faoliyatini tubdan takomillashtirish, O‘zbekiston Respublikasi Moliya vazirligining soliq-budjet siyosatiga qat’iy rioya etilishini ta’minlash, iqtisodiyotning real sektori tarmoqlarini hamda ijtimoiy sohani barqaror, mutanosib va jadal rivojlantirish, mahalliy budjetlarning daromad bazasini mustahkamlash, budjet mablag‘laridan samarali foydalanishga yo‘naltirilgan vazifalari, funksiyalari, ish shakllari va uslublarini qayta ko‘rib chiqish maqsadida quyidagilar O‘zbekiston Respublikasi Moliya vazirligi hamda uning bo‘linmalari faoliyatining ustuvor vazifalari hamda yo‘nalishlari etib belgilandi:

➤ iqtisodiy o‘shishning barqaror yuqori sur‘atlarini, iqtisodiyot va ijtimoiy sohaning moliyaviy mutanosibligini ta’minlashda, davlatning ijtimoiy majburiyatlarini to‘liq va o‘z vaqtida bajarishda, yirik investitsiya loyihalarini moliyalashtirish va mamlakatning mudofaa qobiliyatini mustahkamlashda moliya organlarining rolini oshirishga yo‘naltirilgan yagona davlat soliq-budjet siyosatini amalga oshirish;

➤ iqtisodiyot va aholiga soliq yukini kamaytirish, ishlab chiqarish samaradorligini ta’minlash, mineral-xom ashyo, yer-suv hamda boshqa resurslar va uskunalardan oqilona foydalanishda soliq hamda boshqa majburiy to‘lovlarning rag‘batlantiruvchi rolini kuchaytirish yo‘li bilan soliq tizimini izchil takomillashtirib borish, soliq ma‘muriyatchiligi samaradorligini oshirish, soliqlar hamda boshqa majburiy to‘lovlarni hisoblash va to‘lash tartibini soddalashtirish, shuningdek, soliqlar va boshqa majburiy to‘lovlarning to‘liq yig‘ilishini ta’minlash maqsadida ularning stavkalarini optimallashtirish;

➤ budjetlararo munosabatlarni tubdan takomillashtirish, Qoraqalpog‘iston Respublikasi budjeti, viloyatlar va Toshkent shahar mahalliy budjetlarining daromad bazasini barcha choralar bilan kengaytirish, viloyatlar va tumanlarni subvensiyadan chiqarib, ularning mutanosibligi va o‘zini o‘zi qoplay olishini ta’minlash, hududlar hokimliklari bilan birgalikda Qoraqalpog‘iston Respublikasi, viloyatlar hamda Toshkent shahrini kompleks va intensiv rivojlantirish asosida Davlat budjetiga qo‘shimcha manbalar jalb etish yuzasidan tizimli ishlarni amalga oshirish, tabiiy va iqtisodiy salohiyatdan yanada to‘liq va samarali foydalanish, hududlar iqtisodiyotini modernizatsiyalash va diversifikatsiyalash;

➤ moliyaviy resurslarni iqtisodiy taraqqiyotning eng ustuvor yo‘nalishlariga, ijtimoiy sohani, ayniqsa qishloq joylarida, jadal rivojlantirishga, maqsadli investitsiya dasturlarini moliyalashtirishga, belgilangan me‘yorlarga muvofiq ularni real moliyalashtirish manbalari bilan mustahkamlashga, ushbu asosda kreditorlik va debitorlik qarzlarini kamaytirishga jamlash;

- iqtisodiyot bazaviy tarmoqlarining moliyaviy barqarorligini ta'minlash borasidagi ishlarni muvofiqlashtirish, qishloq xo'jaligini moliyaviy qo'llabquvvatlashning samarali usul va mexanizmlarini joriy etish, tovarlar va xizmatlarning ayrim turlariga narx va tariflar belgilash tartibini takomillashtirish hamda to'lov intizomini mustahkamlash;
- budget tizimidagi budget mablag'laridan maqsadli hamda oqilona foydalanish ustidan davlat moliyaviy nazoratini amalga oshirish, qat'iy iqtisod qilish, ishlab chiqarish va muomala xarajatlarini kamaytirish, nobudgarchilik va talon-torojlikni, maqsadga nomuvofiq chiqimlarni tugatish yuzasidan vazirliklar, idoralar, xo'jalik sub'ektlari, mahalliy davlat hokimiyati organlari bilan birgalikda keng qamrovli profilaktika ishlarini olib borish;
- O'zbekiston Respublikasi Markaziy banki va boshqa valyuta nazorati organlari bilan birgalikda valyuta-moliya siyosatining asosiy tamoyillari va usullarini shakllantirish, davlatning valyuta resurslarini ko'paytirish va ulardan samarali foydalanish bo'yicha takliflar ishlab chiqish;
- fuqarolarning pensiya ta'minoti sohasida davlat siyosatining asosiy yo'nalishlarini ishlab chiqish, Moliya vazirligi huzuridagi budgetdan tashqari Pensiya jamg'armasi daromadlari va xarajatlarining mutanosibligini ta'minlash, Moliya vazirligi huzuridagi budgetdan tashqari Pensiya jamg'armasi tomonidan uning zimmasiga yuklangan vazifalar va funksiyalar, xususan pensiyalar hamda boshqa tegishli to'lovlarni tayinlash va o'z vaqtida to'lash bo'yicha o'rnatilgan qoidalarning qo'llanilishini muvofiqlashtirish hamda ularni nazorat qilish;
- sug'urta tashkilotlarining sug'urta munosabatlari barcha qatnashchilarining huquq va qonuniy manfaatlari himoya qilinishini ta'minlashga qaratilgan faoliyatini nazorat qilish, buxgalterlik hisobi va hisobotning yagona metodologiyasini shakllantirish va amalga oshirish, auditorlik faoliyatini tartibga solish, mamlakatning moliya bozorlarini rivojlantirish bo'yicha davlat siyosatini amalga oshirishda ishtirok etish;
- davlat moliya siyosati sohasida kadrlar tayyorlash, qayta tayyorlash va malakasini oshirish tizimini tashkil etish, Moliya vazirligi, uning markaziy apparati hamda tarkibiy bo'linmalarining ish shakllarini va usullarini tubdan takomillashtirish, moliya organlari faoliyatida byurokratizm va sansalorlik hollariga yo'l qo'ymaslik, inson huquqlari, erkinliklari va manfaatlariga rioya etilishini ta'minlash, jismoniy va yuridik shaxslarning murojaatlariga o'z vaqtida e'tibor qaratish, zimmaga yuklatilgan vazifalarning o'z vaqtida va sifatli bajarilishi uchun moliya organlari xodimlarining mas'uliyatini oshirish.

Moliya vazirligi O'zbekiston Respublikasining vazifalari va funksiyalarini amalga oshirish uchun zarur moliyaviy negiz yaratishni, respublika byudjetini ishlab chiqish va ijro etishni, uning daromad qismi barqarorligini ta'minlashni, valyuta rejasini

tuzish va ijro etishni, pul resurslaridan oqilona va tejab sarflashni ta'minlaydi. Moliya vazirligi respublika byudjeti ham daromadlar, ham xarajatlar bo'yicha ijro etilishi uchun, moliyaviy resurslarni umumrespublika ehtiyojlariga safarbar etish ishlarini tashkil etish uchun javob beradi.

O'zbekiston Respublikasi Moliya vazirligi, Qoraqalpog'iston Respublikasi Moliya vazirligi, viloyatlar, Toshkent shahar hokimliklari moliya boshqarmalari va tuman(shahar)lar hokimliklari moliya bo'limlari, davlat sug'urta idoralari, shuningdek, ularga qarashli davlat korxonalari, muassasalari va tashkilotlari

O'zbekiston Respublikasi Moliya vazirligining yagona tizimini tashkil etadi.

O'zbekiston Respublikasi Moliya vazirligi²⁴:

✓ Davlat byudjeti hamda soliq va byudjet siyosatining asosiy yo'nalishlari loyihalarini tayyorlaydi;

✓ davlat maqsadli jamg'armalari byudjetlari loyihalarini ko'rib chiqadi;

✓ O'zbekiston Respublikasi Vazirlar Mahkamasiga byudjetnoma loyahasini ko'rib chiqish uchun taqdim etadi;

✓ O'zbekiston Respublikasi Davlat soliq qo'mitasi va Davlat bojxona qo'mitasiga O'zbekiston Respublikasi Davlat byudjeti daromadlari prognozini har chorakda etkazadi;

✓ byudjet mablag'larini taqsimlovchilarga va davlat maqsadli jamg'armalarini taqsimlovchi organlarga ular uchun nazarda tutilgan byudjetdan ajratiladigan mablag'lar hajmlarini etkazadi;

✓ byudjet mablag'larini taqsimlovchilarning xarajatlar smetalari va jamlanma xarajatlar smetalari, shtat jadvallarini, shuningdek ularga kiritilgan o'zgartirishlarni ro'yxatdan o'tkazadi;

✓ O'zbekiston Respublikasi Vazirlar Mahkamasiga Buydjet Kodeksida nazarda tutilgan tartibda Davlat byudjeti, O'zbekiston Respublikasining respublika byudjeti va davlat maqsadli jamg'armalari byudjetlari parametrlariga o'zgartirishlar kiritish bo'yicha takliflar taqdim etadi;

-ushbu Kodeksda nazarda tutilgan tartibda moliya yili mobaynida Qoraqalpog'iston Respublikasi Vazirlar Kengashi, viloyatlar va Toshkent shahar hokimliklarining Qoraqalpog'iston Respublikasi byudjeti, viloyatlar va Toshkent shahar mahalliy byudjetlarining tasdiqlangan parametrlariga o'zgartirishlar kiritish to'g'risidagi takliflarini ko'rib chiqadi;

-soliqlar va boshqa majburiy to'lovlarni ularning manbalari kesimida to'liq va o'z vaqtida tushishi ustidan monitoringni amalga oshiradi;

²⁴ O'zbekiston Respublikasi Byudjet Kodeksi, 2013 yil 26 dekabr

- byudjet tizimi byudjetlarining mablag'laridan maqsadli foydalanilishi ustidan nazoratni amalga oshiradi;
- Qoraqalpog'iston Respublikasi byudjeti, viloyatlar va Toshkent shahar mahalliy byudjetlarining ijrosi to'g'risidagi hisobotlar, shuningdek byudjet tashkilotlari hamda byudjet mablag'lari oluvchilarning moliyaviy hisobotlari shakllarini va ularni taqdim etish tartibini tasdiqlaydi;
- O'zbekiston Respublikasi Vazirlar Mahkamasiga Davlat byudjeti va davlat maqsadli jamg'armalari byudjetlarining tegishli davrdagi ijrosi to'g'risida hisobot taqdim etadi;
- byudjetdan tashqari maxsus hisobvaraqlarda zaxiralar tashkil etadi;
- Davlat byudjetini ijro etish jarayonida unga tushumlarni ko'paytirish bo'yicha qo'shimcha zaxiralarni aniqlaydi;
- byudjet tashkilotlari va byudjet mablag'lari oluvchilarning xarajatlarini maqbullashtirishni amalga oshiradi; -byudjet ssudalarini beradi;
- davlat tomonidan mablag'lar jalb qilish bo'yicha O'zbekiston Respublikasining shartnomalari va davlat kafolatlarini ro'yxatdan o'tkazadi;
- davlat qarzining hisobini va monitoringini yuritadi;
- byudjet tizimi byudjetlarining kassa ijrosini yuritadi;
- byudjet tizimi byudjetlarining Yagona g'azna hisobvarag'idagi va boshqa bank hisobvaraqlaridagi mablag'larini boshqaradi;
- byudjet tashkilotlari va byudjet mablag'lari oluvchilarning tovarlarni (ishlarni, xizmatlarni) etkazib beruvchilar bilan tuzilgan shartnomalarini ro'yxatdan o'tkazadi;
- byudjet tizimi byudjetlarida mablag'lar nazarda tutilgan yuridik yoki jismoniy shaxslar nomidan va ularning topshirig'iga ko'ra to'lovlarni amalga oshiradi; -byudjet tizimi byudjetlari ijrosining byudjet hisobini yuritadi;
- davlat qarzi bo'yicha xizmat ko'rsatadi, O'zbekiston Respublikasining davlat kafolatlarini bajaradi;
- O'zbekiston Respublikasiga kelayotgan insonparvarlik yordami hamda texnik ko'maklashish mablag'lari hisobini yuritadi;
- byudjet tizimi byudjetlari daromadlari va xarajatlarining balanslilikiga ta'sir ko'rsatuvchi normativ-huquqiy hujjatlarni moliyaviy hamda iqtisodiy ekspertizadan o'tkazadi;
- o'z vakolatiga kiradigan masalalarga doir normativ-huquqiy hujjatlar qabul qiladi. -O'zbekiston Respublikasi Moliya vazirligi qonun hujjatlariga muvofiq byudjet sohasida boshqa vakolatlarni ham amalga oshirishi mumkin.

Moliya vazirligi o'z tizimiga kiruvchi korxonalar, muassasalar va tashkilotlar faoliyatini to'g'ridan-to'g'ri yoki o'zi tashkil etadigan organlar orqali muvofiqlashtiradi va yo'naltiradi.

O'zbekiston Respublikasi Moliya vazirligining zimmasiga davlat moliyaviy nazoratini amalga oshirish bo'yicha quyidagi asosiy vazifalar va funksiyalar yuklangan:

-O'zbekiston Respublikasi hududida yagona moliya, soliq va narx qo'yish siyosatini shakllantirish va o'tkazish, bozor iqtisodiyotiga o'tish sharoitlarida respublikani ijtimoiy-iqtisodiy rivojlantirishning va aholini ijtimoiy himioya qilishning barqaror moliyaviy negizini barpo etish bo'yicha ishlarni muvofiqlashtirish;

-moliya organlari, ularning tasarrufidagi tashkilotlar va muassasalar faoliyatiga umumiy rahbarlik qilish, ularga o'z vazifalarini amalga oshirishda metodik va amaliy yordam ko'rsatish;

respublika byudjetini tuzish va bajarish, daromadlarni safarbar qilish, xalq xo'jaligi tarmoqlari va ijtimoiy-madaniy sohaning respublika va mintaqaviy maqsadli kompleks dasturlarini moliyaviy ta'minlash, respublikaning yig'ma moliyaviy balansini tuzish ishlarini tashkil etish;

-davlatning moliyani boshqarishini, moliya-kredit mexanizmini, moliya va byudjetni rejalashtirish usullarini, soliq olish va narx belgilash tizimlarini takomillashtirish, uzoq muddatli moliyaviy normalar va normativlardan keng foydalanish, byudjet resurslari va boshqa moliyaviy resurslardan foydalanishning xarajatlarning o'sishiga qarshi qaratilganligini oshirish yuzasidan takliflar ishlab chiqish;

- moliya tizimining, soliq va narx-navo siyosatining O'zbekiston Respublikasining ijtimoiy-iqtisodiy rivojlanishiga faol ta'sir ko'rsatishini, ishlab chiqarish samaradorligini oshirishini, milliy daromadning, korxonalar va tashkilotlar daromadlarining va boshqa moliyaviy resurslarning o'sishini ta'minlash;

- moliya-kredit vositalarining xo'jalik mexanizmining boshqa ele-mentlari bilan aloqalarini mustahkamlash;

- respublikaning moliyaviy resurslarini ijtimoiy ishlab chiqarishni rivojlantirish va fan-texnika taraqqiyotining ustivor yo'nalishlariga jamlash, ijtimoiy rivojlanishni jadallashtirish, ma'lum maqsadga yo'naltirilgan yaxlit xalq xo'jaligi dasturlarini mablag' bilan ta'minlash, zarur moliya, valyuta rezervlarini tashkil etish;

- rahbarlikning iqtisodiy usullari, uzoq muddatli me'yorlar va normativlardan keng foydalanish, ishlab chiqarish va ijtimoiy rivojlanish, moliyaviy resurslarni rejalashtirish va ulardan foydalanish masalalarini hal etishda markazlashtirilgan asoslarni mintaqalarning o'zini o'zi boshqaruvi, korxonalar, birlashmalar, tashkilotlarning mustaqilligi bilan qo'shib olib borish asosida moliya, sug'urta, narx belgilashning davlat tomonidan boshqarilishini takomillashtirish;

-moliya va narx mexanizmining aksilxarajat yo'nalishini oshirish, uni resurslarning barcha turlaridan oqilona foydalanishni rag'batlantirish tomon yo'naltirish, nobudgarchiliklarni bartaraf etish, ishlab chiqarish va muomala chiqimlarini kamaytirish, foyda (daromad)ni ko'paytirish;

-moliya, byudjet, valyuta va soliqni rejalashtirish va mablag' bilan ta'minlash usullarini takomillashtirish;

-auditorlik tashkilotlari tomonidan lisenziya bitimlarida nazarda tutilgan lisenziya talablari va shartlariga rioya qilinishini nazorat qilish;

-korxonalar, vazirliklar, idoralar, banklar va davlat sug'urta tashkilotlarida buxgalteriya hisobi va hisobotini tashkil etish va takomillashtirish ishlarini muvofiqlashtirish, xo'jalik yuritishning yangi shakllarini joriy etish sohasida mahalliy moliya organlarining faoliyatini muvofiqlashtirish;

-soliq solish, narx belgilash, sug'urta, valyuta-moliya auditorlik va tashqi iqtisodiy faoliyat sohasida shuningdek soliq maslahati bo'yicha faoliyatni qonunchilik va me'yoriy aktlarni ishlab chiqishda qatnashish;

-moliya, soliq narx belgilash, sug'urta, valyuta auditorlik va tashqi iqtisodiy faoliyat sohasida shuningdek soliq maslahati bo'yicha faoliyatni ilmiy-tadqiqot ishlarini amalga oshirish.

O'zbekiston Respublikasi Moliya vazirligi zimmasiga yuklangan vazifalarga muvofiq quyidagi ishlarni amalga oshiradi:

- respublika yig'ma moliya balansining moliyaviy resurslarini shakllantirishning uzoq muddatli va qisqa muddatli istiqbolni belgilashlarini tuzish ishida, shuningdek, umumrespublika maqsadli byudjetdan tashqari pul jamg'armalarini shakllantirishda qatnashadi, ularni tashkil etish, foydalanish va miqdorlari tartibi, O'zbekiston Respublikasi mintaqalari tomonidan mazkur pul jamg'armalariga mablag' ajratish kvotalari to'g'risidagi takliflarni tayyorlaydi;

- respublika va mahalliy byudjetlarni shakllantirishning yangi usullari asosida hududiy moliya-byudjetni, soliqni rejalashtirishni takomillashtiradi;

- moliya-byudjetni va soliqni rejalashtirish, narx belgilash, xalq xo'jaligi va ijtimoiy-madaniy sohani mablag' bilan ta'minlash sohasida uslubiy rahbarlikni amalga oshiradi, respublika va mahalliy byudjetlardan sarflanayotgan xarajatlar smetasini tuzish, ko'rib chiqish, tasdiqlash va ijro etishning umumiy qoidalarini belgilaydi;

- amaldagi qonunchilikka muvofiq byudjetni tuzish va ijro etish ishlarini tashkil etadi;

- respublika vazirliklari, idoralari va korxonalari tomonidan respublika byudjetining ijro etilishini, O'zbekiston Respublikasi Markaziy banki va respublikaning boshqa banklari tomonidan byudjetning kassa ijrosi qoidalariga rioya

qilinishini, shuningdek, banklar tomonidan kapital sarmoyalarni mablag' bilan ta'minlashni va byudjet mablag'lari hisobidan ro'yobga chiqariladigan boshqa tadbirlarni nazorat qilishni amalga oshiradi, O'zbekiston Respublikasi Markaziy banki bilan kelishgan holda respublika byudjeti ijrosiga tegishli masalalarni hal qiladi;

- moliya-valyuta siyosatining asosiy qoidalarini shakllantirish, respublikaning valyuta rejasini (to'lov balansini) tuzish va ijro qilish, valyuta resurslarini ko'paytirish bo'yicha takliflar ishlab chiqish, ularni oqilona taqsimlash va ulardan samarali foydalanish ustidan nazorat o'rnatish;
- joriy yilda respublika byudjeti va valyuta rejasining bajarilishi yuzasidan hisobot tayyorlaydi va uni Vazirlar Mahkamasiga taqdim etadi;
- mahsulotlar, tovarlar, ishlar va xizmatlarning Moliya vazirligiga birlashtirilgan nomenklaturasi bo'yicha chegaraviy narxlari va tariflarini tasdiqlaydi; xalq xo'jaligi tarmoqlarida narxlar va tariflarning to'g'ri belgilanishi va qo'llanilishi ustidan nazoratni amalga oshiradi hamda narxlar ustidan davlat, idoraviy va jamoatchilik nazorati darajasini oshirish choralarini ko'radi;
- qimmatbaho qog'ozlar bozorini shakllantirish hamda qimmatbaho qog'ozlar emissiyasi va harakati ustidan nazoratni amalga oshiradi, moliyaviy bozorni shakllantirish ishlarini muvofiqlashtiradi;
- auditorlik faoliyatini tartibga soluvchi me'yoriy hujjatlarni, shuningdek, auditorlik faoliyatining milliy standartlarini o'z vakolatlari doirasida ishlab chiqadi va tasdiqlaydi;
- auditorlik tashkilotlari tomonidan lisenziya bitimlarida nazarda tutilgan lisenziya talablari va shartlariga rioya qilinishini nazorat qiladi;
- da'vogarlariga auditor malaka sertifikatini olishlari uchun malaka talablarini belgilaydi;
- soliq maslahatchisi va aktuariy malaka sertifikatlarini olish uchun malaka imtihonini tashkil etish va o'tkazish tartibini, shuningdek respublika auditorlar birlashmasi bilan kelishgan holda - auditor malaka sertifikatini olish uchun o'qitish dasturini va malaka imtihonlarini topshirish tartibini tasdiqlaydi;
- soliq maslahatchisi va aktuariy malaka sertifikatlarini olish huquqi uchun malaka imtihonlarini, shuningdek respublika auditorlar birlashmasi ishtirokida auditor malaka sertifikatini olish huquqi uchun malaka imtihonini o'tkazadi; □ auditorlik faoliyatini lisenziyalashni belgilangan tartibda amalga oshiradi; □ auditor, aktuariy va soliq maslahatchisi malaka sertifikatlarini beradi, ularning amal qilishini to'xtatib qo'yadi va ularni bekor qiladi;

- tegishli malaka sertifikatlariga ega bo'lgan auditorlar, aktuariylar va soliq maslahatchilari reestrlari va auditorlik faoliyatini amalga oshirish uchun berilgan lisenziyaga ega bo'lgan auditorlik tashkilotlari hisobini yuritadi;
- aksionerlik jamiyatlari va cheklangan mas'uliyatli jamiyatlarning yagona reestrini yuritadi, korxonalarining qimmatbaho qog'ozlarini ro'yxatga oladi; □ respublika moliya-valyuta siyosatining asosiy prinsiplarini, shakllantirishda qatnashadi, respublikaning valyuta rejasini (to'lov balansini) tuzadi va ijro etadi, valyuta resurslarini ko'paytirish bo'yicha takliflarni ishlab chiqadi, ularni oqilona taqsimlashni hamda ajratilgan valyuta mablag'laridan samarali va maqsadga muvofiq foydalanishni nazorat qilishni ta'minlaydi;
- O'zbekiston Respublikasi hududidagi xorijiy investorlarning investisiya faoliyatini moliyaviy va soliqlar bilan tartibga solishini amalga oshiradi, respublika iqtisodiyotiga xorijiy sarmoya kelishi uchun qulay moliyaviy shart-sharoitlarni yaratish chora-tadbirlarini ishlab chiqadi;
- respublikani ijtimoiy-iqtisodiy rivojlantirish dasturlarini mablag' bilan ta'minlash uchun respublika Hukumati tomonidan xorijiy kreditlar jalb qilish zarurati bo'yicha ekspertiza o'tkazadi, hujjatlarni rasmiylashtirishda ishtirok etadi, respublika Hukumati tomonidan olingan xorijiy kreditlarning kelib tushishini hisobga olish va nazorat qilishni amalga oshiradi; O'zbekiston Respublikasining tashqi qarzi o'z vaqtida to'lanishi va tashqi qarz bilan bog'liq ishlar amalga oshirilishini nazorat qiladi;
- turli darajadagi byudjetlarning ijrosi, byudjetdagi muassasalar xarajatlar smetasining ijrosi bo'yicha buxgalterlik hisobini yuritish tartibini belgilaydi;
- O'zbekiston Respublikasi Markaziy banki bilan birgalikda byudjetlarning kassa ijrosi bo'yicha hisob-kitob va hisobotlar shakllarini belgilaydi;
- balansning hisob-kitob moddalari, qimmatbaho narsalarni qayta ro'yxatdan o'tkazish va natijalarini rasmiylashtirish tartibini belgilaydi, schyotlarning namunaviy rejalarini, buxgalteriya hisobi va xisobotining namunaviy shakllarini, ularni qo'llash va to'ldirish tartibi to'g'risidagi yo'riqnomalarni tasdiqlaydi;
- respublika va mahalliy byudjetlardan mablag' bilan ta'minlanadigan korxonalar, birlashmalar, tashkilotlar va muassasalarning moliya-xo'jalik faoliyatini nazorat qiladi va tekshiradi, respublika byudjetini tuzish va ijro etish bo'yicha moliya idoralari ishini yaxlit nazorat qiladi, zarurat bo'lganda vazirliklar idoralari moliyaviy-xo'jalik faoliyatini taftish qiladi va tekshiradi;
- tugallangan taftish va tekshirish natijalari bo'yicha aniqlangan kamchiliklarni bartaraf etish yuzasidan zarur ko'rsatmalar beradi;

- fuqarolarning Vazirlik vakolatiga tegishli xat, taklif, mulohaza va shikoyatlarining o'z vaqtida va diqqat bilan ko'rib chiqilishini ta'minlaydi, shuningdek, fuqarolar tomonidan ma'lum qilingan kamchiliklarni bartaraf etish choralarini ko'radi;
- O'zbekiston Respublikasi Markaziy banki bilan birgalikda qimmatbaho metallar bozorining ahvolini tahlil qiladi;
- qimmatbaho metallarni ishlab chiqarish, qayta ishlash, ichki iste'mol qilish va eksport qilish prognozlarini hamda balanslarini ishlab chiqishda qatnashadi
- O'zbekiston Respublikasi Markaziy banki huzuridagi Qimmatbaho metallar agentligi tomonidan mamlakatimiz ishlab chiqaruvchilaridan xarid qilinadigan mahsulotlar narxlarini belgilash hamda davlat tomonidan xarid qilinadigan qimmatbaho metallar va qimmatbaho toshlar uchun hisob-kitob qilish tartibi bo'yicha takliflar ishlab chiqadi

Hay'at qarori, odatda, Vazirning buyrug'i bilan hayotga tatbiq etiladi. Vazir bilan hay'at o'rtasida kelishmovchiliklar kelib chiqqan holda Vazir o'z qarorini hayotga tatbiq etadi, paydo bo'lgan kelishmovchiliklar haqida Vazirlar Mahkamasiga axborot beradi, o'z navbatida hay'at a'zolari ham o'z fikr-mulohazalarini Vazirlar Mahkamasiga bildirishlari mumkin.

Moliya-byudjetni rejalashtirish va respublika xalq xo'jaligini mablag' bilan ta'minlash metodikasini, buxgalteriya hisobi va hisoboti, nazorat-taftish ishlari, soliq maslahati narx belgilash masalalari metodologiyasini takomillashtirish borasidagi takliflarni ko'rib chiqish uchun tegishli masalalar bo'yicha yuqori malakali mutaxassislar, ilmiy muassasalarning xodimlari, boshqa tashkilotlarning vakillaridan iborat metodologik va boshqa kengashlar tuzilishi mumkin. Bu kengashlarning tarkibi va ular haqidagi nizom Vazir tomonidan tasdiqlanadi. Moliya vazirligi moliya, narx, kredit, pul muomalasi, tovar-pul munosabatlarining butun jami sohasidagi ilmiy tadqiqotlarning nazariy darajasini, sifatini va amaliy ahamiyatini oshirish chora-tadbirlarini ko'radi, xalq xo'jaligini boshqarish amaliyotida iqtisodiy vositalar va rag'batlarning butun majmuidan samaraliroq foydalanishga qaratilgan aniq takliflarni ishlab chiqish uchun iqtisodiy ixtisosdagi ilmiy-tadqiqot institutlari bilan o'zaro hamkorlikni mustahkamlaydi.

Moliya vazirligining markaziy apparati tuzilmasi, xodimlari soni, mehnatga haq to'lash fondi miqdori Vazirlar Mahkamasi tomonidan tasdiqlanadi.

Moliya vazirligi markaziy apparatining shtat jadvali, shuningdek, uning mustaqil tarkibiy bo'linmalari haqidagi nizom Moliya vaziri tomonidan tasdiqlanadi. Moliya vazirligi yuridik shaxs hisoblanadi, O'zbekiston Respublikasining Davlat gerbi tasvirlangan va o'z nomi yozilgan muhrga ega.

Hududiy moliya organlarining byudjet sohasidagi vakolatlari²⁵:

Qoraqalpog'iston Respublikasi byudjeti, viloyatlar va Toshkent shahar mahalliy byudjetlari, tumanlar va shaharlar byudjetlari loyihalarini tayyorlaydi hamda ularni tegishincha Qoraqalpog'iston Respublikasi Vazirlar Kengashiga, viloyatlar va Toshkent shahar, tumanlar va shaharlar hokimliklariga ko'rib chiqish uchun kiritadi;

- soliqlar va boshqa majburiy to'lovlarni ularning manbalari kesimida to'liq va o'z vaqtida tushishi ustidan monitoringni amalga oshiradi;
- tegishli byudjetning ijro etilishi jarayonida unga tushumlarni ko'paytirish bo'yicha qo'shimcha zaxiralarni aniqlaydi;
- byudjet tashkilotlariga va byudjet mablag'lari oluvchilarga ular uchun nazarda tutilgan byudjetdan ajratiladigan mablag'lar hajmlarini etkazadi;
- byudjet tashkilotlarining xarajatlar smetalari va shtat jadvallarini hamda byudjet mablag'lari oluvchilarning xarajatlar smetalarini, shuningdek ularga kiritilgan o'zgartirishlarni ro'yxatdan o'tkazadi;
- buydlet Kodeksida nazarda tutilgan tartibda tegishli byudjetlar

parametrlariga moliya yili mobaynida o'zgartirishlar kiritadi;

- tegishli byudjetlarning mablag'laridan maqsadli foydalanilishi ustidan nazoratni amalga oshiradi;
- yuqori turuvchi moliya organlariga hamda Qoraqalpog'iston Respublikasi Vazirlar Kengashiga, viloyatlar va Toshkent shahar, tumanlar va shaharlar hokimliklariga tegishli byudjetning ijrosi to'g'risida har choraklik hisobotlarni taqdim etadi;
- byudjet tashkilotlari va byudjet mablag'lari oluvchilar xarajatlarini maqbullashtirishni amalga oshiradi;
- tegishli byudjetlar ijrosining byudjet hisobini yuritadi;
- mahalliy davlat hokimiyati organlarining tegishli byudjetlar daromadlari va xarajatlari balanslilikiga ta'sir ko'rsatuvchi normativ-huquqiy hujjatlarini moliyaviy va iqtisodiy ekspertizadan o'tkazadi.

Qoraqalpog'iston Respublikasi Moliya vazirligi, viloyatlar va Toshkent shahar hokimliklari moliya boshqarmalari ko'rsatilgan vakolatlar bilan bir qatorda: -Davlat byudjeti daromadlari prognozini davlat soliq xizmati organlari va bojxona organlariga har chorakda tegishli ma'muriy-hududiy birliklar bo'yicha etkazadi; - byudjet ssudalarini beradi.

Hududiy moliya organlari qonun hujjatlariga muvofiq byudjet sohasida boshqa vakolatlarni ham amalga oshirishi mumkin.

O'zbekiston Respublikasi Moliya vazirligi, Qoraqalpog'iston Respublikasi Moliya vazirligi, viloyatlar va Toshkent shahar hokimliklarining moliya boshqarmalari,

²⁵ O'zbekiston Respublikasi Byudjet Kodeksi, 2013 yil 26 dekabr

tumanlar va shaharlar hokimliklarining moliya bo'limlari o'z vakolatlari doirasida²⁶:

- quyi turuvchi moliya organlari tomonidan byudjet to'g'risidagi qonun hujjatlari ijrosining ta'minlanishi ustidan;
- ijtimoiy nafaqalar va kam ta'minlangan oilalarga moddiy yordam tayinlanishi hamda o'z vaqtida to'lanishi ustidan;
- byudjet tashkilotlari va byudjet mablag'lari oluvchilar tomonidan smetashtat intizomiga rioya etilishining ta'minlanishi ustidan;
- aktsiz solig'i to'g'ri hisoblanishi va o'z vaqtida to'lanishi ustidan; ○ aktsiz to'lanadigan ayrim turdagi tovarlarning aktsiz markalari bilan to'liq tamg'alanishi va olingan aktsiz markalari sonining ishlab chiqarilayotgan mahsulot hajmiga muvofiqligi ustidan;
- byudjet tashkilotlari tomonidan byudjet hisobini yuritish va moliyaviy hisobotni tuzishning, shuningdek quyi turuvchi hududiy moliya organlari tomonidan byudjet hisobotini tuzishning to'g'riligi ustidan davlat moliyaviy nazoratini amalga oshiradi.

Davat moliyaviy nazorat bosh boshqarmasi va Qoraqalpog'iston Respublikasi, viloyatlar va Toshkent shahar nazorat-taftish boshqarmalarining boshqa vazifalari sifatida quyidagilar belgilangan:

- moliya organlari va byudjet muassasalari tomonidan byudjet va moliya qonunchiligiga rioya etilishini, O'zbekiston Respublikasi qonunlari, O'zbekiston Respublikasi Oliy Majlisining boshqa hujjatlari, O'zbekiston Respublikasi Prezidentining farmonlari va farmoyishlari, O'zbekiston Respublikasi Vazirlar Mahkamasining qarorlari va farmoyishlari, O'zbekiston Respublikasi Moliya vazirligining buyruqlari va yo'riqnoma ko'rsatmalari, byudjet majburiyatlari ijrosi bilan bog'liq boshqa qonunchilik hujjatlari bajarilishi ta'minlanishini nazorat qilish;
- respublika byudjeti va mahalliy byudjetlarning qat'iy bajarilishi ustidan doimiy nazoratni ta'minlash;
- moliya organlari va tijorat banklarining birinchi navbatdagi sarf-xarajatlar navbatiga, mablag' bilan ta'minlash hamda byudjet muassasalari xodimlariga ish haqi, ijtimoiy nafaqalar, stipendiyalarni to'lash muddatlariga va to'liqligiga rioya qilish, shuningdek byudjet muassasalariga ko'rsatib o'tilgan maqsadlar uchun naqd pul berish bo'yicha faoliyati ustidan nazorat va monitoringni amalga oshirish;
- ijtimoiy nafaqalarning o'z vaqtida mablag' bilan ta'minlanishini va ularni kam ta'minlangan oilalarga fuqarolarning o'zini o'zi boshqarish organlari orqali berilishini nazorat qilish;

²⁶ O'zbekiston Respublikasi Byudjet Kodeksi, 2013 yil 26 dekabr

- paxta xom ashyosini tayyorlash, saqlash, qayta ishlash, paxta mahsuloti ishlab chiqarish va uni sotish bo'yicha statistika hamda buxgalteriya hisobot ma'lumotlarining to'g'riligi ustidan nazoratni amalga oshirish;
- paxta tozalash korxonalarini tomonidan qabul qilinadigan, saqlanadigan va qayta ishlanadigan paxta xom ashyosining miqdori va sifati bo'yicha ma'lumotlar nazorat va taftish qilinishini, xom ashyoni qayta ishlash chog'ida olinadigan paxta tolasi, paydo bo'ladigan kuyindilar hamda boshqa chiqindilarning belgilangan me'yorlariga rioya etilishini ta'minlash;
- investisiya dasturlarini amalga oshirishga ajratiladigan markazlashtirilgan byudjet mablag'laridan belgilangan maqsadda foydalanilishini nazorat qilish;
- byudjet mablag'larini kommunal xizmatlar va elektr energiyasiga sarflash limitlariga rioya etilishini muntazam ravishda tekshirib borish;
- byudjet muassasalari tomonidan shtat-smeta intizomiga rioya etish ta'minlanishini nazorat qilish;
- hokimiyat va boshqaruv organlari rahbarlari va mansabdor shaxslari tomonidan byudjet jarayoniga noqonuniy aralashish hollarining oldini olish;
- davlat valyuta mablag'larining to'g'ri va belgilangan maqsadda sarflanishini nazorat qilish;
- fuqarolarning moliya va byudjet intizomining buzilishi hollari to'g'risidagi xatlari, shikoyatlari va arizalarini ko'rib chiqish;
- yangidan tayinlangan pensiya va nafaqalarni hisoblab chiqishning, shuningdek qonun hujjatlarida nazarda tutilgan imtiyozlarni qo'llashning to'g'riligini, shu jumladan, fuqarolarning pensiya yig'majildlaridagi boshlang'ich hujjatlarning to'liqligi va ishonchliligini tekshirish yo'li bilan yalpi tekshirishlarni amalga oshirish;
- mulkchilik shakllaridan qat'i nazar, korxonalar, tashkilotlar va muassasalar tomonidan ishlayotgan pensionerlarga pensiya va nafaqalarning to'g'ri hisoblanishi va to'lanishini rejali ravishda tekshirish;
- fuqarolarga pensiya va nafaqalar, shu jumladan, bank va pochta muassasalari tomonidan o'z vaqtida va to'liq to'lanishining tizimli monitoringini olib borish, qonun buzilishlari aniqlangan taqdirda qonun hujjatlarida nazarda tutilgan choralar ko'rish;
- tibbiy-mehnat ekspert komissiyalari tomonidan berilgan ko'rikdan o'tkazish dalolatnomalarini va xulosalarni, zarurat bo'lganda, mustaqil ekspertlarni jalb etgan holda qayta ekspertizadan o'tkazish;

- byudjetdan tashqari Ta'lim va tibbiyot muassasalarini rekonstruksiya qilish, mukammal ta'mirlash va jihozlash jamg'armasi mablag'laridan maqsadli foydalanilishini nazorat qilish;
- davlat xaridlari bo'yicha tender (tanlov) savdolari o'tkazilishining to'g'riligini nazorat qilish.

Nazorat-taftish bosh boshqarmasiga O'zbekiston Respublikasi Moliya vaziri tomonidan tayinlanadigan boshliq boshchilik qiladi.

Qoraqalpog'iston Respublikasi, viloyatlar va Toshkent shahar Davlat moliyaviy nazorati boshqarmalariga O'zbekiston Respublikasi Moliya vaziri tomonidan tayinlanadigan boshliqlar boshchilik qiladi.

Qoraqalpog'iston Respublikasi, viloyatlar va Toshkent shahar nazorat-taftish boshqarmalarining byudjet intizomiga rioya etilishini nazorat qilish bo'limlariga O'zbekiston Respublikasi Moliya vaziri tomonidan tayinlanadigan boshliqlar boshchilik qiladi. Byudjet intizomiga rioya etilishini nazorat qilish bo'limlari boshliqlari ayni vaqtda Qoraqalpog'iston Respublikasi, viloyatlar va Toshkent shahar Davlat moliyaviy nazorati boshqarmalari boshliqlarining birinchi o'rinbosarlari hisoblanadi.

Davlat moliyaviy nazorati bosh boshqarmasi va Qoraqalpog'iston Respublikasi, viloyatlar va Toshkent shahar Davlat moliyaviy nazorati boshqarmalari o'z ishfaoliyatini Moliya vazirligi tomonidan tasdiqlangan yillik ish rejalariga asosan amalga oshiradi. Ular, zarur bo'lgan hollarda, moliya organlari va byudjet muassasalari faoliyatini rejadan tashqari taftish va tekshiruvdan o'tkazishadi, maxsus vakolatli organ ruxsati bilan esa, xo'jalik yurituvchi subyektlarning moliyaviy xo'jalik faoliyatini taftish va nazorat qilishadi.

Moliya organlari ichida G'aznachilik tizimi moliyaviy nazoratni amalga oshirishda muhim o'rin egallaydi.

G'aznachilik tizimini monitoring, pul mablag'larini boshqarishni takomillashtirish va byudjet operasialari samaradorligiga erishishga yo'naltirilgan tamoyillaridan biri – byudjet ijrosini nazorat qilishni kuchaytirish bo'yicha yagona g'azna hisob varag'ini tashkil etish hisoblanadi.

O'zbekistonda G'aznachilikning asosiy vazifalari va funksiyalari "O'zbekiston Respublikasining Byudjet Kodeksi"da aniqlangan. Ushbu hujjatda Davlat byudjetining g'azna ijrosining asosiy prinsiplari belgilangan.

Davlat moliyaviy nazorati bosh boshqarmasining asosiy vazifalari

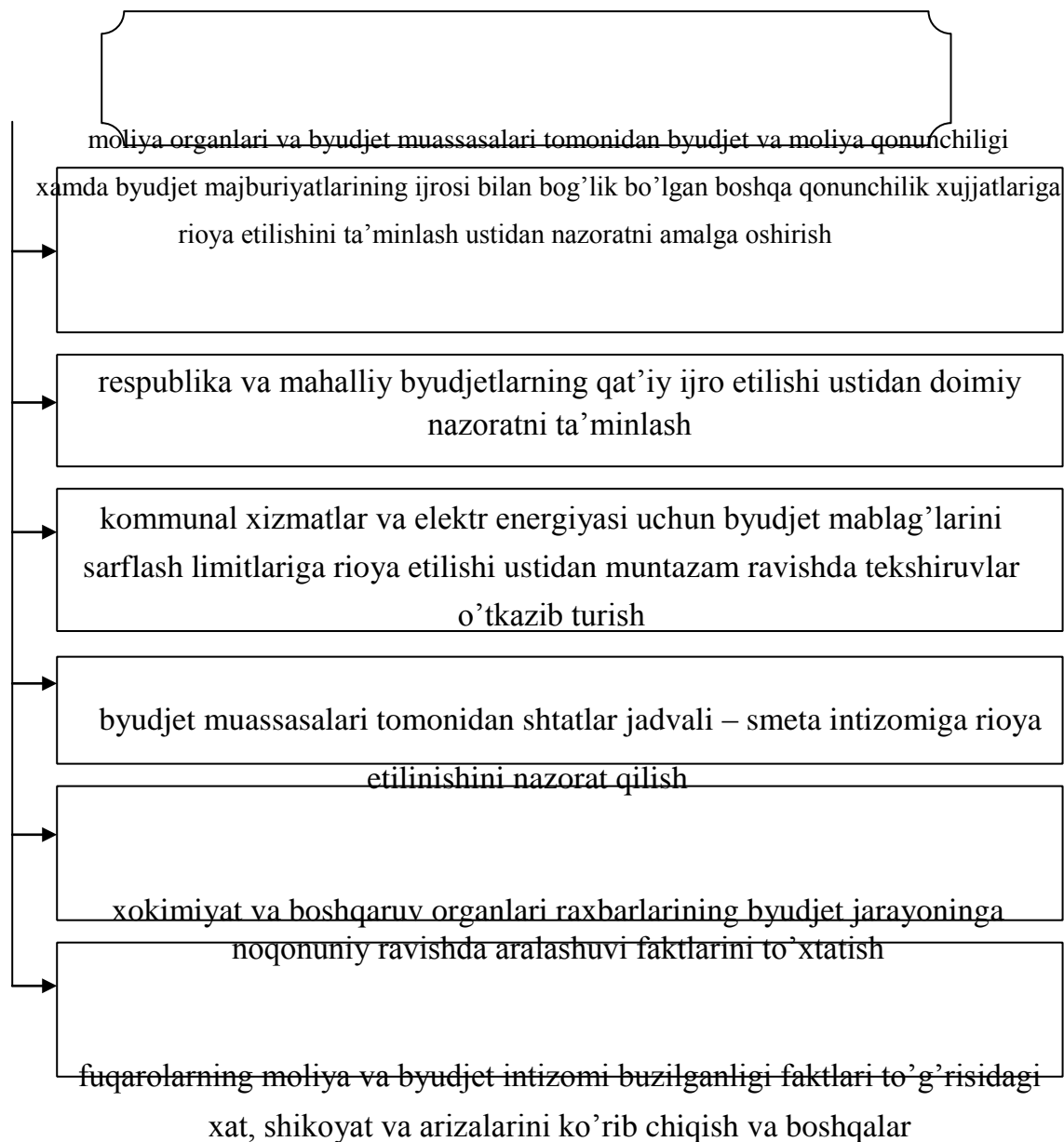

1- rasm. Davlat moliyaviy nazorati bosh boshqarmasining asosiy vazifalari

G'aznachilik bo'linmalari davlat moliyaviy nazoratini²⁷:

- ✓ byudjet tashkilotlarining va byudjet mablag'lari oluvchilarning tovarlarni etkazib beruvchilar (ishlarni bajaruvchilar, xizmatlar ko'rsatuvchilar) bilan Davlat byudjeti va davlat maqsadli jamg'armalari byudjetlari mablag'lari hisobiga tuzilgan shartnomalarini xarajatlar smetalarida ko'rsatilgan summalar doirasida hamda belgilangan maqsadlarga muvofiq tuzilganligi ustidan nazorat qilish asosida majburiy ro'yxatdan o'tkazish;
- ✓ xarajatlar smetalarida va ro'yxatdan o'tkazilgan shartnomalarda nazarda tutilgan summalar doirasida byudjet tashkilotlari va byudjet mablag'lari oluvchilar nomidan hamda ularning topshirig'i bo'yicha tovarlarni (ishlarni, xizmatlarni)

²⁷ O'zbekiston Respublikasi Byudjet Kodeksi, 2013 yil 26 dekabr

etkazib beruvchilarning hisobvaraqlariga to'lovlarni bevosita amalga oshirish orqali to'lov intizomiga rioya etilishini ta'minlash yo'li bilan amalga oshiradi.

G'aznachilik tizimi to'liq hajmda (Moliya vazirligi G'aznachilik va uning hududiy bo'linmalari) O'zbekiston Respublikasi Prezidentining "Davlat byudjetining g'azna ijrosi tizimini yanada rivojlantirish chora-tadbirlari to'g'risida"gi 2007 yil 28 fevraldagi PQ-594 – son qarori qabul qilingandan keyin rivojlandi.

G'aznachilik o'zining hududiy bo'linmalari bilan birgalikda Davlat byudjetining g'azna ijrosini amalga oshiradigan maxsus vakolatli moliya organi hisoblanadi.

G'aznachilik o'z faoliyatida O'zbekiston Respublikasi Konstitutsiyasi va qonunlariga, O'zbekiston Respublikasi Oliy Majlis palatalarining qarorlariga, O'zbekiston Respublikasi Prezidentining farmonlari, qarorlari va farmoyishlariga, O'zbekiston Respublikasi Vazirlar Mahkamasining qarorlari va farmoyishlariga, mazkur Nizomga hamda o'z faoliyatiga tegishli bo'lgan boshqa normativ-huquqiy xujjatlarga amal qiladi.

G'aznachilik o'z faoliyatini davlat boshqaruvining boshqa organlari, mahalliy davlat hokimiyati organlari, O'zbekiston Respublikasi Markaziy banki, tijorat banklari, boshqa tashkilotlar bilan o'zaro hamkorlikda bevosita va o'zining xududiy bo'linmalari orqali amalga oshiradi.

Davlat byudjetining g'aznachilik tizimi joriy etilishi quyidagi ijobiy natijalarga erishishga imkoniyat beradi:

- davlat moliyaviy resurslarining real hajmini va uning istiqbol ko'rsatkichlarini doimiy nazorat qilish;
- davlat moliyasining holati to'g'risidagi tezkor va muntazam ravishda axborotlarni yig'ish, ishlov berish va tahlil qilish;
- davlat byudjetining daromad va xarajat qismlarini kassa ijrosini har kungi aniqlashtirilgan monitoringini o'tkazish;
 - Tasdiqlangan byudjet mablag'lari doirasida byudjet tashkilotlarining tovarlar va xizmatlar yetkazib beruvchilar oldidagi majburiyatlarini qabul qilish bosqichida dastlabki nazoratni amalga oshirish;
- moliya organlari tomonidan byudjet xarajatlarini o'z vaqtida va adresli moliyalashtirish bilan byudjet mablag'larini bosh taqsimlovchilari tomonidan suiiste'mol qilish va noto'g'ri ishlatishning oldini olish maqsadida joriy nazorat olib borish;
- byudjet tashkilotlari majburiyatlarni olgandan keyin pul mablag'larini g'aznachilik hisob raqamidan to'g'ridan-to'g'ri tovar yetkazib beruvchilar hisob raqamiga o'tkazish orqali pul oqimlari xarakatini tezlashtirish va o'z vaqtida

to'lovni amalga oshirish orqali ta'minotchilarni moliyaviy imkoniyatlarini yaxshilash;

- g'aznachilik tizimining bir pog'onasidan ikkinchi pog'onasiga pul mablag'lari o'tkazishni tezlashtirish orqali byudjet mablag'larini tezkor xarakat qilinishini ta'minlash va boshqalar.

Demak, g'aznachilikni joriy etishdan asosiy maqsad, davlatning moliyaviy resurslarini samarali boshqarishga ta'sir ko'rsatishdir.

G'aznachilik organlari davlat moliyasini boshqarishga taalluqli turli vazifalarni bajaradilar. G'aznachilik tizimini joriy qilish bilan bog'liq bo'lgan asosiy ishlar quyidagilardan tashkil topadi:

- kelgusida byudjet daromadlari va xarajatlari bo'yicha barcha operatsiyalar turli banklarda ochilgan ko'plab byudjet hisob raqamlari o'rniga Markaziy bankda ochiladigan Moliya vazirligi g'aznasining Yagona hisobvaraqa-siga jamlantiriladi;
- byudjet tashkilotlari xarajatlarini hisobga olish va byudjet mablag'laridan foydalanishni nazorat qilish hamda hisobotlar tayyorlash uchun ularning shaxsiy hisob-varaqalari g'aznachilikda ochiladi;
- bank o'rniga g'azna tomonidan byudjet kassa ijrosini amalga oshirilishi va byudjet jarayoni barcha bosqichlari ya'ni daromad tushimi, byudjet mablag'lari ajratishdan tortib byudjet ijrosi hisobotini tayyorlashgacha bo'lgan ishlar birlashtiriladi;
- zamonaviy axborot texnologiyalari va dasturiy mahsulotlarni qo'llagan holda g'aznachilikning yagona axborot tizimi yaratiladi hamda u banklarning elektron to'lov tizimiga ulanadi. Bu esa Davlat byudjeti daromadlari va xarajatlari kassa ijrosini kunlik monitoringini ta'minlaydi hamda barcha darajadagi byudjetlar ahvoli haqida ma'lumotlarni tezkor yig'ish, qayta ishlash va tahlil qilishni ta'minlaydi.²⁸

G'aznachilik tizimida byudjetlar ijrosini tashkil qilish, byudjetlarning schyotlarini va byudjet mablag'larini boshqarish mamalakatning Moliya vazirligi maxsus g'aznachilik organlariga yuklatiladi. Maxsus g'aznachilik organlari barcha byudjet mablag'larini tasarruf qiluvchilar va byudjet mablag'lari oluvchilar uchun kassir vazifasini bajaradi hamda ularning topshiriqlari bo'yicha ular nomidan tegishli to'lovlarni amalga oshiradi.

G'aznachilikning asosiy vazifalari quyidagilardan iborat:

- Davlat byudjetining kassa ijrosi;
- Davlat byudjeti mablag'larining tushumi va sarfi ustidan nazoratni amalga oshirish;

²⁸ Nuritdinova V., Sharapova M. Moliyaviy nazorat. O'quv qo'llanma. – T.: Iqtisod-Moliya, 2014. – 344 bet

- Davlat byudjeti mablag'larini boshqarish;
- Davlat byudjetida mablag'lar nazarda tutilgan yuridik yoki jismoniy shaxslar nomidan va ularning topshirig'iga binoan to'lovlarni amalga oshirish;
- byudjet tashkilotlarining tovarlar yetkazib berish (ishlar bajarish, xizmatlar ko'rsatish) uchun tuzadigan shartnomalarini, shuningdek, buyurtmachilarning Davlat byudjeti mablag'lari hisobidan kapital qurilish uchun tuzadigan shartnomalarini ro'yxatga olish;
- Davlat byudjeti g'azna ijrosining buxgalteriya hisobini yuritish;
- Davlat byudjeti ijrosining qanday borayotganligi to'g'risidagi axborotlarni yig'ish, qayta ishlash va taqlil qilish;
- O'zbekiston Respublikasi davlat ichki va tashqi qarzlariga xizmat ko'rsatish,

O'zbekiston Respublikasi kafolatlarini bajarish.

Mavjud g'aznachilikda to'lovlar uch bosqichda amalga oshiriladi:

1. Yuridik majburiyatlar: shartnomalar, bitimlar, qarorlar (sud organlari, imtiyozlar), bir taraflama qarorlar.
2. Moliyaviy majburiyatlar: hisob-fakturalar, ish haqi vedomostlari, boshqalar.
3. To'lovni amalga oshirish.

G'aznachilikda to'lovlarni amalga oshirish byudjet mablag'lari oluvchilarning yuridik majburiyatlarni olishi asosida moliyaviy majburiyatlarni bajarish deb tushuniladi.

G'aznachilik amaldagi xarajatlar bo'yicha dastlabki va joriy nazoratni o'rnatishi lozim. Bitimga erishilgandan keyin esa nazoratni amalga oshirish O'zbekiston Respublikasi Moliya vazirligining Nazorat-taftish boshqarmasi va boshqa organlar vazifasiga kiritiladi. G'aznachilikning nazorat vazifasi esa aynan dastlabki nazoratdan iborat bo'ladi. Tuzilgan shartnomalar taqdim etilganda va ularning tasdiqlangan smetalariga mosligi aniqlangandan so'ng g'aznachilik organlari tomonidan ushbu hujjatlarning byudjetga qat'iy mosligi sinchiklab tekshiriladi.

Joriy nazoratni olib borish uchun ishning haqiqatda bajarilganligi va unga haq to'lash byudjetda ko'zda tutilganligi haqida hujjatlar taqdim etilishi kerak. O'zbekiston Respublikasi hududida davlat byudjeti ijrosini g'aznachilik tizimini amaliyotga joriy etish masalalarini qarab chiqadigan bo'lsak, ma'lum natijalarga erishilganligini ko'rish mumkin.

Bular jumlasiga:

- shartnomalarni ro'yxatga olish,
- schyot-fakturalar,

- byudjet tashkilotlarining to'lov topshiriqlari hisobi kabilar g'aznachilik tizimini amaliyotga joriy etishning elementlari hisoblanadi.

Davlat moliyaviy nazoratni amalga oshirishda *soliq organlari* muhim rol o'ynaydi. O'zbekiston Respublikasining «Davlat soliq xizmati to'g'risida» gi 1997 yil 29 avgustdagi qonuni²⁹ soliq nazoratining asoslari, uni amalga oshirish bo'yicha soliq organlarining huquq va majburiyatlarini belgilab beradi.

Soliq nazorati soliq solish subyektlari va obyektlari hisobini yuritish hamda soliq qonunchiligiga rioya etilishini nazorat qilishning yagona tizimidir. U davlat soliq xizmati organlari tomonidan soliqqa tortiladigan subyektlar va obyektlar hisobini yuritish, soliq tekshiruvlarini o'tkazish, soliq to'lovchilar, boshqa shaxslarni so'roq qilish va qonunchilik bilan nazarda tutilgan boshqa shakllarda amalga oshiriladi. Davlat soliq xizmati organlarining asosiy vazifalari quyidagilardan iborat:

- soliq qonunchiligi, soliqlar hamda O'zbekiston Respublikasi byudjetdan tashqari Pensiya jamg'armasiga majburiy to'lovlarning o'z vaqtida hisoblab yozilishi, to'liq va o'z vaqtida to'lanishini nazorat etish;
- soliq qonunchiligiga rioya etilishining zaruriy shartlarini ta'minlash, soliq to'lovchilarga soliq majburiyatlarini bajarishda yordam ko'rsatish, soliq bo'yicha qoidabuzarliklarni aniqlash, ogohlantirish va to'xtatib qo'yish.

Davlat soliq xizmati organlari o'z vakolati doirasida quyidagi huquqlarga ega: □ soliq to'lovchilarda (jumladan soliq to'lovchilar bilan bog'langan qarshi subyektlarda) O'zbekiston Respublikasi byudjetdan tashqari Pensiya jamg'armasiga majburiy to'lovlarning o'z vaqtida hisoblab yozilishi, to'liq va o'z vaqtida to'lanishi bilan bog'liq bo'lgan moliyaviy hujjatlarni, shuningdek eksport-import operatsiyalari bilan bog'liq bo'lgan hujjatlarni tekshirish, tekshiruv vaqtida yuzaga keladigan masalalar bo'yicha zarur bo'lgan tushuntirish, ma'lumotnoma va ma'lumotlarni olish;

- qonunchilikda nazarda tutilgan hollarda yuridik shaxslar hamda jismoniy shaxslarning banklardagi va boshqa moliya-kredit tashkilotlaridagi hisobvaraqlari bo'yicha operatsiyalarni to'xtatib qo'yish.

Davlat soliq xizmati organlari o'z zimmlariga yuklatilgan vazifalarni boshqa davlat boshqaruv organlari, joylardagi davlat hokimiyati organlari, fuqarolarning o'zini o'zi boshqaruv organlari, statistika va moliya organlari, banklar va boshqa tashkilotlar bilan o'zaro birgalikda bajaradilar. Ko'rsatilgan organlar va tashkilotlar soliq xizmati organlariga soliq qonunchiligiga rioya etilishi ustidan davlat nazoratini amalga oshirish va soliq qonunbuzarligiga qarshi kurashda yordam berishlari shart. Davlat moliyaviy nazorat bo'yicha funksiyalarni *bank tizimi* ham bajaradi. O'zbekiston

²⁹ O'zbekiston Respublikasining «Davlat soliq xizmati to'g'risida» gi qonuni. O'ROMA, 1997 y., №9,

Respublikasining «O‘zbekiston Respublikasining Markaziy banki to‘g‘risida» 1995 yil 21 dekabrda qonuniga muvofiq u bank tizimi barqarorligini qo‘llab-quvvatlash, omonatchilar va kreditorlarning manfaatlarini himoyalashni ta‘minlash maqsadida bank nazoratini va banklar faoliyatini tartibga solishni amalga oshiradi.

Byudjet tashkilotlarini nazorat qilish rejalarini davlat moliyaviy nazorat organlari tomonidan tasdiqlanadi.

Davlat moliyaviy nazorat organlari moliyaviy nazorat obyekti mansabdor shaxslarining harakatlarida jinoyat alomatlari bo‘lgan huquqbuzarliklar aniqlangan taqdirda nazorat materiallarini huquqni muhofaza qiluvchi organlarga topshiradi.

Moliyaviy nazorat obyekti mansabdor shaxslariga nisbatan ma‘muriy huquqbuzarliklarga doir materiallar sudlarga yoki tegishli vakolatli davlat organlariga topshiriladi.

6-mavzu: Soliq nazorati Reja:

- 1. Soliq nazoratining huquqiy asoslari.**
- 2. Soliq nazoratini amalga oshirish shakllari.**
- 3. Soliq tekshiruvlarining mohiyati va turlari.**
- 4. Soliq tekshiruvlarini o‘tkazish tartibi**
- 5. Davlat organlarining soliq nazoratini olib borishdagi vazifa va funksiyalari**

Kalit so‘zlar: soliq nazoratining huquqiy asoslari, soliq nazoratining shakllari, soliq to‘lovchilarni, soliq obyektlarini hisobga olish, kameral nazorat, naqd pul tushumi kelib tushishining xronometraji, soliq tekshiruvlari fiskal xotirali nazoratkassa mashinalari, qisqa muddatli soliq tekshiruvi, xo‘jalik yurituvchi subyektlarlar moliya xo‘jalik subyektlar faoliyatini tekshiruvi, rejali tekshiruv, rejadan tashqari tekshiruv, tekshiruv o‘tkazish tartibi, tekshiruv natijalarini rasmiylashtirish

1. Soliq nazoratining huquqiy asoslari

Soliq nazoratini amalga oshirishning huquqiy asosi hisoblangan O‘zbekiston Respublikasi Soliq Kodeksi dastlab 1997 yilda qabul qilingan bo‘lib, 10 yil davomida unga kiritilgan qo‘shimcha va o‘zgartirishlar natijasida davr talabi bilan 2007 yilda yangi tahrirda qabul qilindi. Oxirgi ikki yil mobaynida soliq tizimida amalga oshirilayotgan chora tadbirlar natijasida joriy yilda yana yangi tahrirda qabul qilinishi kutilmoqda.

Soliq nazoratining yana bir huquqiy asosi sifatida O‘zbekiston Respublikasining 1997 yil 29 avgustdagi “Davlat soliq xizmati to‘g‘risida” 474-i-son qonunini e‘tirof etish mumkin. Ushbu qonunda keltirilishicha soliq nazorati soliq to‘lovchilarni, soliq solish ob‘ektlarini va soliq solish bilan bog‘liq ob‘ektlarni hisobga olishning, shuningdek soliq to‘g‘risidagi qonun hujjatlariga rioya etilishini nazorat qilishning yagona tizimidan iboratdir³³.

Mamlakatimiz Prezidentining «Davlat soliq xizmati organlari faoliyatini yanada takomillashtirish chora-tadbirlari to‘g‘risida» 2017 yil 1 avgustdagi PQ-3168son qarorini bajarish yuzasidan va davlat soliq xizmati organlari faoliyatini huquqiy tartibga solishni yanada takomillashtirish maqsadida O‘zbekiston Respublikasi Vazirlar Mahkamasining “Davlat soliq xizmati organlari faoliyatini huquqiy tartibga solishni yanada takomillashtirish to‘g‘risida”³⁴ Qarori qabul qilindi. Ushbu qaror bilan soliq nazoratining 2 ta huquqiy asosi yangilandi, jumladan “O‘zbekiston Respublikasi Davlat soliq qo‘mitasi to‘g‘risidagi nizom” va “O‘zbekiston Respublikasi davlat soliq xizmati organlarida xizmatni o‘tash to‘g‘risidagi nizom”lar yangidan tasdiqlandi.

Soliq ma‘muriyatchiligini amalga oshirishda bir qator muammolarni bartaraf etish maqsadida 2017 yil 18 iyulda O‘zbekiston Respublikasi Prezidentining “Soliq ma‘muriyatchiligini tubdan takomillashtirish, soliqlar va boshqa majburiy to‘lovlarning yig‘iluvchanligini oshirish chora-tadbirlari to‘g‘risida”gi farmoni qabul qilindi va unda davlat soliq xizmati organlari tizimini isloh qilishning quyidagi muhim yo‘nalishlari belgilandi:

✓ soliq ma‘muriyatchiligi jarayoniga zamonaviy axborot-kommunikatsiya texnologiyalari va ilg‘or avtomatlashtirilgan tahlil uslublarini keng joriy etish, soliq to‘lovchilarga, eng avvalo, tadbirkorlik sub‘ektlariga to‘g‘ridan-to‘g‘ri muloqotsiz elektron xizmat ko‘rsatishga to‘liq o‘tish;

³³ O‘zbekiston Respublikasining 1997 yil 29 avgustdagi “Davlat soliq xizmati to‘g‘risida” 474-son qonuni, O‘zbekiston Respublikasining 2018 yil 9 yanvardagi O‘RQ-459sonli Qonuni tahririda

³⁴ 2017 yil 28 avgustdagi 677-son [Qaror](#)

✓ soliq solish ob‘ektlari va soliq solinadigan bazaning o‘z vaqtida hamda ishonchli hisobga olinishini ta‘minlash, vakolatli organlar va tashkilotlar mansabdor shaxslarining soliq solish masalalari bilan bog‘liq bo‘lgan ishonchli axborotini o‘z muddatida taqdim etish bo‘yicha mas‘uliyatini oshirish;

✓ soliq majburiyatlarini bajarishda soliq to‘lovchilarga har tomonlama ko‘maklashish, soliqqa oid huquqbuzarliklar profilaktikasining ta‘sirchan

mexanizmlarini ishlab chiqish va soliq to'lovchilarning huquqiy madaniyatini oshirish, soliq nazoratini amalga oshirishning zamonaviy uslublarini joriy etish;

✓ makroiqtisodiy ko'rsatkichlar dinamikasi va hududlarning soliq salohiyatini tizimli tahlil qilish orqali soliq solish ob'ektlarini to'liq qamrab olish va soliq solinadigan bazani kengaytirishni ta'minlash bo'yicha samarali tadbirlarni amalga oshirish;

✓ faoliyat ko'rsatmayotgan korxonalarining faoliyatini tiklashga har tomonlama ko'maklashish, past rentabelli va zarar ko'rib ishlayotgan korxonalarining moliyaviy ahvolini sog'lomlashtirish, o'zaro hisob-kitoblar mexanizmlarini mustahkamlash, soliq qarzi oshishiga yo'l qo'ymaslik orqali soliq solinadigan bazani kengaytirish;

✓ soliq solish masalalari, shu jumladan respublika va mahalliy budjetlar daromadlarini oshirishning qo'shimcha zaxiralarini aniqlash orqali moliya organlari, manfaatdor vazirlik va idoralar, shuningdek mahalliy davlat hokimiyati organlari bilan hamkorlikni yanada kengaytirish;

✓ kadrlarni tanlash va joy-joyiga qo'yish, soliq organlarini yuqori ma'naviyaxloqiy sifatlarga ega malakali xodimlar bilan to'ldirish bo'yicha tizimli ishlarni amalga oshirish, shuningdek xodimlar o'rtasida huquqbuzarliklar profilaktikasini ta'minlash va ular uchun xizmatni o'tashning munosib shart-sharoitlarini yaratish.

O'zbekiston Respublikasi Hisob palatasi tuzilmasida tashkil etilgan O'zbekiston Respublikasi Davlat budjetiga tushumlarning to'liqligini nazorat qilish inspeksiyasining faoliyati budjet daromadlarini ko'paytirish zaxiralarini aniqlash va ularning safarbar etilishini ta'minlash, soliq va bojxona to'lovlarining yig'iluvchanlik darajasini tizimli tahlil qilish, Davlat budjeti daromadlarining prognoz ko'rsatkichlarining xolisligi va asosligini baholash, soliq solish ob'ektlari va soliq solinadigan bazani to'liq qamrab olish ustidan nazoratni amalga oshirishga yo'naltiriladi.

2. Soliq nazoratini amalga oshirish shakllari

O'zbekiston Respublikasi soliq to'lovchilarining yagona reestri O'zbekiston Respublikasi Davlat soliq qo'mitasi tomonidan yuritiladi.

Davlat soliq xizmati organi tomonidan soliq to'lovchiga berilgan identifikatsiya raqami berilganligi to'g'risidagi guvohnoma yoki soliq to'lovchi bir vaqtning o'zida davlat soliq xizmati organlarida va davlat statistikasi organlarida hisobga qo'yilgan holda davlat ro'yxatidan o'tkazilgan taqdirda, davlat ro'yxatidan o'tkazilganlik to'g'risidagi guvohnoma soliq to'lovchining hisobga qo'yilganligini tasdiqlovchi hujjatdir.

*Soliq solish obyektlarini va soliq solish bilan bog'liq obyektlarni hisobga olish davlat soliq xizmati organi tomonidan har bir soliq to'lovchi bo'yicha hamda u to'layotgan barcha soliqlar va boshqa majburiy to'lovlar bo'yicha, soliq solish obyektlari hamda soliq solish bilan bog'liq obyektlar to'g'risidagi ma'lumotlar bazasini shakllantirish va yuritish, shu jumladan elektron shaklda shakllantirish va yuritish orqali amalga oshiriladi*³⁰.

Soliq solish obyektlari va soliq solish bilan bog'liq obyektlar to'g'risidagi ma'lumotlar bazasi soliq to'lovchi tomonidan taqdim etilgan moliyaviy va soliq hisobotlarining ma'lumotlari, tegishli organlar, tashkilotlar tomonidan taqdim etiladigan ma'lumotlar, shuningdek davlat soliq xizmati organlari boshqa manbalardan to'plagan, shu jumladan soliq tekshiruvlari vaqtida to'plagan axborotlar asosida shakllantiriladi.

Davlat soliq xizmati organlari, bojxona organlari hamda zimmasiga soliqlar va boshqa majburiy to'lovlarni undirish vazifasi yuklatilgan boshqa davlat organlari hamda tashkilotlari *byudjetga va davlat maqsadli jamg'armalariga tushumlar hisobini* yuritishi kerak.

Soliqlar va boshqa majburiy to'lovlar tushumini hisobga olish byudjet klassifikatsiyasiga muvofiq yuritiladi.

Davlat soliq xizmati organlari byudjetga va davlat maqsadli jamg'armalariga tushumlar hisobini soliq to'lovchining shaxsiy kartochkasida soliqlar va boshqa majburiy to'lovlarning, shuningdek penya va jarimalarning hisoblangan hamda to'langan summalarini aks ettirish orqali yuritadi.

Soliq to'lovchining shaxsiy kartochkasi soliqlar va boshqa majburiy to'lovlarning har bir turi bo'yicha ochiladi.

³⁰ O'zbekiston Respublikasi Soliq kodeksi, 2007 yil 25 dekabr, 68-modda

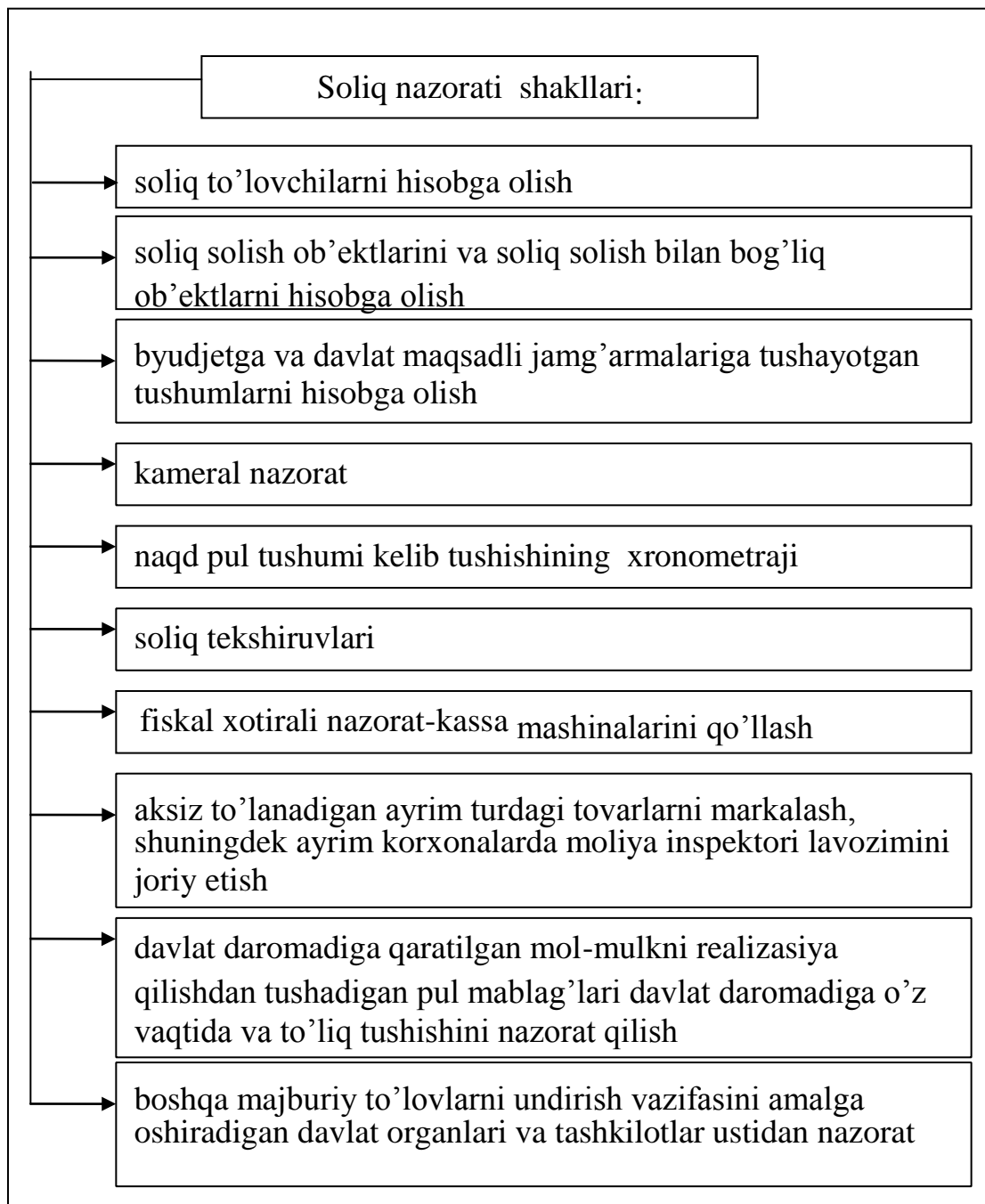

1- rasm. Soliq nazorati shakllari³⁶

Kameral nazorat soliq to'lovchi tomonidan belgilangan tartibda taqdim etilgan moliyaviy va soliq hisobotini, shuningdek soliq to'lovchining faoliyati to'g'risida davlat soliq xizmati organidagi mavjud boshqa hujjatlarni o'rganish hamda tahlil etish asosida amalga oshiriladigan nazoratdir³⁷.

Kameral nazorat soliq to'lovchining huzuriga bormasdan davlat soliq xizmati organi joylashgan erda amalga oshiriladi.

³⁶ O'zbekiston Respublikasi Soliq Kodeksi, 2008 yil, 12-bob, 67-modda

³⁷ O'zbekiston Respublikasi Soliq kodeksi, 2007 yil 25 dekabr, 70-modda

Agar davlat soliq xizmati organi tomonidan kameral nazorat jarayonida soliq hisobotini to'ldirishda xatoliklarga yo'l qo'yilganligi yoki taqdim etilgan soliq hisobotidagi va davlat soliq xizmati organlaridagi ma'lumotlar o'rtasida ziddiyatlar borligi aniqlansa, bu haqda soliq to'lovchiga tegishli tuzatishlar kiritish talab qilingan holda yozma shaklda xabar qilinadi.

Soliq to'lovchi aniqlashtirilgan soliq hisobotini taqdim etish uchun nazarda tutilgan tartibda tegishli soliqlar va boshqa majburiy to'lovlar bo'yicha tuzatilgan soliq hisobotini yoxud aniqlangan tafovutlarning asosini talabnoma olingan kundan e'tiboran o'n kunlik muddatda taqdim etishi shart.

Soliq to'lovchining *naqd pul tushumi kelib tushishining xronometraji* xronometraj o'tkazilgan davrda haqiqatda kelib tushgan naqd pul tushumini aniqlash maqsadida o'tkaziladi.

Naqd pul tushumi kelib tushishining xronometraji naqd hisob-kitob asosida tovarlar realizasiya qiladigan yoki xizmatlar ko'rsatadigan soliq to'lovchi huzurida bevosita tovarlar realizasiya qilinadigan, xizmatlar ko'rsatiladigan joyda davlat soliq xizmati organi tomonidan o'tkaziladi.

Naqd pul tushumi kelib tushishining xronometrajini o'tkazish to'g'risidagi buyruq soliq solish obyektlarini va soliq solish bilan bog'liq obyektlarni hisobga olish jarayonida soliq to'lovchi tomonidan tushum miqdori kamaytirilganligini taxmin qilish imkonini beradigan tafovutlar aniqlangan taqdirda, davlat soliq xizmati organining rahbari yoki rahbar o'rinbosari tomonidan qabul qilinadi.

Naqd pul tushumi kelib tushishining xronometrajini o'tkazish to'g'risidagi buyruqda xronometraj o'tkaziladigan soliq to'lovchi, xronometrajni o'tkazish joyi va muddati, xronometraj o'tkaziladigan davr, xronometraj o'tkazish to'g'risida qaror qabul qilinishiga sabab bo'lgan tafovut, shuningdek davlat soliq xizmati organining xronometraj o'tkazadigan mansabdor shaxslari albatta ko'rsatiladi.

Naqd pul tushumi kelib tushishining xronometraji kelib tushayotgan pul tushumini davlat soliq xizmati organining mansabdor shaxslari tomonidan kuzatish va qayd etish orqali o'tkaziladi. Xronometrajni o'tkazishga boshqa shaxslarni, shu jumladan ekspertlarni jalb etishga yo'l qo'yilmaydi.

Naqd pul tushumi kelib tushishining xronometrajini amalga oshirish jarayonida tekshiruv o'tkazishga, soliq to'lovchidan biron bir axborot yoki tushuntirishlar talab qilishga, soliq to'lovchiga nisbatan talablar taqdim etishga yoki uning faoliyatiga boshqacha tarzda aralashishga yo'l qo'yilmaydi, bundan fiskal xotirali nazorat-kassa mashinasida saqlanayotgan xronometraj o'tkazilayotgan vaqtga doir ma'lumotlarni olish mustasno.

Naqd pul tushumi kelib tushishining xronometraji natijalaridan faqat taqdim etilayotgan soliq hisoboti to'g'riligini tahlil etish uchun, shuningdek soliq solish obyektlari va soliq solish bilan bog'liq obyektlar to'g'risidagi ma'lumotlar bazasini yuritish uchun foydalaniladi. Xronometraj natijasi soliq to'lovchini javobgarlikka tortish uchun asos bo'la olmaydi.

O'zbekiston Respublikasi hududida naqd pulda hisob-kitob qilish bilan tovarlarni realizasiya qilish, ishlar bajarish, xizmatlar ko'rsatish Nazorat-kassa mashinalarining davlat reestriga kiritilgan *fiskal xotirali nazorat-kassa mashinalari* majburiy qo'llanilgan holda amalga oshiriladi, bundan naqd pul bilan hisob-kitob qilishni, faoliyatining o'ziga xos xususiyati sababli nazorat-kassa mashinalarini qo'llamasdan amalga oshirishi mumkin bo'lgan ayrim toifadagi yuridik va jismoniy shaxslar mustasno.

Faoliyatining o'ziga xos xususiyati sababli naqd pul bilan hisob-kitob qilishni nazorat-kassa mashinalarini qo'llamasdan amalga oshirish huquqiga ega bo'lgan ayrim toifadagi yuridik va jismoniy shaxslarning ro'yxati O'zbekiston Respublikasi Vazirlar Mahkamasi tomonidan tasdiqlanadi.

Fiskal xotirali nazorat-kassa mashinalarini qo'llashda quyidagilar majburiy hisoblanadi:

- 1) fiskal xotirali nazorat-kassa mashinasini faoliyat amalga oshirilayotgan joydagi davlat soliq xizmati organlarida fiskal xotirali nazorat-kassa mashinasining ro'yxatdan o'tkazish kartochkasi berilgan holda ro'yxatdan o'tkazish;
- 2) fiskal xotirali nazorat-kassa mashinalariga texnik xizmat ko'rsatishni yo'lga qo'yish;
- 3) fiskal xotirali nazorat-kassa mashinalarining chekini iste'molchiga berish; 4) davlat soliq xizmati organlari mansabdor shaxslarining fiskal xotirali nazoratkassa mashinasini tekshirishiga ruxsat etish.

Fiskal xotirali nazorat-kassa mashinalarining qo'llanilish tartibiga rioya etilishi ustidan nazorat davlat soliq xizmati organlari tomonidan amalga oshiriladi.

Soliq tekshiruvlari o'tkazilayotganda davlat soliq xizmati organlari fiskal xotirali nazorat-kassa mashinalarida saqlanayotgan ma'lumotlardan foydalanishga haqli.

Tamaki va alkogolli mahsulotlar O'zbekiston Respublikasi Vazirlar Mahkamasi tomonidan belgilanadigan tartibda hamda shartlarda aksiz markasi bilan tamg'alanishi kerak, pivo bundan mustasno.

Aksiz to'lanadigan ayrim turdagi tovarlarni *tamg'alash qoidalariga rioya etilishi ustidan nazoratni* davlat soliq xizmati organlari va davlat bojxona xizmati organlari amalga oshiradi.

Aksiz solig'ini to'lovchi korxonalarda va boshqa ayrim korxonalarda O'zbekiston Respublikasi Moliya vazirligining moliya inspektori lavozimi joriy etilishi mumkin.

Moliya inspektori lavozimi joriy etiladigan korxonalar ro'yxati va uning faoliyatini amalga oshirish tartibi O'zbekiston Respublikasi Vazirlar Mahkamasi tomonidan belgilanadi.

Davlat soliq xizmati organlari *davlat daromadiga qaratilgan mol-mulkni realizatsiya qilishdan tushadigan pul mablag'larining davlat daromadiga o'z vaqtida va to'liq tushishi ustidan nazoratni* amalga oshiradi.

Davlat soliq xizmati organlari boshqa majburiy to'lovlarni undirish vazifasini amalga oshirayotgan davlat organlari va tashkilotlari ustidan boshqa majburiy to'lovlarning to'g'ri hisoblab chiqarilishi, to'liq undirib olinishi hamda byudjetga va *davlat maqsadli jamg'armalariga o'z vaqtida o'tkazilishi bo'yicha nazoratni* amalga oshiradi.

O'zbekistonda 2018 yil 1 yanvardan soliq organlari va halol soliq to'lovchilar o'rtasida ularga joriy soliq solish masalalarini hal qilishda har tomonlama ko'maklashgan holda kengaytirilgan axborot almashinuvini nazarda tutuvchi soliq nazoratining zamonaviy shakli – soliq monitoringi joriy etilmoqda.

Vaqtinchalik moliyaviy qiyinchiliklarga to'qnash kelgan halol soliq to'lovchilar – xo'jalik yurituvchi sub'ektlarga soliq ta'tillari berish tarzidagi davlat tomonidan qo'llab-quvvatlashning yangi shakli nazarda tutilmoqda. Shuningdek soliq to'lovchi tomonidan ortiqcha to'langan soliqlar va boshqa majburiy to'lovlarni qaytarish yoki hisobga olish muddati ikki baravarga qisqartirilmoqda.

Soliq nazoratining to'g'ridan-to'g'ri muloqotsiz shakllari samaradorligini oshirish maqsadida kameral nazorat natijalari bo'yicha aniqlangan tafovutlar yuzasidan soliq to'lovchilar tomonidan asoslar taqdim etilmagan taqdirda, soliqlar va boshqa majburiy to'lovlar summalarini sud tartibida undirish joriy etilmoqda.

Shuningdek, o'tkazilgan kameral nazorat natijalari bo'yicha aniqlangan tafovutlar yuzasidan soliq to'lovchilar tomonidan asoslar taqdim etilmagan taqdirda, soliqlar va boshqa majburiy to'lovlar summalarini sud tartibida undirish joriy etiladi.

Ortiqcha to'langan soliqlar va boshqa majburiy to'lovlarni qaytarish yoki hisobga olish soliq to'lovchi vakolatli organlarga murojaat etgan sanadan boshlab 15 ish kuni ichida amalga oshiriladi.

Bundan tashqari, xo'jalik yurituvchi sub'ektlar o'rtasida “sog'lom raqobat”ni ta'minlash va “xufiyona biznes” yuritishga barham berish maqsadida:

- davlat soliq xizmati organlariga kirim hujjatlarini rasmiylashtirmasdan tovarlarni (ishlarni, xizmatlarni) realizatsiya qiladigan xo'jalik yurituvchi sub'ektlarning hisobvaraqlari bo'yicha operatsiyalarni 5 bank kunigacha bo'lgan muddatga vaqtinchalik to'xtatib turish vakolati berilmoqda;
- soliq organlariga hisob-kitoblar haqidagi ma'lumotlarning onlayn rejimida berilishini ta'minlaydigan nazorat-kassa mashinalarini qo'llash orqali naqd pul

tushumi ustidan avtomatlashtirilgan nazorat tizimi joriy etilmoqda. Bu tizim avvalo Toshkent, Nukus shaharlarida va viloyat markazlarida joriy etish etiladi va Respublikaning qolgan hududlarida mazkur tizim bosqichma-bosqich kiritiladi.

Bundan tashqari, soliq tekshiruv ob'ektlarini samarali tanlab olish uchun soliqqa oid huquqbuzarliklarni sodir etish xavflarini tahlil qilish, shuningdek soliq organlari tomonidan yuqori likvidli mahsulotlar haqiqiy ishlab chiqarish hajmining doimiy hisobi va nazoratini amalga oshirish bo'yicha ixtisoslashtirilgan avtomatlashtirilgan tizim joriy etiladi.

Davlat soliq xizmati organlari xo'jalik yurituvchi sub'ektlar xodimlarining hisobotdagi va haqiqiy soni muvofiqligi ustidan tizimli monitoringni amalga oshiradi, natijasi bo'yicha soliq solinadigan bazani aniqlashtiradi.

3.Soliq tekshiruvlarining mohiyati va turlari

Soliq tekshiruv davlat soliq xizmati organlari tomonidan, qonun hujjatlarida nazarda tutilgan hollarda esa, prokuratura organlari tomonidan amalga oshiriladigan soliq to'g'risidagi qonun hujjatlarining bajarilishini tekshirishdir.

Soliq tekshiruv soliq to'lovchining moliya-xo'jalik faoliyati tekshiruv (taftishi) va qisqa muddatli tekshiruv shaklida amalga oshiriladi.

Soliq to'lovchining moliya-xo'jalik faoliyati tekshiruv (taftishi) soliq to'g'risidagi qonun hujjatlariga rioya etilishi ustidan nazoratni amalga oshirish maqsadida soliq to'lovchining buxgalteriya, moliya, statistika, bank hujjatlari hamda boshqa hujjatlarini o'rganish va taqqoslashdir.

Qisqa muddatli tekshiruv soliq to'lovchining moliya-xo'jalik faoliyatini tekshirish bilan bog'liq bo'lmagan, uning ayrim operasiyalarining soliq to'g'risidagi qonun hujjatlariga muvofiqligi tekshiruvdir.

Davlat soliq xizmati organlarining mansabdor shaxslari va soliq to'lovchi soliq tekshiruvlarining ishtirokchilari hisoblanadi³¹. Soliq tekshiruvlarida soliq to'lovchining vakili ham ishtirok etishi mumkin. Shuningdek, qonunchilikda ko'zda tutilgan holatlarda soliq tekshiruviga soliq tekshiruv natijasidan manfaatdor bo'lmagan ekspert, tarjimon va xolislar jalb etilishi mumkin. Tadbirkorlik faoliyati sub'ektlari birlashmalarining a'zosi bo'lgan tadbirkorlik sub'ektlari faoliyatining soliq tekshiruvlari tadbirkorlik faoliyati sub'ektlari so'roviga ko'ra mazkur birlashmalar vakillarining ishtirokida amalga oshirilishi mumkin.

O'zbekiston Respublikasining 2017 yil 29 dekabrda «Tadbirkorlik faoliyatining jadal rivojlanishini ta'minlashga, xususiy mulkni har tomonlama himoya qilishga va ishbilarmonlik muhitini sifat jihatidan yaxshilashga doir qo'shimcha chora-tadbirlar qabul qilinganligi munosabati bilan O'zbekiston Respublikasining ayrim qonun

³¹ O'zbekiston Respublikasi Soliq Kodeksi, 87 modda

hujjatlariga o'zgartish va qo'shimchalar kiritish to'g'risida»gi O'RQ-418-sonli qonuniga binoan Soliq kodeksiga bir qator o'zgartirish va qo'shimchalar kiritildi. Jumladan soliq tekshiruvining muqobil tekshiruv turi bekor qilindi.

Bugungi kunda amaliyotda soliq tekshiruvlari quyidagi turlarga bo'linadi³²:

- rejali soliq tekshiruvi;
- rejadan tashqari soliq tekshiruvi.

Soliq to'lovchi moliya-xo'jalik faoliyatining rejali soliq tekshiruvi (taftishi) tekshiruvlarni amalga oshirishning nazorat qiluvchi organlar faoliyatini muvofiqlashtiruvchi maxsus vakolatli organ tomonidan tasdiqlangan muvofiqlashtirish rejasi asosida o'tkaziladigan tekshiruvdir.

Rejadan tashqari soliq tekshiruvi esa yuridik shaxs tugatilishi munosabati bilan o'tkaziladigan soliq to'lovchi moliya-xo'jalik faoliyatining soliq tekshiruvi (taftishi), shuningdek jismoniy va yuridik shaxslarning qonun hujjatlari buzilganligi faktlari to'g'risidagi murojaatlari asosida nazorat qiluvchi organlar faoliyatini muvofiqlashtiruvchi maxsus vakolatli organ qaroriga ko'ra o'tkaziladigan qisqa muddatli tekshiruvdir.

Rejali soliq tekshiruvini o'tkazish uchun quyidagilar asos bo'ladi:

- tekshiruvlarni amalga oshirishning muvofiqlashtirish rejasidan olingan, nazorat qiluvchi organlar faoliyatini muvofiqlashtiruvchi maxsus vakolatli organ yoki uning tegishli hududiy bo'linmasi tomonidan berilgan ko'chirma. Bunda ko'chirma uning asliga to'g'ri ekanligi ko'rsatilgan holda tegishli imzo va muhr bilan tasdiqlangan bo'lishi lozim;
- tekshiruvlarni amalga oshirishning muvofiqlashtirish rejasi asosida davlat soliq xizmati organining tekshiruvni maqsadlari, tekshiruvchi mansabdor shaxslar tarkibi, tekshiriladigan davr va tekshiruv o'tkazish muddatlari ko'rsatilgan buyrug'i.

Rejadan tashqari soliq tekshiruvini o'tkazish uchun esa quyidagilar asos bo'ladi: □ nazorat qiluvchi organlar faoliyatini muvofiqlashtiruvchi maxsus vakolatli organning tekshiriladigan ob'ektning nomi, soliq to'lovchining identifikatsiya raqami, tekshiruvning maqsadlari, tekshiruv o'tkazish muddatlari va uni asoslovchi sabablar ko'rsatilgan tekshiruv o'tkazish to'g'risidagi qarori;

- davlat soliq xizmati organining nazorat qiluvchi organlar faoliyatini muvofiqlashtiruvchi maxsus vakolatli organ qarori asosida chiqargan tekshiruvni o'tkazish maqsadlari, muddatlari va tekshiruvchi mansabdor shaxslar tarkibi ko'rsatilgan holdagi buyrug'i.

³² O'zbekiston Respublikasi Soliq kodeksi 86 modda, O'RQ-418-sonli qonuniga binoan kiritilgan o'zgartirish bilan

Bozorlarning, savdo komplekslarining hududlarida va ularga tutash bo'lgan avtotransport vositalarini vaqtincha saqlash joylarida bir martalik yig'imglar, ijara haqi to'liq tushishiga va topshirilishi hisobga olinishiga, fiskal xotirali nazoratkassa mashinalaridan, to'lovlarni plastik kartochkalar asosida qabul qilish bo'yicha hisob-kitob terminallaridan foydalanilishiga, shuningdek savdo va xizmat ko'rsatish qoidalariga rioya etilishiga taalluqli qisqa muddatli tekshiruvlar o'tkazish uchun quyidagilar asos bo'ladi:

- nazorat qiluvchi organlar faoliyatini muvofiqlashtiruvchi maxsus vakolatli organning tekshiruv o'tkazish to'g'risidagi tekshiriladigan ob'ektning nomi, soliq to'lovchining identifikatsiya raqami, tekshiruvning maqsadlari, tekshiruv o'tkazish muddatlari va uni asoslovchi sabablar ko'rsatilgan qarori;
- davlat soliq xizmati organining qonun hujjatlarida vakolat berilgan bo'linmasi boshlig'ining nazorat qiluvchi organlar faoliyatini muvofiqlashtiruvchi maxsus vakolatli organning qarori asosida chiqarilgan, tekshiruv o'tkazish maqsadlari, muddatlari va tekshiruvchi mansabdor shaxslarning tarkibi ko'rsatilgan holdagi buyrug'i.

Tugatilayotgan yuridik shaxsni rejadan tashqari soliq tekshiruvdan o'tkazish uchun quyidagilar asos bo'ladi:

- tugatuvchining yoki yuridik shaxslarni davlat ro'yxatidan o'tkazuvchi organning yuridik shaxs tugatilishi to'g'risidagi yozma bildirishi;
- davlat soliq xizmati organining tekshiruv maqsadlari, tekshiruv o'tkaziladigan muddatlar va tekshiruvchi mansabdor shaxslar tarkibi ko'rsatilgan buyrug'i.

Davlat soliq xizmati organi rejali soliq tekshiruvini o'tkazishning boshlanishi haqida tekshiruvni o'tkazish boshlanishidan kamida o'ttiz kalendar kun oldin tadbirkorlik sub'ektini tekshiruvdan o'tkazish muddatlari va predmetini ko'rsatgan holda, yozma shaklda xabardor qilishi shart.

Tadbirkorlik sub'ekti tomonidan belgilangan tartibda taqdim etilgan moliya va soliq hisobotini, shuningdek tadbirkorlik sub'ektining faoliyati to'g'risida davlat soliq xizmati organida mavjud bo'lgan boshqa hujjatlarni o'rganish hamda tahlil etish asosida o'tkaziladigan kameral nazorat natijalari bo'yicha qoidabuzarliklar aniqlangan hollardagina davlat soliq xizmati organlari tadbirkorlik sub'ektlarining moliya-xo'jalik faoliyatini tekshirish tashabbusi bilan chiqishi mumkin.

Soliq tekshiruvini davlat soliq xizmati organi rahbari yoki rahbar o'rinbosari tomonidan tasdiqlangan soliq tekshiruvini o'tkazish dasturiga muvofiq amalga oshiriladi.

Soliq tekshiruvini o'tkazish dasturida quyidagilar ko'rsatilishi kerak:

- soliq tekshiruvini o'tkazilayotganda o'rganiladigan masala yoki masalalar doirasi;

- soliq tekshiruvi soliq to'g'risidagi qaysi qonun hujjatlariga rioya etilishini o'rganish uchun o'tkaziladigan bo'lsa, shu qonun hujjatlarining ro'yxati;

□

tekshiruv turidan kelib chiqqan holda boshqa ma'lumotlar.

Soliq tekshiruvini o'tkazish dasturini tuzish qoidalari nazorat qiluvchi organlar faoliyatini muvofiqlashtiruvchi maxsus vakolatli organ bilan kelishilgan holda

O'zbekiston Respublikasi Davlat soliq qo'mitasi tomonidan belgilanadi.

Soliq tekshiruvi soliq to'lovchining tekshiruv o'tkazilayotgan yildan bevosita oldingi ko'pi bilan besh kalendar yildagi faoliyatini qamrab olishi mumkin. Bunda tadbirkorlik sub'ektlarining moliya-xo'jalik faoliyatini rejali tekshirishlar faqat oxirgi rejali tekshirishdan keyingi, lekin yangi tekshirish o'tkazilayotgan yildan bevosita oldingi besh kalendar yildan ko'p bo'lmagan davrni qamrab oladi. Soliq tekshiruvlari o'tkazilayotganda davlat soliq xizmati organlari belgilangan tartibda soliq to'lovchining hududi va joylarini tekshirishga, mol-mulkni inventarizatsiya qilishga, hujjatlarni talab qilib olishga, hujjatlar va predmetlarni olib qo'yishga, soliqto'lovchidan, shuningdek soliq to'lovchining rahbarlik vazifalarini yoki buxgalteriya hisobi va moliyaviy boshqaruvini amalga oshirayotgan shaxslardan, boshqa moddiy javobgar xodimlaridan tushuntirishlar

olishga, bankdagi hisobvaraqlari bo'yicha operatsiyalarni to'xtatib turish choralarini ko'rishga, ekspertni jalb etish va ekspertiza tayinlashga, soliq to'g'risidagi qonun hujjatlarining aniqlangan buzilishlari bartaraf etilishini talab qilishga, onun hujjatlarida nazarda tutilgan boshqa harakatlarni amalga oshirishga haqlidir.

Soliq tekshiruvlari o'tkazilayotgan davrda tekshirilayotgan davrning soliq hisobotiga soliq to'lovchi tomonidan o'zgartishlar va qo'shimchalar kiritilishiga yo'l qo'yilmaydi.

Soliq tekshiruvini o'tkazish muddati o'ttiz kalendar kunidan oshmasligi kerak. Alohida hollarda bu muddat nazorat qiluvchi organlar faoliyatini muvofiqlashtiruvchi maxsus vakolatli organning qarori bilan uzaytirilishi mumkin, bunda ushbu qoida mikrofirmalar, kichik korxonalar va fermer xo'jaliklari - kichik tadbirkorlik sub'ektlariga nisbatan tatbiq etilishi mumkin emas.

Soliq tekshiruvi muddatlarini uzaytirish davlat soliq xizmati organining qo'shimcha buyrug'i bilan rasmiylashtirilib, unda oldingi buyruqning ro'yxatdan o'tkazish raqami hamda sanasi, tekshiruv o'tkazishga ilgari jalb qilingan mansabdor shaxslarning familiyasi, ismi, otasining ismi ko'rsatiladi.

Qisqa muddatli tekshiruv o'tkazish muddati bir ish kunidan oshmasligi kerak. Qisqa muddatli tekshiruv o'tkazish muddatini uzaytirishga yo'l qo'yilmaydi.

Davlat soliq xizmati organlari tomonidan boshqa tumanlarda (shaharlarda) davlat ro'yxatidan o'tgan tadbirkorlik subyektlarida soliq tekshiruvlari o'tkazish, ularning ishlab chiqarish binolari, savdo nuqtalari va xizmatlar ko'rsatish (ishlar bajarish) joyi qaerda joylashganligidan qat'i nazar, takrorlashga yo'l qo'yilmagan holda,

tadbirkorlik subyekti davlat ro'yxatidan o'tkazilgan joydagi tegishli davlat soliq xizmati organlari bilan bir vaqtda amalga oshiriladi.

4. Soliq tekshiruvlarini o'tkazish tartibi

Soliq organlari tomonidan soliq tekshiruvlarini o'tkazish jarayonida O'zbekiston Respublikasi Soliq Kodeksiga amal qilinadi, ya'ni ushbu kodeksning 15-bobida soliq tekshiruvlarini o'tkazish tartibi keltirilgan.

Soliq tekshiruvini o'tkazishning boshlanishi. Davlat soliq xizmati organining mansabdor shaxsi soliq tekshiruvini o'tkazishni boshlashdan oldin, naqd pul tushumlariga taalluqli masalalar yuzasidan qisqa muddatli tekshiruv o'tkazilayotganda esa soliq tekshiruvi tugallanungiga qadar:

- soliq to'lovchini soliq tekshiruvining maqsadi bilan tanishtirishi;
- o'z xizmat guvohnomasini, shuningdek tekshirishlarni o'tkazishga ruxsat berilganligi to'g'risidagi maxsus guvohnomasini ko'rsatishi;
- qonun hujjatlarida belgilangan tartibda tekshirishlarni qayd etish daftarini to'ldirishi;
- soliq to'lovchiga xo'jalik yurituvchi sub'ektlar faoliyatini tekshirishlarni amalga oshirishning muvofiqlashtirish rejasidan ko'chirma nusxasini yoki nazorat qiluvchi organlar faoliyatini muvofiqlashtiruvchi maxsus vakolatli organning rejadan tashqari soliq tekshiruvi o'tkazish to'g'risidagi qarori ko'chirma nusxasini, shuningdek davlat soliq xizmati organining tegishli soliq tekshiruvi tayinlanganligi to'g'risidagi buyrug'ining hamda soliqtekshiruvini o'tkazish dasturining ko'chirma nusxalarini topshirib, tilxat olishi shart.

Soliq tekshiruvini o'tkazishga asos bo'ladigan hujjatlarni soliq to'lovchiga topshirilgan payt soliq tekshiruvini o'tkazish boshlangan payt deb hisoblanadi. Soliq to'lovchining mazkur hujjatlarni olishdan bosh tortganligi soliq tekshiruvini bekor qilish uchun asos bo'lmaydi. Soliq to'lovchi mazkur hujjatlarni olishdan bosh tortgan taqdirda, davlat soliq xizmati organi mansabdor shaxsi tomonidan uning o'zi va soliq to'lovchi imzolaydigan dalolatnoma tuziladi. Soliq to'lovchi ushbu dalolatnomani imzolashdan bosh tortgan taqdirda, bu haqda dalolatnomaga tegishli yozuv kiritiladi. Bunday holda dalolatnoma imzolangan payt soliq tekshiruvini o'tkazishning boshlanishi hisoblanadi.

Davlat soliq xizmati organi mansabdor shaxslarining soliq tekshiruvi o'tkaziladigan hududga va joyga kirishi. Soliq to'lovchi davlat soliq xizmati organining mansabdor shaxslarini quyidagi hollarda soliq tekshiruvini o'tkazish uchun hududga va joylarga qo'ymaslikka haqli, agar:

- soliq tekshiruvini o'tkazishga asos bo'ladigan hujjatlar topshirilmagan yoki belgilangan tartibda rasmiylashtirilmagan bo'lsa;

□

tekshiruvchi mansabdor shaxs tekshiruvni tayinlash to'g'risidagi buyruqda ko'rsatilmagan, o'z xizmat guvohnomasini va tekshirishlarni o'tkazishga ruxsat berilganligi to'g'risidagi maxsus guvohnomasini ko'rsatmagan bo'lsa;

- soliq tekshiruvini o'tkazishning buyruqda ko'rsatilgan muddatlari boshlanmagan yoki o'tib ketgan bo'lsa;
- tekshiruvchi mansabdor shaxs tekshiruvlarni qayd etish daftarini to'ldirishdan bosh tortsa.

Davlat soliq xizmati organining soliq tekshiruvini o'tkazayotgan mansabdor shaxslariga soliq to'lovchining hududiga va joyiga kirishiga to'sqinlik qilganlik, xuddi shuningdek davlat soliq xizmati organi mansabdor shaxslarining o'z xizmat vazifalarini bajarishiga to'sqinlik qilganlik qonunda nazarda tutilgan javobgarlikka sabab bo'ladi.

Davlat soliq xizmati organi mansabdor shaxslarining o'z xizmat vazifalarini bajarishiga to'sqinlik qilganlik uchun javobgarlikka tortilganlik soliq tekshiruvini bekor qilish uchun asos bo'lmaydi.

Soliq tekshiruvini o'tkazayotgan davlat soliq xizmati organi mansabdor shaxslarining qonunda belgilangan hollardan yoki sud qarori asosida amalga oshiriladigan hollardan boshqa hollarda turar joylarga ularda yashovchi jismoniy shaxslarning xohish-irodasidan tashqari yoki unga qarshi tarzda kirishiga yo'l qo'yilmaydi.

Hududlar va joylarni ko'zdan kechirish. Mol-mulkni inventarizatsiyadan o'tkazish. Soliq tekshiruvini o'tkazayotgan davlat soliq xizmati organining mansabdor shaxslari, zarurat bo'lganda, soliq to'lovchi tomonidan daromadlar olish uchun foydalanilayotgan yoki soliq solish ob'ektlari bilan bog'liq hududlarni, ishlab chiqarish, omborxonalar, savdo binolarini hamda boshqa binolar, shu jumladan joylarni ko'zdan kechirishi, shuningdek soliq to'lovchining mol-mulkini inventarizatsiyadan o'tkazishi mumkin. Ko'zdan kechirish o'tkazilayotganda soliq tekshiruvchi qaysi shaxsga nisbatan amalga oshirilayotgan bo'lsa, o'sha shaxs yoki uning vakili qatnashishga haqli. Ko'zdan kechirish o'tkazilayotganda zarur hollarda foto va kinosuratga olinishi, videoyozuvga tushirilishi, hujjatlardan ko'chirma nusxalar olinishi mumkin, bu haqda bayonnomada ko'rsatiladi. Soliq tekshiruvlarini o'tkazish vaqtida mol-mulkni inventarizatsiyadan o'tkazish buxgalteriya hisobi to'g'risidagi qonun hujjatlariga muvofiq amalga oshiriladi. *Hujjatlarni talab qilib olish.* Davlat soliq xizmati organining soliq tekshiruvini o'tkazayotgan mansabdor shaxslari tekshirilayotgan soliq to'lovchidan soliqlar va boshqa majburiy to'lovlarni hisoblab chiqarish, to'lash bilan bog'liq, tekshiruv maqsadlariga tegishli va tekshirilayotgan davrga taalluqli hujjatlarni talab qilib olishga haqli.

Hujjatlarni va predmetlarni olib qo'yish. Soliq to'g'risidagi qonun hujjatlari buzilganligidan dalolat beruvchi hujjatlar va huquqbuzarlik predmetlari soliq tekshiruvini o'tkazayotgan davlat soliq xizmati organi mansabdor shaxsining asoslantirilgan qarori asosida olib qo'yilishi mumkin. Shuningdek, soliq to'lovchining faoliyatini to'xtatib qo'yishga olib keladigan hujjatlar va predmetlarni olib qo'yish faqat sud qarori asosida amalga oshiriladi.

Hujjatlar va predmetlarni tungi vaqtda - soat 23-00 dan 6-00 gacha - olib qo'yish hamda soliq tekshiruviga taalluqli bo'lmagan hujjatlar va predmetlarni olib qo'yish man etiladi.

Davlat soliq xizmati organining mansabdor shaxsi hujjatlarni va predmetlarni olib qo'yish to'g'risidagi qarorni taqdim etadi hamda ishtirok etayotgan shaxslarga ularning huquq va majburiyatlarini tushuntiradi hamda ularni ixtiyoriy ravishda topshirishni taklif etadi, u bosh tortgan taqdirda esa majburan olib qo'yish choralarini ko'radi.

Hujjatlar asl nusxa yoki soliq to'lovchining imzosi va muhri bilan (muhr mavjud bo'lgan taqdirda) tasdiqlangan ko'chirma nusxalar ko'rinishida olib qo'yiladi. Hujjatlar va predmetlarni olib qo'yish to'g'risidagi bayonnoma ikki nusxada tuziladi, ulardan biri hujjatlar va predmetlar kimdan olib qo'yilgan bo'lsa, o'sha shaxsga topshirilib, tilxat olinadi. Bayonnomani qabul qilishdan bosh tortilgan taqdirda, davlat soliq xizmati organining mansabdor shaxsi bu haqda bayonnomaga tegishli yozuv kiritadi. Bunday holda bayonnomaning bir nusxasi hujjatlari va predmetlari olib qo'yilgan shaxsga pochta orqali buyurtma xat bilan yuboriladi hamda u jo'natilgan kundan e'tiboran uch kun o'tganidan so'ng topshirilgan hisoblanadi.

Soliq to'lovchining banklardagi hisobvaraqlari bo'yicha operatsiyalarni to'xtatib turish. Soliq to'lovchining banklardagi hisobvaraqlari bo'yicha operatsiyalarni to'xtatib turish faqat sud qarori asosida amalga oshiriladi, jinoiy faoliyatdan olingan daromadlarni legallashtirish va terrorizmni moliyalashtirish aniqlangan hollar bundan mustasno.

Davlat soliq xizmati organi soliq to'lovchining banklardagi hisobvaraqlari bo'yicha operatsiyalarni to'xtatib turish to'g'risidagi ariza bilan sudga quyidagi hollarda murojaat qilishga haqli:

- soliq tekshiruvini o'tkazishga soliq to'lovchi tomonidan to'sqinlik qilinganda yoki daromadlar olish uchun foydalanilayotgan yoxud soliq solish ob'ektini saqlash bilan bog'liq hududlarni, binolarni, shu jumladan joylarni ko'zdan kechirish uchun davlat soliq xizmati organining mansabdor shaxslarini kiritish soliq to'lovchi tomonidan rad etilganda;
- soliq to'lovchi qayd etilgan manzilda bo'lmaganda;

□

soliq to'lovchi tomonidan soliq hisoboti va (yoki) moliyaviy hisobot, kameral nazorat natijalari bo'yicha tafovutlarning asoslari yoxud aniqlashtirilgan soliq hisoboti belgilangan muddatda taqdim etilmaganda.

Ekspertiza. Zarur hollarda, soliq tekshiruvlarini o'tkazishda ishtirok etish uchun ekspert jalb etilishi va ekspertiza tayinlanishi mumkin. Yuzaga kelgan masalalarni tushuntirish uchun fan, san'at, texnika va boshqa sohalar bo'yicha maxsus bilim talab etilgan taqdirda ekspertiza tayinlanadi.

Ekspertiza tayinlash to'g'risidagi qaror tekshiruv o'tkazayotgan mansabdor shaxsning iltimosnomasi asosida davlat soliq xizmati organining rahbari tomonidan qabul qilinadi. Qarorda ekspertizani tayinlash uchun asoslar, ekspertiza o'tkazishi kerak bo'lgan tashkilotning nomi yoki ekspertning familiyasi, ismi, otasining ismi, ekspert oldiga qo'yilgan masalalar va ekspert ixtiyoriga beriladigan materiallar ko'rsatiladi.

Shaxsni ekspert sifatida jalb etish davlat soliq xizmati organi va ekspert o'rtasida ekspertiza o'tkazish to'g'risida shartnoma tuzish asosida amalga oshiriladi. Ekspert, agar unga berilgan materiallar yetarli bo'lmasa, xulosa berishni rad etishi mumkin.

Ekspert xulosani o'z nomidan yozma shaklda beradi va unda uning o'zi o'tkazgan tekshirishlar, shu tekshirishlar natijasida qilingan xulosalar hamda o'rta qo'yilgan masalalarga asoslantirilgan javoblar bayon etiladi.

Tarjimonning ishtiroki. Zarur hollarda soliq tekshiruvda ishtirok etish uchun ishning natijasidan manfaatdor bo'lmagan, tarjima qilish uchun zarur darajada til biladigan yoxud kar yoki soqov jismoniy shaxsning imo-ishoralarini tushunadigan tarjimon jalb etilishi mumkin. Tarjimonni jalb etish davlat soliq xizmati organi va tarjimon o'rtasida shartnoma tuzish asosida amalga oshiriladi.

Xolilar ishtiroki. Soliq tekshiruvi doirasidagi harakatlar amalga oshirilayotganda soliq tekshiruvining natijasidan manfaatdor bo'lmagan har qanday voyaga yetgan jismoniy shaxslar xolilar sifatida jalb etilishi mumkin. Davlat soliq xizmati organlari xodimlarining xolilar sifatida ishtirok etishiga yo'l qo'yilmaydi. Xolilar o'z ishtirokida amalga oshirilgan harakatlarning holati, mazmuni va natijalarini bayonnomada tasdiqlashlari shart. Ular sodir etilgan harakatlar yuzasidan o'z fikr-mulohazalarini bayon etishga haqli, bu fikr-mulohaza bayonnomaga kiritib qo'yilishi kerak.

Soliq tekshiruvini o'tkazish doirasida harakatlar amalga oshirilganda tuziladigan bayonnomaga qo'yiladigan talablar. Soliq tekshiruvi doirasida harakatlar amalga oshirilganda qonunchilikda ko'zda tutilgan hollarda bayonnoma tuziladi.

Harakatlarning amalga oshirilishida ishtirok etgan barcha shaxslar bayonnomani o'qib chiqadilar. Mazkur shaxslar o'z fikr-mulohazalarini bayon etishga haqli va bu fikr-mulohazalar bayonnomaga kiritilishi yoki soliq tekshiruvi materiallariga

qo‘shib qo‘yilishi lozim. Bayonnoma davlat soliq xizmati organining bayonnomani tuzgan mansabdor shaxsi, shuningdek harakatlarni amalga oshirishda ishtirok etgan va (yoki) hozir bo‘lgan shaxslar tomonidan imzolanadi. Bayonnomaga fotosuratlar va negativlar, kinolentalar, videoyozuvlar hamda harakatlar amalga oshirilganda bajarilgan boshqa materiallar ilova qilinishi mumkin.

Soliq tekshiruvini natijalarini rasmiylashtirish. Davlat soliq xizmati organining mansabdor shaxslari tomonidan soliq tekshiruvini natijalari bo‘yicha soliq tekshiruvini dalolatnomasi tuziladi.

Agar soliq tekshiruvini tugallanganida soliq to‘g‘risidagi qonun hujjatlari buzilganligi aniqlangan bo‘lmasa, bu haqda soliq tekshiruvini dalolatnomasida qayd etiladi. Soliq tekshiruvini dalolatnomasi kamida uch nusxada tuziladi va barcha nusxalari davlat soliq xizmati organlarining soliq tekshiruvini o‘tkazayotgan mansabdor shaxslari tomonidan imzolanadi. Soliq tekshiruvini dalolatnomasining bir nusxasi soliq to‘lovchiga topshiriladi. Soliq to‘lovchi soliq tekshiruvini dalolatnomasini olganda dalolatnomaning barcha nusxalariga uni olgan sanani ko‘rsatgan holda imzo qo‘yishi shart. Soliq tekshiruvini dalolatnomasining davlat soliq xizmati organida qolgan nusxalari soliq tekshiruvini materiallariga qo‘shib qo‘yiladi.

Soliq to‘lovchining soliq tekshiruvini dalolatnomasidagi imzosi uning soliq tekshiruvini natijalaridan rozi ekanligini anglatmaydi.

Soliq to‘lovchi soliq tekshiruvini dalolatnomasini olishdan bosh tortgan taqdirda davlat soliq xizmati organining mansabdor shaxsi bu haqda soliq tekshiruvini dalolatnomasiga tegishli yozuv kiritadi. Mazkur holda soliq tekshiruvini dalolatnomasining bir nusxasi soliq to‘lovchiga pochta orqali buyurtma xat bilan yuboriladi va shu paytdan e‘tiboran soliq tekshiruvini tugallangan hisoblanadi.

Soliq tekshiruvini o‘tkazish uchun asos bo‘lgan hujjatlarning nusxalari, soliq tekshiruvini doirasida sodir etilgan harakatlar to‘g‘risidagi bayonnomalar, inventarizatsiya dalolatnomalari, ekspertlarning xulosasi, soliq tekshiruvini o‘tkazish paytida olingan materiallar, shuningdek soliq tekshiruvini doirasida harakatlar sodir etilganligini tasdiqlovchi boshqa hujjatlar soliq tekshiruvini dalolatnomasiga qo‘shib qo‘yilishi lozim.

Soliq tekshiruvini materiallari O‘zbekiston Respublikasi Davlat soliq qo‘mitasi belgilagan tartibga binoan soliq to‘lovchi davlat ro‘yxatidan o‘tkazilgan joydagi davlat soliq xizmati organida soliq tekshiruvini tugallangan kundan e‘tiboran keyingi ish kunidan kechiktirmasdan ro‘yxatdan o‘tkazilishi lozim.

Soliq tekshiruvini materiallarining davlat soliq xizmati organi tomonidan ko‘rib chiqilishi. Soliq tekshiruvini materiallari davlat soliq xizmati organining rahbari yoki rahbar o‘rinbosari tomonidan soliq tekshiruvini tugagan kundan e‘tiboran o‘n ish kuni o‘tgach, biroq o‘n besh ish kunidan kechiktirmasdan ko‘rib chiqiladi.

Soliq tekshiruv materiallari ko'rib chiqilayotganda hisoblangan yoki ortiqcha to'langan soliq va boshqa majburiy to'lovlar miqdori, soliqto'g'risidagi qonun hujjatlari buzilganligi alomatlari mavjudligi, qo'llanilayotgan moliyaviy sanksiyalarning miqdori va xususiyati, sodir etilgan soliqqa oid huquqbuzarlik uchun javobgarlikni yengillashtiruvchi yoki og'irlashtiruvchi holatlar, ma'muriy huquqbuzarlik yoki jinoyat alomatlarining mavjudligi, shuningdek soliq tekshiruv materiallarini ko'rib chiqish uchun ahamiyatga molik boshqa holatlar aniqlanadi.

Soliq to'lovchi soliq tekshiruv dalolatnomasi bo'yicha o'zining yozma tushuntirishlarini yoki e'tirozlarini soliq tekshiruv tugagan kundan e'tiboran o'n ish kuni ichida taqdim etishga haqli. Mazkur holda soliq tekshiruv materiallari soliq to'lovchining mansabdor shaxslari ishtirokida ko'rib chiqiladi. Davlat soliq xizmati organi tekshiruv materiallarini ko'rib chiqish sanasi, vaqti va joyi to'g'risida soliq to'lovchini ko'rib chiqishdan kamida ikki ish kuni oldin xabardor qiladi. Agar soliq to'lovchi soliq tekshiruv materiallarini ko'rib chiqishga uzrli sabablarga ko'ra kela olmasligi to'g'risida davlat soliq xizmati organini xabardor qilgan bo'lsa, davlat soliq xizmati organining rahbari yoki rahbar o'rinbosari soliq tekshiruv materiallarini ko'rib chiqishni uch ish kundan ko'p bo'lmagan muddatga kechiktirish to'g'risida qaror qabul qiladi, bu haqda soliq to'lovchi xabardor qilinadi. Agar soliq to'lovchi takroriy xabarnomaga qaramasdan soliq tekshiruv materiallarini ko'rib chiqishga kelmasa, mazkur materiallar, shu jumladan soliq to'lovchi tomonidan taqdim etilgan tushuntirishlar va e'tirozlar uning ishtirokisiz ko'rib chiqiladi.

Soliq tekshiruv materiallari soliq to'lovchining ishtirokida ko'rib chiqilganda bayonnoma soliq tekshiruv materiallarini ko'rib chiqqan mansabdor shaxs, soliq to'lovchi, shuningdek ularni ko'rib chiqishda ishtirok etgan boshqa shaxslar tomonidan imzolanadi. Soliq to'lovchi bayonnomani imzolashdan bosh tortganda yoxud soliq tekshiruv materiallari uning ishtirokisiz ko'rib chiqilganda bu haqda bayonnomaga tegishli yozuv kiritiladi.

Soliq tekshiruv materiallari soliq to'lovchining ishtirokida ko'rib chiqilganda bayonnoma uch nusxada tuziladi, ulardan bir nusxasi soliqto'lovchiga beriladi. Soliq to'lovchi bayonnomani olganda bayonnomaning barcha nusxalariga uni olgan sanani ko'rsatgan holda imzo qo'yishi shart. Soliqto'lovchi bayonnomani olishdan bosh tortgan taqdirda davlat soliq xizmati organining mansabdor shaxsi bu haqda bayonnomaga tegishli yozuv kiritadi. Soliq tekshiruv materiallarini ko'rib chiqish bayonnomasining davlat soliq xizmati organida qolgan barcha nusxalari soliq tekshiruv materiallariga qo'shib qo'yiladi.

Davlat soliq xizmati organining soliq tekshiruv materiallarini ko'rib chiqish natijalari bo'yicha qarori. Davlat soliq xizmati organining rahbari yoki rahbar

o‘rinbosari soliq tekshiruv materiallari ko‘rib chiqilganidan keyin besh ish kunidan kechiktirmasdan quyidagilarni nazarda tutuvchi qaror qabul qiladi:

- soliqlar, boshqa majburiy to‘lovlarni va penyani hisoblashni yoki buni rad etishni;
- soliq to‘lovchini soliqqa oid huquqbuzarlik sodir etganligi uchun javobgarlikka tortishni yoki buni rad etishni.

5. Davlat organlarining soliq nazoratini olib borishdagi vazifa va funksiyalari

O‘zbekiston Respublikasi Prezidentining «Davlat soliq xizmati organlari faoliyatini yanada takomillashtirish chora-tadbirlari to‘g‘risida» 2017 yil 1 avgustdagi PQ3168-son qarorini bajarish yuzasidan va davlat soliq xizmati organlari faoliyatini huquqiy tartibga solishni yanada takomillashtirish maqsadida Vazirlar Mahkamasining 2017 yil 28 avgustdagi 677-sonli “Davlat soliq xizmati organlari faoliyatini huquqiy tartibga solishni yanada takomillashtirish to‘g‘risida”gi qaroriga muvofiq “O‘zbekiston Respublikasi Davlat soliq qo‘mitasi to‘g‘risida Nizom”³³ yangitdan tasdiqlandi. Ushbu nizomga muvofiq Davlat soliq qo‘mitasi soliq to‘g‘risidagi qonun hujjatlariga rioya etilishini, davlatning iqtisodiy manfaatlari va mulkiy huquqlari himoya qilinishini ta‘minlash sohasidagi nazorat bo‘yicha respublika davlat boshqaruvi organi hisoblanadi va o‘z faoliyatida O‘zbekiston Respublikasi Vazirlar Mahkamasiga bo‘ysunadi.

Davlat soliq qo‘mitasi soliq nazorati bo‘yicha bir qator vazifalarni hamda ushbu vazifalarga muvofiq funktsiyalarni bajaradi:

a) davlat soliq siyosatini amalga oshirish sohasida:

- soliqlar va boshqa majburiy to‘lovlarning O‘zbekiston Respublikasi Davlat byudjetiga, davlat maqsadli jamg‘armalariga va byudjetdan tashqari jamg‘armalarga tushishi prognozini ishlab chiqishda qatnashadi;
- belgilangan tartibda O‘zbekiston Respublikasi Moliya vazirligi hamda boshqa vazirliklari va idoralari bilan birgalikda soliq qonunchiligiga muvofiq soliq solish masalalari bo‘yicha idoraviy normativ-huquqiy hujjatlarni ishlab chiqadi va tasdiqlaydi;
- soliq hisobotlari hamda soliqlar va boshqa majburiy to‘lovlarni hisoblab chiqish, to‘lash bilan bog‘liq boshqa hujjatlar shakllarini ishlab chiqadi va belgilangan tartibda tasdiqlaydi;

³³ Izoh: dastlab ushbu nizom Vazirlar Mahkamasining 2000 yil 5 maydagi 180-son Qaroriga muvofiq qabul qilingan edi

b) soliq sohasidagi qonun hujjatlariga rioya etilishi, soliqlar va boshqa majburiy to'lovlarning to'g'ri hisoblab chiqilishi, to'liq va o'z vaqtida to'lanishi yuzasidan ta'sirchan nazoratni ta'minlash sohasida:

- soliq to'lovchilar faoliyatini belgilangan tartibda soliq bo'yicha tekshiradi, shuningdek jamg'arib boriladigan pensiya majburiy badallarining to'g'ri hisoblab chiqilishini, xo'jalik yurituvchi subyektlar tomonidan ularning fuqarolarning yakka tartibdagi jamg'arib boriladigan pensiya hisob raqamlariga to'liq va o'z vaqtida to'lanishini tekshiradi;

- davlat soliq xizmati organlari tomonidan xo'jalik yurituvchi subyektlar faoliyatini tekshirishning qonun hujjatlarida belgilangan tartibiga rioya qilinishi yuzasidan nazoratni amalga oshiradi;

- yuridik va jismoniy shaxslar tomonidan valyuta eksport-import

operatsiyalarini amalga oshirishda qonun hujjatlariga qat'iy rioya etilishini belgilangan tartibda nazorat qiladi;

- soliq to'lovchilardan yoki ularning mansabdor shaxslaridan tushuntirish xatlari oladi, soliq to'lovchining mol-mulki mavjudligini tekshiradi, shuningdek hududlarni, ishlab chiqarish, omborxonalar, savdo binolarini va boshqa binolarni, shu jumladan, soliq to'lovchilar tomonidan daromadlar olish uchun foydalaniladigan yoxud soliq solish obyektini saqlash bilan bog'liq joylarni ko'zdan kechiradi (tekshiradi);

- xo'jalik yurituvchi subyektlar tomonidan pul mablag'lari va moddiy boyliklarning buxgalteriya hisobini yuritishning belgilangan tartibiga rioya qilinishini, korxonalar hududiga moddiy boyliklarni olib kirish va u erdan olib chiqishda korxonalarda ruxsat berish tizimi ishlarining tashkil etilishi holatini tekshiradi;

- soliq to'lovchining moliya-xo'jalik faoliyatini tekshirish (taftish qilish) davomida hisobotdagi ma'lumotlarning ishonchligi va to'g'riligini aniqlash, davlat soliq xizmati organlariga taqdim etilgan moliyaviy hisobotlar va soliq hisobkitoblarida faktlarning buzib ko'rsatilishini aniqlash va ularni bartaraf qilish uchun buxgalteriya hisoblari va moliyaviy hisobotlarni tekshiradi;

- yuridik va jismoniy shaxslar tomonidan tadbirkorlik faoliyatini amalga oshirishning qonun hujjatlarida belgilangan tartibiga rioya etilishini nazorat qiladi;

- soliq sohasidagi qonun hujjatlarining buzilishlari to'g'risidagi arizalar, xabarlar va boshqa axborotlarni tekshiradi;

- soliq qonunchiligining buzilishi holatlarini tahlil qiladi hamda soliqqa doir huquq buzilishlariga ko'maklashadigan sabablar va shart-sharoitlarni bartaraf etish yuzasidan tegishli organlarga takliflar kiritadi;
 - huquqni muhofaza qilish organlari bilan birgalikda soliqqa oid huquq buzilishlariga qarshi kurashishning uzoq muddatli hamda joriy dasturlarini ishlab chiqadi va amalga oshiradi;
 - tadbirkorlik subyektlari faoliyatini tekshirish masalalari bo'yicha respublika nazorat organlari faoliyatining muvofiqlashtirilishini, ushbu ishni amalga oshirishda bir-birini takrorlashga va suiiste'molchiliklarga yo'l qo'yilmasligini ta'minlaydi;
- v) soliq va boshqa majburiy to'lovlarning O'zbekiston Respublikasi Soliq kodeksiga va boshqa qonun hujjatlariga muvofiq O'zbekiston Respublikasi Davlat byudjetiga, davlat maqsadli jamg'armalariga va byudjetdan tashqari jamg'armalarga to'liq miqdorda tushishini ta'minlash sohasida:
- soliq to'lovchilarning majburiyatlari paydo bo'lishi (to'xtatilishi) to'g'risida axborot taqdim etadigan organlar va tashkilotlar bilan o'zaro hamkorlik qiladi;
 - belgilangan tartibda soliq to'lovchilar tomonidan taqdim etilgan moliya va soliq hisobotlarini, shuningdek soliq to'lovchilarning faoliyati to'g'risida soliq organlari axborot resurs ma'lumotlarining yagona integratsiyalashgan bazasida yig'ilgan boshqa hujjatlarni o'rganish va tahlil qilish asosida kameral nazoratni amalga oshiradi;
 - davlat daromadiga o'tkazilgan mol-mulkni sotishdan olingan pul mablag'larining davlat daromadiga to'liq va o'z vaqtida tushishini, shuningdek davlat organlariga berilgan mol-mulk hisobini nazorat qiladi;
 - yuridik shaxslar tomonidan foydalanilgan elektr energiyasi uchun to'lov muddati o'tgan qarzlarni yig'adi va mablag'larning to'liq tushishini nazorat qiladi;
- g) soliq to'lovchilar, soliq solish obyektlari hamda soliq solish bilan bog'liq bo'lgan obyektlarning to'liq va o'z vaqtida hisobga olinishini ta'minlash, ularni to'liq qamrash va hisobga olish mexanizmlarini takomillashtirish, Soliq to'lovchilar identifikatsiyalash tartib raqamlarining yagona reestrini yuritish sohasida:
- soliq to'lovchilar, soliq solish obyektlari hamda soliq solish bilan bog'liq bo'lgan obyektlarning to'liq va o'z vaqtida hisobga olinishini ta'minlaydi; □ yuridik shaxs bo'lmasdan yakka tartibdagi tadbirkorlar sifatida tijorat faoliyati uchun mo'ljallangan tovarlarni chetdan keltiruvchi jismoniy shaxslarni davlat soliq xizmati organlari tomonidan davlat ro'yxatidan o'tkazishni ta'minlaydi;
 - yuridik va jismoniy shaxslarga ularni, identifikatsiyalash tartib raqamlari bergan holda, soliq to'lovchilar sifatida hisobga qo'yish to'g'risida hujjatlar berishni qonun hujjatlarida belgilangan tartibda tashkil qiladi;

- Soliq to'lovchilar identifikatsiyalash tartib raqamlarining yagona reestrini shakllantiradi va yuritadi;
 - soliq organlari axborot resurs ma'lumotlarining yagona integratsiyalashtirilgan bazasida soliq to'lovchilar bo'yicha soliqlar va boshqa majburiy to'lovlarning hisoblab chiqilishi va amaldagi tushumlari hisobini yuritadi;
 - soliqlar va boshqa majburiy to'lovlar bo'yicha imtiyozlar hisobini yuritadi; □ tadbirkorlik faoliyatini amalga oshirayotgan yuridik va jismoniy shaxslarning davlat soliq xizmati organlarida hisobga turishdan bosh tortishi mexanizmlarini o'rganadi, aniqlaydi va bartaraf etadi;
 - soliq axborotlarini qabul qilib olish, ishlash, uzatish va saqlash jarayonlarini avtomatlashtirish chora-tadbirlarini ko'radi;
- d) soliq solish bazasini kengaytirish hamda soliqlar va boshqa majburiy to'lovlarning yig'iluvchanligini oshirish chora-tadbirlarini ro'yobga chiqarish, soliq sohasidagi huquq buzilishlarining oldini olish, aniqlash va ularga barham berish bo'yicha kompleks tadbirlarni amalga oshirish sohasida:
- soliqqa oid huquq buzilishlarini sodir qilgan shaxslarni qidirib topish uchun materiallarni huquqni muhofaza qilish organlariga belgilangan tartibda beradi, davlatga etkazilgan zararni belgilangan tartibda undirishni ta'minlash choratadbirlarini ko'radi;
 - soliqlar hamda O'zbekiston Respublikasi Davlat byudjetiga, davlat maqsadli jamg'armalariga va byudjetdan tashqari jamg'armalarga boshqa majburiy to'lovlar bo'yicha to'lov muddati o'tgan qarzlarning O'zbekiston Respublikasining Soliq kodeksiga hamda boshqa qonun hujjatlariga muvofiq undirishga yo'naltirilgan qonun hujjatlarida nazarda tutilgan chora-tadbirlar tashkil etilishi va qo'llanishini ta'minlaydi;
 - aktsizga tortiladigan tovarlarni ishlab chiqarish va ularning muomalada bo'lishidagi huquq buzilishlarini aniqlash, oldini olish va ularga barham berishni belgilangan tartibda tashkil qiladi va amalga oshiradi;
 - ishlab chiqarish va daromadlar miqdorlarini yashirish, sotilgan mahsulotlar, ishlar va xizmatlar hajmlarini kamaytirib ko'rsatish mexanizmlarini o'rganish va aniqlashni tashkil qiladi hamda amalga oshiradi, ko'rsatib o'tilgan mexanizmlarning qo'llanishini bartaraf etish tadbirlarini ishlab chiqadi va amalga oshiradi;
 - ma'muriy huquqbuzilishlari bo'yicha ishlarni yuritadi;
 - soliqqa oid jinoyatlarning sodir etilishi holatlarini aniqlash uchun, surishtirish, tergov va suddan yashirib yurgan shaxslarni qidirib topish uchun ommaviy axborot vositalari imkoniyatlaridan foydalanadi;
- e) pul mablag'larining noqonuniy aylanishi manbalariga barham berish, naqd pul tushumining aholi bilan pulli hisob-kitoblarni amalga oshiruvchi yuridik va jismoniy

shaxslar tomonidan banklar kassalariga o'z vaqtida va to'liq topshirilishi yuzasidan tizimli nazoratni ta'minlash sohasida:

- savdo va xizmatlar ko'rsatishni tashkil etishning qonunchilikka muvofiqligi, shu jumladan, nazorat-kassa mashinalarini, plastik kartochkalardan to'lovlarni qabul qilib olish bo'yicha hisob-kitob terminallarini qo'llash, alkogolli va tamaki mahsulotlarini sotish hamda markirovka qilish qoidalariga rioya etilishi yuzasidan nazoratni amalga oshiradi;

- tovarlarni ulgurji sotishda qonun hujjatlarida belgilangan talablarning bajarilishini o'z vakolatlari doirasida nazorat qiladi;

- naqd pul mablag'lari muomalada bo'lishining qonun hujjatlarida belgilangan tartibda naqd pul aylanmasiga ega bo'lgan xo'jalik yurituvchi subyektlar tomonidan huquq buzilishlarini aniqlash, oldini olish va ularga barham berish tadbirlarini tashkil qiladi va amalga oshiradi;

- savdo, umumiy ovqatlanish va pulli xizmatlar ko'rsatish sohasida faoliyatni amalga oshiruvchi xo'jalik yurituvchi subyektlar tomonidan savdo va naqd tushumni banklar kassalariga topshirish qoidalariga rioya etilishini belgilangan tartibda rejadan tashqari tekshirishlarni amalga oshiradi;

j) soliq qonunchiligiga rioya etish uchun zarur shart-sharoitlarni ta'minlash, soliq to'lovchilarga soliq majburiyatlarini bajarishda yordam ko'rsatish, ularga ko'rsatiladigan axborot-maslahat xizmatlari turlarini kengaytirish sohasida: □ soliq solish masalalari bo'yicha normativ-huquqiy hujjatlarni soliq to'lovchilarga o'z vaqtida etkazish ishlarini tashkil etadi;

- soliq to'lovchilarga real vaqt rejimida keng ko'lamli interaktiv xizmatlar ko'rsatilishini tashkil etadi yuridik va jismoniy shaxslarning soliq sohasidagi huquqlari va qonun bilan muhofaza qilinadigan manfaatlari himoyalashini ta'minlaydi;

- yuridik va jismoniy shaxslarning soliq solish va soliq qonunchiligi buzilishi masalalari bo'yicha murojaatlarini belgilangan tartibda ko'rib chiqadi;

z) bozorlar va savdo komplekslarining moliya-xo'jalik faoliyati yuzasidan qat'iy nazoratni amalga oshirish sohasida:

- bozorlar, savdo komplekslari hududlarida va ularga tutash bo'lgan avtomobillarni vaqtincha saqlash joylarida moliyaviy-iqtisodiy hamda soliq sohasidagi jinoyatlar va boshqa huquq buzilishlarini aniqlaydi, ularning oldini oladi va ularga barham beradi;

- bozorlar va savdo komplekslari hududlarida sifatsiz, qalbakilashtirilgan (yasama) yoki kontrabanda tovarlarini tayyorlash va sotishga qarshi kurashadi; □ bozorlar, savdo komplekslari hududlarida, ularga tutash bo'lgan avtomobil

vositalarining to'xtash joylaridan, shuningdek ular hududida faoliyat ko'rsatayotgan tadbirkorlik subyektlari faoliyatidan olingan pul oqimlari va mablag'lar tushumi hisobining to'liqligini ta'minlaydi;

- bozorlar, savdo komplekslari hududlarida, ularga tutash bo'lgan avtomobil vositalarining to'xtash joylaridan moliyaviy-iqtisodiy va soliq sohalarida huquqni buzish sodir etilishi holatlari bo'yicha tergovdan oldingi tekshirishlarni tashkil etadi va olib boradi, jinoiy ishlar qo'zg'aydi, ular bo'yicha surushtiruv ishlarini amalga oshiradi, jinoyat ishlarini tergovga tegishliligiga ko'ra huquqni muhofaza qilish organlariga beradi;

- soliqqa oid huquq buzilishlari natijasida davlatga, yuridik va jismoniy shaxslarga etkazilgan zararining belgilangan tartibda undirilishini ta'minlash choratadbirlarini ko'radi;

i) davlat soliq xizmati organlarini halol, yuqori malakali, o'z ishiga sadoqatli xodimlar bilan ta'minlash, kadrlar tarkibining sifat darajasini yaxshilash bo'yicha tizimli ishlarni amalga oshirish sohasida:

- tegishli tanlovdan o'tmagan yoki lavozim vazifalarini jiddiy buzganligi uchun ilgari davlat soliq xizmati organlaridan bo'shatilgan shaxslarning ishga qabul qilinishiga yo'l qo'ymaslik yuzasidan nazoratni ta'minlaydi;

- davlat soliq xizmati organlari xodimlari tomonidan soliq to'lovchilarga nisbatan g'arazli maqsadlarda noqonuniy ta'sir ko'rsatish holatlarini aniqlaydi va ularga barham beradi;

- soliq organlarida korrupsiya holatlarini aniqlashga, ularning oldini olishga va ularga barham berishga yo'naltirilgan chora-tadbirlarni ishlab chiqadi, tashkil etadi va ularni amalga oshirishda qatnashadi;

- har ikki yilda ko'pi bilan bir marta davlat soliq xizmati hududiy organlari va idoraviy mansub tashkilotlarining byudjet va xo'jalik faoliyati bo'yicha xarajatlar smetalari ijrosi yuzasidan taftishni amalga oshiradi. Juda zarur bo'lganda va moliyaxo'jalik faoliyatida qonun buzilishlariga yo'l qo'yilgan holatlar to'g'risida ishonchli axborot mavjud bo'lgan taqdirda navbatdan tashqari taftishlar o'tkazilishi mumkin; □ davlat soliq xizmati hududiy organlari va idoraviy mansub tashkilotlari tomonidan moddiy va pul resurslaridan oqilona foydalanish chora-tadbirlari bajarilishini ta'minlaydi, xo'jasizlik, isrofgarchilik, davlat mablag'larini va byudjetdan tashqari mablag'larni asossiz ravishda sarflash, smeta intizomini buzish hollariga barham beradi.

Soliq intizomini mustahkamlash, soliq qonun hujjatlariga qat'iy amal qilish, soliq to'lovlarining budjetga to'liq va o'z vaqtida tushishini ta'minlash, soliq huquqlarini buzilishlarini aniqlanishi, ularni oldini olish va ularni bartaraf etish ustidan nazoratni kuchaytirish maqsadida O'zbekiston Respublikasi Vazirlar

Mahkamasining "Davlat soliq xizmati organlari faoliyatini tashkil etishni takomillashtirish to'g'risida" 2000 yil 13 martdagi 87-son qarori³⁴³⁵ bilan O'zbekiston Respublikasi Davlat soliq qo'mitasi tarkibida Bosh nazorat-taftish boshqarmasi tashkil etilgan. Bosh boshqarma O'zbekiston Raslublikasi Davlat soliq qo'mitasi raisining birinchi o'rinbosariga bo'ysunadi. Bosh boshqarma tuzilmasi va uning shtatdagi xodimlari soni Davlat soliq qo'mitasi raisi tomonidan belgilangan tartibda tasdiqlanadi.

Mazkur qo'mita o'z faoliyatini Davlat soliq qo'mitasining 2017 yil 9 oktabrdagi 646-sonli buyrug'i asosan tasdiqlangan "Davlat soliq qo'mitasining Bosh nazorattaftish boshqarmasi to'g'risi Nizom"³⁶ga muvofiq olib boradi.

7 mavzu: Bojxona xizmati nazoratini tashkil etish Reja:

- 1. Bojxona nazoratining mazmun-mohiyati va huquqiy asoslari.**
- 2. Bojxona nazoratining shakllari.**
- 3. O'zbekiston Respublikasi bojxona organlarini bojxona nazoratini olib borishdagi vazifalari.**

Kalit so'zlar: *bojxona xizmati, bojxona xizmati nazorati, Bojxona Kodeksi, bojxona nazorati shakllari, og'zaki so'rov, axborot olish, bojxona ko'zdan kechiruvi, tovarlarning tamg'alanganligini tekshirish, bojxona ko'rigi, shaxsiy ko'rik, bojxona identifikatsiyalashi, bojxona kuzatuvi; binolar va hududlarni tekshirish, bojxona organlari, bojxona organlarining huquq va vazifalari.*

1. Bojxona nazorati ning mazmun-mohiyati va huquqiy asoslari.

Bojxona xizmati bojxona organlarida amalga oshiriladigan davlat xizmatining tarkibiy qismi. Bojxona xizmati organlari O'zbekiston Respublikasining yagona bojxona siyosatini amalga oshirish va iqtisodiy manfaatlarini himoya qilish maqsadida tuziladi. O'zbekiston Respublikasi Davlat bojxona qo'mitasi,

³⁴ O'zbekiston Respublikasi Vazirlar Mahkamasining 2017 yil 18 oktyabrdagi "O'zbekiston Respublikasi hukumatining ayrim qarorlariga o'zgartirish va qo'shimchalar kiritish to'g'risida"gi

³⁵ sonli qarori bilan o'zgartirishlar kiritilgan

³⁶ Izoh: davstlabki nizom O'zbekiston Respublikasi Vazirlar Mahkamasining 2000 yil 5 maydagi 180-son Qaroriga muvofiq tasdiqlangan edi.

Qo‘mitaning Qoraqalpog‘iston Respublikasi, viloyatlar, Toshkent shahri bo‘yicha boshqarmalari, bojxona komplekslari va bojxona postlari bojxona organlaridir.

Bojxona organlari qonun hujjatlariga muvofiq o‘z faoliyatini davlat hokimiyati mahalliy organlaridan mustaqil tarzda amalga oshiradilar. Bojxona organlarining xodimlariga bojxona organlarida shtat lavozimini egallab turgan yoki bojxona organlari kadrlarida turgan maxsus unvon berilgan shaxslar kiradi.

O‘zbekiston Respublikasining «Davlat bojxona xizmati to‘g‘risidagi» 472-I-sonli Qonuni 1997 yil 29 avgustda qabul qilingan bo‘lib⁴³, 2017 yilda yangi tahrirda qabul qilindi. Ushbu Qonun davlat bojxona xizmati organlari faoliyatining huquqiy asoslarini belgilab beradi. Bojxona organlari O‘zbekiston Respublikasining yagona bojxona siyosatini amalga oshirish va iqtisodiy manfaatlarini himoya qilish maqsadida tuziladi.

Yangi tahrirdagi Davlat bojxona xizmati to‘g‘risidagi O‘zbekiston Respublikasi Qonunga ko‘ra, bojxona organlari ro‘yxati to‘ldirildi, unga qonunchilik darajasida Oliy harbiy bojxona instituti va Milliy kinologiya markazi kiritildi.

Qonuniylik, oshkoralik, shaffoflik, jismoniy va yuridik shaxslarning huquqlari, erkinliklari va qonuniy manfaatlariga rioya qilishni bojxona faoliyatining asosiy tamoyillari etib belgilangan.

Yangi qonunda avvalgi “bojxona organlarining mansabdor shaxslari” atamasidan emas, balki “bojxona organlari xodimlari” atamasidan foydalanildi. Xodimlarning o‘z boshliqlariga bo‘ysunishi o‘rnatildi. Bojxona organlari xodimlari yuqori turuvchi mansabdor shaxslar tomonidan ularga nisbatan qarorlari, harakatlari va harakatsizligi ustidan prokuratura organlari va sudga shikoyat berish huquqlari belgilab qo‘yildi. Shuningdek, bojxona organlari xodimlari o‘z xizmatiga kirishayotganda mazmuni qonun bilan belgilangan qasamyodni qabul qilishadi. Mamlakatimizda faoliyat yuritayotgan O‘zbekiston Respublikasi Davlat Bojxona Qo‘mitasi 1997 yil 8 iyuldagi O‘zbekiston Respublikasi Prezidentining «O‘zbekiston Respublikasi Davlat bojxona qo‘mitasini tashkil qilish to‘g‘risida» PF-1815-son Farmoniga asosan tashkil etilgan.

Bojxona nazoratini asosini tashkil qiluvchi Bojxona Kodeksi mamlakatimizda 1997 yil 26 dekabrda qabul qilingan va 18 yil mobaynida unga 16 marta qo‘shimcha va o‘zgartirishlar kiritilgan. Shularni inobatga olgan holda 2016 yiln 20 yanvarda «O‘zbekiston Respublikasining Bojxona kodeksini tasdiqlash to‘g‘risida»gi O‘RQ-400-sonli qonun bilan yangi tahrirda qabul qilindi va 21 apreldan amaliyotga kiritildi. Amaldagi Bojxona kodeksining⁴⁴ IV bo‘limi “Bojxona nazorati” deb nomlanadi va unda bojxona nazoratini amalga oshirish masalalari yoritilgan.

⁴³ 2018 yil 3 yanvardagi 456-sonli O‘RQ-qonuni bilan o‘zgartirish kiritilgan

⁴⁴ O‘zbekiston Respublikasi Bojxona Kodeksi Kodeksi, O‘zbekiston Respublikasi qonun hujjatlari to‘plami, 2016 y., 3(I)-son, 31-modda.

Bojxona nazorati bojxona organlari tomonidan yuklar, transport vositalari, valyutalar va valyuta boylıklarining olib kirilishi, olib chiqilishi yoki olib o‘tilishi tartibini boshqaruvchi qonunlar va qoidalarga yuridik va jismoniy shaxslarning rioya etishiga qaratilgan nazoratdir. Bojxona nazorati qonun hujjatlari va xalqaro shartnomalariga rioya etilishini ta‘minlash uchun bojxona organlari tomonidan amalga oshiriladigan, shu jumladan xavfni boshqarish tizimi qo‘llanilgan holda amalga oshiriladigan chora-tadbirlar majmuidan iboratdir. Bojxona chegarasidan olib o‘tiladigan tovarlar va transport vositalari ustidan bojxona nazoratini ta‘minlash uchun bojxona organlari xodimlari tomonidan o‘tkaziladigan bojxona operatsiyalari majmui bojxona rasmiylashtiruvini hisoblanadi.

Bojxona nazorati va bojxona rasmiylashtiruvini amalga oshirilayotganda bojxona organlari hamda ularning mansabdor shaxslari qonun hujjatlarida nazarda tutilmagan taqiqlar va cheklovlarni belgilashga haqli emas.

O‘zbekiston Respublikasining bojxona chegarasi orqali olib o‘tiladigan hamda shartli chiqarib yuborilgan tovarlar va transport vositalari bojxona nazoratidan o‘tkazilishi lozim.

Bojxona nazorati zonalari bojxona chegaralari bo‘ylab, bojxona rasmiylashtiruvini joylarida, bojxona organlari joylashgan yerlarda va bojxona organlari tomonidan belgilanadigan boshqa joylarda tuziladi.

Bojxona nazorati zonalarida ishlab chiqarish, tijorat faoliyatini va boshqa faoliyatni amalga oshirishga, shuningdek ularning chegaralari orqali transport vositalari, tovarlar va shaxslarni olib o‘tishga bojxona organlarining ruxsati bilan va nazorati ostida yo‘l qo‘yiladi.

Bojxona organlari erkin bojxona zonalari va erkin omborlarda turgan tovarlar ustidan qonun hujjatlarida belgilangan tartibda bojxona nazoratini amalga oshirishga haqlidir.

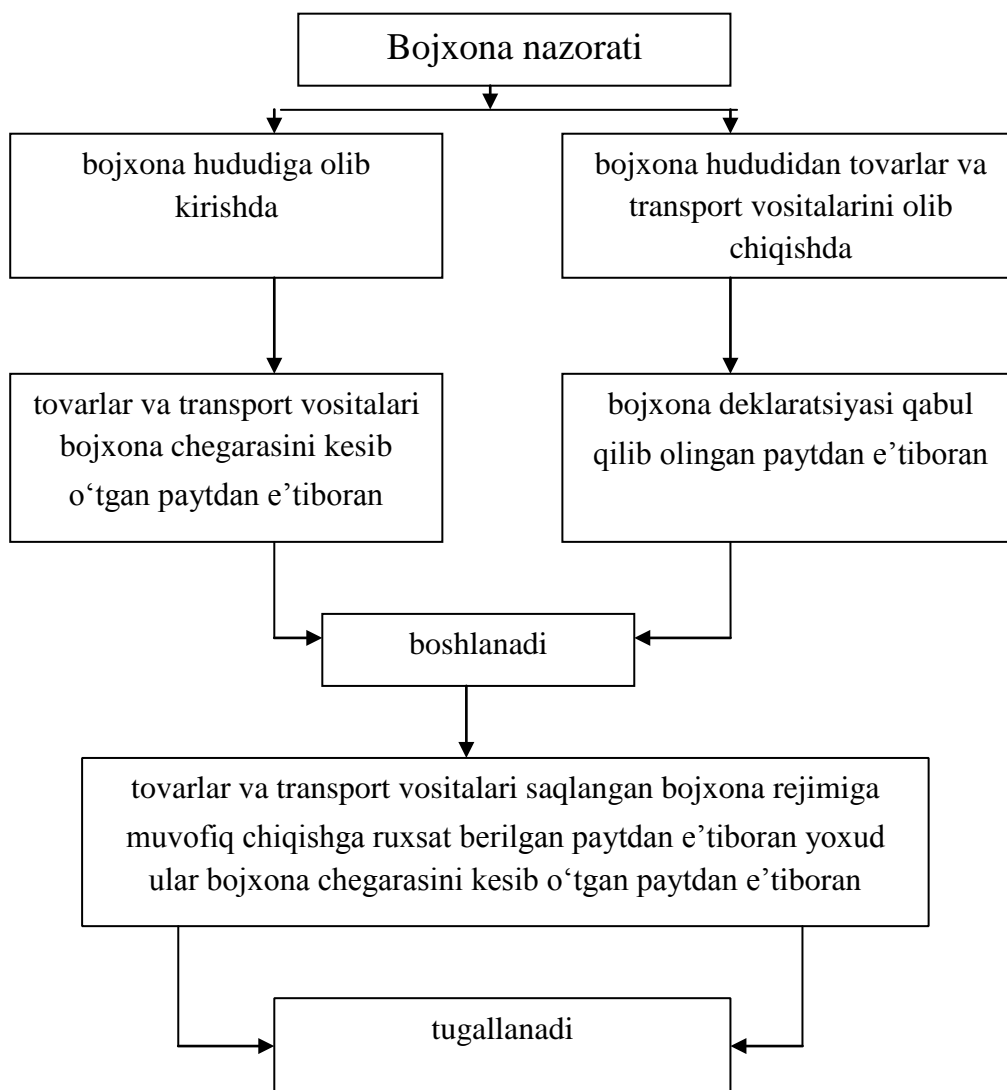

1-rasm. Bojxona nazoratining boshlanishi va tugallanishi

2. Bojxona nazoratining shakllari.

Yuridik va jismoniy shaxslarning bojxona chegarasidan olib o'tiladigan tovarlar va transport vositalari ustidan bojxona nazorati bojxona organlari xodimlari tomonidan quyidagi shakllarda o'tkaziladi³⁷:

- hujjatlar va ma'lumotlarni tekshirish;
- og'zaki so'rov;
- axborot olish;
- bojxona ko'zdan kechiruvi;
- tovarlarning tamg'alanganligini tekshirish;

³⁷ O'zbekiston Respublikasi Bojxona Kodeksi, 188 modda

- bojxona ko‘rigi;
- shaxsiy ko‘rik;
- bojxona identifikatsiyalashi;
- bojxona kuzatuv;
- binolar va hududlarni tekshirish;
- tovarlarni va transport vositalarini hisobga olish, ularni hisobga olish tizimini tekshirish hamda ushbu tovarlarni va transport vositalarini inventarizatsiya qilish; □ tovarlar chiqarib yuborilganidan keyingi bojxona nazorati.

Hujjatlarni va ma’lumotlarni tekshirish. Bojxona nazoratini amalga oshirishda bojxona organlari taqdim etilgan, bojxona maqsadlari uchun ahamiyatga molik hujjatlarni tekshiradi.

Taqdim etilgan hujjatlarni va ma’lumotlarni tekshirish:

- hujjatlarning asosiy rekvizitlari to‘liq va to‘g‘ri to‘ldirilganligini;
- zarur imzolar va muhrlarning (elektron raqamli imzoning) mavjudligini; □ tuzatishlarning tasdiqlanganligini aniqlashni o‘z ichiga oladi.

Bojxona organlariga taqdim etilgan hujjatlarda ko‘rsatilgan ma’lumotlarning to‘g‘riligini tekshirish ularni quyidagilardan olingan ma’lumotlar bilan solishtirish orqali amalga oshiriladi:

- taqdim etilgan boshqa hujjatlar va ma’lumotlardan olingan axborotlar;
- uchinchi shaxslardan va boshqa manbalardan olingan axborotlar;
- bojxona nazoratining boshqa shakllarini o‘tkazish, bojxona statistikasi ma’lumotlarini tahlil etish, axborot texnologiyalaridan foydalangan holda ma’lumotlarni qayta ishlash natijalari asosida olingan axborotlar.

Bojxona organi qo‘shimcha ma’lumotlarni faqat taqdim etilgan hujjatlardagi ma’lumotlarni tekshirish maqsadida, sababini ko‘rsatgan holda talab qilib olishga haqli.

Og‘zaki so‘rov. Og‘zaki so‘rov bojxona organi xodimi tomonidan vakolatli shaxslardan va bojxona nazoratini amalga oshirish uchun ahamiyatga molik holatlar to‘g‘risida ma’lumotlarga ega boshqa shaxslardan zarur axborotni og‘zaki shaklda, bunday so‘rov natijalarini yozma shaklda rasmiylashtirmagan holda olishni nazarda tutadi.

Axborot olish. Axborot olish bojxona organi xodimi tomonidan vakolatli shaxslardan va bojxona nazoratini amalga oshirish uchun ahamiyatga molik holatlar to‘g‘risida ma’lumotlarga ega boshqa shaxslardan zarur axborot olishni nazarda tutadi. Axborot olish uchun vakolatli shaxsni va boshqa shaxsni chaqirish zarur bo‘lgan taqdirda bojxona organi yozma shaklda xabar yuboradi.

Bojxona ko‘zdan kechiruvi Bojxona ko‘zdan kechiruvi bojxona organlari xodimlari tomonidan transport vositalarining bo‘limlarini, tovarlarning o‘rov-idishini ochmagan, ko‘zdan kechirilayotgan ob’ektlarni va ularning qismlarini bo‘laklarga ajratmagan va boshqa yo‘llar bilan ularning butligini buzmaganda tovarlarning va transport vositalarining, xalqaro pochta va kurerlik jo‘natmalarining hamda jismoniy shaxslar bagajining, shuningdek yuk ortilgan idishlarni, konteynerlarni, bojxona identifikatsiyalash vositalarining tashqi ko‘rinishini ko‘zdan kechirish orqali amalga oshiriladi.

Bojxona ko‘zdan kechiruvi bojxona nazorati ostidagi tovarlar va transport vositalari to‘g‘risidagi ma’lumotlarni, tovarlarda, yuk ortilgan idishlarda, transport vositalarida va transport vositalarining bo‘limlarida plombalar, muhrlar va boshqa bojxona identifikatsiyalash vositalari mavjudligini tasdiqlash maqsadida amalga oshiriladi.

Bojxona ko‘zdan kechiruvi natijalariga ko‘ra:

- to‘g‘ri deklaratsiyalangan taqdirda — tegishli tovarning kuzatuv hujjatlari rasmiylashtiriladi;
- tovarning noto‘g‘ri deklaratsiyalanganligi fakti aniqlangan taqdirda — bojxona ko‘rigi amalga oshiriladi.

Tovarlarning tamg‘alanishini tekshirish. Tovarlarning tamg‘alanishini tekshirish tovarlarda yoki ularning qadoqlarida maxsus tamg‘alar, identifikatsiyalash belgilari yoki tovarni belgilashning boshqa vositalari mavjudligini tekshirishni nazarda tutadi. Bojxona hududiga olib kiriladigan alohida tovarlar bo‘yicha bojxona to‘g‘risidagi qonun hujjatlarida ularni maxsus tamg‘alar, identifikatsiyalash belgilari yoki tovarlarni belgilashning boshqa vositalari bilan tamg‘alash talabi qo‘yilishi mumkin. Tovarlarda maxsus tamg‘alar, identifikatsiyalash belgilari yoki tovarlarni belgilashning boshqa vositalari mavjud emasligiga, shunday tovarlari mavjudligi aniqlangan yuridik yoki jismoniy shaxs buning aksini isbotlamasa, tovarlarni bojxona hududiga bojxona rasmiylashtiruvissiz olib kirganlik yoki chiqarib yuborganlik faktining tasdiqlanishi deb qaraladi.

Bojxona ko‘rigi. Bojxona ko‘rigi qo‘yilgan plombalarni, muhrlarni yoki bojxona identifikatsiyalashining boshqa vositalarini buzgan xolda, tekshirilayotgan ob’ektlarni va ularning qismlarini bo‘laklarga ajratib, demontaj qilib yoki boshqa yo‘llar bilan ularning butligini buzib, tovarlarning o‘ramini yoki transport vositasining yuk joylanadigan bo‘limini yoxud idishlarini, konteynerlarni va tovarlar bo‘lgan yoki bo‘lishi ehtimoli bo‘lgan boshqa joylarni ochishni nazarda tutadi.

Bojxona ko‘rigi, qoida tariqasida, tovarga bojxona deklaratsiyasi qabul qilinganidan keyin deklarant hozirligida o‘tkaziladi. Bunda tovarga bojxona deklaratsiyasi qabul qilinguniga qadar bojxona ko‘rigi:

- bojxona maqsadlarida tovarni identifikatsiyalash;
- bayon etilgan ma'lumotlarning to'g'riligini aniqlash;
- bojxona to'g'risidagi qonun hujjatlarini buzganlik to'g'risidagi mavjud axborotni tekshirish;
- tanlab tekshirish prinsipiga rioya etgan holda xavfni boshqarish tizimi asosida bojxona nazoratini o'tkazish;
- deklarantning huquqlarini amalga oshirish zarur bo'lgan taqdirda o'tkazilishi mumkin.

Bojxona organi xodilarining talabiga ko'ra vakolatli shaxslar tovarlarning va transport vositalarining bojxona ko'rigi o'tkazilayotganda hozir bo'lishi va ularga zarur ko'mak ko'rsatishi shart. Vakolatli shaxslar bo'lmaganda ko'rikdan o'tkazilayotgan transport vositasini boshqarayotgan jismoniy shaxs vakolatli shaxs hisoblanadi.

Bojxona organi xodimi bojxona ko'rigini quyidagi hollarda vakolatli shaxslar ishtirokisiz, ikki nafar xolis hozirligida o'tkazishga haqli:

- tovarlar va transport vositalari taqdim etilgan kundan keyin besh ish kuni o'tgach vakolatli shaxslar kelmaganda;
- davlat xavfsizligiga, jamoat tartibiga, odamlarning hayoti va sog'lig'iga, hayvonlar va o'simliklarga, atrof-muhitga, madaniy boyliklarni saqlashga haqiqiy xavf mavjud bo'lganda va kechiktirib bo'lmaydigan choralar ko'rilishi lozim bo'lgan boshqa holatlarda (shu jumladan, agar tovarlar tez yonuvchan moddalar, portlash xavfi bo'lgan predmetlar, portlovchi, zaharlovchi, xavfli kimyoviy va biologik faol moddalar, giyohvandlik vositalari, prekursorlar, psixotrop, zaharli, toksik, radioaktiv moddalar, yadroviy materiallar, qurol, uning o'q-dorilari ekanligini ko'rsatuvchi va boshqa shunga o'xshash tovarlar ekanligining belgilari mavjud bo'lsa, shuningdek, agar tovarlar o'zidan noxush hid taratsa); □ tovarlar xalqaro pochta va kurerlik jo'natmalarida yuborilganda;
- tovarlar va (yoki) transport vositalari bojxona hududidan tovarlarni va (yoki) transport vositalarini olib chiqishni nazarda tutuvchi bojxona rejimi shartlarini buzgan holda ushbu hududda qoldirilganda.

Agar bojxona deklaratsiyasida bir nomdagi tovar sifatida ko'rsatilgan tovar turkumining bir qismi bojxona ko'rigidan o'tkazilgan bo'lsa, bunday ko'rikdan o'tkazish natijalari shu tovarning butun turkumiga tatbiq etilishi mumkin. Agar vakolatli shaxs ko'rikdan o'tkazish natijalari tovarning butun turkumiga tatbiq etilishi mumkin emas deb hisoblasa, tovar turkumining qolgan qismi uchun qo'shimcha bojxona ko'rigi o'tkazilishini talab qilishga haqli.

Bojxona ko'rigi o'tkazilayotganda tovarning amaldagi miqdori uni deklaratsiyalashda ko'rsatilgan tovar miqdoriga mos kelmasligi aniqlangan taqdirda,

bojxona organi bojxona maqsadlari uchun tovarning amaldagi miqdorini mustaqil ravishda aniqlaydi.

Bojxona ko'rigidan o'tkazish natijalari bo'yicha O'zbekiston Respublikasi Davlat bojxona qo'mitasi tomonidan belgilanadigan shaklda dalolatnoma tuziladi. Bojxona ko'rigi dalolatnomasining ko'chirma nusxasi vakolatli shaxsga topshiriladi (yuboriladi).

Shaxsiy ko'rik. Shaxsiy ko'rik bojxona chegarasi orqali o'tayotgan va bojxona nazorati zonasida yoki aeroportning xalqaro yo'nalishlar uchun ochiq bo'lgan tranzit zonasida bo'lgan jismoniy shaxsga nisbatan o'tkaziladi.

Shaxsiy ko'rik bojxona hududiga olib kirish yoki ushbu hududdan olib chiqish taqiqlangan tovarlarni yoki belgilangan tartibni buzgan holda olib o'tilayotgan tovarlarni jismoniy shaxs yonida yashirmoqda va ularni o'z ixtiyori bilan taqdim etmoqchi emas, deb taxmin qilishga asoslar bo'lgan taqdirda bojxona organi xodimi tomonidan amalga oshiriladi.

Shaxsiy ko'rikdan o'tkazish haqidagi qaror bojxona organining boshlig'i yoki uning o'rnini bosuvchi shaxs tomonidan yozma shaklda qabul qilinadi.

Shaxsiy ko'rikdan o'tkazishni boshlashdan avval bojxona organining mansabdor shaxsi:

- shaxsiy ko'rikdan o'tkazish to'g'risidagi qarorni jismoniy shaxsga e'lon qilishi;
- shaxsiy ko'rik o'tkazilayotganda jismoniy shaxsni uning huquqlari bilan tanishtirishi; □ jismoniy shaxsga yonida berkitilgan tovarlarni o'z ixtiyori bilan berishni taklif qilishi shart.

Jismoniy shaxs shaxsiy ko'rikni rad etgan taqdirda, shaxsiy ko'rikdan o'tkazish to'g'risidagi qarorga shaxsiy ko'rikdan o'tkazish haqidagi qarorni e'lon qilgan bojxona organi xodimining imzosi bilan tasdiqlangan belgi qo'yiladi.

Agar ko'rikdan o'tkazilayotgan shaxs bojxona xodimining qonuniy talablarini bajarmasa yoki bajarishga qarshilik ko'rsatsa, ushbu harakatlar ma'muriy javobgarlik to'g'risidagi qonun hujjatlariga muvofiq jismoniy shaxsni ma'muriy yo'l bilan ushlab turish uchun asos bo'ladi.

Shaxsiy ko'rik sanitariya-gigiyena talablariga javob beradigan alohida xonada bojxona organining ko'rikdan o'tkazilayotgan shaxs bilan bir jinsdagi mansabdor shaxsi tomonidan xuddi shu jinsdagi ikki xolis hozirligida o'tkaziladi. Boshqa jismoniy shaxslarning bu xonaga kirish va shaxsiy ko'rikdan o'tkazishni kuzatish imkoniyatiga yo'l qo'yilmaydi. Ko'rikdan o'tkazilayotgan shaxsning tanasini tekshirish faqat tibbiyot xodimlari tomonidan, zarur bo'lganda, maxsus tibbiyot texnikasidan foydalangan holda amalga oshiriladi. Zarur bo'lganda shaxsiy ko'rik o'tkazilayotganda tarjimon jalb qilinadi.

Voyaga yetmagan yoki muomalaga layoqatsiz shaxs shaxsiy ko'rikdan o'tkazilayotganida uning qonuniy vakillari (ota-onasi, farzandlikka olganlar, homiylar, vasiylar) yoki uni kuzatib boruvchi shaxslar uning yonida bo'lishga haqli. Ko'rikdan o'tkazilayotgan shaxs yoki uning qonuniy vakili (uni kuzatib boruvchi shaxs) shaxsiy ko'rik davomida bojxona organi xodimining qonuniy talablarini bajarishi shart.

Shaxsiy ko'rik ko'rikdan o'tkazilayotgan shaxs tomonidan o'zida yashirib qo'yilgan tovarlarni topish jarayonida inson sha'ni va qadr-qimmatini kamsitilishiga, uning sog'lig'i va mol-mulkiga ziyon yetkazilishiga yo'l qo'yilmaydi.

Ko'rikdan o'tkazilayotgan shaxs yoki uning qonuniy vakili (uni kuzatib boruvchi shaxs) shaxsiy ko'rikdan o'tkazish jarayonida quyidagi huquqlarga ega:

- bojxona organi boshlig'ining yoki uning o'rnini bosuvchi boshqa shaxsning shaxsiy ko'rikdan o'tkazish to'g'risidagi qarori e'lon qilinishini talab qilish; □ ona tilidan foydalanish, shuningdek tarjimon xizmatlaridan foydalanish;
- o'z huquqlari va majburiyatlari bilan tanishish;
- tushuntirishlar, iltimosnomalar berish;
- shaxsiy ko'rik bayonnomasini tuzish tugallanganidan so'ng u bilan tanishib chiqish va mazkur bayonnomaga kiritilishi lozim bo'lgan ma'lumotlarni bayon etish;
- bojxona organining qarori, uning xodimlarining harakatlari ustidan belgilangan tartibda shikoyat qilish;
- qonun hujjatlariga muvofiq boshqa huquqlarga.

Shaxsiy ko'rik natijalari bo'yicha O'zbekiston Respublikasi Davlat bojxona qo'mitasi tomonidan belgilanadigan shaklda bayonnoma tuziladi. Bayonnoma quyidagilar tomonidan imzolanadi:

- bojxona organining shaxsiy ko'rikni o'tkazgan mansabdor shaxsi;
- xolislar;
- shaxsiy ko'rikdan o'tkazilgan jismoniy shaxs yoki uning qonuniy vakili yoxud uni kuzatib boruvchi shaxs;
- tibbiyot xodimi — ko'rikdan o'tkazilgan shaxsning tana a'zolari u tomonidan tekshirilganda; □ shaxsiy ko'rikda ishtirok etgan boshqa shaxslar.

Shaxsiy ko'rikdan o'tkazilgan jismoniy shaxsga shaxsiy ko'rik o'tkazilganligi to'g'risidagi bayonnomaning ko'chirma nusxasi imzo qo'ydirib taqdim etiladi. *Bojxona identifikatsiyalashi.* Bojxona identifikatsiyalashi tovarlar, transport vositalari va hujjatlar, shuningdek bojxona nazorati ostida bo'lishi lozim bo'lgan tovarlar turgan yoki turishi mumkin bo'lgan xonalar va boshqa joylarning bojxona

identifikatsiyalash vositalarini qo‘llash yo‘li bilan amalga oshiriladi. Bojxona identifikatsiyalash vositalari quyidagilardan iborat:

- qo‘yilgan plombalar, muhrlar;
- yozilgan raqamli, harfli tamg‘alar va boshqa xildagi tamg‘alar, identifikatsiyalash belgilari;
- bosilgan shtamplar;
- olingan namunalar va nusxalar;
- tuzilgan tavsiflar, chizmalar;
- tayyorlangan katta tasvirlar, rasmlar, fotosuratlar va videotasvirlar;
- tovarning kuzatuv hujjatlari va boshqa hujjatlar;
- yopishtirilgan maxsus nakleykalar va himoya moslamalari;
- tovarning jo‘natuvchi bojxona organi tomonidan plombalar va muhrlar qo‘yilgan, transport vositalarining yuk bo‘limlariga joylashtirilgan, bojxona maqsadlari uchun zarur tovarning kuzatuv hujjatlari;
- seyf-paketlarga joylashtirilgan, bojxona maqsadlari uchun zarur bo‘lgan hujjatlar; □ qonun hujjatlariga zid bo‘lmagan boshqa bojxona identifikatsiyalash vositalari. Bojxona identifikatsiyalash vositalari bojxona organlari tomonidan o‘zgartirilishi, olib tashlanishi yoki yo‘q qilinishi mumkin, bundan tovarlarning va transport vositalarining yo‘q qilinishi, qayta tiklab bo‘lmaydigan tarzda yo‘qotilishi yoki jiddiy tarzda buzilishi haqiqiy xavfi bo‘lgan hollar mustasno. Bojxona organlariga bojxona identifikatsiyalash vositalari o‘zgartirilganligi, olib tashlanganligi yoki yo‘q qilinganligi to‘g‘risida darhol xabar beriladi va haqiqiy xavf mavjudligining dalillari taqdim etiladi.

Chet davlatlarning bojxona organlari tomonidan O‘zbekiston Respublikasining xalqaro shartnomalariga muvofiq qo‘yilgan plombalar, muhrlar yoki boshqa bojxona identifikatsiyalash vositalari bojxona identifikatsiyalash vositalari sifatida e‘tirof etilishi mumkin.

Bojxona identifikatsiyalash vositalarining qo‘llanilish va tayyorlanish tartibi

O‘zbekiston Respublikasi Davlat bojxona qo‘mitasi tomonidan belgilanadi. *Bojxona kuzatuvi*. Bojxona organlari xodimlari tomonidan bojxona nazorati ostidagi tovarlar va transport vositalarini vizual kuzatish, shu jumladan texnik vositalar qo‘llanilgan holda kuzatish bojxona kuzatuvi hisoblanadi.

Binolar va hududlarni tekshirish. Binolar va hududlarni tekshirish bojxona nazorati ostida bo‘lgan, shu jumladan shartli ravishda chiqarib yuborilgan tovarlarning va transport vositalarining bojxona omborlarida, boj olinmaydigan savdo do‘konlari binolarida, shuningdek bojxona tartib-taomillari va rejimlari shartlariga muvofiq tovarlar va transport vositalari turishi lozim bo‘lgan shaxslarda tovarlar va transport

vositalari borligini tasdiqlash maqsadida bojxona organining mansabdor shaxsi tomonidan amalga oshiriladigan harakatdir.

Tovarlarni va transport vositalarini hisobga olish, hisobga olish tizimini tekshirish hamda ularni inventarizatsiya qilish. Bojxona chegarasidan olib o'tilayotgan va bojxona nazorati ostida bo'lgan barcha tovarlar va transport vositalari bojxona organlari tomonidan hisobga olinishi kerak.

Tegishli bojxona rejimlari shartlariga rioya etilishi uchun mas'ul bo'lgan yuridik va jismoniy shaxslar tovarlar va transport vositalarining hisobini yuritishi hamda bojxona organlariga O'zbekiston Respublikasi Davlat bojxona qo'mitasi tomonidan belgilanadigan shaklda hisobot taqdim etishi shart.

Yuridik va jismoniy shaxslar tomonidan amalga oshiriladigan tovarlarni va transport vositalarini hisobga olish tizimini tekshirish bojxona organlari tomonidan quyidagi hollarda qo'llanilishi mumkin:

- shaxs bojxona rasmiylashtiruvining soddalashtirilgan tartib-taomillarini qo'llash to'g'risida ariza berganda;
- hisobga olinishi lozim bo'lgan tovarlar shartli ravishda chiqarib yuborilganda;
- bojxona brokerlarining, bojxona tashuvchilarining, shuningdek ayrim bojxona rejimlari doirasida faoliyat yuritayotgan va tovarlarni bojxona nazorati ostida saqlash bo'yicha xizmatlar ko'rsatayotgan shaxslarning faoliyati nazorat qilinayotganda;
- bojxona nazorati ostida turgan tovarlar va transport vositalariga nisbatan vakolatli shaxs tekshirilayotganda.

Bojxona nazorati ostida turgan tovarlarni va transport vositalarini inventarizatsiya qilish bojxona organi boshlig'ining yoki uning o'rnini bosuvchi shaxsning qaroriga ko'ra bojxona organi xodimlari tomonidan amalga oshiriladi.

Tovarlarni chiqarib yuborilganidan keyingi bojxona nazorati. Bojxona organlari tovarlar chiqarib yuborilganidan keyin, agarda bojxona to'g'risidagi qonun hujjatlari buzilgan deb taxmin qilish uchun yetarli va tasdiqlangan asoslar mavjud bo'lsa, bojxona nazoratini amalga oshirishga haqli.

Tovarlarni chiqarib yuborilganidan keyingi bojxona nazorati amalga oshirilayotganda bojxona organlari tovarlarning borligini tekshirishga, ularni qayta bojxona ko'rigidan o'tkazishga, bojxona deklaratsiyasida ko'rsatilgan ma'lumotlarni qayta tekshirishga, hujjatlarni hamda ushbu tovarlar bilan amalga oshiriladigan tashqi iqtisodiy operatsiyalarga va undan keyingi tijorat operatsiyalariga taalluqli axborotni tekshirishga haqli. Tekshiruv mazkur operatsiyalarga bevosita yoki bilvosita

aloqador yoki zarur hujjatlarga ega bo'lgan yuridik va jismoniy shaxslar joylashgan yerlarda o'tkazilishi mumkin.

Tovarlar chiqarib yuborilganidan keyingi bojxona nazoratini o'tkazish uchun bojxona organi boshlig'ining yoki uning o'rnini bosuvchi shaxsning tekshiruv maqsadi, uni o'tkazish muddatlari, tekshiruvchi bojxona organi mansabdor shaxslarining tarkibi va tekshirilayotgan davr ko'rsatilgan qarori asos bo'ladi.

Tovarlar chiqarib yuborilganidan keyingi bojxona nazorati ayni bir kontrakt (shartnoma, kelishuv) bo'yicha ko'pi bilan bir marta, shuningdek bojxona nazorati ostida bo'lishi tugagan paytdan e'tiboran bir yil ichida amalga oshirilishi mumkin. Bojxona organlari bojxona nazorati shakllarini qo'llashda tanlab olish prinsipiga asoslanadi va bojxona nazoratining bojxona to'g'risidagi qonun hujjatlariga rioya etilishini ta'minlaydigan shakllari bilan cheklanadi. Bojxona nazorati shaklini tanlash bojxona organi xodimi tomonidan belgilanadi.

Bojxona nazoratining muayyan shakllaridan ozod etish O'zbekiston Respublikasining qonun hujjatlariga va xalqaro shartnomalariga muvofiq amalga oshiriladi.

Bojxona nazoratining ayrim shakllarini qo'llamaslik yoki ulardan ozod qilish yuridik va jismoniy shaxslar bojxona to'g'risidagi qonun hujjatlariga rioya etish majburiyatidan ozod qilinganligini anglatmaydi.

Quyidagilar bojxona ko'rigidan o'tkazilmaydi³⁸:

- O'zbekiston Respublikasi Prezidentining va O'zbekiston Respublikasi sobiq Prezidentining shaxsiy bagaji;
- O'zbekiston Respublikasi Oliy Majlisi Senati a'zolarining va Qonunchilik palatasi deputatlarining, O'zbekiston Respublikasi Vazirlar Mahkamasi a'zolarining, O'zbekiston Respublikasi Oliy Majlisining Inson huquqlari bo'yicha vakilining (ombudsmanning) va O'zbekiston Respublikasi diplomatik pasportlari egalari shaxsiy bagaji, agar mazkur shaxslar xizmat vazifalarini bajarishi bilan bog'liq holda bojxona chegarasini kesib o'tsalar;
- qonunga muvofiq boshqa mansabdor shaxslarning shaxsiy bagaji.

Chet el harbiy kemalari, jangovar va harbiy-transport havo kemalari, shuningdek o'zi yurib kelayotgan harbiy texnikasi bojxona ko'rigidan ozod qilinadi.

Bojxona nazoratini o'tkazishda insonning hayoti va sog'lig'i, hayvonlar, o'simliklar uchun xavfsiz bo'lgan hamda tovarlarga va transport vositalariga zarar yetkazmaydigan texnik va boshqa vositalar qo'llanilishi mumkin.

³⁸ O'zbekiston Respublikasi Bojxona Kodeksi, 189 modda

O‘zbekiston Respublikasi Davlat bojxona qo‘mitasi bojxona nazoratini amalga oshirish maqsadida chet davlatlarning bojxona organlari bilan hamkorlik qiladi, ular bilan o‘zaro yordam va axborot almashinuvi to‘g‘risida bitimlar tuzadi.

3. O‘zbekiston Respublikasi bojxona organlarini bojxona nazoratini olib borishdagi vazifalari.

Mamlakatimizda bojxona nazoratini tashkil etishda bojxona organlariga katta ma‘suliyat yuklatilgan. O‘zbekiston Respublikasi Davlat bojxona qo‘mitasi, Davlat bojxona qo‘mitasining Qoraqalpog‘iston Respublikasi, viloyatlar, Toshkent shahri bo‘yicha boshqarmalari, ixtisoslashtirilgan bojxona komplekslari va bojxona postlari bojxona organlari hisoblanadi. O‘zbekiston Respublikasi Davlat bojxona qo‘mitasi markaziy apparatining tuzilmasi mazkur apparat xodimlarining cheklangan soni bilan birga O‘zbekiston Respublikasi Prezidenti tomonidan tasdiqlanadi.

O‘zbekiston Respublikasi Davlat bojxona qo‘mitasi faoliyatining asosini O‘zbekiston Respublikasi Vazirlari Mahkamasining «O‘zbekiston Respublikasi Davlat bojxona qo‘mitasi faoliyatini tashkil etish masalalari to‘g‘risida»gi 374-son qarori⁴⁷ bilan tasdiqlangan “O‘zbekiston Respublikasi Davlat bojxona qo‘mitasi to‘g‘risidagi Nizom”⁴⁸ tashkil etadi.

Davlat bojxona qo‘mitasi organlarining tizimini DBQ markaziy apparati, DBQning Qoraqalpog‘iston Respublikasi, viloyatlar, Toshkent shahar boshqarmalari (DBQB), ixtisoslashtirilgan bojxona komplekslari (IBK) hamda bojxona komplekslari va bojxona postlari tashkil qiladi.

Mamlakatimizda Davlat bojxona organlarining asosiy vazifalari sifatida quyidagilar belgilangan:

- yuridik va jismoniy shaxslarning huquqlari hamda qonun bilan muhofaza etiladigan manfaatlarini himoya qilish;
- O‘zbekiston Respublikasining iqtisodiy manfaatlarini himoya qilish va o‘z vakolati doirasida uning iqtisodiy xavfsizligini ta‘minlash;
- bojxona siyosatini ishlab chiqish va amalga oshirishda ishtirok etish;
- bojxona haqidagi qonun hujjatlariga rioya etilishini nazorat qilish;
- bojxona to‘lovlarini undirish;
- bojxona nazoratidan o‘tkazilishi kerak bo‘lgan tovarlar va transport vositalari shunday nazoratdan o‘tkazilishini ta‘minlash;
- bojxona haqidagi qonun hujjatlari buzilishining, shu jumladan kontrabandaning oldini olish, uni aniqlash va ularga chek qo‘yish;
- tashqi iqtisodiy faoliyatga doir bojxona statistikasini hamda tovar nomenklaturasini yuritish;

⁴⁷ O‘zbekiston Respublikasi Vazirlar Mahkamasining 2018 yil 9 fevraldagi 101-sonli [qarori](#) bilan o‘zgartirish kiritilgan

⁴⁸ 1997 yil 30 iyulda tasdiqlangan va O‘zbekiston Respublikasi Vazirlar Mahkamasining 2017 yil 1 dekabrda 960-sonli qarori bilan tahrir qilingan

• O‘zbekiston Respublikasi xalqaro shartnomalarining bojxona ishiga oid qismidan kelib chiqadigan majburiyatlar bajarilishini ta’minlash.

Davlat bojxona organlari o‘z zimmlariga yuklatilgan vazifalarga muvofiq quyidagi funksiyalarni bajaradi:

• yagona bojxona siyosati amalga oshirilishining huquqiy, iqtisodiy va tashkiliy mexanizmlarini ishlab chiqadi, ularning amalda qo‘llanilishini ta’minlaydi, bojxona ishi sohasida qonun hujjatlari va normativ hujjatlar loyihalari tayyorlanishida qatnashadi;

• O‘zbekiston Respublikasining xalqaro shartnomalari ishlab chiqilishida qatnashish, belgilangan tartibda va o‘z vakolatlari doirasida bojxona masalalari bo‘yicha xalqaro bitimlar va shartnomalar tuzadi;

• respublikaning bojxona hududida davlat xavfsizligini, jamoat tartibi, inson hayoti va salomatligi himoya qilinishi, hayvonlar va o‘simliklar muhofaza qilinishi, atrof-muhit muhofazasi bo‘yicha chora-tadbirlar amalga oshirilishiga ko‘maklashadi;

• belgilangan tartibda bojxona nazorati amalga oshirilishini ta’minlaydi va uning shakllarini takomillashtiradi;

• bojxona qonunchiligiga va o‘z vakolatlari doirasida-soliq qonunchiligiga rioya etilishi ustidan nazoratni takomillashtirishga qaratilgan chora-tadbirlarni ishlab chiqadi va qabul qiladi;

• bojxona tartibga solish vositalari qo‘llanilishini ta’minlaydi, bojxona - tarif mexanizmi ham shu jumlagi kiradi, tashqi iqtisodiy faoliyatni tarifli tartibga solish usullari, kvotalash normalari, litsenziyalash va deklaratsiya taqdim etish ishlab chiqilishi va amalga oshirilishida belgilangan tartibda qatnashadi;

• boj poshlinalari, soliqlar va boshqa to‘lovlar davlat budjetiga o‘z vaqtida va to‘liq o‘tkazilishini ta’minlaydi;

• o‘z vakolatlari doirasida valyuta nazoratini amalga oshiradi;

• bojxona statistikasi metodologiyasini takomillashtiradi, bojxona ishi sohasida statistika ma’lumotlari to‘planishi, ularga ishlov berilishi va tahlil qilinishini tashkil etadi, respublikaning tashqi iqtisodiy aloqalarini rivojlantirish, tashqi savdo va to‘lov balansini mustahkamlash bo‘yicha prognoz hisob-kitoblarni amalga oshiradi va takliflarni ishlab chiqadi;

- bojxona ishi sohasidagi faoliyat to'g'risida axborot to'planishi va ishlab chiqilishi hamda avtomatlashtirilgan tizim joriy etilishini yuritadi, shuningdek bojxona statistika ma'lumotlarini tegishli idoralar va manfaatdor organlarga taqdim etadi;
- kontrabandaning, bojxona qonunchiligining, o'z vakolatlari doirasida soliq qonunchiligi buzilishining oldini olish va ularga barham berish chora-tadbirlarini mustaqil ravishda yoki huquqni muhofaza qilish organlari bilan o'zaro hamkorlikda ishlab chiqadi va qo'llaydi, shuningdek xalqaro terrorizmga va O'zbekiston aeroportlarida xalqaro fuqaro aviatsiyasi faoliyatiga g'ayriqonuniy aralashishga qarshi kurashishga ko'maklashish bo'yicha chora-tadbirlarni ishlab chiqadi va qo'llaydi;
- bojxona organlari vakolatiga tegishli bo'lgan ishlar bo'yicha tergovga qadar tekshiruv, surishtiruv va qonunchilikka muvofiq bojxona qoidalari buzilishi to'g'risidagi ishlarni ko'rib chiqadi;
- yuridik va jismoniy shaxslarga nisbatan qonunchilikda nazarda tutilgan bojxona qoidalari buzilganligi uchun ta'sir ko'rsatish choralarini belgilangan tartibda qo'llaydi;
- giyohvandlik vositalari, psixotrop va portlovchi moddalar, qurol-yarog' respublikaning bojxona chegarasi orqali g'ayriqonuniy olib o'tilishining oldini olish chora-tadbirlarini ishlab chiqadi va qo'llaydi;
- respublikaning va xorijiy davlatlarning vakolatli organlari bilan birgalikda giyohvandlik vositalari va psixotrop moddalar nazorat ostida yetkazib berilishini amalga oshiradi;
- Milliy xavfsizlik xizmati va ichki ishlar organlari bilan o'zaro hamkorlikda qonunchilikda belgilangan tartibda tezkor-qidiruv faoliyatini amalga oshiradi;
- aybdorlarni javobgarlikka tortish to'g'risidagi masalan bojxona organlari vakolatlari doirasidan tashqariga chiqqanda qonun buzilishlari faktlari bo'yicha materiallarni tergov, sud organlari va boshqa organlarga topshiradi;
- bojxona organlarining mansabdor shaxslari tomonidan qonuniylikka rioya etilishi ustidan nazoratni amalga oshiradi, bojxona organlari mansabdor shaxslarining xatti-harakatlari va qarorlari ustidan tushgan viloyatlar va e'tirozlarni belgilangan tartibda ko'rib chiqadi;
- bojxona organlariga yuklangan vazifalar va funksiyalar amalga oshirilishini ta'minlovchi ilmiy-texnik xizmatlar, laboratoriyalar, uquv markazlari, boshqa korxonalar va tashkilotlarni tashkil etadi;
- bojxona organlari xodimlarini, shuningdek davlat organlari, korxonalar, muassasalar va tashkilotlar uchun bojxona rasmiylashtirilishi bo'yicha mutaxassislarini tayyorlaydi, qayta tayyorlaydi va ularning malakasini oshiradi;

- bojxona va erkin omborlar, bojsiz savdo doʻkonlari, bojxona brokerlari va bojxona tashuvchilari, tovarlarga bojxona hududidan tashqarida, bojxona hududida yoki bojxona nazorati ostida ishlov berish ustidan nazoratni amalga oshiradi, shuningdek qonunchilikda belgilangan tartibda faoliyatning sanab oʻtilgan turlarini amalga oshirish huquqiga ruxsatnomalar beradi;
- xalqaro bojxona va savdo tashkilotlarida qatnashadi, xorijiy davlatlarning bojxona organlari, bojxona ishi masalalari bilan shugʻullanuvchi xalqaro tashkilotlar bilan hamkorlik qiladi, qonunchilikda belgilangan tartibda xorijiy mamlakatlarning bojxona xizmatlari bilan axborotni oʻzaro ayirboshlaydi;
- bojxona organlarining moddiy-texnika bazasini rivojlantirish va mustahkamlash chora-tadbirlarini ishlab chiqadi, tashqi savdo yuklarini bojxona rasmiylashtirishi uchun punktlar tarmogʻini va bojxona infrastrukturasi boshqa obʻektlarini kengaytirish ham shu jumlagi kiradi;
- DBQning moddiy yordam, ijtimoiy himoya qilish, bojxona organlarini rivojlantirish va koʻzda tutilmagan xarajatlar maxsus jamgʻarmasiga tushadigan mablagʻlar hisobiga respublikada bojxona ishini rivojlantirish chora-tadbirlarini mablagʻ bilan taʼminlaydi;
- xavfli yuklar, qurol-yarogʻlar, harbiy texnika, harbiy mol-mulklar, portlovchi moddalar va buyumlar, shuningdek harbiy tarkiblar tranziti chogʻida qonunchilikka muvofiq xulosalar beradi va nazoratni amalga oshiradi.

Bojxona organlari oʻz vakolatlari doirasida quyidagi huquqlarga ega:

- tovarlar va transport vositalarini, qonun hujjatlarida nazarda tutilgan hollarda esa, jismoniy shaxslarning oʻzini koʻzdan kechirish;
- yuridik va jismoniy shaxslardan koʻzdan kechirish uchun tovarlar va transport vositalarini, shuningdek zarur hujjatlarni taqdim etishni talab qilish;
- valyuta nazoratini amalga oshirish;
- moliya, bank va boshqa tashkilotlardan, shuningdek yuridik va jismoniy shaxslardan eksport-import operatsiyalarini amalga oshirish bilan bogʻliq boʻlgan axborot va hujjatlarni hamda qonun hujjatlarida belgilangan boshqa axborotni olish;
- bojxona nazoratidan oʻtkazish maqsadida tovarlar hamda boshqa buyumlardan namuna va nusxalar olish;
- bojxona nazoratidan oʻtkazilishi lozim boʻlgan tovarlar saqlanayotgan hududlarga va binolarga belgilangan tartibda kirish;
- bojxona haqidagi qonun hujjatlarining buzilishiga doir materiallarni belgilangan tartibda koʻrib chiqish hamda jismoniy va yuridik shaxslarni qonun hujjatlariga muvofiq javobgarlikka tortish;

- bojxonaga oid huquqbuzarliklarning bevosita predmeti bo'lgan tovarlar va transport vositalarini qonun hujjatlarida belgilangan hollarda va tartibda ushlab turish hamda olib qo'yish;
- surishtiruv o'tkazish va tezkor-qidiruv faoliyatini amalga oshirish;
- bojxonaga oid huquqbuzarliklarni aniqlashga xizmat qiladigan texnikaviy va maxsus vositalarni qo'llash;
- tashqi savdo operatsiyalari monitoringini amalga oshirish;
- huquqbuzarlarni ma'muriy yo'l bilan ushlab turish;
- bojxona to'g'risidagi normativ hujjatlarga rioya qilinishini ta'minlash uchun ekspertlar yoki mutaxassislarni jalb qilish.

Bojxona organlarining mansabdor shaxslari xizmat vazifalarini bajarish chog'ida tabel o'qotor qurolini va yakka tartibda himoyalaniqsh vositalarini olib yurish, saqlash, qo'llash va foydalanish huquqiga ega bo'ladilar.

Bojxona organlarining huquqlari bilan bir qatorda majburiyatlari ham belgilangan bo'lib, ular quyidagilardan ibort:

- yagona davlat bojxona siyosatini ro'yobga chiqarishda ishtirok etish;
- bojxona haqidagi qonun hujjatlariga rioya etilishi, bojlar to'g'ri hisoblanishi, to'liq va o'z vaqtida to'lanishini nazorat qilish;
- davlat xavfsizligini, jamoat tartibini saqlash, fuqarolarning hayoti va sog'lig'ini himoya qilish, atrof muhitni muhofaza etish chora-tadbirlari amalga oshirilishiga ko'maklashish;
- bojxona haqidagi qonun hujjatlarini qo'llanish bo'yicha belgilangan tartibda uslubiy ko'rsatmalar va normativ hujjatlar ishlab chiqish hamda ularni nashr etish; □ yuridik va jismoniy shaxslarni tovarlar va transport vositalarini olib o'tish hamda bojxona chegarasidan o'tish vaqtidagi huquqlari va majburiyatlari to'g'risida o'z vaqtida xabardor qilish;
- faoliyat turlari bilan shug'ullanish huquqini beradigan maxsus ruxsatnomalarni (litsenziyalarni) qonun hujjatlarida belgilangan tartibda berish; □ o'z xizmat vazifalarini bajarishlari natijasida o'zlariga ma'lum bo'lib qolgan davlat siri va tijorat siri hisoblangan axborotni oshkor etmaslik.

Bojxona organlari mansabdor shaxslari tomonidan yuridik va jismoniy shaxslardan noto'g'ri undirib olingan boj to'lovlari qaytarilishi yoki bo'lajak to'lovlar hisobiga o'tkazilishi kerak, bojxona organlari mansabdor shaxslarining huquqqa xilof harakatlari bilan yetkazilgan zarar esa ichki ishlar organlari xodimlari uchun qonunchilik tomonidan belgilangan tartibda undirilishi kerak.

8- mavzu: Sug'urta tashkilotlarida moliyaviy nazoratni tashkil etish Reja:

1. Sug'urta faoliyatining nazariy-huquqiy asoslari.

2. Sug'urta faoliyatini davlat tomonidan nazorat qilishning maqsad va vazifalari.

3. Maxsus vakolatli davlat organi tomonidan sug'urta faoliyatini nazorat qilish tartibi.

4. Sug'urta nazorati davlat inspeksiyasining vazifalari, funksiyalar, huquqlari.

Kalit so'zlar: *sug'urta faoliyati, sug'urta bozori, sug'urta bozori ishtirokchilari, davlat sug'urta nazorati, sug'urta nazoratining maqsadi, sug'urta nazoratining vazifalari, su'urta faoliyatini litsenziyalash, litsenziyani to'xtatib turish, litsenziyani tugatish, litsenziya olish uchun belgilangan talablar.*

1. Sug'urta faoliyatining nazariy-huquqiy asoslari

Bozor iqtisodiyoti sharoitida ishlab chiqarishning uzluksizligini ta'minlashda va aholini ko'ngilsiz hodisalardan moliyaviy himoya qilishda sug'urta faoliyatining o'ziga xos muhim o'rnini mavjud. O'zbekiston mustaqillikka erishgach moliya tizimining ajralmas bo'g'ini sifatida milliy sug'urta bozorini rivojlantirishga ahamiyat qarata boshladi. Shu munosabat bilan o'tgan yillar mobaynida mamlakatimizda sug'urta faoliyatini tartibsha soluvchi bir qator me'yoriy huquqiy hujjatlar qabul qilindi.

Sug'urta munosabatlari, avvalo, fuqarolik-huquqiy munosabatga oid bo'lganligi tufayli 1996-yilda qabul qilingan O'zbekiston Respublikasi Fuqarolik kodeksining 52-bobi sug'urtaga bag'ishlangan. Hozirgi kunga qadar amaliyotda sug'urta tashkilotlari o'z faoliyatlarini amalga oshirishlarida mazkur kodeksning talabqoidalariga qat'iy rioya etadilar.

O'zbekiston Respublikasining 2002 yil 5 apreldagi "Sug'urta faoliyati to'g'risida"gi qonuni³⁹ sug'urta munosabatlari ishtirokchilarining aniq huquq chegaralarini, sug'urta faoliyati ishtirokchilari tarkibini belgilab berdi.

Sug'urta quyidagi sohalarga bo'linadi:

■ hayotni sug'urta qilish (jismoniy shaxslarning hayoti, sog'lig'i, mehnat qobiliyati va pul ta'minoti bilan bog'liq manfaatlarini sug'urta qilish, bunda shartnoma bo'yicha sug'urtaning eng kam muddati bir yilni tashkil etadi hamda sug'urta pullarining sug'urta shartnomasida ko'rsatib o'tilgan oshirilgan foizni o'z ichiga oluvchi bir martalik yoki davriy to'lovlarini qamrab oladi);

³⁹ Izoh: oxirgi o'zgartirish O'zbekiston Respublikasining 2017 yil 16 oktyabrdagi O'RQ-448sonli Qonuni bilan kiritilgan

■ umumiy sug'urta (shaxsiy, mulkiy sug'urta, javobgarlikni sug'urta qilish hamda hayotni sug'urta qilish sohasiga taalluqli bo'lmagan boshqa sug'urta turlari). Qonunchilikka muvofiq sug'urta deganda yuridik yoki jismoniy shaxslar to'laydigan sug'urta mukofotlaridan shakllantiriladigan pul fondlari hisobidan muayyan voqea (sug'urta hodisasi) yuz berganda ushbu shaxslarga sug'urta shartnomasiga muvofiq sug'urta tovonini (sug'urta pulini) to'lash yo'li bilan ularning manfaatlarini himoya qilish tushuniladi. Sug'urta faoliyati deganda esa sug'urta bozori professional ishtirokchilarining sug'urtani amalga oshirish bilan bog'liq faoliyat tushuniladi⁴⁰.

Sug'urta bozori bu sug'urta xolatlari ro'y berganda jismoniy va huquqiy shaxslarni mulkiy mafaatlarni sug'urtalanuvchilarning pul mablaglari hisobidan himoya qilishda aks etuvchi sug'urta xizmatlari oldi-sotdisi bo'yicha iqtisodiy munosabatlar yig'indisidir. Sug'urta bozorini amal qilishining asosiy sharti sug'urta xizmatlariga ehtiyoj (talab) va bu ehtiyojlarni qondirishga layoqatli sug'urtalovchilarning mavjudligidir.

Sug'urta bozori sug'urta xizmati oldi-sottisi amalga oshiriladigan va unga talab va taklif shakllanadigan iqtisodiy pullik munosabatlarni ayrim sohasidir. Sug'urta bozorining professional ishtirokchilari sug'urta faoliyatining subyektlari hisoblanadi. Sug'urtalovchilar, sug'urta vositachilari, adjasterlar, aktuariylar, sug'urta syurverlari, shuningdek assistans sug'urta bozorining professional ishtirokchilaridir. Sug'urta brokeri, qayta sug'urta brokeri va sug'urta agenti sug'urta vositachilari hisoblanadilar⁴¹ deb qayd etilgan.

Iqtisodiyot hamda zamonaviy iqtisodiyot nazariyasi nuqtayi nazaridan sug'urta bozorini sug'urtalanuvchilarning sug'urta xizmatlariga bo'lgan talablari va sug'urta tashkilotlarimng sug'urta xizmati bo'yicha takliflari bilan boshqariladigan iqtisodiy makon yoki tizim sifatida tushunish murnkin.

Sug'urta bozorida taklif etilayotgan tovar – sug'urta xizmatlari hisoblanadi. Uning xarid qiymati bo'lib sug'urta qoplamasi, ya'ni sug'urta himoyasini ta'minlash hiosblanadi. Sug'urta xizmatlarining narxi sug'urta ta'rifida aks ettiriladi. U talab va taklifga taqqoslangan raqobat asosida shakllanadi.

Sug'urta bozori tarkibiy jihatdan tashkiliy-huquqiy va hududiy aspektlari bo'yicha bo'linishi mumkin. Tashkiliy-huquqiy jihatdan aksioner, birgalikdagi, xususiy va davlat sug'urta tashkilotlaridan iborat bo'ladi. Xududiy aspektlari jihatidan esa milliy, mintaqaviy va xalqaro sug'urta bozorlariga bo'linadi.

⁴⁰ O'zbekiston Respublikasi 358-II-sonli "Sug'urta faoliyati to'g'risida"gi Qonuni 2002-yil 5-aprel, 3-modda.

⁴¹ O'zbekiston Respublikasi 358-II-sonli "Sug'urta faoliyati to'g'risida"gi Qonuni 2002-yil 5-aprel, 5-modda.

Sug'urta bozorining professional ishtirokchilari *sug'urta faoliyatining subyektlari* hisoblanadi.

Sug'urtalovchilar, sug'urta vositachilari hamda boshqa yuridik va jismoniy shaxslar qonun hujjatlariga muvofiq sug'urta bozorining professional ishtirokchilari hisoblanadilar.

Sug'urta brokeri, qayta sug'urta brokeri va sug'urta agenti *sug'urta vositachilari* hisoblanadilar.

Sug'urta qildiruvchining nomidan va topshirig'iga binoan sug'urta shartnomasi tuzilishi va ijro etilishini tashkil qilish bo'yicha faoliyatni amalga oshiruvchi yuridik shaxs *sug'urta brokeri hisoblanadi*.

Sug'urtalovchining nomidan va topshirig'iga binoan sug'urta shartnomasining tuzilishi va ijro etilishini tashkil qilish bo'yicha faoliyat yurituvchi yuridik yoki jismoniy shaxs *sug'urta agenti* hisoblanadi.

Sug'urta shartnomasiga muvofiq sug'urta tovonni (sug'urta puli) to'lovini amalga oshirish majburiyatini oluvchi yuridik shaxs *sug'urtalovchi* deb hisoblanadi.

O'zbekiston Respublikasining "Sug'urta faoliyati to'g'risida"gi Qonunda sug'urtalovchiga quyidagicha ta'rif berilgan: "Tegishli turdagi sug'urtani amalga oshirish uchun lisenziyaga ega bo'lgan va sug'urta shartnomasiga muvofiq sug'urta tovonni (sug'urta puli) to'lovini amalga oshirish majburiyatini oluvchi tijorat tashkiloti bo'lgan yuridik shaxs sug'urtalovchi deb e'tirof etiladi"⁴².

Ushbu qonunda keltirilishiga ko'ra, sug'urtalovchi quyidagi huquqlarga ega:

- qonun hujjatlarida belgilanadigan tartibda va shartlarda sug'urta (qayta sug'urta qilish) shartnomalari tuzish;
- o'z majburiyatlarini belgilangan tartibda qayta sug'urta qilish, shu jumladan O'zbekiston Respublikasidan tashqarida qayta sug'urta qilish;
- maxsus vakolatli davlat organi belgilaydigan tartibda va shartlarda investisiya faoliyatini amalga oshirish;
- sug'urta (qayta sug'urta qilish) sohasidagi mutaxassislar malakasini oshirish bilan bog'liq faoliyatni, shuningdek sug'urta agenti sifatida sug'urta vositachiligini amalga oshirish;
- sug'urta hodisalari yuz berishining oldini olish va ogohlantirish choratadbirlarini maxsus vakolatli davlat organi belgilaydigan tartibda va shartlarda moliyalashtirish;
- sug'urtalovchi tomonidan amalga oshiriladigan sug'urta turlariga doir

⁴² O'zbekiston Respublikasi 358-II-sonli "Sug'urta faoliyati to'g'risida"gi Qonuni 2002-yil 5-aprel, 6-modda

qoidalarni (shartlarni) qonun hujjatlariga muvofiq belgilash;

- sug'urta to'voni miqdorini belgilash uchun zarur bo'lgan tegishli axborot va hujjatlarni huquqni muhofaza qiluvchi organlardan, sudlar, tibbiyot, seysmologiya, veterinariya, gidrometeorologiya tashkilotlari hamda boshqa tashkilotlardan belgilangan tartibda so'rash va olish;
- sug'urta agentlari, sug'urta va qayta sug'urta brokerlari, sug'urta bozorining boshqa professional ishtirokchilari bilan tegishli shartnomalar tuzish;
- sug'urta to'voni to'lashni qonun hujjatlarida va (yoki) sug'urta (qayta sug'urta qilish) shartnomasida belgilangan hollarda hamda tartibda rad etish, sug'urta (qayta sug'urta qilish) shartnomasini muddatidan ilgari bekor qilish;
- sug'urta qildiruvchi tomonidan taqdim etilgan axborotni tekshirishni, sug'urta qildiruvchining sug'urta shartnomasi talablari va shartlarini bajarishi ustidan nazoratni sug'urta (qayta sug'urta qilish) shartnomasida nazarda tutilgan tartibda amalga oshirish;
- chet el sug'urtalovchilariga syurveyer va adjaster xizmatlari ko'rsatish;
- ilgari sug'urtalovchi tomonidan o'z ehtiyojlari uchun olingan yoki sug'urta shartnomasini amalga oshirish natijasida uning ixtiyoriga o'tgan mol-mulkni realizasiya qilish yoki ijaraga berish;
- O'zbekiston Respublikasining reyting tashkilotlari va chet el reyting tashkilotlari reytinglarini olish;
- o'zining alohida bo'linmalarini tashkil etish.

O'zbekiston Respublikasi Prezidentining 2007 yil 10 apreldagi PQ-618-son qarori bilan tasdiqlangan "Sug'urta bozorining professional qatnashchilari to'g'risida" Nizomga muvofiq sug'urtalovchilar va sug'urta brokerlarining faoliyati

O'zbekiston Respublikasi Moliya vazirligi tomonidan beriladigan maxsus ruxsatnomalar (litsenziyalar) asosida amalga oshiriladi. Sug'urtalovchilar va sug'urta brokerlari faoliyatini amalga oshirish huquqi uchun litsenziyalar berish, ularning amal qilishini to'xtatish va bekor qilish tartibi O'zbekiston Respublikasi Vazirlar Mahkamasi tomonidan belgilanadi⁴³.

2.Sug'urta faoliyatini davlat tomonidan nazorat qilishning maqsad va vazifalari.

Sug'urta tashkilotlarining faoliyati boshqa turdagi xo'jalik subyektlari faoliyatidan keskin farq qiladi. Chunki, ular ishlab chiqarish uzluksizligini ta'minlashda va sug'urta hodisalari ro'y berganda etkazilgan zararni qoplash uchun xizmat qiladilar.

⁴³ O'zbekiston Respublikasi Prezidentining 2017 yil 24 maydagi PF-5055-sonli [Farmoni](#) o'zgartirish kiritilgan

Bu holat, sug'urtachilar zimmasiga alohida mas'uliyat yuklaydi va shuning uchun, ular davlat tomonidan nazorat ostiga olinmog'i zarurdir.

Xorijiy mamlakatlar tajribasining ko'rsatishicha, iqtisodiy jihatdan rivojlangan mamlakatlarning barchasida sug'urta bozori davlatning vakolatli idoralari tomonidan tartibga solib boriladi.

Davlat bunday nazoratni amalga oshirishda mamlakatning sug'urta sohasiga taalluqli qonunlariga hamda boshqa me'yoriy hujjatlariga asoslanadi va ular doimiy ravishda takomillashtirilib boriladi. Har bir mamlakatda sug'urta va qayta sug'urtalash kompaniyalari, sug'urtaga ixtisoslashgan vositachilar davlat sug'urta nazoratining obyektlari hisoblanadi.

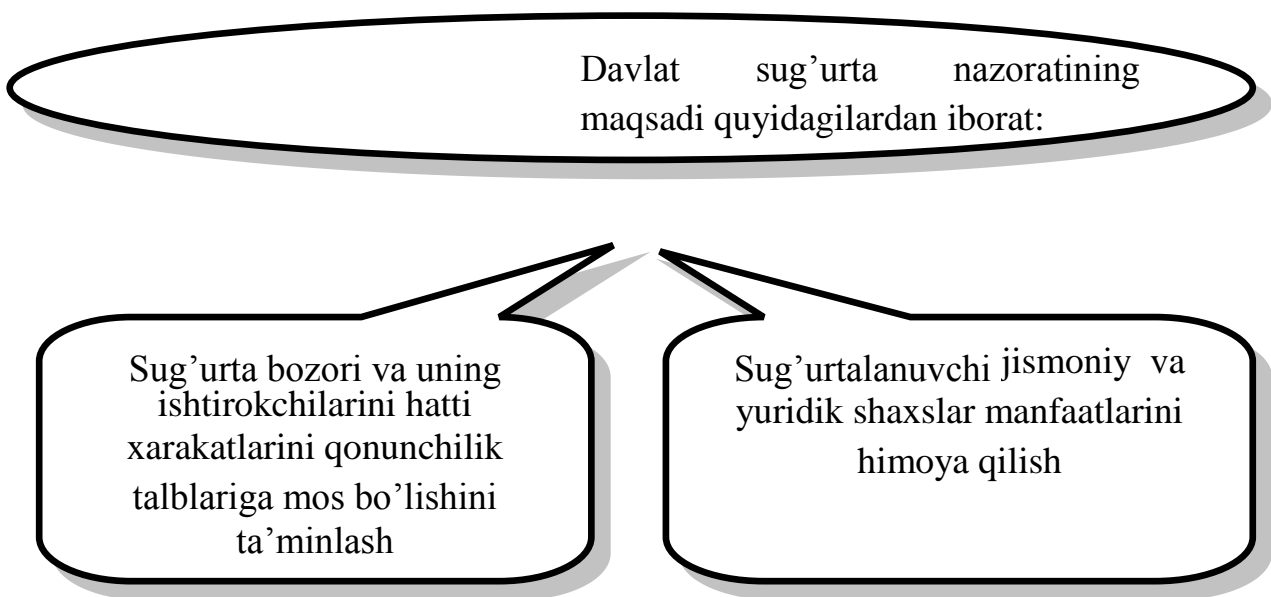

1-rasm. Davlat sug'urta nazoratining maqsadi

Davlat sug'urta nazoratining asosiy vazifalari esa quyidagilardan iborat:

- Sug'urtachilarni moliyaviy barqarorligini ta'minlash;
- Sug'urta bozorida tenglik va raqobatbardoshlikni ta'minlash;
- Sug'urta xizmatlaridan foydalanuvchilarni xaq-huquqlarini himoya qilish;
- Sug'urta bozorini rivojlanishida ko'maklashish.

Sug'urta faoliyati nazorati quyidagi funksiyalarni bajaradi:

- O'zbekiston Respublikasi sug'urta faoliyatini yuritishda to'lay olish qobiliyati ko'rsatkichlar va boshqa moliyaviy barqarorliklarni mavjudligi, faoliyat davomida qonun hujjatlariga rioya qilishni tekshirish;
- Sug'urta faoliyati va sug'urta brokerlarini lisenziyalash;
- O'zining komponenti doirasida, sug'urta ishchilari ish bilan ta'minlash;

- Respublika sug'urta faoliyati rivojlanishi tendensiyasini analiz qilish; □ Matbuot orqali sug'urta faoliyati haqida tushuntirish ma'lumotlari olib borish;
- O'zbekiston vakolatlari doirasida fuqarolarning murojaatlari va taliflarini ko'rib chiqish.

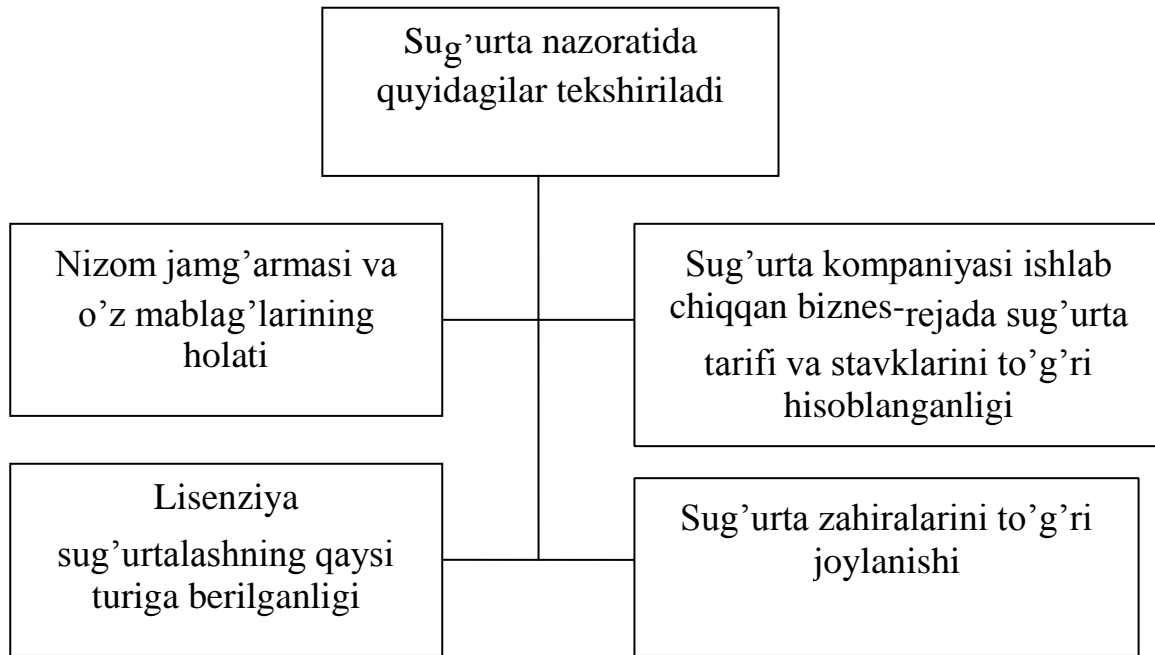

2-rasm. Sug'urta nazoratining qamrab olish doirasi

Sug'urta tashkiloti faoliyati ustidan amalga oshiriladigan davlat nazoratining samaradorligi quyidagilarga bog'liq:

- aniq va to'g'ri moliyaviy, buxgalterlik va boshqa ma'lumotlardan foydalanish;
- nazoratni o'z vaqtida va to'liq amalga oshirish;
- davlat tomonidan qo'llaniladigan sanksiyalarni o'z vaqtida va tez bajarilishi.

Sug'urta bozorini davlat tomonidan tartibga solish turli shakllarda, xususan, maxsus qonunlar qabul qilish, soliq solish, alohida hukumat qarorlari bilan majburiy sug'urtalashni joriy qilish va vakolatli sug'urta nazorati xizmatini tashkil etish yo'li bilan amalga oshiriladi.

3. Maxsus vakolatli davlat organi tomonidan sug'urta faoliyatini nazorat qilish tartibi

Sug'urta tizimini rivojlantirishni rag'batlantirish, sug'urtalovchilarning moddiy texnika bazasini va moliyaviy barqarorligini mustahkamlash maqsadida, «Sug'urta faoliyati to'g'risida»gi O'zbekiston Respublikasi Qonuniga va O'zbekiston Respublikasi Prezidentining «Sug'urta bozorini yanada erkinlashtirish va rivojlantirish chora-tadbirlari to'g'risida» 2002 yil 31 yanvardagi PF-3022son Farmoniga muvofiq O'zbekiston Respublikasi Moliya vazirligi sug'urta faoliyatini tartibga soluvchi va nazorat qiluvchi maxsus vakolatli davlat organi etib belgilangan⁴⁴.

Sug'urta bilan shug'ullanuvchi tashkilotlarga lisenziyalar (ruxsatnomalar) berish sug'urta nazorati xizmatining eng asosiy vazifalaridan biridir. Sug'urta faoliyatiga lisenziya (ruxsatnoma) berishning zaruriyati sug'urtaning o'z mohiyatidan kelib chiqishini unutmazlik kerak. Chunki, sug'urta tashkiloti sug'urta hodisasi yuz bergan vaqtda sug'urtalanuvchiga shartnomada ko'rsatilgan mablag'ni o'z vaqtida to'lashi lozim. Sug'urta faoliyatini nazorat qiluvchi organning bu boradagi ishlari nafaqat sug'urtalanuvchilar manfaatiga mos tushadi, balki butun davlatning manfaatlari yo'lida ham xizmat qiladi.

Sug'urtalovchilar va sug'urta brokerlarining sug'urta faoliyati O'zbekiston Respublikasi Vazirlar Mahkamasi tomonidan belgilanadigan tartibda maxsus vakolatli davlat organi beradigan lisenziyalar asosida amalga oshiriladi.

Lisenziya sug'urtalovchiga hayotni sug'urta qilish sohasida yoxud umumiy sug'urta sohasida sug'urta faoliyatini amalga oshirish uchun beriladi. Hayotni sug'urta qilish sohasida sug'urta faoliyatini amalga oshirayotgan sug'urtalovchi umumiy sug'urta sohasida sug'urta faoliyatini amalga oshirishga haqli emas, umumiy sug'urta sohasining O'zbekiston Respublikasi Vazirlar Mahkamasi belgilaydigan ayrim turlari (klasslari) bundan mustasnodir. Umumiy sug'urta sohasida sug'urta faoliyatini amalga oshirayotgan sug'urtalovchi hayotni sug'urta qilish sohasida sug'urta faoliyatini amalga oshirishga haqli emas.

Lisenziyada sug'urtalovchi amalga oshirishni nazarda tutayotgan sug'urta turlari (klasslari) ko'rsatiladi.

Sug'urta tavakkalchiliklari yoki ular guruhlarining va ular bilan bog'liq majburiyatlarning umumiy xususiyatlariga muvofiq sug'urta sohalari sug'urta

⁴⁴ O'zbekiston Respublikasi Vazirlar Mahkamasining "Sug'urta xizmatlari bozorini yanada rivojlantirish chora-tadbirlari to'g'risida"gi 2002 yil 27 noyabrdagi 413-sonli qarori. O'zbekiston Respublikasi Vazirlar Mahkamasining 2017 yil 20 dekabrdagi 1001-sonli qarori bilan o'zgartirish kiritilgan.

turlariga (klasslariga) bo'linadi. Sug'urta turlari (klasslari) O'zbekiston Respublikasi Vazirlar Mahkamasi tomonidan belgilanadi.

O'zbekiston Respublikasi Vazirlar Mahkamasining 2002 yil 27 noyabrdagi 413sonli «Sug'urta xizmatlari bozorini yanada rivojlantirish chora-tadbirlari tqg'risida»gi qarorga muvofiq sug'urta faoliyatining klassifikatori berilgan bo'lib, unga muvofiq hayotni sug'urta qilish sohasi 4 ta klassga va umumiy sug'urta sohasi 17 ta klassga ajratilgan.

O'zbekiston Respublikasining qonunlariga muvofiq majburiy sug'urta amalga oshiriladi. Majburiy sug'urtani amalga oshirish huquqiga davlat sug'urta tashkilotlari ega bo'lib kelganlar, biroq O'zbekiston Respublikasi Vazirlar Mahkamasining 2002 yil 27 noyabrdagi 413-sonli «Sug'urta xizmatlari bozorini yanada rivojlantirish chora-tadbirlari tqg'risida»gi qaroriga muvofiq ustav kapitali hajmini 500 ming AQSh dollariga teng miqdorga etkazgan har qanday sug'urta kompaniyasi lisenziya asosida majburiy sug'urta bilan shug'ullanish imkoniyatiga ega bo'ldilar. Shu bilan birga sug'urta tashkilotlari majburiy sug'urta qilinishi lozim bo'lgan obyektlarning but saqlanishi ustidan nazorat o'rnatishga haqlidirlar.

Sug'urtalovchining lisenziyasi amal qilishining to'xtatib turilishi uning yangi sug'urta shartnomalari tuzishi taqiqlanishiga, shu jumladan amaldagi sug'urta shartnomalari uzaytirilishining taqiqlanishiga sabab bo'ladi. Bunda sug'urtalovchi ilgari tuzilgan sug'urta shartnomalari bo'yicha o'z zimmasiga olgan majburiyatlarini belgilangan tartibda bajarishga majburdir.

3-jadval

Sug'urta faoliyatining klassifikatori

Sohalar	Klasslar	
Hayot sug'urtasi	I klass	III klass
	II klass	IV klass
Umumiy sug'urta	1 klass	8-klass
	2 klacc	9-klass
	3 klass	10-klass
	4 klass–	11-klass

Sug'urta tashkilotlari lisenziya olishlari uchun quyidagi talab va shartlarga javob berishlari zarur:

5-klass	12-klass
6-klass	13-klass
7-klass	14-klass

Lisenziyaning amal qilishi tugatilgan kundan e'tiboran besh kun ichida maxsus vakolatli davlat organi sug'urtalovchini tugatish to'g'risidagi ariza bilan qonun hujjatlarida belgilangan tartibda sudga murojaat etishi shart.

Sug'urtalovchining ilgari amal qilgan boshqaruv organlarining vakolatlari to'xtatib turiladi va maxsus vakolatli davlat organi tomonidan tayinlagan sug'urtalovchining muvaqqat ma'muriyatiga o'tadi.

- O'zbekiston Respublikasining sug'urta faoliyati to'g'risidagi qonun xujjatlariga rioya qilish
- Sug'urta faoliyatini amalga oshirishda olingan axbaorotlarni qonun xujjatlari talablariga muvofiqligini ta'minlash
- Lisenziyalovchi organ talabiga ko'ra faoliyatini amalga oshirishga doir qonun xujjatlarida belgilangan axborotlarni taqdim etish
- Lisenziya talabgori rahbari oliy ma'luotga hamda sug'urta sohasida kamida 2 yillik ish stajiga ega bo'lishi kerak

4-rasm. Sug'urta tashkilotlari lisenziya olishlari qo'yilagn talab va shartlar

Muvaqqat ma'muriyat sud qaror chiqargunga qadar bo'lgan davrda o'z faoliyatini amalga oshiradi.

Sug'urtalovchi muvaqqat ma'muriyatining hisoboti maxsus vakolatli davlat organiga hamda sug'urtalovchini tugatish to'g'risida maxsus vakolatli davlat organining arizasi yo'llangan sudga taqdim etiladi.

Sug'urtalovchining muvaqqat ma'muriyati o'z faoliyati davrida xarajat operasiyalarini amalga oshirishga haqli emas, sug'urtalovchining boshqaruv xarajatlari (ma'muriy xarajatlari), sug'urtalovchiga tushayotgan pullarni hisobga yozish va ilgari tuzilgan sug'urta shartnomalari bo'yicha sug'urta hodisalari yuz berganda sug'urta tovonini (sug'urta pulini) to'lash bilan bog'liq hollar bundan mustasnodir.

Sug'urtalovchi muvaqqat ma'muriyatining ishlash tartibi maxsus vakolatli davlat organi tomonidan belgilanadi.

Sug'urtalovchilarni qo'shib yuborish, qo'shib olish, bo'lish, ajratib chiqarish, o'zgartirish shaklida qayta tashkil etish maxsus vakolatli davlat organining ruxsatnomasi bilan amalga oshirilishi mumkin.

Sug'urtalovchi qayta tashkil etishga ruxsatnoma olish uchun maxsus vakolatli davlat organiga tegishli ariza bilan birga quyidagi hujjatlarni taqdim etadi:

- muassislarining (ishtirokchilarining) yoki ta'sis hujjatlarida shunday vakolat berilgan sug'urtalovchi boshqaruv organining qayta tashkil etish to'g'risidagi qarori;
- tuzilayotgan sug'urtalovchining balansi va faoliyatining taxminiy moliyaviy natijalari;
- qo'shib yuborish yoki qo'shib olish shartnomasining loyihasi (qo'shib yuborish yoki qo'shib olish shaklida qayta tashkil etilayotganda).

Sug'urtalovchilarni qayta tashkil etishni o'tkazish uchun berilgan ariza zarur hujjatlar taqdim etilgan kundan e'tiboran o'n besh kun ichida maxsus vakolatli davlat organi tomonidan ko'rib chiqilishi kerak.

Maxsus vakolatli davlat organi qabul qilingan qaror to'g'risida sug'urtalovchini yozma ravishda xabardor qilishi shart.

Maxsus vakolatli davlat organi quyidagi hollarda sug'urtalovchilarni qayta tashkil etishga ruxsatnoma berishni rad qilishga haqli, agar:

- sug'urtalovchini qayta tashkil etish natijasida yangitdan tashkil qilinadigan sug'urtalovchilarning moliyaviy barqarorligiga doir talablar buzilishi mumkin bo'lsa;
- sug'urtalovchilarning qayta tashkil etilishi sug'urta bozorida raqobatning cheklanishiga yoki bartaraf etilishiga olib kelishi mumkin bo'lsa;

- sug'urtalovchilarni qayta tashkil etishga ruxsatnoma berilishi so'rab taqdim qilingan hujjatlarda ishonchsiz ma'lumotlar bo'lsa yoxud bu hujjatlar qonun hujjatlariga nomuvofiq bo'lsa; □ sug'urtalovchilarni qayta tashkil etish qonun hujjatlariga zid bo'lsa. Qo'shib yuborish, bo'lish, ajratib chiqarish va o'zgartirish shaklida qayta tashkil etilganda sug'urtalovchi (sug'urtalovchilar) lisenziyasining amal qilishi tugatiladi. Qayta tashkil etish natijasida yangitdan tuzilgan sug'urtalovchilarga lisenziyalarni berish soddalashtirilgan tartibda amalga oshiriladi. Qo'shib yuborish, bo'lish, ajratib chiqarish va o'zgartirish shaklida qayta tashkil etilayotgan davri uchun hamda yangitdan tuzilgan sug'urtalovchilar lisenziya olgunga qadar bo'lgan davrda ular yangi sug'urta shartnomalarini tuzishga, amaldagi sug'urta shartnomalarini uzaytirishga haqli emaslar, ilgari tuzilgan sug'urta shartnomalari bo'yicha o'z zimmalariga olingan, huquqiy vorislik tartibida o'zlariga o'tgan majburiyatlarni bajarish hollari bundan mustasnodir.

Qo'shib olish shaklida qayta tashkil etilayotganda o'ziga boshqa sug'urtalovchi qo'shilayotgan sug'urtalovchi, agar qo'shib olish natijasida lisenziyaning shartlari o'zgarmasa, amaldagi lisenziyani saqlab qoladi.

Sug'urtalovchi o'zining muassislari (ishtirokchilari) yoki sug'urtalovchining ta'sis hujjatlarida shunday vakolat berilgan boshqaruv organi qaroriga binoan tugatilayotganda maxsus vakolatli davlat organining ruxsatnomasi talab qilinadi.

Muassislar (ishtirokchilar) yoxud sug'urtalovchining ta'sis hujjatlarida shunday vakolat berilgan boshqaruv organi tomonidan tugatish to'g'risidagi qaror qabul qilinganidan keyin sug'urtalovchi maxsus vakolatli davlat organiga tugatishga ruxsatnoma olish uchun ariza bilan yozma ravishda murojaat etgan holda quyidagi hujjatlarni ilova qiladi:

- sug'urtalovchini tugatish to'g'risidagi qaror;
- majburiyatlar to'g'risidagi ma'lumotlar;
- sug'urtalovchini tugatish to'g'risidagi qaror qabul qilingan sanagacha bo'lgan, auditorlik xulosasi bilan tasdiqlangan balans hisoboti;
- sug'urtalovchini tugatish muddatlari va shartlari ko'rsatilgan holdagi tugatish rejasini.

Sug'urtalovchini tugatishga ruxsatnoma olish uchun berilgan ariza zarur hujjatlar olingan kundan e'tiboran o'n kun ichida maxsus vakolatli davlat organi tomonidan ko'rib chiqilishi kerak.

Maxsus vakolatli davlat organi qabul qilingan qaror to'g'risida sug'urtalovchini yozma ravishda xabardor qilishi shart.

Maxsus vakolatli davlat organi sug'urtalovchini tugatish uchun ruxsatnoma berish bilan bir vaqtda sug'urtalovchining taqdim etilgan tugatish rejasiga o'zgartishlar kiritishga haqli.

Tugatilayotgan sug'urtalovchi kreditorlarining talablari tugatishni amalga oshirish bilan bog'liq xarajatlar, shuningdek tugatiladigan sug'urtalovchining asosiy vazifalarini ta'minlash zaruratidan kelib chiqadigan xarajatlar to'langanidan so'ng quyidagi tartibda qanoatlantiriladi:

birinchi navbatda - hayotni sug'urta qilish sohasida majburiy sug'urta shartnomalari bo'yicha sug'urta qildiruvchilarning talablari;

ikkinchi navbatda - sug'urta qildiruvchilarning boshqa majburiy sug'urta shartnomalari bo'yicha talablari;

uchinchi navbatda - boshqa sug'urta qildiruvchilarning (naf oluvchilarning) talablari;

to'rtinchi navbatda - byudjetga, byudjetdan tashqari fondlarga to'lovlarni nazarda tutuvchi to'lov (ijro) hujjatlari bo'yicha talablar. Ko'rsatilgan talablar to'liq qanoatlantirilgandan keyin ijtimoiy sug'urta bo'yicha talablar hamda jinoyat yoki ma'muriy huquqbuzarlik tufayli fuqarolarning mol-mulkiga etkazilgan zararni qoplash bo'yicha talablari qanoatlantiriladi; beshinchi navbatda - sug'urtalovchining boshqa kreditorlari talablari.

Lisenziya (ruxsatnoma) berish jarayonida sug'urta nazorati sug'urtachining bo'lajak faoliyatini dastlabki tekshiruvdan o'tkazadi. Ya'ni, nizom jamg'armasi va o'z mablag'larining holati hamda bu mablag'larning tashkilot zimmasidagi majburiyatlariga o'zaro munosabati ko'rib chiqiladi.

Sug'urtalovchining ustav fondini shakllantirish uchun kreditga, garovga olingan mablag'lardan va boshqa jalb qilingan mablag'lardan foydalanishga yo'l qo'yilmaydi.

4. Sug'urta nazorati davlat inspeksiyasining vazifalari, funksiyalar, huquqlari

O'zbekiston Respublikasi Vazirlar Mahkamasining 1998-yil 8-iyundagi 286 sonli "Sug'urta faoliyatini davlat tomonidan tartibga solish chora tadbirlari to'g'risida"gi va O'zbekiston Respublikasi Vazirlar Mahkamasining 2002-yil 27-noyabrda 413-sonli "Sug'urta xizmatlari bozorini yanada rivojlantirish choratadbirlari to'g'risida"gi qarorlariga muvofiq O'zbekiston Respublikasi Moliya vazirligiga davlat sug'urta nazorati funksiyasi yuklatilib, uning tarkibida Sug'urta nazorati davlat inspeksiyasi tashkil qilindi. O'zbekiston Respublikasi Moliya Vazirligining sug'urta faoliyati masalalari bo'yicha vakolatlari doirasida chiqarilgan normativ hujjatlari davlat boshqaruv organlari, yuridik shaxslar, birlashmalar tomonidan bajarilishi majburiy hisoblanadi. Respublikamizda sug'urta ishining rivojlanishi, sug'urta bozorini isloh qilishning boshlang'ich bosqichi ekanligidan dalolat beradi. Bu borada respublika sug'urta bozorini rivojlantirishda

davlat miqyosida chora-tadbirlarni qabul qilish uchun obyektiv talablar yuzaga keldi.

Sug'urta nazorati davlat inspeksiyasi sug'urta munosabatlari barcha qatnashchilarining huquqlari va qonuniy manfaatlari himoya qilinishini ta'minlash maqsadida O'zbekiston Respublikasi hududida sug'urta tashkilotlari faoliyati ustidan nazoratni amalga oshiruvchi davlat organi hisoblanadi. O'z faoliyatida O'zbekiston Respublikasi Konstitusiyasiga, Qonunlariga, O'zbekiston Respublikasi Oliy Majlisi Qarorlariga, O'zbekiston Respublikasi Prezidenti Farmonlari va farmoyishlariga, "O'zbekiston Respublikasi Moliya vazirligi huzuridagi Sug'urta nazorati davlat inspeksiyasi to'g'risida"gi Nizomga amal qiladi⁴⁵.

Davlat inspeksiyasiga O'zbekiston Respublikasi Moliya vaziri tomonidan tayinlanadigan boshliq boshchilik qiladi. Davlat inspeksiyasi boshlig'i Davlat inspeksiyasiga yuklangan vazifalarning bajarilishi va inspeksiya tomonidan o'z funksiyalari amalga oshirilishi uchun shaxsan javob beradi. Sug'urta nazoratini amalga oshirish bo'yicha ishlarni tashkil etishning asosiy masalalari va Davlat inspeksiyasi faoliyatining boshqa masalalari O'zbekiston Respublikasi Moliya vazirligi hay'ati tomonidan ko'rib chiqiladi. Davlat inspeksiyasi o'z ishini O'zbekiston Respublikasi Moliya vazirligi tomonidan tasdiqlanadigan rejaga muvofiq tashkil etadi.

Quyidagilar Davlat inspeksiyasining asosiy vazifalari hisoblanadi:

bajarilishi majburiy bo'lgan to'lov layoqati normalarini va ularni aniqlash tartibini, alohida tavakkalchiliklar bo'yicha sug'urtalovchilarning majburiyatlari cheklangan yo'l qo'yiladigan miqdorini hisoblab chiqish metodikasini hamda majburiyatlarning jami miqdorini, sug'urtalovchilarning to'lovga layoqatliligi bo'yicha axborot berish tartibi va muddatlarini belgilash;

sug'urta bozorining professional qatnashchilari tomonidan sug'urta faoliyati to'g'risidagi qonun hujjatlariga rioya etilishini nazorat qilish, to'lovga layoqatlilikning belgilangan normativlarini va ularning moliyaviy barqarorligiga qo'yiladigan boshqa talablarni ta'minlash; sug'urtalovchilar tomonidan sug'urta zaxiralari mablag'lari shakllantirilishi va joylashtirilishi bo'yicha hisobot yuritish tartibini, hisobotlar tuzishni belgilash; sug'urtalovchining ijro etuvchi organi rahbariga va bosh buxgalterga qo'yiladigan bajarilishi majburiy bo'lgan malaka talablarini belgilash;

sug'urtalovchilar tomonidan moliyaviy hisobot berilishi shakllari, tartibi va muddatlarini belgilash;

⁴⁵ O'zbekiston Respublikasi Prezidentining 2017 yil 18 martdagi PQ-2847-sonli qarori bilan o'zgartirishlar kiritilgan.

sugʻurtalovchilar tomonidan sugʻurta zaxiralari hosil qilish va joylashtirish tartibi va shartlarini belgilash;

sugʻurtalovchilar tomonidan sugʻurta hodisalari boshlanishining oldini olish va ogohlantirish boʻyicha tadbirlar mablagʻ bilan taʼminlanishi tartibi va shartlarini belgilash;

qonun hujjatlariga muvofiq sugʻurta bozori professional qatnashchilarining faoliyatini tekshirish va aniqlangan qonun buzilishlarini bartaraf etish toʻgʻrisida bajarilishi majburiy boʻlgan koʻrsatmalar berish; sugʻurtalovchilar va sugʻurta brokerlari litsenziyalarining amal qilishini koʻpi bilan oʻn ish kunidan ortiq boʻlmagan muddatga toʻxtatib turish yoxud sugʻurtaning ayrim turlari (klasslari)ga nisbatan toʻliq toʻxtatish, huquqiy taʼsir koʻrsatish chorasida koʻrsatib oʻtilgan litsenziyalarning amal qilishini oʻn ish kunidan ortiq muddatga toʻxtatib turish va toʻxtatish toʻgʻrisida sudga murojaat qilish; har bir moliyaviy yil tamom boʻlgandan keyin olti oy oʻtgach sugʻurta faoliyatini tartibga solish va nazorat qilish boʻyicha faoliyat toʻgʻrisidagi yillik hisobotlarni, shuningdek moliyaviy yil mobaynida sugʻurta bozorining faoliyati toʻgʻrisidagi statistika maʼlumotlarini eʼlon qilish; qonun hujjatlariga muvofiq boshqa vakolatlarni amalga oshirish.

Davlat inspeksiyasi oʻziga yuklangan vazifalarga muvofiq quyidagi funksiyalarni bajaradi:

✓ sugʻurtalovchilar tomonidan sugʻurta faoliyati toʻgʻrisidagi Oʻzbekiston Respublikasi qonun hujjatlariga rioya qilinishini va ularning hisobotlari ishonchliligini, shuningdek ular uchun belgilangan toʻlovga layoqatlilik koʻrsatkichlari va moliyaviy barqarorlikning boshqa talablari taʼminlanishini tekshirish;

✓ sugʻurtalovchilar va sugʻurta brokerlarining sugʻurta faoliyatini litsenziyalash;

✓ oʻz vakolatlari doirasida sugʻurtalovchilar ishini metodik taʼminlash; ✓ sugʻurtaning majburiy turlari boʻyicha sugʻurta qilish qoidalari (shartlari) va sugʻurta tariflari belgilash boʻyicha takliflar tayyorlash;

✓ Davlat inspeksiyasi tomonidan tasdiqlangan paytdan boshlab sugʻurta munosabatlarining barcha qatnashchilari tomonidan bajarilishi majburiy boʻlgan sugʻurta faoliyati toʻgʻrisidagi qonun hujjatlarini amalga oshirish boʻyicha normativ hujjatlar va metodik materiallarni ishlab chiqish;

✓ sugʻurta faoliyati masalalari boʻyicha qonun hujjatlari loyihalarini ishlab chiqish va ularni koʻrib chiqish uchun vazirlik rahbariyatiga kiritish;

✓ sugʻurtalovchilar tugatilgan va qayta tashkil etilgan taqdirda sugʻurta qildiruvchilarning manfaatlarini himoya qilish;

- ✓ respublikada sug'urta faoliyati rivojlanishining holati va tendensiyalarini tahlil qilish;
 - ✓ sug'urta faoliyati bo'yicha mutaxassislarni kasbga tayyorlash va ularni qayta tayyorlashga doir tadbirlarni amalga oshirish, sug'urta faoliyati masalalari bo'yicha seminarlar va konferensiyalar tashkil etish;
 - ✓ ommaviy axborot vositalari orqali sug'urta faoliyati masalalari bo'yicha axborot-tushuntirish ishlari olib borish;
 - ✓ o'z vakolatiga kiruvchi masalalar bo'yicha fuqarolarning takliflari va so'rovlarini ko'rib chiqish;
 - ✓ noshirlik faoliyatini amalga oshirish». Davlat inspeksiyasi quyidagi huquqlarga ega:
 - sug'urtalovchilardan sug'urta faoliyati to'g'risida belgilangan hisobot va ularning moliyaviy ahvoli haqidagi axborotni, shuningdek, korxonalar, muassasalar, tashkilotlar, banklardan (kichik va o'rta korxonalar, mikrofirmalar bundan mustasno), fuqarolardan o'ziga yuklangan funksiyalarini bajarish uchun zarur bo'lgan axborotni olish;
 - sug'urtalovchilar tomonidan sug'urta to'g'risida qonun hujjatlariga rioya etilishini nazorat qilish maqsadida sug'urtalovchilar faoliyatini tekshirish, zarurat bo'lsa buning uchun komissiyalar va ishchi guruhlar tashkil etish;
 - davlat ijro etuvchi organlardan o'ziga yuklangan vazifalarni bajarish uchun zarur bo'lgan axborot va statistika hisobotini tekin olish.
- Sug'urta nazorati davlat inspeksiyasi va uning xodimlari sug'urta bozori professional ishtirokchilarining ustav fondida va boshqaruv organlarida ishtirok etishga, shuningdek sug'urta vositachisi sifatida ish yuritishga haqli emaslar.

9- mavzu: Bank muassasalarida moliyaviy nazoratni tashkil etish

Reja:

- 1. Bank nazoratining mohiyati va zarurligi.**
- 2. Bank nazoratini amalga oshirish usullari.**
- 3. O'zbekiston Respublikasi Markaziy bankining bank nazoratini amalga oshirishdagi roli va ahamiyati.**
- 4. Tijorat banklarini lisenziyalash va davlat ro'yhatidan o'tkazish orqali nazorat qilish.**

Kalit so'zlar: bank nazorati, xalqaro bank nazorati, Bazil qo'mitasi, bank nazoratini amalga oshirish usullari, masofadan nazorat qilish, joyiga chiqibnazorat qilish, Markaziy bank va uning vazifalari, banklarni litsenziyalash, banklarning ustav kapitali, litsenziyani bekor qilish.

1. Bank nazoratining mohiyati va zarurligi

Bank nazorati hukumatning amaldagi bank-moliya tizimini barqarorligini ta'minlashga qaratilgan chora-tadbirlari yig'indisidan iborat tizimli boshqaruv vositasi hisoblanadi. Mazkur tizim oldiga ikkita asosiy vazifa qo'yiladi: nazorat jarayonlarini amalga oshirayotgan paytda ham banklar manfaatini, ham mazkur banklarga o'z omonatlarini joylashtirgan mijozlar manfaatdorligini ko'zlab ish ko'rishlari lozim bo'ladi.

Bundan tashqari nazorat qilinayotgan banklar joriy faoliyati bilan bog'liq risklar darajasini aniq baholab berish talab qilinadi. Zero, bank mijozlari banklarning ommaviy chop etiladigan yillik moliyaviy hisobotlari axborotlari asosida moliyaviy koeffisietlardan foydalangan holda bank faoliyatiga mustaqil baho berishlari mumkin. Bunda bank tizimidagi biron-bir bank faoliyatiga salbiy baho berilishi bank tizimi mijozlarida boshqa banklarga bo'lgan ishonchga ham putur etkazishi mumkin. Shuning uchun ham bank tizimini to'la-to'kis sog'lom ishlashini ta'minlash maqsadida tegishli nazoratlar o'tkazib turish juda muhim hisoblanadi.

Bank nazoratining yana bir vazifalaridan biri bank sektorida ichki raqobatni rivojlantirish va shu asosda mijozlarga ularning bank xizmatlariga bo'lgan ehtiyojlarini hisobga olgan holda mutanosib ravishda xizmat ko'rsatishni ta'minlash hisoblanadi.

Bank nazorati 100 yildan ortiq muddat davomida AQShda va G'arbiy Evropa davlatlarida o'zining qanday ko'rinishda bo'lishidan qat'iy nazar, shakllanib kelgan edi. So'nggi 15-20 yil atrofida rivojlanayotgan mamlakatlar ham bank nazoratini bank-moliya tizimini barqarorligini ta'minlovchi asosiy omillardan biri ekanligini anglab etdilar va o'z milliy bank tizimlariga joriy qila boshladilar.

Bank nazoratini amalga oshirish uchun bank tizimidagi mavjud muammolarni yechimi sifatida quyidagi chora-tadbirlarni ishlab chiqish maqsadga muvofiq hisoblanadi:

-mamlakat bank tizimini barqarorligini ta'minlash uchun turli xil iqtisodiy siyosatlar ishlab chiqishni talab etadi (Masalan, hisob siyosati, kredit siyosati, investisiya siyosati va h.k.);

-bank tizimini nobarqarorligi banklarni bankrot bo'lishiga va shu tarzda bank mijozlarida banklarga bo'lgan ishonchni susayishiga olib kelish muammosini bartaraf etish uchun davriy tekshiruv nazoratlarini o'tkazib turish talab qilinadi.

Yuqorida ta'kidlab o'tilgan chora-tadbirlarni o'z vaqtida amalga oshirilmasligi quyidagi makroiqtisodiy muammolarni keltirib chiqaradi: -pul massasini qisqarishi; -pul tizimini buzilishi va natijada hukumatning yirik hajmdagi ko'zda tutilmagan majburiyatlarini o'z vaqtida bajarilmay qolishi.

Jahonning rivojlangan davlatlari tajribasiga ko'ra, emissiya banki va tijorat banklari tarmog'ini o'z ichiga olgan ikki pog'onali bank tizimi samarli faoliyat ko'rsatishiini yo'lga qo'ymasdan turib, davlat iqtisodiyotini yuksaltirish mumkin emas. Bunda birinchi pog'onada Markaziy bank bo'lib, u mamlakatning pul muomalasini va barcha kredit muassasalarining faoliyatini tartibga solib turadi.

Bank faoliyati barcha mamlakatlarda qat'iy ravishda tartibga solinadi va nazorat qilinadi va albatta nazoratning maqsadi aholini, qolaversa, mamlakat manfaatlarini himoya qilishdir.

Bank nazoratini amalga oshirishning bir qator sabablari mavjud.

Birinchi, banklar mamlakat aholisining jamg'armasini asosiy saqlovchisi hisoblanadi. Banklar faoliyatini nazorat qilish mamlakat aholasini moddiy zarar ko'rishdan saqlash uchun tashkil etiladi

Ikkinchi, bank kreditorlar manfaatlarini himoya qilish maqsadida banklar faoliyatini nazorat qilish, tartibga solish amaliyotlari qo'llaniladi. XYuS va jismoniy shaxslar o'z faoliyatlarini rivojlantirish, turmush farovonligini oshirish maqsadida tijorat banklarining kreditlaridan foydalanadilar. Bu kreditlarning narxini oshib ketmasligini ta'minlash maqsadida hukumat bank nazoratining bilvosita usuli hisoblangan raqobatni ta'minlab erishadi

Uchinchi, hukumat o'z iqtisodiy manfaatlarini himoya qilish uchun samarali bank nazoratini tashkil etadi. Banklar bo'sh pul mablag'larini jalb etib, ularni kreditlar uchun yo'naltirish bilan mamlakatdagi iqtisodiy faollikni oshirib, ishsizlikni kamaytiradi, shu bilan birga mamlakatdagi pul massasiga bilvosita ta'sir etib inflyasiyani keltirib chiqaradi

To'rtinchi, bank aksiyadorlari va ishchi-xodimlar manfaatlarini himoya qilish uchun ham bank nazorati tashkil etiladi

Bozor iqtisodiyoti qaror topgan rivojlangan davlatlarda davlatning bank nazorati sohasidagi asosiy maqsadlari quyidagilardan iborat:

- pul taklifi ustidan nazorat o'rnatish;
- iqtisodiyotdagi moliyaviy nobarqarorlikka barham berish;
- banklarning foyda asosida faoliyat yuritishini ta'minlash;

- bank tizimiga nisbatan ishonchsizlik tuyg'ularini yuzaga kelishiga yo'l qo'ymaslik.

Banklar tomonidan o'z kapitalining yetarliligini ta'minlanishi Markzaiy bank tomonidan o'rnatilgan iqtisodiy me'yorlarga rioya etilishi, risklarning oqilona diversifikasiyalanishini ta'minlanishi, bank-kredit portfelining holatini aksiyadorlar va omonatchilar manfaatlarini himoya qilish nuqtai nazaridan kelib chiqqan holda nazorat qilishdir.

Bank nazoratining asosini banklarning o'zlari tomonidan tayyorlangan moliyaviy hisobot shakli yoki auditorlik firmalari tasdiqlagan ish faoliyatining moliyaviy ahvoli va rentabelligi haqidagi axborotlar tashkil etadi. Ko'pgina xalqaro me'yoriy hujjatlarda bank aktivlari va passivlarini to'g'ri baholash, ular faoliyatining moliyaviy natijalari haqqoniy baholanishi zarurligi ta'kidlanadi.

Shu o'rinda ta'kidlash lozimki, rivojlangan davlatlarda, xususan Evropa Ittifoqi davlatlarida, AQSh, Kanada, Yaponiya kabi davlatlarda bank nazoratining zarurligi 1975 yilga kelib o'z aksini topdi, ya'ni rivojlangan davlatlar bank nazoratini faqat moliyaviy sektorda emas, balki, umuman iqtisodiyotda asosiy rol o'ynashini tan oldilar. Natijada bank nazorati bo'yicha xalqaro tashkilot "Bazel qo'mitasi" tashkil etildi.

Banklarning tizimli riskni keltirib chiqarishi, bir-biri bilan iqtisodiy aloqada bo'lgan davlatlarni ham iqtisodiy inqiroz yoqasiga olib kelishi mumkin ("kapalak effekti" nazariyasi, Braziliyada qanot qoqqana kapalklar Texasda tarnadoni vujudga keltirish mumkin).

Bazel qo'mitasi butun dunyo mamlakatlari uchun bank nazorati tamoyillarini ishlab chiqadi va mintaqaviy bank nazoratida banklar faoliyati, ularning nazorat qilish tamoyillari ishlab chiqilib, davlatlar uni o'zlarining iqtisodiy holatidan kelib chiqqan holda bank nazorati bo'yicha standartlariga muvofiqlashtiradi.

Qo'mita tomonidan belgilangan xalqaro bank nazoratining tamoyillari:

- Chet mamlaklar banklari tomonidan boshqa davlatlarda tashkil qilingan bank muassaslari faoliyatini nazorat qilish ikkala davlat nazorat organlariga yuklatildi.
- Likvidlik bo'yicha nazorat xorijiy bank muassasasi ochilgan davlat nazorat organlarining vazifasi hisoblanganligi sababli, likvidlikni boshqarishda xorijiy banklar mahalliy me'yorlarga rioya qilishlari lozim.
- Xorijiy banklarning to'lovga layoqatligini nazorat qilish ushbu bank joylashgan davlatning nazorat organlariga yuklatiladi.
- Amaliy xamkorlik xorijiy bank joylashgan va uning muassasasi ochilgan davlatlarning nazorat organlari o'rtasida ma'lumot almashish hisobidan ta'minlanadi.

Hozirgi kunda bank nazorati tizimini quyidagi turlarga bo'lish mumkin⁴⁶:

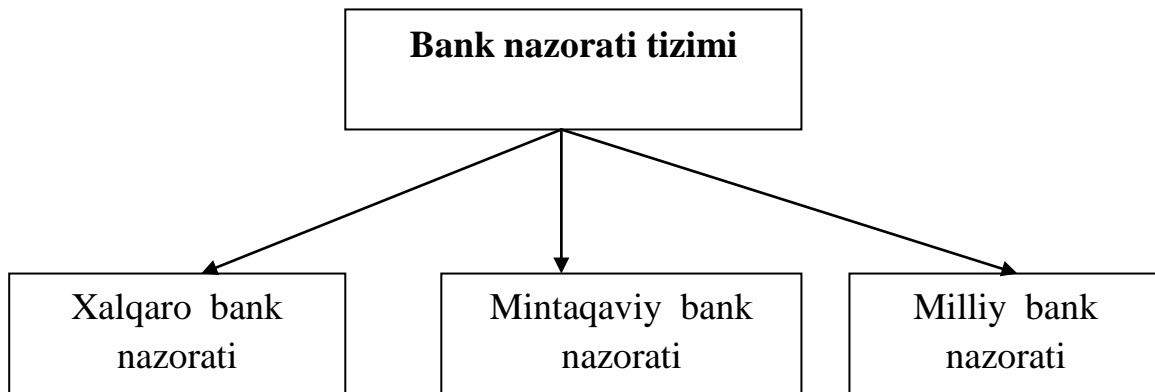

1-rasm. Bank nazorati tizimi

Barcha davlatlardagi bank nazorati tizimlari oldida 2 ta muhim vazifa turadi:

□ Bank tizimini mustahkamlash hamda iqtisodiy o'sishga hamkorlik qilish; □ Barcha omonatchilar va kreditorlar manfaatlarini himoya qilish.

Bank nazorati oldida turgan asosiy vazifa butun bank tizimi barqarorligini ta'minlash bo'lsada, lekin alohida olingan bank duch kelishi mumkin bo'lgan jiddiy muammolarni va inqirozlarni oldini olish maqsadga erishishdagi eng yaxshi yo'ldir. Omonotchilar va kreditorlar manfaatini himoya qilishdan maqsad, ular o'z mablag'laridan foydalanayotgan banklar tomonidan qanday xavf-xatarli operatsiyalar bajarilayotganligi to'g'risida ma'lumotga ega emaslar.

Bu borada mamlakamizda amalga oshirilgan ishlardan biri 1997 yil martdan boshlab jahon andozalariga mos keladigan va banklar faoliyatini oydinlashtirish imkonini beradigan tijorat banklari hisobvaraqlari yangi rejasi amalga oshirilishi joriy qilinganligi bo'ldi. Yangi hisobvaraqlar rejasini joriy qilinishi banklar faoliyati "oshkoraligini" (shaffoflik, ochiq-oydinlik) sarmoyadorlar, bank mijozlari va boshqa manfaatdor foydalanuvchilar uchun ochiqligini ta'minlash imkonini berdi.

Respublikamizda tijorat banklari faoliyatini nazorat qilishining asosiy maqsadi tijorat banklariga biron bir iqtisodiy chora ko'rish emas, balki bank faoliyatida mavjud bo'lgan kamchiliklarni bartaraf etib, bank tizimining barqarorligini oshirish natijasida bank omonatchilari va kreditorlarining manfaatlarini himoya qilishdan iborat.

⁴⁶ Norqobilov S., Dadaboeva H., Jo'raev O'. Xalqaro amaliyotda bank nazorati, T." Iqtisodmoliya" 2007 yil.

1995 yil 9 noyabrdagi Vazirlar Mahkamasining “O‘zbekiston Respublikasi bank tizimini rivojlantirishning kompleks dasturini amalga oshirish chora-tadbirlari to‘g‘risida”gi 427 qarorida aholi omonotlarini himoya qilish ko‘zda tutilgan va 1998 yilda “Omonot-himoya” sug‘urta fondi tashkil etilgan edi. Ammo, fondga a‘zo bo‘lish ixtiyoriy bo‘lganligi unga ayrim banklar a‘zo bo‘lmasligiga olib keldi. Bu esa o‘zining samarali natijasini bermadi.

O‘zbekiston Respublikasi Prezidentining 2000 yil 21 martdagi Bank tizimini yanada erkinlashtirish va isloh qilish chora-tadbirlari to‘g‘risida”gi qaroriga muvofiq 2002 yil 5 aprelda O‘zbekiston Respublikasining “Fuqarolarning banklardagi omonatlarini himoyalash kafolatlari to‘g‘risida”gi qonunini⁴⁷ qabul qilinishi bilan respublikamizda aholi omonatlarini kafolatlash tizimi tashkil etildi. Qonun ijrosini ta‘minlash maqsadida O‘zbekiston Respublikasi Vazirlar Mahkamasining 2002 yil 19 sentyabrdagi 326 sonli qarori bilan Fuqarolarning banklardagi omonatlarini kafolatlash fondi tashkil etildi. Ushbu Fonda barcha tijorat banklari va xorijiy banklarning sho‘ba banklari tomonidan jalb etilgan omonatlar sug‘urtalanadi. Bunda banklar Fond bilan yozma bitim tuzishlari kerak bo‘ladi va majburiy badal to‘lovlarni amalga oshirib boradilar.

Majburiy badallar 2 xil bo‘ladi:

- bir yo‘la to‘lanadigan badalni banklar Fondga a‘zo bo‘lib kirganda to‘laydi va u bank ustav kapitlining 0,1 % miqdorida bo‘ladi.
- kalendar tartibda to‘lanadigan badalni banklar yilning har choragida to‘lab borishadi. Bu badal bankdagi omonatlarning yil choragidagi o‘rtacha miqdorining 0,5% miqdorida bo‘ladi. Bu ikkala badallarning umumiy summai omonatlar qoldig‘ining 5%ga etganda kalendar tartibda to‘lanadigan badallarni to‘lash to‘xtatiladi.

Fond faoliyatining maqsadi bank operasiyalarini amalga oshirish huquqini beruvchi lisenziyasi Markaziy bank tomonidan chaqirib olinganda, tijorat banklari o‘z majburiyatlarini bajara olmay qolganda omonatchining omonati:

- minimal ish haqining 100 barobarigacha bo‘lsa 100%ini;
- minimal ish haqining 100 barobaridan 250 barobarigacha bo‘lsa 90%ini to‘lab berishdan iborat.

Umuman olganda barcha davlatlarda omonatlarning sug‘urtalash tizimida omonatlarni to‘lash bo‘yicha limitlar mavjud.

⁴⁷ O‘zbekiston Respublikasining 2009 yil 6 apreldagi O‘RQ-203-sonli Qonuni tahririda O‘zbekiston Respublikasi Oliy Majlisining Axborotnomasi, 2002 y.,4-5-son, 70-modda; O‘zbekiston Respublikasi qonun hujjatlari to‘plami, 2009 y., 15-son, 173-modda

Masalan, AQShda omonatlarning 100 ming AQSh dollari, Kanadada 60 ming Kanada dollari, Yaponiyada 10 mln ienasi, Evropa Ittifoqida 20 ming evroga teng bo'lgan qismini sug'urtalash tavsiya etilsa, Buyuk Britaniyada esa 70%ini to'lash nazarda tutilgan.

Fond o'z odiga qo'yilgan maqsadlarni amalga oshirish uchun tijorat banklaridan ma'lum darajada hisobotlar talab qiladi va bugungi kunda ushbu hisobotlarni tijorat banklariga lisenziya berish va ular faoliyatini tartibga solish departamenti orqali olmoqda.

2. Bank nazoratini amalga oshirish usullari

Bank tizimi amaliyotida bank nazoratining bir nechta usulidan foydalanish samarali natija berishini inobatga olgan holda, ularga batafsil to'htalib o'tamiz.

Birinchisi, Markaziy bank tomonidan tijorat banklar faoliyatini masofadan turib, ya'ni ular taqdim etgan moliyaviy hisobotlarini tekshirish orqali nazorat qilish. Ikkinchisi, banklarni joylarga chiqib inspeksiya qilish, ya'ni barcha moliyaviy hisobotlar va ularga tegishli qo'shimcha ma'lumotlar tijorat banklarining o'ziga borib tekshirishdir.

Uchinchisi, aralash usul bo'lib, bunda masofadan turib va joylar chiqib tekshirish tekshirish usullari bigalikda amalga oshiriladi.

Masofadan turib banklarni nazorat qilish usuli Yevropa mamlakatlarida keng qo'llanilgan. Bunda Markaziy bankning nazorat departamentlari tashqi audit firmalari bilan yaqin munosabatda bo'ladi. Har yili tugashidan oldin setifikatlangan tashqi audit firmalariga audit tekshirishlarida faoliyatning qaysi tomonlariga e'tibor berish kerakligi ko'rsatiladi. Ayrim hollarda tashqi audit firmalarining ishchi materiallariga, garchi ularning xususiy mulki bo'lsada, ushbu materiallardan foydalanish talab qilinadi.

Tijorat banklarini joylarga borib tekshirish AQShda keng qo'llaniladi. AQSh bank nazorati departamentida ko'p sonli inspektorlar ishlashadi. Ular joyga chiqib, tijorat banklari hujjatlarini bevosita tekshirib, bank boshqaruviga baho beradilar. Bugungi kunda banklarning soni 11 mingtadan ortiqligini inobatga oladigan bo'lsak, bu teshirish usuli qancha mablag' va vaqt talab qilishini tasavvur qiling.

Keyingi yillarda AQSh va Evropa bank nazorati amaliyotida uchunchi usuldan foydalanilmoqda.

Jahon tajribasidan keng o'rin olgan masofadan turib nazorat o'rnatish bank faoliyatiga oid moliyaviy va boshqa hisobotlarni tahlil qilish hamda tekshiruvdan o'tkazishni ko'zda tutadi. Hiso-botlar balans, foyda va zararlar haqidagi hisobot, faoliyat turi, kreditlar, qo'yilmalar, majburiyatlar, kapital, likvidlik, ssudalar

bo'yicha yo'qotishlarga qarshi zaxiralar haqidagi ma'lumotlarni o'z ichiga olishi mumkin.

Demak, masofadan nazorat qilish yoki uzoqlashtirilgan monitoring bank holatini so'nggi ma'lumotlar asosida baholash imko-nini beradi. Ya'ni masofadan nazorat etish bank faoliyati sam-radorligiga xalal berishi mumkin bo'lgan omillarni aniqlab, kelgusida ular bilan bog'liq xarajatlarning oldini oladi.

Bundan tashqari, yil yakuni bo'yicha tijorat banklari chet el tashqi auditorlar xizmatidan foydalanadiki, uning asosida bankning moliyaviy holati to'g'risida hamda ehtimoliy to'lovga layoqatsizligi yoki nolikvidligi haqida masofadan nazorat qilish tizimiga axborot beriladi. Keyingi paragrafda samarali bank nazoratini olib borishda bank auditining roli alohida ko'rib chiqiladi. Masofadan nazorat qilishda quyidagilar tekshiriladi:

- Bank aktivlari va passivlari holatini, bank kapitali likvidligi, foyda va zararlar hisoboti, bank tushumlari to'liq tahlil qilib chiqiladi;
- Tahlil jarayonida aniqlangan xato va kamchiliklar to'g'risida banklar faoliyatini tahlil qilish Boshqarmasi xodimlari tomonidan rahbariyatga ma'lumotnoma jo'natiladi;
- Takrorlangan kamchilik yuzasidan bankka nisbatan jarima chorlaari ko'riladi. Masofadan nazorat qilish quyidagi vazifalarni bajaradi:
 - banklar faoliyati ustidan monitoring o'rnatish;
 - monitoring natijasida bank faoliyatidagi keskin o'zgarishlarni aniqlash;
 - bank faoliyatidagi keskin o'zgarishlar shubha uyg'otgan taqdirda inspeksiya va tematik tekshirishlar tayinlash;
 - «tartibbuzar» banklarga nisbatan O'zbekiston Respublikasining «O'zbekiston Respublikasi Markaziy bank to'g'risida»gi qonunida beligilangan choralarni qo'llash.

Bank nazoratida masofadan nazorat qilishning qulayligi va samaraliligi

Tijorat banklari faoliyatini domiy, har chorakda, har oyda yoki ayrim hollarda har hafta va har kunda o'rnatilgan monitoring asosida bank holati va likvidligini nazorat qiladi

Qabul qilingan doimiy axborotlar asosida bankning holatini boshqa banklar bilan solishtiradi

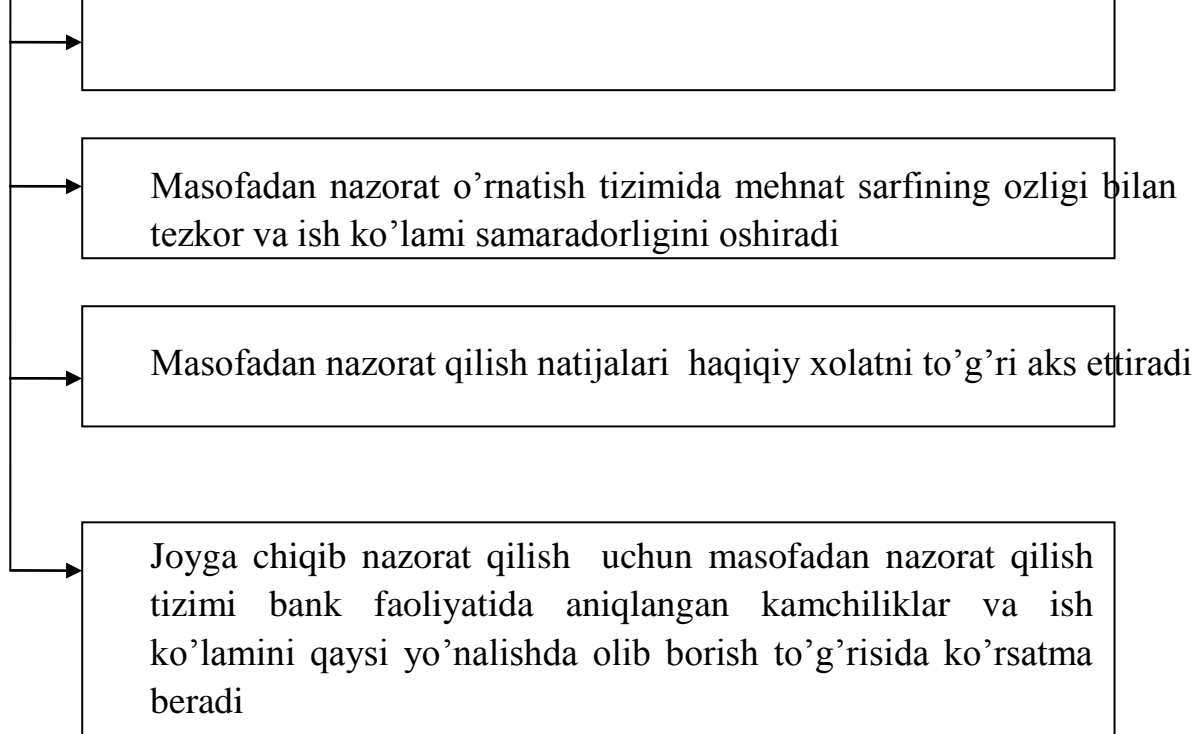

2-rasm. Masofadan nazorat qilishning qulayligi va samaraliligi.

Masofadan nazorat qilish monitoringi natijalari asosida reyting tuzish nazorat ma'lumotlari va nazorat organlari foydalanishi mumkin bo'lgan boshqa axborotlar, shu jumladan, joyiga chiqib o'tkazilgan tekshiruv natijalariga asoslanadi. Joyga chiqib tekshirishlarni tashkil qilishdan quyidagi maqsadlar ko'zlanadi: □ masofadan nazorat qilish jarayonida aniqlangan holatlarni bevosita joyida o'rganish;

- masofadan nazorat uchun taqdim etilgan hisobotlarni birlamchi hujjatlar bilan taqqoslash orqali ularni haqqoniyligini aniqlash;
- bank aktivlari sifatini tasniflash va shu yo'l bilan tavakkalchilik darajasini aniqlash va baholash;
- tavakkalchilik darajasidan kelib chiqib kapitalning etarliligini aniqlash va baholash;
- bankning joriy likvidlilik darajasini aniqlash va baholash;
- bankning korporativ boshqarish qobiliyatini aniqlash va baholash.

Joyga chiqib (inspeksiya qilish) tekshirish jarayonida quyidagilarga alohida e'tibor beriladi:

- Ustav kapitalidagi aksiyadorlar ulushining dinamikada o'zgarish sabablari;
- Aksiyadorlar ulushidagi o'zgarishlarga MB tasdig'i talab qilingan bo'lsa, uning mavjud yoki mavjud emasligi;
- Bank kapitalini Markaziy bank tomonidan belgilangan minimal talablarga javob berishi;
- Bank tushumining kapital o'sishiga ta'siri;
- Kapitalni o'stirish rejasining tahlili;

- Yuqoridagilar qatorida aktivlarning sifati, tushumlarning o'zgarishi va foydaning sifatiga alohida e'tibor berilishi kerak.

Joyga chiqib tekshirishda natijalarni solishtirish va ma'lumotlardan xalqaro amaliyotda keng foydalanish maqsadida umumiy ko'rsatkichlardan foydalaniladi.

CAMEL komponentlari:

- **C** - kapitalning etarliligi;
- **A** - aktivlar sifati;
- **M** - boshqaruvchilik qobiliyati; ■ **E** - daromadlilik; ■ **L** – likvidlilik.

Reyting tizimi bo'yicha *KAPITAL* nazorat jarayonining birinchi komponenti bo'lib, bunda bank kapitalining etarlilik darajasi, kapitalning ko'paytirish borasida olib borilayotgan faoliyat va dividendlarni to'lash siyosati tahlil qilinadi.

Tijorat banklari *AKTIVLAR*ning *SIFAT*ini tavsiflovchi asosiy ko'rsatkichlardan biri - aktivlarning daromadlilik ko'rsatkichi hisoblanadi. Aktivlar daromadlilikiga ta'sir qiluvchi asosiy omillardan biri aktivlar tarkibida daromad keltirmaydigan aktivlar salmog'ining o'zgarishi hisoblanadi.

Inspektor *BOSHQARISH QOBILIYATI* punktida bank rahbariyatining tarkibi, bank kengashi va boshqaruvining bank to'loviga qobilligi va ishonchli faoliyat ko'rsatishini ta'minlash borasidagi ish tajribasini baholaydi.

Bank faoliyatining asosiy maqsadi *DAROMAD* olishdir. Inspektorlar daromad va xarajatlarni tekshirish jarayoniga oqilona yondoshishi lozim. Bunda moliyaviy hisobotlarni shu jumladan, balans hisoboti, foyda va zararlar hisoboti, pul mablag'lari oqimi hisobotlarini tekshirilishi talab qilinadi.

Bank tomonidan *LIKVIDLIKNI BOSHQARISH* orqali uni etarli darajada saqlab turish foyda olishga qaratilgan harakat bilan muvozanatlashgan holda amalga oshirilishi darkor, ya'ni ko'proq foyda olish maqsadida aktivlarning samarasiz joylashtirilishi likvidlik holatini yomonlashuviga olib keladi.

Joyga chiqib tekshirish o'tkazishga tayyorgarlik kamida bir oy oldin boshlanishi lozim va unda quyidagi yo'llar bilan ma'lumot to'planadi

Bank faoliyat ko'rsatayotgan hududdagi xo'jalik yurituvchi sub'ektlar bilan suhbatda bo'lib, bank faoliyati to'g'risida ma'lumot to'plash

Masofadan nazoratni amalga oshiruvchi departament

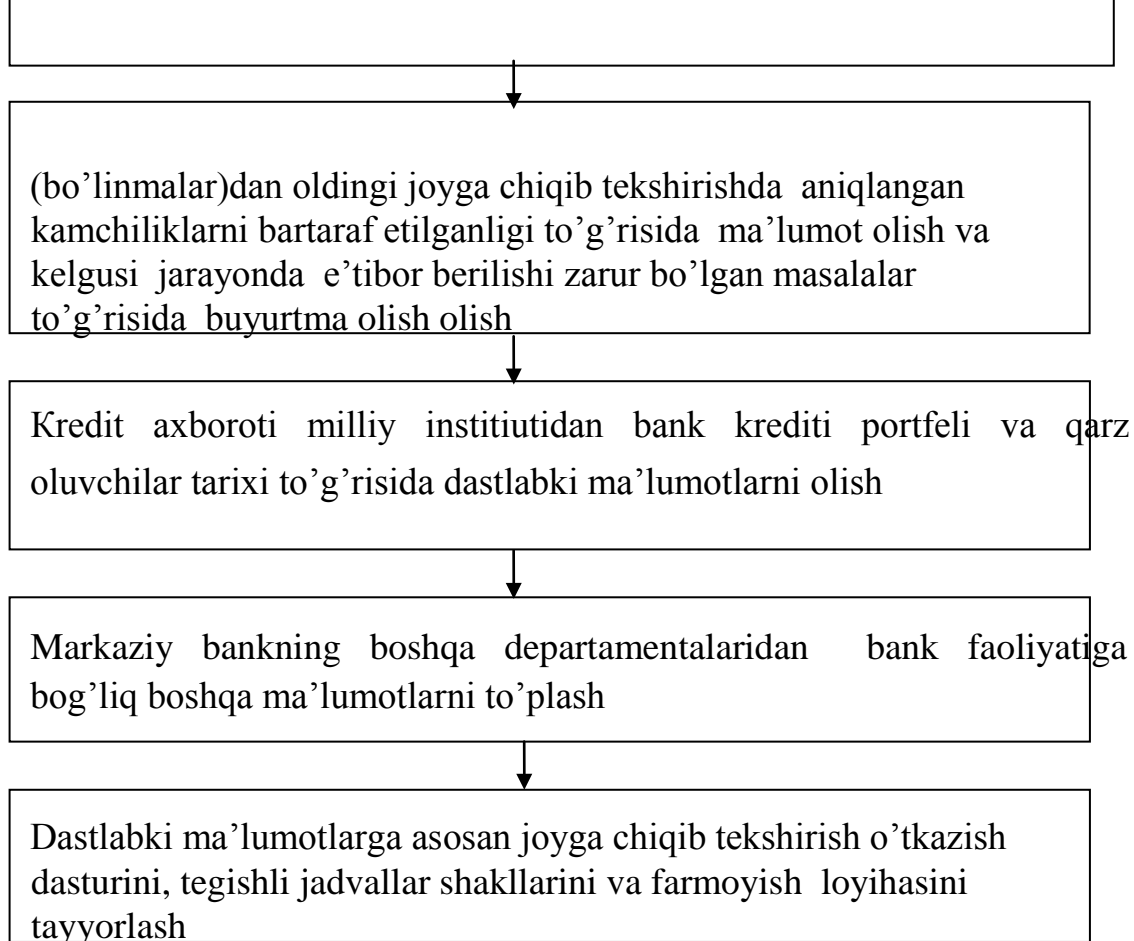

3-rasm. Joyga chiqib nazorat o'tkazish jarayoniga tayyorgarlik bosqichlari

Joylarda nazorat o'tkazishning afzalliklari

- Joylarda nazorat o'tkazishning afzalliklari shundan iboratki, inspeksiya xodimi nafaqat kamchilikni topadi, balki uni bartaraf etish yo'llarini ko'rsatib beradi va ayrim xollarda bu jarayonda o'zi ham ishtirok etadi. Nazorat obyekti faoliyati qoniqarsiz deb topilganda MB o'z otalig'iga olgan holda kuzatuvchisin bank faoliyatini joyida doimiy nazorat qilib borilishini ma'qul topadi.

Shuni xulosa qilish mumkinki,

- Inspeksion-joyida nazorat qilish bank faoliyatini oydinlashtiradi;
- Bank hisobotlari to'g'riligi tasdiqlaydi;
- Obyektni xalqaro auditning kiritilishiga tayyorlaydi.

3. O'zbekiston Respublikasi Markaziy bankining bank nazoratini amalga oshirishdagi roli va ahamiyati

Mamlakatimizda bank tizimi barqarorligini qo'llab-quvvatlash, omonatchilar va kreditorlarning manfaatlari himoyalanihini ta'minlash maqsadida bank nazorati O'zbekiston Respublikasi Markaziy banki tomonidan amalga oshiriladi. Markaziy bankning huquqiy maqomi, vazifalari, vakolatlari, tashkil etilishi va faoliyati prinsiplari O'zbekiston Respublikasining Konstitutsiyasi, O'zbekiston

Respublikasining «O‘zbekiston Respublikasining Markaziy banki to‘g‘risida» 1995 yil 21 dekabrda 154-I-son qonuni⁴⁸⁴⁹ va boshqa qonunlar bilan belgilanadi.

Markaziy bank yuridik shaxs bo‘lib, davlatning mulki hisoblanadi va o‘z sarfxarajatlarini o‘zining daromadlari hisobidan amalga oshiradi.

O‘zbekiston Respublikasi Markaziy banki tomonidan tijorat banklarining boshqaruv va risk-menejmenti sifatiga ta’sir qilish mexanizmlarining takomillashmaganligi, banklar faoliyatiga ma’muriy aralashuv amaliyotining davom etayotganligi, ayniqsa, banklar tomonidan o‘z faoliyatiga xos bo‘lmagan korxonalar tashkil etilishi, shuningdek ularning faoliyat yo‘nalishiga muvofiq bo‘lmagan vazifalarning yuklatilishi bank nazoratini ta’sirchan amalga oshirishni qiyinlashtirmoqda. 2017 — 2021 yillarda O‘zbekiston Respublikasini rivojlantirishning beshta ustuvor yo‘nalishi bo‘yicha Harakatlar strategiyasiga muvofiq, shuningdek pul-kredit siyosati, umuman bank tizimining barqaror faoliyat ko‘rsatishi ustidan samarali nazoratni va Markaziy bank faoliyatini yanada takomillashtirishni ta’minlash maqsadida quyidagilar Markaziy bank faoliyatining ustuvor yo‘nalishlari etib kuyidagilar belgilandi⁵⁰:

birinchidan, asossiz inflyatsion kutilmalarni oldini olish maqsadida inflyatsion targetlashning prinsip va mexanizmlarini bosqichma-bosqich tatbiq qilish bilan pulkredit siyosati va uning instrumentlarini tubdan takomillashtirish, ushbu usulga o‘rta muddatli istiqbolda to‘liq o‘tish va pul-kredit sohasida amalga oshirilayotgan siyosat va choralarning shaffofligini oshirish;

ikkinchidan, inflyatsiya omillarini chuqur o‘rganish va to‘lov balansini hisobini yuritish va tahlil qilish tizimini to‘liq shakllantirish asosida pul-kredit siyosatini shakllantirish, qabul qilish va amalga oshirish uslublarini takomillashtirish maqsadida statistik, tahliliy va tadqiqot bazasini rivojlantirish; uchinchidan, bank tizimini tartibga solish va nazorat qilish mexanizmlarini, shu jumladan tijorat banklar faoliyatida yuzaga keladigan muammolarni dastlabki bosqichlarida aniqlash va ularni bartaraf etuvchi choralar ko‘rish imkonini beruvchi tijorat banklar tavakkalchiligini boshqarish va baholash tizimini takomillashtirish; to‘rtinchidan, o‘rta va uzoq muddat istiqbollarda iqtisodiyotni barqaror o‘sishini ta’minlovchi muhim tarkibiy qism sifatida bank tizimini rivojlantirish, tijorat banklar va tadbirkorlik sub’ektlarining o‘zaro to‘liq sheriklik munosabatlarini shakllantirish,

⁴⁸ Izoh: oxirgi o‘zgartirish O‘zbekiston Respublikasining 2018 yil 3 yanvardagi O‘RQ-456- sonli Qonuni bilan kiritilgan. Qonun hujjatlari ma’lumotlari milliy bazasi, 05.01.2018 y.,

⁴⁹ /18/456/0512-son

⁵⁰ O‘zbekiston Respublikasi Prezidentning “O‘zbekiston Respublikasi Markaziy bankining faoliyatini tubdan takomillashtirish chora-tadbirlari to‘g‘risida”gi [PF-5296](#)-son Farmoni, 9.01.2018 yil

aholining bank tizimiga ishonchli institutsional sherik sifatida ishonchini mustahkamlash uchun raqobat sharoitlarni yaratish;

beshinchidan, to'lov tizimini yanada rivojlantirish, shu jumladan real vaqt rejimida tezkorlik bilan hisob raqamlarni boshqarish va bank operatsiyalarini o'tkazish imkonini beruvchi masofadan bank xizmatlari ko'rsatgan holda tijorat banklarining samarali axborot almashinuvi tizimini tashkil etish; oltinchidan, nobank kredit tashkilotlarining moliyaviy barqarorligini kuchaytirish, shuningdek ularning faoliyati ustidan nazoratni kuchaytirish bo'yicha kompleks chora-tadbirlarni amalga oshirish;

ettinchidan, bank xizmatlari iste'molchilari huquqi va qonuniy manfaatlari himoyasini ta'minlash, aholi va tadbirkorlik sub'ektlariga moliyaviy ochiqlikni va ularning savodxonlik darajasini oshirish.

O'zbekiston Respublikasi Prezidentning 2018 yil 9 yanvardagi "O'zbekiston Respublikasi Markaziy bankining faoliyatini tubdan takomillashtirish choratadbirlari to'g'risida"gi PF-5296-sonli Farmoniga muvofiq Markaziy bankning vazifalaridan kelib chiqib, tarkibiy tuzilishida ham da ham bir qator o'zgarishlar bo'ldi. Jumladan, jismoniy va yuridik shaxslarning murojaatlari bilan ishlash departamenti negizida asosiy vazifasi bank xizmatlari iste'molchilarining huquq va qonuniy manfaatlarini himoyalash, aholi va tadbirkorlik sub'ektlariga moliyaviy ochiqlikni va ularning savodxonlik darajasini oshirish bo'lib hisoblangan Markaziy bankning Bank xizmatlari iste'molchilarining huquqlarini himoya qilish xizmati tashkil etildi.

Bundan tashqari, asosiy vazifalari tegishlicha bank tizimining barqarorligini ta'minlash, omonatchilar va kreditorlar manfaatlarini himoya qilish va Markaziy bankning pul-kredit operatsiyalarini o'tkazish bo'yicha chora-tadbirlarini amalga oshirish bo'lib hisoblangan O'zbekiston Respublikasi Markaziy Bankining nazorat qo'mitasi va Kredit qo'mitasi o'z faoliyatini boshlaydi.

Shuni alohida qayd etish lozimki, yuqoridagi farmonda qayd etilishicha 2018 yil 1 sentabr kuniga qadar ilg'or xorijiy tajriba va umume'tirof etilgan normalar va standartlarni chuqur o'rganib, ixtisoslashgan xalqaro moliya institutlarining tegishli ekspert xulosalari asosida «O'zbekiston Respublikasining Markaziy banki to'g'risida»gi hamda «Bank va banklar faoliyati to'g'risida»gi qonunlari loyihalari yangi tahrirda ishlab chiqiladi.

O'zbekiston Respublikasining 1995 yil 25 apreldagi "Banklar va bank faoliyati to'g'risida" gi qonunning 44-moddasida "Markaziy bank qonun hujjatlariga muvofiq banklar faoliyatini nazorat qilib boradi" deb belgilab qo'yilgan.

Markaziy bank nazorat funksiyalarini bajarish bo'yicha o'z vakolatlarini amalga oshirish yuzasidan bank operatsiyalarini amalga oshirish, buxgalteriya hisobini yuritish va bank statistik hisobotini yuritish, yillik hisobotlarni tuzish uchun banklar tomonidan bajarilishi majburiy bo'lgan qoidalarni belgilaydi.

Markaziy bankning nazorat qilish sferasi hozirgi kunda kengaydi va uni quyidagicha tasvirlaymiz

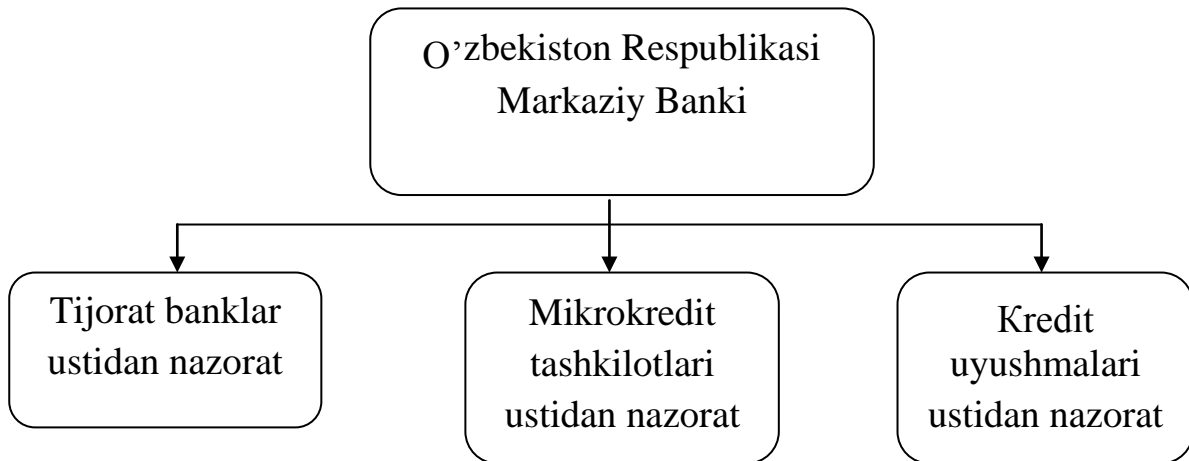

4-rasm. Markaziy bankning nazorat qilish sferasi

Markaziy bank moliya-bank tizimi barqarorligini saqlab turish, omonatchilar, qarz oluvchilar va kreditorlarning manfaatlari himoya qilinishini ta'minlash maqsadida banklar, mikrokredit tashkilotlari lombardlar va kredit byurolari faoliyatini tartibga soladi hamda nazorat qiladi, shuningdek ular tomonidan ichki nazorat qoidalariga hamda jinoiy faoliyatdan olingan daromadlarni legallashtirishga va terrorizmni moliyalashtirishga qarshi kurashish bilan bog'liq axborotni maxsus vakolatli davlat organiga taqdim etish tartibiga rioya etilishi ustidan monitoring hamda nazorat qiladi.

Markaziy bank banklarni, kredit byurolarini ro'yxatga oladi, shuningdek bank operatsiyalarini amalga oshirish huquqini beruvchi litsenziyalar beradi, mikrokredit tashkilotlari, lombardlar, kredit byurolari faoliyatini va qimmatli qog'ozlar blankalari ishlab chiqarishni litsenziyalaydi.

Banklarni, kredit byurolarini ro'yxatga olish, banklarga, mikrokredit tashkilotlari va lombardlarga litsenziyalar berish Markaziy bank tomonidan belgilangan tartibda haq evaziga amalga oshiriladi. Qimmatli qog'ozlar blankalari ishlab chiqarishga litsenziya berish qonun hujjatlarida belgilangan tartibda haq evaziga amalga oshiriladi. Berilgan litsenziyalar to'g'risidagi axborot e'lon qilinishi, shuningdek Markaziy bankning rasmiy veb-saytiga joylashtirilishi kerak hamda tanishib chiqish uchun ochiqdir.

Markaziy bank Banklarni davlat ro'yxatiga olish daftari, banklar, mikrokredit tashkilotlari, lombardlar, kredit byurolariga hamda qimmatli qog'ozlar blankalari ishlab chiqarishga berilgan litsenziyalar reyestrini yuritadi.

Markaziy bankning nazorat vazifalarini bajarishga doir bir qator vakolatlari belgilangan⁵¹.

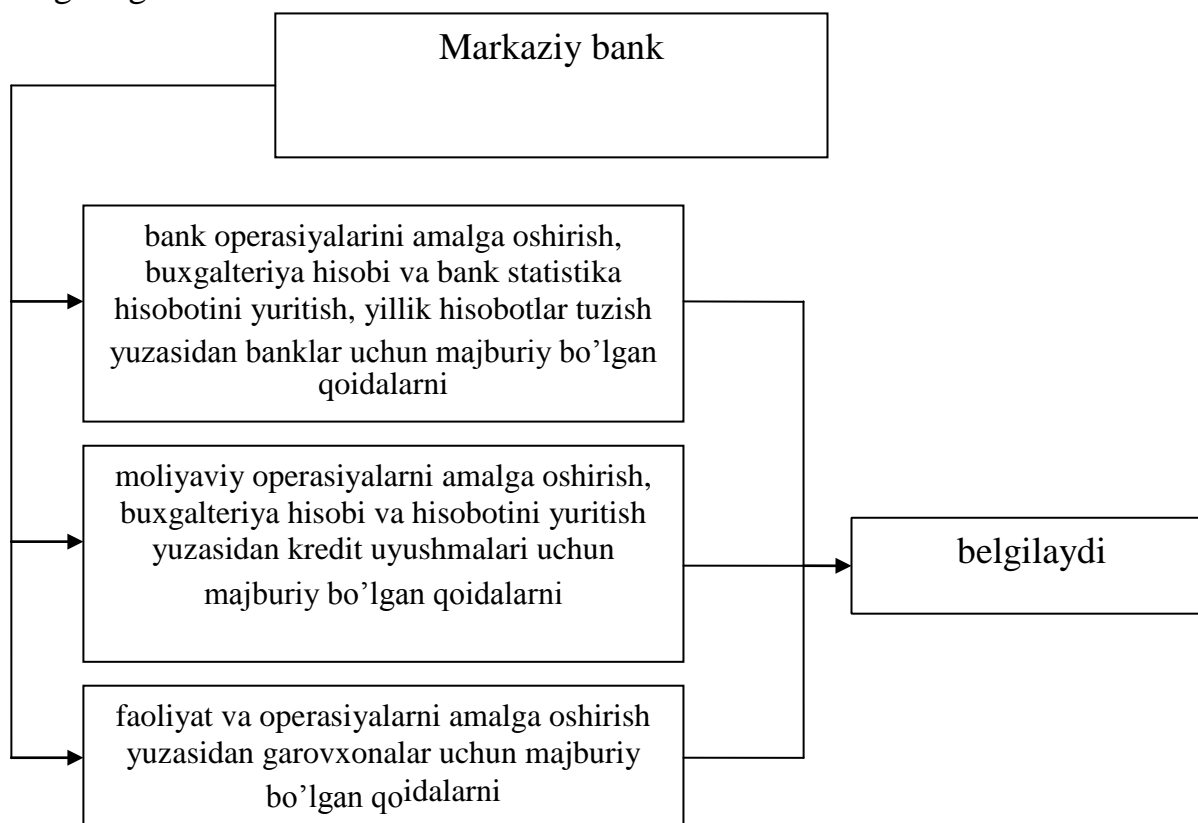

5-rasm. Markaziy bank tomonidan belgilanadigan qoidalar

Bank nazorati sohasida Markaziy bankka quyidagi huquqlar berilgan:

- banklar, mikrokredit tashkilotlari lombardlar va kredit byuolarining hisoboti va boshqa hujjatlarini olish va tekshirish, ularning faoliyati, shu jumladan operatsiyalari to'g'risida axborot so'lash hamda olish;
- olingan axborot yuzasidan izoh talab qilish;
- banklar va mikrokredit tashkilotlarining, ularning filiallari va ular bilan uzviy bog'langan shaxslarning, shuningdek lombardlar va kredit byuolarining faoliyatini tekshirish, qoidabuzarlarga nisbatan sanksiyalar qo'llash;
- banklar va kredit byuolarining ichki auditiga doir talablarni belgilash;
- bank aktivlari sifatini tasnif qilish va aktivlar bo'yicha ko'rilishi mumkin bo'lgan zararlar o'rnini qoplash uchun shunga monand rezervlar yaratishga doir talablarni belgilash;
- ishonchsiz aktivlarni hisobdan chiqarish shartlari va taomilini aniqlash;

⁵¹ O'zbekiston Respublikasining Markaziy banki to'g'risidagi Qonunining VIII bobi 51-moddasi.

- banklar, mikrokredit tashkilotlari lombardlar va kredit byurolariga ularning faoliyatida aniqlangan qoidabuzarliklarni bartaraf qilish to'g'risida ijro etilishi majburiy bo'lgan ko'rsatmalar yuborish;
- bank aksiyadorlari ustav kapitalining qonun hujjatlarida belgilangan miqdordan ortiqroq qismini sotib olgan taqdirda ularning moliyaviy ahvoli hamda obro'-e'tibori haqida axborot so'rash va olish;
- banklarning va ular filiallarining rahbarlari, boshqaruv a'zolari hamda bosh buxgalterlariga, mikrokredit tashkilotlari va kredit byurolari ijro organlarining rahbarlariga nisbatan malaka talablarini qo'yish.

Tekshirishlar Markaziy bankning vakolatli vakillari va Markaziy bank belgilaydigan auditorlar tomonidan amalga oshiriladi.

Qonun hujjatlarida belgilangan hollarda bank aksiyalarini sotib olish uchun oldindan Markaziy bankning roziligini olish talab qilinadi. Markaziy bank aksiya sotib oluvchilarning moliyaviy ahvoli qoniqarsizligi aniqlangan taqdirda bank aksiyalari xarid qilinishi va sotilishiga rozilik bermaslik huquqiga ega. Markaziy bank o'z qarori to'g'risida ariza beruvchiga iltimosnoma olingan kundan boshlab o'ttiz kundan kechiktirmay yozma ravishda xabar beradi.

Markaziy bank auditorlardan Markaziy bankning normativ hujjatlariga, shu jumladan tartib va uslubiyotlariga rioya etishlarini talab qilishga, shuningdek ulardan bank auditi bilan bog'liq har qanday ma'lumotlarni bevosita olishga haqli. Markaziy bank banklar uchun majburiy bo'lgan iqtisodiy normativlarni belgilaydi va bu normativlarning o'zgarishi to'g'risida kamida bir oy oldin e'lon qiladi.

Banklar va ularning filiallari iqtisodiy normativlarni belgilovchi banklarga oid qonun hujjatlarini buzgan taqdirda, Markaziy bank tomonidan ustav kapitalining eng kam miqdoridan 0,1 foizgacha jarima undiriladi yoki ayrim operatsiyalarni o'tkazishni olti oygacha bo'lgan muddatga cheklab qo'yiladi⁵².

Agar yo'l qo'yilgan tartib buzilishlar yoki bank o'tkazayotgan operatsiyalar omonatchilar va kreditorlarning manfaatlariga aniq xavf tug'dirgan bo'lsa, Markaziy bank quyidagilarga haqli:

- banklardan ustav kapitali eng kam miqdorining bir foizidan oshmagan summada jarima undirishga;
- bankdan bankni moliyaviy sog'lomlashtirish, shu jumladan aktivlar tuzilmasini o'zgartirish, bank xarajatlarini kamaytirish va aksiyadorlarga dividendlar to'lashni to'xtatish tadbirlarini ko'rishni, bank yoki uning filiali rahbarlarini, shu jumladan bank kengashi rahbarlari va a'zolarini almashtirishni, bankni qayta tashkil etishni, filialni tugatishni talab qilishga;

⁵² O'zbekiston Respublikasining 2015 yil 29 dekabrda O'RQ-396-sonli [Qonuni tahririda](#)

- bank uchun iqtisodiy normativlarni olti oylik muddatgacha o'zgartirishga; □ bankning ayrim bank operatsiyalarini amalga oshirishini bir yilgacha bo'lgan muddatga, shuningdek filiallar ochishni ham shuncha muddatga taqiqlab qo'yishga;
- bankni moliyaviy sog'lomlashtirish yoki Markaziy bank ko'rsatmalarini bajarish uchun zarur bo'lgan davrda mansabdor shaxslar va aksiyadorlar ega bo'lgan barcha vakolatlarni vasiyga berib, bankka vasiylik qilish tartibini belgilash to'g'risida qaror qabul qilishga;
- bank operatsiyalarini amalga oshirish huquqini beruvchi litsenziyani qaytarib olishga.

Bank filiallari to'lovlarni o'z vaqtida o'tkazmagan va ularning vakillik hisobvaraqlari qoniqarsiz ahvolda bo'lgan hollarda Markaziy bank bank filiali ushbu harakat natijasida olgan daromadini qat'iy tartibda undirib oladi, shuningdek shunday miqdorda jarima soladi.

Jinoiy faoliyatdan olingan daromadlarni legallashtirishga va terrorizmni moliyalashtirishga qarshi kurashish to'g'risidagi qonun hujjatlari banklar, mikrocredit tashkilotlari va lombardlar tomonidan buzilganligi aniqlangan taqdirda, Markaziy bank ularga nisbatan qonun hujjatlariga muvofiq choralar hamda sanksiyalar qo'llashga haqli.

Mikrocredit tashkilotlari, ularning filiallari, shuningdek lombardlar tomonidan mikrocredit tashkilotlari va lombardlar to'g'risidagi qonun hujjatlari talablari, belgilangan iqtisodiy normativlar buzilgan taqdirda, Markaziy bank mikrocredit tashkilotidan ustav fondining belgilangan eng kam miqdoridan bir foizgacha jarima undirishga hamda lombarddan belgilangan eng kam ish haqining ellik baravarigacha miqdorda jarima undirishga haqlidir.

Banklarga, mikrocredit tashkilotlariga, lombardlarga va kredit byurolariga, shuningdek qimmatli qog'ozlar blankalari ishlab chiqaruvchilarga nisbatan choralar hamda sanksiyalar qo'llash tartibi qonun hujjatlarida belgilanadi.

4. Tijorat banklarini lisenziyalash va davlat ro'yhatidan o'tkazish orqali nazorat qilish

Mamlakatimizda tijorat banklariga lisenziya berish va ular faoliyatini tartibga solish Markaziy bank tomonidan amalga oshiriladi. Bank faoliyatini lisenziyalash nazoratning dastlabki bosqichi bo'lib, u bank tizimining barqarorligini saqlash, bozorga yangi, moliyaviy barqaror banklar kirib kelishini nazorat qilish vositalaridan biri hisoblanadi.

2009 yil 15 avgustda O'zbekiston Respublikasi Markaziy Banki Boshqaruvining

“Banklarni ro‘yxatga olish va ular faoliyatini litsenziyalash tartibi to‘g‘risidagi nizomni tasdiqlash haqida” qarori⁵³ qabul qilingan. Ushbu O‘zbekiston Respublikasi hududida banklarni ro‘yxatga olish va ularga bank operatsiyalarini amalga oshirish huquqini beruvchi litsenziya berish tartibini belgilaydi.

O‘zbekiston Respublikasi bank tizimida faoliyat yuritayotgan barcha banklar o‘z faoliyatini O‘zbekiston Respublikasining Markaziy banki tomonidan beriladigan litsenziya asosida amalga oshiradi. Litsenziyada bank bajaradigan operatsiyalar ro‘yxati ko‘rsatiladi. Litsenziyasiz amalga oshiriladigan bank faoliyati gayriqonuniy deb hisoblanadi va bunday faoliyat natijasida olingan daromad davlat byudjetiga olib qo‘yilishi lozim⁵⁴.

Shu o‘rinda banklarga, xususan tijorat banklari, norezident bank, xususiy bank, chet el bankinging sho‘ba banki va chet el kapitali ishtirokidagi banklarga ta‘rif berib o‘tamiz.

Tijorat banki O‘zbekiston Respublikasi Markaziy banki tomonidan berilgan litsenziya asosida bank faoliyati deb hisoblanadigan yuridik va jismoniy shaxslardan omonatlar qabul qilish hamda qabul qilingan mablag‘lardan tavakkal qilib kredit berish yoki investitsiyalash uchun foydalanish, to‘lovlarni amalga oshirish kabi faoliyatlar majmuini amalga oshiradigan yuridik shaxsdir.

Norezident bank xorijiy davlat hududida ro‘yxatga olingan bankdir.

Xususiy bank ustav kapitalida muassislari (aksiyadorlar) bo‘lgan jismoniy shaxslarning ulushi kamida ellik foizni tashkil etishi lozim bo‘lgan bank bo‘lib, ustav kapitalida davlat ulushi bo‘lgan yuridik shaxslar, davlat organlari, shuningdek siyosiy partiyalar, kasaba uyushmalari, jamoat fondlari va diniy tashkilotlar xususiy bank muassislari (aksiyadorlari) bo‘lishi mumkin emas. Bank o‘z ustav kapitalini qonun hujjatlariga muvofiq shakllantira olmasligi sababli, o‘z maqomini xususiy bankka o‘zgartirishiga yo‘l qo‘yilmaydi.

Chet el bankinging sho‘ba banki ustav kapitali to‘laligicha norezident bank tomonidan shakllantiriladigan bank bo‘lsa, chet el kapitali ishtirokidagi bank esa chet ellik investorlarning ishtiroki ustav kapitali umumiy summasining kamida o‘ttiz foizini tashkil etadigan bankdir. Bunda, chet ellik investorlardan biri yuridik shaxs bo‘lishi lozim. Bunday bankning ustav kapitalini shakllantirishda rezident jismoniy va yuridik shaxslar hamda norezident jismoniy va yuridik shaxslar, shuningdek norezident banklar ishtirok etishlari mumkin.

⁵³ O‘zbekiston Respublikasi Markaziy banki Boshqaruvining 2017 yil 9 sentyabrdagi 23/2sonli qarori tahririda

⁵⁴ O‘zbekiston Respublikasining Banklar va bank faoliyati to‘g‘risidagi Qonuni, 1996 yil, 5 -modda

Markaziy bank tomonidan bank nazoratini amalga oshirishda ularni litsenziyalash muhim ahamiyat kasb etadi, sababi banklar litsenziya olishlari uchun quyidagi barcha talablarni bajarishlari kerak bo‘ladi.

Banklarni litsenziyalash jarayoni ikki bosqichdan iborat:

Birinchisi, bank ta’ sis etish uchun Markaziy bankning dastlabki ruxsatini berish; Ikkinchisi, bankni ro‘yxatga olish bilan bir vaqtda litsenziya berish.

Birinchi bosqichda bank faoliyati uchun dastlabki ruxsatnoma berilib, bank muassislariga bankni yaxshi tashkil etish uchun ma’lum muddat beriladi va shu davrda Markaziy bank tomonidan to’liq kuzatish ishlari amalga oshiriladi. Dastlabki ruxsatnomani berilishi asosiy lisenziyani kafolatlamaydi va uning amal qilish muddati olgan kundan boshlab 6 oy muddatgacha yuridik kuchga ega.

Dastlabki ruxsatnoma olingandan so’ng muassislar asosiy lisenziyani olish va bankni ro‘yhatdan o’tkazish uchun kerakli tashkiliy texnik tadbirlarni amalga oshiradilar.

Lisenziyalash – bank operasialarini amalga oshirishni chegaralsh maqsadida faqat vakolatli banklar tomonidan yuridik shaxslarga ularni amalga oshirish uchun ruxsat berishdir. Banklar Markaziy bankda davlat ro‘yhatidan o’tkazilgandan so’ng yuridik shaxs maqomini oladi.

Markaziy bank tomonidan 1 oy muddat ichida qaror qabul qilinadi. Lisenziya berisht bo‘yicha masalani ko‘rishda nazorat organlari tomonidan yangi bank filiallarini tashkil etish sharoiti, raqobat tufayli ularning moliya-kredit sektoriga ta’sir etishi kabi masalalarga ham alohida e’tibor beriladi.

Markaziy bank chet el kapitali ishtirokidagi banklar oldiga qo‘shimcha talablar qo‘yish, shu jumladan chet davlatlar banklaridan ular o‘zlari joylashgan va ro‘yxatga olingan yerdagi tekshiruv organi nazorati ostida ekanliklarining tasdiqnomasini talab qilish huquqiga ega.

Chet el banklariga litsenziyalar, basharti, chet davlat banki o‘z mamlakatida qaytarib berish sharti bilan pul depozitlari va boshqa boyliklarni qabul qilish huquqiga ega bo‘lsagina beriladi.

Markaziy bank quyidagilarga asoslanib bankni ro‘yxatga olishni va unga litsenziya berishni rad etishi mumkin:

- bankni ro‘yxatga olish uchun zarur bo‘lgan hujjatlar topshirilmaganligi;
- ta’ sis hujjatlarining qonun hujjatlariga nomuvofiqligi;
- bir yoki bir necha muassisning moliyaviy ahvoli qoniqarsizligi;
- muassislar moliyaviy mablag‘larining manbalari e’lon qilinmaganligi;
- bankni ro‘yxatga olish paytigacha eng kam ustav kapitalining to‘lanmaganligi;

- bank rahbari va bosh buxgalteri lavozimlariga nomzodlarning bu kasbga nomuvofiqligi.

Bankni ro'yxatga olishni va unga litsenziya berishni rad etish to'g'risidagi qaror ariza beruvchiga rad etish sabablari hamda ariza beruvchi ko'rsatilgan sabablarni bartaraf etib, takroran ko'rib chiqish uchun ariza berishi mumkin bo'lgan muddat ko'rsatilgan holda yozma shaklda yuboriladi. Bunda bankni ro'yxatga olishni va unga litsenziya berishni rad etish to'g'risidagi qarorda ko'rsatilgan muddat kamchiliklarni bartaraf etish uchun zarur bo'lgan vaqtga mutanosib bo'lishi kerak. Bankni ro'yxatga olish va unga litsenziya berish to'g'risidagi arizani takroran ko'rib chiqish ariza barcha zarur hujjatlar bilan birga olingan kundan e'tiboran o'n besh kundan ko'p bo'lmagan muddatda amalga oshiriladi. Bankni ro'yxatga olishni va unga litsenziya berishni rad etish to'g'risidagi qarorda ko'rsatilgan muddat o'tganidan keyin berilgan ariza yangidan berilgan hisoblanadi.

Bankni ro'yxatga olish va unga litsenziya berish to'g'risidagi arizani takroran ko'rib chiqishda bankni ro'yxatga olishni va litsenziya berishni rad etish to'g'risidagi xabarnomada ilgari ko'rsatilmagan yangi asoslar bo'yicha ro'yxatga olishni va litsenziya berishni rad etishga yo'l qo'yilmaydi.

Bankni ro'yxatga olishni va unga litsenziya berishni rad etish to'g'risidagi qaror ustidan qonun hujjatlarida belgilangan tartibda sudga shikoyat qilinishi mumkin. Markaziy bank quyidagi hollarda bank operatsiyalarini amalga oshirish uchun berilgan litsenziyani chaqirib olishi mumkin:

- bank to'lovga qobiliyatsiz bo'lib qolganida, passivlar aktivlardan ko'payib ketganida;
- litsenziya berishga asos bo'lgan ma'lumotlarning noto'g'riligi aniqlanganda;
- bank o'z omonatchilari va boshqa kreditorlari oldidagi majburiyatlarini bajarishga qodir bo'lmaganida;
- hisobot ma'lumotlari muntazam ravishda buzib ko'rsatilganda;
- qonun hujjatlariga va litsenziya shartlariga zid keladigan bank operatsiyalari amalga oshirilganda;
- litsenziya berilgan paytdan e'tiboran bank operatsiyalarini amalga oshirish bir yildan ortiq muddatga kechikkanda;
- monopoliyaga qarshi qoidalar buzilganda;
- ichki nazorat qoidalari hamda jinoiy faoliyatdan olingan daromadlarni legallashtirishga va terrorizmni moliyalashtirishga qarshi kurashish bilan bog'liq axborotni maxsus vakolatli davlat organiga taqdim etish tartibi buzilganda; □

O‘zbekiston Respublikasida o‘z sho‘ba bankini tashkil etgan chet el bankidan litsenziya chaqirib olinganda.

10-mavzu. Byudjetni tuzish va ijro etish jarayonini nazorat qilish Reja:

- 1. Byudjetnazoratning mohiyati va zaruriyati.**
- 2. Byudjet nazoratning vazifalari**
- 3. Byudjetni tuzish va ijro etish jarayonini nazoratni tashkil etish**

Kalit so‘zlar: davlat moliyasi tizimi, xarajat moddalari, mahalliy byudjet, ijtimoiy nafaqalar, nazorat iqtisodiy ishlar, byudjet intizomi

Davlat byudjeti davlat moliyasi tizimida markaziy o‘rinni egallaydi. Iqtisodiyot rivojlanishini turli bosqichlarida byudjet davlat siyosatini amalga oshirish quroli, mo‘ljallangan dasturlar va tadbirlarni amalga oshirish uchun pul mablag‘larini asosiy manbai hisoblanadi. Davlat byudjeti, davlat xokimiyatining kundalik masalalarini ham, rivojlanish istiqbollari vazifalarini ham hal etishda katta ahamiyatga egadir. Byudjet uch tarkibiy qismdan — xarajat, daromad qismlari va ular balansidan iborat

,ya’ni daromadlarning xarajatlarga muvofiqligi qoidasiga amal qilishi lozim. Byudjetni shakllantirish avvalo uning xarajat qismini tuzish yo‘li bilan yuz beradi, chunki davlat o‘zida mavjud moliyaviy imkoniyatlardan kelib chiqibgina xarajatlar qilishi mumkin emas. Davlat avvalo jamiyatni samarali rivojlantirish maqsadida uning oldida turgan vazifalarni bajarish uchun zarur mablag‘lar hajmini belgilashi va shundan keyingina o‘z qo‘lida bo‘lgan byudjet daromad qismini to‘ldirishning asosiy vositasi - soliqlar va boshqa manbalar yordamida ana shu moliyaviy resurslarni jalb etishi kerak.

Davlat byudjeti pul resurslarining markazlashtirilgan jamg‘armasi (fondi) bo‘lib mamlakat hukumati davlat apparati, qurolli kuchlarni tutib turish, shuningdek iqtisodiy funksiyalarni bajarish uchun uni tasarruf etadi.

Hozirgi shart-sharoitda byudjet davlatning iqtisodiyotni tartibga solish, xo‘jalik faoliyatiga ta’sir ko‘rsatish shuningdek krizisga qarshi chora-tadbirlarni amalga oshirishning qudratli vositasi hamdir. Hozirgi davlat byudjeti uning butun xilma-xil funksiyalarini aks ettiradigan murakkab, ko‘p ko‘rinishli xujjat hisoblanadi. Avvalo byudjetda davlat xarajatlari va daromadlari tartibi o‘z aksini topadi. Xarajatlar byudjet qurollarining sarflanish yo‘nalishlari va maqsadlarini ko‘rsatadi.

Xarajat moddalarining ahamiyati juda muhim, chunki ularning qanchalik maqsadga muvofiqligiga mazkur davlat soliq to'lovchilari zimmasiga yuklatiladigan soliq yukiga bog'liq bo'ladi. Bundan shu narsa ravshanki, mazkur aniq davrda amal qiladigan soliqlar tizimi (soliq miqdori, ularni stavkalari, soliq solinadigan baza) davlat byudjetida xarajatlarning qanday moddalari ko'zda tutilganiga va ularni qoplash uchun qancha miqdorda mablag'lar zarurligiga to'la ravishda bog'liqdir.

Iqtisodiyotni ishlab chiqarish sektorlari faoliyati uchun eng qulay shart-sharoitlarini yaratish bilan bog'liq xarajatlar davlat xarajatlarning eng muhim moddalari qatoriga kiradi.

Byudjet tizimi va byudjet jarayonida yuzaga keladigan barcha bosqichlarda "Byudjet kodeksi" talablariga, byudjet tizimining asosiy tamoyillariga, byudjet tizimi to'g'risidagi me'yoriy xarajatlarga, yo'riqnoma va tartiblarga amal qilinishi *byudjet intizomitushunchasini* belgilaydi⁵⁵.

Ijtimoiy-iqtisodiy o'zgarishlar, ijtimoiy-siyosiy tangliklar va moliyaviy-iqtisodiy inqirozlar sharoitida byudjet nazoratining ahamiyati o'sib boradi va yangicha mazmun kasb etadi.

Byudjet nazoratini amalga oshirishdan maqsad byudjet mablag'larini hosil qilish va ishlatishda maqsadlilik, samaradorlik, tartiblilik, qonuniylikning ta'minlanishiga erishish zarurligidan iboratdir.

Nazorat iqtisodiy ishlarni tashkil qilishda etakchi rolni O'zbekiston Respublikasi Moliya vazirligi bajaradi.

Har yili mamlakatning ijtimoiy-iqtisodiy rivojlanish darajasi tahlil qilinadi va o'tgan yillar bilan solishtiriladi

Mahalliy byudjetlar ijrosini taftish va tekshirishlardan o'tkazish Moliya vazirining buyrug'iga asosan amalga oshiriladi va vazirlikning barcha soha mutaxassisleri jalb qilinadi.

Bundan tashqari, moliya organlarida Hukumat topshiriqlari va Moliya vazirligi Hay'ati yig'ilishi hamda vazirlik rahbariyati topshiriqlariga asosan ma'lum bir yo'nalish, soha bo'yicha mavzuli tekshirishlar ham o'tkazilishi mumkin.

Yana shuni e'tirof etish lozimki, o'tgan yilni muvaffaqiyatli yakunlash va joriy yilgi Davlat byudjeti parametrlari ijrosi jarayonida byudjet intizomiga qat'iy rioya etilishini hamda O'zbekiston Respublikasi Prezidentining «O'zbekiston Respublikasining kelgusi yilgi asosiy makroiqtisodiy ko'rsatkichlari prognozi va Davlat byudjeti parametrlari to'g'risida»gi qarori ijrosini ta'minlash maqsadida har yili Moliya vazirligining 1-2 sonli buyruqlari chiqariladi va shu buyruqga asosan moliya organlari ustidan nazorat ishlari amalga oshirilib boradi.

⁵⁵ Turabov B. "Byudjetdan moliyalashtiriladigan muassasalarda byudjet intizomini mustahkamlash masalalari". Nomzodlik dissertatsiyasi, -2007 y

Davlat byudjeti parametrlari ijrosi jarayonida byudjet intizomiga qat'iy rioya etilishini ta'minlash maqsadida quyidagilar belgilanadi:

1. O'tgan yil uchun Davlat byudjeti ijrosi to'g'risidagi hisobotlarni o'z vaqtida va sifatli shakllantirilishini ta'minlash maqsadida, Davlat byudjeti bosh boshqarmasi va Hududlar moliyasi bosh boshqarmasi, Moliya vazirligi

G'aznachiligi va uning hududiy bo'linmalari, hududiy moliya idoralari belgilangan muddatda byudjetlararo o'zaro hisob-kitoblarni tartibga solinishini ta'minlashlari;

2. Byudjet tashkilotlarining joriy yil uchun xarajatlar smetalari va shtatlar jadvalarini ro'yxatga olish tugallangunga qadar, quyidagilar ma'lumot va ijro uchun qabul qilishlari:

a) xarajatlarni moliyalashtirish (to'lovlarini amalga oshirish) "O'zbekiston Respublikasi Byudjet kodeksi"gi hamda O'zbekiston Respublikasi Davlat byudjetida turuvchi tashkilotlarning xarajatlar smetasi va shtatlar jadvalini tuzish, ko'rib chiqish, tasdiqlash va ro'yxatdan o'tkazish tartibi to'g'risidagi Nizomga muvofiq amalga oshiriladi;

b) respublika va mahalliy byudjetlar xarajatlari quyidagilarga asosan amalga oshiriladi:

- respublika byudjetidan moliyalashtiriluvchi tashkilotlar bo'yicha – joriy yil I chorak uchun dastlabki (vaqtinchalik) xarajatlar yoyilmalari;

- Qoraqalpog'iston Respublikasi byudjetidan, viloyatlar, Toshkent shahar va tuman (shahar) lar mahalliy byudjetlaridan moliyalashtiriluvchi tashkilotlar bo'yicha – joriy yil I chorak uchun vaqtinchalik xarajatlar smetalari.

3. O'zbekiston Respublikasi Prezidentining joriy yilgi Davlat byudjeti parametrlari ijrosini ta'minlash maqsadida, Moliya vazirligining tarmoqlarni moliyalashtirish boshqarmalari boshliqlari, Qoraqalpog'iston Respublikasi moliya vaziri, viloyatlar va Toshkent shahar moliya boshqarmalari boshliqlari, shuningdek tuman (shahar) moliya bo'limi mudirlari:

- xarajatlar yoyilmasini tuzish hamda byudjet tashkilotlarining xarajatlar smetalari va shtatlar jadvalarini ro'yxatdan o'tkazishda O'zbekiston Respublikasi Davlat byudjetida turuvchi tashkilotlarning xarajatlar smetasi va shtatlar jadvalini tuzish, ko'rib chiqish, tasdiqlash va ro'yxatdan o'tkazish tartibi to'g'risidagi Nizomga, shuningdek amaldagi boshqa qonunchilik hujjatlari talablariga qat'iy rioya etilishini; □ birinchi navbatda I va II guruh xarajatlariga, IV guruh xarajatlari bo'yicha esa tegishli byudjetlarning tasdiqlangan xarajatlar parametrlari doirasida kommunal xizmatlar, ko'mir sotib olish va etkazish, yoqilg'i va YoMM, dori-darmon va oziqovqat mahsulotlariga zarur mablag'lar rejalashtirilishini;

- o'tgan yilda amalga oshirilgan haqiqiy xarajatlarni, byudjet mablag'lari oluvchilar sonining o'zgarishini har tomonlama tahlili asosida, shuningdek

xarajatlarning mavsumiyligini hisobga olgan holda byudjet mablag'lari oluvchilariga byudjet mablag'larini taqsimlanishini. Bunda, xarajatlar smetasini ro'yxatdan o'tkazish jarayonida vujudga kelgan bo'shab qoladigan mablag'larni kelgusi yil byudjet xarajatlari yoyilmasining tegishli bo'limi, 999-kichik bo'limi "Alohida tashkilotlarga maqsadli xarajatlar uchun ajratiladigan mablag'lar", 92-bobi "O'zbekiston Respublikasi Moliya vazirligi", 48 21 180 moddasida ko'zda tutish lozim;

- byudjet daromadlari va xarajatlari yoyilmasini belgilangan muddatda va tartibda tayyorlanishini;
- byudjet tashkilotlarining joriy yilgi shtatlar jadvali va xarajatlar smetasini tegishli byudjet parametrlari tasdiqlangandan boshlab 40 kundan kechiktirmay ro'yxatdan o'tkazish, shuningdek ro'yxatdan o'tkazilgan xarajatlar smetalarida qayd etilgan ma'lumotlarni "G'aznachilik-4" dasturiy majmuasiga o'z vaqtida kiritish choralari ko'rilishini;
- joriy yil uchun byudjet xarajatlari yoyilmasiga indeksasiya mablag'larini belgilangan ilovadagi koeffisientlarga muvofiq kiritish hamda ularni belgilangan tartibda faqatgina O'zbekiston Respublikasi Moliya vazirligining ruxsati bilan ishlatilishini ta'minlashlari lozim.

4. Davlat byudjetining muvozanatligini va joriy yilgi Davlat byudjeti parametrlarida ko'zda tutilgan mablag'lar hisobiga maqsadli tadbirlarni moliyalashtirilishini ta'minlash maqsadida, Davlat byudjeti bosh boshqarmasi respublika byudjeti xarajatlar yoyilmasining indeksasiyasida belgilangan ilovaga muvofiq mablag'larni ko'zda tutishi lozim.

Bunda, ko'rsatilgan mablag'lardan foydalanish qat'iyan O'zbekiston Respublikasi Moliya vazirining ruxsati bilan amalga oshiriladi.

5. Ijtimoiy soha va fanni moliyalashtirish bosh boshqarmasi o'n kunlik muddat ichida O'zbekiston Respublikasi Xalq ta'limi vazirligi, Maktabgacha b ta'lim vazirligi hamda Oliy va o'rta maxsus kasb-hunar ta'limi vazirligi bilan kelishilgan kelgusi yilga maktabgacha bolalar ta'lim muassasalari, umumta'lim maktablari, akademik liseylar va kasb-hunar kollejlarida bir o'quvchiga (tarbiyalanuvchiga) bazaviy me'yorlarini aniqlash va tartibga soluvchi koeffisientlarni qo'llash tartibi to'g'risidagi Nizomni vazirlik rahbariyatiga tasdiqlash uchun kiritishi lozim.

6. Qoraqalpog'iston Respublikasi Moliya vazirligi, viloyatlar va Toshkent shahar moliya boshqarmalari tegishli byudjetlardan moliyalashtiriluvchi byudjet tashkilotlarining joriy yil uchun xarajatlar smetasi va shtatlar jadvalini ro'yxatdan o'tkazish jadvalini tasdiqlab, besh kun muddat ichida Hududlar moliyasi bosh boshqarmasiga taqdim etishi lozim.

7. O'zbekiston Respublikasi Prezidentining qaroriga muvofiq,

Qoraqalpog'iston Respublikasi byudjeti, Andijon, Jizzax, Namangan, Samarqand, Surxondaryo, Sirdaryo va Xorazm viloyatlari mahalliy byudjetlariga hududlar bo'yicha hisoblangan barcha soliq va majburiy to'lovlar tushumi prognozi hisobga olinib, hajmi aniqlashtirilgan holda quyidagi xarajatlarni amalga oshirish uchun byudjet subvensiyalari ajratiladi:

- xalq ta'limi muassasalarining ish haqi va yagona ijtimoiy to'lovlari;
- ijtimoiy nafaqalar (bola 2 yoshga to'lguncha uni parvarishlash uchun onalarga beriladigan oylik nafaqalar, 16 (18) yoshgacha bolali oilalarga oylik nafaqalar va kam ta'minlangan oilalarga moddiy yordam).

Bunda Buxoro, Qashqadaryo, Navoiy, Toshkent, Farg'ona viloyatlari va Toshkent shahri bo'yicha zarur hollarda tuman (shahar) lar mahalliy byudjetlariga yuqorida ko'rsatilgan xarajatlarni moliyalashtirish uchun subvensiyalar ko'zda tutilishi mumkin.

8. Moliya vazirligi G'aznachiligi:

a) Moliya vazirligi Axborot hisoblash markazi bilan birgalikda Davlat byudjeti g'azna ijrosining Yagona g'aznachilik hisob-raqamidan foydalanishga o'tishini ta'minlash uchun kerakli tadbirlarni amalga oshirishi lozim;

b) Moliya vazirligining G'aznachiligi va uning hududiy bo'linmalari barcha xodimlarining o'z xizmat vazifalarini amalga oshirishda byudjetning g'azna ijrosi to'g'risida O'zbekiston Respublikasi qonunlari, boshqa qonunchilik hujjatlari,

Moliya vazirligining me'yoriy-huquqiy hujjatlari talablarini qat'iy va so'zsiz bajarishga qaratilgan javobgarligini kuchaytirish choralarini ko'rishini lozim; v) quyidagilarni:

- g'aznachilik operatsiyalarini amalga oshirish jarayonida ichki nazoratni hamda tavakkalchilik, tartib buzilish va kamchiliklarni minimallashtirish, tezkor aniqlash va bartaraf etish bo'yicha mavjud mexanizmni mustahkamlashni; □ xodimlarining malakalarini doimiy oshirishni;
- G'aznachilikning Qoraqalpog'iston Respublikasi, viloyatlar va Toshkent shahar bo'yicha boshqarmalari hamda tuman va shahar G'aznachilik bo'linmalarining faoliyati ustidan qattiq nazorat o'rnatilishini ta'minlash lozim.

Qoraqalpog'iston Respublikasi, viloyatlar va Toshkent shahri bo'yicha G'aznachilik boshqarmalari boshliqlari, tuman va shahar G'aznachilik bo'linmalari rahbarlari o'z xodimlari tomonidan Davlat byudjeti g'azna ijrosi bo'yicha O'zbekiston Respublikasi qonunchiligiga qat'iy va so'zsiz rioya qilinishi yuzasidan shaxsan javobgar ekanligi belgilanishi lozim.

9. Moliya vazirligining G'aznachiligi, Qoraqalpog'iston Respublikasi, viloyatlar va Toshkent shahri bo'yicha G'aznachilik boshqarmalari, tuman va shahar G'aznachilik bo'linmalari O'zbekiston Respublikasi Vazirlar Mahkamasining 1999 yil 3 sentyabrdagi 414-sonli "Byudjet tashkilotlarini mablag' bilan ta'minlash tartibini takomillashtirish to'g'risida"gi qaroriga muvofiq, joriy moliya yilida byudjet muassasalarining birinchi darajali xarajatlari to'lovini amalga oshirishning quyidagi ketma-ketligini ta'minlash lozim:

- ish haqi, ish haqidan ajratmalar (YaIT), ijtimoiy nafaqalar, pensiya va stipendiyalar;
- oziq-ovqat, dori-darmon;
- kommunal xizmat xarajatlari, yoqilg'i va boshqa YoMMLari;
- kapital qo'yilmalar; □ boshqa xarajatlar.

G'aznachilik hisob raqamlaridagi mablag'lar qoldig'i miqdori:

- tegishli byudjet bo'yicha I va II guruh xarajatlarini to'lash uchun mablag'larga bo'lgan talabni to'liq qoplagan taqdirda, III guruh xarajatlarini, shuningdek I va II guruh xarajatlarini to'liq amalga oshirib bo'lgan byudjetdan mablag' oluvchilarning IV guruh xarajatlarini amalga oshirishga ruxsat beriladi; □ oziq-ovqat xarajatlarini to'lanmagan qismidan oshgan taqdirda doridarmon xarajatlarini (xuddi shunday boshqa turdagi xarajatlar bo'yicha ham) qoldiqdan oshgan qismi doirasida amalga oshirishga ruxsat beriladi.

Bunda, byudjet tashkilotlari, O'zbekiston Respublikasi Moliya vazirligi yoki uning hududiy moliya idoralari bilan kelishgan holda IV guruh xarajatlari uchun ko'zda tutilgan mablag'lar hisobidan mavsumiy va favqulodda tadbirlarni (birinchi sinf o'quvchilari uchun o'quv qurollari, kam ta'minlangan oilalar farzandlari uchun qishki kiyim-bosh, epidemiologiyaga qarshi, dezinfeksion va boshqa tadbirlar) tezkor moliyalashtirishni amalga oshirishlari mumkin.

10. Davlat byudjeti bosh boshqarmasi va Hududlar moliyasi bosh boshqarmasi mahalliy byudjetlarning birinchi darajali xarajatlarini o'z vaqtida moliyalashtirish maqsadida, respublika byudjetidan byudjet subvensiyasi va o'tkazib beriladigan daromadlarni belgilangan choraklik reja doirasida:

- ish haqi (har oyning 1-5 sanasida 60% miqdorida va 15-20 sanasida 40% miqdorida);
- yagona ijtimoiy to'lov (har oyning 1-5 sanasida);
- ijtimoiy nafaqalar to'lovi (har oyning 1-25 sanasida) xarajatlari uchun moliyalashtirilishini amalga oshirishlari lozim.

11. Qoraqalpog'iston Respublikasi Moliya vaziri, viloyatlar va Toshkent shahar moliya boshqarmalari, tuman (shahar) moliya bo'limi rahbarlari Respublika kitob

jamg'armasi hisobidan joriy o'quv yilida umumta'lim maktablari o'quvchilarini darsliklar va o'quv qo'llanmalari bilan o'z vaqtida to'liq ta'minlanishi, shuningdek darsliklarni ijaraga berishdan tushadigan to'lovlarni o'z vaqtida va to'liq tushishining doimiy nazoratini ta'minlashlari lozim.

12. Qoraqalpog'iston Respublikasi Moliya vazirligi, viloyatlar va Toshkent shahar moliya boshqarmalari, byudjet ijrosi monitoringi va tahlili natijalari asosida, shuningdek birinchi darajali xarajatlarni (ish haqi va unga tenglashtirilgan to'lovlar, yagona ijtimoiy to'lov, ijtimoiy nafaqalar) so'zsiz moliyalashtirish (to'lash) zaruriyatini hisobga olgan holda byudjet subvensiyalari va byudjet ssudalarini (daromadlar va xarajatlar o'rtasidagi vaqtinchalik kassa farqini qoplashga) mahalliy tuman (shahar) byudjetlariga ajratishlari lozim.

13. Hududlar moliyasi bosh boshqarmasi O'zbekiston Respublikasi Moliya vazirligining tarmoqlarni moliyalashtiruvchi tegishli boshqarmalari bilan birgalikda yil davomida mahalliy byudjetlar xarajatlarining to'g'ri taqsimlanishi, byudjet tashkilotlari xarajat smetalari va shtat jadvallarini to'g'ri tuzilishi hamda ro'yxatdan o'tkazilishi yuzasidan tekshirishlar tashkil etilishini ta'minlashlari lozim.

14. Moliya vazirligining Davlat moliyaviy nazorati bosh boshqarmasi va uning hududiy boshqarmalari:

- moliya, g'aznachilik idoralari va byudjet tashkilotlarida byudjet ijrosi bo'yicha qonunchilik talablari bajarilishini ta'minlanishi ustidan har tomonlama, kuchaytirilgan va ta'sirchan nazorat o'rnatishni ta'minlashi lozim;

- belgilangan muddatda moliya idoralarida byudjet tashkilotlari shtatlar jadvali va xarajatlar smetasini ro'yxatdan o'tkazilishi o'z muddatida va belgilangan tartibga muvofiq amalga oshirilishi yuzasidan tekshirishlar o'tkazishlari lozim. Bunda, xarajatlarni asossiz markazlashtirish, xarajatlar va shtatlarni ortiqcha rejalashtirish, lavozim razryadlarini yuqori qo'llash kabi holatlarga, shuningdek xizmat avtomobillarini saqlash uchun hamda byudjet tashkilotlari tomonidan joriy yil yakuni bo'yicha iqtisod qilingan hamda rivojlantirish jamg'armasiga o'tkazilgan xarajat turlari bo'yicha mablag'lar rejalashtirilishi asosligiga alohida e'tibor qaratishlari lozim;

- har 10 kunda tekshirishlar jarayonida aniqlangan kamchiliklar haqida O'zbekiston Respublikasi Moliya vazirligi rahbariyatiga axborot taqdim etilishi lozim;

- birinchi darajali xarajatlarni, shu jumladan ish haqi va barcha turdagi ijtimoiy nafaqalarni o'z vaqtida moliyalashtirilishi, shuningdek ularni naqd pul bilan ta'minlanishi ustidan nazoratni kuchaytirish lozim.

15. Qoraqalpog'iston Respublikasi moliya vaziri, viloyatlar va Toshkent shahar moliya, shuningdek hududiy nazorat-taftish boshqarmalari boshliqlarini qayta

tekshirish vaqtida smeta-shtat intizomiga amal qilmaslik yoki ushbu holatlarni yashirish, byudjet mablag'larini maqsadsiz va noo'rin xarajat qilish, kamomad va o'zlashtirishlarga yo'l qo'yish holatlar aniqlansa, ularga nisbatan qonunchilikda ko'zda tutilgan choralari ko'rilishi to'g'risida ogohlantirilishlari lozim.

11-mavzu. Byudjet tashkilotlari xarajatlar smetasini rejalashtirish va byudjetdan moliyalashtirishdagi moliyaviy nazorat REJA:

1. Byudjet tashkilotlarini smetali moliyalashtirish tartibini nazorat qilish.

2. Byudjet tashkilotlari asosiy ko'rsatkichlarini hisoblash va rejalashtirishning o'ziga xos xususiyatlari.

3. Moliya organlarining byudjet tashkilotlari xarajatlar smetasini tuzish, tasdiqlash, smeta asosida moliyalashtirish va mablag'lardan foydalanish jarayonidagi nazorat-iqtisodiy ishlari.

4. Byudjet tashkilotlarining byudjetdan tashqari mablag'lari manbalarining shakllanishi, mablag'larning ishlatilishi yuzasidan nazorat-iqtisodiy ishlarni tashkil qilish.

***Kalit so'zlar:** Byudjet tashkilotli, moliyaviy majburiyat, yuridik majburiyat, xarajatlar smetasi, xo'jalik yurituvchi subyektlarlarining davlat reestri, byudjetdan moliyalashtirish, byudjetdan tashqari mablag'lar bo'yicha smeta, vaqtinchalik xarajatlar smetasi, normativ, yakka smeta*

Byudjet tashkilotlarining *xarajatlar smetasi* - tashkilotlar tomonidan joriy moliya yili uchun tuziladigan va tasdiqlanadigan hujjat bo'lib, unda tashkilotlar uchun xarajatlar moddalari bo'yicha ko'zda tutilgan byudjetdan ajratilgan mablag'lar (xarajatlar rejasi) aks ettiriladi.

Sog'liqni saqlash, ta'lim, ijtimoiy ta'minot muassasalari, davlat hokimiyati va davlat boshqaruv organlari, huquqni muhofaza qilish organlari va ayrim boshqa muassasalar va tashkilotlar smeta tartibida moliyalanadi.

Xarajatlar smetasi asosida moliyalashtirishning muhim tamoyili byudjet tashkilotlari tomonidan tarmoq, shtat va kontingent bo'yicha rejani bajarish darajasi hamda ilgari berilgan mablag'larning amaldagi foydalanilishi hisobga olingan holda ularga mablag'lar berilishi hisoblanadi.

Yuridik shaxs maqomiga ega bo'lgan va xarajatlarni qoplash byudjetdan ajratilgan mablag'lardan tashqari boshqa daromad manbalari mavjud bo'lgan tashkilotlar ham byudjetdan tashqari mablag'lar bo'yicha smetalarni tuzadilar.

Byudjetdan tashqari mablag'lar bo'yicha smeta - tashkilotlar tomonidan joriy moliya yili uchun tuziladigan va tasdiqlanadigan hujjat bo'lib, unda tashkil bo'lish manbalari va ushbu mablag'larning qonunchilikka muvofiq foydalanish yo'nalishlari ko'rsatilgan holda byudjetdan tashqari daromadlar tushumlarining prognoz hajmlari aks ettiriladi.⁶⁵

Davlat byudjeti xarajatlarning iqtisodiy tayinlanishi va to'lovlarni aniq turlarini ifodalaydigan qismi xarajatlar moddasidir.

Vaqtinchalik xarajatlar smetasi - tashkilotlarning xarajatlar smetasi tasdiqlangunga va ro'yxatdan o'tkazilgunga qadar amal qiluvchi hujjat bo'lib, unda byudjet tashkilotlari uchun ko'zda tutilgan, qonunchilikka o'zgartirishlarni hisobga olgan holda, har oyda avvalgi moliya yilining oxirgi choragidagi byudjetdan ajratiladigan mablag'larning uchdan bir qismidan ortiq bo'lmagan miqdordagi byudjetdan ajratilgan mablag'lar (xarajatlar rejasi) aks ettiriladi.

Byudjet tashkilotlari O'zbekiston Respublikasi Moliya vazirligi tomonidan tasdiqlangan byudjet hisobidan moliyalash normativlariga asosan xarajatlar smetasi va shtatlar jadvallarini mustaqil ravishda ishlab chiqadi va tasdiqlaydi, hamda ularni qonunchilikda belgilangan tartibda ro'yxatdan o'tkazish uchun O'zbekiston Respublikasi Moliya vazirligi yoki uning hududiy moliya organlariga taqdim etadi. Byudjet tashkilotlarini Davlat byudjeti hisobidan yangi tartibda moliyalash faoliyat yo'nalishi turlariga qarab, normativlar bo'yicha xarajatlarning guruhleri bo'yicha bir satrda moliyalash usuli bilan amalga oshiriladi

Amaldagi qonunchilikka muvofiq birinchi navbatda byudjet tashkilotlarining I va II guruhlar bo'yicha xarajatlari moliyalanadi. Bunda I guruh xarajatlarni, II guruh bo'yicha tegishli mablag'larni ajratmasdan turib, amalga oshirish taqiqlanadi.

Harajat guruhleri

I guruh harajatlari	Ish haqi va unga tenglashtirilgan boshqa to'lovlar (bolali oilalarga beriladigan nafaqalar, kam ta'minlangan oilalarga - moddiy yordam, stipendiyalar va b.);
II guruh harajatlari	Ish haqiga hisoblab, yoziladigan xarajatlar
III guruh harajatlari	Kapital qo'yilmalar (Davlat investision dasturida ko'zda tutilgan adres ro'yxatlarga muvofiq);
IV guruh harajatlari	Boshqa xarajatlar.

652014 yil 15 dekabrda 2634-sonli “ Byudjet tashkilotlari va byudjet mablag’I oluvchilarning xarajatlar smetasi vashtatlar jadvalini tuzish, ko’rib chiqish, tasdiqlash va ro’yxatdan o’tkazish tartibi to’g’risida NIZOMni tasdiqlash haqida” O’z. Res.Moliya vazirligining buyrug’i

Respublika va mahalliy byudjetlardan I va II guruhlar bo’yicha xarajatlarni moliyalash har oyda smetalar va xarajatlar ro’yxatiga muvofiq ravishda, ularga kiritilgan o’zgartirishlar hisobga olingan holda, amalga oshiriladi. Ayni vaqtda oldingi hisobot yili uchun belgilangan baholash ko’rsatkichlarining bajarilishi ham hisobga olinadi

III guruh xarajatlarini moliyalash byudjet tashkilotlari tomonidan joriy moliya yili uchun Respublika investision dasturida belgilangan limitlar doirasida amalga oshiriladi.

IV guruh “Boshqa xarajatlar” bo’yicha belgilangan limitlar doirasida ajratilgan moliyaviy mablag’larni xarajat qilish quyidagi navbatga rioya etilgan holda amalga oshiriladi: 1) ovqatlanish; 2) dori-darmonlar; 3) kommunal xizmatlar; 4) boshqa xarajatlar.

Byudjet tashkilotlari O’zbekiston Respublikasi Moliya vazirligi yoki uning hududiy moliya tashkilotlari bilan kelishuv bo’yicha IV guruh mablag’lari hisobidan mavsumiy va shoshilinch tadbirlar (birinchi sinf o’quvchilari uchun maktabga kerak narsalar, kam ta’minlangan oilalar bolalari uchun qishki kiyim sotib olish, epidemiyaga qarshi, dezinfeksion va boshqa tadbirlar)ni moliyalash uchun operativ xarajatlar qilishi mumkin.

Yuqorida qayd etilganidek, byudjet tashkilotlarini yangi tartibga muvofiq davlat byudjeti mablag’lari hisobidan moliyalash ijtimoiy soha tashkilotlari bo’yicha byudjetdan moliyalashning har yilgi bazaviy normativlariga asosan amalga oshiriladi, ularni ishlab chiqish, tasdiqlash va qo’llanish tartibi maxsus me’yoriy hujjatda nazarda tutilgan. Bunday normativlarni belgilashdan maqsad quyidagilardan iborat:

- kontingent birligini saqlash uchun asossiz ravishda hisoblangan katta xarajatlarga ega bo’lgan hududlar va tashkilotlar bo’yicha nomutanosiblikni tenglashtirish;
- mavjud kontingentni saqlash uchun asossiz ravishda hisoblangan katta xarajatlarga ega bo’lgan tashkilotlarni normativlarga qiyoslab, qonunchilikda belgilangan tartibda ularni qayta tashkil etish yoki tugatish maqsadida aniqlash;
- byudjetdan moliyalashni faoliyat turi bo’yicha tovarlar (ishlar, xizmatlar)ni ishlab chiqarish va realizasiya qilish, byudjet tashkilotlari tomonidan chetdagi tashkilotlarga vaqtincha foydalanilmaydigan xonalar va boshqa davlat mulkini

ijaraga berish, yuridik va jismoniy shaxslar tomonidan byudjet tashkilotlariga ko'rsatiladigan homiylik (beg'raz) yordami hisobidan byudjet tashkilotlarini moliyalashning boshqa manbalari bilan birgalikda olib borish.

Normativlar tegishli moliya yili uchun ishlab chiqilib, O'zbekiston Respublikasi Moliya vazirligining buyrug'i bilan tasdiqlanadi va mintaqaviy moliya tashkilotlari, shuningdek ijtimoiy soha tashkilotlariga ega bo'lgan vazirliklar, idoralarga yetkazib beriladi.

Normativlar xizmat ko'rsatilayotgan kontingent birligiga hisoblangan, har xil turdagi tashkilotlarni saqlash bo'yicha xarajatlar kattaligi bo'lib, umumiy summada ish haqi (amaldagi qonunchilik bilan belgilangan ustama haq va qo'shimchalar hisobga olingan holda), uskunalarni sotib olish hamda kapital ta'mirlash uchun xarajatlar ajratiladi.

Bajaradigan funksiyalarini ajratiladigan mablag'lar miqdori bilan obyektiv miqdoriy o'lchash va solishtirish imkoni bo'lmagan tashkilotlar ajratiladigan mablag'lar umumiy summasiga asosan moliyalanadi. Ularga ilmiy ishlanmalar, sport va bayram tadbirlari, arxivlar, televideniye, radioni saqlash uchun ajratiladigan xarajatlar hamda teatrlar va bosma nashrlar uchun beriladigan dotasiyalar kiradi. Smetali moliyalash – odatda, o'z daromadlariga ega bo'lmagan noishlab chiqarish sohasidagi muassasalar xarajatlarini qoplash uchun Davlat byudjetidan mablag'lar berilishidir. Bunday muassasalarni saqlash uchun byudjetdan ajratiladigan mablag'lar hajmi, maqsadli yo'nalishi va choraklar bo'yicha taqsimoti smeta bilan belgilanadi.

Tashkilotlar, agarda qonunchilikda boshqacha tartib belgilanmagan bo'lsa, mustaqil ravishda xarajatlar smetasini, byudjetdan tashqari mablag'lar bo'yicha smetani, shuningdek shtatlar jadvalini tasdiqlangan tashkiliy tuzilma, shtat birliklari, namunaviy shtatlar va byudjetdan moliyalashtirish me'yorlariga muvofiq ishlab chiqadilar va tasdiqlaydilar.

Individual smetalar, umumiy smetalar, markazlashtirilgan tadbirlar uchun mo'ljallangan xarajatlar smetalari, jamlama smetalar farqlanadi.

Tuman, shahar, shaharga qarashli tumanlar byudjetlari hisobida bo'lgan va markazlashtirilgan buxgalteriyalar tomonidan xizmat ko'rsatiladigan tashkilotlar bo'yicha ayrim hollarda xarajatlarning jamlanma smetalari (umuman byudjet tasnifining tegishli paragrafi bo'yicha) tuzilishi mumkin. Ular quyidagi tashkilotlar xarajatlari uchun tuziladi:

a) bir turdagi kichik byudjet tashkilotlari (veterinariya uchastkalari va punktlari, qishloq klublari, kutubxonalar, feldsherlik-akusherlik punktlari va boshqa kichik tashkilotlar);

b) bir turdagi yirik byudjet tashkilotlariga – ularga xo'jalik xizmati ko'rsatish xo'jalik xizmati ko'rsatishning maxsus guruhlari orqali markazlashtirilgan ravishda amalga oshirilayotgan bo'lsa;

v) tegishli hokimiyatlar va ularning bo'limlari apparatini saqlash bo'yicha xarajatlar. Hisobot choragining oxirgi ish kuni oxirida byudjet tashkilotlarining hisobvaraqlarida qolgan tejab qolingan (foydalanilmagan) byudjet mablag'lari (kapital qo'yilmalarni mablag' bilan ta'minlash uchun nazarda tutilgan mablag'lar bundan mustasno) olib qo'yilmaydi, Byudjet tashkilotini rivojlantirish jang'armasiga o'tkaziladi va belgilangan tartibda sarflanadi.

Byudjet tashkilotlarini kelgusi chorakda mablag' bilan ta'minlash hajmi hisobot choragida tejab qolingan (foydalanilmagan) byudjet mablag'lari summasiga kamaytirilmaydi.

Xarajatlar smetasi bo'yicha xarajatlarni hisoblab chiqish mablag'larga bo'lgan ehtiyojga muvofiq iqtisodiy va ijtimoiy rivojlanish ko'rsatkichlarini va iqtisod qilishning qat'iy tartibini amalga oshirishni hisobga olgan holda amalga oshirilishi shart

Smetalarning guruhlanishi

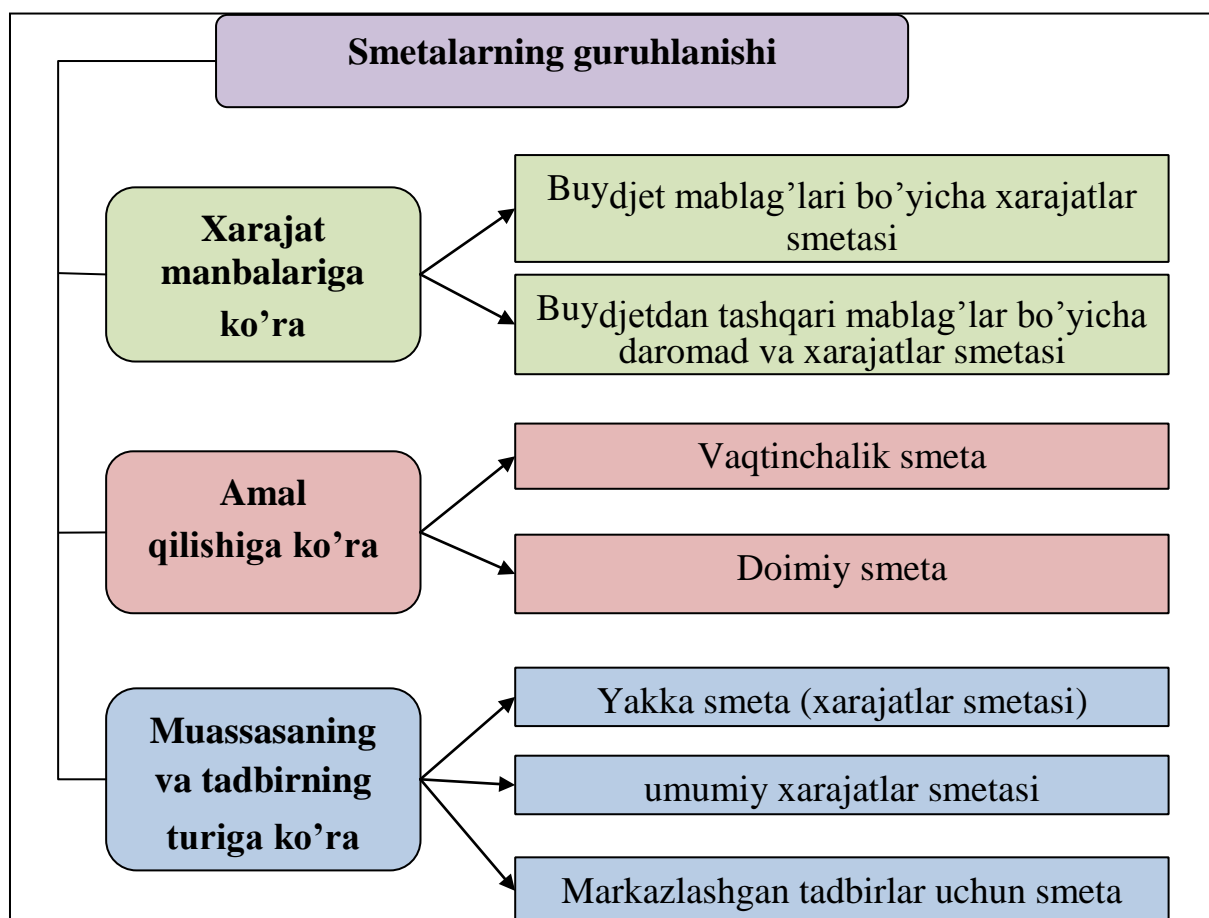

Yuridik shaxs maqomiga ega bo'lmagan va tegishli davlat boshqaruv organlari (bosh bo'linma sifatidagi byudjet tashkiloti) huzuridagi markazlashtirilgan buxgalteriyalar va tegishli hokimiyatlarning buxgalteriyalari tomonidan xizmat ko'rsatilayotgan tashkilotlar bo'yicha quyidagi alohida hollarda jamlanma xarajatlar smetasi tuzilishi mumkin (7-rasm)

Jamlanma xarajatlar smetasi, xizmat ko'rsatiladigan tashkilotlarning rahbarlaridan olingan buyurtmalar asosida hamda markazlashtirilgan buxgalteriyada mavjud bo'lgan hisob va hisobot, shuningdek iqtisodiy va ijtimoiy rivojlanish ko'rsatkichlariga muvofiq markazlashtirilgan buxgalteriya tomonidan tuziladi. Jamlanma xarajatlar smetasini tuzish uchun buyurtmalar hokimiyatlarning tegishli boshqarma va bo'limlari tomonidan belgilangan shakllar yoki ko'rsatkichlar ro'yxati bo'yicha xarajatlarning guruhlari bo'yicha va ilovalarni hamda smetalarga qilingan hisob-kitoblarni ilova qilgan holda tashkilotlar tomonidan taqdim qilinadi.

O'zbekiston Respublikasi va Qoraqalpog'iston Respublikasi vazirliklari, idoralari va hokimiyatlar boshqarmalari va bo'limlari markazlashtirilgan holda amalga oshiriladigan xarajatlar bo'yicha ularning o'zini saqlash uchun xarajatlar smetasidan tashqari tashkilotning markazlashtirilgan tadbirlari uchun xarajatlar smetasini tuzadilar. Bunda, O'zbekiston Respublikasi va Qoraqalpog'iston Respublikasi vazirliklari, idoralari va hokimiyatlar boshqarmalari va bo'limlari tomonidan markazlashtirilgan holda bir necha tadbirlar (tizimdagi barcha tashkilotlar bo'yicha qo'riqlash xizmatini to'lash, xizmat kiyimini sotib olish, yagona axborot-kompyuter tizimiga xizmat ko'rsatish, seminarlar o'tkazish va boshqalar) bo'yicha xarajatlar amalga oshirilayotganda, xarajatlar smetasiga har bir to'lanadigan markazlashtirilgan tadbirlar bo'yicha hisob-kitoblar ilova qilinadi.

Xarajatlar smetalari, daromadlar va xarajatlar smetalari tuzishda mehnatga haq to'lash miqdorlari va shartlari, tovarlar (ishlar, xizmatlar) uchun narx va tariflar: barcha tashkilotlar (mavsumiy yoki moliya yili mobaynida yangidan tuzilayotgan tashkilotlardan tashqari) bo'yicha — mazkur smetalar tuzilayotgan moliya yilining 1 yanvarida amalda bo'lgan shartlarda;

-mavsumiy yoki moliya yili mobaynida yangidan tuzilayotgan tashkilotlar bo'yicha — mazkur tashkilot faoliyat ko'rsatishi boshlangan oyning birinchi sanasi holatiga ko'ra hisobga olinadi.

Xarajatlar smetasini tuzish bo'yicha ishlarni tashkil etish davomida O'zbekiston Respublikasi va Qoraqalpog'iston Respublikasi vazirliklari, davlat qo'mitalari va idoralari, tegishli hokimiyatlarning boshqarma va bo'limlari o'zlariga bo'ysunuvchi tashkilotlarga byudjet to'g'risidagi qonun hujjatlari va moliya organining mazkur masala bo'yicha ko'rsatmalaridan kelib chiqib, kelgusi yil uchun smetalarni tuzish tartibi va muddatlari to'g'risida ko'rsatmalar beradi.

Buning uchun O'zbekiston Respublikasi va Qoraqalpog'iston Respublikasi vazirliklari, davlat qo'mitalari va idoralari, tegishli hokimiyatlarning boshqarma va bo'limlari bo'ysunuvidagi byudjet tashkilotlari va byudjet mablag'lari oluvchilarning rahbarlari hamda tegishli xodimlarining kengashini chaqiradilar va xarajatlar smetasini tuzish tartibi va muddatlari to'g'risida yo'l-yo'riqlar ko'rsatadilar, ularga tashkilotlarning xarajatlar smetasini tuzish tartibi masalalari bo'yicha qonun hujjatlari talablarini tushuntiradilar, byudjet mablag'lari bo'yicha xarajatlar smetasi hisob-kitoblarini qonun hujjatlariga muvofiq kelishi majburiyligi, xarajat qilishda smeta-shtat intizomiga va tejamkorlik rejimiga rioya qilish haqida ko'rsatmalar beradilar, shuningdek xarajatlar smetasini tuzish hamda blankalarni to'ldirish texnikasi masalalari bo'yicha yo'l-yo'riqlar ko'rsatadilar.

Bir vaqtning o'zida bo'ysunuvidagi byudjet tashkilotlari va byudjet mablag'lari oluvchilarga kelgusi yil uchun iqtisodiy va ijtimoiy rivojlanish dasturlariga muvofiq asosiy ko'rsatkichlarni (sinflar, o'quvchilar, bolalar, shifoxonalarda joy-kunlar, bola-kunlar soni va boshqalar) yozma ravishda xabar qiladilar.

Buydjet tashkilotlarini rivojlantirish jamg'armasi mablag'larining shakllanish manbalari

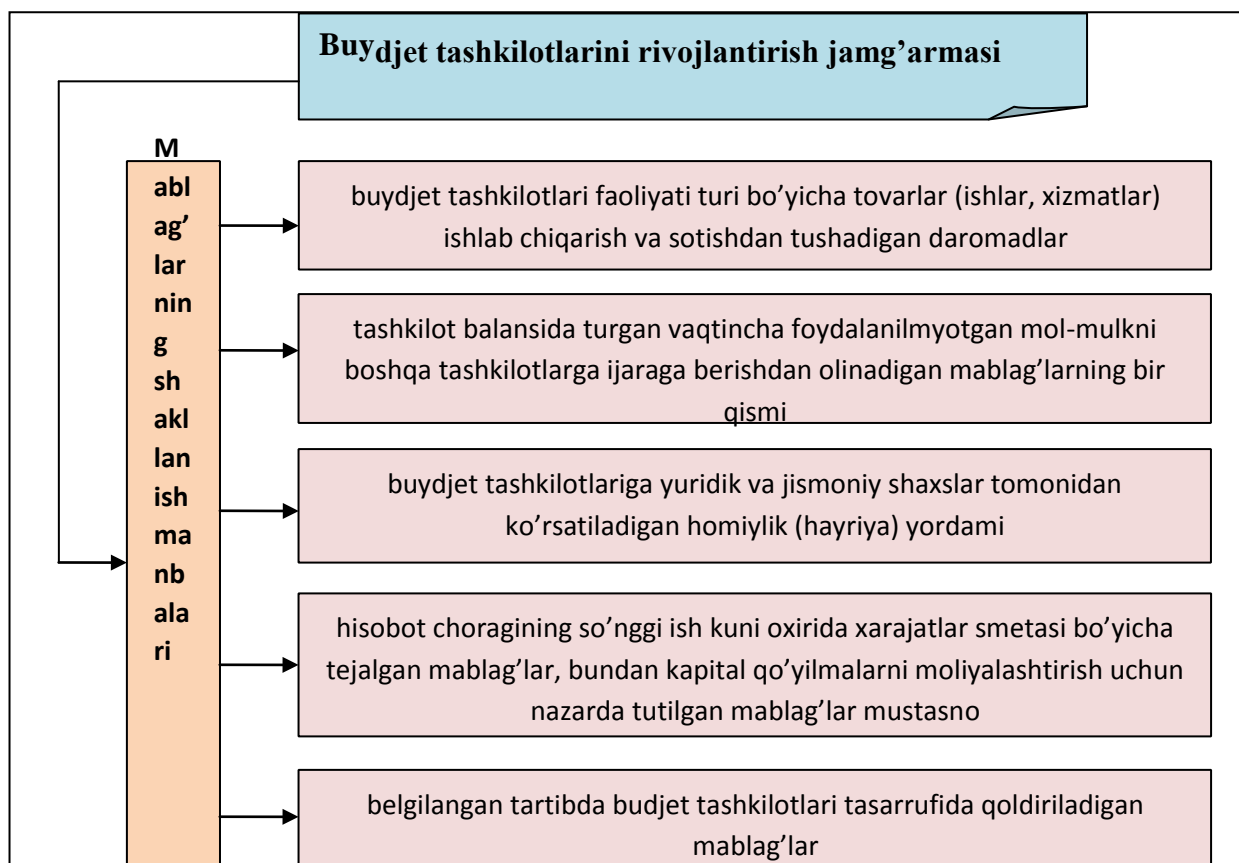

Buydjet tashkilotlari byudjetmablag'lari doirasida faoliyat yuritish bilan bir qatorda, byudjet tashkilotlarining byudjetdan tashqari jamg'armalarini shakllantirish va ulardan foydalanish huquqiga ega. O'zbekiston Respublikasi Byudjet Kodeksi bilan belgilab qo'yilishicha, byudjet tashkilotlarining byudjetdan tashqari jamg'armalari qonun hujjatlarida nazarda tutilgan manbalardan byudjet tashkiloti tasarrufiga kelib tushadigan mablag'lar hisobidan shakllantiriladi⁵⁶.

Byudjet tashkilotining shtat jadvali 1 yanvar holatiga ko'ra har bir byudjet tashkiloti bo'yicha mazkur tashkilot uchun belgilangan mehnatga haq to'lash shartlariga muvofiq, O'zbekiston Respublikasi Moliya vazirligi tomonidan tasdiqlanadigan shakl bo'yicha tuziladi.

Yangidan tuzilayotgan byudjet tashkilotining shtat jadvali, agar qonun hujjatlarida boshqacha tartib nazarda tutilmagan bo'lsa, byudjet tashkiloti faoliyat ko'rsata boshlashidan ikki oy oldin tuziladi va kuchga kiradi.

Buydjet Kodeksining 60-moddasiga muvofiq, byudjet tashkilotlarining byudjetdan tashqari qo'shimcha daromadlari "Byudjet tashkilotining rivojlantirish jamg'armasi" deb nomlangan jamg'armada jamlanadi. Bu jamg'armani shakllantirish manbalar quyidagi rasmda keltirilgan (9-rasm)

Buydjet Kodeksining 61- va 81-moddalarida Tibbiyot muassasalarini moddiy rag'batlantirish va rivojlantirish jamg'armasining shakllanish manbalari va ishlatish yo'nalishlari belgilangan (1-jadval). Xarajatlar smetasi bo'yicha xarajatlarni hisoblab chiqarish iqtisodiy va ijtimoiy rivojlantirish dasturlari ko'rsatkichlariga va tejamkorlikning qat'iy rejimini hisobga olgan holda mablag'larga bo'lgan ehtiyojga muvofiq amalga oshirilishi lozim.

Buydjet tashkilotida vaqtincha mehnatga layoqatsizlik bo'yicha to'lanmagan nafaqalar, muddati o'tkazib yuborilgan kreditorlik qarz mavjud bo'lsa, Rivojlantirish jamg'armasi mablag'lari tejab qolingan byudjetmablag'lari doirasida ushbu qarzlarni to'lashga (ishlar, xizmatlar tovarlar ishlab chiqarish va sotish bo'yicha jami xarajatlar o'rni qoplangandan so'ng) sarflanadi.

Agar kreditorlik qarzi byudjet tashkilotining xarajatlari vaqtincha etarli miqdorda mablag' bilan ta'minlanmaganligi munosabati bilan paydo bo'lgan taqdirda, kreditorlik qarzning Buydjet tashkilotini rivojlantirish jamg'armasi hisobiga to'langan miqdori joriy moliya yiliga belgilangan xarajatlar limiti doirasida byudjetdan qoplanadi.

Agar kreditorlik qarzi byudjet tashkilotlarining xarajatlar smetasiga ilovada nazarda tutilgan tegishli xarajatlar to'lanmaganligi va (yoki) xarajatlarning har qaysi guruhi bo'yicha belgilangan limitlarning oshib ketganligi munosabati bilan

⁵⁶ O'zbekiston Respublikasi Buydjet Kodeksi, 3-modda.

paydo bo'lgan bo'lsa, to'liq hajmda byudjetdan mablag' bilan ta'minlangan taqdirda, Buydjet tashkilotini rivojlantirish jamg'armasi mablag'lari (ishlar, xizmatlar, tovarlar ishlab chiqarish va sotish bo'yicha jami xarajatlar o'rnini to'ldirilgandan so'ng) avvalo xarajatlarning to'lanmagan qismi va belgilangan limitlarning ortib ketgan miqdori doirasida kreditorlik qarzlarni uzishga yo'naltiriladi.

Buydjet tashkilotida vaqtincha mehnatga layoqatsizlik bo'yicha to'lanmagan nafaqalar va kreditorlik qarz mavjud bo'lmasa yoxud ushbu qarzar belgilangan doirada va shartlarda to'langan taqdirda Byudjet tashkilotini rivojlantirish jamg'armasining qolgan mablag'lari (homiyluk yordami, beg'araz yordam miqdori bundan mustasno):

□ tushgan barcha mablag'larning kamida 75 foizi tovarlar (ishlar, xizmatlar) ishlab chiqarish va sotish bo'yicha jami xarajatlarning o'rnini to'ldirishga va moddiy-texnika bazani mustahkamlashga;

□ tushgan barcha mablag'larning ko'pi bilan 25 foizi byudjet tashkilotlari xodimlarini ijtimoiy himoya qilish va moddiy rag'batlantirish tadbirlariga sarflanadi.

Tashkilotlarning xarajatlar smetasi uch nusxada tuzilib, tashkilotning rahbari yoki uning o'rinbosari (birinchi imzo huquqiga ega shaxs), tashkilot bosh hisobchisi yoki uning o'rinbosari (ikkinchi imzo huquqiga ega shaxs), shuningdek moliya-iqtisod bo'limi boshlig'i (shtatlar jadvaliga muvofiq moliya-iqtisod masalalari bo'yicha mutaxassis) tomonidan imzolanadi hamda belgilangan tartibda moliya organida ro'yxatdan o'tkazilganidan so'ng: □ birinchi nusxasi - tashkilotda qoladi;

□ ikkinchi nusxasi - tegishli moliya organiga taqdim qilinadi;

□ uchinchi nusxasi - yuqori tashkilotga taqdim qilinadi (zarur hollarda).

Byudjet tashkilotlarini rivojlantirish jamg'armasi mablag'laridan foydalanish yo'nalishlari

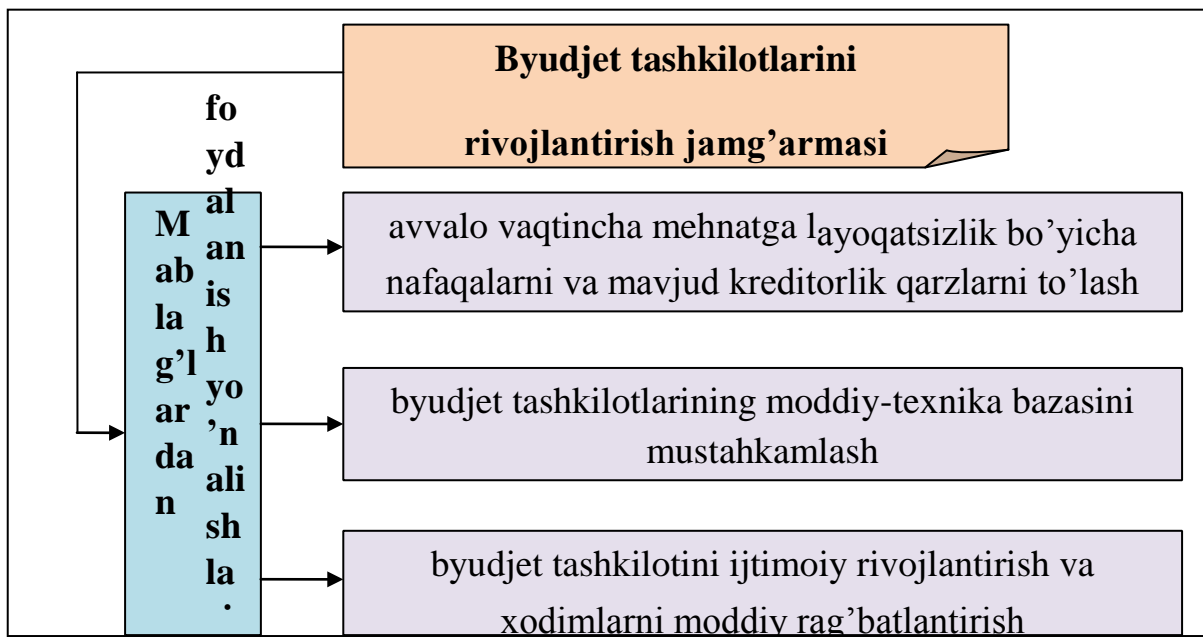

O'zbekiston Respublikasi byudjet tashkilotlarida byudjet va byudjetdan tashqari mablag'lar moliyaviy nazorati O'zbekiston Respublikasi Moliya vazirligining moliya boshqarmalari, nazorat-taftish boshqarmalari va g'aznachilik bo'linmalari tomonidan qonunchilikda belgilangan muddat va tartibda amalga oshiriladi.

Tegishli moliya organlari tashkilotlarning xarajatlar smetasini chuqur o'rganish maqsadida byudjet tashkilotlari hamda byudjet mablag'lari oluvchilarning xarajatlar smetasini, byudjet mablag'larini taqsimlovchilarning jamlanma xarajatlar smetasini tuzish va ijro etishning istalgan bosqichida qo'shimcha hisob-kitoblarini talab qilishga haqli.

Tashkilotlarning xarajatlar smetasi va shtat jadvallari ro'yxatdan o'tkazishda moliya organlari ortiqcha shtatlarni chiqarib tashlashlari lozim. Aniqlangan kamchiliklar bartaraf etilganidan keyingina ro'yxatdan o'tkazishni amalga oshirish lozim.

Yangidan tashkil etilayotgan jumladan, qayta tashkil etish natijasida tashkil qilingan tashkilotlarning xarajatlar smetasi va shtat jadvallari ro'yxatdan o'tkazish mazkur tashkilotlarni belgilangan tartibda tashkil qilinishi to'g'risidagi tegishli qaror ko'rsatilganidan so'ng amalga oshiriladi.

Byudjet tashkilotlari yoki byudjetdan mablag' oluvchilarning xarajatlar smetasi va shtat jadvallari ro'yxatga olish ro'yxatdan o'tkazish kartochkasini berish yo'li bilan rasmiylashtiriladi.

Xarajatlar smetasi hamda shtat jadvallari, shuningdek jamlanma xarajatlar smetasi, jamlanma daromadlar va xarajatlar smetasi va jamlanma shtat jadvallari quyidagi tarzda:

-smetalar va shtat jadvallari O'zbekiston Respublikasi Moliya vazirligida ro'yxatdan o'tkaziladigan tashkilotlar bo'yicha — moliya vazirining o'rinbosari, sohalarni moliyalashtiruvchi boshqarma va bo'lim boshliqlari tomonidan;

-hududiy moliya organlarida — Qoraqalpog'iston Respublikasi moliya vaziri yoki uning o'rinbosari, moliya organlari boshliqlari (mudirlari) yoki ularning o'rinbosarlari hamda moliya organlari byudjet bo'limlari va moliya organlarining tegishli (bo'limlari) sektorlari boshliqlari tomonidan imzolanadi.

Tashkilotlarning xarajatlar smetasining to'g'ri tuzilishi, tasdiqlanishi va o'z vaqtida etkazilishi bo'yicha tekshirish natijalari O'zbekiston Respublikasi Moliya vazirligi va hududiy moliya organlarida, shuningdek O'zbekiston Respublikasi vazirliklari, davlat qo'mitalari, idoralarida muntazam umumlashtiriladi va ko'rib chiqiladi hamda mazkur ishlarni yanada takomillashtirish bo'yicha chora-tadbirlar qabul qilinadi.

Ma'lumki, davlat moliyaviy nazoratining dastlabki, joriy va so'nggi nazorat shakllari mavjud.

Davlat byudjeti g'azna ijrosining joriy etilishi bilan dastlabki va joriy moliyaviy nazoratni amalga oshirish Moliya vazirligi tizimidagi hududiy va mahalliy moliya organlari bilan bir qatorda, g'aznachilik organlariga ham yuklatiladi. (Yakuniy nazorat Moliya vazirligining Nazorat-taftish bosh boshqarmasi va uning hududiy boshqarma va bo'limlari hamda boshqa vakolatli davlat organlari tomonidan amalga oshiriladi.)

Dastlabki va joriy moliyaviy nazoratni amalga oshirish byudjet tashkilotlari va byudjetdan mablag' oluvchilar majburiyatlarini hisobga olishni taqozo etadi. G'aznachilikda ikki turdagi majburiyat amal qiladi: *yuridik majburiyat va moliyaviy majburiyat*.

Yuridik majburiyat byudjetdan mablag' oluvchilar va ularga mol (tovarlar, ishlar, xizmatlar) etkazib beruvchilar o'rtasidagi shartnoma tegishli tartibda majburiy ravishda G'aznachilikda ro'yxatdan o'tkazilganidan keyin vujudga keladi.

Yuridik majburiyatlarni tegishli G'aznachilik organlarida majburiy ravishda ro'yxatga olishdan ko'zlangan asosiy maqsad - byudjet nazoratining samaradorligini yanada oshirish, shartnomalarda nazarda tutilgan xarajatlarning tasdiqlangan rejadan (xarajatlar smetasi ko'rsatkichlaridan) ortib ketishiga yo'l qo'ymaslik.

Moliyaviy majburiyatlar— byudjet tashkilotlarida va byudjetdan mablag' oluvchilarda ularga pul mablag'larini o'tkazib berish majburiyatini yuklovchi hujjatlar, shu jumladan ijro hujjatlari asosida yuzaga keladigan majburiyatlar bo'lib, ular qabul qilingan yuridik majburiyatlar va xarajatlarni to'lash uchun berilgan ruxsatnomalar doirasida hisobvaraqq-fakturalari hamda moliyaviy majburiyatlar

mavjudligini tasdiqlovchi boshqa hujjatlar asosida g'aznachilik bo'linmalari tomonidan qabul qilinadi hamda ro'yxatdan o'tkaziladi⁵⁷.

Byudjet tashkiloti kontragentdan tovarlar sotib olish (ishlar bajarish, xizmatlar ko'rsatish) to'g'risida ofertani (taklifni) qabul qilganidan so'ng, shartnomani aktseptlaydi (imzolaydi) va G'aznachilikka ro'yxatdan o'tkazish uchun taqdim etadi. Yuridik majburiyat vujudga kelishi uchun bu shartnomaning ro'yxatdan o'tkazilishi talab qilinadi

Byudjetdan mablag' oluvchilar va mahsulot etkazib beruvchilar o'rtasida tuzilgan shartnomalar g'aznachilik bo'linmalariga quyidagi talablarga rioya qilingan holda taqdim qilinadi:

□ byudjetdan mablag' oluvchilarning mahsulot etkazib beruvchilar bilan tuzgan shartnomalari majburiy tartibda ularning yuridik xizmatlari (shartnoma asosida jalb qilingan advokatlar) tomonidan qonun hujjatlariga muvofiqligiga tekshirilgan bo'lishi zarur. Agar taqdim etilayotgan shartnomaning summasi qonun hujjatlarida belgilangan eng kam ish haqining 200 baravari miqdoridan oshmasa, shartnomalarga tomonlarning yuridik xizmati yoki jalb etilgan advokatlar imzosi qo'yiladi. Agar shartnoma summasi, qonun hujjatlarida belgilangan eng kam ish haqining 200 baravaridan ortiq bo'lsa, tomonlar yuridik xizmati yoki jalb etilgan advokatlarning xulosasi ilova qilinishi lozim;

□ umumiy summasi 100 ming AQSh dollariga teng miqdordan kam bo'lgan shartnomalarni mahsulot etkazib beruvchini tanlash bo'yicha o'tkazilgan eng yaxshi konkurs takliflarini tanlab olish hujjatlari ilova qilingan holda taqdim qilinadi.

Bunda, konkurs takliflari tanlovini o'tkazish, mahsulot etkazib beruvchini tanlash bo'yicha kamida ikkita konkurs taklifi bo'lganda, qonunchilikda nazarda tutilgan hollardan tashqari, konkurs takliflarini ko'rib chiqish asosida konkurs takliflari tanlovi bayonnomasini rasmiylashtirish asosida amalga oshiriladi;

□ shartnoma summasi 100 ming AQSh dollariga teng bo'lgan miqdoridan ortiq bo'lganda, qonunchilikka muvofiq o'tkazilgan tender savdolari bo'yicha hujjatlarni shartnomaga ilova qilgan holda taqdim qilinadi;

□ shartnomalar mahsulot etkazib beruvchi va buyurtmachi (byudjetdan mablag' oluvchilar) tomonidan imzo qo'yish huquqiga ega bo'lgan shaxslar tomonidan imzolangan bo'lishi va ikki tomonning muhrlari bilan tasdiqlangan bo'lishi shart; □ buyurtmachi (byudjetdan mablag' oluvchilar)ning rekvizitlarida, shuningdek buyurtmachi (byudjetdan mablag' oluvchi)ning xarajatlari to'lovi amalga oshiriladigan tegishli g'azna hisobvarag'i ham ko'rsatiladi;

⁵⁷ O'zbekiston Respublikasi Byudjet Kodeksi, 123-modda

□ shartnomani ro'yxatga olish uchun byudjetdan mablag' oluvchi g'aznachilik bo'linmasiga shartnomaning ikki asl nusxasini va bitta ko'chirma nusxasini taqdim qiladi. Shartnomalarga 1-ilovadagi shaklga muvofiq to'lovlar jadvali ilova qilinishi hamda barcha o'rnatilgan talablarga rioya qilish shart;

□ byudjetdan mablag' oluvchilar shartnomalarni g'aznachilik bo'linmalariga ro'yxatga olish uchun ular tuzilgandan so'ng 20 ish kuni mobaynida, biroq joriy moliya yilining 25 dekabridan kechikmasdan taqdim etishlari lozim, byudjetdan mablag' oluvchi tomonidan shartnomalar tuzilib, 20 ish kuni o'tgandan so'ng taqdim qilingan hollarda, shartnoma byudjetdan mablag' oluvchiga G'aznachilik bo'linmasida ro'yxatga olinmasdan qaytariladi.

G'aznachilik bo'linmasi byudjetdan mablag' oluvchi tomonidan shartnoma taqdim etilgan kundan boshlab uch ish kuni davomida quyidagilarni tekshiradi:

□ shartnomada ko'rsatilgan summani to'lash uchun byudjetdan mablag' oluvchining xarajatlar smetasida nazarda tutilgan byudjet mablag'larining mavjudligi;

□ qonunchilikka muvofiq yuridik xizmat yoki jalb qilingan advokatlarning imzolari, yuridik xulosalarining mavjudligi va haqqoniyligi;

□ tomonlarning zarur bank rekvizitlari, muhri va imzolarining mavjudligi; □ tovar (ish, xizmat)larning etkazib berish jadvali, qurilish pudrat shartnomalari bo'yicha qurilish obyekti jadvalining mavjudligi va b.

G'aznachilik bo'linmalari shartnomalarni mas'ul xodim tomonidan shartnomaning birinchi va ikkinchi asl nusxalari va ko'chirma nusxasining barcha varaqlariga "Ro'yxatga olingan" shtampini qo'yish va ro'yxatga olingan raqami va sanasi ko'rsatilib, ularni G'aznachilik bo'linmasining vakolatli shaxsi imzosi va G'aznachilik bo'linmasining muhri bilan tasdiqlash orqali ro'yxatga oladi. G'aznachilikda yuridik majburiyat vujudga kelishidan avval dastlabki nazoratni amalga oshirish imkoniyati mavjud bo'lib, bu *narxlar monitoringi* orqali ta'minlanadi.

Bunda byudjet tashkiloti sotib olmoqchi bo'lgan tovarlar (ishlar, xizmatlar) narxi muqobil etkazib beruvchilar narxlari bilan taqqoslanadi. Muqobil etkazib beruvchilar to'g'risida ma'lumot to'plashning turli usullari mavjud. Masalan:

□ tovar xom-ashyo birjalari ma'lumotlaridan foydalanish;

□ bozorlardan ma'lumotnomalar olish;

□ raqobatchi tashkilotlardan tijorat takliflari olish;

□ ommaviy axborot vositalari va ixtisoslashtirilgan reklama nashrlaridagi ma'lumotlarni umumlashtirish.

Xo'jalik shartnomasini ro'yxatdan o'tkazish chog'ida har bir shartnomaga bir nechta (kamida 2 ta) etkazib beruvchining tijorat taklifi ilova qilinishi, bunda har bir etkazib beruvchining rekvizitlari (nomi, manzili, telefon raqamlari, rahbari to'g'risidagi ma'lumotlari) aniq ko'rsatilishi, etkazib beruvchilar shu sohada uzoq yillik ish tajribasiga ega bo'lgan, yuqori mavqeli korxonalar bo'lishi tavsiya etiladi. O'zbekistonda ishlab chiqariluvchi tovarlar vositachilarsiz, aynan ishlab chiqaruvchining o'zidan sotib olinishi, chetdan keltiriluvchi tovarlar esabevosita importyordan sotib olinishi narxlarning asossiz o'sishining oldini oladi.

Moliyaviy majburiyatning yuzaga kelishi tegishli hujjatlar bilan tasdiqlanishini talab etadi. Masalan, tovarlar etkazib berilganligini tasdiqlovchi hujjat bo'lgan *schetfakturalar*, ishlar bajarilganligi yoki xizmatlar ko'rsatilganligini tasdiqlovchi *qabul qilib olish-topshirish dalolatnomalari*, *ish haqi qaydnomalari* (vedomostlar) va boshqa shu kabi hujjatlar. Mazkur hujjatlar tegishli vakolatga ega bo'lgan mas'ul shaxslar tomonidan imzolanishi va tashkilot muhri bilan tasdiqlanishi shart. Amaldagi qonunchilik talablariga ko'ra, byudjet tashkilotlari oldindan kamida 15 foiz to'lovni amalga oshirishlari talab qilinadi Moliyaviy majburiyatlar, ish haqi va unga tenglashtirilgan xarajatlar, shuningdek sud qarorlari bo'yicha to'lovlar, yig'imlar, badallar, soliqlar va boshqa majburiy to'lovlardan tashqari, oldin tuzilgan shartnomalar va yuridik majburiyatlar qabul qilinganligini tasdiqlovchi boshqa hujjatlar doirasida qabul qilinadi.

Tegishli byudjet bo'yicha I va II guruh xarajatlari to'lovi uchun g'azna hisobvaraqlarida zarur mablag'larni qoplaydigan qoldiqlar mavjud bo'lganda, I va II guruh xarajatlarini to'liq amalga oshirgan tashkilotlar bo'yicha IV guruh xarajatlarini amalga oshirishga ruxsat etiladi.

Byudjetdan mablag' oluvchilarning xarajatlari uchun to'lovlar, Davlat byudjetining g'azna ijrosi Qoidalarida (2007-sonli) ko'zda tutilgan tartib asosida quyidagi hollarda amalga oshiriladi:

- to'lov topshiriqnomasida byudjet tasnifining tegishli kodlari, shartnoma, hisobvaraqa-faktura, avans miqdori va boshqa kerakli rekvizitlar to'g'ri ko'rsatilganda;
- qurilishlarning tasdiqlangan manzilli va titul ro'yxatlari asosida va tegishli obyektlar bo'yicha shaxsiy g'azna hisobvaraqlaridagi mavjud ajratilgan byudjet mablag'lari summaları doirasida bo'lganda;
- agar to'lov topshiriqnomasida ko'rsatilgan summa g'aznachilik bo'linmasida ro'yxatga olingan shartnomaga asosan, oldin o'tkazilgan mablag'larni hisobga olgan holda, to'lanishi lozim bo'lgan pul mablag'laridan oshmaganda;
- buyurtmachining pudratchi oldidagi kreditorlik qarzining mavjudligini tasdiqlovchi hisobvaraqa-faktura va hujjatlar, yoki buyurtmachining pudratchiga

avans to'lovlarini o'tkazishi lozimligini tasdiqlovchi hujjatlar mavjud bo'lganda; - to'lov topshiriqnomasida ko'rsatilgan pudratchining nomi va rekvizitlari shartnomada ko'rsatilgan pudratchining nomi hamda rekvizitlariga muvofiq bo'lganda.

12-mavzu. Byudjet tashkilotlari moliya-xo'jalik faoliyatida nazoratning ahamiyati REJA:

1.Nazorat-taftish - moliya organlari nazorat-iqtisodiy ishlarining asosiy usuli sifatida.

2. Byudjet tashkilotlari moliyaviy-xo'jalik faoliyatini nazorat-taftish qilishning asosiy vazifalari.

3.Nazorat-taftish turlari, ularning o'zaro bog'liqligi.

4.Nazorat-taftish bosqichlari, ularga tavsif.

***Kalit so'zlar:**Nazorat-taftish, tekshirish, monitoring,nazorat tartibida tekshirish, byudjet tashkilotlari, moliyaviy nazorat tizimi, nazorat obyektlari, davlat xaridlari, byudjet ssudalari, muqobil tekshiruv.*

Nazorat-taftish moliyaviy nazoratni o'zining maqsadi va obyektlari nuqtai nazaridan ham, moliya intizomini samarali ta'minlay olishi jihatidan ham eng muhim nazorat usuli hisoblanadi. Nazorat-taftish – korxonalar, tashkilot va muassasalarning moliyaviy-xo'jalik faoliyatining, shuningdek moliya organlarining byudjetni tuzish va ijro etish bo'yicha ishlarining o'zaro bog'langan tekshiruvlari majmuidir. Qonunchilikda taftishning huquqiy maqomi mustahkamlab qo'yilgan. Xo'jalik yurituvchi subyektlar faoliyatining davlat nazorati to'g'risidagi qonuniga muvofiq taftish xo'jalik yurituvchi subyektlarning moliya va soliq masalalari bo'yicha qonunchilikka rioya etishlari, soliq organlari, davlat statistika organlari va banklarga taqdim etiladigan hisob yuritish va hisobotlari to'g'riligini nazorat etish maqsadida ularning buxgalteriya, moliyaviy va boshqa hujjatlarini tekshirishdan iboratdir.

Taftish yordamida davlat va xo'jalik organlari moddiy, mehnat va moliyaviy resurslardan to'liq foydalanganlik to'g'risida, taftish qilinayotgan korxonalar faoliyatining ijobiy va salbiy tomonlari to'g'risida ishonchli ma'lumot oladi, bu esa o'z navbatida operativ va to'g'ri boshqaruv qarorlari qabul qilinishiga olib keladi. Taftishning ahamiyati xo'jalik faoliyatini yuritishning ijobiy tajribalarini umumlashtirish va targ'ib qilishda, qonunbuzarlik va suiste'molliklarning oldini olishda, byudjet- soliq intizomini tartibga solishda, moliyaviy huquqning anglash hissi paydo bo'lishiga ko'maklashishda ham namoyon bo'ladi

Taftishlarni o'tkazish tartibi O'zbekiston Respublikasi Moliya vazirligining 2013 yil

27 sentyabrdagi 137-sonli buyrug'I bilan tasdiqlangan "O'zbekiston Respublikasi Moliya vazirligining Nazorat-taftish bosh boshqarmasi va uning hududiy nazorat-taftish boshqarmalari tomonidan taftish va tekshirishlarni o'tkazish tartibi to'g'risidagi Yo'riqnomasi" bilan tartibga solinadi. Ushbu me'yoriy hujjat taftishlarning maqsad va vazifalari, ularni tashkil etish va o'tkazish, ularning natijalarini rasmiylashtirish hamda aniqlangan moliya intizomini buzishlar va kamchiliklarni bartaraf etish bo'yicha chora-tadbirlar qabul qilish tartibini belgilaydi.

Nazorat tadbirlarini o'tkazishning asosiy vazifalari:

- nazorat obyekta tomonidan amalga oshirilayotgan faoliyatining ta'sis xujjatlariga muvofiqligi;
- byudjetlar va xarajatlar smetalarini asoslangan hisob-kitoblarga muvofiq tuzilganligi va ularning ijrosi;
- Davlat byudjeti va byudjet tashkilotlarining byudjetdan tashqari hamda Moliya vazirligi xuzuridagi jamgarmalar mablag'larining maqsadli ishlatilishi; byudjet intizomiga rioya etilishi;
- pul mablag'lari va moddiy qiymatliklar saqlanishi, xarakati asosligi hamda kassa operatsiyalari yuritish qoidalariga amal qilinishi;
- davlat xaridlari buyicha tender (tanlov) savdolari tugri o'tkazilishi; tovar va xizmatlar etkazib berish bo'yicha tuzilgan shartnomalar ro'yxatdan o'tkazilishi va to'lovlarni o'z vaqtida amalga oshirilishi; .
- tovarlar (ishlar, xizmatlar) etkazib beruvchilar, byudjet va byudjetdan tashqari jamgarmalar hamda xodimlar bilan hisob-kitoblarning qonuniyligi;
- fuqarolarning moliya va byudjet intizomining buzilishi xolatlari tug'risidagi xatlari, shikoyatlari va arizalari;
- paxta tozalash sanoati korxonalarida hisob va hisobotning ishonchligi; investitsiya dasturlariga ajratilgan markazlashtirilgan mablag'lardan va Xukumat tomonidan kafolatlangan kreditlardan maqsadli foydalanilishi;
- korxonalar, tashkilotlar va muassasalarga berilgan muruvvat yordami va texnik ko'maklashish vositalaridan maqsadli foydalanilishi;
- buxgalteriya hisobi yuritilishi tug'riligi va hisobotlarni tug'ri tuzilishi yuzasidan va boshqa nazorat tadbirlarini olib borishdan iborat.

Moliya vazirligi huzurida Davlat moliyaviy nazorati bosh boshqarmasi mavjud bo'lib, u VazirlarMahkamasining "O'zbekiston Respublikasi Moliya vazirligining Davlat moliyaviy nazorati bosh boshqarmasi to'g'risida Nizom" 2017 yil 24 oktyabrdagi 870-son Qaroriga asosan faoliyat yuritadi.

Davlat moliyaviy nazorati bosh boshqarmasi va Qoraqalpog'iston Respublikasi, viloyatlar va Toshkent shahar Davlat moliyaviy nazorati boshqarmalarining asosiy

vazifasi byudjet jarayonining barcha bosqichlarida byudjet intizomiga rioya etilishini nazorat qilishdir.

Byudjet tashkilotlari moliya-xo'jalik faoliyatini nazorat etishdan maqsad:

- Byudjet tashkilotlari moliya-byudjet intizomi buzilishlarini oldini olish;
 - birinchi darajali mablag'larni o'z vaqtida berilishini ta'minlash;
 - aniqlangan kamchiliklarni yana yuz bermaslik uchun taklif va tavsiyalar berish;
 - byudjet mablag'larini o'zlashtirish va suiste'mol qilinishini oldini olish.
- Taftishning asosiy vazifalari tekshiruv obyektiga qarab farqlanadi.

Taftish obyektlari:

- davlat va hududiy hokimiyat va boshqaruv organlari, ularning tarkibiy bo'linmalari;
- ishlab chiqaruvchi tijorat va aksiyadorlik korxonalarini va davlat ishtirokidagi tashkilotlar;
- byudjet mablag'lari hisobiga moliyalashtiriladigan yoki dotasiya, subvensiya, transfert, ssuda ko'rinishida davlatdan yordam oluvchi har qanday mulk shaklidagi korxonalar, tashkilot va muassasalar;
- nodavlat jamoat tashkilotlari va muassasalari;
- byudjetdan tashqari ijtimoiy jamg'armalar;
- davlat tomonidan manzilli moliyaviy yordam, soliqlar to'lash va davlat tomonidan boshqariladigan faoliyatni amalga oshirish borasidagi tadbirkorlik tuzilmalari va jismoniy shaxslarning faoliyati.

Taftishning asosiy vazifalari:

- moliyaviy intizomga rioya qilish;
- byudjet mablag'larini tejamli va maqsadli ishlatish;

-byudjetning daromadlar bazasi va soliqlar yig'ilishining o'sish imkoniyatlarini aniqlash;

-moddiy va moliyaviy resurslarning saqlanishi va samarali ishlatilishi;

-byudjet jarayonining va smetali moliyalashtirishning barcha bosqichlari o'z vaqtida va to'g'ri bajarilishini ta'minlash;

-buxgalteriya hisobi va hisoboti to'g'ri yuritilishini ta'minlash;

-xo'jasizlik, isrofgarchilik va boshqa turdagi huquqbuzarliklarning oldini olish.

Byudjet muassasalari nazorat qilinayotgan vaqtda smeta belgilash hisobkitoblarining asoslanganligi, smetalarning ijrosi va mablag'larning maqsadli ishlatilishi, mablag'larning tejamli sarflanishi va saqlanishini ta'minlash, moliyabyudjet intizomiga rioya etilishi, buxgalteriya hisobini yuritish va hisobot tuzish to'g'riligi, byudjetdan tashqari maxsus mablag'larni hosil qilish va ularni to'g'ri xarajat qilish qonuniyligi masalalari va b. tekshiriladi. Nazorat o'tkazish vaqtida

xo'jalik boshqaruvining barcha darajalarida ko'p tomonlama faoliyatning tekshirilishi munosabati bilan taftish turlarini aniq tasniflash, tasnif belgilarini ilmiy asoslangan holda tanlash zarurati tug'iladi.

Taftishni tasniflashning quyidagi konsepsiyalari va belgilari mavjud:

-taftish qilinayotgan organlarning idoraviy mansubligi;

-taftish qilinayotgan obyekt faoliyatini qamrab olish darajasi;

-taftishni o'tkazishning chuqurligi;

-ma'lumotlarni qamrab olish darajasi; -
materialning xususiyati;

-taftishni o'tkazish rejasiga munosabat; -
bir xil hujjatlarni tekshirish tartibi.

Mazmuni bo'yicha taftishlar hujjatli va faktik taftishlarga bo'linadi.

Moliya organlarining ish-faoliyatini nazorat-taftish qilish vaqtida tekshiriladigan vazifalar

Moliyaorganlariningish-faoliyatinitaftishqilishvaqtida quyidagilartekshiriladi:

- byudjetlarnituzish, ko'ribchiqishvaijroetishtartibigarioyaetilishi;

- byudjetdako'zdatutilmaganchora-tadbirlaruchunsarflangan

qo'shimchaxarajatlarningqonuniyligi;

- moliyaorganlariiqtisodiyvanazoratishlariningahvoli.

byudjetmuassasalariningmoliyaviy-

179

xo'jalikfaoliyatitog'risidagihisobotlarnitahliletishbo'yichaishlar,
moliyaorganlaritomonidaniqtisodiyvanazoratishlarirejasiningbaj

arilishi, yuqorimoliyaorganlaritopshiriq,

vazifalariningzvaqtidavasifatlibajarilishi; Hujjatli

nazorat birlamchi hujjatlar, buxgalteriya hisobi

registrlari, byudjet tashkilotlari xarajatlar smetalari va

unga qo'shimcha hisob-kitoblar va boshqalar asosida

amalga oshiriladi. Uning asosiy usuli hujjatlarni formal

va arifmetik tekshirish;

-hujjatlar va yozuvlarning qarama-qarshi tekshiruvi;

-amalga oshirilgan xo'jalik operasialarini yuridik, iqtisodiy va moliyaviy baholash;

-yalpi va tanlab nazorat qilish;

-teskari hisoblash usuli;

-iqtisodiy tahlil usullari (taqqoslash, balansli bog'lash va boshqalar); -texnik-iqtisodiy hisoblar.

Hujjatli taftishning etakchi usuli – hujjatlarni formal va arifmetik tekshirishda blanklar va hisob registrlarining aniq to'ldirilishi, ularda zarur bo'lgan rekvizitlarning mavjudligi va summalar hisoblanadi, ya'ni hujjatlarning va ularda aks ettirilgan xo'jalik operasialarining to'g'riligi aniqlanadi. Taftish davrida formal-arifmetik nazoratdan so'ng noaniqliklar va operasialarning qonuniyligiga shubha tug'ilish hollari ham yuzaga kelishi mumkin. Shunda hujjatlarning qaramaqarshi tekshiruvi amalga oshiriladi.

Bunda tekshirilayotgan tashkilotning hujjatlaridagi ma'lumotlar ushbu tashkilot xo'jalik faoliyatiga kirishgan boshqa tashkilotlardagi hujjatlarning ma'lumotlari bilan solishtiriladi.

Byudjet nazoratida me'yoriy tekshiruv hujjatli taftishning asosiy usullaridan biridir.

Uning asosiy mag'zi faktik xarajatlarni me'yoriy (rejada belgilangan) xarajatlari bilan solishtirishdan iboratdir. Bu usul moddiy va pul me'yorlarini, byudjet tashkilotlarining xarajatlar smetalarini, jamlanma tarmoq smetalari asosida xarajatlar smetalarining tuzilishini, xarajatlar moddalari bo'yicha xarajatlarni hisobdan chiqarishning to'g'riligini aniqlash uchun foydalaniladi.

Teskari hisoblash usuli taftish davrida korxonada hisobida va omborida majud bo'lgan mablag'larni asossiz ravishda hisobdan chiqarish maqsadida moddiy va moliyaviy xarajatlarni ekspertiza usulida baholashga asoslanadi.

Yuridik, iqtisodiy va moliyaviy nuqtai nazardan amalga oshirilgan moliyaviy xo'jalik operasialarni baholash, umumiy iqtisodiy va statistik tahlil usullari va o'tkazilgan operasialarni va taftish qilinayotgan korxonaning taftish davridagi faoliyatining qonuniyligi, maqsadga muvofiqligi, oqilonaligi va samaraliligini baholash masalalarning butun bir majmuini qamrab oladi. Hujjatli nazoratning bu usuli eng murakkab va o'ta mehnattalab hisoblanadi, lekin faqatgina taftish organi uchun emas, balki birinchi navbatda (bozor iqtisodiyoti va raqobat sharoitida) korxonada va tashkilotning o'zi uchun muhim va zarurdir.⁵⁸

Faktik taftishda nafaqat hujjatlar, balki pul mablag'lari va moddiy boyliklarning mavjudligi ham tekshiriladi.

Faktik nazorat usullariga quyidagilar kiradi:

- tovar-moddiy zaxiralarni va pul mablag'larini inventarizatsiya qilish;
- mutaxassislar tomonidan bajarilgan ish va xizmatlarning faktik hajmi va sifatini, xom ashyo, material va pul mablag'lari hisobdan chiqarilishining to'g'riligini, moddiy va pul mablag'lari kirimini rasmiylashtirishni ekspertiza usulida baholash; - nazorat o'lchovi (ekspertiza usulida baholashning tarkibiy qismi sifatida);
- bino va ishlab chiqarish bo'linmalarini ko'z bilan kuzatib tekshirish (masalan, maktabda isitilayotgan maydonning nazorat o'lchovi va boshqalar);
- mehnat va moliyaviy intizomga rioya qilinishini tekshirish. Faktik nazoratning muhim jihati kutilmaganlik (to'satdan amalga oshirish) bo'lib, u kamchiliklarni va tashkilot moliyaviy-xo'jalik faoliyatidagi qoidabuzarliklarni o'z vaqtida aniqlashga yordam berishdan tashqari, pul mablag'lari va tovar-moddiy boyliklarining kamomadi va o'zlashtirilishini aniqlashga ham yordam beradi. Taftishlarni nazorat dasturi mazmuni bo'yicha tasniflash birinchi darajali ahamiyatga egadir. Bu belgi bo'yicha taftishlar kompleks (yalpi) va mavzuviy taftishlarga bo'linadi.

Kompleks taftishlar ayniqsa keng tarqalgan va samarali bo'lib, bunda taftish etilayotgan korxonada (tashkilot) faoliyatining barcha jabhalari va tomonlari tekshiriladi.

Korxonaning moliyaviy-xo'jalik faoliyati, moliyaviy-iqtisodiy ko'rsatkichlar, texnologiyalar va tovarlar (ishlar va xizmatlar) ishlab chiqarish bilan byudjet va byudjetdan tashqari jamg'armalar o'rtasidagi o'zaro bog'liqlik, moddiy, mehnat va moliyaviy resurslarning butligi va ishlatilish samaradorligi, buxgalteriya hisobining holati va hisobotning ishonchliligi, soliq va moliya intizomiga rioya qilinishi va boshqa masalalar taftish qilinadi. Zarurat holda maxsus masalalarni tekshirish uchun

⁵⁸ Nuritdinova V., Sharapova M. Moliyaviy nazorat. O'quv qo'llanma. – T.: Iqtisod-Moliya, 2014. – 344 bet

tegishli mutaxassislar: muhandislar, texnologlar, menejerlar va boshqalar jalb etiladi. Bu nazorat obyektini to'liq va har tomonlama tekshirishni amalga oshirishga va taftish samaradorligining oshishiga olib keladi.

Ayni bir masalalarni o'rganish navbatiga qarab taftishlar dastlabki va qayta bo'ladi.

Dastlabki taftish rejaga binoan birinchi navbatda o'tkazilayotgan taftishdir.

Nazoratga va taftishga oid nashr etilgan adabiyotlarda kompleks taftish tushunchasining turli talqinlari uchrab, ular uning samaradorligi va afzalliklarini baholashga qarshi qo'yilgan. Mualliflarning ko'pchiligi bu taftishni o'tkazishda turli kasbdagi mutaxassislar ishtirok etishni mezon deb hisoblaydilar. Bizning

Respublikamiz qonunchiligi bo'yicha bunday mezon bir vaqtda ikki va undan ortiq nazorat organlari tomonidan taftish o'tkazilishi hisoblanadi.

Taftishlar o'tkazish muddatlari va taftishchi guruhlar tarkibi har bir taftishning aniq vazifalari hamda taftish qilinayotgan muassasalarning o'ziga xos xususiyatlaridan kelib chiqadigan, oldinda turgan ishlar hajmini hisobga olgan holda belgilanadi. Byudjet tashkilotlari moliya-xujalik faoliyatini taftish etishni rejalashtirish va tashkil qilish tartibi:

- taftish o'tkazish uchun nazorat organi buyrug'i va bir martalik tekshirish guvohnomasining mavjudligi;

- tekshiruvchining shaxstni tasdiqlovchi hujjatlari mavjudligi;

- nazorat orgshani tomonidan tasdiqlangan taftish dasturini mavjudligi;

- ushbu mavjud hujjatlar bilan korxonah rahbarini tanishtirish;

- taftish dasturi asosida ko'rsatilgan har bir savollar bo'yicha tekshirish muddatiini belgilab olish;

- tashkilotning moddiy javobgar shaxslar bilan tanishish va ularga tegishli ko'rsatmalar berish ;

- taftish qamrab oladigan muddat bo'yicha byudjet tashkilotlari moliya-xo'jalik faoliyatiga tegishli bo'lgan barcha hujjatlarni talab qilish va uni taftishchi uchun ajratilgan xonaga olib kirish.

Kassa operasiyalarini to'g'ri yuritilishini tekshirish Kassaga naqd pullarni kirimini tekshirish:

- chek daftarchasi bilan kassa kitobini solishtirib tekshirish;

- kassa kitobi bilan kassa hisobotini taqqoslab tekshirish;

- chek daftarchasi bilan kassa kirim orderlaridagi imzolar mavjudligini tekshirish;

- chek daftarchasi bilan kassa kirim orderlaridagi ko'rsatilgan maqsadlarning mosligini tekshirish;

- kassa kitobidagi kirim qilingan naqd pullarni jamisini birlamchi hujjatlarga mosligini tekshirish;

- kassaga mahsulot sotish va xizmatlardan tushgan mablag'larni kirim qilinish asosini tekshirish;
- kassaga kirim qilingan mablag'larni bosh kitob va balans bilan mosligini tekshirish. Kassaga naqd pullarni chiqimini tekshirish:
- kassa kitobidagi summalarni qo'shib chiqib jamisini to'g'riligini tekshirish;
- kassa chiqim orderlarini mavjudligini va imzolanganligini tekshirish;
- kassa chiqim orderi bilan to'lov qaydnomalari summalarini bir-biriga mosligini tekshirish;
- to'lov qaydnomalari mavjudligi va imzolanganligini tekshirish;
- to'lov qaydnomadagi summalarini qo'shib chiqib jamisini to'g'ri kelishini tekshirish;
- to'lov qaydnomada ko'rsatilgan maqsadlarini va summalarini berilishi asosini tekshirish;
- naqd pullarni kirim qilinishida ko'rsatilgan maqsadlar bo'yicha chiqim qilinishini tekshirish;
- kassaga mahsulot sotish va xizmatlardan tushgan mablag'larning bankga to'liq va o'z vaqtida topshirilishini tekshirish;
- kassadan chiqim qilingan mablag'lar bo'yicha buxgalteriya pravodkasining to'g'ri berilishini tekshirish;
- kassadan chiqim qilingan mablag'larning bosh kitob va balans bilan mosligin tekshirish;
- kassadagi mavjud naqd pullarning sanoqdan o'tkazish.

Taftishlar va tekshiruvlar o'tkazish muddati chegarasi 30 kun miqdorida belgilangan.

Taftish jarayonining quyidagi bosqichlari farqlanadi, ammo ular ham o'z navbatida kichik bosqichlarga bo'linadi:

- 1) taftishni o'tkazishga tayyorgarlik;
- 2) taftishni o'tkazish;
- 3) taftish materiallarini tizimlashtirish va rasmiylashtirish;
- 4) taftish materiallarini amalga oshirish .

Taftishni o'tkazishga tayyorgarlik. Dasturga binoan taftishning asosiy masalalari ro'yxati aniqlanadi, u nazorat-taftish organining rahbari tomonidan tasdiqlanadi. Taftish dasturida taftish obyekti va o'tkaziladigan davri qayd etiladi. Taftish dasturi tuzilishidan oldin tayyorgarlik davri bo'lib, unda taftish ishtirokchilari taftish qilinishi rejalashtirilayotgan tashkilotning moliyaviy-xo'jalik faoliyati bilan bog'liq qonunchilik va me'yoriy-huquqiy hujjatlar, hisobotlar, statistik ma'lumotlar va boshqa ma'lumotlarni o'rganishlari majburiydir.

Tashkilot moliyaviy-xo'jalik faoliyatining taftishini o'tkazishda ta'sis, ro'yxatdan o'tkazish, reja, hisobot, buxgalteriya va boshqa hujjatlarni shakl va mazmun

jihatidan tekshirish moliya-xo'jalik operatsiyalarining qonuniyligi va to'g'riligini tasdiqlash uchun amalga oshiriladi. Bunda blankalarni to'ldirishda aniqlik nazorat qilinadi, barcha zarur rekvizitlarning mavjudligi tekshiriladi, hisobot ko'rsatkichlari buxgalteriya hisobining birlamchi ko'rsatkichlari bilan taqqoslanadi, birlamchi hujjatlarning arifmetik tekshiruvi amalga oshiriladi, amalga oshirilgan operatsiyalarning boshlang'ich hujjatlarga mosligi, shu jumladan pul mablag'lari, moddiy boyliklar, tugallanishi yaqin qolgan ishlar va xizmatlar bo'yicha mablag'larni olish nazorat qilinadi.

Taftish guruhi ishtirokchilari tekshiruv dasturidan kelib chiqib u yoki bu taftish faoliyati, usullari va metodlarini qo'llash imkoniyatlari va zaruratini aniqlaydilar.

Bundan tashqari axborot olish usullari, tahlil tadbirlari, jami ma'lumotlardan dalil bo'la oladiganlarini ajratib olish masalalari hal etiladi.

Taftish natijasida aniqlangan moliya intizomiini buzishlar va ishdagi kamchiliklar to'g'risida dalolatnoma tuzilib, unga guruh rahbari, tekshirilayotgan muassasa rahbari va bosh hisobchi imzo chekadilar.

Nazorat tadbir guruhi rahbari (nazoratchi-taftishchi) nazorat obyekta rahbarriga tadbir boshlanishidan oldin xizmat guvoxnomasi va uni o'tkazish xukukini beruvchi buyruk yoki guvoxnomani takdim etishi, nazorat tadbiri dasturi hamdaguruh a'zolarini tanishtirishi lozim.

Kassa va unga bogliq bo'lgan bank operatsiyalari ustidan o'tkaziladigan nazorat tadbiri, kassada oldingi inventarizatsiya o'tkazilgan kundan boshlab joriy nazorat tadbiri boshlangan kunga kadar bo'lgan davrdagi xujjatlar kuyidagicha kamrab olinadi:

tulik usulda - nazorat tadbiri dasturida kursatilgan davr yoki ketma-ket uch oydan kam bulmagan muddat;

tanlov usuli bilan - nazorat guruhi rahbari (nazoratchi-taftishchi) xoxishiga kura nazorat davri tanlab olinadi, lekin oldingi inventarizatsiya o'tkazilgan kundan shu (mazkur) oynning oxirgi sanasigacha bo'lgan davr, shuningdek joriy nazorat o'tkazilayotgan oynning 1 sanasidan kassadagi pul mablag'larini inventarizatsiya o'tkazilgan kungacha bo'lgan davr majburiy tartibda kamrab olinadi.

Nazorat tadbiri guruhi rahbari (nazoratchi-taftishchi) nazorat tadbiri jarayonida nazorat obyekti omboridagi va foydalanishdagi asosiy vositalar va tovar- moddiy boyliklar inventarizatsiyasini tashkillashtiradi va amalga oshiradi.

Inventarizatsiya qonunchilikda belgilangan tartib asosida o'tkaziladi. Tanlov yuli bilan o'tkazilgan inventarizatsiya natijasida haqiqiy qoldiq bilan hisobot ma'lumotlari o'rtasida farq aniqlangan xolatlarda moddiy-javobgar shaxs zimmasidagi moddiy boyliklarni yoppasiga inventarizatsiyadan o'tkazish tashkillashtiriladi. Nazorat tadbiri guruhi rahbari (nazoratchi-taftishchi) asosiy

vositalar va tovar- moddiy boyliklari inventarizatsiyasida, bajarilgan ishlarni nazorat ulchovidan o'tkazishda, tovar-moddiy boyliklar tarkibi va sifatini urganishchitsa, undan namuna va andozalar olishda hamda shunga uxshash bonshcha xarakatlarni amalga oshirishda moddiy-javobgar va boshka mas'ul shaxslarning bevosita ishtirok etishlarini ta'minlash choralarini kuradi.

Qoraqalpogiston Respublikasining byudjeti va mahalliy byudjetlar tuzilishi va uning ijrosi yuzasidan o'tkaziladigan kompleks nazorat tadbirlari Nazorat organlari tomonidan amalga oshiriladi.

Kompleks nazorat tadbirlariga O'zbekiston Respublikasi Moliya vazirligi va hududiy moliya organlari mutaxassislari jalb etilishi mumkin.

Nazorat tadbiri davomida byudjetlarni tuzish, kurib chiqish va tasdiqlash jarayoni bilan bog'liq bo'lgan xokimliklarning qaror va farmoyishlari hamda moliya organlaridagi xujjatlarni o'rganish asosida byudjetning asosiy kursatkichlarini ishlab chiqish tartibi va muddatlariga rioya qilinishi, byudjet daromadlarining to'g'ri shakllantirilishi, byudjetlarni tuzishda umumdavlat soliqlaridan ajratmalar me'yorlari, yuqori byudjetdan ajratiladigan mablag'larning inobatga olniganligi tekshiriladi.

Byudjet ijrosi jarayonida xokimliklar tomonidan qabul qilingan qarorlarning O'zbekiston Respublikasi qonunchiligiga muvofiqligi hamda byudjet daromad va xarajatlariga o'zgartirishlar kiritishda qonunchilik talablariga rioya etilganligi ko'rib chiqiladi.

Moliya organlarida Qoraqalpog'iston Respublikasining byudjeti va mahalliy byudjetlarning daromadlar qismini rejalashtirish va bajarilishi buyicha amalga oshirilgan ishlar yuzasidan o'tkaziladigan nazorat tadbirida:

byudjet daromadlarini rejalashtirishda hududning makroiqtisodiy ko'rsatkichlari va tushumlarning muddati va mavsumiyligini inobatga olinishi;

daromad turlari bo'yicha tushumlarning tuliq byudjetga tushirilishi ta'minlanganligini hamda qo'shimcha daromadlar tushirilishi yuzasidan amalga oshirilgan chora-tadbirlar;

mahalliy soliqlar bo'yicha berilgan imtiyozlarning asosliligi; daromadlar rejasi bajarilmaslik sabablari taxlili yuzasidan xokimliklarga axborot kiritilganligini hamda kurilgan chora-tadbirlar taxlil etilishi lozim.

Byudjetning xarajat qismi rejalashtirilishi yuzasidan o'tkaziladigan nazorat tadbirida:

- byudjet xarajatlarining yoyilmasi tasdiqlangan tegishli byudjet kursatkichlarga muvofiq tuzilganligi;
- xarajatlar smetasida mexnatga xaq to'lash miqdorlari va shartlari, tovarlar

(ishlar, xizmatlar) narxi va tariflari to'g'ri qo'llanilganligini hamda iktisod kilish tartibiga amal kilinganligi;

- byudjetdan mablag' oluvchilarning xarajatlar smetalari va shtatlar jadvallarini ruyxatdan o'tkazishda qonunchilik talablariga rioya etilishi;
- o'tgan yildagi haqiqiy xarajatlarni hamda set va kontingent kursatkichlarining uzgarishi taxlili, xarajatlarning mavsumiyligini hisobga olgan holda byudjet mablag'larini taqsimlanishi;
- xarajatlar smetasini ro'yxatdan o'tkazish jarayonida bo'shab qolgan mabla'larni byudjet xarajatlari yoyilmasining tegishli bo'limida ko'zda tutilganligi tahlil etilishi lozim.

Moliya organlarida Qoraqalpogiston Respublikasining byudjeti va mahalliy byudjetlarning xarajatlar qismi bajarilishi buyicha amalga oshirilgan ishlar yuzasidan o'tkaziladigan nazorat tadbirida: □ set, shtat va kontingentlar rejasi bajarilishi;

- byudjet mablag'larini belgilangan muddatlarda ko'zda tutilgan maqsadlarga yo'naltirilishi;
- quyi byudjetlar tomonidan talab qilingan mablag'larni tegishli hisob-kitoblar asosida ajratilishi hamda ajratilgan mablag'larning maksadli ishlatilishi, ularning uz vaktida va tulik kaytarilishi;
- tegishli xokimliklar farmoyish va karorlari asosida byudjetlarda ko'zda tutilmagan xarajatlarga qo'shimcha yo'naltirilgan mablag'larning qonuniyligi; □ byudjetdan mablag' oluvchilarga ajratilgan mablag'larni maqsadli va samarali ishlatilishi yuzasidan olib borilgan nazorat ishlari;
- mahalliy byudjetlar ijrosining hisobi yuritilishi va hisobotlarni to'g'ri tuzilishi nazorat tadbiridan o'tkazilishi lozim.

Dalolatnoma taftish davomida aniqlangan barcha kamchiliklar va qonunbuzarliklarni aks ettiruvchi asosiy hujjat bo'lib, uning asosida taftish qilingan tashkilotning faoliyati to'g'risida xulosalar chiqariladi, tegishli moliyaviy, ma'muriy-huquqiy qarorlar qabul qilinadi. Unga qo'yiladigan asosiy talablar – obyektivlik, aniqlik va ravonlik.

Taftish dalolatnomasi uch qismdan iborat: kirish (muqaddima), tavsifiy (asosiy) va yakuniy qism (xulosa).

Dalolatnomaning kirish qismi tarkibi: taftish mavzusining nomi; taftish dalolatnomasining tuzilish vaqti va joyi; taftish kim tomonidan va nima asosida o'tkazilganligi; tekshiruv davri va taftish o'tkaziladigan muddat; tashkilotning to'liq nomi; yuqori turuvchi tashkilotning nomi; kredit muassasalarida ochilgan barcha hisob raqamlarining hamda g'aznachilikda ochilgan shaxsiy hisob varaqlarning ro'yxati va rekvizitlari; tekshirilayotgan davrda kim birinchi imzo huquqiga ega bo'lganligi va kim bosh buxgalter bo'lganligi, avvalgi taftish kim tomonidan va

qachon o'tkazilganligi va uning natijalari bo'yicha qanday choralar ko'rilgani haqida ma'lumotlar.

Taftish dalolatnomasining tavsifiy qismi taftish dasturida ko'rsatilgan savollarga javoblar tizimli ravishda va oldinma-ketin yoritilgan matndan iborat.

Dalolatnomani tuzishda obyektivlik va asoslilik shartlariga rioya qilinishi, matn aniq, lo'nda, sodda va izchil bayon qilinishi lozim.

Taftish natijalari hujjatlar, qarama-qarshi tekshiruvlarning natijalari, ekspertiza ma'lumotlari va boshqa hujjatlar bilan tasdiqlangan ma'lumotlar va faktlar asosida dalolatnomada yoritiladi.

Qonunbuzarlik faktlarining tavsifi quyidagi axborotni o'z ichiga olishi shart: qaysi qonun hujjatlari va boshqa normativ-huquqiy hujjatlar buzilgan; qonunbuzarliklar va kamchiliklar kim tomonidan, qaysi davrda amalga oshirilgan va ular nimada namoyon bo'lgan; keltirilgan zararining hujjat bilan isbotlangan summasi.

Dalolatnoma bo'yicha e'tiroz yoki boshqa fikrlar yuzaga kelgan holda, uni imzolagan rahbar va bosh buxgalter imzo yonida o'z fikri, qo'shimcha tushuntirishini yozishadi hamda dalolatnoma imzolangan kundan boshlab besh kundan kechiktirilmagan holda yozma ravishda tushuntirish xatini taqdim etishadi.

Dalolatnoma bo'yicha tekshirilayotgan tashkilotning taftish bilan aniqlangan faktlarida bevosita aybdor deb hisoblangan boshqa mansabdor shaxslari ham, zarur bo'lgan hollarda esa, ushbu tashkilotda ilgari ishlab ketgan rahbar va bosh hisobchi ham *(aniqlangan tartibbuzarlik ular ishlagan davrga tegishli bo'lsa) tushuntirish xati beradilar. Tushuntirish xatlarida bayon etilgan faktlarning to'g'riligi tekshirilishi va ular bo'yicha yozma ravishda xulosa berilishi kerak.

Aniqlangan faktlar bo'yicha tartibbuzarliklarni bartaraf etish yuzasidan, taftish muddati tugashini kutmasdan, zudlik bilan qaror qabul qilish yoki suiste'mollikda aybdor bo'lgan shaxslarni javobgarlikka tortish zarur, bunda alohida dalolatnoma tuziladi, mansabdor shaxslar esa, aniqlangan faktlar bo'yicha zarur bo'lgan tushuntirish xatlarini berishlari shart.

Oraliq dalolatnomalar kassalarni taftish qilish natijalari bo'yicha ham tuziladi. Bu dalolatnomalar tekshiruvchilar va tegishli mansabdor shaxslar hamda pul mablag'lari va moddiy boyliklarning saqlanishi uchun mas'ul bo'lgan moddiy javobgar shaxslar tomonidan imzolanadi. Oraliq dalolatnomaning bir nusxasi tekshirilayotgan tashkilotning dalolatnomaga imzo chekkan mansabdor shaxsiga beriladi. Oraliq dalolatnomada bayon etilgan faktlar taftish umumiy dalolatnomasiga kiritiladi.

Taftish dalolatnomasi bayonida aniqlangan faktlar qat'iy xolisona bo'lishi, tushunarli va aniqligiga rioya etilishi shart. Tekshirilayotgan tashkilot moliyaviy faoliyati to'g'risida hujjatlar bilan tasdiqlanmagan turli xulosa va taxminlar taftish

dalolatnomasiga kiritilishiga ruxsat berilmaydi. Taftish natijalari oshkor etilib, xo'jalik yurituvchi subyektlar va muassasalarga ular haqida axborot beriladi. Davlat moliya intizomi bo'yicha jiddiy tartibbuzarliklar aniqlangan yoki davlat mablag'lari o'g'irlangan hamda boshqa suiste'molliklar sodir etilgan hollarda, taftish materiallari tergov organlariga topshiriladi va ayni vaqtda tegishli organ rahbari oldiga javobgar mas'ul shaxslarning bundan keyin egallab turgan lavozimlarida qolish-qolmasligini ko'rib chiqish to'g'risidagi masala qo'yiladi.

13-mavzu. Korxonalarda ichki moliyaviy nazoratni tashkil etish

Reja

- 1. Korxonalarda ichki moliyaviy nazoratni tashkil etishning ahamiyati va zaruriyati**
- 2. Ichki nazorat tizimining mohiyati va uni tashkil etish**
- 3. Ichki audit xizmatini tashkil etish**

Kalit so'zlar: ichki moliyaviy nazorat, ichki audit xizmati, buxgalteriya hisobi tizimi, nazorat muhiti, tashkiliy tuzilma, aktivlarning saqlanganligi nazorati, dastlabki baholash

Ichki nazorat - bu xo'jalik yurituvchi subyektning rahbariyati tomonidan tashkil etilgan moliyaviy-xo'jalik faoliyati nazorati hisoblanadi.

Nazorat usullarini yangi shakllaridan foydalanishning zaruriyati shundaki, nazorat organlari byudjet mablag'lari xarajatlarining to'g'riligi va maqsadga muvofiqligini, tashkilot asosiy faoliyati xarajatlarini samarali foydalanish nuqtai nazardan ko'rib chiqiladi. Ushbu vazifalarni echish uchun har bir tashkilot yoki tashkilotlarda ichki nazorat va ichki auditni yo'lga yo'yilgan mexanizmi ishlashi lozim.

Ichki nazorat tizimi rahbariyatga qonunda belgilangan me'yorlarga muvofiq tarzda korxonalarini yanada samarali boshqarishga yordam beradi.

Ichki moliyaviy nazorat tizimi aniq xo'jalik yurituvchi subyektlar hamda byudjet tashkilotlari va muassasalarining rahbarlari va funksional tuzilmalari tomonidan amalga oshiriladigan kundalik ish-faoliyatning ajralmas qismidir. Ushbu tizimning mohiyati asosan korxonalar, ularning ayrim tuzilmaviy bo'linmalari tomonidan amalga oshiriladigan ishlab chiqarish va xo'jalik faoliyatini xo'jalik yurituvchi subyektning o'z buxgalteriyasi, moliya bo'limi va ayrim iqtisodiy xizmatlari

tomonidan tekshirishdan iborat deb, u “ichki xo’jalik nazorati” atamasi bilan belgilangan.⁵⁹

“Ichki nazorat – bu jarayon, kompaniya direktorlar kengashi, menejment va boshqa xodimlar tomonidan amalga oshiriladi va quyidagi vazifa va maqsadlarga erishish uchun yo’naltiriladi:

- kompaniya operasiyalarining samaradorligi va natijaviyligi;
- moliyaviy hisobotlarning ishonchliligi;

Tegishli qonunchilik, qonun osti akt va reglamentlariga rioya qilinishi.”⁶⁰

Odatda nazorat tadbirlari maqsadlariga erishishi uchun tekshirilayotgan subyektning buxgalteriya hisobi tizimi uning xo’jalik faoliyatini to’g’ri aks ettirishiga etarlicha to’liq ishonch xosil qilish zarur. Ichki nazorat tizimi, uning miqyosi, rasmiylashtirish va tekshirilayotgan subyektning tarkibiga va uning faoliyati xususiyatlariga muvofiqligi darajasini o’rganish bunday ishonchni shakllantirishga ko’maklashishi mumkin. Ichki xo’jalik nazorati xo’jalik yurituvchi subyektlarning turli resurslari va potensialini saqlab qolish va ulardan samarali foydalanishda, ularning moliyaviy faoliyatida qonunchilik va intizomga rioya etilishini ta’minlashda muhim rol o’ynaydi

Bu nazorat xo’jalik yurituvchi subyektlar, umuman byudjet tashkilotlari va muassasalari va ularning ayrim tuzilmaviy bo’linmalari moliyaviy faoliyati ustidan xo’jalik yurituvchi subyektlar, byudjet tashkilotlari va muassasalarining o’z maxsus xizmatlari (buxgalteriya, moliya bo’limlari) tomonidan moliyaviy munosabatlarda qonunchilik va intizomga rioya etilishi masalalari bo’yicha o’tkaziladigan tekshiruvdan iborat.⁶¹

Ichki nazorat xizmati tashkilot yoki muassasaning ichida tashkil qilinsa, tashqi tekshiruv xizmati tekshirilayotgan muassasaning tashkiliy tarkibiy qismi hisoblanmaydi. Oliy nazorat organi tashqi nazorat organi hisoblanadi.

Ichki nazorat xizmati qaysi tashkilotda tashkil etilgan bo’lsa, o’sha idora rahbariga bo’ysunishi kerak. Ba’zida, u tashkiliy struktura tarkibida funksional va tashkiliy jihatidan mustaqil bo’lishi mumkin.

Oliy nazorat organi tashqi tekshiruv xizmati sifatida ichki nazorat tizimini samaradorligini tekshiradi. Agar ichki nazorat xizmati samarali deb baholansa, ichki nazorat xizmati va oliy nazorat organi o’rtasida vazifalarni taqsimlash va hamkorlik qilish uchun oliy nazorat organi qolgan tekshiruvlarni o’tkazmasligi mumkin. Ichki moliyaviy nazorat tizimida asosiy bo’g’in bosh hisobchi hisoblanadi. Bosh buxgalter kamomad hosil bo’lishi, pul mablag’lari va tovar-moddiy boyliklarning noqonuniy

⁵⁹ LI A.O’zbekiston Respublikasi moliya huquqi: Yuridik oliy o’quv yurtlari uchun darslik .2006 yil.69 bet.

⁶⁰ Ibragimov A.K., Sugirbaev B.B.,Byudjetnazoratvauiditi: O’quv qo’llanma–

⁶¹ LI A.O’zbekiston Respublikasi moliya huquqi: Yuridik oliy o’quv yurtlari uchun darslik .2006 yil.70 bet

sarflanishi hamda moliyaviy va xo'jalik qonunchiligi buzilishining oldini olishga doir chora-tadbirlarni tayyorlashda faol ishtirok etish lozim.

Pul mablag'lari, tovar-moddiy boyliklarni qabul qilish va berish uchun asos bo'lgan hujjatlar hamda kredit va hisob-kitob hujjatlari rahbar va bosh buxgalter yoki buning uchun vakolat berilgan boshqa shaxslar tomonidan imzolanadi.

Bosh buxgalter qonunchilikda belgilangan operatsiyalar va pul mablag'lari, tovarmoddiy boyliklar va boshqa boyliklarni qabul qilish, saqlash va xarajat qilish bo'yicha belgilangan tartibga zid bo'lgan hujjatlarni ijro uchun qabul qilishi va rasmiylashtirishi man etiladi.

Bosh buxgalter o'ziga qarashli xodimlarning xizmat vazifalarini belgilaydi. Boshqa bo'linmalar va xizmatlarning buxgalteriya hisobi, hisob yuritish va hisobot masalalari bilan shug'ullanuvchi xodimlari bosh buxgalterga bo'ysunadilar.

O'z funksiyalarini bajarish uchun bosh buxgalterga tegishli huquqlar berilgan. Xususan, u bank rahbaridan buxgalteriya hisobi va nazoratning to'g'ri tashkil etilishini ta'minlash, tarkibiy bo'linmalarda pul mablag'lari, tovar-moddiy boyliklar va boshqa qimmatliklarni qabul qilish, kirim qilish, saqlash va sarflash bo'yicha belgilangan tartibga rioya etilishini tekshirish va h.k. yuzasidan choralar ko'rilishini talab qilishi mumkin.

Shunday qilib, bosh buxgalterga qonunchilik va moliya intizomining buzilishini o'z vaqtida aniqlash, ogohlantirish va bunga yo'l qo'yilmasligi uchun etarli bo'lgan vakolatlar berilgan.

Tashqi tekshiruvchilar uchun ichki nazorat natijalaridan foydalanish ham yaxshi asos bo'lishi mumkin. Biroq, uning samaradorligi va natijaviyligini to'g'ri baholash, shaxsiy nazorat tadbirlarini rejalashtirishda, Zaruriy tekshiruvlarning turi, vaqti va hajmini aniq belgilash uchun ular tekshirilayotgan obyektida ichki nazorat tizimining ishini, uning natijalarini hisobga olishni etarli darajada tushunishi zarur.

Tekshirilayotgan obyektning ichki nazorat tizimini baholash muayyan nazorat tadbirlarini baholashga yoki ijobiy, yoxud salbiy ta'sir etish mumkin. Masalan, ichki nazorat tizimining samarasizligi isboti ma'lum moliyaviy hisobotni baholashda shubha uyg'otishi mumkin. Va aksincha, ichki nazoratning samaradorligi tashqi tekshiruv obyektlarining sonini kamaytirishi mumkin.

Birinchi navbatda kelgusi tekshiruv uchun ichki nazoratning asosiy sohasini o'rganish zarur. Xo'jalik yurituvchi subyektning ichki nazorat tizimi quyidagilarni o'z ichiga oladi:⁶² -nazorat muhiti;

-buxgalteriya hisobining mavjud tizimi;

- aktivlarning saqlanganligi ustidan nazorat;

⁶² Rodionova V.M., Shleynikov V.I. Finansovoy kontrol. Uchebnik. -M.: ID. FBK. -PRESS, 2002. -155str

-qonun va me'yoriy xujjatlarga rioya qilish ustidan nazorat.

Nazorat muhiti, ichki nazorat tizimini belgilash va qo'llab-quvvatlashga qaratilgan tekshirilayotgan obyektning rahbariyatining amaliy harakati va ma'lum qilish tushuniladi. U quyidagilarni o'z ichiga oladi: - boshqaruvning asosiy tamoyillari va usullari;

- tashkiliy tuzilma;

- mas'uliyat va vakolatni taqsimlash;

- xodimlar siyosati;

-tashqi foydalanuvchilar uchun moliyaviy hisobotni tayyorlash; -

ichki hisobotning ichki boshqaruv hisobi va tayyorlanishi;

- amaldagi qonunchilik talablariga xo'jalik faoliyatining muvofiqligi.

Nazorat tadbirlari maqsadlari uchun ichki nazoratning ahamiyatini aniqlashda, xususan tekshirilayotgan subyektning nazorat vositalari quyidagi maqsadlarga erishiga ishonch hosil qilish zarur:

Xo'jalik yurituvchi subyektning ichki nazorat tizimi

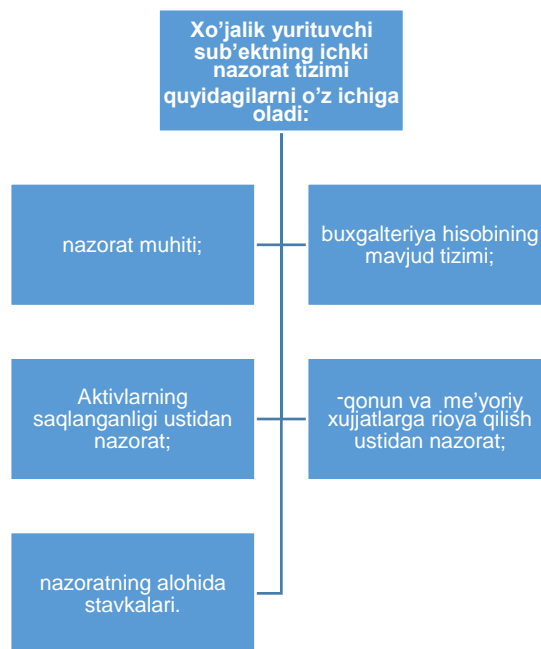

-xo'jalik operatsiyalari butun hamda muayyan vaziyatlarda rahbariyatni ma'qullash bilan bajariladi;

- barcha operatsiyalar buxgalteriya hisobida to'g'ri summalarda, buxgalteriya hisobining tegishli hisoblarda, to'g'ri davrda, xo'jalik yurituvchi subyektda qabul qilingan hisob siyosati bilan muvofiqlikda belgilanadi va to'g'ri buxgalteriya hisoboti tayyorlash imkoniyatini ta'minlaydi;

- aktivlardan foydalanish muvofiq rahbariyatning ruxsati bilangina mumkin;
- buxgalteriya hisobida belgilangan va haqiqatda mavjud aktivlarga muvofiq holda rahbariyat tomonidan belgilangan davriylikda va rahbariyatning tafovuti holatlarida tegishli harakatlar qabul qilinadi.

Undan tashqari, tekshirilayotgan obyektida bunday tadbirlarni qo'llashda quyidagilarga ishonch hosil qilish kerak:

- buxgalteriya yozuvlarining to'g'riligini arifmetik tekshirish;
- hisob-kitoblar qiyosini o'tkazish;
- rahbar xodimlarning hujjat aylanmasi to'g'riligi va ruxsat yozuvlarini mavjudligini tekshirish;
- belgilangan davriy rejalar tartibiga muvofiq holda va kassadagi naqd pullar, jiddiy hisobot blanklari, buxgalteriya hisobi ma'lumotlari va haqiqiy naqd pullarning muvofiqligini aniqlash uchun qimmatli qog'ozlar va tovar-moddiy boyliklarni tasodifiy inventarizasiyasini o'tkazish;
- mazkur xajalik subyektidan tashqarida joylashgan manbalardan ma'lumotlardan nazorat maqsadlari uchun foydalanish.

Biroq, ichki nazorat tizimini tahlil qilishda u ma'lum ehtimoliy daraja bilan yaratilgan va unga erishilgan maqsadlarni tasdiqlash mumkin. Buning sababi ichki nazorat tizimining quyidagi mavjud cheklovlari hisoblanadi:

- xo'jalik yurituvchi subyektning rahbariyati, ichki nazoratga xarajatlari ular keltirgan iqtisodiy foydadan kam bo'lishi uchun tabiiy talab;
- ichki nazoratning ko'pgina mablag'larining maqsadi noodatiy hisoblanganlarini emas, balki zarur bo'lmagan xo'jalik operatsiyalarini aniqlashdir;
- parishonxotirligi, noto'g'ri fikrlashi yoki instruktiv materiallarni tushunmasligi tufayli parvosizligi bo'yicha adashishi ishchining xususiyatlaridir;
- ichki nazoratga mas'ul bo'lgan rahbariyat vakillari tomonidan suiste'mollikka yo'l qo'yish oqibatida ichki nazorat tizimini buzish.

Xo'jalik yurituvchi subyektning ichki nazorat tizimini baholash uch bosqichda o'tkazilishi lozim:

- ichki nazorat tizimi bilan umumiy tanishish;
- ichki nazorat tizimining ishonchliligini dastlabki baholash;
- ichki nazorat tizimini baholashning to'g'riligini tasdiqlash.

Nazorat tadbirlarini rejalashtirish bosqichida tekshirilayotgan subyekt faoliyatining o'ziga xosligi va miqyosi to'g'risida umumiy tasavvurga ega bo'lish bilan bir vaqtda ular tomonidan tatbiq etilgan ichki nazorat tizimi va uning buxgalteriya hisobi tizimi bilan umumiy tanishuv o'tkazish kerak. Bunday dastlabki tanishuv natijalari

bo'yicha nazorat tadbirlarini o'tkazish jarayonida tekshiriladigan ichki nazorat tizimi subyektiga tayanish mumkinligi to'g'risida qaror qabul qilinadi.

Agar tekshiriladigan ichki nazorat tizimi subyektiga umuman tayanish shart emasligi to'g'risida qaror qabul qilinsa, uning xulosalariga ushbu tizimga ishonishga asoslanmaydigan tarzda nazorat tadbirlarini rejalashtirish zarur.

Agar tekshiriladigan ichki nazorat tizimi subyektini bilan tanishish natijalari bo'yicha nazorat tadbirlarini o'tkazish davomida unga tayanishga harakat qilish qarori qabul qilingan, bo'lsa, uning ishonchliligi bo'yicha dastlabki baholash o'tkazish zarur. Ichki nazorat tizimining ishonchliligini dastlabki baholash tadbirini o'tkazish nazorat guruhlari ishtirokchilari mustaqil ishlab chiqadigan usul va uslublarga asoslangan.

Bunda ular quyidagilarni e'tiborga olishi lozim:

- butun hisobot davri uchun tekshirilayotgan obyektning buxgalteriya va xo'jalik hujjatlarini nazorat qilish vositalarining ishonchliligini tekshirish kerak;
- tekshirishda butun davr uchun xos bo'lgan faolyaitga nisbatan xususiyat yoki farqlarga ega bo'lgan faoliyat davrlariga katta e'tibor qaratish zarur;
- butun ichki nazorat tizimi yoki alohida nazorat vositalarining ishonchliligini baholash o'rta yoki yuqori sifatida boshqa alohida nazorat vositalarining ishonchliligini baholash imkoniyatini istisno qilmaydi.

Agar ichki nazorat tizimining ishonchliligini dastlabki baholash natijalari bo'yicha quyi sifatida baholanasa, buni kelgusida muvofiq tarzda nazorat tadbirlarini o'tkazishni rejalashtirishni ta'kidlash zarur.

Agar dastlabki baholash tadbirlari natijalari bo'yicha ichki nazorat tizimi va (yoki) alohida nazorat vositalariga ishonch to'g'risida qaror qabul qilinsa, u holda nazorat tadbirlarini o'tkazish davomida ushbu baholashning to'g'riligi tasdiqlash tadbirlarini o'tkazish zarur.

Agar ishonchlilikni dastlabki baholanishi davomida butun ichki nazorat tizimi yoki biror bir uning alohida vositalarini baholash birlamchi baholash davomida olingandan past ekanligi ma'lum bo'lsa, muvofiq tarzda nazorat tadbirlarini o'tkazish natijalari bo'yicha xulosalarning to'g'riligini oshirish uchun boshqa nazorat tadbirlarini bajarish qoidalarini tuzatish zarur.

Aktivlarning saqlanganligi nazorati. Ichki nazoratning muhim sohalaridan biri-aktivlarning saqlanganligi nazorati hisoblanadi (saqlanganlik ustidan nazorat). Ushbu nazorat xo'jalik yurituvchi subyektning aktivlariga ruxsatsiz ega bo'lish, foydalanish yoki taqsimlashni vaqtda aniqlash yoki bartaraf etishga qaratilgan. Aktivlarning saqlanganligini nazorat qilish, tuzilmagan bitimlarni bartaraf etish yoki vaqtda aniqlash bilan hal etilmagan xarajatlar yoki investisiya qo'yilmalari qabul qilish, asoslanmagan majburiyatlar, tovar-moddiy zaxiralarini o'g'rilash yoki aktivlarni shaxsan foydalanishga berilishi bilan bog'liq.

Nazoratning bunday tizimi aktivlardan foydalanish rahbariyatning ruxsati bilan o'tkazilishini kafolatlash uchun yaratiladi. Ularga kreditlarni berish va nazorat qilish bo'yicha talablarga rioya qilish va belgilash, investisiyalar va shu bilan bog'liq hujjatlar bo'yicha qarorlar qabul qilish kiradi.

Aktivlarning saqlanganligini nazorat qilish tizimi etishmovchiliklarni barataraf etish yoki aniqlash bilan cheklanmaydi. U aktivlardan ruxsasiz foydalanish yoki ega bo'lish natijasi bo'lishi mumkin bo'lgan boshqa muhim yo'qotishlarni bartaraf etish va aniqlashga yordam beradi. Ichki nazorat tashqi taftish organi tomonidan amalga oshiriladigan nazoratdan farq qiladi. Bu nazoratning integrallashgan tizimi bo'lib tashkilotga moslashtirilmagan. Natijada, ichki nazorat ko'pincha boshqaruv nazorati sifatida tushuniladi.

Ichki nazorat tizimi hech qachon taftishning muhimligini pasaytirmaydi. Odatda taftish funksiyasi davlat mablag'larini noqonuniy o'zlashtirish, suiste'molchilik, kamomad, qallobliklarga qarshi samarali himoya vositasini bajaradi. Lekin ichki nazorat bilan rahbariyat tomonidan har qanday ichki audit o'rnini qoplash(kesishish)ni amalga oshirilishi mumkin emas.

Ichki nazorat asosan ichki auditdan farqli tomoni shundan iboratki, u rahbarlikning barcha darajasida amalga oshiriladi. Bundan farqli ravishda, ichki audit mustaqil auditorlar tomonidan amalga oshiriladi, ular faqat tashkilot rahbariga hisob beradi va ichki nazorat tizimini to'g'ri tuzilganligini ham tekshiradi.

Ichki nazorat tizimi samarali ichki audit funksiyasi uchun dastlabki shartlardan hisoblanadi.

Ichki audit funksiyasi organ (maxsus tuzilgan ichki tarkibiy bo'linma) tomonidan amalga oshiriladi, uning tomonidan rahbariyatga ichki nazorat tizimi samarali faoliyat yuritmoqda va iqtisodiy resurslardan samarali foydalanishga nazorat tizimining hissasi bo'yicha tavsiyalar beradi.

Ichki audit maqsadi – bu tavsiyalarni tuzish, rahbariyat tomonidan hisobga olinadigan majburiy tadbir hisoblanadi. Kamchiliklarni bartaraf etish bo'yicha tadbirlarni amalga oshirish rahbariyat javobgarligi hisoblanadi.

Quyidagilar ichki audit xizmatining asosiy vazifalari hisoblanadi:

-kuzatuvchi kengashni ishonchli axborot bilan ta'minlash va ichki audit amalga oshirilishi natijalari bo'yicha korxonada faoliyatini takomillashtirishga doir takliflarni tayyorlash;

-ichki audit jarayonida aniqlanadigan kamchiliklarni bartaraf etish yuzasidan korxonada boshqaruv organlariga tavsiyalarni tezkorlik bilan kiritish, ularning bartaraf etilishini nazorat qilish.

Quyidagilar ichki audit xizmatining asosiy funksiyalari hisoblanadi:

- har yili korxonaning kuzatuvchi kengashi tomonidan tasdiqlanadigan rejaga muvofiq tegishli tekshirishlar o'tkazish yo'li bilan ichki auditni amalga oshirish

(har chorakda va hisobot yili yakunlari bo'yicha);

- tuziladigan xo'jalik shartnomalarining qonun hujjatlariga muvofiqligi yuzasidan ekspertiza o'tkazish;
- buxgalteriya hisobini yuritishda va moliyaviy hisobotni tuzishda korxonaning tarkibiy bo'linmalariga metodik yordam berish, ularga moliya, soliq, bank qonunlari va boshqa qonun hujjatlari masalalari bo'yicha maslahatlar berish;
- texnik topshiriqlarni ishlab chiqishda, tashqi auditorlik tashkilotlarining takliflarini baholashda hamda auditorlik tekshirishlarini o'tkazish uchun tashqi auditorlik tashkilotini tanlashda tavsiyalarni tayyorlashda korxonaning kuzatuvchi kengashiga ko'maklashish.

Ichki audit xizmati quyidagi huquqlarga egadir:

- ichki auditni amalga oshirish davomida paydo bo'ladigan masalalar bo'yicha korxonaning hujjatlarini (rahbarning buyruqlari, farmoyishlari, boshqaruv organlari qarorlari, ma'lumotnomalar, hisob-kitoblar, zarur hujjatlarning tasdiqlangan nusxalari va boshqa hujjatlarni), korxonada mansabdor va mas'ul shaxslaridan og'zaki va yozma tushuntirishlar olish;
- ichki auditni o'tkazishga ko'maklashish uchun korxonaning tegishli mutaxassislarini jalb etish.

Ichki audit xizmati quyidagilarga majbur:

- moliya va statistika hisoboti ko'rsatkichlarining ishonchliligini tekshirish;
- ichki auditni amalga oshirishda olingan axborotning mahfiylikiga rioya qilish;
- korxonaga uning mansabdor shaxslari va boshqa xodimlari tomonidan zarar etkazilganidan dalolat beruvchi holatlar aniqlangan taqdirda bu haqda darhol korxonaning kuzatuvchi kengashiga xabar berish va auditorlik hisobotida tegishli yozuvni qayd etish;
- aktivlarni xatlovdan o'tkazishda va qonunda belgilangan tartibda uning o'z vaqtida amalga oshirilishini nazorat qilishda ishtirok etish.

Ichki audit xizmati qonun hujjatlariga va korxonaning ta'sis hujjatlariga muvofiq boshqa majburiyatlarga ham ega bo'lishi mumkin.

Ichki audit xizmati xodimlari quyidagi talablardan biriga javob berishi kerak:

- auditorning malaka sertifikatiga ega bo'lish;
- O'zbekiston Respublikasi oliy ta'lim muassasalarida, yoxud O'zbekiston Respublikasi qonun hujjatlariga muvofiq O'zbekiston Respublikasidagi ta'limga tengligi e'tirof etilgan xorijiy davlat muassasasida olingan oliy ma'lumotga, oxirgi o'n yilning kamida ikki yilida buxgalteriya hisobi, audit, moliya yoki soliq nazorati sohasida amaliy ish stajiga (shu jumladan, o'rindoshlik bo'yicha) ega bo'lish. Ichki

audit xizmati xodimlari soni ichki audit maqsadlariga samarali erishish va uning vazifalarini hal etish uchun etarli bo'lishi kerak.

Ichki audit xizmati shtatida quyidagilar bo'lishi kerak:

aktivlarining balans qiymati 1 mlrd. so'mdan 10 mlrd. so'mgachani tashkil etadigan korxonalarda - kamida ikki nafar sertifikatsiyalangan auditor;

aktivlarining balans qiymati 10 mlrd. so'mdan 50 mlrd. so'mgachani tashkil etadigan korxonalarda - kamida uch nafar sertifikatsiyalangan auditor; aktivlarining balans qiymati 50 mlrd. so'mdan ortiqni tashkil etadigan korxonalarda

- kamida to'rt nafar sertifikatsiyalangan auditor.⁶³

Quyidagilar ichki audit xizmati mustaqilligining asosiy shartlari hisoblanadi:

-ichki audit xizmati rahbarini va uning xodimlarini lavozimga tayinlash va egallab turgan lavozimidan ozod etish, korxonada kuzatuvchi kengashining qarorlari bo'yicha ularga ish haqi miqdorini va boshqa to'lovlarni belgilash; -korxonada kuzatuvchi kengashiga bevosita bo'ysunish.

Ichki audit:

-tasdiqlangan biznes-reja bajarilishini;

-korporativ boshqarish prinsiplariga rioya qilinishini;

-buxgalteriya hisobi va moliyaviy hisobning holatini;

-soliqlar va boshqa majburiy to'lovlar to'g'ri hisoblab chiqilishi va to'lanishini;

-moliya-xo'jalik faoliyatini amalga oshirishda qonun hujjatlariga rioya etilishini; -aktivlarning holatini;

-ichki nazoratning holatini tekshirish va ularning monitoringini olib borish yo'li bilan faqat ichki audit xizmati xodimlari tomonidan amalga oshiriladi.

Kuzatuvchi kengash tomonidan korxonada ixtisosidan kelib chiqib qonun hujjatlariga muvofiq tekshirishni o'tkazishning boshqa yo'nalishlari belgilanishi mumkin. O'tkazilgan tekshirishlar natijalari bo'yicha bevosita uni o'tkazgan xodim (xodimlar) tomonidan imzoladigan tegishli hisobotlar tuziladi. Bunda:

a) biznes-reja bajarilishini tekshirish natijalari to'g'risidagi hisobot quyidagilarni o'z ichiga olishi kerak:

uning bajarilishining miqdor va sifat ko'rsatkichlari tahlili;

uning bajarilishi ta'minlanmagan taqdirda aybdor mansabdor shaxslar shaxsan ko'rsatilgan holda aniqlangan sabablar bayoni;

b) korporativ boshqarish prinsiplariga rioya qilishni tekshirish natijalari to'g'risidagi hisobot quyidagilarni o'z ichiga olishi kerak:

⁶³ "Korxonalaridagi ichki audit xizmati to'g'risida" NIZOM Vazirlar Mahkamasining 2006 yil 16 oktyabrda 215-son qarori

-korxonada boshqaruv organlari tomonidan qabul qilinadigan qarorlarning samaraliligi, uning qatnashchilari (muassislar)ning qonuniy huquq va manfaatlariga rioya etilishi tahlili;

-korporativ boshqarish sohasida qonun hujjatlari buzilishi holatlari bayoni (ta'sis hujjatlariga rioya qilish, umumiy yig'ilishlar va korxonada boshqaruv organlari majlislari o'tkazilishi, dividendlar to'g'ri hisoblanishi va o'z vaqtida to'lanishi va hokazolar);

v) korxonaning buxgalteriya hisobi va moliya hisoboti holatini tekshirish natijalari to'g'risidagi hisobot quyidagilarni o'z ichiga olishi kerak:

-buxgalteriya hisobini yuritish va moliya hisobotini tuzishning belgilangan tartibiga rioya qilinishini baholash;

-aniqlangan buxgalteriya hisobotini yuritish va moliyaviy hisobotni tayyorlashning belgilangan tartibi buzilishining tavsifi;

g) soliqlar va boshqa majburiy to'lovlar to'g'ri hisoblanishi va to'lanishini tekshirish natijalari to'g'risidagi hisobot quyidagilarni o'z ichiga olishi kerak: tuzilgan va tegishli organlarga taqdim etilgan soliqlar va majburiy to'lovlar hisobkitobi to'g'riligini baholash;

-soliqlar va majburiy to'lovlarni hisoblash va to'lashning belgilangan tartibi buzilishi holatlarini, soliq solinadigan bazani belgilashda chetga chiqishlarni bayon qilish;

d) moliya-xo'jalik operatsiyalarini amalga oshirishda korxonada tomonidan qonun hujjatlariga rioya qilinishini tekshirish natijalari to'g'risidagi hisobot quyidagilarni o'z ichiga olishi kerak:

-korxonada tomonidan amalga oshirilgan moliya-xo'jalik operatsiyalarining qonun hujjatlariga muvofiqligini baholash;

-ichki audit davomida aniqlangan korxonada tomonidan amalga oshirilgan moliyaxo'jalik operatsiyalarining qonun hujjatlariga nomuvofiqligini bayon qilish;

e) ichki nazoratning holatini tekshirish natijalari to'g'risidagi hisobot quyidagilarni o'z ichiga olishi kerak:

-ichki nazorat tizimini va uning faoliyat ko'rsatishidagi mavjud kamchiliklarni bayon etish;

-korxonada tarkibiy bo'linmalaridagi ijro intizomining holati to'g'risidagi ma'lumotlar, uning aniq xodimlari ishidagi mavjud kamchiliklar.

Aktivlarning holatini tekshirish natijalari aktivlarni xatlovdan o'tkazishning asoslanishini hamda ularning harakati, amalda mavjudligi va saqlanishi to'g'risidagi ma'lumotlarni o'z ichiga olishi kerak.

Shuningdek o'tkaziladigan tekshirishlar bo'yicha barcha hisobotlarda korxonada ijro etuvchi organi va uning tarkibiy bo'linmalari faoliyati baholanishini, aniqlangan

chetga chiqishlar va qonunni buzishlarni bartaraf etishga doir tavsiyalarni, tasdiqlaydigan hujjatlarning to'liq paketini o'z ichiga oladigan yakuniy qism bo'lishi kerak.

O'tkazilgan ichki audit yakunlari bo'yicha, ichki audit rahbari tomonidan imzolanadigan yig'ma hisobot tuziladi. Yig'ma hisobot:

-tahliliy qismni;

-yakuniy qismni;

-tasdiqlaydigan hujjatlarning to'liq paketini o'z ichiga olishi kerak.

Yig'ma hisobotning tahliliy qismi ichki audit xodimlari tomonidan o'tkazilgan tekshirishlar natijalari to'g'risidagi umumlashtirilgan axborotni o'z ichiga olishi kerak.

Hisobotning yakuniy qismi:

-korxonaning ijro etuvchi organi va tarkibiy bo'linmalari faoliyatiga, shuningdek likvidligiga umumiy bahoni;

-aniqlangan chetga chiqishlar va qonunni buzishlarni bartaraf etish bo'yicha ichki audit xizmatining tavsiyalarini hamda korxonaning moliya-xo'jalik faoliyati samaradorligini oshirishga, korporativ boshqarishni takomillashtirishga doir umumlashtirilgan takliflarni o'z ichiga olishi kerak.

Yig'ma hisobot ichki audit yakunlangandan keyin 10 kun mobaynida tugallanishi zarur. Yig'ma hisobotlar bevosita korxonaning kuzatuvchi kengashiga uning ko'rib chiqishi va keyinchalik tasdiqlashi uchun taqdim etilishi kerak. Hisobotlar nusxalari tasdiqlangandan keyin korxonaga ijro etuvchi organiga taqdim etilishi kerak.

Ichki audit natijasida aniqlangan kamchiliklarni bartaraf etish chora-tadbirlarini ko'rishi shart.

Ichki audit xizmati tekshirish davomida aniqlangan qonun buzilishlarini bartaraf etish, shuningdek umuman faoliyat samaradorligini oshirish bo'yicha choratadbirlarning o'z vaqtida va zarur darajada bajarilishi ustidan nazorat o'rnatishi kerak.

Ichki audit faqat ichki audit xizmati xodimlari tomonidan tekshirish va monitoring o'tkazish yo'li bilan amalga oshiriladi.

Ichki nazoratning holatini tekshirish va ularning monitoringini olib borish yo'li bilan faqat ichki audit xizmati xodimlari tomonidan amalga oshiriladi.

14-mavzu: Auditorlik nazoratining moliyaviy nazoratni amalga oshirishdagi ahamiyati Reja:

- 1. Auditorlik nazoratining mazmun-mohiyati.**
- 2. Auditorlik tekshiruvining mohiyati va shakllari.**

3. **Auditorlik faoliyatini litsenziyalash tartibi va nazorati.**
4. **Auditorlik hisoboti va xulosalari.**

Kalit so'zlar: fuditorlik faoliyati, auditorlik nazorati, fauditorlik faoliyatining prinsiplari, auditorlik tashkilotining professional xizmatlari, auditorlik tashkiloti faoliyatining majburiy shartlari, auditorlik tekshiruvi, majburiy auditorlik tekshiruvi, tashabbus tarzidagi auditorlik tekshiruvi, majburiy auditorlik tekshiruidan bo'yin tovlash, auditorlik tashkilotlarini litsenziyalash, ustav kapitali, auditorlik hisoboti va xulosasi

1. Auditorlik nazoratining mazmun-mohiyati

Auditorlik nazorati nodavlat moliyaviy nazoratining yangi turi bo'lib, u mustaqillikning dastlabki yillarida O'zbekistonda ham paydo bo'ldi. Iqtisodiyotni boshqarishning bozor tizimiga o'tilishi va turli tijorat tizimlarining paydo bo'lishi bilan ularning moliyaviy ishonchliligiga, shuningdek ular moliyaviy holatini obyektiv baholashga nisbatan talablar keskin oshirildi.

Auditorlik nazoratining asosiy vazifalari buxgalterlik va moliyaviy hisobotning ishonchliligini hamda amalga oshirilgan moliyaviy va xo'jalik operatsiyalarining amalda bo'lgan me'yoriy hujjatlarga muvofiqqligini aniqlash, tekshirilayotgan iqtisodiy subyektlarning to'lov-hisobot hujjatlarini, soliq deklarasiyalarini va boshqa moliyaviy majburiyatlarini tekshirishdan iborat.

O'zbekiston Respublikasining "Auditorlik faoliyati to'g'risida"gi qonuni yangi tahrirda 2000 yil 26 mayda qabul qilingan bo'lib⁶⁴, unga 2009 yil 9 sentyabrda O'zbekiston Respublikasining 216-son Qonuni bilan o'zgartirishlar kiritilgan. Mazkur qonunning 3-moddasiga binoan "Auditorlik faoliyati deganda auditorlik tashkilotlarining auditorlik tekshiruvlarini o'tkazish va professional xizmatlar ko'rsatish borasidagi tadbirkorlik faoliyati tushuniladi".

Auditorlik tashkilotlari quyidagi professional xizmatlarini ko'rsatishlari mumkin⁶⁵: buxgalteriya hisobini yo'lga qo'yish, qayta tiklash va yuritish; moliyaviy hisobotni tuzish; milliy moliyaviy hisobotni buxgalteriya hisobi xalqaro standartlariga o'tkazish; xo'jalik yurituvchi subyektlarning moliya-xo'jalik faoliyatini taxlil qilish; buxgalteriya hisobi, soliq solish, rejalashtirish, menejment va moliya-xo'jalik faoliyatining boshqa masalalari yuzasidan konsalting xizmati; soliqlar va boshqa majburiy to'lovlar bo'yicha hisob-kitoblar va deklarasiyalarni tuzish.

⁶⁴ Avvalgisi 1992 yil 9 dekabrda qabul qilingan edi.

⁶⁵ O'zbekiston Respublikasining "Auditorlik faoliyati to'g'risida"gi qonuni yangi tahrirda 2000 yil 26 may, 17-modda

Auditorlik tashkilotlari auditorlik faoliyatining milliy standartlarida nazarda tutilgan boshqa professional xizmatlarni xam ko'rsatishlari mumkin.

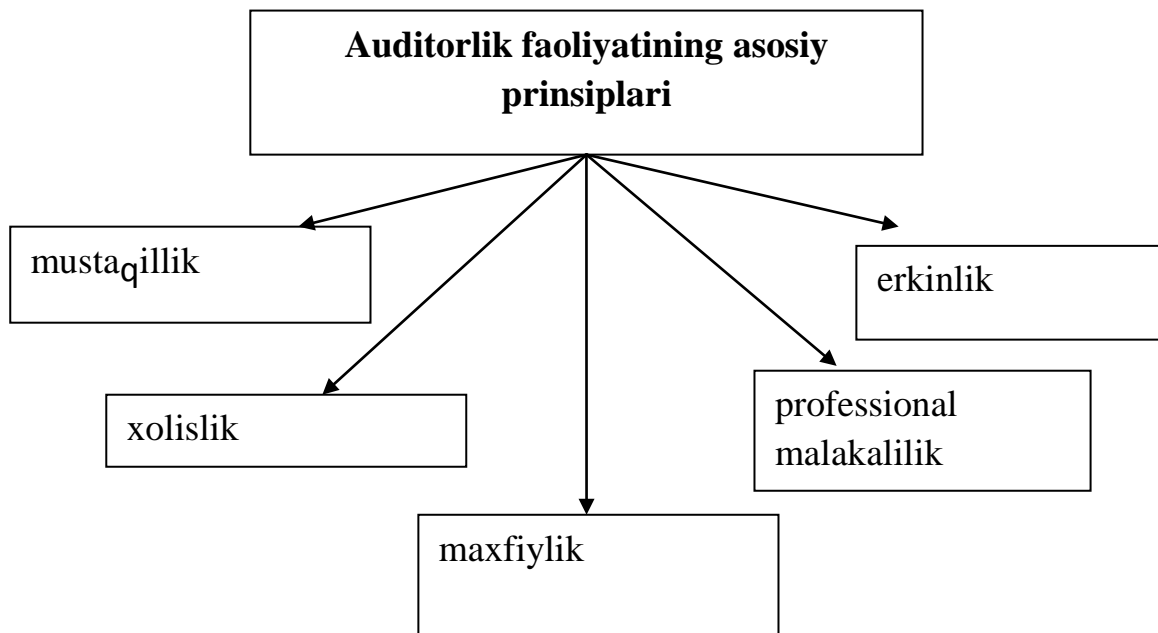

1-rasm. Auditorlik faoliyatining asosiy prinsiplari

O'zbekiston Respublikasining Auditorlik faoliyati to'g'risidagi qonunini amalga oshirish, auditorlik tekshiruvlarining roli va maqomini belgilash, soliq va boshqa nazorat organlari tomonidan auditorlik xulosalari hisobini yuritishni ta'minlash maqsadida so'nggi vaqtlarda bizning mamlakatimizda auditorlik faoliyatini amalga oshirish tartibiga jiddiy o'zgartirishlar kiritildi⁶⁶.

Xususan, belgilab qo'yildiki, buxgalteriya hisobini yuritish va hisobot tuzish ishlari auditorlik tashkiloti tomonidan amalga oshiriladigan mikrofirmalarning moliyaviy xo'jalik faoliyati soliq organlari va boshqa nazorat organlari tomonidan majburiy tarzda tegishli auditorlik tashkilotlari jalb etilgan holda tekshiriladi. Bunda moliyaviy hisobotning to'g'riligi uchun auditorlik tashkiloti javobgar hisoblanadi.

Auditorlik tashkiloti auditorlik faoliyatini amalga oshirish lisenziyasiga ega bo'lgan yuridik shaxsdir⁷⁷. Auditorlik tashkilotlari o'z faoliyatini amalga oshirishda mustaqildir.

Auditorlik tashkilotlari vazirliklar, davlat qo'mitalari, idoralari xamda boshqa davlat va xo'jalik boshqaruv organlari tomonidan tuzilishi mumkin emas.

⁶⁶ O'zbekiston Respublikasi Vazirlar Mahkamasining «Auditorlik faoliyatini takomillashtirish va auditorlik tekshiruvlari rolini oshirish to'g'risida» 2000 yil 22 sentyabrdagi 365-sonli qarori. ⁷⁷ O'zbekiston Respublikasining «Auditorlik faoliyati to'g'risida»gi qonuni yangi tahrirda 2000 yil 26 may, 5-modda

Davlat xokimiyati va boshqaruvi organlarining mansabdor shaxslari, shuningdek qonun xujjatlariga muvofiq tadbirkorlik faoliyati bilan shug'ullanishi taqiqlanadigan boshqa shaxslar auditorlik tashkilotlarining muassislari bo'la olmaydilar.

Auditorlik tashkilotlari ochiq turdagi aksiyadorlik jamiyati ko'rinishidan tashqari, qonun xujjatlarida nazarda tutilgan istalgan tashkiliy-huquqiy shaklda tuzilishi mumkin.

Auditorlik tashkiloti quyidagi huquqlarga egadir⁶⁷:

- auditorlik tekshiruvini o'tkazish to'g'risida qaror qabul qilish uchun xo'jalik yurituvchi subyektning ta'sis xujjatlari xamda buxgalteriya hisobi va moliyaviy hisobot xujjatlari bilan oldindan tanishib chiqish;
- auditorlik tekshiruvini o'tkazish shakllari va usullarini mustaqil belgilash;
- auditorlik tekshiruvini o'tkazilayotganda xo'jalik yurituvchi subyekt amalga oshirayotgan moliya-xo'jalik faoliyati bilan bog'liq xujjatlarni to'liq hajmda olish, shuningdek ushbu xujjatlarda hisobga olingan xar qanday mol-mulkning amalda mavjudligini xamda xar qanday majburiyatlarning amaldagi xolatini tekshirish;
- auditorlik tekshiruvini o'tkazish davomida yuzaga kelgan masalalar bo'yicha xo'jalik yurituvchi subyektning moddiy javobgar shaxslaridan og'zaki va yozma tushuntirishlar olish xamda auditorlik tekshiruvini uchun zarur bo'lgan qo'shimcha ma'lumotlarni olish;
- uchinchi shaxslar tomonidan yozma tasdiqlangan axborotni xo'jalik yurituvchi subyektdan olish;
- ishonchli auditorlik xulosasini tuzish uchun zarur bo'lgan barcha axborot xo'jalik yurituvchi subyekt tomonidan taqdim etilmagan taqdirda auditorlik tekshiruvini o'tkazishdan bosh tortish;
- auditorlik tekshiruvini o'tkazishda ishtirok etishga auditorlar va boshqa mutaxassislarni belgilangan tartibda jalb etish;
- auditorlik tekshiruvini bilan qamrab olingan davrda xo'jalik yurituvchi subyektga professional xizmatlar ko'rsatish, bundan buxgalteriya hisobini yo'lga qo'yish, tiklash, yuritish va moliyaviy hisobot tuzish mustasno;
- auditorlarning respublika jamoat birlashmasiga a'zo bo'lib kirish.

Auditorlik tashkiloti qonun xujjatlariga muvofiq boshqa huquqlarga xam ega bo'lishi mumkin.

Auditorlik tashkilotlari auditorlik tekshiruvini buyurtmachilari, xo'jalik yurituvchi subyekt va moliyaviy hisobotdan boshqa foydalanuvchilar oldida moliyaviy hisobot

⁶⁷ O'zbekiston Respublikasining "Auditorlik faoliyati to'g'risida"gi qonuni yangi tahrirda 2000 yil 26 may, 6-modda

xamda xo'jalik yurituvchi subyektning boshqa moliyaviy axboroti to'g'risida noto'g'ri yakundan iborat bo'lgan auditorlik xulosasini tuzish oqibatida ularga etkazilgan zarar uchun javobgar bo'ladi.

Auditorlik tekshiruvini sifatsiz o'tkazganlik yoki lozim darajada o'tkazmaganlik oqibatida xo'jalik yurituvchi subyektga va (yoki) auditorlik tekshiruvining buyurtmachisiga etkazilgan zarar, shu jumladan, boy berilgan foyda, qonun xujjatlarida belgilangan tartibda qoplanishi shart.

2. Auditorlik tekshiruvining mohiyati va shakllari

Auditorlik tekshiruvi moliyaviy hisobot va boshqa moliyaviy axborot to'g'riligi va qonun xujjatlariga mosligini aniqlash maqsadida xo'jalik yurituvchi subyektning moliyaviy hisobotini xamda u bilan bog'liq moliyaviy axborotni auditorlik tashkilotlari tomonidan tekshirishdir.

Auditorlik tekshiruvi 2 xil shaklda o'tkaziladi.

Majburiy auditorlik tekshiruvining buyurtmachisi xo'jalik yurituvchi subyekt bo'ladi. Auditorlik tashkilotini tanlash xo'jalik yurituvchi subyekt mulkdori, shuningdek qatnashchilari (aksiyadorlari)ning umumiy yig'ilishi bilan kelishib olinadi.

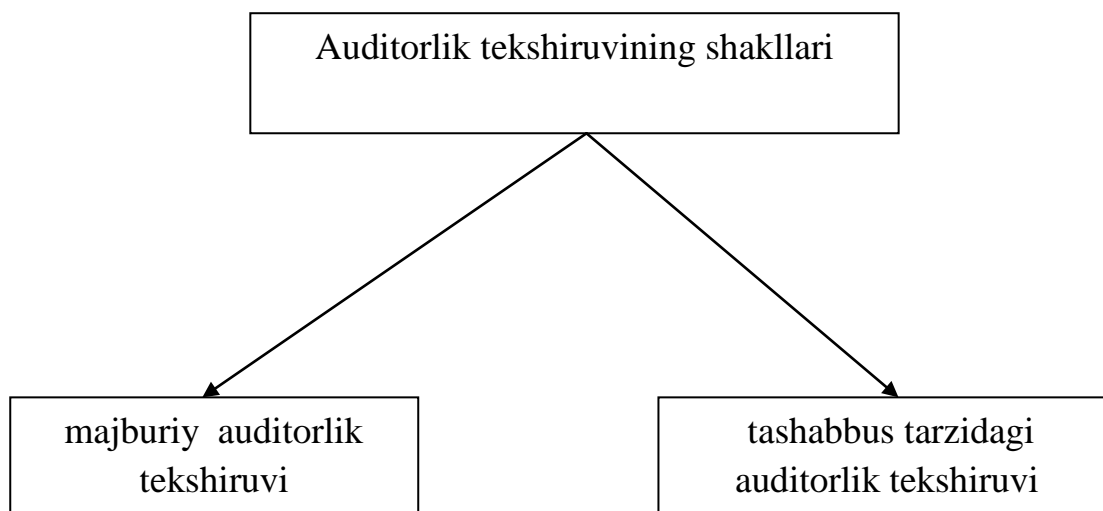

2-rasm. Auditorlik tekshiruvining shakllari⁶⁸

Quyidagilar xar yili majburiy auditorlik tekshiruvidan o'tishi kerak:

- aksiyadorlik jamiyatlari;
- banklar va boshqa kredit tashkilotlari;
- sug'urta tashkilotlari;

⁶⁸ O'zbekiston Respublikasining "Auditorlik faoliyati to'g'risida"gi qonuni yangi tahrirda 2000 yil 26 may

- investisiya fondlari xamda yuridik va jismoniy shaxslarning mablag'larini jamlab turuvchi boshqa fondlar xamda ularning investisiya aktivlarini ishonchli boshqaruvchilar;
- manbalari yuridik va jismoniy shaxslarning ixtiyoriy badallari bo'lmish xayriya fondlari va boshqa ijtimoiy fondlar;
- mablag'larining xosil bo'lish manbalari qonun hujjatlarida nazarda tutilgan, yuridik va jismoniy shaxslar tomonidan qilinadigan majburiy ajratmalar bo'lmish byudjetdan tashqari fondlar;
- ustav fondida davlatga tegishli ulush bo'lgan xo'jalik yurituvchi subyektlar. Hisobot yilidan keyingi yilning 1 mayigacha yillik moliyaviy hisobot auditorlik tekshiruvidan o'tkazilmasligi hamda auditorlik xulosasi mavjud emasligi xo'jalik yurituvchi subyektning majburiy auditorlik tekshiruvi o'tkazilishidan bo'yin tovlashi deb e'tirof etiladi.

Majburiy auditorlik tekshiruvi o'tkaziladigan xo'jalik yurituvchi subyekt oldingi yil uchun o'z yillik moliyaviy hisobotini hisobot yilining 1 mayigacha auditorlik tekshiruvidan o'tkazadi va auditorlik tekshiruvi tamom bo'lgandan keyin 15 kun mobaynida tegishli soliq organiga auditorlik xulosasining belgilangan tartibda tasdiqlangan nusxasini taqdim etadi.

Auditorlik xulosasi nusxasi soliq organiga belgilangan muddatda taqdim etilmagan taqdirda xo'jalik yurituvchi subyekt soliq organiga auditorlik xulosasi mavjud emasligining sababini aks ettiruvchi tushuntirishni yozma shaklda taqdim etishi kerak.

Qonun hujjatlariga muvofiq majburiy auditorlik tekshiruvi o'tkazilishidan bo'yin tovlash xo'jalik subyektining mansabdor shaxsiga nisbatan ma'muriy jazo qo'llanishiga olib keladi. Xo'jalik subyektining mansabdor shaxsiga nisbatan ma'muriy jazo qo'llangandan keyin kalendar yil oxirigacha majburiy auditorlik tekshiruvi o'tkazilishidan bo'yin tovlash xo'jalik subyektidan quyidagi jadvalda keltirilgan miqdorda jarima undirilishiga olib keladi. Bunda majburiy auditorlik tekshiruvi o'tkazilishidan bo'yin tovlangan taqdirda xo'jalik subyektiga jarima sud tartibida solinadi, xo'jalik subyektini sodir etilgan huquqbuzarlikda aybini tan olgan hamda jarimani ixtiyoriy ravishda to'lagan taqdirda esa - jarima soliq organi tomonidan solinadi.

Jarima stavkalari tabaqalashtirilgan va majburiy tekshiriladigan xo'jalik yurituvchi subyektning hisobot yili oxirida mahsulotlar (ishlar, xizmatlar)ni sotishdan olingan yalpi tushumi miqdoriga qarab belgilanadigan miqdorlarda undirib olinadi.

1-jadval

Auditorlik tekshiruvini o'tkazishdan bo'yin tovlaganlik uchun jarima miqdori⁶⁹

Jarima miqdori*	Bir yilda maxsulot (ishlar, xizmatlar) sotishdan olingan yalpi tushum miqdori
	(QQS xam shu jumlagi kiradi)**
Eng kam oylik ish xaqi miqdorining 50 baravari	Eng kam oylik ish xaqi miqdorining 500 baravarigacha
Eng kam oylik ish xaqi miqdorining 75 baravari	Eng kam oylik ish xaqi miqdorining 500 baravaridan 15 ming baravarigacha
Eng kam oylik ish xaqi miqdorining 100 baravari	Eng kam oylik ish xaqi miqdorining 15 ming baravaridan ortiq

To'lanadigan jarimalar to'liq miqdorda respublika byudjetiga o'tkaziladi. Soliq organlari quyidagilar:

- majburiy auditorlik tekshiruvini o'tkaziladigan xo'jalik yurituvchi subyektlar;
- har bir xo'jalik yurituvchi subyektlar bo'yicha auditorlik tekshiruvini o'tkazgan auditorlik tashkilotini ko'rsatib o'tgan holda majburiy auditorlik tekshiruvini o'tkazilgan xo'jalik yurituvchi subyektlar;
- majburiy auditorlik tekshiruvini o'tkazilishidan bo'yin tovlagan xo'jalik yurituvchi subyektlar;
- majburiy auditorlik tekshiruvini o'tkazilishidan bo'yin tovlagan xo'jalik yurituvchi subyektlarga va ularning mansabdor shaxslariga nisbatan qo'llanilgan jarima sanksiyalari to'g'risida ma'lumotlar bazasini olib boradi.

Davlat soliq qo'mitasi har yili 20 fevralgacha va 20 iyulgacha lisenziya beruvchi organga ushbu xo'jalik yurituvchi subyektlar va ularga nisbatan o'tgan yil va joriy yilning birinchi yarmi uchun qo'llanilgan jarima sanksiyalari to'g'risida umumlashma axborot taqdim etadi. Bunda har bir majburiy auditorlik tekshiruvidan o'tkazilgan xo'jalik yurituvchi subyekt bo'yicha mazkur tekshiruvni olib borgan auditorlik tashkiloti ko'rsatib o'tiladi.

Majburiy auditorlik tekshiruvini o'tkazmagan xo'jalik yurituvchi subyektga nisbatan qonun hujjatlarida nazarda tutilgan jazo choralarini qo'llamaganligi uchun soliq organlarining mansabdor shaxslari qonun hujjatlarida belgilangan tartibda javobgar bo'ladilar.

⁶⁹ Majburiy auditorlik tekshiruvini o'tkazilishidan bo'yin tovlaganligi uchun xo'jalik yurituvchi subyektlardan jarima undirish tartibi to'g'risida NIZOM, 2008 y

Tashabbus tarzidagi auditorlik tekshiruvi xo'jalik yurituvchi subyektning yoki boshqa auditorlik tekshiruvi buyurtmachilarining qaroriga binoan, qonun xujjatlarida nazarda tutilgan tartibda o'tkazilishi mumkin.

Tashabbus tarzidagi auditorlik tekshiruvining predmeti, muddatlari va boshqa shartlari auditorlik tekshiruvining buyurtmachisi bilan auditorlik tashkiloti o'rtasida tuziladigan auditorlik tekshiruvini o'tkazish to'g'risidagi shartnomada belgilab qo'yiladi.

Auditorlik tekshiruvi nazorat qiluvchi yoki huquqni muxofaza qilish organlarining tashabbusiga ko'ra auditorlik tashkiloti va ushbu organlar o'rtasida tuzilgan shartnoma asosida o'tkaziladi xamda unga mazkur shartnoma asosida xaq to'lanadi.

Auditorlik tekshiruvini o'tkazish bo'yicha ishlarga xaq to'lash auditorlik tekshiruvini belgilagan organ hisobidan amalga oshiriladi. Aynan bir xil asoslarga ko'ra aynan bir auditorlik tashkiloti aynan bir xo'jalik yurituvchi subyektning faoliyatini tekshirishga takror jalb etilishiga yo'l qo'yilmaydi.

Auditorlik tekshiruvining buyurtmachisi auditorlik tekshiruvi o'tkazilishini qo'zg'atuvchi xo'jalik yurituvchi subyekt, uning mulkdori, shuningdek ustav kapitalida qonun xujjatlarida belgilanganidan kam bo'lmagan miqdordagi ulushga ega qatnashchilar va aksiyadorlar, nazorat qiluvchi yoki huquqni muxofaza qiluvchi organlardir.

Auditorlik tekshiruvining buyurtmachisi quyidagi huquqlarga ega:

- auditorlik tashkilotini mustaqil tanlash;
- tashabbus tarzidagi auditorlik tekshiruvi o'tkazilayotganda auditorlik tekshiruvining yo'nalishi va hajmini belgilash;
- auditorning e'tirozlari asoslanilgan qonun xujjatlarining normalari to'g'risidagi zarur axborotni auditorlik tashkilotidan olish;
- auditorlik hisoboti va auditorlik xulosasini olish.

Auditorlik tekshiruvining buyurtmachisi qonun xujjatlariga muvofiq boshqa huquqlarga xam ega bo'lishi mumkin.

Auditorlik tekshiruvining buyurtmachisi auditorlik tekshiruvini o'tkazishga doir shartnomaga muvofiq auditorlik xizmatlarining xaqini o'z vaqtida to'lashi shart.

3. Auditorlik faoliyatini lisenziyalash tartibi va nazorati

Auditorlik faoliyati (professional xizmatlar bundan mustasno) maxsus ruxsatnoma (lisenziya) asosida amalga oshiriladi. Auditorlik tashkilotlariga auditorlik faoliyatini amalga oshirish uchun lisenziya maxsus vakolatli davlat organi tomonidan beriladi. O'zbekiston Respublikasi vazirlar Mahkamasining 2000 yil 22 sentyabrdagi 365sonli "Auditorlik faoliyatini takomillashtirish va auditorlik tekshirishlarining ahamiyatini oshirish to'g'risida"gi Qaroriga muvofiq auditorlik faoliyatini

lisenziyalash bo'yicha maxsus vakil qilingan davlat organi sifatida O'zbekiston Respublikasi Moliya vazirligiga bir qancha funksiyalar yuklatilgan.

Auditorlik tashkilotining arizasiga ko'ra lisenziya auditorlik tekshiruvlarining quyidagi turlarini amalga oshirish uchun beriladi:

- faqat o'z tashabbusiga ko'ra auditorlik tekshiruvlarini amalga oshirishga;
 - xo'jalik subyektlarini o'z tashabbusiga ko'ra va majburiy auditorlik tekshiruvlarini amalga oshirishga, ustav kapitali 500 mln so'mdan ortiq bo'lgan ochiq aksiyadorlik jamiyatlari, banklar va sug'urta tashkilotlari bundan mustasno; □ barcha xo'jalik yurituvchi subyektlarni auditorlik tekshiruvlarini amalga oshirishga.
- Lisenziyalovchi organning auditorlik faoliyatini amalga oshirishga lisenziya berish, berishni rad etish, uning amal qilishini to'xtatish, uni bekor qilish, amal qilishini o'n ish kunidan ortiq bo'lmagan muddatga to'xtatib turish yoki lisenziyaning amal qilishini tiklash to'g'risidagi qarori O'zbekiston Respublikasi Moliya vazirining buyrug'i bilan rasmiylashtiriladi.

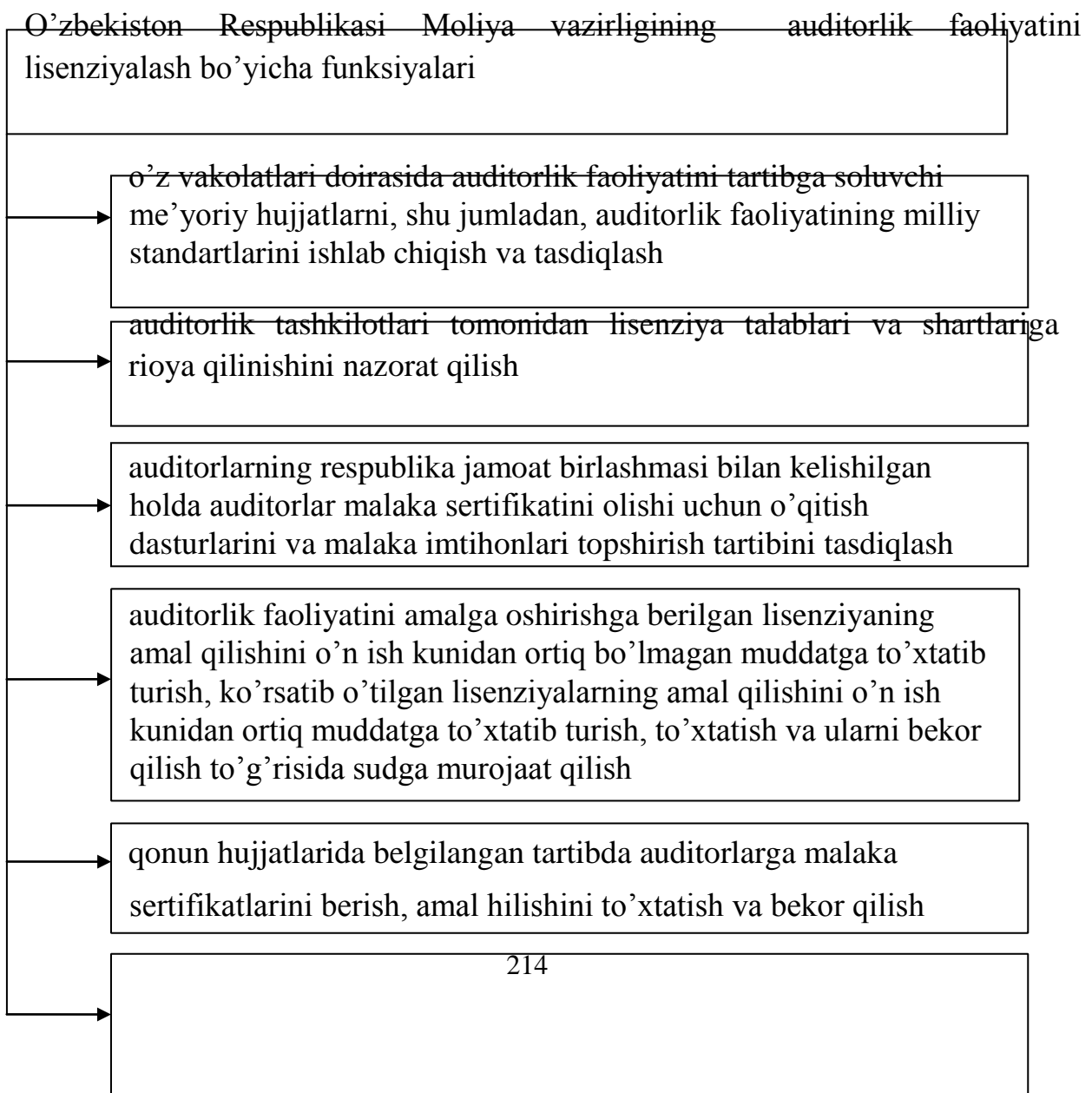

malaka sertifikatiga ega bo'lgan auditorlar reestrini va auditorlik faoliyatini amalga oshirish uchun berilgan lisenziyaga ega bo'lgan auditorlik tashkilotlari hisobini yuritish

3-rasm. O'zbekiston Respublikasi Moliya vazirligining auditorlik faoliyatini lisenziyalash bo'yicha funksiyalari

O'zbekiston Respublikasi Adliya vazirligi tomonidan belgilangan tartibda ro'yxatdan o'tkazilgan auditorlik tashkiloti auditorlik faoliyatini amalga oshirishga lisenziya olish uchun lisenziyalovchi organga quyidagi hujjatlarni ilova qilgan holda ariza taqdim etadi:

- ta'sis hujjatlarning notarial tasdiqlangan nusxalari va O'zbekiston Respublikasi Adliya vazirligida davlat ro'yxatidan o'tkazilganligi to'g'risida guvohnoma;
- shtatdagi auditorlarning, shu jumladan buxgalterlik xalqaro sertifikatiga ega bo'lgan auditorlarning, ularning ushbu Nizomda belgilangan eng kam soniga muvofiq bo'lgan shtatdagi auditor malaka sertifikatlari hamda buxgalter xalqaro sertifikatlarining tasdiqlangan nusxalari;
- mehnat daftarchalarining notarial tasdiqlangan nusxalari va asosiy ish joyi bo'yicha shtatdagi auditorlarni ushbu Nizomda nazarda tutilgan shtatdagi auditorlarning eng kam soniga to'g'ri keladigan miqdorda ishga qabul qilish to'g'risidagi buyruqlarning tasdiqlangan nusxalari;
- auditorlik faoliyatini amalga oshirish uchun lisenziyaning tegishli turi uchun qonun hujjatlarida nazarda tutilgan miqdordagi ustav kapitalining to'liq shakllantirilganligini tasdiqlaydigan hujjat nusxasi;
- arizani ko'rib chiqish uchun yig'im to'langanligini tasdiqlovchi bankning to'lov hujjati.

Litsenziya olish uchun ariza barcha zarur hujjatlar bilan birga lisenziyalovchi organ tomonidan ko'rib chiqiladi. Auditorlik tashkiloti hujjatlarni ko'rib chiqish va lisenziya berish yoki lisenziya berishni rad etish to'g'risida qaror qabul qilish muddati lisenziya olish uchun ariza va zarur hujjatlar kelib tushgan kundan boshlab 15 kalendar kuni tashkil etadi.

Hujjatlar lisenziyalovchi organ tomonidan ko'rib chiqilganligi uchun (to'lov kunidagi) eng kam ish haqining ikki baravari miqdorida yig'im to'lanadi. Arizani ko'rib chiqqanlik uchun yig'im summasi lisenziyalovchi organning maxsus hisob raqamiga o'tkaziladi. Auditorlik tashkiloti hujjatlarni ko'rib chiqish davrida bergan arizasini qaytarib olgan holda yig'im qaytarib berilmaydi.

Auditorlik faoliyatini amalga oshirish uchun lisenziya amal qilish muddati cheklanmasdan beriladi. Lisenziyalovchi organ lisenziya berish yoki lisenziya berishni rad etish to'g'risida qaror qabul qilinganligi haqida auditorlik tashkilotiga qaror qabul qilingandan so'ng uch kun mobaynida bildirish xati yuborishi kerak.

Lisenziya berish to'g'risidagi bildirish xati lisenziya bitimi loyihasi ilova qilingan holda yozma shaklda auditorlik tashkilotiga yuboriladi (topshiriladi), unda davlat boji to'lanadigan bank hisobraqami rekvizitlari va davlat bojini to'lash muddati ko'rsatib o'tiladi. Auditorlik tashkiloti tomonidan davlat boji to'langanligini tasdiqlovchi hujjat taqdim etilgan taqdirda va lisenziya bitimi imzolanganidan so'ng lisenziya beriladi. Lisenziya berganlik uchun eng kam ish haqining to'rt baravari miqdorida davlat boji respublika byudjetiga undiriladi.

Lisenziyalovchi organ auditorlik tashkiloti tomonidan zarur darajada rasmiylashtirilmagan hujjatlar taqdim etilganligi, hujjatlarda ishonchsiz yoki chalkash ma'lumotlar bo'lganligi, shuningdek, auditorlik tashkiloti lisenziya talablari va shartlariga muvofiq emasligi sababli auditorlik tashkilotiga lisenziya berilishini rad etishga haqlidir. Lisenziya berishni rad etish to'g'risidagi qaror asoslangan bo'lishi va auditorlik tashkilotiga yozma shaklda yuborilishi kerak, unda rad etish sabablari va auditorlik tashkiloti ko'rsatib o'tilgan sabablarni bartaraf etib hujjatni takroran ko'rib chiqish uchun auditorlik tashkilotiga ko'pi bilan 15 kun muddat beriladi.

Hujjatlarni qayta ko'rib chiqish lisenziyalovchi organ tomonidan auditorlik tashkilotining barcha zarur hujjatlar bilan birga arizasi olingan kundan boshlab 10 kun mobaynida amalga oshiriladi. Auditorlik tashkilotining arizasi qayta ko'rib chiqilganligi uchun yig'im undirilmaydi.

Auditorlik tashkiloti lisenziyaning amal qilish muddati tugagunga qadar ikki oy oldin lisenziyalovchi organga lisenziyaning amal qilish muddatini uzaytirish to'g'risida quyidagi hujjatlar ilova qilingan ariza taqdim etadi:

- ta'sis hujjatlarining notarial tasdiqlangan nusxalari (lisenziyaning amal qilish muddatini uzaytirish to'g'risida ariza berilgan sanada ularga o'zgartirishlar kiritilgan taqdirda);
- auditorlik tashkiloti tarkibida auditorlik tekshiruvlarni amalga oshiruvchi auditorlar to'g'risidagi ma'lumotlar;
- moliyaviy ahvol to'g'risida belgilangan shakldagi ma'lumotnoma; □ arizani ko'rib chiqqanlik uchun yig'im to'langanligini tasdiqlovchi hujjat. Quyidagilar auditorlik faoliyatini amalga oshirishda lisenziya talablari va shartlari hisoblanadi:
- "Auditorlik faoliyati to'g'risida"gi O'zbekiston Respublikasining Qonuniga, Auditorlik faoliyatining milliy standartlari, shuningdek boshqa qonun hujjatlari talablariga rioya qilish;

- lisenziya olinayotganda mazkur Nizomda nazarda tutilgan miqdorda to'liq shakllantirilgan ustav kapitaliga ega bo'lish;
- faqat auditorlik faoliyatini amalga oshirish;
- fuqarolik mas'uliyatini sug'urta qilish polisiga ega bo'lish;
- auditor tomonidan auditorlik faoliyatini faqat bitta auditorlik tashkilotida amalga oshirish;
- shtatda auditorlar sonining nazarda tutilgan miqdorda bo'lishi;
- lisenziya turiga muvofiq shtatdagi auditorlarda xalqaro buxgalter sertifikatining bo'lishi;
- auditorlik tekshiruvini o'tkazish chog'ida olingan axborotning sir saqlanishini ta'minlash;
- auditorlik tekshiruvlari o'tkazish bo'yicha shartnoma majburiyatlarini o'z vaqtida va sifatli bajarish;
- auditorlik tashkiloti rahbari lavozimiga faqat auditorni tayinlash;
- auditorlik tashkiloti rahbarining uch yilda bir marotaba lisenziyalovchi organda attestasiyadan o'tishi;
- auditorlik faoliyatini amalga oshirish chog'ida mustaqillikni ta'minlash;
- ishonchli auditorlik hisoboti tuzish va auditorlik xulosasi berish;
- auditorlik tashkilotlarida auditorlar ish sifatining ichki standartlari mavjudligi;
- o'z pochta manzili o'zgargani to'g'risida 10 kun muddatda lisenziyalovchi organni xabardor qilish.

2-jadval

Auditorlik tekshiruvlari turiga qarab lisenziya talablarining tabaqalanishi⁸¹

Ko'rsatkichlar	Ustav kapitali hajmi	Shtatdagi auditorlar	Xalqaro sertifikatiga ega bo'lgan auditorlar soni
Fakat tashabbus tarzidagi auditorlik tekshiruvini o'tkazuvchi auditorlik tashkilotlari	kamida 1500 EKIX	kamida 2 ta	shart emas

Xo'jalik yurituvchi subyektlarda (ustav kapitali 500 mln so'mdan ortiq bo'lgan ochiq turdagi aksiyadorlik kompaniyalari, banklar va sug'urta tashkilotlaridan tashkari) tashabbus va majburiy auditorlik tekshiruvini o'tkazuvchi auditorlik tashkilotlari	kamida 3000 EKIX	kamida 4 ta	kamida 1 ta
--	------------------	-------------	-------------

⁸¹ 2000 yil 22 sentyabrdagi Auditorlik faoliyatini amalga oshirish uchun auditorlik tashkilotlariga lisenziya berish tartibi to'g'risida NIZOM, 2008 yilda o'zgartirishlar kiritilgan

Barcha turdagi xo'jalik yurituvchi subyektlarda auditorlik tekshiruvini o'tkazuvchi auditorlik tashkilotlari	kamida 5000 EKIX	kamida 6 ta	kamida 2 ta
--	------------------	-------------	-------------

Lisenziyalovchi organ auditorlik tashkilotlari tomonidan lisenziya shatrnomasida nazarda tutilgan lisenziya talablari va shartlariga rioya qilinishi ustidan nazoratni amalga oshiradi.

Lisenziyalovchi organ tomonidan auditorlik tashkilotlarining lisenziya talablari va shartlariga rioya qilinishini tekshirish har uch yilda kamida bir marta amalga oshiriladi. Auditorlik tashkiloti tomonidan lisenziya talablari va shartlari buzilgan taqdirda lisenziyalovchi organ lisenziyaning amal qilishini o'n ish kunidan ortiq bo'lmagan muddatga to'xtatib turishga yohud o'n ish kunidan ortiq muddatga to'xtatib turish yoki to'xtatish to'g'risida sudga murojaat qilishga haqlidir.

Lisenziyaning amal qilishi auditorlik tashkiloti tomonidan lisenziya talablari va shartlarining buzilganligi aniqlangan, shuningdek lisenziyalovchi organning aniqlangan buzilishlarni bartaraf etish to'g'risidagi qarori auditorlik tashkiloti tomonidan bajarilmagan taqdirda to'xtatib turilishi mumkin.

Lisenziyalovchi organning lisenziyaning amal qilishini to'xtatib turish to'g'risidagi qarori u qabul qilingan kundan boshlab uch kundan kechikmay yozma shaklda auditorlik tashkilotiga etkaziladi. Sudning lisenziyaning amal qilishini to'xtatib turish to'g'risidagi qarori auditorlik tashkilotiga va lisenziyalovchi organga qonun hujjatlarida belgilangan muddatlarda etkaziladi.

Lisenziyalovchi organ yoki sud lisenziyaning amal qilishini to'xtatib turishga sabab bo'lgan holatlarni bartaraf etish uchun auditorlik tashkilotiga muddat belgilaydi.

Bunda lisenziyaning amal qilishini to'xtatib turishga sabab bo'lgan holatlarni bartaraf etish uchun sud qarorida belgilangan muddat olti oydan ortiq bo'lishi mumkin emas.

Lisenziyaning amal qilishi to'xtatib qo'yilgan davrda auditorlik tashkiloti tomonidan faoliyatni amalga oshirish qonun hujjatlariga muvofiq javobgarlikka olib keladi.

Lisenziyaning amal qilishini to'xtatib turishga sabab bo'lgan holatlarni auditorlik tashkiloti tomonidan bartaraf etishda lisenziyalovchi organ yoki lisenziyaning amal qilishini to'xtatib turish to'g'risida qaror qabul qilgan sud ko'rsatib o'tilgan holatlarning bartaraf etilganligi to'g'risidagi tasdiqnoma olingan kundan boshlab o'n kun muddatda lisenziyaning amal qilishini tiklash to'g'risida qaror qabul qilishi shart.

Basharti auditorlik tashkiloti ko'rsatib o'tilgan holatlarni belgilangan muddatda bartaraf etmagan bo'lsa, lisenziyalovchi organ lisenziyaning amal qilishini to'xtatish to'g'risida sudga murojaat qiladi.

Lisenziyaning amal qilishi quyidagi hollarda ham to'xtatiladi:

- auditorlik tashkiloti lisenziyaning amal qilishini to'xtatish to'g'risida ariza bilan murojaat qilganda;
- auditorlik tashkiloti tugatilganda;
- auditorlik tashkilotining faoliyati qayta tashkil etish natijasida

to'xtatilganda, u qayta o'zgartirilgan hollardan tashqari;

- auditorlik tashkiloti tomonidan lisenziya talablari va shartlari muntazam ravishda yoki bir marta qo'pol tarzda buzilganda;
- lisenziyaning amal qilishini to'xtatib turishga sabab bo'lgan holatlar auditorlik tashkiloti tomonidan lisenziyalovchi organ yoki sud belgilagan muddatda bartaraf etilmaganda;
- lisenziyalovchi organning lisenziya berish to'g'risidagi qarorining noqonuniyligi aniqlanganda.

Lisenziyalovchi organning lisenziyaning amal qilishini to'xtatish to'g'risidagi qarori auditorlik tashkilotiga yozma shaklda, asosli sababi ko'rsatilgan holda, u qabul qilingan kundan boshlab uch kundan kechikmay etkaziladi. Sudning lisenziyaning amal qilishini to'xtatish to'g'risidagi qarori auditorlik tashkilotiga va lisenziyalovchi organga qonun hujjatlarida belgilangan muddatlarda etkaziladi.

Lisenziya uning amal qilishini to'xtatish to'g'risidagi qaror auditorlik tashkiloti tomonidan olingan kundan boshlab o'n kun mobaynida lisenziyalovchi organga va yo'q qilish uchun qaytariladi.

Lisenziyaning amal qilishi to'xtatish to'g'risida qaror qabul qilingan sanadan boshlab to'xtatiladi.

Lisenziyaning amal qilishini to'xtatish uchun asos bo'lib hisoblanadigan lisenziya talablari va shartlarini bir marta qo'pol ravishda buzishga quyidagilar kiradi: □ faoliyatning auditorlik faoliyati bilan bog'liq bo'lmagan boshqa turlarini amalga oshirish;

- auditorlik faoliyatini amalga oshirishda mustaqillikni ta'minlamaslik;
- ishonchsiz yoxud shak-shubxasiz yolg'on auditorlik xulosasi tuzish;
- auditorlik tekshiruvi o'tkazish chog'ida olingan maxfiy axborotni auditorlik tekshiruvi buyurtmachisining ruxsatisiz oshkor qilish, qonun hujjatlarida nazarda tutilgan hollar bundan mustasno. □ auditorlik tekshiruvlarni o'tkazishda qonun hujjatlarida nazarda tutilgan cheklanishlarga rioya qilmaslik;
- auditorlik faoliyatini amalga oshirishda fuqarolik mas'uliyati sug'urta polisining yo'qligi;
- lisenziya talablari va shartlariga rioya etilishini lisenziyalovchi organning tekshiruvlaridan bo'yin tovlash.

Auditorlik faoliyatini amalga oshirish uchun berilgan lisenziya quyidagi hollarda bekor qilinadi:

- auditorlik tashkiloti lisenziyani bekor qilish to'g'risida ariza bilan murojaat qilsa;
- lisenziya qalbaki hujjatlardan foydalangan holda olinganligi aniqlansa; □ lisenziyalovchi organning lisenziya berish to'g'risidagi qarori noqonuniyligini aniqlasa;
- agar auditorlik tashkiloti lisenziya berish uchun qaror qabul qilinganligi to'g'risida bildirish xati yuborilgan (topshirilgan) paytdan boshlab uch oy davomida lisenziyalovchi organga davlat boji to'langanligini tasdiqlovchi hujjat taqdim etmagan bo'lsa, yoxud lisenziya bitimini tasdiqlamagan bo'lsa.

Lisenziyaning amal qilishini bekor qilish to'g'risidagi qaror auditorlik tashkiloti tomonidan olingan kundan boshlab lisenziya o'n kun davomida lisenziyalovchi organga qaytarilishi va yo'q qilinishi kerak. Bekor qilish to'g'risidagi qaror lisenziya berilgan sanadan boshlab amal qiladi.

Lisenziyaning amal qilishini to'xtatib turish, yangilash, to'xtatish, lisenziyani bekor qilish to'g'risidagi qarorlar ommaviy axborot vositalarida e'lon qilinishi kerak.

Lisenziyalovchi organning qarori ustidan auditorlik tashkiloti tomonidan belgilangan tartibda sudga shikoyat qilinishi mumkin.

4. Auditorlik hisoboti va xulosalari

Auditorlik hisoboti - auditorlik tekshiruvining borishi, buxgalteriya hisobini yuritishning belgilangan tartibidan aniqlangan chetga chiqishlar, moliyaviy hisobotdagi qoidabuzarliklar to'g'risidagi mufassal ma'lumotlardan, shuningdek auditorlik tekshiruvi o'tkazish natijasida olingan boshqa axborotdan iborat bo'lgan xo'jalik yurituvchi subyekt raxbariga, mulkdoriga, qatnashchilari (aksiyadorlari)ning umumiy yig'ilishiga yo'llangan xujjat. Auditor hisobotida aniqlangan chetga chiqishlar va qoidabuzarliklarni bartaraf etish bo'yicha tavsiyalar, shuningdek xo'jalik yurituvchi subyektning moliya-xo'jalik faoliyati samaradorligini oshirish bo'yicha tavsiyalar va takliflar mavjud bo'lishi kerak.

Agar auditorlik tekshiruvi xo'jalik yurituvchi subyekt qatnashchilari (aksiyadorlari) yoki nazorat qiluvchi va huquqni muxofaza qilish organlari topshirig'iga binoan auditorlik tashkiloti tomonidan o'tkazilayotgan bo'lsa, auditorlik hisoboti auditorlik tekshiruvi topshirig'iga binoan o'tkazilayotgan shaxsga xam taqdim etiladi.

Auditorlik hisobotidagi axborot maxfiy hisoblanadi va oshkor qilinishi mumkin emas. Ushbu axborotdan foydalangan shaxslar axborotni oshkor qilganlik uchun qonun xujjatlariga muvofiq javobgarlikka tortiladilar.

Auditorlik hisobotining xar bir beti auditorlik tekshiruvini o'tkazgan auditor (auditorlar) tomonidan imzolangan bo'lishi kerak.

Auditorlik hisobotining shakli va mazmuni auditorlik faoliyatining milliy standartlari bilan belgilanadi.

Auditorlik xulosasi - moliyaviy hisobotning to'g'riligi va buxgalteriya hisobi yuritish tartibining qonun xujjatlarida belgilangan talablarga muvofiqligi to'g'risida auditorlik tashkilotining fikri yozma shaklda ifodalangan, xo'jalik yurituvchi subyekt moliyaviy hisobotidan foydalanuvchilar uchun ochiq bo'lgan xujjat. Auditorlik xulosasi auditorlik hisoboti asosida tuziladi.

Auditorlik xulosasi auditor (auditorlar), auditorlik tashkilotining raxbari tomonidan imzolangan va auditorlik tashkiloti muxri bilan tasdiqlangan bo'lishi kerak.

Auditorlik xulosasining shakli va mazmuni auditorlik faoliyatining milliy standartlari bilan belgilanadi.

Auditorlik tekshiruvini o'tkazmay tuzilgan yoxud auditorlik tekshiruvi natijalari bo'yicha tuzilsa-da, lekin auditorlik tekshiruvi davomida auditor (auditorlar) tomonidan olingan va o'rganilgan xo'jalik yurituvchi subyekt xujjatlari mazmuniga muvofiq bo'lmagan auditorlik hisoboti va auditorlik xulosasi qasddan soxta tuzilgan hisoblanadi.

Auditorlik hisoboti va auditorlik xulosasi qasddan soxta tuzilganligi auditorlik faoliyatini amalga oshirishga doir lisenziyaning amal qilishini belgilangan tartibda

tugatishga, shuningdek aybdor shaxslar qonunda nazarda tutilgan javobgarlikka tortilishiga sabab bo'ladi.

Auditorlik xulosalarini soliq organlari va boshqa nazorat organlari tomonidan hisobga olish tartibi to'g'risida Nizomga⁷⁰ muvofiq auditorlik xulosasi ijobiy yoki salbiy bo'lishi mumkin.

Xo'jalik yurituvchi subyektlar auditorlik tekshiruvi o'tkazilgandan keyin 15 kun mobaynida auditorlik xulosasi nusxasini o'zi joylashgan joydagi soliq organiga taqdim etadi.

Mavjud auditorlik xulosalarini umumlashtirish natijalari bo'yicha yig'ma axborot soliq organlari tomonidan belgilangan tartibda xo'jalik yurituvchi subyektlarni nazorat organlari tomonidan tekshirishning kelgusi yildagi reja-jadvalini tuzish uchun Nazorat organlari faoliyatini muvofiqlashtiruvchi Respublika kengashiga joriy yilning 1 oktyabrigacha taqdim etiladi.

Quyidagilar oxirgi tekshirish o'tkazilgandan keyin kamida 24 oydan oldin soliq organlari va boshqa nazorat organlari tomonidan moliya-xo'jalik faoliyati

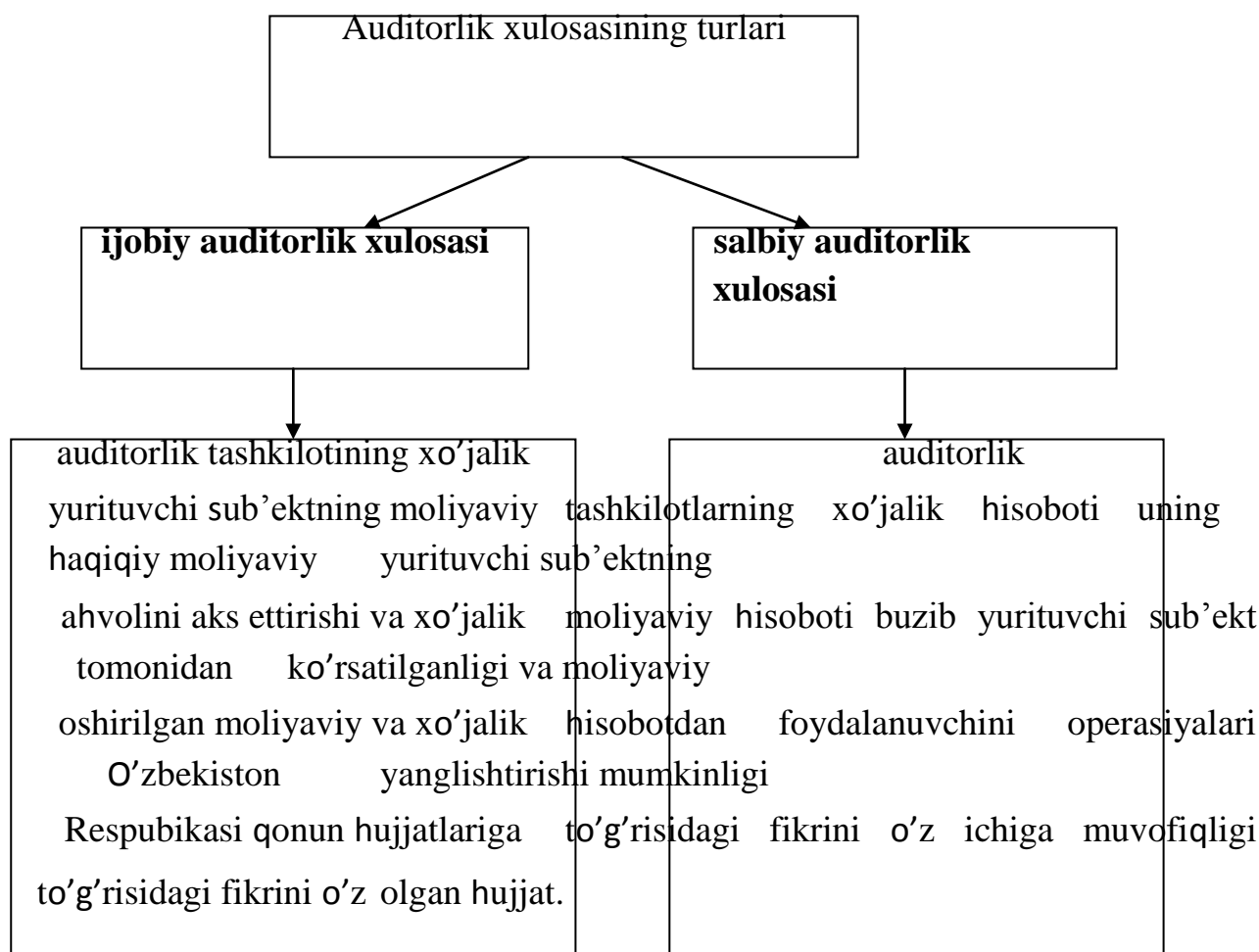

⁷⁰ Vazirlar Mahkamasining 2000 yil 22 sentyabrdagi 365-qaroriga 1-ILOVA

ichiga olgan hujjat

5-rasm. Auditorlik xulosasining turlari

tekshirilmaydigan xo'jalik yurituvchi subyektlar ro'yxatga kiritishning shartlari hisoblanadi:

- xo'jalik yurituvchi subyektda oldingi ikki yil uchun har yilgi ijobiy auditorlik xulosalarining mavjudligi;
- oxirgi ikki yil mobaynida byudjetga to'lovlar bo'yicha muddati o'tkazib yuborilgan qarzlarning yo'qligi;
- xo'jalik yurituvchi subyekt tomonidan moliya-xo'jalik faoliyati soliq organlari va boshqa nazorat organlari tomonidan tekshirishdan ozod etilgan davrga ijobiy auditorlik xulosalarining taqdim etilishi.

Salbiy auditorlik xulosasiga ega bo'lgan xo'jalik yurituvchi subyekt nazorat organlari tomonidan xo'jalik yurituvchi subyektlarni tekshirish reja-jadvaliga belgilangan tartibda kiritilishi kerak.

Soliq organlari va boshqa nazorat organlari tomonidan belgilangan tartibda o'tkazilgan tekshirishda auditorlik xulosasining xo'jalik yurituvchi subyekt moliyaxo'jalik faoliyatining natijalariga muvofiq emasligi aniqlangan taqdirda, ushbu auditorlik xulosasi oldindan noto'g'ri deb hisoblanadi, auditorlik tashkiloti, shuningdek, bunda aybdor bo'lgan shaxslar qonunda nazarda tutilgan javobgarlikka tortiladi. Bunda soliq organlari tegishli auditorlik tashkilotlari tomonidan amaldagi qonun hujjatlari qoidalarining buzilishi holatlari aniqlanganligi to'g'risida o'n kun muddatda O'zbekiston Respublikasi Moliya vazirligini xabardor qilishlari shart. Noto'g'ri auditorlik xulosasini tuzganlikda aybdor bo'lgan auditorlik tashkiloti va shaxslarning javobgarlikka tortilganligi xo'jalik yurituvchi subyektni soliqlar va boshqa majburiy to'lovlarni to'lashning belgilangan tartibini buzganlik uchun qonun hujjatlarida nazarda tutilgan jarimalardan ozod etmaydi.

15-Mavzu. Rivojlangan mamlakatlarda moliyaviy nazoratni tashkil etish amaliyoti
Reja: 1. Jahon hamjamiyatiga a'zo mamlakatlarda moliyaviy nazoratni tashkil etish

2. INTOSAI tashkilotining faoliyati

3. Rossiya federasiyasi davlat moliyaviy nazorat organlari vakolatlari

Kalit so'zlar: BMT, taftish organi, personal maslahatchilar, taftish soveti, kongress, INTOSAI, Oliy nazorat organ, davlat subsidiyasi, Federal byudjet

BMTning taftish organini moliyaviy nazorat faoliyati jahonning turli davlatlarida joylashgan. Tashkilot faoliyatini tekshirishga ma'sul 3 kontinentning ishtirokchilarini o'z ichiga oladi.

BMT byudjetidan har yili 8 mlrd AQSh dollaridan ortiq mablag' turli dastur va loyixalarni moliyalashga ishlatiladi. Uning xarajatlari jahonda tinchlikni saqlash, ilmiy izlanishlarga, narkotik moddalarni tarqalishini oldini olishga, ma'muriy xarajatlarga to'g'ri keladi.

BMT personalni maslahatchilari bilan birga 50 000 kishini tashkil etadi. BMTning byudjeti 180 dan ortiq davlatlarning reglament badallari hisobidan shakillanadi. BMTning tashqi nazorat tizimini birinchi galda taftish soveti tashkil etadi.

Taftish sovetiga BMT a'zosi bo'lgan 3 ta davlatning 3 a'zosi kiradi. Ular 3 yillik muddatga Bosh Assanbelya tomonidan saylanadi.

Taftish sovetiga a'zolik davlatlar o'rtasida bir maromda taqsimlanishi kerak. Tashqi moliyaviy nazorat tizimiga Boshqaruv soveti bilan birga maxsus taftish bo'limlari kiradi.

Ular quyidagilar:

- Korxonalar va oziq – ovqat xo'jaligini rivojlantirish bo'yicha BMT;
- YuNESKO;
- Butun jahon sog'liqni saqlash tashkiloti;
- Butun jahon oziq – ovqat dasturi;

Sovetning moliya-xo'jalik faoliyatining obyekti bo'lib, uning tarkibidagi tashkilotlar va BMT bo'limlari kiradi:

- N'yu Yorkdagi BMTning sekretariati, hamda uning Jeneva va Venadagi bo'limlari;
- BMTning xududiy iqtisodiy komissiyalari;
- BMT personalining pensiya fondi;
- BMTning maxsus hamda tinchlikni saqlash messiyasi; - BMTning rivojlantirish Dasturi;
- BMTning qochoqlar masalalari bo'yicha komissariati;
- BMTning bolalikni ximoya qilish Fondi;
- BMTning atrof – muhitni muhoofaza qilish Dasturi;
- Xalqaro savdo markazi;

Dunyo mamlakatlaridagi moliyaviy nazorat tizimlari tahlil etilganda, ularning aksariyati bir-biriga o'xshamaydigan ekanligini ko'rish mumkin. Ammo rivojlangan mamlakatlarning moliya tizimlarini o'rganish o'ziga xos ahamiyatga ega. Sababi ulardagi iqtisodiy(moliyaviy) rivojlanishga moliyaviy nazorat tizimining to'g'ri

tashkil etilganligi, moliya mexanizmining amal qilishining samarali ekanligi ham aytish mumkinki o'z ta'sirini ko'rsatgan. Umuman olganda, moliyaviy nazorat tizimining rasional(optimal) tashkil etilishi moliya tizimining rivojlanishiga o'z ta'sirini ko'rsatadi. Shunday ekan, rivojlanayotgan mamlakatlar uchun taraqqiy etgan mamlakatlar moliyaviy nazorat tizimini puxta o'rganish va ularning ilg'or tajribasini o'zlashtirish zaruriy ehtiyoj sanaladi.

BMTning taftish organini moliyaviy nazorat faoliyati jahonning turli davlatlarida joylashgan. Tashkilot faoliyatini tekshirishga ma'sul 3 kontinentning ishtirokchilarini o'z ichiga oladi.

BMT byudjetidan har yili 8 mlrd AQSh dollaridan ortiq mablag' turli dastur va loyixalarni moliyalashga ishlatiladi. Uning xarajatlari jaxonda tinchlikni saqlash, ilmiy izlanishlarga, narkotik moddalarni tarqalishini oldini olishga, ma'muriy xarajatlarga to'g'ri keladi.

BMT personalni maslahatchilari bilan birga 50 000 kishini tashkil etadi. BMTning byudjeti 180 dan ortiq davlatlarning reglament badallari xisobidan shakillanadi. BMTning tashqi nazorat tizimini birinchi galda taftish soveti tashkil etadi.

Taftish sovetiga BMT a'zosi bo'lgan 3 ta davlatning 3 a'zosi kiradi.

Ular 3 yillik muddatga Bosh Assanbelya tomonidan saylanadi.

Taftish sovetiga a'zolik davlatlar o'rtasida bir maromda taqsimlanishi kerak. Tashqi moliyaviy nazorat tizimiga Boshqaruv soveti bilan birga maxsus taftish bo'limlari kiradi.

Ular quyidagilar:

- Korxonalar va oziq – ovqat xo'jaligini rivojlantirish bo'yicha BMT;
- YuNESKO;
- Butun jahon sog'liqni saqlash tashkiloti;
- Butun jahon oziq – ovqat dasturi;

Sovetning moliya-xo'jalik faoliyatining obyekti bo'lib, uning tarkibidagi tashkilotlar va BMT bo'limlari kiradi:

- N'yu Yorkdagi BMTning sekretariati, hamda uning Jeneva va Venadagi bo'limlari;
- BMTning xududiy iqtisodiy komissiyalari;
- BMT personalining pensiya fondi;
- BMTning maxsus hamda tinchlikni saqlash missiyasi; - BMTning rivojlantirish Dasturi;
- BMTning qochoqlar masalalari bo'yicha komissariati;
- BMTning bolalikni ximoya qilish Fondi;
- BMTning atrof – muhitni muhoofaza qilish Dasturi; - Xalqaro savdo markazi.

Xorij mamlakatlarida moliyaviy nazorat faoliyatini olib boruvchi asosiy tashkilotlar audit tashkilotlari hisoblanadi

Davlatlarda moliyaviy nazorat tizimida hal qiluvchi tashkilot shubhasiz, oliy nazorat organlari(ONO) hisoblanadi. ONO turli mamlakatlarda turlicha ataladi.

Rivojlangan davlatlar moliya tizimini o'rganish, ularning tashabbusi bilan qabul qilingan xalqaro moliyaviy nazorat qoidalari, umume'tirof etilgan tartiblar, tamoyil va me'yorlarni o'rganishni taqozo etadi. Moliyaviy nazoratning xalqaro amaliyotida ISSAI tushunchalari mavjud. ISSAI bu (International Standards of Supreme Audit Institutions) oliy nazorat organlari(ONO)ning (ular faoliyatining) xalqaro standartlaridir.

Moliyaviy nazoratni tashkil etish amaliyotida tub burilish INTOSAI tashkilotining tashkil etilishi va uning doirasida LIMA deklarasiyasining qabul qilinishi natijasida yuz berdi.

INTOSAI tashkiloti 1953 yilda mamlakatlar oliy nazorat organlarining faoliyatini muvofiqlashtirish uchun tashkil etilgan. A'zolari: 193 (188Q1Q4) ta bqlib, ulardan 188 ta davlat (O'zbekiston INTOSAI a'ziligiga kirmagan) va 1 ta Evropa Auditorlar Sudi a'zo bo'lib, Fransuz tilida so'zlashuvchi mamlakatlar oliy nazorat organlari tashkiloti, Portugal tilida so'zlashuvchi mamlakatlar oliy nazorat organlari tashkiloti, Ichki Auditorlar Instituti va Jahon Banki qo'shimcha a'zolar hisoblanadi.

INTOSAI shtab-kvartirasi Venada joylashgan tashkilot bo'lib, yig'ilishlarini har uch yilda bir marta o'tkazadi. Tarkibida nazoratni rivojlantirish xalqaro markazi faoliyat yuritadi. INTOSAI ning Afrikada AFROSAI, Osiyoda ASOSAI, Karib dengizi havzasida CAROSAI, Arab davlatlarini birlashtirgan ARABOSAI, Lotin Amerikasida OLACES, Evropada EUROSAI kabi mintaqaviy bo'limlari faoliyat ko'rsatadi.

Ba'zi mamlakatlarda moliyaviy nazoratni tashkil etishning oliy organlari

Mamlakatlar	Oliy moliyaviy nazorat organi	Mas'ul shaxs
AQSh	Kongressning Bosh nazorat boshqarmasi	Bosh nazoratchi
Yaponiya	Nazorat-taftish boshqarmasi	Nazorat-taftish boshqarmasiboshlig'i
Kanada	Milliy taftish kengashi	Bosh nazoratchi

Buyuk Britaniya	Milliy taftish kengashi	Bosh taftishchi
Hindiston	Davlat korxonalari, byudjet va davlat hisoboti bo'yicha parlament qo'mitasi	Qo'mita raisi
Belgiya	Hisob Palatasi	HP raisi
Fransiya	Hisob Sudi (Sud schetov)	Sud prezidenti

Evropada moliyaviy nazorat tizimi samarali tashkil etilganligi e'tirof etiladi.

Evropada umuman olganda quyidagi nazorat tashkilotlari faoliyat ko'rsatadi:

- Barcha darajadagi hukumatlar bo'lib, ular umumiy nazoratni olib boradilar, huquqiy bazani mustahkamlaydilar, nazorat organlari faoliyatini muvofiqlashtiradilar.
- EUROSAI, oliy nazorat organlari(ONO) faoliyatini mintaqada muvofiqlashtiradi.
- Xalqaro moliya institutlari. Ular ko'pincha moliya sektorini nazorat qilib, ular uchun me'yorlarni belgilaydilar.
- GRECO. Bu tashkilot xalqaro korrupsiyaga qarshi kurash tashkiloti bo'lib, CPI (Corruption Perceptions Index) ko'rsatkichini e'lon qilib boradi. Bu moliyaviy chalkashliklar, korrupsiyani yo'qotish uchun nazorat olib boradi.
- Reyting agentliklari. Ular xejalik subyektlari yoki hukumatlarning faoliyatini nazorat qilib borib, ularni ma'lum ko'rsatkichlar asosida baholab boradi.

1977 yil Oliy nazorat organlari xalqaro tashkiloti (INTOSAI)ning Limada bo'lgan 9 kongressida deklarasiya qabul qilingan bo'lib, unda davlat nazorati uchun tekshiruv organlari faoliyatining tamoyillari ishlab chiqilgan. Quyida biz ushbu deklarasiya mohiyati bilan tanishib chiqamiz.

Oliy nazorat organi ishining maqsadi eng muhim hisoblangan pul va moddiy resurslarni boshqarishning qonuniyligi, to'g'riligi va tejamkorligi hisoblanadi.

Lima deklarasiyasida Oliy nazorat organi o'ziga yuklatilgan vazifalarni turli xildagi tekshiruv organlaridan mustaqil va ularning aralashuvlaridan himoyalangan bo'lgandagina obyektiv va samarali amalga oshirishi mumkinligi keltirilgan. Garchi umumiy hukumatning bir qismi sifatida oliy davlat organlari davlatdan mutloq mustaqil bo'lmasalarda, oliy nazorat organi o'z vazifalarini bajarish uchun tashkiliy va funksional mustaqillikka ega bo'lishi kerak.

Oliy nazorat organining mustaqilligi bevosita uning a'zolarining mustaqilligiga bog'liq. Oliy nazorat organlarining a'zolari qaror qabul qiluvchi va bu qarorlar uchun uchinchi shaxs oldida javobgar bo'lgan kimsalardir.

Oliy nazorat organlari a'zolarining mustaqilligi ham konstitutsiya bilan kafolatlangan bo'lishi kerak. Ayniqsa, ularning mustaqilligiga zarar etkazmaydigan tarzda a'zolarini yollash jarayoni ham konstitutsiyada aniqlashtirilishi kerak. Oliy nazorat organi a'zolarining egallab turgan lavozimiga tayinlash yoki undan ozod qilish o'sha mamlakatning konstitusion tuzilmasiga bog'liq.

Oliy nazorat organlari taftishchilarining xizmat lavozimlari bo'yicha harakati tekshiruv organlariga bog'liq bo'lmasligi kerak.

Oliy nazorat organlari o'z vazifalarini bajarishi uchun kerak bo'ladigan moliyaviy resurslari bilan ta'minlanishi kerak.

Oliy nazorat organi mamlakat byudjeti to'g'risida qaror qabul qiluvchi davlat tashkilotiga to'g'ridan-to'g'ri zarur moliyaviy resurslarni ajratish talabi bilan chiqishga haqli.

Oliy nazorat organi byudjetning alohida satrida o'zi uchun ajratilgan pul resurslarini o'z vakolatlari doirasida ishlatish huquqiga ega.

Konstitutsiya va qonunlarda belgilangan oliy nazorat organining mustaqilligi unga parlament rahbarlariga chiqish va tekshirishlar o'tkazishda ham yuqori darajadagi tashabbusli va avtonom ishlashiga sharoit yaratadi. Oliy nazorat organi va parlament o'rtasidagi o'zaro aloqalar mamlakat talablari va sharoitlaridan kelib chiqib, milliy konstitutsiyada aniq belgilanishi kerak.

Oliy nazorat organi hukumat, uning organlari faoliyatini tekshiradi, ammo bu uning hukumatdan ustunligini bildirmaydi. Xususan, hukumat to'liq o'z faoliyati va kamchiliklari uchun javob beradi hamda oliy nazorat organlari ekspertlarining tekshiruv natijasidagi xulosalari oldida o'z javobgarligidan voz kecholmaydi.

Oliy nazorat organi maqsadli tekshirishlarni o'tkazishda qaysi tekshirish bevosita mahalliy tekshiruv organlari tomonidan va qaysi biri oliy nazorat organining o'zi tomonidan o'tkazilishi to'g'risida qaror qabul qilishi kerak.

Tekshiruvchi organlar oliy nazorat organiga tekshirish natijasida qabul qilingan chora-tadbirlarni ko'rsatgan holda, xulosalarini qonunda belgilangan yoki oliy nazorat organi tomonidan ko'rsatilgan muddatlarda taqdim etilishlari shart.

Oliy nazorat organiga shakllantirilgan xulosalar rasmiy asoslangan ko'rinishda taqdim etilmasa, oliy nazorat organi kerakli zarur chora-tadbirlarni ishlab chiqish talabi bilan muqobil organlarga murojaat qilishi va aybdorlarni jazoga tortishi mumkin.

Oliy nazorat organi tekshiruvlarni ma'lum dastur asosida o'tkazishi kerak. Tekshirishlar kamdan-kam hollarda obyektни to'la hajmda qamrab oladi. Oliy nazorat

organi qoida tariqasida, tanlanma usuldan foydalanadi. Odatda obyektning tekshirish muayyan model asosida olib boriladi. Moliyaviy va moddiy resurslarni boshqarishning to'g'riligi va sifati haqida xulosa qilish uchun tanlanayotgan obyekt to'plami etarlicha katta bo'lishi kerak.

Oliy nazorat organlarining a'zolari va hamkorlari o'zlariga yuklatilgan majburiyatlarini sifatli bajarish uchun kerak bo'ladigan malaka va haqqoniylikka ega bo'lishi shart.

Oliy nazorat organiga nazoratchini ishga yollash tanlovida uning nazariy tayyorgarligi, ishga qobilligi va mutaxassisligi bo'yicha ish tajribasiga e'tibor qaratilishi kerak.

Yuqori malakali kadrlarni tanlab olish uchun ularga to'lanadigan ish haqi ham ularga qo'yilgan malaka talablariga mos bo'lishi kerak.

Agarda oliy nazorat organining hamkorlari ma'lum tekshirishni o'tkazish uchun zarur bo'ldigan bilimlarga ega bo'lmasa, bunday tekshirishlarga boshqa ekspertlar jalb qilinishi mumkin.

Oliy nazorat organlarining xalqaro tashkiloti doirasida g'oyalar va tajribalarni xalqaro almashish oliy nazorat organiga o'z vazifalarini bajarish uchun samarali yordam vositasi hisoblanadi.

Bu maqsadga BMT va boshqa tashkilotlarni jalb etgan holda kongresslar, seminarlar o'tkazish, mintaqaviy ishchi guruhlarining yig'ilishini o'tkazish va maxsus jurnal chop etish orqali erishiladi. Oliy nazorat organi har yili o'tkazilgan tekshirishlarning natijasi va xulosalarini o'z hisobotida parlament yoki boshqa muqobil davlat organiga yo'llashi kerak. Bu hisobot chop etilishi kerak. Bu keng ma'lumot hisoblanib muhokamaga sabab bo'ladi va shu tariqa oliy nazorat organining tavsiya va xulosalarini amalga oshirish uchun qulay muhit yaratadi.

Oliy nazorat organi yillik hisobotlarni taqdim etish muddatlarini kutmasdan, alohida muhim ishlar va ularni yakunlash chora-tadbirlari to'g'risida parlamentga o'z hisobotlarini kiritishi kerak.

Yillik hisobot oliy nazorat organining barcha faoliyatini yoritib berishi kerak.

Soliqlarni to'lash ustidan nazorat

Oliy nazorat organi maksimal imkoniyat darajasida soliqlar to'lanishini nazorat qilish vakolatiga ega bo'lishi kerak.

Soliqlar to'lanishini nazorat qilish asosan, uning to'g'riligi va qonuniyligini tekshirish bilan bog'liq. Shuningdek, oliy nazorat organi soliqlarning yig'ish to'g'risidagi qonunni tekshirib, soliq xizmati ishini tashkillashtirishning va soliqlarni kelib tushish rejasi bajarilishining iqtisodiy samaradorligini o'rganishi kerak va zarur bo'lsa, qonunchilikni takomillashtirish bo'yicha taklif kiritishi lozim.

Davlatdan subsidiya oladigan tashkilotlarni tekshirish

Oliy nazorat organi davlat fondlaridan taqdim etiladigan subsidiyalardan foydalanadigan tashkilotlarni tekshirish vakolatiga ega.

Agar subsidiya miqdori ahamiyatli hajmga ega bo'lsa, yoki subsidiyalangan tashkilot kapitali katta bo'lsa, bu korxonada moliyaviy resurslarni boshqarishga dahldor barcha masalalar tekshiriladi.

Subsidiyalardan noto'g'ri foydalanish aniqlangan taqdirda subsidiyani cheklash talab qilinadi.

Xalqaro va ko'pmillatli tashkilotlarni tekshirish

Xarajatlari a'zo mamalatlarning a'zolik badallaridan qoplanadigan xalqaro va ko'pmillatli tashkilotlarni tashqi mustaqil tekshirishdan o'tkazish talab qilinadi. Garchi tekshirish tashkilotlarning maqsadi va tuzilishini hisobga olib o'tkazilsada, tashkilotga a'zo mamlakatlarda yuqori darajadagi taftish o'tkaziladi.

Bunday tekshirishlarni mustaqilligini ta'minlash uchun tashqi nazorat komissiyasi a'zolari oliy nazorat organlarining asosiy shaxslari bo'lishi kerak.

Moliya sohasidagi nazorat funksiyasini Rossiya davlatida ko'pchilik vazirliklar va idoralar amalga oshiradi. Hozirgi paytda Rossiyada faqatgina federal darajada davlat moliyaviy nazorati masalalari bilan 10 tadan ortiq organlar shug'ullanadilar va bu organlar Hisob palatasidan tashqari Fedarasiya subyektlarida o'zlarining hududiy bo'linmalariga ega. Bugungi kunda davlat moliyaviy nazorati tizimi – bu vazirliklar, idoralar, muassasalar majmuasidir. Har bitta nazorat organi boshqalariga qaram bo'lmagan holda nazorat chora-tadbirlarini mustaqil ravishda rejalashtiradi va amalga oshiradi.

Ayni paytda Rossiya Federasiyasida 150 mingdan ortiq asosiy boshqaruvchilar, boshqaruvchilar va faqatgina federal byudjet mablag'larini oluvchilar mavjud. Turli mavqedagi byudjetlardan mablag' oluvchilar va o'z faoliyatida davlat mulkidan foydalanuvchi xo'jalik subyektlarining umumiy soni taxminan 3.5 mln.ni tashkil etadi. Aktiv iqtisodiy faoliyatni 2 mln.dan ortiq soliq to'lovchilar yuridik shaxslardan iboratdir. Byudjetdan mablag' oluvchilar, davlat mulkini boshqaruvchilar va soliq to'lovchilarning bunchalik ko'p bo'lishi, shuningdek mamlakat iqtisodiyoti uchun bir xil ahamiyatga ega emasligi nazorat organlarining miqdorini oqlaydi, biroq ana shu organlarning bir-birining ishini takrorlamagan holda birgalikda harakat qilishini va ularning funksiyasini chegaralashni taqozo etadi.

RF BK sining 151 moddasiga ko'ra [2] davlat moliyaviy organlari bo'lib quyidagilar hisoblanadi: RF Hisob Palatasi (RF Federal Yig'ilishi tomonidan tashkil qilinadi); ijro etuvchi hokimiyatning nazorat va moliyaviy organlari; RF subyektlari qonun chiqaruvchi (vakolatli) organlarining nazorat organlariniyu Ko'rib turibmizki, davlat moliyaviy nazoratini tashkil etish demokratik davlatda hokimiyatni tashkil qilishning

bosh tamoyili hisoblanmish hokimiyatni taqsimlash tamoyiliga asoslanib quriladi, Rossiya esa Konstitusiyaga asosan ana shunday davlat hisoblanadi. Odatda, ijro etuvchi hokimiyat tomonidan tashkil etilgan moliyaviy nazorat ichki, vakolatli hokimiyat tomonidan tashkil etilgan moliyaviy nazorat tashqi nazorat hisoblanadi. RF BK sining 268 moddasiga muvofiq RF Moliya vazirligi asosiy boshqaruvchilar, boshqaruvchilar va byudjet mablag'larini oluvchilar tomonidan byudjet mablag'larining sarf qilinishi ustidan ichki nazoratni amalga oshiradilar; RF BK sining 265 moddasida qonun chiqaruvchi organlari tomonidan tashkil etiladigan nazorat-hisobot organlarining byudjetning tashqi auditini olib borishi to'g'risida so'z yuritiladi; RF BK si 272 moddasiga muvofiq vakolatli organlarning nazorat qiluvchi organlari tomonidan byudjetning bajarilishi to'g'risidagi hisobotning tashqi auditi olib boriladi; RF Hisob palatasi tomonidan federal byudjetning bajarilishi to'g'risidagi hisobotni tashqaridan tekshirish to'g'risida RF BK sining 277 moddasida aytib o'tilgan.

1977 yilda oliy nazorat organlarining xalqaro tashkilotining IX Kongressida qabul qilingan nazoratning boshqaruvchi tamoyillarining Lima Deklarasiyasi deb nomlanuvchi xalqaro hujjat mavjud bo'lib (1 Ilova), unda ana shu ikki tushuncha aniq belgilab berilgan." Ichki nazorat xizmatlari alohida idoralar va muassasalar ichida tashkil etiladi, shu bilan birgalikda tashqi taftish xizmatlari tekshiruvchi muassasalarning tarkibiy qismi hisoblanmaydi» (Deklarasiyaning 3 moddasi). Demak, ichki nazorat – ijro etuvchi hokimiyat tomonidan davlat resurslarini boshqarishni samarali tashkil etish maqsadida o'z tarkibiy tuzilmalari faoliyati ustidan nazoratni anglatadi, ya'ni ijro etuvchi hokimiyat ichidagi amalga oshiriladigan nazoratni, o'z-o'zini nazorat qilishni anglatadi. Tashqi nazorat – davlat mablag'lari va davlat mulkini sarf qilish masalasida ijro etuvchi hokimiyatning faoliyati ustidan unga to'be bo'lmagan qonun chiqaruvchi organlarining nazoratini nazarda tutadi. Davlat moliyaviy nazoratining bunday tashkil etilishi davlat mablag'larini obyektiv baholashga imkon beradi va xalqaro tajribaga mos keladi.

Nazorat organlari vakolat me'yorlari ularning huquqiy darajalarini aniqlash masalalarining kaliti hisoblanadi. Shuni ta'kidlab o'tish joizki, davlat moliyaviy nazorat organlarining vakolatlarini aniq yo'nalishlarga realizatsiyasini tartibga solish ko'p darajada, boshqa masalalarga nisbatan huquqiy me'yorlardan foydalanishga bog'liq bo'ladi. Ular mos davlat organining huquqiy faoliyat shakli va tartibini o'rganadi. Shu bilan birgalikda, ular bir-biriga chambarchas bog'liq bo'lgan uchta vazifani hal etish uchun har qanday holatda ham uchta bosh maqsadni kuzatib boradi. Birinchidan, kam vaqt va mablag' sarflash orqali yuqori natijalarni ta'minlovchi, ularning maksimal mahsuldorligi to'g'risida ma'lumot beruvchi samarali shakllarni mos organlarga kiritish ishini tashkil etadi. Ikkinchidan, huquqiy kafolatlar va ularga rioya etishga sharoit yaratib, jarayonda qatnashuvchilarni huquqlari va qiziqishlarini ta'minlaydi. Uchinchidan, shunday tartib va shunaqangi

ish shakllarini bog'lab qo'yiladiki, ular orqali ko'rilayotgan masalaning to'g'ri echimi va tahlilini chuqur va har tomonlama biri ikkinchisini to'ldirib boruvchi shakllarini ta'minlash bilan birgalikda, bir tomonlama subyektivizmga asoslangan ko'rinishlardan hamda shoshilinch asoslanmagan qarorlarni qabul qilinishi holatlaridan ogohlantiradi.

Samarali moliyaviy nazorat uchun, nazorat-hisob organlariga to'la nazorat vakolati zarur hisoblanadi. Davlatning barcha moliyaviy faoliyati, uning davlat byudjetida yoritilishidan qat'iy nazar nazorat-hisob organlari tomonidan nazorat qilinishi kerak. Byudjet doirasida kiritilgan har qanday mablag' nazoratdan tashqarida qolmasligi kerak. Bundan tashqari davlatning o'ziga qarashli bo'lgan korxonalar va muassasalar (doimo davlat dotasiyasiga qaram) ham, garchand ular davlat mablag'laridan foydalanishlariga qaramasdan mablag'lardan foydalanish va soliqlar masalasida nazoratdan chetda qolmaydilar.

Rossiya federasiyasi Hisob palatasining moliyaviy nazoratni olib borishi

RF Hisob palatasi nazorat vakolati Rossiya federasiyasining barcha davlat organlariga jumladan, davlat apparati va muassasalariga hamda byudjetdan tashqari federal fondlariga ham tadbiq etiladi.

Shuningdek Hisob palatasining nazorat vakolati federal byudjet mablag'laridan foydalanuvchi, oluvchi va byudjetga mablag'lar o'tkazuvchi, federal mulkni boshqaruvchi, undan foydalanuvchi hamda federal qonunchilik asosida yoki davlatning federal organlari tomonidan soliq, bojxona engilliklari hamda ustuvorliklar berilgan korxonalar, muassasalar, banklar, sug'urta kompaniyalari va boshqa moliya-kredit muassasalariga mulkchilik shaklidan qat'iy nazar tadbiq etiladi.

Ushbu vakolat jamoatchilik birlashmalariga, nodavlat fondlariga va notijorat muassasalariga Hisob palatasi tomonidan yuqoridagi xolatlarda qo'llaniladi.

Hisob palatasi Rossiya federasiyasining ichki va tashqi qarzining holati, ichki va tashqi qarz uchun kredit resurslaridan foydalanish va uni boshqarish, RF davlati tomonidan olingan qarzlarni va chet el kreditlaridan foydalanish samaradorligi hamda qonuniyligini, davlat tomonidan joylashtirilgan markazlashgan moliyaviy resurslar va qaytarishlilik sharti bilan davlat tomonidan ajratilgan kreditlar, hamda qaytarib bermaslik sharti bilan chet mamlakatlarga va xalqaro fondlarga berilgan mablag'lar ustidan nazorat o'tkazishga vakolatlidir.

Hisob palatasi byudjetdan tashqari federal qoidalarni va RF xukumati ixtiyorida valyuta mablag'larini shakllantirilishini va ishlatilishini nazorat qiladi.

Mulkiy aloqalar sohasida Hisob palatasi davlat mulkidan (sh.j. mulkni xususiylashtirish va sotish) hamda federal mulk obektlarini boshqarishdan federal byudjetga tushadigan mablag'larni nazorat qiladi.

Bank tizimi soxasida Hisob palatasi RF Markaziy banki, uning tuzilmaviy tashkilotlari va federal byudjetga xizmat qiluvchi hamda RF Markaziy Bankining RF davlat qarzigga xizmat ko'rsatish faoliyati bilan shug'ullanuvchi boshqa bank va moliya-kredit muassasalari faoliyati ishi ustidan nazorat o'rnatadi.

Federal byudjetni bajarilishi nazoratning asosiy obekti hisoblanadi. Byudjet Hukumat, Moliya vazirligi, Davlat Dumasi va RF Hisob palatasi tomonidan boshlang'ich, joriy va davomiylik asosida nazoratga olinadi.

Boshlang'ich nazorat bosqichi – byudjet jarayonining eng murakkab va muhimi hisoblanadi. Byudjet kodeksi Davlat Dumasida kelgusi moliya yili uchun federal byudjet to'g'risidagi qonunni ko'rib chiqish bo'yicha davlat organlari vazifalarini taqsimlaydi. Kelgusi moliya yili uchun federal byudjet loyixasi o'rnatilgan talablarga rioya qilingan xolda RF Hukumatiga kiritilgan uch kun muddat ichida Davlat Dumasi Soveti tomonidan, agarda pardament ta'tilda bo'lsa Davlat Dumasi Raisi tomonidan Federasiya Sovetiga, Davlat Dumasi qo'mitalariga va kamchiliklar hamda takliflar kiritish xuquqiga ega bo'lgan boshqa qonunchilik subektlariga shuningdek RF Hisob palatasiga xulosa uchun yuboriladi.

RF Hisob palatasi, RF Hukumati nazorat organlari va RF Moliya vazirligi tomonidan o'tkazilgan nazoratlar natijasida federal byudjetda mablag'larni maqsadsiz va samarasiz foydalanishlari aniqlanganligi tasdiqlansa yoki federal byudjetni subektlar tomonidan samarasiz va maqsadsiz yo'nalishlarga ajratilayotganligi aniqlansa, ushbu xarajatlarni qisqartirish yoki blokirovka qilish borasida takliflar kiritilsa, RF Konstitusiyasiga asosan federal byudjet loyixasiga o'zgartirish va qo'shimchalar kiritilishi, tartibga soluvchi daromadlarni RF byudjet tuzilishi darajalari o'rtasida taqsimlash, shuningdek RF federal byudjeti xarajatlari klassifikatsiyasiga o'zgartirishlar kiritiladi.

Shuni ta'kidlash lozimki, byudjetni bajarilishini qanday bosqichda bo'lishidan qat'iy nazar byudjetni bajaruvchi yoki davlat moliyasi nazorati organlari tomonidan byudjet mablag'laridan maqsadsiz foydalanish holatlari aniqlansa byudjet xarajatlari blokirovka qilinadi, ya'ni byudjet limitlari qisqartiriladi yoki aniqlangan miqdordagi byudjet mablag'lari qabul qilingan byudjet ajratmalaridan kamaytiriladi.

Byudjet nazoratining yaknlovchi bosqichi bo'lib, byudjetni bajarilishi to'g'risidagi hisobotni tayyorlanishi, ko'rib chiqilishi va tasdiqlanishini davomiy nazorati hisoblanadi.

RF Hisob palatasi federal darajada federal byudjetni hisobot moliyaviy yili uchun bajarilishi to'g'risidagi hisobotini ko'rib chiqadi va tekshirilgan material va natijalardan foydalanib RF Hukumati tomonidan federal byudjetni bajarilishi to'g'risidagi xisobot taqdim etilgan vaqtdan boshlab 4,5 oy ichida Davlat Dumasiga xisobot bo'yicha xulosa tayyorlaydi.

RF Hisob palatasi RF Hukumatiga federal byudjetni bajarilishi bo'yicha xulosalar o'z ichiga quyidagilarni olishi kerak:

- Rossiya federasiyasi byudjeti xarajatlari klassifikasiyasi har bir bo'lim va paragraflari bo'yicha va federal byudjetning mablag'larini har bir bosh taqsimlovchisining byudjetning mablag'laridan aniqlangan maqsadsiz foydalanish summalari, byudjet mablag'laridan maqsadsiz foydalanish to'g'risida qaror qabul qilgan mansabdor shaxslar hamda federal g'aznachilik bo'limida yuqoridagi to'lovlarni amalga oshirishga yo'l qo'ygan mansabdor shaxslar to'g'risida xulosa;
- Rossiya federasiyasi byudjeti xarajatlari klassifikasiyasi har bir bo'lim va paragraflari bo'yicha va byudjet mablag'laridan o'rnatilgan me'yorlardan ortiqcha sarflagan yoki byudjet ajratmalaridan ortiq byudjet imzosini amalga oshirish bo'yicha qaror qabul qilgan har bir byudjet taqsimlovchisi bo'yicha davlat xokimiyat rahbarlarini yoki byudjet mablag'larini oluvchilar ko'rsatilgan xolda hamda ushbu to'lovlarni amalga oshirilishiga yo'l qo'ygan federal g'aznachilik bo'limidagi mansabdor shaxslar to'g'risida xulosa;
- Federal byudjet to'g'risidagi qonunda yoki byudjetda ko'zda tutilmagan xarajatlarni moliyalashtirish holatlari aniqlanganda, bunday moliyalashtirish to'g'risida qaror qabul qilgan Davlat organi rahbarlari yoki byudjet mablag'i oluvchilar ko'rsatilgan xolda va bu qarorlarni qabul qilinishida ishtirok etib yuqoridagi to'lovlarni amalga oshirgan federal g'aznachiligidagi mansabdor shaxslar to'g'risida xulosa;
- Byudjet kreditlari va byudjet ssudalarini ochish hamda yopish bo'yicha tahlil, byudjet kreditlari va byudjet ssudalarini ochish vaqtida qonunchilik talablari buzilishi bo'yicha aniqlangan faktlar bo'yicha xulosa;
- Davlat kafolatlari va ularni bajarilishi bo'yicha majburiyatlarni taqdim etilishi tahlili, davlat kafolatlarini taqdim etish vaqtida qonunchilik talablarini buzilishi bo'yicha aniqlangan faktlarga va byudjet mablag'lari hisobidan ta'minlangan davlat kafolatlarini bajarilishini har bir holati bo'yicha olib borilgan tekshirishlarga hulosa;
- Byudjet investisiyalarini taqdim qilish bo'yicha tahlil, davlat ahamiyatiga molik tuzilgan shartnomalarni ta'minlanishi tahlili, qonunchilik talablari buzilishi hisobiga amalga oshirilgan byudjet investisiyalari bo'yicha aniqlangan faktlarga xulosa;
- Davlat xizmatlarini taqdim qilish bo'yicha reja topshiriqlarini bajarilishi va davlat xizmatlarini taqdim qilish borasida moliyaviy sarflar va me'yorlarga rioya qilinishining tahlili.

Hisob palatasi xulosasi Davlat Dumasi yoki federasiya soveti aniqlagan qarorlar asosida yana qo'shimcha ma'lumotlardan ham iborat bo'lishi mumkin.

Federal byudjetni bajarilishi to'g'risidagi hisobot xukumat tomonidan Davlat Dumasi va RF Hisob palatasiga joriy yilning 1 iyunidan kechikmay taqdim etiladi.

Hisobot bilan bir vaqtda federal g'aznachilikning federal byudjetni bajarilishi jarayonida ko'rib chiqilgan ishlari va byudjet qonunchiligi buzilganligi holatlari uchun ko'rilgan choralar to'g'risidagi hisoboti topshiriladi.

Davlat Dumasi RF Hisob palatasidan federal byudjetni bajarilishi to'g'risidagi xisobot xulosasini olganidan keyin 1,5 yil mobaynida ko'rib chiqadi. Davlat Dumasi federal byudjetni bajarilishi to'g'risidagi xisobotni ko'rib chiqish vaqtida majburiy tartibda Hisob palatasi Raisi xulosasi va RF Bosh prokurorini byudjet qonunchiligiga rioya qilinishi to'g'risidagi ma'ruzasini tinglaydi. Shuningdek Davlat Dumasi Raisi taklifiga ko'ra yoki o'z tashabbuslari asosida RF Konstitusion Sudi Raisi, RF Oliy Arbitraj Sudi Raisi, RF Oliy Sudi Raisi moliya xisobot yilida byudjet me'yorlari va byudjet qonunchiligiga bog'liq ko'rib chiqilgan qoida buzarlilar tahlili to'g'risida ma'ruza qilishlari mumkin.

Soliqlar to'lanishi nazorati asosan ularni qonuniyligi, to'g'riligi va muddatligi bilan bog'liqdir. Shunga qaramasdan soliqqa tortishda qo'llaniladigan qonunlar iqtisodiy samaradorlikka va soliq xizmati ishini tashkil qilishga shuningdek, byudjetga rejalashtirilgan daromadlarni xaqiqiy tushumini ta'minlash bilan birgalikda zarur hollarda xarakatdagi qonunlarni takomillashtirish yuzasidan takliflar ishlab chiqishga qaratilishi lozim.

Byudjet xarajatlari yuqorida ko'rsatilgan organlardan tashqari federal g'aznachilik, Moliya vazirligining nazorat-taftish xizmati, joriy nazoratni amalga oshiradigan yuqori tashkilotlar tomonidan ham nazorat qilinadi. Tekshirishda boshqaruv organlari va boshqa muassasalar tomonidan byudjet mablag'laridan foydalanish samaradorligi va qonuniyligi, shuningdek davlat dasturlari kesimi asosida xududiy tashkiliy tuzilmalarni moliyaviy faoliyati ko'rib chiqiladi.

Byudjet ustidan nazorat – moliyaviy nazoratning yuqori darajadagi ishlab chiqilgan shaklidir.

Rossiya federasiyasi Hisob palatasining vazifalari

Hisob palatasi nazoratni tashkil qilish va amalga oshirishda quyidagi vazifalarni bajaradi

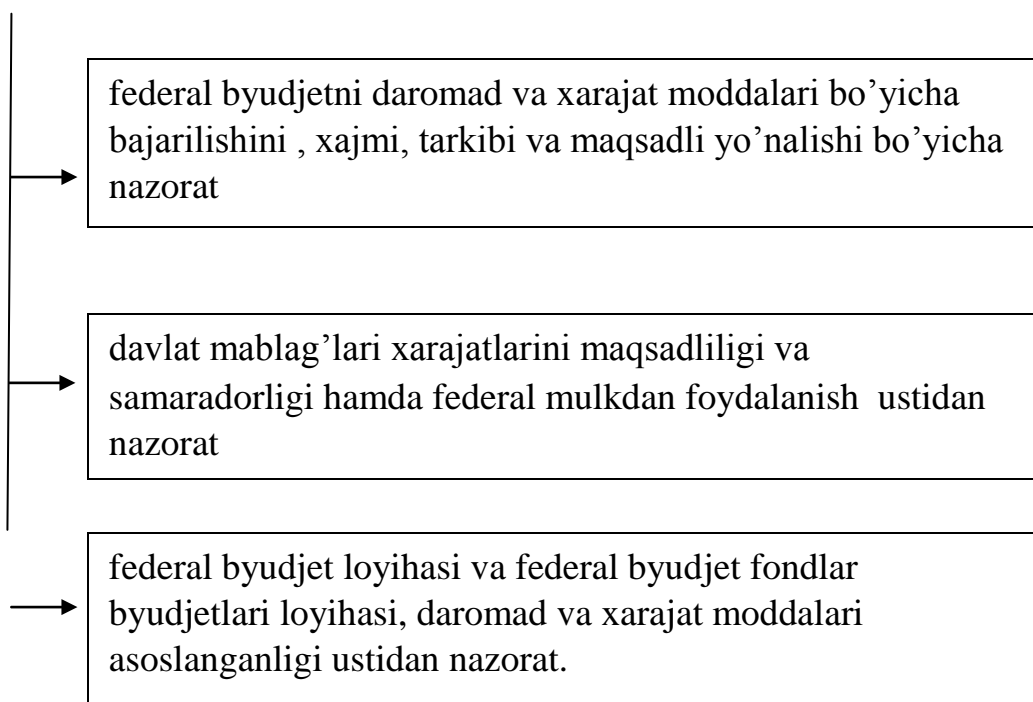

Hisob palatasi o'tkazilgan nazorat, taftish va tekshiruvlar doirasida Federasiya Sovetiga va Davlat Dumasiga federal byudjet bajarilishi borasidagi va o'tkazilgan tadbirlar natijalari to'g'risida doimiy ravishda axborot berib boradi.

Hisob palatasining dastlabki funksiyasi bo'lib, federal qonun loyixasi, shuningdek federal byudjet mablag'lari hisobiga qoplanishi nazarda tutilgan yoki federal byudjetni va federal nobyudjet fondlarni shakllantirishi va ishlatilishiga ta'sir ko'rsatadigan davlat xokimiyati federal organlari me'yoriy- xuquqiy aktlari bo'yicha moliyaviy ekspertiza o'tkazish hisoblanadi.

Hisob palatasining ko'plab vazifalari uning funksiyalarida aniqlashadi, ularga muvofiq Palata federal byudjetni bajarilishi yuzasidan quyidagilarni nazarda tutuvchi yagona nazorat tizimini ta'minlaydi:

- xisobot yilida federal byudjetni bajarilishi ustidan operativ nazorat tashkil qiladi va o'tkazadi;
- federal byudjet va federal nobyudjet fondlarning alohida bo'lim va moddalari bo'yicha kompleks taftishlar va tematik tekshiruvlar o'tkazish;
- federal byudjet loyihalari, Rossiya federasiyasining xalqaro shartnomalari, qonunlar va boshqa me'yoriy xuquqiy xujjatlar, RF moliyasi va federal byudjet masalalariga ta'luqli federal dasturlar va boshqa xujjatlar ekspertizasi;
- byudjet jarayonida qoida buzarliklarni va o'zgarishlarni tadqiq va tahlil qilish, federasiya Sovetiga va Davlat Dumasiga ularni to'g'irlash hamda byudjet qonunchiligini takomillashtirish yuzasidan takliflar tayyorlash va kiritish;
- federal byudjetni va federal nobyudjet fondlar byudjetini bajarilishi bo'yicha federasiya Sovetiga va Davlat Dumasiga xulosalar tayyorlash va taqdim etish. O'z

navbatida, Hisob palatasi anolitik-ekspert funksiyasini aniqlashda quyidagilar bo'yicha ekspertiza o'tkazadi va xulosa beradi:

- federal byudjet loyixasiga, uning daromad va xarajat moddalarini asoslanganligiga, federal byudjet kamomadiga, davlat ichki va tashqi qarzi miqdoriga;
- byudjet-moliya siyosati muammolariga va Rossiya federasiyasi byudjet jarayonini takomillashtirishga;
- Davlat Dumasiga ko'rib chiqish uchun taqdim etilgan byudjet-moliya masalalari bo'yicha qonunchilik loyihalari va me'yoriy xuquqiy xujjatlarga; - Federal byudjet uchun xuquqiy ta'sir ko'rsatadigan, Rossiya federasiyasining xalqaro shartnomalar loyihalariga;
- Federal byudjet mablag'laridan foydalanish hisobiga moliyalashtiriladigan dastur loyihalariga.

Hisob palatasi o'tkazilgan nazorat tadbirlari natijalarini tizimli ravishda tahlil qilib boradi, federal byudjet daromadlarini shakllantirish va mablag'larni xarajat qilish jarayonida vujudga kelgan qoidabuzarliklar va aniqlangan chetga chiqishliklar sababi va oqibatini tadqiq qiladi hamda jamlaydi. Hisob palatasi olingan ma'lumotlar asosida Rossiya federasiyasi byudjet-moliya tizimini rivojlantirish va byudjet qonunchiligini takomillashtirish yuzasidan taklif ishlab chiqib, uni ko'rib chiqish uchun Davlat Dumasiga taqdim etadi.

“Rossiya federasiyasi Hisob palatasi to'g'risida”gi federal qonun va federasiya subyektlarida nazorat-hisob organlari to'g'risidagi qonunlarda byudjet doirasida kiritilgan mablag'lar va konsolidasiyalashgan nobyudjet fondlar ustidan nazorat ko'zda tutilgan. Shuning uchun ham byudjet munosabatlaridagi kabi, nobyudjet fondlar bo'yicha ham Hisob palatasi vazifalari mavjud bo'lib, ular:

- federal nobyudjet fondlar byudjetini daromad va xarajat moddalari bo'yicha o'z vaqtida bajarilishi, ularni hajmlari, tartibi va maqsadli yo'naltirilishi ustidan nazoratni tashkil qilish va amalga oshirish;
- federal nobyudjet fondlarni federal mulkdan samarali va maqsadli foydalanishni aniqlash;
- federal nobyudjet fondlar byudjeti loyihasini daromad va xarajat moddalarini asoslanganligini baholash;
- federal nobyudjet fondlarni byudjetlarini shakllanishi va bajarilishiga ta'sir qiluvchi federal qonunlar loyihalarini, shuningdek davlat xukumati federal organlarining me'yoriy -xuquqiy hujjatlarini moliyaviy ekspertizasi;
- federal nobyudjet fondlarda o'rnatilgan ko'rsatkichlarga nisbatan aniqlangan chetlashishlarni tahlil qilish va ularni to'g'rilash yuzasidan takliflar tayyorlash; - RF Markaziy banki va Rossiya federasiyasi vakillik banklari yoki boshqa moliyakredit

muassasalarida federal nobyudjet fondlarni byudjet mablag'larini qonuniyligi va muddatlilik xarakati nazorati hisoblanadi.

Nazorat obyektlari orasida asosiy e'tiborni davlat mulkini boshqarish va foydalanishdan tushadigan mablag'larga qaratish lozim, sababi daromadlarda ularning ulushi tobora ortib bormoqda, ular byudjetga va nobyudjet fondlarga tushumlarni ahamiyatli qismini tashkil etmoqda. Ushbu mablag'lar tushunchasiga xususiylashtirishdan, davlat mulkini ijaraga, garovga berishdan, davlat mulkini va federal mulk obyektlarini boshqarishdan tushumlar kiritiladi. Davlat daromadlarini ushbu qismini nazorat qilish yuridik jihatdan RF Hisob palatasiga birlashtirilgan bo'lib, uni aniqlash vazifasi federal mulkdan foydalanishni samaradorligi va maqsadlilikiga qaratilgan.

Qonunga asosan asosiy nazorat obyekti bo'lib qarz mablag'lari hisoblanadi. Shuning uchun ham bu borada RF Hisob palatasi quyidagilar ustidan nazorat o'rnatadi:

- Rossiya federasiyasining ichki va tashqi qarziga xizmat qilish va boshqarish; - RF xukumi chet el davlatlaridan olgan qarzlari hamda chet el kreditlaridan samarali foydalanishi va qonuniyligi;

- Qaytarib berish asosida berilgan markazlashgan moliyaviy resurslarni samarali joylashtirilishi:

- Xalqaro taqsimotlarga va chet el davlatlariga davlat kreditlarini berilishi, shuningdek qaytarib bermaslik sharti bilan berilgan mablag'lar bo'yicha.

Hisob palatasi, shuningdek, davlatning ichki va tashqi qarzi hamda federal byudjet kamomadi miqdori bo'yicha ekspertiza o'tkazadi va xulosalar beradi. RF subyektlaridagi nazorat hisob organlari ham administrasiyaning kreditlar va boshqa qarz mablag'lar bilan ishlashni nazorat qiladi.

RF subyektlariga transfertlar, dotasiya, subvensiya va kreditlar shaklida berilgan mablag'lar federal nazorat organlari hisoblangan RF Hisob palatasi, federal

G'aznachilik, Moliya vazirligi va uning bo'limlari tomonidan nazorat qilinadi. Rossiya federasiyasining ko'pgina subyektlarida nazorat hisob organlariga ham bunday vakolat berilgan. Masalan, Moskvada yuqoridagi mablag'lar shahar byudjetlarining tarkibiy qismi hisoblanadi. Shuning uchun ham ularni, nobyudjet fondlarni, investisiya yoki ijtimoiy tadbirlar nazorati shahar byudjet – moliya organlari va Moskva shaxrining bosh nazorat – taftish boshqarmasi zimmasiga yuklatilgan.

Amaliyotda mahalliy byudjetni boshqarishni maxalliy o'zini-o'zi boshqarish organi vakil qilgan organ boshqaradi va ungi nazoratni qaysi shaklidan foydalanishini mustaqil hal qilishi xuquqi berilgan bo'lishiga qaramasdan Rossiya Federasiyasining ba'zi xududlarida nazorat to'g'risidagi qonunlarda RF subyektlari moliyaviy

aloqalari nazorati xududiy administrativ birliklarga va munisipal tuzilmalar zimmasiga yuklatilgan.

Rossiya federasiyasi Moliya vazirligining moliyaviy nazoratni tashkil etishi.

Hukumatning ijro etuvchi moliyaviy organlari uchun byudjet nazorati ish faoliyatlarining muhim qismi himoblanadi. RF Moliya vazirligiga bu vazifa yuklatilgan.

Rossiya federasiyasi Moliya vazirligining moliyaviy nazoratni tashkil etishdagi vakolatlari

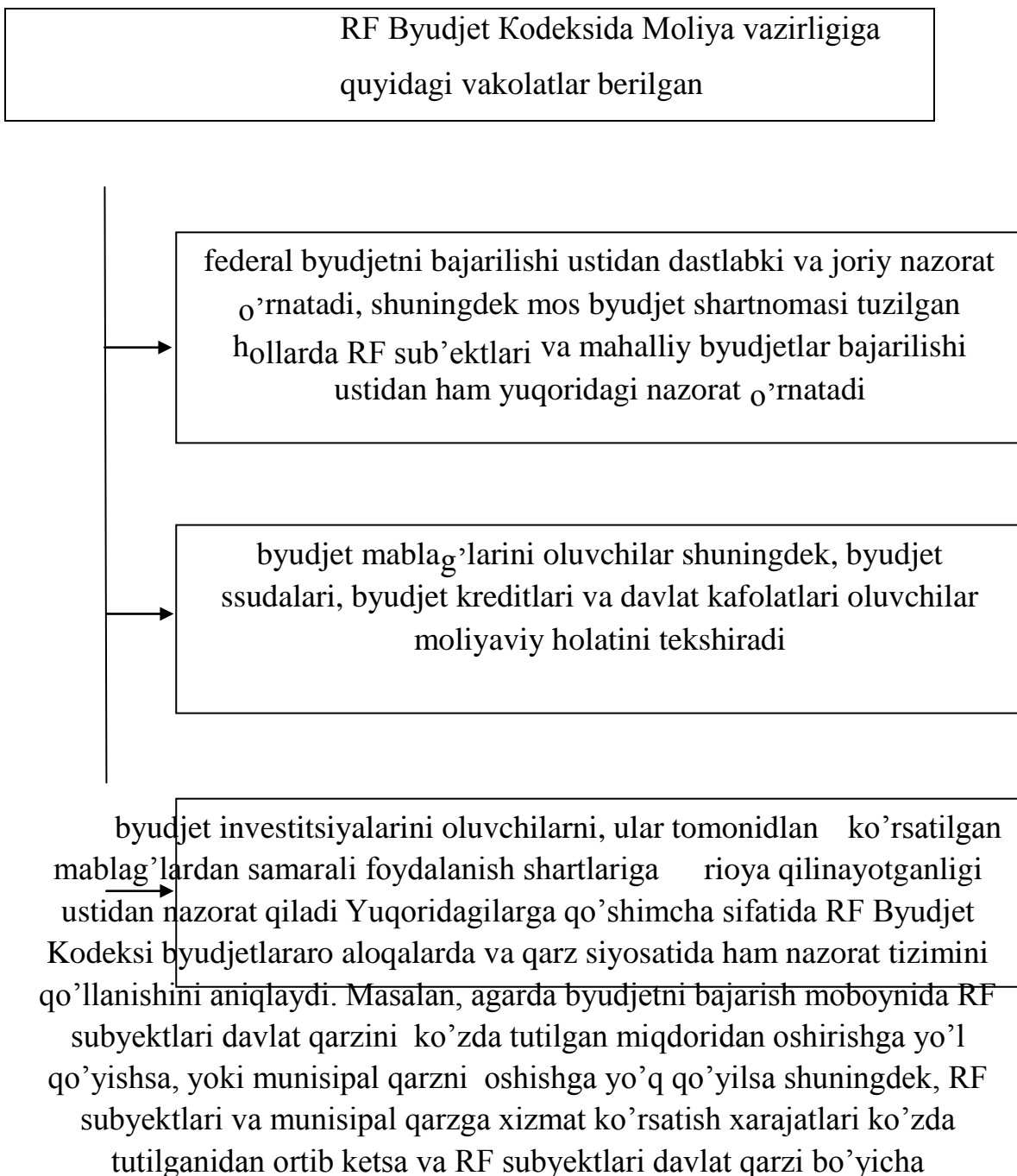

majburiyatlarni xarajatlarini qoplash ta'minlash holatida bo'lmasalar bu xolda

Rossiya Federasiyasini vakillik organi quyidagi choralarni ko'radi:

- RF subyektlari byudjetlariga yoki mahalliy byudjetlarga byudjetni bajarilishi bo'yicha tekshirish tayinlash;
- RF subyektlari byudjetini bajarilishni RF Moliya vazirligi yoki mahalliy byudjetlarni Rossiya Federasiyasining subyektlarini byudjetlarini bajaruvchi organ nazoratiga berish.

Rossiya Federasiyasi vakillik organi federal byudjetdan moliyaviy yordam oluvchi RF subyektlari byudjetlarini tekshirish xuquqiga ega. RF subyektlari o'z konsolidasiyalashgan byudjetining xarajatlarning 50 foizidan yuqori miqdorida moliyaviy yordam olsalar, unda RF subyektlari byudjetini majburiy tartibda tekshiruvdan o'tkazadi. RF subyektlari byudjetini Moliya vazirligi yoki RF Hisob palatasi tekshirishdan o'tkazishlari mumkin.

O'z navbatida RF subyektlari vakil qilgan davlat organi RF subyektlari mahalliy byudjetidan moliyaviy yordam olganlari tekshiruvdan o'tkazish huquqiga ega. Munisipal tuzulmalar byudjetini RF subyektlari xukumat ijroiya organlari va nazorat organlari tekshirishdan o'tkazishlari mumkin. RF subyektlari nazorat organlari xulosasi RF subyektlari byudjet loyihasi qonunchilik organi tomonidan ko'rib chiqilayotgan vaqtda oshkora qilinadi. RF subyektlari davlat organlari RF subyektlari byudjetidan mahalliy byudjetga kelib tushgan mablag'larni xarajat qilinishi ustidan nazoratni amalga oshiradilar.

RF Byudjet Kodeksi davlat nobyudjet fondlarini daromadlari va bajarilishi ustidan nazorat to'g'risidagi umumiy tartibni o'z ichiga oladi. Davlat byudjet fondlargiga majburiy to'lovlarni yig'ilishi va ularni tushumi ustidan nazoratni, federal byudjetlarni yig'ish va tushumini ta'minlovchi hukumatning ijrochi organlari zimmasiga yuklatilgan. Davlat nobyudjet fondlari byudjetini bajarilishi ustidan nazoratni Rossiya Federasiyasi byudjet tizimini mos darajasi byudjetini bajarilishini nazoratini ta'minlaydigan organ tomonidan mos byudjet uchun belgilangan tartibda amalga oshiriladi.

Moliya vazirligining davlat moliyaviy nazorati Departamenti o'z vakolati doirasida federal byudjet mablag'larini tushumli va xarajatini ishlatilishini kompleks tahlil qiladi va tematik tekshiruvlar o'tkazadi. U shuningdek, xuquq-targ'ibot organlari topshiriqlariga asosan mustaqil RF subyektlari bo'yicha bosh nazoratchi taftishchilarni jalb qilgan holda, tashkilotlarni moliyaviy-xo'jalik faoliyatini hujjatli taftishdan o'tkazadilar. Bundan tashqari Departament RF subyektlari bo'yicha bosh nazoratchi -taftishchilarni jalb qilgan holda davlat xukumat organlari va mahalliy o'zi-o'zini boshqarish organlari murojaatlari bo'yicha mustaqil ravishda taftish va moliyaviy takshiruvlar tashkil etadi va o'tkazadi.

RF Moliya vazirligi nazorat- taftish boshqarmasi vakolatiga RF subyektlarida hamda hududlarda navbatdagi moliyaviy nazoratni amalga oshirish kiradi:

-federal byudjetni mablag'larini saqlanishi, o'z vaqtida maqsadli , samarali foydalanishi, shuningdek, davlat nobyudjet fondlari va boshqa federal mablag'larni navbatdagi nazoratini amalga oshiradi;

- o'z vakolati doirasida federal byudjet mablag'larini tushumi va xarajat qilinishi, nobyudjet mablag'laridan foydalanishi federal mulkdan olinadigan daromadlar bo'yicha taftish va tematik tekshiruv o'tkazadi;

- xuquq targ'ibot organlari farmoyishlari asosida qanday mulkchilik shaklida bo'lishidan qat'iy nazar korxonalarining moliyaviy-xo'jalik faoliyatini ustidan taftish va tekshiruvlar o'tkazadilar;

- RF subyektlari davlat organlari va mahalliy o'zini-o'zi boshqarish organlari murojaatlariga muvofiq, o'rnatilgan tartibda, shartnoma asosida mos byudjetlar va nobyudjet fondlarni tushumi, xarajati, ular mulkchiligidagi mulkdan daromadlar bo'yicha taftish va moliyaviy tekshirishlar o'tkazadilar.

- Bunday taftish va moliyaviy tekshirishlar xarajatlari RF subyektlari davlat xukumati organlari va mahalliy o'zini-o'zi boshqarish organlari tomonidan qoplanadi.

- Ahamiyatli nazorat vakolati *Federal g'aznachilik organlariga* topshirilgan. Byudjet intizomini mustahkamlash maqsadida ularga vazirliklarda, korxonalarda, tashkilot va muassasalarda, banklarda va moliya-kredit tashkilotlarida barcha turdagi mulkchilik shakllarida, shu jumladan qo'shimcha korxonalarda pul mablag'larini, buxgalteriya xisobi registrlarini, rejalarni, smeta va boshqa hujjatlarni agarda ular Rossiya Federasiyasi respublika byudjetiga pul o'tkazish va respublika byudjeti mablag'laridan foydalanish bilan bog'liq bo'lsa tekshirish, hamda tekshiruv mobaynida paydo bo'lgan savollar bo'yicha ma'lumot olish huquqiga egadirlar. RF Moliya vazirligi davlat federal g'aznachilik boshqarmasi o'ziga biriktirilgan vakolatlar bo'yicha quyidagilarni amalga oshiradi:

- Rossiya federasiyasi respublika byudjeti bilan davlat nobyudjet fondlari o'rtasidagi moliyaviy munosabatlarni tartibga soladi:

- Rosssiya federasiyasi respublika byudjetini bajrilishi, davlat federal nobyudjet fondlarni moliyaviy bajarilishi, federal nobyudjet fondlarni tushumi, foydalanishi jarayonlarida g'aznachilikni hududiy organlarida Rossiya federasiyasining xarakatdagi qonunlariga rioya qilinishi ustidan bevosita ishlarni tashkil etadi va o'tkazadi.

RF Markaziy Bankining huquqiy maqomi 2002 yil 10 iyulda chiqarilgan 86-F3 sonli "Rossiya Federasiyasi Markaziy banki to'g'risida"gi Federal qonuni bilan belgilangan. [14]. RF MB ning asosiy funksiyalaridan biri bo'lib tijorat banklari va

boshqa kredit tashkilotlari ustidan nazorat hisoblanadi. Ana shu funksiyani Rossiya Banki quyidagicha amalga oshiradi: kredit tashkilotlari va korxonalarining davlat qaydnomasiga o'tishi to'g'risidagi qarorni qabul qiladi, kredit tashkilotlariga bank operatsiyalarini amalga oshirish uchun lisenziyani taqdim etadi, ularning harakatini to'xtatib turadi va chaqirib oladi; kredit tashkilotlari va bank guruhlarining faoliyati ustidan nazorat o'rnatadi. (4 modda).

Rossiya Banki bank sohasidagi tartibga solishni va bank nazoratini amalga oshiruvchi organ hisoblanadi. (56 modda). Bank kredit tashkilotlari va bank guruhlarini tomonidan bank qonunchiligining bajarilishini, Rossiya banki me'yoriy aktlariga, Rossiya banki tomonidan o'rnatilgan majburiy me'yoriy aktlariga amal qilish va ular tomonidan o'rnatilgan majburiy normativlarga amal qilishini doimiy nazorat qilib turadi. Bank tizimini tartibga solish va nazorat qilishning bosh maqsadi bo'lib Rossiya Federatsiyasi bank tizimining turg'unligini saqlab turish omonatchilar hamda kreditorlarning manfaatlarini himoya qilish hisoblanadi. Rossiya bankining nazorat va tartibga solish funksiyalari doimiy faoliyat ko'rsatuvchi organ – Bank nazorati Qo'mitasi yordamida amalga oshiriladi. Qo'mita uning nazorat funksiyalarini amalga oshiruvchi tuzilmaviy bo'linmalarini birlashtiradi.

Rossiya Banki kredit tashkilotlari va bank guruhlarini uchun majburiy bo'lgan bank operatsiyalarini o'tkazish, buxgalteriya hisob-kitobini olib borish, ichki nazoratni tashkil etish, buxgalteriyaga oid va statistik hisobotlarni, shuningdek federal qonunlar bilan ko'zda tutilgan boshqa ma'lumotlarni tuzish va taqdim etish qoidalarini belgilaydi. (57-modda).

O'zining bank tizimini tartibga solish va nazorat qilish funksiyalarini amalga oshirish uchun Rossiya banki kredit tashkilotlarining tekshiruvlarini o'tkazadi, ularning faoliyatida aniqlangan qonun buzilishlarini bartaraf etish to'g'risidagi bajarish uchun majburiy bo'lgan ko'rsatmalarni yuboradi va qonunbuzarlarga nisbatan sanksiyalar qo'llaydi. (73-modda). Tekshiruvlar bankning vakolatli xodimlari tomonidan Direktorlar Kengashi yoki Direktorlar kengashi topshirig'i bilan auditorlik tashkilotlari tomonidan belgilangan tartib bo'yicha amalga oshiriladi.

Shunday qilib, yuqorida aytilganlardan shunday xulosa qilish mumkinki, kredit tizimini boshqarish bo'yicha barcha vakolatlarni amalga oshirish qonunchilik tomonidan RF Markaziy Bankiga yuklatilgan.

Davlat bojxona qo'mitasi (DBQ) tomonidan boshqariladigan bojxona organlari (RF prezidentining 1991 yil 25 oktyabridagi 2014-sonli Farmoni "Rossiya Federatsiyasi Davlat bojxona qo'mitasi to'g'risidagi Nizomni tasdiqlash to'g'risidagi" [36]) Rossiya Federatsiyasining bojxona chegarasi orqali tovarlarning ko'chib yurishi vaqtida soliqlar va yig'implarni undirib olish bo'yicha vakolatlarini bajarish jarayonida nazoratni amalga oshiradi. Bojxona qonunchiligida belgilangan tartib

bo'yicha ular bojxona chegarasi bo'ylab tovarlarni ko'chirib yurish paytidagi soliqlar va yig'imlar to'g'risidagi qonunchilikni buzgan shaxslarni javobgarlikka tortadilar.

Shunday qilib xalqaro tajribadan va amaldagi Rossiya qonunchiligidan kelib chiqqan holda shunday xulosa qilish mumkin: tashqi nazoratni RF Hisob Palatasi hamda RF subyektlarining nazorat-hisobchi organlari amalga oshiradi. Xalqaro tajribada byudjet jarayoni ustidan tashqi moliya nazoratini amalga oshirish vakolati kiradigan organi ajratib ko'rsatish uchun yagona nom qo'llaniladi – Moliya nazoratining Oliy organi. Rossiyada moliya nazoratining oliy organi to'g'risidagi masala hali ochiq turibdi va faqatgina ayni paytda RF Prezidenti ko'rsatmasi bilan ishlab chiqilayotgan davlat moliya nazoratining Yagona tizimi konsepsiyasi qabul qilinganidan keyingina hal bo'lishi mumkin.

Ular faoliyatining mukammal tahliliga o'tishdan oldin, turli mualliflar tomonidan tashqi va ichki nazoratni baholash borasida kelib chiqqan bahslar ustida to'xtalib o'tamiz. Bunda tashqi nazorat roliga ko'pincha etarlicha baho berilmaydi. Ba'zilar uchun qonunchilik hokimiyatining nazorat organlari institutining ahamiyatini tushunish va uning zarurligi o'z-o'zidan ravshan bo'lib tuyulmaydi. Masalan, deputatlar ijrochi hokimiyat organlariga zaruriy tekshiruvlarni o'tkazish uchun topshiriq berishi mumkin (qonunchilikka tegishli o'zgartirishlar kiritilgandan so'ng) Agar ana shunday tekshiruvlarda nazorat mustaqilligi tamoyili muhim bo'lsa, mustaqil auditorlik firmalarini jalb qilish mumkin.

AMALIY MASHG'ULOTLAR UCHUN TOPSHIRIQLAR

AMALIY MASHG'ULOTLAR UCHUN TOPSHIRIQLAR

1-mavzu. Moliyaviy nazoratni tashkil etishning nazariy va huquqiy

asoslari

<i>Faoliyat bosqichlari</i>	<i>Faoliyat mazmuni</i>	
	<i>O'qituvchining</i>	<i>talabaning</i>
I. Kirish bosqichi (10 min.)	1. 1.Mavzuning nomi, maqsadi va rejalashtirilgan o'quv natijalarini eslatadi. 1.2. Guruhlar ishini baholash mezonlarini e'lon qiladi (1-ilova). 1.4. Talabalarga mavzu bo'yicha qo'shimcha materiallar tarqatadi.	Tinglaydilar.
II. Asosiy bosqich (60 min.)	2.1.Talabalar nifaollashtirish maqsadida tezkor-so'rov texnikasini qo'llab mavzu bo'yicha savollar beradi. .Testsavollarini eshitiradi (2-ilova) Javoblarni diqqat bilan eshitadi, to'ldiradi, kamchiliklarini to'g'rilaydi. 2.2.Talabalarni ixtiyoriy ravishda 3 ta kichik guruhga bo'ladi. Har bir guruhga topshiriq beradi 2.3.Guruhlarda faoliyatni tashkil qiladi. Topshiriqni bajarishda qo'shimcha materialdan foydalanish keraktigini aytadi. Guruhlarni kuzatadi, yo'naltiradi, maslahatlar beradi. 2.4. Taqdimot boshlanishini e'lon qiladi. Javoblarni umumlashtiradi, xatolarini tuzatadi, xatosiz bajarilgan ishlarni rag'batlantiradi.	Berilgan savollarga javob beradilar. Ixtiyoriy 3 ta guruhga bo'linadilar. Berilgan qo'shimcha materiallar asosida ishlaydilar. Savol buyicha fikr almashadilar, mulohaza qiladilar va tayyor ma'lumotni format qog'oziga sxema, jadvallar asosida tushiradi Tayyor materialni doskaga iladilar. Guruhdan bir ishtirokchi chiqib, bajargan ishini taqdim etadi.
III. Yakuniy bosqich (10 minut)	3.1. Mavzu bo'yicha umumiy xulosalar qiladi. 3.2. Guruhlar ishi natijasini tahlil qiladi va baholaydi. 3.3. Mustaqil vazifa uchun topshiriq beradi: nazorat savollariga javob berish (4-ilova) va qo'shimcha materiallar asosida masalalar echishga tayyorlanib kelish; mavzuning o'tilgan reja savollari bo'yicha to'rttadan savol tayyorlab kelish.	Eshitadilar. Vazifani yozib oladilar.

1-ilova *Baholash ko'rsatkichlari va mezonlari*

<i>Guruh</i>	<i>Baho</i>	<i>Baholash ko'rsatkichlari va mezonlari</i>			
		<i>Ma'lumotning tulaligi</i>	<i>Guruh ishtirokchilarining faolligi</i>	<i>Ma'lumotning taqdim etilishi</i>	<i>Jami</i>
	<i>Ball</i>	<i>1,0</i>	<i>0,5</i>	<i>0,5</i>	<i>2</i>
1					
2					

3					
---	--	--	--	--	--

Guruh ishlarini umumlashtiruvchi baho

<i>Guruh</i>	<i>1</i>	<i>2</i>	<i>3</i>	<i>Jami ball</i>	<i>Baho</i>
1					
2					
3					

2-ilova

1. Moliyaviy nazoratning mohiyati nimada?
2. Moliyaviy nazorat vazifalari qanday?
3. Moliyaviy nazoratning nazariy asoslari nimadan iborat?
4. Moliyaviy nazorat elementlarini izohlang. **1-slayd.**

“Insert” texnikasining qoidasi.

1. Matnni o'qib chiqing.
2. Olingan ma'lumotlarni diqqat bilan o'rganib, sohalarga ajrating. Qalam bilan har bir qatorga uyidagi belgilarni qo'yib chiqing:

V – bilaman;

Q – yangi ma'lumot;

Moliyaviy nazoratning yuzaga kelishi va rivojlanishi davlat moliyaviy

1. “Insert” texnikasidan foydalanilgan holda matnni o'qib chiqing.
2. Olingan ma'lumotlarni individual sohalarga ajrating. Qalam bilan qo'yilgan belgilar asosida BBB jadvalini to'ldiring.

tizimining tashkil etilishi va rivojlanishi bilan shart qilib qo'yildi.

Moliya kabi moliyaviy nazorat ham kapitalistik jamiyatdan avvalgi bosqichlardayoq, shakllanish va rivojlanishning uzoq davrini bosib o'tdi. Uning ba'zi elementlari quldorlik va feodal jamiyatlaridagi ijtimoiy munosabatlarda namoyon bo'ldi.

Quldorlik va feodal jamiyatlari barcha ijtimoiy qatlamlariga singgan xokimlik va tobelik munosabatlari, «musht» huquqi davlat soliq to'plovchilari faoliyatining nihoyatda xilma xil «nazorat» shakllarining gurkirab gullab-yashnashi uchun ob'ektiv asos yaratadi.

Davlat mulkining rivojlanishi bilan moliyaviy nazorat sohasi ham kengayib boradi.

Moliyaviy nazorat - davlat tomonidan tashkil etilgan, nazorat o'tilish vazifalari yuklatilgan davlat yoki mustaqil jamoat organlari tomonidan xukumat, korxonalar, tashkilotlar va muassasalar faoliyatining samaradorligini aniqlashga qaratilgan nazorat tizimidir. Davlat byudjetini shakllantirish va sarflashdagi rezervlarni, moliyaviy va moddiy resurslarni boshqarishning barcha darajalarida operatsiyalarning maqsadga muvofiqligi va samaradorligini, qonuniylik printsiplaridan chetga ogish va ularni buzishlarni aniqlash nazorat tizimi vazifasiga kiradi. Nazorat maqsadi - tuzatish choralarini ko'rish, aybdorlarni javobgarlikka tortish va buzishlarning oldini olishdan iborat.

**2-slayd. BBB texnikasining qoidasi. BBB
jadvali**

<i>No</i>	<i>Mavzuda yoritilgan ko'rsatkichlar</i>	<i>Bilaman</i>	<i>Bilishni istayman</i>	<i>Bilib oldim</i>
1	2	3	4	5
1.	Moliyaviy resurslar			
2.	Moliyaviy nazorat			
3.	Moliyaviy nazorat tamoyillari			
4.	Moliyaviy nazorat elementlari			
5.	Moliyaviy nazoratning vazifalari			
6.	Moliyaviy nazoratning nazariy asoslari			
7.	Xo'jalik yuritishning turli soha va tarmoqlarida pul oqimlari harakati			
8.	Davlat boshqaruvining barcha pog'onalarida pul oqimlari xarakati			
9.	Moliyaviy nazorat organlarining faoliyatini zarurligi			
10.	Moliyaviy nazorat ob'ekti			

2 – MAVZU .Moliyaviy nazoratni tashkil qilishning turlari, shakl va usullari

Asosiy muammo: -Moliya organlarida moliyaviy nazoratni olib borish shakllarini rivojlanishiga hozirgi kunda to'siq bo'layotgan muommolar.

Birinchi kichik muammo Moliya organlarida moliyaviy nazoratni olib borishning dastlabki shakli hamma joyda ham to'liq g'aznachilikka o'tdimi?

<p><i>Kichik muammoning topishga yordam beruvchi muammoli</i> <i>echimini savollar:</i> moliyaviy nazoratni olib borishning dastlabki shakli qanday organ tomonidan olib boriladi.</p> <p>G'aznachilik tizimining asosiy funktsional vazifalari</p> <p>Moliyaviy nazoratni olib</p>	<p>Moliyaviy nazoratni olib borishning dastlabki shakli O'zbekiston Respublikasi Moliya vazirligining G'aznachiligi orqali amalga oshiriladi.</p> <ul style="list-style-type: none"> -Byudjet ajratmalarini boshqarish -Majburiyatlar va to'lovlarni boshqarish -Daromadlarni boshqarish -Kassani rejalashtirish va boshqarish -Bank boshqaruvi -Buxgalteriya hisobi va hisobot -Ichki audit
--	--

<p>borishning dastlabki shaklini izohlang.</p>	<p>Korxonalarining moliya rejalari, muassasa va tashkilotlarning daromad va xarajat smetalari, byudjet loyixalari, shartnomalari, shartnoma bitimlari hamda ta'sis hujjatlarining ko'rib chiqish va tasdiqlash bosqichida amalga oshiriladi. Shu tariqa u moddiy mexnat va moliya resurslarining noto'g'ri, noratsional sarflanishining oldini olishga ko'maklashadi.</p>
<p>Ikkinchi kichik muammo: Moliya organlarida moliyaviy nazoratni olib borishda NTBning o'rnini qanday baholaysiz.</p>	
<p>Kichik muammoning echimini topishga yordam beruvchi muammoli savollar: G'aznachilik tizimiga o'tish NTBni vakolatini pasaytirdimi?</p> <p>NTBB ning vazifalarini ayting.</p>	<ul style="list-style-type: none"> ○ Echimi: Byudjet mablag'lari oluvchilar va boshqa javobgar shaxslarning imzo va muhrlarini solishtirish; ○ Yuridik majburiyatning ro'yxatdan o'tish raqami mavjudligini tekshirish; ○ Byudjet tasnifidan to'g'ri foydalanilganligini nazorat qilish; ○ Xisob - kitoblarning to'g'riligini nazorat qilish; ○ Kreditorning rekvizitlari aniqligini nazorat qilish; ○ Byudjet mablag'lari mavjudligini nazorat qilish <p>:Yuqoridagi vazifalar oldin bank xodimlari tomonidan amalga oshirilardi, aksariyati. Hozirgi kunda g'aznachilik amalga oshirayapti.</p> <p>Shuning uchun ham NTB vazifalari mutloq o'z xodimlari tomonidan amalga oshirilmoqda.</p> <ul style="list-style-type: none"> ● moliya organlari va byudjet muassasalari tomonidan byudjet va moliya qonunchiligi hamda byudjet majburiyatlarining ijrosi bilan bog'liq bo'lgan boshqa qonunchilik hujjatlariga rioya etilishini ta'minlash ustidan nazoratni amalga oshirish; ● respublika va mahalliy byudjetlarning qat'iy ijro etilishi ustidan doimiy nazoratni ta'minlash; ● moliya organlari va tijorat banklari tomonidan birinchi navbatdagi xarajatlar navbatiga rioya etilishi, byudjet tashkilotlari xodimlariga ish xaqi to'lash, ijtimoiy nafaqalar, stipendiyalar berish muddatlari va to'liqligi, shuningdek, byudjet muassasalariga ko'rsatilgan maqsadlar uchun naqds pul mablag'larini berish bo'yicha faoliyati ustidan nazorat va monitoringni amalga oshirish;
<p>Qisqacha xulosa. Bugungi kunda moliyaviy nazorat 3 shaklda olib borilmoqda: dastlabki joriy, so'ngi. G'aznachilik tizimiga o'tish orqali dastlabki va joriy nazorat shakli g'aznachilik orqali, so'ngi shakli esa NTB orqali olib borilmoqda.</p>	
<p>Muammo bo'yicha yakuniy xulosalar. Moliya organlarida moliyaviy nazoratni olib borishda g'aznachilik tizimining barcha elementlarini to'liq joriy etilmaganligi, bu tizimni yanada rivojlantirish orqali rivojlangan davlatlar kabi yuqori samarada tashkil etish zaruriyati mavjud.</p>	

Muammo echimini eng sarasini tanlash va baholash texnikasi

Дельфи техникаси – ҳар бир аъзоси таклиф қилинган вариантларни муаммони ечимларидан муҳимлик даражасидан келиб чиққан ҳолда энг сарасини танлаб олиш гуруҳлайди ва натижаларни ведомостнинг «Д» ва баҳолаш Гуруҳ238нинг қаторига ёзиб қўяди.

1-Masala

1-Masala

Nazorat ob'ektlariga to'g'ri keladigan nazorat predmetini toping

1) Davlat byudjetning gazna ijrosi yuzasidan gaznachilik bulinmalarida o'tkaziladigan tadbirlar	1) pudratchi bergan taklifga nisbatan ob'ektni topshirish muddati uzaytirilib, yoki uning muddati kursatilmasdan hamda tanlov o'tkazilmasdan to'gridanto'g'ri imzolangan shartnomalar
2)Byudjet muassasalarida nazorat tadbiri	2) iqtisodiy va ijtimoiy rivojlanish ko'rsatkichlariga hamda iqtisod qilishning tartibiga amal qilingan holda xarajatlar smetasida ehtiyojiga muvofiq mablag'lar rejalashtirilganligi

3) Investitsiya dasturlariga ajratiladigan markazlashtirilgan mablag'lar va hukumat tomonidan yoki uning kafolati ostida jalb etilgan kreditlarni sarflanishi yuzasidan o'tkaziladigan nazorat tadbiri	3) byudjet tashkilotlarining va byudjetdan mablag' oluvchilarning byudjetmablag'lari bo'yicha tovar (ish, xizmat) etkazib beruvchilar bilan tuzilgan shartnomalari ularning xarajatlar smetasining tegishli xarajat moddalarida rejalashtirilgan mablag'larga muvofiqligi
4) Davlat xaridlari bo'yicha tender (tanlov) savdolari yuzasidan o'tkaziladigan nazorat tadbiri	4) bajarilgan qurilish ishlarini loyiha-smeta hujjatlariga muvofiqligi
	5) tegishli xokimliklar farmoyish va qarorlari asosida byudjetlarda ko'zda tutilmagan xarajatlarga qushimcha yunaltirilgan
	mablag'larning qonuniyligi;

2-Masala

Nazorat ob'ektlariga to'g'ri keladigan nazorat predmetini toping

1) Davlat byudjetning gazna ijrosi yuzasidan gazzachilik bo'linmalarida o'tkaziladigan tadbirlar	1) pensiya va nafaqalarni tayinlash va qayta hisoblashning, shuningdek qonun xujjatlarida nazarda tutilgan imtiyozlarni qo'llashning tug'riligi, shu jumladan, fuqarolarning pensiya yig'ma jildlaridagi boshlang'ich xujjatlarning tuliqligi va ishonchliligi
2) Muruvvat yordami va texnik ko'maklashish mablag'laridan maqsadli foydalanilishi yuzasidan o'tkaziladigan nazorat tadbiri	2) boshlang'ich narxni sun'iy ravishda oshirib yuborish hamda soliqlar noto'g'ri hisoblangan holda pudratchi bilan tuzilgan shartnomalar

3) Byudjetdan tashqari pensiya jamgarmasi mablag'laridan maqsadli foydalanilishi yuzasidan o'tkaziladigan nazorat tadbiri	3) byudjet tashkilotlarining va byudjetdan mablag' oluvchilarning buydjet mablag'lari bo'yicha tovar (ish, xizmat) etkazib beruvchilar bilan tuzilgan shartnomalari, ularning xarajatlar smetasining tegishli xarajat moddalarida rejalashtirilgan mablag'larga muvofiqligi
4) Davlat xaridlari bo'yicha tender (tanlov) savdolari yuzasidan o'tkaziladigan nazorat tadbiri	4) donor mamlakatlar, xalqaro va xorijiy xukumat va noxukumat tashkilotlar tomonidan berilgan texnik ko'maklashish vositalari bo'yicha texnik ko'maklashish loyihasini amalga oshirish tadbirlari rejasi, grant mablag'larini uzlashtirish jadvali, texnik ko'maklashish loyihasi doirasida xarid qilish va(yoki) etkazib berish mo'ljallanayotgan asbob-uskunalar, tovarlar (ishlar, xizmatlar) ro'yxati va loyihani amalga oshirish tug'risidagi imzolangan bitimning mavjudligi
	5) fuqarolarga nogironlik belgilanishi qonuniyligi, tibbiy-mehnat ekspert komissiyalari tomonidan nogironlik guruhlari, sabablari va muddatlarini asosli belgilanganligi (zarur bo'lganda, mustaqil ekspertlarni jalb etgan holda) va tegishli
	xujjatlarning to'g'ri rasmiylashtirilganligi

3-Masala

O'tkaziladigan yalpi nazorat tadbirlari qaysi nazorat ob'ektiga ta'luqligini toping :

- iqtisodiy va ijtimoiy rivojlanish ko'rsatkichlariga hamda iqtisod qilishning tartibiga amal qilingan holda xarajatlar smetasida ehtiyojga muvofiq mablag'lar rejalashtirilganligi;
- tasdiqlangan tashkiliy tuzilma, shtat birliklari, namunaviy shtatlar va mexnatga haq to'lash shartlariga muvofiq ravishda shtatlar jadvali tuzilishi;
- ish haqi va uiga tenglashtirilgan to'lovlarni aniq hisob-kitoblar asosida, shuningdek yagona ijtimoiy to'lov xarajatlarini ish haqi fondiga mos ravishda rejalashtiri lishi;
- tarifkatsiya ro'yxatlari amaldagi qonunchilik asosida tuzilganligi; boshqa xarajatlar (IV-guruh)ni haqiqiy ehtiyojlardan kelib chiqib va aniq hisob- kitoblar

asosida, shuningdek davlat tomonidan tartibga solinadigan baho va tariflarni hisobga olgan holda rejalashtirilishi;

➤ xizmat safarlari bilan bog'liq xarajatlarni tashkilotlarning oldiga qo'yilgan vazifalaridan, shuningdek qonunchilikda belgilangan me'yorlardan kelib chiqib rejalashtirilishi;

➤ alohida tadbirlarni o'tkazish muddatlarni hisobga olgan holda xarajatlar smetasi bo'yicha ajratilgan mablag'larni chorak (oy)larga to'g'ri taqsimlanishi.

3 – MAVZU. Umumdavlat nazorat organlarining moliyaviy nazoratni tashkil etishdagi roli

<i>Faoliyat bosqichlari</i>	<i>Faoliyat mazmuni</i>	
	<i>o'qituvchining</i>	<i>talabaning</i>
I. Kirish bosqichi (10 min.)	<p>1.1. Mavzuning nomi, maqsadi, kutilajak natijalarini eslatadi.</p> <p>1.2. O'quv mashg'ulotining shakli, o'tkazilish tartibini tushuntiradi va talabalar o'zaro bir-birlarini baholash mezonlarini e'lon qiladi (1-ilova).</p> <p>1.3. Mavzu bo'yicha ma'ruza matnlarini tarqatadi (har bir talabaga).</p> <p>1.4. Mavzuning rejasi va asosiy tushunchalarini eshittiradi va qisqacha izoh beradi.</p>	<p>Tinglaydilar.</p> <p>Mavzu nomini va rejasini yozib oldilar.</p>
II. Asosiy bosqich (60 min.)	<p>2.1. Blits-so'rov texnikasi orqali talabalar bilimni faollashtiradi. Berilgan savolga o'ylab javob berishni taklif qiladi:</p> <ul style="list-style-type: none"> • - Umumdavlat nazorati nima? • Umumdavlat nazorat organlari qanday xususiyatiga ko'ra guruhlanadi? • Parlament nazorati qanday tashkil etiladi? • Hukumat komissiyalar va ularning faoliyatini yoritib bering. <p>Javoblarni muhokama qiladi, to'ldiradi, umumlashtiradi (10 min.).</p> <p>2.2. Talabalarni to'rtta kichik guruhlariga bo'ladi. Mashg'ulotning o'tkazilish tartibini yana eslatadi. O'quv mashg'uloti «o'zi o'rganib, o'zgaga o'rgatish», ya'ni</p>	<p>Savolni muhokama qilib, ularga javob beradi.</p> <p>Guruhlar faoliyatni tashkil qiladilar. Matnlarini o'qib, savollarga javob</p>

	<p>hamkorlikda o'rganish printsipli asosida o'tkazilishini aytadi (Zigzag. 2-ilova).</p> <p>2.3. Guruhlarga har bir talabaga geometrik shakl tarqatadi va faoliyatlarini tashkil qiladi (geometrik shakllarni vaqtincha bir joyga qo'yishlarini, vaqti kelganda undan foydalanishlarini aytadi) (3-ilova).</p> <p>Guruhlarda ishni tashkil qiladi. (matnni o'rganib, muhokama qilishga 15 min. beradi).</p> <p>2.4. Doira olgan talabalar 1-stol, uchburchak shaklini olganlar 2-stol va to'rtburchak olganlar 3-stol atrofiga o'tirishlarini aytadi. Har xil guruhlardan to'plangan talabalar o'z savollarini boshqa talabalarga yoritishini tushuntiradi. O'zaro o'rgatish jarayoni boshlanadi (15 min.).</p> <p>Talabalar faoliyatini kuzatadi, ularni yo'naltiradi, maslahatlar beradi.</p> <p>2.5. Talabalarni tast echishlarini aytadi (3-ilova)</p> <p>2.6. Taqdimot boshlanishini e'lon qiladi. Har bir guruhdan 3 tadan talaba chiqib, faoliyat natijalarini taqdim qilishlarini aytadi. Taqdimot uchun har bir guruhga 8 min.dan vaqt ajratadi. Yo'naltiruvchi, maslahatchi sifatida ishtirok etadi. Javoblarni aniqlashtiradi, to'ldiradi, izoh beradi va tuzatishlar kiritadi.</p> <p>2.7. Har bir guruh taqdimot oxirida ekspert savollari bo'yicha xulosalar qiladi.</p> <p>2.8. Guruhlar o'zaro bir-birlarini baholashlarini eslatadi.</p>	<p>topadi. Ma'lumotni muhokama qilib, fikr almashib, sistemalashtiradi. Format qog'oziga sxema tarzida tushiradi.</p> <p>Talabalar belgilangan stol atrofiga o'tirib, birbiriga javoblarni tushuntiradilar. Dastlabki joylariga kelib o'tiradi. Tayyor ma'lumotlarni ras, chizma, jadvallarda aks ettiradilar. Guruh sardorlari tayyor ma'lumotlar ni takdim etadi. Boshqa guruh a'zolarining bergan savollariga javob beradi. Bir-birlarini baholaydilar.</p>
<p>III. Yakuniy bosqich (10min.)</p>	<p>3.1. Mavzu bo'yicha yakuniy xulosalar qiladi.</p> <p>3.2. Guruhlarga o'zaro qo'ygan baholarini e'lon qiladi. O'quv mashg'ulotini natijalarini sharhlaydi.</p> <p>3.3. Mustaqil ishlashlari uchun vazifa beradi: (1) mavzuning keyingi rejasi savollariga tayyorlanib kelish; (2) nazorat savollariga og'zaki javob berish (4-ilova).</p>	<p>Eshitadi.</p> <p>Vazifani yozib oladilar.</p>

Ekspert guruhlari ish natijalarini baholash mezonlari

<i>Mezonlar</i>	<i>Maks. ball</i>	<i>Guruh faoliyati natijalarini baxosi</i>			
Ma'lumotning to'laligi	0,5				
Ma'lumotning aniq, chizmalı tarzda taqdim etilganligi	0,3				
Guruh ishtirokchilarining faolligi (to'ldirish, savollar berish, javoblar berish)	0,2				
Maksimal ball	1				

«Zigzag» texnikasi

O'zaro o'qitish yagona tamoyilga asoslangandir: o'quv guruhi kichik guruhlarga bo'linadi. Har bir guruh a'zosi o'rganilayotgan mavzuning ma'lum sohasi bo'yicha ekspert bo'ladi va boshqalarga o'rgatadi.

Har bir guruhning asosiy maqsadi: har bir talaba mavzuni to'liq o'zlashtirishi kerak.

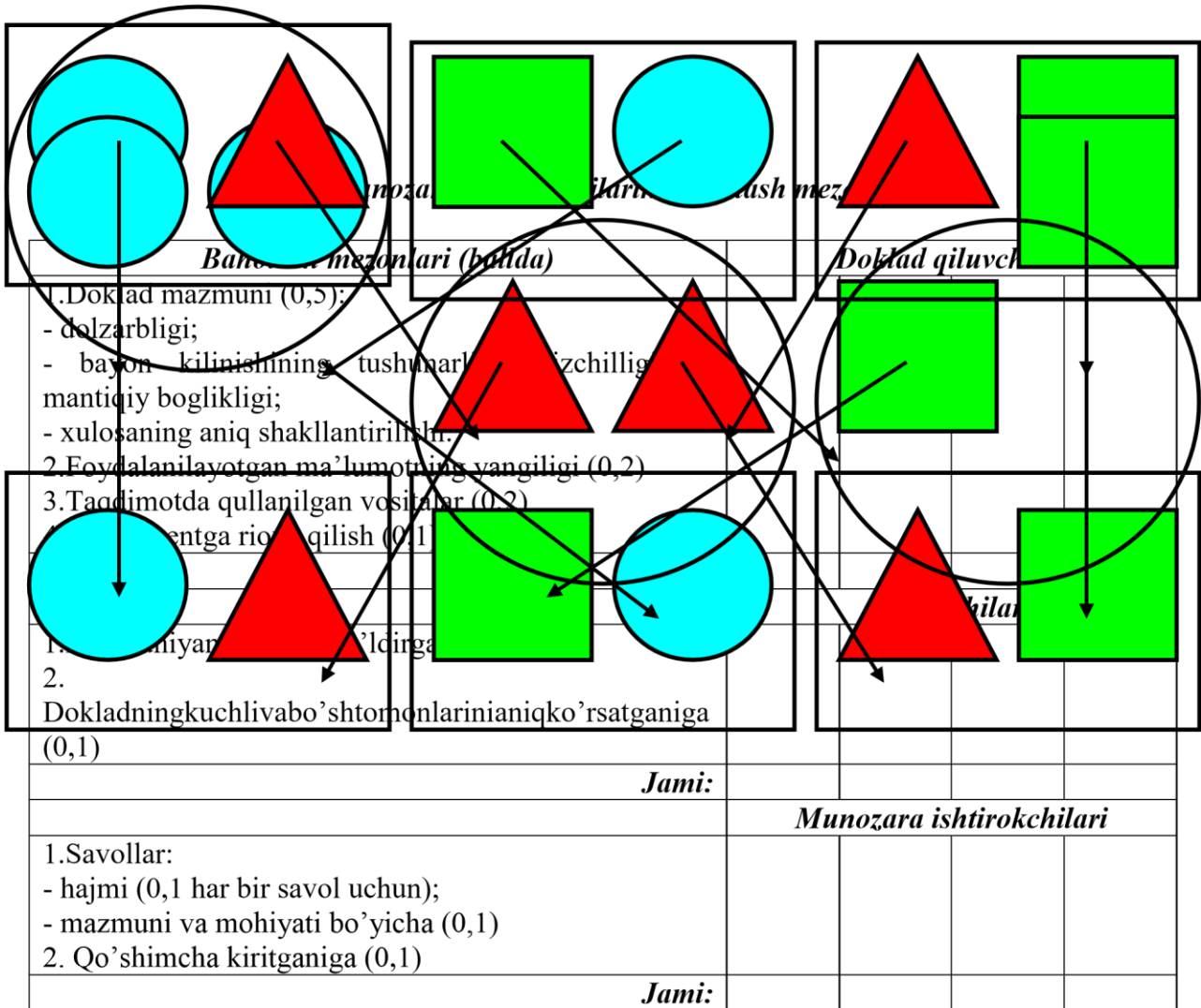

Milliy parlamentarizmning uchta asosiy davri

Milliy parlamentarizmning uchta asosiy davri

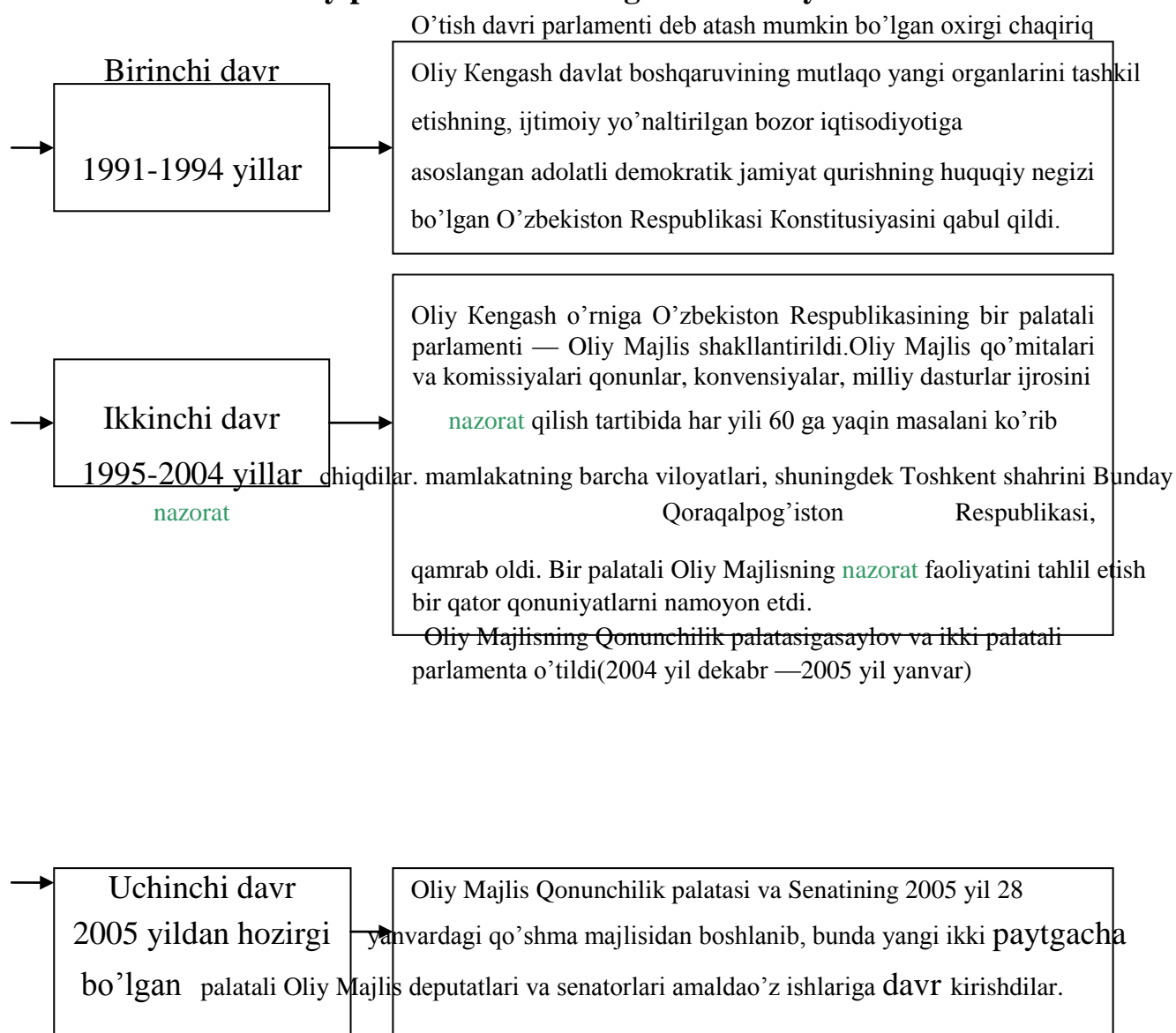

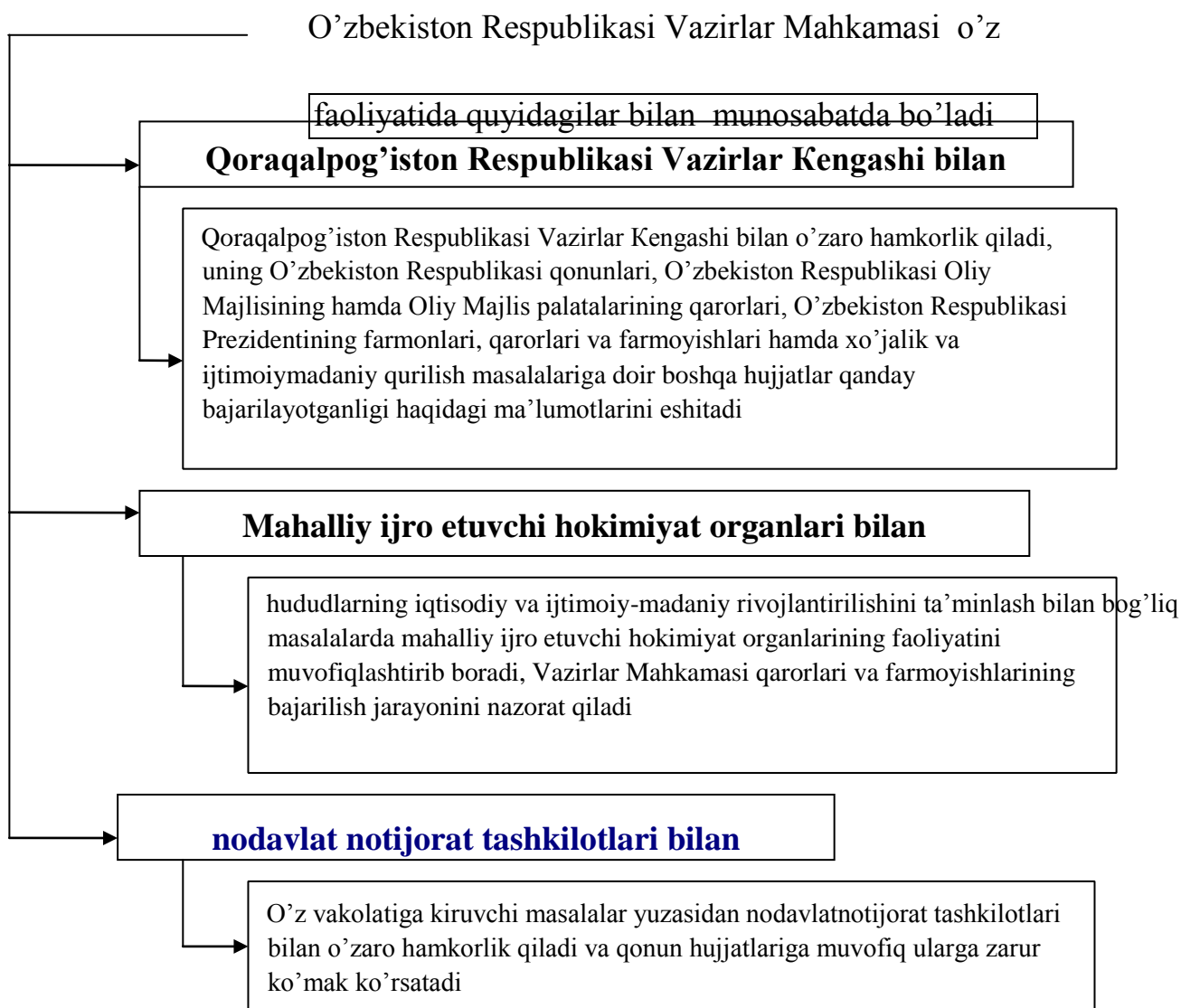

BBB jadvalini to'ldirish uchun tavsiyalar

1. Tayanch ibora va tushunchalar bilan tanishib chiqing.
2. Ma'ruza va seminar mashg'uloti davomida olgan bilimlaringizga asoslanib quyidagi B/B/B jadvalini tuldiring.

Bilaman	Bilishni istayman	Bilib oldim
1	2	3

Guruhlarda ishlash uchun topshiriqlar 1-guruh

1-topshiriq. Ushbu fikr to'g'ri yoki noto'g'riligini aniqlang (javobni asoslang). Hisob palatasining funktsiya va vazifalari o'rtasida farq mavjud emas.

2-topshiriq . Muammoli savolga aqliy hujum usulida javob toping.

Makroiqtisodiy ko'rsatkichlarni Hisob palatasi tomonidan nazorat qilib borishning zarurligi.

2-guruh

1 -topshiriq. Ushbu fikr to'g'ri yoki noto'g'riligini aniqlang (javobni asoslang). Byudjet-soliq siyosatini pul-kredit siyosatidan ustunligi.

2-topshiriq. Muammoli savolga aqliy hujum usulida javob toping.

Hisob palatasining moliyaviy nazoratni amalga oshirishdagi o'рни va ahamiyati nimadan iborat?

3-guruh 1 -topshiriq.

Ushbu fikr to'g'ri yoki noto'g'riligini aniqlang (javobni asoslang). Davlat byudjeti daromadlari va xarajatlari ustidan Hisob palatasidan ko'ra soliq idoralarning nazorati ustunroq.

2-topshiriq. Muammoli savolga aqliy hujum usulida javob toping. Hisob palatasi qanday organ hisoblanadi?

Tijorat korxonasi mahalliy byudjetdan ishlab chiqarishni kengaytirish va modernizatsiyalash, yangi ish o'rinlarini tashkil etish uchun investitsiya ko'rinishida moliyaviy mablag'larni bir qismini o'zini ishchilariga ish haqi berish va soliqlarni to'lash uchun sarfladi. O'zbekiston Respublikasi Hisob palatasi bu haqda xabar topdi va korxonada tekshirish o'tkazib, korxonaga ma'muriyatiga sanksiyalar e'lon qilishga qaror qildi. Hisob palatasi faoliyati harakati qonun jihatdan to'g'rimi? Hisob palatasi qanday XYuSlarni tekshirishi mumkin va buzilishlar aniqlanganda qanday vakolatlarga ega?

Nazorat uchun savol va topshiriqlar:

1. Umumdavlat nazorati nima? 2. Umumdavlat nazorat organlari qanday xususiyatiga ko'ra guruhlanadi?
3. Parlament nazorati qanday tashkil etiladi?

4.O'zbekiston Respublikasi Vazirlar Mahkamasi huzurida Hisob-kitoblar mexanizmini takomillashtirish va byudjetga to'lovlar intizomini mustahkamlash bo'yicha hukumat komissiyasi faoliyati bilan tanishtiring.

5.Respublika pul-kredit siyosati komissiyasining davlat moliya nazorati sohasida vakolatlari bilan tanishtiring.

6.Islohotlarning bugungi bosqichida moliyaviy nazorat organlari faoliyatini muvofiqlashtirish haqida nima deya olasiz?

7.O'zbekiston Respublikasi Senati va Qonunchilik palatasining moliyaviy nazoratni tashkil etishdagi ahamiyatini ayting.

8. Jahon moliyaviy-iqtisodiy inqirozi sharoitida moliyaviy nazoratning xususiyatlari nimada?

4-mavzu.O'zbekiston Respublikasi Hisob palatasi va uning moliyaviy nazoratni tashkil etishdagi o'rni

<i>Faoliyat bosqichlari</i>	<i>Faoliyat mazmuni</i>	
	<i>o'qituvchi</i>	<i>Talabalar</i>
I. Kirish bosqichi (10 min.)	1. 1.Mavzuning nomi, maqsadi, qutilajak natijalarini e'lon qiladi. O'quv mashg'ulotining noan'anaviy tarzda o'tkazilishini tushuntiradi. 1.2. Mavzuning nomi va rejasini yozib olishni taklif qiladi. 1.3. Talabalar faoliyatini baholash mezonlarini e'lon qiladi (1-ilova).	Ma'zuni va rejani yozib oladilar.
II. Asosiy bosqich (60 min.)	2.1. Talabalarni uchtaguruhgabo'ladi. Mashg'ulotni tushuntirishdan oldin talabalar topshiriq bajarishlarini yanib berilgan mavzu bo'yicha besh minutlik esseyozishlarini aytadi. Esseyozish qoidasini tushuntiradi (2-ilova). Berilgan topshiriqni avvaliy katta tartibdagi asosiy natijalarni kichik guruhlardan muhokama qilib, eng sarasini tanlab, taqdimotga tayyorlashlarini aytadi. Topshiriqlarni tartib qatadi (3-ilova). Talabalar faoliyatini kuzatadi, maslahatlar beradi, yo'naltiradi. 2.2. Taqdimot boshlanishini e'lon qiladi. Guruhlardan bittadan talaba chiqib, ishini taqdim etishini aytadi.	Tinglaydilar va esseyozadilar Taqdimotga tayyorlanadilar.
III. Yakuniy bosqich (10 min.)	3.1. Talabalar diqqatini mavzuning asosiy tomonlariga qaratgan holda mavzuga yakun yasaydi. 3.2. Guruhlar faoliyatini baholaydi. O'quv mashg'uloti natijalarini sharhlaydi. 3.3. Mustaqil ishlashlari uchun vazifa beradi: (1) mavzu bo'yicha berilgan testlarni echib kelish (4ilova).	Uyga vazifani yozib oladilar.

Guruh ishlarini baholash jadvali

Guruhlar	Javobning toʻraligi, aniqligi, tushunar liligi (1,0)	Koʻrgazma liligi (0,5)	Guruh ishtirokchilarining faolligi (0,5)	Ballarning umumiy xajmi	Bahosi
1.					
2.					
3.					
4.					
5.					

Har bir guruh ikkinchi guruh taqdimotni baholash mezonlarini ballarini qushish orqali baholaydi. Guruh olgan baho har bir guruh ishtirokchisining bahosi hisoblanadi:

0,9 – 1 ball - «aʻlo»

0,7 – 0,8 ball - «yaxshi» 0,5-

0,6 ball - «qoniqarli»

0 - 0,4 ball - «qoniqarsiz».

Tushirib qoldirilgan soʻzlarni qoʻying.

1. Nazorat obʻektlari faoliyatida Oʻzbekiston Respublikasi byudjet qonunchiligi va boshqa meʼyoriy hujjatlar talablariga muvofiqligi yuzasidan yalpi (keng qamrovli) olib boriladigan nazorat tadbiri bu-

2. Nazorat obʻektlarida moliyaviy va xujalik operatsiyalarining Uzbekiston Respublikasi byudjet qonunchiligi va boshqa meʼyoriy hujjatlariga muvofiqligi yuzasidan aniq bir yunalish buyicha amalga oshiriladigan nazorat tadbiri bu-

3. Oʻzaro bogʻliq boʻlgan bir turdagi operatsiyalar boʻyicha turli tashkilotlardagi hujjatlarni taqqoslash tadbiri -bu.....

4. Nazorat obʻektlarida amalga oshirilgan moliyaviy va xoʻjalik operatsiyalarining Oʻzbekiston Respublikasi byudjet qonunchiligi va boshqa meʼyoriy hujjatlariga muvofiqligi yuzasidan doimiy olib boriladigan kuzatuv tadbiri bu-.....

5-mavzu. Moliya organlari tomonidan moliyaviy nazoratni amalga oshirilishi

<i>Faoliyat bosqichlari</i>	<i>Faoliyat mazmuni</i>	
	<i>o'qituvchi</i>	<i>Talabalar</i>
I. Kirish bosqichi (10 min.)	1. 1.Mavzuning nomi, maqsadi, qutilajak natijalarini e'lon qiladi. O'quv mashg'ulotining noan'anaviy tarzda o'tkazilishini tushuntiradi. 1.2. Mavzuning nomi va rejasini yozib olishni taklif qiladi. 1.3. Talabalar faoliyatini baholash mezonlarini e'lon qiladi (1-ilova).	Ma'zuni va rejani yozib oladilar.
II. Asosiy bosqich (60 min.)	2.1. Talabalarni uchtaguruhgabo'ladi. Mashg'ulotni tushuntirishdan oldin talabalar topshiriq bajarishlarini yanib berilgan mavzuga bo'yicha besh minutlik esseyozishlarini aytadi. Esseyozish qoidasini tushuntiradi (2-ilova). Berilgan topshiriqni avvaliy katta tartibdagi so'ngi natijalarni kichik guruhlarda muhokama qilib, eng sarasini tanlab, taqdimotga tayyorlashlarini aytadi. Topshiriqlarini tartibdan aytadi (3-ilova). Talabalar faoliyatini kuzatadi, maslahatlar beradi, yo'naltiradi.	Tinglaydilar va esse yozadilar Taqdimotga tayyorlanadilar.
	2.2. Taqdimot boshlanishini e'lon qiladi. Guruhlardan bittadan talaba chiqib, ishini taqdim etishini aytadi.	
III. Yakuniy bosqich (10 min.)	3.1. Talabalar diqqatini mavzuning asosiy tomonlariga qaratgan holda mavzuga yakun yasaydi. 3.2. Guruhlar faoliyatini baholaydi. O'quv mashg'uloti natijalarini sharhlaydi. 3.3. Mustaqil ishlashlari uchun vazifa beradi: (1) mavzu bo'yicha berilgan testlarni echib kelish (4-ilova).	Uyga vazifani yozib oladilar.

1-ilova

Guruh ishlarini baholash jadvali

Guruhlar	Javobning to'raligi, aniqligi, tushunar lili (1,0)	Ko'rgazma lili (0,5)	Guruh ishtirokchilarining faolligi (0,5)	Ballarning umumiy xajmi	Bahosi

1.					
2.					
3.					
4.					
5.					

Har bir guruh ikkinchi guruh taqdimotni baholash mezonlarini ballarini kushish orqali baholaydi. Guruh olgan baho har bir guruh ishtirokchisining bahosi xisoblanadi:

0,9 – 1 ball - «a'lo»

0,7 – 0,8 ball - «yaxshi»

0,5-0,6 ball - «qoniqarli» 0

- 0,4 ball - «qoniqarsiz».

Mavzu yuzasidan masalalar

1-Masala

N shahar hukumatining mahalliy organi kelasi moliya yili uchun byudjetni qabul qildi. Mahalliy byudjet to'g'risida qaror shahar gazetasida e'lon qilindi, faqat bu qarorga 2ta ilovadan tashqari. 1 oydan so'ng mazkur organ tomoni- dan byudjetning nashr etilmagan moddalardan biriga o'zgartirishlar kiritish qarori qabul qilindi. Bu holatda byudjet tizimining qaysi prinsipi buzildi?

2-Masala

Byudjet jarayoni va uning bosqichlariga bag'ishlangan darsda student N byudjetning qabul qilinishi va ijro etilishi, tayorgarlikning muhimligini aytib, nima sababdan byudjet jarayoniga tayyorgarlik va hisobotni qabul qilish bosqichlari kirgani muhim degan savol berdi. Siz student Nga nima deb javob berardingiz?

3-Masala

N shahar byudjetidan shahar ma'muriyatining madaniyat departamentiga shaharning kutubxona tizimini rekonstruksiya qilish maqsadida mablag' ajratildi. Mablag'lar kutubxona kollektori uchun va yangi kitoblarni sotib olishga, kutubxona binosini qayta ta'mirlashga, departament xodimlariga mukofot pulini to'lashga va kutubxona joylashgan ko'cha yo'llarini ta'mirlashga sarflandi. Byudjet nazorati amalga oshirilayotganda nazorat organi byudjetmablag'larini maqsadli sarflanmaganligi sababli byudjetmablag'lari oluvchiga nisbatan sanksiya e'lon qilishga qaror qabul qildi.

Moliyaviy nazorat organing qarorini asoslang, sanksiya e'lon qilishda ular qanday normativ aktlarga asoslanib harakat qilishgan?

4-Masala

N shahar byudjetidan 2015 yilga O'zbekiston Respublikasi Moliya vazirligi huzuridagi byudjetdan tashqari Umumta'lim maktablari, kasb-hunar kollejlari, akademik litseylar va tibbiyot muassasalarini rekonstruktsiya qilish, mukammal ta'mirlash va jihozlash jamg'armasiga o'quv yili boshlanishiga qadar shahar maktablari remontiga 2 milliard so'm ajratildi. Lekin yil davomida shahar ma'muriyati o'z qarorini o'zgartirib, 1 milliard so'm shahar kasalxonalarini ta'mirlash uchun ajratishga qaror qildi.

Bu qaror O'zbekiston Respublikasi byudjet tizimi prinsiplariga to'g'ri keladimi? Agar to'g'ri kelmasa qaysi prinsip buzilgan?

5-Masala

Talabalar orasida rollarni shunday taqsimlangi, bunda har bir talaba byudjet jarayonining ishtirokchisi bo'lsin. Har bir ishtirokchi o'zining byudjet vakolatlarini aniqlab oladi: byudjet jarayoning qanday bosqichlarida ishtirok etadi va byudjet jarayoniga kirish tartibi. Taqsimlangan rollar bo'yicha butun byudjet jarayonini amalga oshirishning, bunda har bir ishtirokchi byudjet jarayoniga qanday va qachon kirishini tartib bilan ko'rsatish, bunda o'zining huquq va majburiyatlarini ko'rsatib o'tishi kerak.

6-Masala

Talabalar orasidan xukumat vakillarini, uning subyektlarini tanlang. Bu subyektlar hududida munitsipal tashkilotlar va bevosita shahar, viloyat, rayon mahalliy tashkilotlar bo'lsin. Har bir ishtirokchi O'z.Res. Byudjet qonunchiligiga binoan o'zining byudjet vakolatlarini aniqlab olishi kerak.

7-Masala

Quyidagi tushunchalarning tarkibini aniqlang:

- federal byudjet;
- davlat byudjeti;
- konsolidatsiyalashgan bidjet;
- favqulodda byudjet;
- mahalliy byudjet;
- davlat byudjetidan tashqari fondlar byudjeti;
- O'zbekiston Respublikasibyudjet tizimi; - byudjet iqtisodiy kategoriya sifatida; - byudjet huquqiy kategoriya sifatida.

6-mavzu. Soliq nazorati

<i>Faoliyat bosqichlari</i>	<i>Faoliyat mazmuni</i>	
	<i>o'qituvchi</i>	<i>talaba</i>
I. Kirish bosqichi (10 min.)	<p>1. 1.Mavzuning nomi, maqsadi, kutilajak natijalarini eslatadi, ularning ahamiyatliligi va dolzarbligini asoslaydi.</p> <p>1.2. Mashg'ulotning o'tkazilish shaklini va tartibini tushuntiradi.</p> <p>1.3. Guruhlar faoliyatini baholash mezonlarini e'lon qiladi (1-ilova).</p>	Tinglaydilar.
II. Asosiy bosqich (60 min.)	<p>2.1.Savol-javob metodidan foydalanib, talabalarni faollashtiradi va bilimlarni egallaganlik darajasini aniqlaydi:</p> <p>-Iqtisodiyotni rivojlanishida soliq nazoratining ahamiyati nimada?</p> <p>-soliq nazoratining zarurligi nimada?</p> <p>-soliq nazoratining vazifalari nimalardan iborat?</p> <p>- O'zbekiston Respublikasi soliqqo'mitasining nazoratiga oid huquq va majburiyatlari nimalardan iborat?</p> <p>Javoblarni tahlil qiladi, xatolarni to'g'rilaydi, to'ldiradi, umumlashtiradi.</p> <p>2.2. Talabalarga 5 daqiqalik esse yozishni aytadi(2-ilova)</p> <p>2.3 Guruhlarga tarqatma materiallarni, mavzu</p>	<p>O'z fikrlarini bildiradi, savollarga javob beradilar.</p> <p>Esse yozadilar</p>

	<p>bo'yicha qo'shimcha ma'lumotlarni, hamda topshiriqlarni tarqatadi. Guruhlarda faoliyatni tashkil qiladi, talabalar ishini kuzatadi, yo'naltiradi, maslahatlar beradi.</p> <p>2.4. Taqdimot boshlanishini e'lon qiladi. Yo'naltiruvchi, maslahatchi sifatida ishtirok etadi. Javoblarni aniqlashtiradi, to'ldiradi, izoh beradi va tuzatishlar kiritadi.</p>	<p>Taqdimotga tayyorlaydilar.</p> <p>Guruhdan o'qituvchi tanlagan talaba chiqib, guruh ishini taqdim qiladi, fikr-larini izohlaydi. Boshqa guruh ishtirokchilari tomondan berilgan savollarga javob beradi.</p>
<p>III. Yakuniy bosqich (10 minut)</p>	<p>3.1. Mavzuni umumlashtiradi, xulosalar qiladi, yakun yasaydi. Talabalar diqqatini mavzuning asosiy tomonlariga karatadi.</p> <p>3.2. Guruhlar ishini baholaydi. Guruh faoliyatida faol qatnashgan talabalarni alohida qayd qiladi va qolgan talabalar ham keyingi mashg'ulotda faol ishtirok etishlarini aytib, umumiy baholarni e'lon qiladi.</p> <p>Berilgan testni echishni aytadi(3-ilova)</p>	<p>Eshitadilar.</p> <p>Vazifani yozib oladilar.</p>

1-guruh topshirig'i

1-ilova 1. Soliq nazorati deganda qanday nazoratni tushunasiz?

2. Soliq nazorati qanday shakllarda amalga oshiriladi?

3. Soliq nazoratidan kimlar yoki nimalar ozod qilinadi?

Ushbu savol asosida FSMU jadvalini to'ldiring **2-guruh topshirig'i**

1. Soliq қўмитасининг таркибий тузилиши қандай?

2 Soliq қўмитасининг функция ва вазифалари нималардан иборат?

Ushbu savol asosida FSMU jadvalini to'ldiring **BBB jadvalini**

to'ldirish uchun tavsiyalar 1. O'tilgan mavzuni eslab, shu asosda BBB jadvalini to'ldiring.

2. BBB jadvalini to'ldirish uchun tayanch ibora va tushunchalarni esga tushiring va shularga asoslaning.

Bilaman	Bilishni hohlayman	Bilib oldim
1	2	3

1-Masala

Soliq huquqiga bag'ishlangan seminarida talaba L. soliqqa tortish ob'yekti soliq to'lovchining daromadlari va mulki hisoblanadi, soliq davri esa- bu soliq bazasini aniqlashga va soliqni to'lashga ketadigan vaqt deb ta'kidlaydi.

Talaba L. javobining to'g'riligini baholang va agar noto'g'ri bo'lsa javobingizni asoslang. Soliqqa tortish obyekti va soliq davri kabi tushunchalariga siz qanday ta'rif berar edingiz? Soliqqa tortishning yana qanday elementlarini bilasiz?

2-Masala

Quyida keltirilgan qanday daromadlar jismoniy shaxslar soliq bazasini belgilashda daromad sifatida olinmaydi va qanday hajmda?

- xayriya maqsadida yo'naltirilgan daromadlar;
- aksiyalarni sotishdan daromadlar;
- fuqarolarga tegishli avtomobil sotilishidan daromadlar;
- bola uchun olingan aliment daromadlari;
- turar joy sotib olish uchun mo'ljallangan daromadlar;
- dividend;
- bankdagi jamg'armalar foizlari;
- stipendiya;
- pensiya;
- ishsizlik bo'yicha nafaqa;
- ota-onadan meros qolgan pul mablag'lari;
- qarindoshlar tomonidan hadya etilgan pul mablag'lari; - ish joyida berilgan moddiy yordam.

3-Masala

Quyida keltirilgan korxonalar mulkining qaysilari korxonalar mol-mulkiga soliq turiga tortiladi? - sanatoriya;

- pansionat;
- ishlab chiqarish sexlari;

- omborlar;
- madaniyat uylari;
- poliklinikalar;
- avtobus va yuk avtomobillari;
- dengiz kemalari;
- ma'muriy binolar;
- korxonalar balansida turgan xodimlar turar joylari;
- yangi sex qurilishi uchun sotib olingan yer maydonlari.

4-Masala

Yakka tadbirkor O. avtohalokatga uchradi va natijada 2 oy kasalxonada yotib vaqtida soliq summasini to'lamadi. Soliq organi 50 000 som miqdoridagi yetishmovchilikni aniqlab, tadbirkorni soliq javobgarliiga tortishga qaror qildi. O. jarima to'lashdan bosh tortdi va buning sababini o'zining kasal ahvoli bilan asosladi. Bu kelishmovchilikni qanday yechish mumkin?

Tushirib qoldirilgan so'zlarni qo'ying.

1. Nazorat ob'ektlari faoliyatida O'zbekiston Respublikasi byudjet qonunchiligi va boshqa me'yoriy hujjatlar talablariga muvofiqligi yuzasidan yalpi (keng qamrovli) olib boriladigan nazorat tadbiri bu-

2. Nazorat ob'ektlarida moliyaviy va xujalik operatsiyalarining Uzbekiston Respublikasi byudjet qonunchiligi va boshqa me'yoriy hujjatlariga muvofiqligi yuzasidan aniq bir yunalish buyicha amalga oshiriladigan nazorat tadbiri bu-

3. O'zaro bog'liq bo'lgan bir turdagi operatsiyalar bo'yicha turli tashkilotlardagi hujjatlarni taqqoslash tadbiri -bu.....

4. Nazorat ob'ektlarida amalga oshirilgan moliyaviy va xo'jalik operatsiyalarining O'zbekiston Respublikasi byudjet qonunchiligi va boshqa me'yoriy hujjatlariga muvofiqligi yuzasidan doimiy olib boriladigan kuzatuv tadbiri bu-.....

5. Oldingi nazorat tadbirida aniqlangan qoidabuzarliklarni nazorat ob'ektida bartaraf etilishi yuzasidan o'tkaziladigan nazorat tadbiri bu-.....

6. Byudjet muassasalari, moliya organlari, G'aznachilik va uning bo'linmalari, Xukumat tomonidan yoki uning kafolati ostida jalb qilingan mablag'lar va kreditlar, muruvvat yordami va texnik ko'maklashish mablag'larini

hamda byudjet ssudalari olgan xo'jalik yurituvchi sub'ektlar, paxta tozalash sanoati korxonalari, Moliya vazirligi huzuridagi maqsadli jamgarmalar bu-.....

7-mavzu.Bojxona xizmati nazoratini tashkil etish

Faoliyat bosqichlari	Faoliyat mazmuni	
	O'qituvchining	talabalar
I. Kirish bosqichi (10 min.)	1.1.Mavzuning nomi, maqsadivarejalashtirilgan o'quv natijalarini eslatadi. 1.2. Guruhlarini baholash mezonlarini e'lon qiladi. 1.4. Talabalarga mavzu bo'yicha qo'shimcha materiallarni taqdim etadi.	Tinglaydilar.
II. Asosiy bosqich (60 min.)	2.1.Talabalarni faollashtirish maqsadida tekshirish ko'rsatmalarini o'qituvchi talabalar uchun taqdim etadi: - Maxsus vakolatli davlat organi tomonidan bojxona faoliyatini nazorat qilish tartibi tushuntiring. - Bojxona qo'mitasining vazifalari, funksiyalar, huquqlari nimalardan iborat? -Bojxona organi kimlarga qanday hollarda va qanday muddatga litsenziya beradi? -Litsenziyaning amal qilishi qanday hollarda tugatilishi va u holat bo'yicha kimga shikoyat qilinishi mumkin? Javoblarni diqqat bilan eshitadi, to'ldiradi, kamchiliklarini to'g'rilaydi. 2.2.Talabalarni ixtiyoriy ravishda 3 ta guruhga ajratib beradi (1-ilova). Har bir guruhga topshiriq beradi. 2.3.Guruhlarda faoliyatni tashkil qiladi. Topshiriqni bajarishda qo'shimcha materialdan foydalanish kerakligini aytadi. Guruhlarni kuzatadi, yo'naltiradi, maslahatlar beradi. 2.4. Taqdimot boshlanishini e'lon qiladi.	Berilgan savollarga javob beradilar. Ixtiyoriy 3 taguruhga bo'linadilar. Berilgan qo'shimcha materiallarni rasosida ishlaydilar. Savol buyicha fikr almashadilar, muloxaza qiladilar va tayyormalotni format qog'oziga sxema, jadval rasosida tushiradi. Tayyor materialni doskaga o'zgartiradilar. Guruhdan birishti rokchilik, bajarishni taqdim etadi.

	Javoblarni umumlashtiradi, xatolarini tuzatadi, xatosiz bajarilgan ishlarini rag'batlantiradi.	
--	--	--

8-mavzu . Sug'urta tashkilotlarida nazorat ishlarini tashkil etish

<i>Faoliyat bosqichlari</i>	<i>Faoliyat mazmuni</i>	
	<i>O'qituvchining</i>	<i>talabalar</i>
I. Kirish bosqichi (10 min.)	1.1.Mavzuning nomi, maqsadivarejalashtirilgan o'quv natijalarini eslatadi. 1.2. Guruhlarishini baholash mezonlarini e'lon qiladi 1.4. Talabalarga mavzuga yicha qo'shimcha materiallarni tarqatadi.	Tinglaydilar.
II. Asosiy bosqich (60 min.)	2.1.Talabalarni faollashtirish maqsadida tekshirish ko'rsatmalarini qo'llab mavzuga yicha savollarni beradi: - Maxsus vakolatli davlat organi tomonidan sug'urta faoliyatini nazorat qilish tartibi tushuntiring. - Sug'urta nazorati davlat	Berilgan savollarga javob beradilar.

	inspeksiyasining	
	<p>vazifalari, funksiyalar, huquqlari nimalardan iborat?</p> <p>-Litsenziyaning amal qilishi qanday hollarda tugatilishi va u holat bo'yicha kimga shikoyat qilinishi mumkin?</p> <p>Javoblarnidiqqatbilaneshitadi, to'ldiradi, kamchiliklarinito'g'rilaydi.</p> <p>2.2.Talabalarniixtiyoriyravishda 3 takichikguruhgabo'ladi.</p> <p>Harbirguruhgatopshiriqberadi (1-ilova).</p> <p>2.3.Guruhlardafaoliyatnitashkilqiladi.</p> <p>Topshiriqnibajarishdaqo'shimchamaterialda nfoydalanishkerakliginiaytadi.</p> <p>Guruhlarnikuzatadi, yo'naltiradi, maslahatlarberadi. 2.4.</p> <p>Taqdimotboshlanishinie'lonqiladi.</p> <p>Javoblarniumumlashtiradi, xatolarinituzatadi, xatosizbajarilganishlarnirag'batlantiradi.</p>	<p>Ixtiyoriy 3 taguruhgabo'linadi-lar. Berilganqo'shimchamateriallarasosidaishlaydilar. Savolbuyichafikralmashadilar, muloxazaqiladilarvatayyorma'lumotniformatqog'ozigaxema, jadvallarasosidatushiradi Tayyormaterialnidoskagailadilar. Guruhdanbirishtirokchichikib, bajarganishinitakdimetadi.</p>
<p>III. Yakuniybo'sqich (10 minut)</p>	<p>3.1. Mavzubo'yichaumumiyxulosalarqiladi.</p> <p>3.2. Guruhlarishinatijasinitahlilqiladivabaholaydi.</p> <p>3.3.Mustaqilvazifauchuntopshiriqberadi: test savollarigajavobberish (3-ilova)</p> <p>vaqo'shimchamateriallarasosidamasalalar yechishgatayyorlanibkelish; mavzuningo'tilganrejasavollaribo'yichato'rtadansavoltayyorlabkelish.</p>	<p>Eshitadilar.</p> <p>Vazifaniyoziboladilar.</p>

1-guruh topshirig'

1. *Sug'urta nazoratini amalga oshirishda davlat sug'urta nazorati qanday ahamiyatga ega?*

2. Sug'urta munosabatlarining turlari bir-biridan qaysi xususiyatlari bilan farq qiladi?

Изоҳберинг.

FSMU jadvali

F

(Fikringizni bayon eting).

S

(Fikringiz bayoniga biror sabab ko'rsating).

M

(Ko'rsatilgan sababga tushuntiruvchi misol keltiring).

U (Fikringizni umumlashtiring).

Nazorat uchun savollar

1. Sug'urtaning kelib chiqish sabablarini ayting?
2. Sug'urta munosabatlarining turlari bir-biridan qaysi xususiyatlari bilan farq qiladi?
3. Sug'urta munosabatlarini tekshirishning o'ziga xos xususiyatlari nimalardan iborat?
4. Sug'urta nazoratining zarurligi nimada?
5. Sug'urta nazoratining ob'ektlarini ko'rsating.
6. Sug'urta nazoratining sub'ektlarini ko'rsating.

Sug'urta nazoratining qamrab olish doirasi

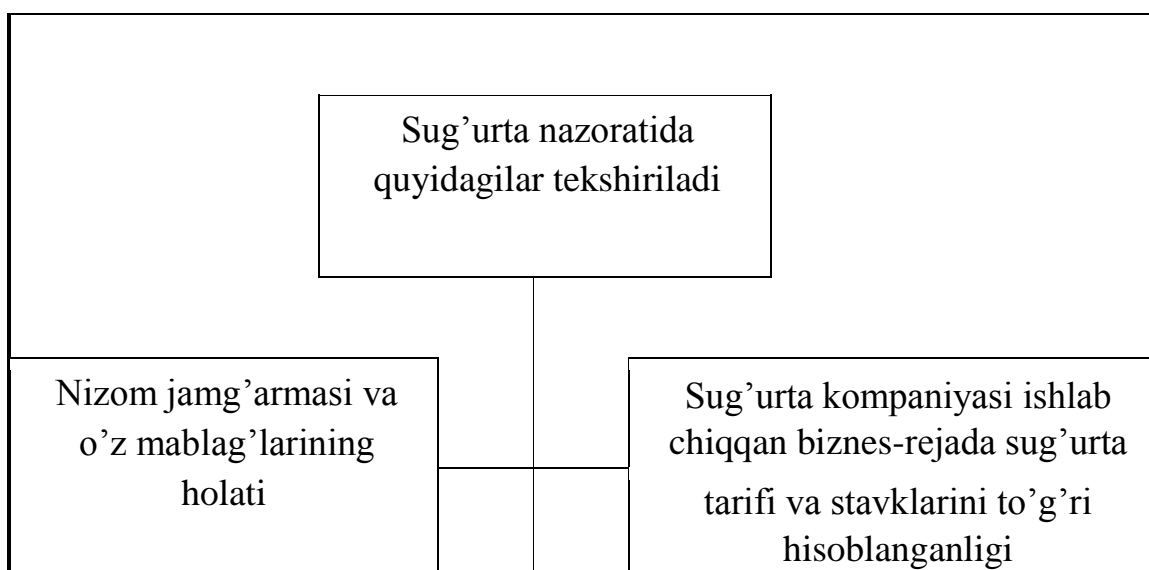

Lisenziya sug'urtalashning qaysi turiga berilganligi	Sug'urta zahiralarini to'g'ri joylanishi

1-Masala

Bir-biri bilan mos tushadigan sug'urta faoliyatini tanlang.

1. Ogohlanturuvchi funksiya	1)Bironkorxolbolganidasug'urtalanuvchigasug'urtatomonidanqismany okitoliqyordamko'rsatilishi.
	2)Sug'urtalanuvchizararko'rayotganpaytdauyerdaprofilaktikiyg'inlarn iolibborish.
2. Tiklanish	3)Aniq bir vaziyatda sub'yektga yordam ko'rsatish, yani qattiy ravishda pul bilan ta'minlash.
3.Kuzatuv	4)Byudjet tizimini pul bilan ta'minlash.

9–MAVZU .Bank muassasalarida moliyaviy nazoratni tashkil etish

<i>Faoliyat bosqichlari</i>	<i>Faoliyat mazmuni</i>	
	<i>o'qituvchi</i>	<i>talaba</i>
I. Kirish bosqichi (10 min.)	1. 1.Mavzuning nomi, maqsadi, kutilajak natijalarini eslatadi, ularning ahamiyatliligi va dolzarbligini asoslaydi. 1.2. Mashg'ulotning o'tkazilish shaklini va tartibini tushuntiradi. 1.3. Guruhlar faoliyatini baholash mezonlarini e'lon qiladi (1-ilova).	Tinglaydilar.

<p>II. Asosiy bosqich (60 min.)</p>	<p>2.1.Savol-javob metodidan foydalanib, talabalarni faollashtiradi va bilimlarni egallaganlik darajasini aniqlaydi: -Iqtisodiyotni rivojlanishida banklarning ahamiyati nimada? - Bank nazoratining zarurligi nimada? - Bank nazoratining vazifalari nimalardan iborat? - O'zbekiston Respublikasi Markaziy bankining bank nazoratiga oid huquq va majburiyatlari nimalardan iborat? Javoblarni tahlil qiladi, xatolarni to'g'rilaydi, to'ldiradi, umumlashtiradi. 2.2. Talabalarga 5 daqiqalik esse yozishni aytadi(2-ilova) 2.3 Guruhlarga tarqatma materiallarni, mavzu bo'yicha qo'shimcha ma'lumotlarni, hamda topshiriqlarni tarqatadi. Guruhlarda faoliyatni tashkil qiladi, talabalar ishini kuzatadi, yo'naltiradi, maslahatlar beradi. 2.4. Taqdimot boshlanishini e'lon qiladi. Yo'naltiruvchi, maslahatchi sifatida ishtirok etadi. Javoblarni aniqlashtiradi, to'ldiradi, izoh beradi va tuzatishlar kiritadi.</p>	<p>O'z fikrlarini bildiradi, savollarga javob beradilar. Esse yozadilar Taqdimotga tayyorlaydilar. Guruhdan o'qituvchi tanlagan talaba chiqib, guruh ishini taqdim qiladi, fikr-larini izohlaydi. Boshqa guruh ishtirokchilari tomondan berilgan savollarga javob beradi.</p>
<p>III. Yakuniy bosqich (10 minut)</p>	<p>3.1. Mavzuni umumlashtiradi, xulosalar qiladi, yakun yasaydi. Talabalar diqqatini mavzuning asosiy tomonlariga karatadi. 3.2.Guruhlar ishini baholaydi. Guruh faoliyatida faol qatnashgan talabalarni alohida qayd qiladi va qolgan talabalar ham keyingi mashg'ulotda faol ishtirok etishlarini aytib, umumiy baholarni e'lon qiladi. Berilgan testni echishni aytadi(3-ilova)</p>	<p>Eshitadilar. Vazifani yozib oladilar.</p>

1-ilova

Baholash ko'rsatkichlari va mezonlari

Guruh	Baho	Baholash ko'rsatkichlari va 1-ri mezonl
-------	------	---

		Ma'lumotni to'liq yoritishi	Guruh ishtirokchilarining faolligi	Ma'lumotning taqdim etilishi	Jami
	Ball	0,5	0,2	0,3	1
1.					
2.					
3.					
4.					
5.					

Guruh ishlarini umumlashtiruvchi baho

<i>Guruh</i>	<i>1</i>	<i>2</i>	<i>3</i>	<i>Jami ball</i>	<i>Baho</i>
1					
2					
3					

0,9 – 1 ball - «a'lo»

0,7 – 0,8 ball - «yaxshi» 0,5–

0,6 ball - «qoniqarli»

0 – 0,4 ball - «qoniqarsiz».

2-ilova

Esse yozish uchun mavzular:

1. Bank faoliyatini rivojlanishida bank nazoratining ahamiyati.

2. Bank nazoratini amalga oshirish usullari

3. O'zbekiston Respublikasi Markaziy bankining moliyaviy nazoratni amalga oshirishdagi vazifalari 4. O'zbekiston Respublikasi Markaziy banki bank nazoratini amalga oshirishdagi funksiyalari

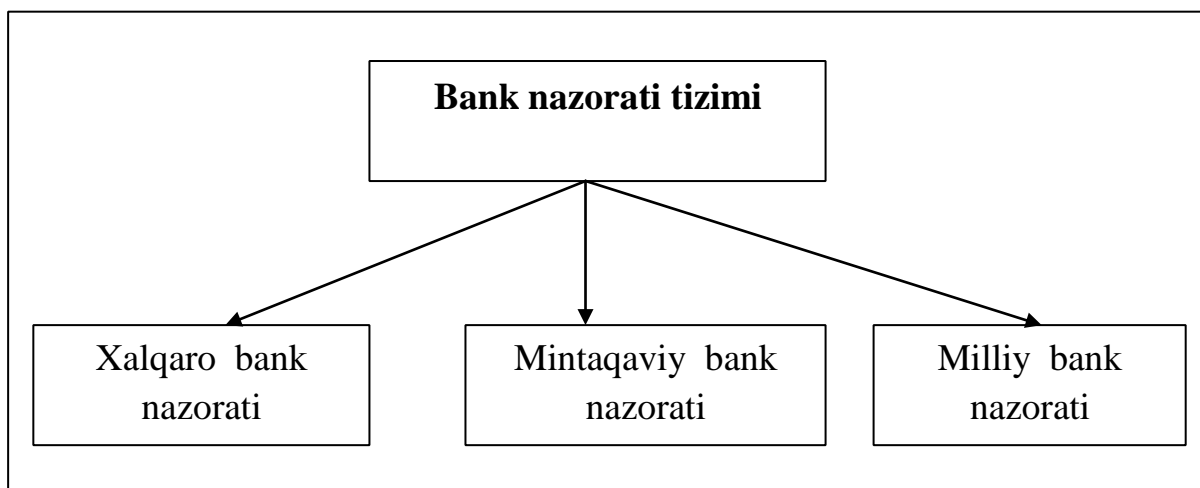

Markaziy bankning nazorat qilish sferasi

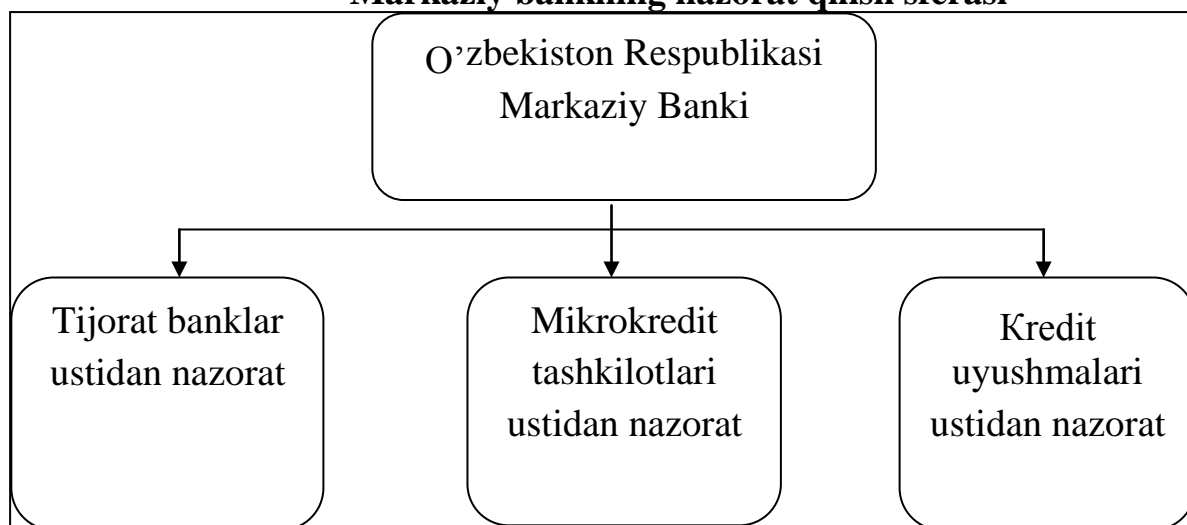

Markaziy bank tomonidan belgilanadigan qoidalar

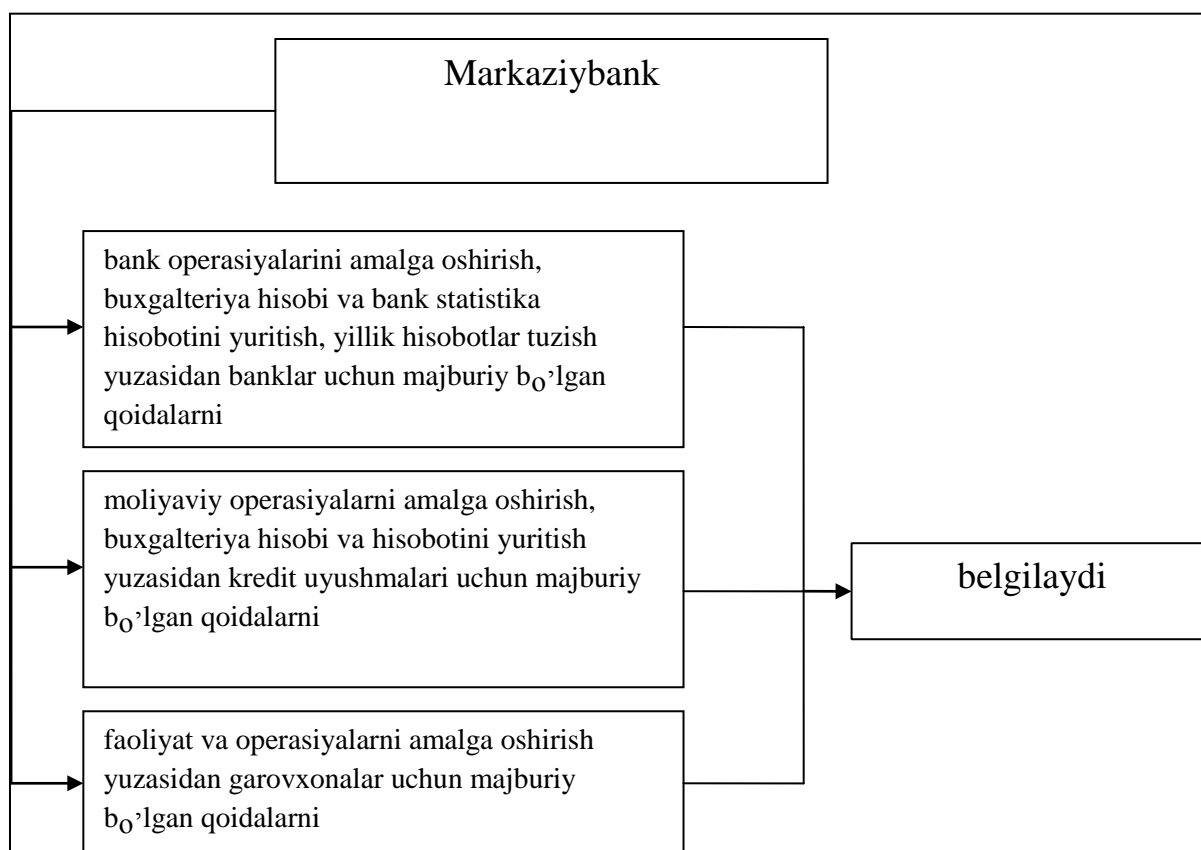

FSMU texnologiyasi

(F) – Fikringizni bayon eting.

(S) – Fikringiz bayoniga biron sabab ko'rsating.

(M) – Ko'rsatilgan sababni tushuntiruvchi misol keltiring.

(U) – Fikringizni umumlashtiring.

Ushbu texnologiya tinglovchilarni o'z fikrini himoya qilishga, erkin fikrlash va o'z fikrini boshqalarga o'tkazishga, ochiq holda bahslashishga, egallangan bilimlarni tahlil qilishga, qaydarajada egallaganliklarini baholashga hamda tinglovchilarni bahslashish madaniyatiga o'rgatadi.

Mavzu yuzasidan masalalar

1-Masala

Markaziy bank tijorat bankini bank qonun qoidalarini buzganligi uchun bir necha ogohlantirishlar va soliq jarimalarga tortib tijorat bankiga nisbatan chet el valyutalari bilan operatsiyalar o'tkazish litsenziyasini bekor qildi va 1 yilga vaqtinchalik ma'muriyat tayinlandi. Bank boshqaruvi bu qarorni noto'g'ri deb hisoblab shikoyat bildirdi. Bank boshqaruvini qarori asoslimi? 2-Masala

Nobank kredit tashkiloti ikki jismoniy shaxs va bitta tashkilotga kredit berdi, ularga xisob raqam ochdi, bir jismoniy shaxs quyma oltin sotib oldi, ikkinchi jismoniy shaxs naqd pul byudjet xisobiga o'tkazish sharti bilan qabul qildi, 1000 yevro va 500 fund sterling xisobida valyuta sotdi. Ushbu tashkilotni xarakatlarini qonuniyligini baholang. Nobank kredit tashkiloti qanday bank operatsiyalarini amalga oshirishga haqi bor.

3-Masala

Lizing ob'ektining umumiy qiymati 12 mln.so'mni tashkil qiladi va uning muddati 6 yildan iborat. Lizing ob'ektining amortizatsiya normasi 15% ni tashkil qiladi. Bank kreditidan foydalanganlik uchun to'lov yillik 20% stavka bilan belgilangan. Shartnomaga muvofik lizing beruvchiga mukofot lizing ob'ekta summasiga nisbatan 2,5% miqdorida belgilandi. Lizing beruvchi shartnomaga muvofik lizing oluvchiga lizing ob'ektini yetkazib berish, uni o'rnatish va montaj kilish hamda xodimlarni kkitish xizmatlari uchun 1500 ming so'm xarajatni amalga oshirdi. Lizing ob'ekti bo'yicha QQSyuk deb hisoblang va lizing bo'yicha umumiy to'lov miqdorini aniqlang

4-Masala

Fuqaro M.Karimov N. shahrini zaym obligatsiyalarini bankdan qisqa muddatga oldi. Qimmatbaho qogozlarini to'lash vaqti kelganida bank ushbu summani to'lolmasligini va yana fuqaro M.Karimovdan 1,5 yil sabr qilishini va aytilgan vaqtda bank barcha obligatsiya pullarini to'lashini aytishdi.

Fuqaro M.Karimov zudlik bilan N. shahridagi markaziy bankga murolat qilib, unga va'da qilingan qimmatbaho qogozlarning pullarini davosi bilan chiqdi. Bunday paytda N. shahridagi markaziy bankning xatti-xarakati qanday bolishi kerak? Agar markaziy bank fuqaro M.Karimov talablarini bajarmasa, fuqaro M.Karimov oz haq-huquqlari bilan sudga murojaat etsa bo'ladimi, bu ishlarga kim javob berishi kerak?

10-mavzu.Byudjetni tuzish va ijro etish jarayonini nazorat qilish

<i>Faoliyat bosqichlari</i>	<i>Faoliyat mazmuni</i>	
	<i>o'qituvchi</i>	<i>Talabalar</i>
I. Kirish bosqichi (10 min.)	1. 1.Mavzuning nomi, maqsadi, qutilajak natijalarini e'lon qiladi. O'quv mashg'ulotining noan'anaviy tarzda o'tkazilishini tushuntiradi. 1.2. Mavzuning nomi va rejasini yozib olishni taklif qiladi. 1.3. Talabalar faoliyatini baholash mezonlarini e'lon qiladi (1-ilova).	Ma'zuni va rejani yozib oladilar.

II. Asosiy bosqich (60 min.)	<p>2.1. Talabalarni uchtaguruhgabo'ladi. Mashg'ulotni tushuntirishdan oldin talabalar topshiriq bajarishlarini ya'niberilgan mavzubo'yicha beshminutlik esseyozishlarini aytadi. Esseyozish qoidasini tushuntiradi. Berilgan topshiriqni avvaliy katta tartibda so'ngratijalarni kichik guruhlar damuhokamaqilib, eng sarasini tanlab, taqdimotga tayyorlashlarini aytadi. Topshiriqlarni tarqatadi. Talabalar faoliyatini kuzatadi, maslahatlar beradi, yo'naltiradi.</p> <p>2.2. Taqdimot boshlanishini e'lon qiladi. Guruhlardan bittadan talaba chiqib, ishini taqdim etishini aytadi.</p>	<p>Tinglaydilar va esseyozadilar</p> <p>Taqdimotga tayyorlanadilar.</p>
III. Yakuniy bosqich (10 min.)	<p>3.1. Talabalar diqqatini mavzuning asosiy tomonlariga qaratgan holda mavzuga yakun yasaydi.</p> <p>3.2. Guruhlar faoliyatini baholaydi. O'quv mashg'uloti natijalarini sharhlaydi.</p> <p>3.3. Mustaqil ishlashlari uchun vazifa beradi: (1) mavzu bo'yicha berilgan testlarni echib kelish</p>	<p>Uyga vazifani yozib oladilar.</p>

1-ilova

Guruh ishlarini baholash jadvali

Guruhlar	Javobning to'raligi, aniqligi, tushunar liligi (1,0)	Ko'rgazma liligi (0,5)	Guruh ishtirokchilarining faolligi (0,5)	Ballarning umumiy xajmi	Bahosi
6.					
7.					
8.					
9.					
10.					

Har bir guruh ikkinchi guruh taqdimotni baholash mezonlarini ballarini kushish orqali baholaydi. Guruh olgan baho har bir guruh ishtirokchisining bahosi xisoblanadi:

0,9 – 1 ball - «a'lo»

0,7 – 0,8 ball - «yaxshi»

0,5-0,6 ball - «qoniqarli»

0 - 0,4 ball - «qoniqarsiz».

Testlar

1. Nazorat tadbiri dasturi ishlab chiqilishi asoslarini toping:

- a) Nazorat ob'ekta faoliyatiga oid zarur me'yoriy-huquqiy xujjatlar,
- b) hisobotlar,
- s) statistik ma'lumotlar
- d) moliya-xo'jalik faoliyatini tavsiflovchi materiallar

2. Kassa va unga bog'liqbo'lgan bank operatsiyalari ustidan o'tkaziladigan tanlov usulida nazorat tadbirida xujjatlar quyidagicha qamrab olinadi:

a) nazorat guruxi rahbari xoxishiga ko'ra nazorat davri tanlab olinadi, lekin oldingi inventarizatsiya o'tkazilgan kundan shu (mazkur) oyning oxirgi sanasigacha bo'lgan davr, shuningdek joriy nazorat o'tkazilayotgan oyning 1 sanasidan kassadagi pul mablag'larini inventarizatsiya o'tkazilgan kungacha bo'lgan davr majburiy tartibda qamrab olinadi.

b) nazorat guruxi rahbari xoxishiga ko'ra nazorat davri tanlab olinadi

s) kassa va unga bog'lik bo'lgan bank operatsiyalarining oxirgi sanasidan ketma-ket 3oydan kam bo'lmagan muddat olinadi.

d) to'g'ri javob keltirilmagan

3. Nazorat tadbiri o'tkazilayotganda qonunbuzilish xolatlari aniqlangan taqdirda dalolatnomada quyidagi majburiy ma'lumot va axborotlar bayon etilishi lozim bo'lganini ko'rsating:

a) qanday qonunchilik va boshqa me'yoriy-xuquqiy xujjatlar yoki ularning alohida talablari buzilganligi;

b) kim tomonidan va qaysi davrda (vaqtda) qonunbuzilish xolatlari sodir etilganligi va uning mazmuni;

s) xujjatlar bilan tasdiqlangan maqsadsiz, noqonuniy xarajatlar, pul va moddiy boyliklar kamomadi miqdori, qonunbuzilishlarning boshqa oqibatlari;

d) barcha javoblar to'g'ri.

4. Byudjet muassasalarida o'tkazilgan nazorat tadbiri natijasida ma'muriy xuquqbuzarlik xolatlari aniqlanganda, aybdor shaxslarga nisbatan ma'muriy jazo choralarini qo'llash O'zbekiston Respublikasining qaysiqonuniy asosiga muvofiq amalga oshiriladi.

a) Ma'muriy javobgarlik tug'risidagi Kodeksiga muvofiq amalga oshiriladi;

b) Fuqorolik Kodeksiga muvofiq amalga oshiriladi;

s) Jinoyat Kodeksiga muvofiq amalga oshiriladi;

d) Soliq Kodeksiga muvofiq amalga oshiriladi

11-Mavzu. Byudjet tashkilotlari xarajatlar smetasini rejalashtirish va byudjetdan moliyalashtirishdagi moliyaviy nazorat

<i>Faoliyat bosqichlari</i>	<i>Faoliyat mazmuni</i>	
	<i>o'qituvchi</i>	<i>talaba</i>
I. Kirish bosqichi (10 min.)	1. 1.Mavzuning nomi, maqsadi, kutilajak natijalarini eslatadi, ularning ahamiyatliligi va dolzarbligini asoslaydi. 1.2. Mashg'ulotning o'tkazilish shaklini va tartibini tushuntiradi.	Tinglaydilar.
	1.3. Guruhlar faoliyatini baholash mezonlarini e'lon qiladi (1-ilova).	
II. Asosiy bosqich (60 min.)	2.1.Savol-javob metodidan foydalanib, talabalarni faollashtiradi va bilimlarni egallaganlik darajasini aniqlaydi: -Byudjet tashkilotlari xarajatlar smetasining mohiyatini tushuntiring. - Xarajatlar smetasining turlari va mazmunini ayting. - Xarajatlar smetasini tuzishda nima e'tiborga olinishi kerak? -Xarajatlar smetalarini ko'rib chiquvchi tashkilotlarning majburiyatlari nimadan iborat? Javoblarni tahlil qiladi, xatolarni to'g'rilaydi, to'ldiradi, umumlashtiradi. 2.2. Talabalarga 5 daqiqalik esse yozishni aytadi(2-ilova) 2.3 Guruhlarga tarqatma materiallarni, mavzu bo'yicha qo'shimcha ma'lumotlarni, hamda topshiriqlarni tarqatadi. Guruhlarda faoliyatni tashkil qiladi, talabalar ishini kuzatadi, yo'naltiradi, maslahatlar beradi. 2.4. Taqdimot boshlanishini e'lon qiladi. Yo'naltiruvchi, maslahatchi sifatida ishtirok etadi. Javoblarni aniqlashtiradi, to'ldiradi, izoh beradi va tuzatishlar kiritadi.	O'z fikrlarini bildiradi, savollarga javob beradilar. Esse yozadilar Taqdimotga tayyorlaydilar. Guruhdan o'qituvchi tanlagan talaba chiqib, guruh ishini taqdim qiladi, fikr-larini izohlaydi. Boshqa guruh ishtirokchilari tomondan berilgan savollarga javob beradi.

<p>III. Yakuniy bosqich (10 minut)</p>	<p>3.1. Mavzuni umumlashtiradi, xulosalar qiladi, yakun yasaydi. Talabalar diqqatini mavzuning asosiy tomonlariga karatadi. 3.2. Guruhlar ishini baholaydi. Guruh faoliyatida faol qatnashgan talabalarni alohida qayd qiladi va qolgan talabalar ham keyingi mashg'ulotda faol ishtirok etishlarini aytib, umumiy baholarni e'lon qiladi. Berilgan testni echishni aytadi(3-ilova)</p>	<p>Eshitadilar. Vazifani yozib oladilar.</p>
--	---	---

1-ilova Baholash ko'rsatkichlari va mezonlari

Guruh	Baho	Baholash ko'rsatkichlari va mezonlari			
		Ma'lumotni to'liq yoritishi	Guruh ishtirokchilarining faolligi	Ma'lumotning taqdim etilishi	Jami
	Ball	0,5	0,2	0,3	1
1.					
2.					
3.					
4.					
5.					

Guruh ishlarini umumlashtiruvchi baho

Guruh	1	2	3	Jami ball	Baho
1					
2					
3					

0,9 – 1 ball - «a'lo»

0,7 – 0,8 ball - «yaxshi» 0,5–

0,6 ball - «qoniqarli»

0 – 0,4 ball - «qoniqarsiz».

Harajat guruhlari

I guruh harajatlari	Ish haqi va unga tenglashtirilgan boshqa to'lovlar (bolali oilalarga beriladigan nafaqalar, kam ta'minlangan oilalarga - moddiy yordam, stipendiyalar va b.);
II guruh harajatlari	Ish haqiga hisoblab, yoziladigan xarajatlar
III guruh harajatlari	Kapital qo'yilmalar (Davlat investision dasturida ko'zda tutilgan adres ro'yxatlarga muvofiq);
IV guruh harajatlari	Boshqa xarajatlar.

Byudjet tashkilotlarini rivojlantirish jamg'armasi mablag'laridan foydalanish yo'nalishlari

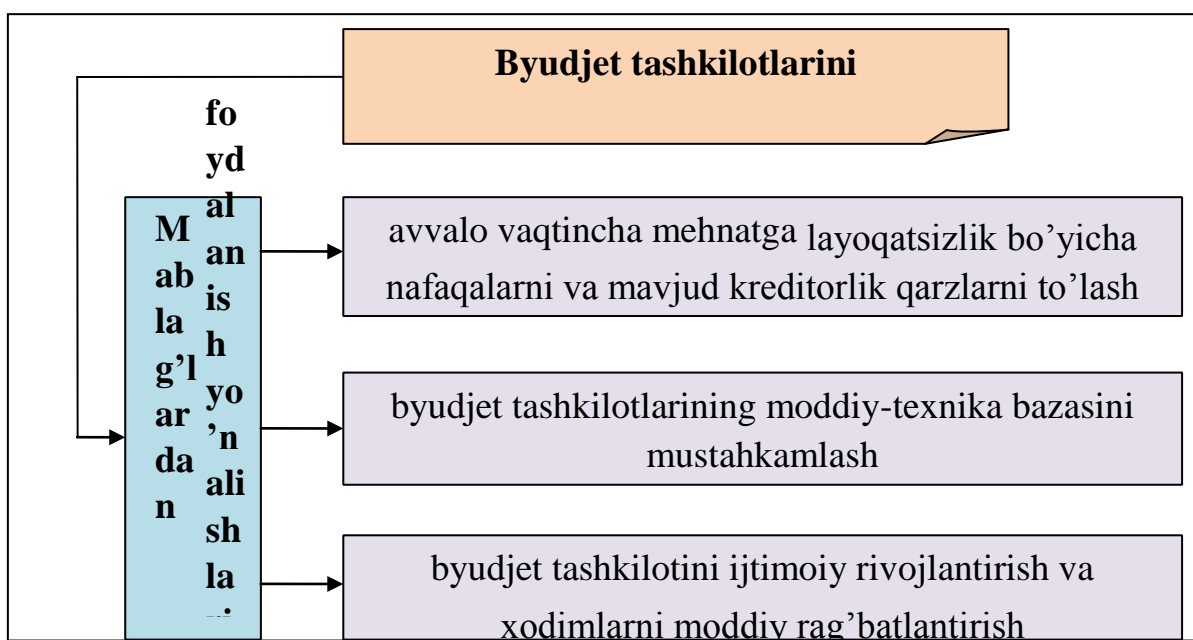

Tushirib qoldirilgan so'zlarni qo'ying.

1. O'tkazish muddati bir ish kunidan oshmasligi kerak va muddatini uzaytirishga yo'l qo'yilmaydigantekshiruv.

2. Davlat moliyaviy nazorati taqsimlashining qiymat proporsiyalarini kuzatishga qaratilgan. Bu nazorat davlat moliyaviy resurslarini shakllantirish, ularning to'liq va o'z vaqtida tushib turishi va ulardan maqsadli foydalanish bilan bog'liq bo'lgan pul resurslari harakatining barcha kanallariga (tarqatiladi) tegishli hisoblanadi.

3. Olib borilayotgan byudjet-soliq, pul-kredit, valyuta va tashqi savdo siyosatiga ta'sir ko'rsatuvchi qonunchilik hujjatlari loyihalarini ekpertiza qilish ning funksiyalaridan biri.

4. Nazorat-taftish boshqarmalarining asosiy vazifasi byudjet jarayonining barcha bosqichlarida rioya etilishini nazorat qilish.

5.....-banklarga ular faoliyatida aniqlangan tartib buzarlarni bartaraf etish bo'yicha bajarilishi majburiy bo'lgan yozma buyruqlar, ko'rsatmalar jo'natadi.

6. Davlat soliq xizmati organlari tomonidan, qonun hujjatlarida nazarda tutilgan hollarda esa, prokratura organlari tomonidan amalga oshiriladigan soliq to'g'risidagi qonun hujjatlarining bajarilishini tekshirish.....dir.

7. Bank- hisob-kitob, qarz olish va berish, moliyaviy xizmatlarning boshqa turlarini amalga oshiruvchi muassasasi.

12-mavzu. Byudjet tashkilotlari moliya-xo'jalik faoliyatida nazoratning ahamiyati

<i>Faoliyat bosqichlari</i>	<i>Faoliyatning mazmuni</i>	
	<i>O'qituvchining</i>	<i>talabaning</i>
Tayyorlov bosqichi	Tayanch konspektlari, tarqatma materiallar, ko'rgazmali materiallarni tayyorlaydi. Seminar - trening o'tkazishning dasturini ishlab chiqadi. Dasturni talabalarga oldindan tarqatadi. Dastur asosida tayyorgarlik ko'rishlarini uqtiradi. Auditoriyani tayyorlaydi, stollarni guruhlarda ishlashga mos ravishda joylashtiradi. Zarur texnik vositalarni olib kirib, joylashtiradi. 2-3 talabaga mavzu bo'lib beradi va puxta, ko'rgazmali materiallar asosida tayyorlanib kelishlarini uqtiradi.	Dastur mazmuni bilan tanishadilar. Dasturdagi materiallarga tayyorlanadilar.

<p>I. Kirish bosqichi (10 min.)</p>	<p>1.1.Mavzuning nomi, maqsadi, rejalashtirilgan o'quv natijalarini eslatadi. 1.2.Seminar-trening sifatida o'tkazilishini aytadi, mashg'ulotning o'tkazilish qoidasi, tartibi bilan tanishtiradi. 1.3.Dastur bo'yicha bajarilishi lozim bo'lgan vazifalarni eshittiradi. 1.4.Guruhlar faoliyatini baholash mezonlarini e'lon qiladi. 1.5.Mashg'ulot jarayonida dasturda belgilangan vaqtga (reglamentga) qat'iy rioya qilish shartligini uqtiradi.</p>	<p>Tinglaydilar. Tinglaydilar. Savollar beradilar. Tinglaydilar. Savollar beradilar. Tinglaydilar.</p>
<p>II. Asosiy bosqich (60 min.)</p>	<p>2.1. Birinchi talaba chiqadi, rejaning birinchi savoliga qisqa qilib, ko'rgazmali materiallar asosida tushuntiradi. 2.2. Ikkinchi talaba chiqib rejaning ikkinchi savolini qisqa qilib yoritadi. 2.3. Uchinchi talaba chiqib rejaning uchinchi savoliga qisqa javob beradi. 2.4. To'rtinchi talaba chiqib rejaning uchinchi savoliga qisqa bayon qiladi. 2.5. Talabalarni to'rtta kichik guruhga bo'ladi va ekspert varaqlarini tarqatadi. Guruhlar ishini kuzatadi, yo'l-yo'riq ko'rsatadi, maslahatlar beradi. 2.6. Taqdimot boshlanishini e'lon qiladi. Yo'naltiruvchi, maslahatchi sifatida ishtirok etadi. Javoblarni aniqlashtiradi, to'ldiradi, izoh beradi va tuzatishlar kiritadi.</p>	<p>Tinglaydilar. Savollar beradilar. Tinglaydilar. Savollar beradilar. Tinglaydilar. Savollar beradilar. Uchta guruhga bo'linadilar. Birgalikda ishni boshlaydilar. Savollarga javob izlab topadilar, format qog'ozlariga sxema va jadvallar asosida tushiradi. Tayyor ishlarini doskaga iladilar. Har bir guruhdan bittadan ishtirokchi chiqib ishlarini taqdim etadi.</p>
<p>III. Yakuniy bosqich (10 min.)</p>	<p>3.1. Mavzuni umumlashtiradi, umumiy xulosalar qiladi, yakun yasaydi. Talabalar diqqatini mavzuning asosiy tomonlariga qaratadi. 3.2. Guruhlar faoliyatini baholaydi, baholarni e'lon qiladi. 3.3. Mustaqil ishlashlari uchun vazifa beradi: (1) nazorat savollariga og'zaki javob berish.</p>	<p>Tinglaydilar. Savollar beradilar. Vazifani yozib oladilar.</p>

Byudjet tashkilotlari moliya-xo'jalik faoliyatini taftish etish» mavzusi bo'yicha ma'ruza mashg'ulotida talabalar faoliyatini baholash ko'rsatkichlari va mezonlari.

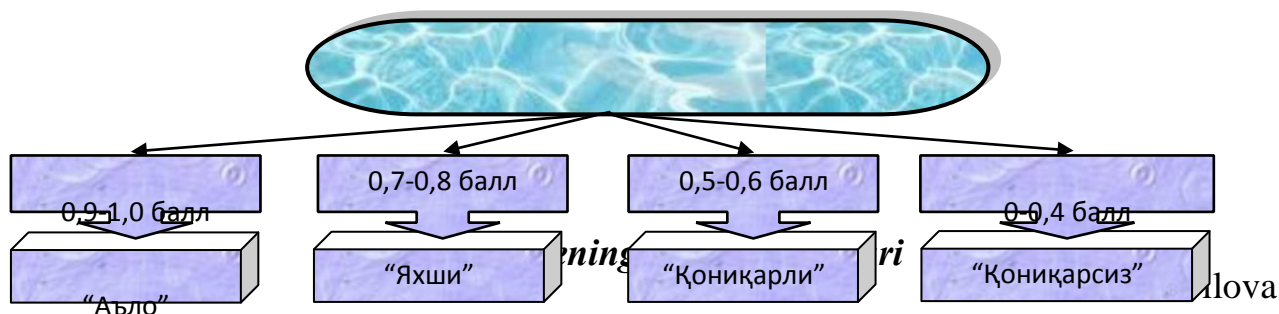

Guruhlarning bilim va ko'nikmalarini baholash mezonlari

Topshiriqlar, baholash ko'rsatkichlari va mezonlari	1-guruh	2-guruh	3-guruh	4-guruh
Maksimal ball – 1				
- savol to'liq yoritib berildi (0,4 ball)				
- javoblar etarli darajada asoslab berildi (0,2 ball)				
- guruh ishtirokchilarining faolligi (0,2 ball)				
- berilgan savollarga javob berdi (0,1 ball)				
- reglamentga rioya qildi (0,1)				
Jami: (1 ball)				

0,9 – 1 ball - «a'lo»

0,7 – 0,8 ball - «yaxshi»

0,5 – 0,6 ball - «qoniqarli»

0 - 0,4 ball - «qoniqarsiz»

13-mavzu.Korxonalarda ichki moliyaviy nazoratni tashkil etish

Faoliyat bosqichlari	Faoliyat mazmuni	
	O'qituvchining	talabaning
I. Kirish bosqichi (10 min.)	1. 1.Mavzuning nomi, maqsadi va rejalashtirilgan o'quv natijalarini eslatadi. 1.2. Guruhlar ishini baholash mezonlarini e'lon qiladi (1-ilova). 1.4. Talabalarga mavzu bo'yicha qo'shimcha materiallar tarqatadi.	Tinglaydilar.

<p>II. Asosiy bosqich (60 min.)</p>	<p>2.1. Talabalarni faollashtirish maqsadida tekror-so'rov texnikasini qo'llab mavzuga bo'yicha savollar beradi. Testsavollarini eshitiradi (2-ilova). Javoblarni diqqat bilan eshitadi, to'ldiradi, kamchiliklarini to'g'rilaydi.</p> <p>2.2. Talabalarni ixtiyoriy ravishda 3 ta kichik guruhga bo'ladi. Har bir guruhga topshiriq beradi</p> <p>2.3. Guruhlarda faoliyatni tashkil qiladi. Topshiriqni bajarishda qo'shimcha materialdan foydalanish keraktigini aytadi. Guruhlarni kuzatadi, yo'naltiradi, maslahatlar beradi. 2.4. Taqdimot boshlanishini e'lon qiladi. Javoblarni umumlashtiradi, xatolarini tuzatadi, xatosiz bajarilgan ishlarni rag'batlantiradi.</p>	<p>Berilgan savollarga javob beradilar.</p> <p>Ixtiyoriy 3 ta guruhga bo'linadilar. Berilgan qo'shimcha materiallar asosida ishlaydilar. Savol buyicha fikr almashadilar, mulohaza qiladilar va tayyor ma'lumotni format qog'oziga sxema, jadvallar asosida tushiradi. Tayyor materialni doskaga iladilar. Guruhdan bir ishtirokchi chiqib, bajargan ishini taqdim etadi.</p>
<p>III. Yakuniy bosqich (10 minut)</p>	<p>3.1. Mavzu bo'yicha umumiy xulosalar qiladi.</p> <p>3.2. Guruhlar ishi natijasini tahlil qiladi va baholaydi.</p> <p>3.3. Mustaqil vazifa uchun topshiriq beradi: nazorat savollariga javob berish (4-ilova) va qo'shimcha materiallar asosida masalalar echishga tayyorlanib kelish; mavzuning o'tilgan reja savollari bo'yicha to'rttadan savol tayyorlab kelish.</p>	<p>Eshitadilar.</p> <p>Vazifani yozib oladilar.</p>

1-ilova

Baholash ko'rsatkichlari va mezonlari

Guruh	Baho	Baholash ko'rsatkichlari va mezonlari			
		Ma'lumotning tulaligi	Guruh ishtirokchilarining faolligi	Ma'lumotning taqdim etilishi	Jami
	Ball	1,0	0,5	0,5	2
1					
2					
3					

Guruh ishlarini umumlashtiruvchi baho

Guruh	1	2	3	Jami ball	Baho
1					
2					
3					

1. Korxonalarda ichki moliyaviy nazoratni tashkilotning mohiyati nimada?
2. Ichki moliyaviy nazoratni vazifalari qanday?
3. Ichki moliyaviy nazoratni asoslari nimadan iborat?
4. Ichki moliyaviy nazorat elementlarini izohlang.

1-slayd. “Insert” texnikasining qoidasi.

Ichki nazorat - bu xo'jalik yurituvchi sub'ektning rahbariyati tomonidan tashkil etilgan moliyaviy-xo'jalik faoliyati nazorati hisoblanadi.

Nazorat usullarini yangi shakllaridan foydalanishning zaruriyati shundaki, nazorat organlari byudjet mablag'lari xarajatlarining to'g'riligi va maqsadga muvofiqligini, tashkilot asosiy faoliyati xarajatlarini samarali foydalanish nuqtai nazardan ko'rib chiqiladi. Ushbu vazifalarni echish uchun har bir tashkilot yoki tashkilotlarda ichki nazorat va ichki auditni yo'lga yo'yilgan mexanizmi ishlashi lozim.

Ichki nazorat tizimi rahbariyatga qonunda belgilangan me'yorlarga muvofiq tarzda korxonalarini yanada samarali boshqarishga yordam beradi.

Ichki moliyaviy nazorat tizimi aniq xo'jalik yurituvchi sub'ektlar hamda byudjet tashkilotlari va muassasalarining rahbarlari va funksional tuzilmalari tomonidan amalga oshiriladigan kundalik ish-faoliyatning ajralmas qismidir. Ushbu tizimning mohiyati asosan korxonalar, ularning ayrim tuzilmaviy bo'linmalari tomonidan amalga oshiriladigan ishlab chiqarish va xo'jalik faoliyatini xo'jalik yurituvchi sub'ektning o'z buxgalteriyasi, moliya bo'limi va ayrim iqtisodiy xizmatlari tomonidan tekshirishdan iborat deb, u “ichki xo'jalik nazorati” atamasi bilan belgilangan.⁷¹

⁷¹ LI A.O'zbekiston Respublikasi moliya huquqi: Yuridik oliy o'quv yurtlari uchun darslik .2006 yil.69 bet.

**2-slayd. BBB texnikasining qoidasi. BBB
jadvali**

<i>№</i>	<i>Mavzuda yoritilgan ko'rsatkichlar</i>	<i>Bilaman</i>	<i>Bilishni istayman</i>	<i>Bilib oldim</i>
1	2	3	4	5
1.	Moliyaviy resurslar			
2.	Moliyaviy nazorat			
3.	Moliyaviy nazorat tamoyillari			
4.	Moliyaviy nazorat elementlari			
5.	Moliyaviy nazoratning vazifalari			
6.	Moliyaviy nazoratning nazariy asoslari			
7.	Xo'jalik yuritishning turli soha va tarmoqlarida pul oqimlari harakati			
8.	Davlat boshqaruvining barcha pog'onalarida pul oqimlari xarakati			
9.	Moliyaviy nazorat organlarining faoliyatini zarurligi			
10.	Moliyaviy nazorat ob'ekti			

14-mavzu. Audit nazoratining moliyaviy nazoratni amalga oshirishdagi ahamiyati

<i>Faoliyat bosqichlari</i>	<i>Faoliyatning mazmuni</i>	
	<i>O'qituvchining</i>	<i>talabaning</i>
Tayyorlov bosqichi	Tayanch konspektlari, tarqatma materiallar, ko'rgazmali materiallarni tayyorlaydi. Seminar - trening o'tkazishning dasturini ishlab chiqadi. Dasturni talabalarga oldindan tarqatadi. Dastur asosida tayyorgarlik ko'rishlarini uqtiradi. Auditoriyani tayyorlaydi, stollarni guruhlarda ishlashga mos ravishda joylashtiradi. Zarur texnik vositalarni olib kirib, joylashtiradi. 2-3 talabaga mavzu bo'lib beradi va puxta, ko'rgazmali materiallar asosida tayyorlanib kelishlarini uqtiradi.	Dastur mazmuni bilan tanishadilar. Dasturdagi materiallarga tayyorlanadilar.

<p>I. Kirish bosqichi (10 min.)</p>	<p>1.1.Mavzuning nomi, maqsadi, rejalashtirilgan o'quv natijalarini eslatadi. 1.2.Seminar-trening sifatida o'tkazilishini aytadi, mashg'ulotning o'tkazilish qoidasi, tartibi bilan tanishtiradi. 1.3.Dastur bo'yicha bajarilishi lozim bo'lgan vazifalarni eshittiradi. 1.4.Guruhlar faoliyatini baholash mezonlarini e'lon qiladi 1.5.Mashg'ulot jarayonida dasturda belgilangan vaqtga (reglamentga) qat'iy rioya qilish shartligini uqtiradi.</p>	<p>Tinglaydilar. Tinglaydilar. Savollar beradilar. Tinglaydilar. Savollar beradilar. Tinglaydilar.</p>
<p>II. Asosiy bosqich (60 min.)</p>	<p>2.1. Birinchi talaba chiqadi, rejaning birinchi savoliga qisqa qilib, ko'rgazmali materiallar asosida tushuntiradi. 2.2. Ikkinchi talaba chiqib rejaning ikkinchi savolini qisqa qilib yoritadi. 2.3.Uchinchi talaba chiqib rejaning uchinchi</p>	<p>Tinglaydilar. Savollar beradilar. Tinglaydilar. Savollar beradilar. Tinglaydilar.</p>
	<p>savoliga qisqa javob beradi. 2.4. To'rtinchi talaba chiqib rejaning uchinchi savoliga qisqa bayon qiladi. 2.5. Talabalarni to'rtta kichik guruhga bo'ladi va ekspert varaqlarini tarqatadi Guruhlar ishini kuzatadi, yo'l-yo'riq ko'rsatadi, maslahatlar beradi. 2.6. Taqdimot boshlanishini e'lon qiladi. Yo'naltiruvchi, maslahatchi sifatida ishtirok etadi.Javoblarni aniqlashtiradi, to'ldiradi, izoh beradi va tuzatishlar kiritadi.</p>	<p>Savollar beradilar. Uchta guruhga bo'linadilar. Birgalikda ishni boshlaydilar. Savollarga javob izlab topadilar, format qog'ozlariga sxema va jadvallar asosida tushiradi. Tayyor ishlarini doskaga iladilar. Har bir guruhdan bittadan ishtirokchi chiqib ishlarini taqdim etadi.</p>
<p>III. Yakuniy bosqich (10 min.)</p>	<p>3.1. Mavzuni umumlashtiradi, umumiy xulosalar qiladi, yakun yasaydi. Talabalar diqqatini mavzuning asosiy tomonlariga qaratadi. 3. 2.Guruhlar faoliyatini baholaydi, baholarni e'lon qiladi. 3.3. Mustaqil ishlashlari uchun vazifa beradi: (1) nazorat savollariga og'zaki javob berish</p>	<p>Tinglaydilar. Savollar beradilar. Vazifani yozib oladilar.</p>

Mavzu yuzasidan masalalar

1-Masala

Auditorlik tekshirishga ta'rif bering va auditorlik tekshirish turlarini sanab bering. Qonunchilikka asoslanib majburiy auditorlik tekshirishlarga misol keltiring.

2-Masala

Auditorlik firmasi "Sotib ol-sot" MCHJda tekshirish o'tkazdi va bir necha moliyaviy buzilishlarni aniqladi va bu to'g'risida soliq organlariga ma'lumot berdi. Natijada MCHJ ma'muriyati ma'muriy javobgarlikka tortildi. Auditorlar-ning harakati qonun jihatdan to'g'rimi? Moliyaviy huquq normalarining buzilishi oqibatida ular mustaqil ravishda sanksiyalarni qo'llashi mumkinmi? Moliyaviy buzilishlar aniqlanganda auditorlarning vazifasi qanday?

3-Masala

Majburiy auditorlik tekshiruvidan o'tadigan aksiyadorlik jamiyati auditorlik tashkilotiga ushbu yilda o'tkaziladigan tekshiruvning ob'ekti qilib, ular uchun yangi soha bo'lgan eksport-import operatsiyalarini olishni taklif qildi. Majburiy auditorlik tekshiruvi bo'yicha shartnoma ob'yekti bo'lib faqatgina eksport-import operatsiyalari bulishi mumkinmi?

4-Masala

Majburiy auditorlik tekshiruvi vaqtida, 2015 yil mart oyida, asosiy vositalar inventarizatsiyasi o'tkazilishi rejalashtirilgan. Ushbu mart oyida o'gkzilgan inventarizatsiya natijasi bilan 2007 yil 1 yanvar holatiga bo'lgan asosiy vositalar mavjudligi xaqida xulosa berib bo'ladimi? Ushbu holatda auditor yana qanday audit usullaridan foydalanishi lozim?

5-Masala

Bir necha hafta mobaynida tadbirkor A. Hamroyev va auditor viloyatlar bo'ylab sayohat qilmoqda. Tadbirkor A. Hamroyev sayohati davomida turli xil korxonalarda hissa qo'shish imkoniyatini qidirmoqda. Auditor tadbirkorga kapital qo'yish borasida maslahatlar berishi hamda tadbirkor bilan sherikchilik asosida tashkil qilingan korxonaning yillik hisobotini tekshiruvdan o'tkazishi zarur. Yillik hisobotni tekshirayotganda auditorlarning mustaqillik tamoyilidan kelib chiqqan holda, auditorga ham masla- xatchi ham auditor deb baho berish mumkinmi? Xolatlarni tahlil qoling.

15- mavzu. Rivojlangan mamlakatlarda moliyaviy nazoratni tashkil etish amaliyoti

<i>Faoliyat bosqichlari</i>	<i>Faoliyatning mazmuni</i>	
	<i>O'qituvchining</i>	<i>talabaning</i>

Tayyorlov bosqichi	Tayanch konspektlari, tarqatma materiallar, ko'rgazmali materiallarni tayyorlaydi. Seminar - trening o'tkazishning dasturini ishlab chiqadi (1-ilova). Dasturni talabalarga oldindan tarqatadi. Dastur asosida tayyorgarlik ko'rishlarini uqtiradi. Auditoriyaning tayyorlaydi, stollarni guruhlarda ishlashga mos ravishda joylashtiradi. Zarur texnik vositalarni olib kirib, joylashtiradi. 2-3 talabaga mavzu bo'lib beradi va puxta, ko'rgazmali materiallar asosida tayyorlanib kelishlarini uqtiradi.	Dastur mazmuni bilan tanishadilar. Dasturdagi materiallarga tayyorlanadilar.
I. Kirish bosqichi (10 min.)	1.1.Mavzuning nomi, maqsadi, rejalashtirilgan o'quv natijalarini eslatadi. 1.2.Seminar-trening sifatida o'tkazilishini aytadi, mashg'ulotning o'tkazilish qoidasi, tartibi bilan tanishtiradi. 1.3.Dastur bo'yicha bajarilishi lozim bo'lgan vazifalarni eshittiradi. 1.4.Guruhlar faoliyatini baholash mezonlarini e'lon qiladi (2-ilova). 1.5.Mashg'ulot jarayonida dasturda belgilangan vaqtga (reglamentga) qat'iy rioya qilish shartligini uqtiradi.	Tinglaydilar. Tinglaydilar. Savollar beradilar. Tinglaydilar. Savollar beradilar. Tinglaydilar.
II. Asosiy bosqich (60 min.)	2.1. Birinchi talaba chiqadi, rejaning birinchi savoliga qisqa qilib, ko'rgazmali materiallar asosida tushuntiradi. 2.2. Ikkinchi talaba chiqib rejaning ikkinchi savolini qisqa qilib yoritadi. 2.3. Uchinchi talaba chiqib rejaning uchinchi savoliga qisqa javob beradi. 2.4. To'rtinchi talaba chiqib rejaning uchinchi savoliga qisqa bayon qiladi. 2.5. Talabalarni to'rtta kichik guruhga bo'ladi va ekspert varaqlarini tarqatadi (3-ilova). Guruhlar ishini kuzatadi, yo'l-yo'riq ko'rsatadi, maslahatlar beradi.	Tinglaydilar. Savollar beradilar. Tinglaydilar. Savollar beradilar. Tinglaydilar. Savollar beradilar. Uchta guruhga bo'linadilar. Birgalikda ishni boshlaydilar. Savollarga javob izlab topadilar, format qog'ozlariga sxema va
	2.6. Taqdimot boshlanishini e'lon qiladi. Yo'naltiruvchi, maslahatchi sifatida ishtirok etadi. Javoblarni aniqlashtiradi, to'ldiradi, izoh beradi va tuzatishlar kiritadi.	jadvallar asosida tushiradi. Tayyor ishlarini doskaga iladilar. Har bir guruhdan bittadan ishtirokchi chiqib ishlarini taqdim etadi.
III. Yakuniy bosqich (10 min.)	3.1. Mavzuni umumlashtiradi, umumiy xulosalar qiladi, yakun yasaydi. Talabalar diqqatini mavzuning asosiy tomonlariga qaratadi. 3.2. Guruhlar faoliyatini baholaydi, baholarni e'lon qiladi. 3.3. Mustaqil ishlashlari uchun vazifa beradi: (1) nazorat savollariga og'zaki javob berish (4-ilova).	Tinglaydilar. Savollar beradilar. Vazifani yozib oladilar.

Testlar

1. «Sanset» tamoyilining mohiyati nima
 - a) federal idoralarning ish olib borish muddatlarini qonun yo‘li bilan 4-10 yil bilan cheklash va shu muddat o‘tgunicha ular vakolatlarini uzaytiradigan boshqa qonun qabul qilinmasa, bu idoralar faoliyati o‘z-o‘zidan to‘xtatilishini nazarda tutadi.
 - b) pirovard natijaga yo‘nalganlik
 - s) Davlat tadqiqot loyihalari doirasida hamkorlik qiluvchi firmalar va universitetlar uchun rivojlangan axborot texnologiyasini tashkil yetishga oid dasturi
 - d) Operatsiyalarning ta’sirchanligi va natijadorligini aniqlashdan iborat;

2. INTOSAI qanday tashkilot
 - a) Siyosiy tashkilot
 - b) Oliy darajadagi xalqaro nazorat organi
 - s) mustaqil organ
 - d) barcha javob to‘g‘ri

3. Kongres vazifasiga kirmaydigan punkni aniqlang
 - a) Boshqaruv soveti va Bosh kotibiyat vazifalarini aniqlash
 - b) Ustavni qabul qilish va unga o‘zgartirishlar kiritish
 - s) Xalqaro nazorat organlarini tanlovdan o‘tkazish
 - d) INTOSAIning 3 yillik budjetini tasdiqlash

4. Milliy nazorat-taftish boshqarmasi qaysi davlat nazorat organi.
 - a) Rossiya Federatsiyasi
 - b) Shvetsiya
 - s) Buyuk Britaniya
 - d) To‘g‘ri javob yo‘q

II.MUSTAQIL TA'LIM UCHUN TOPSHIRIQLAR

1-mavzu:Moliyaviy nazoratni tashkil etishning nazariy va huquqiy asoslari Nazorat savollari

1. Moliyaviy nazoratning mohiyati nimada?
2. Moliyaviy nazorat vazifalari qanday?
3. Moliyaviy nazoratning nazariy asoslari nimadan iborat?
4. Moliyaviy nazorat elementlarini izohlang.
5. Moliyaviy nazoratning metodik uslublari qaysilar?

6.Moliyaviy nazoratning hyquqiy asoslari nimadan iborat?

Tushirib qoldirilgan so‘zlarni qo‘ying.

1. Nazorat obyektlari faoliyatida O‘zbekiston Respublikasi byudjet qonunchiligi va boshqa me‘yoriy xujjatlar talablariga muvofiqiigi yuzasidan yalpi (keng qamrovli) olib boriladigan nazorat tadbiri bu-
2. Nazorat obyektlarida moliyaviy va xo‘jalik operatsiyalarining O‘zbekiston Respublikasi byudjet qonunchiligi va boshqa me‘yoriy xujjatlariga muvofiqiigi yuzasidan aniq bir yo‘nalish bo‘yicha amalga oshiriladigan nazorat tadbiri bu-
3. O‘zaro bog‘liq bo‘lgan bir turdagi operatsiyalar bo‘yicha turli tashkilotlardagi xujjatlarni taqqoslash tadbiri -bu.....
4. Nazorat obyektlarida amalga oshirilgan moliyaviy va xo‘jalik operatsiyalarining O‘zbekiston Respublikasi byudjet qonunchiligi va boshqa me‘yoriy xujjatlariga muvofiqiigi yuzasidan doimiy olib boriladigan kuzatuv tadbiri bu-.....
5. Oldingi nazorat tadbirida aniqlangan qoidabuzarliklarni nazorat obyektida bartaraf etilishi yuzasidan o‘tkaziladigan nazorat tadbiri bu-.....

Mavzu yuzasidan topshiriqlar “Nima uchun?” sxemasi

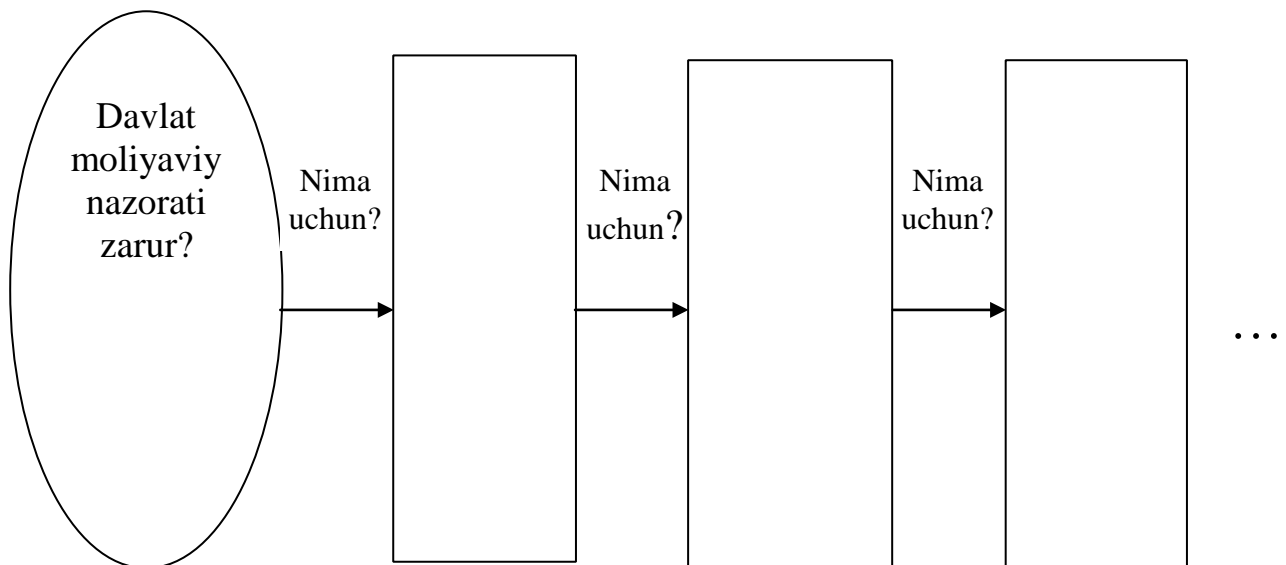

“Nima uchun?” sxemasi

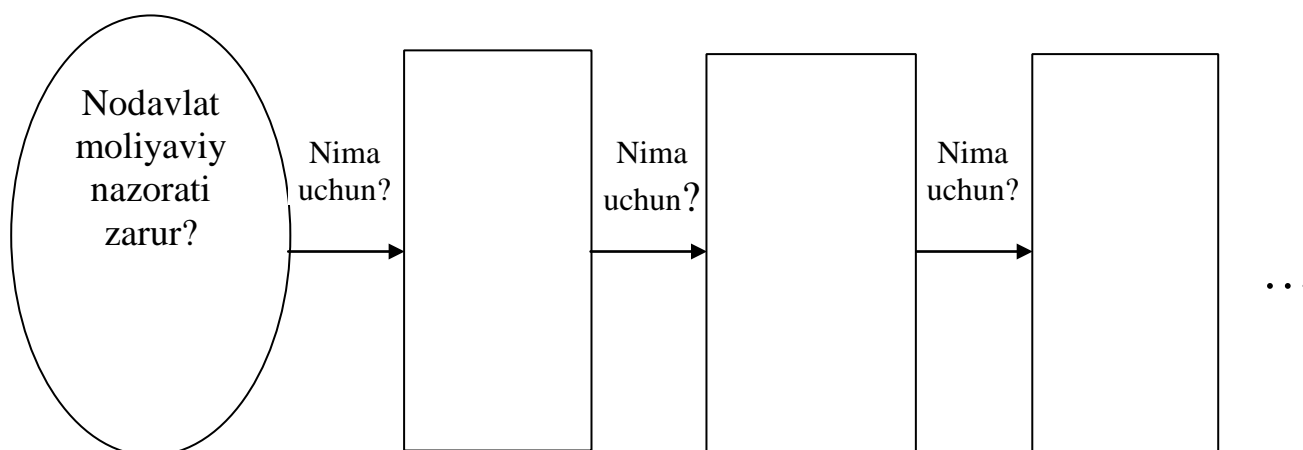

2-mavzu. Moliyaviy nazoratni tashkil qilishning turlari, shakl va usullari

Nazorat savollari 1. Moliyaviy nazoratning qanday sohalarini bilasiz?

2. Moliyaviy nazoratni amalga oshiruvchi subyektlarga ko'ra uning qanday turlari mavjud?

3. Amalga oshirilish reglamenti bo'yicha moliyaviy nazoratning shakllari nimalardan iborat bo'lishi mumkin?

4. O'tkazilish vaqti bo'yicha moliyaviy nazoratning shakllari o'z ichiga nimalarni oladi?

5. Nazoratning subyektlari bo'yicha moliyaviy nazoratning qanday shakllari bo'lishi mumkin?

6. Nazoratning obyektlariga muvofiq ravishda moliyaviy nazoratning qanday shakllari mavjud?

7. Moliyaviy nazoratni amalga oshirishda qanday usullardan foydalaniladi?

Mavzu yuzasidan topshiriqlar

TOIFALASH JADVALI

Moliyaviy nazoratni amalga oshirish sub'ektlari bo'yicha turlari		
Umumdavlat nazorati	Jamoatchilik nazorati	Mustaqil auditorlik nazorati
1	1	1
2	2	2
3	3	3
4	4	4
5	5	5
6	6	6

KONSEPTUAL JADVAL

Moliyaviy nazoratni amalga oshirish sub'ektlari bo'yicha turlari	Ta'riflar, toifalar, xususiyatlar va boshqalar		
	turlari	nazorat ob'ektlari	amalga oshirish usullari
Umumdavlat nazorati			
Jamoatchilik nazorati			
Mustaqil auditorlik nazorati			

Venn diagrammasi

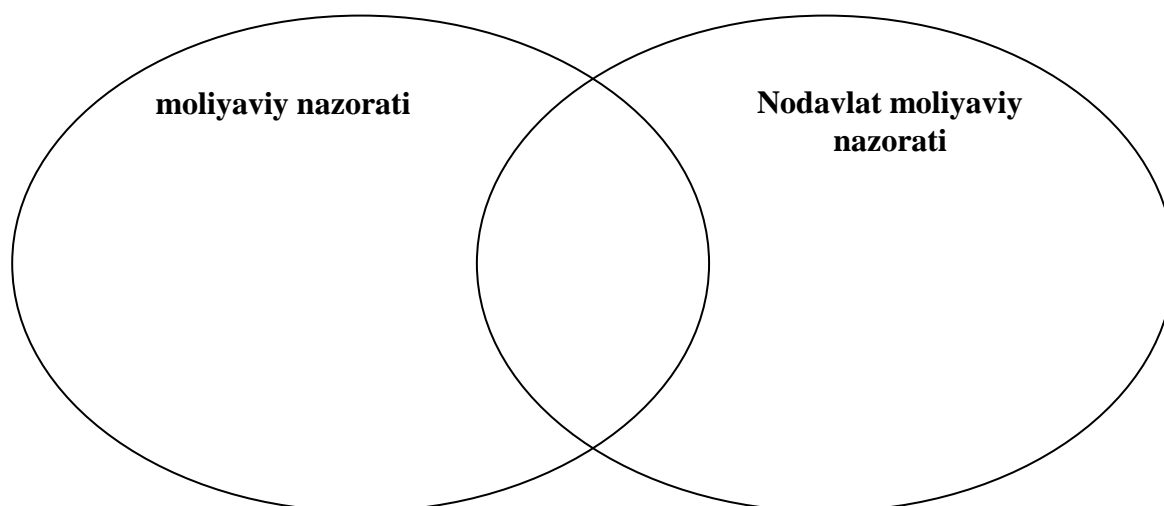

Venn diagrammasi

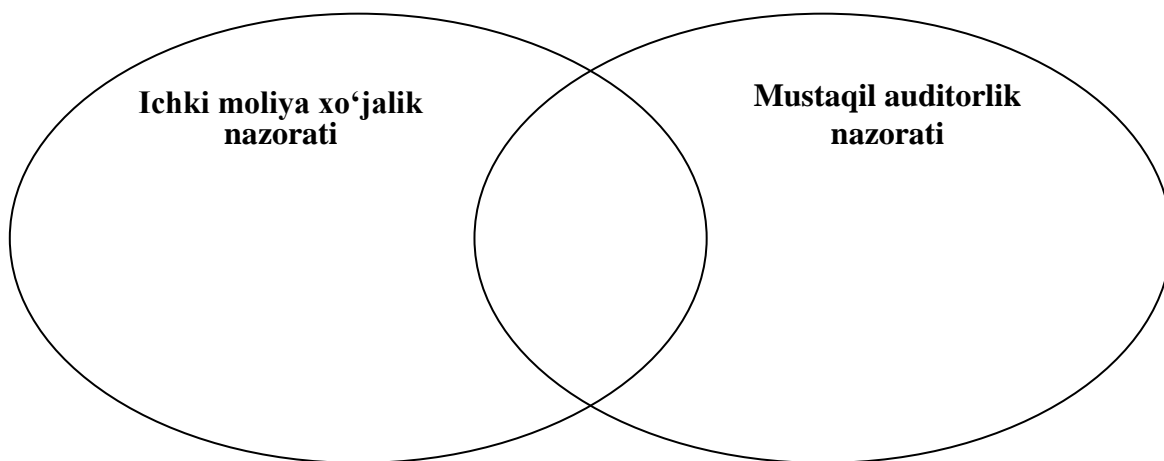

Venn diagrammasi

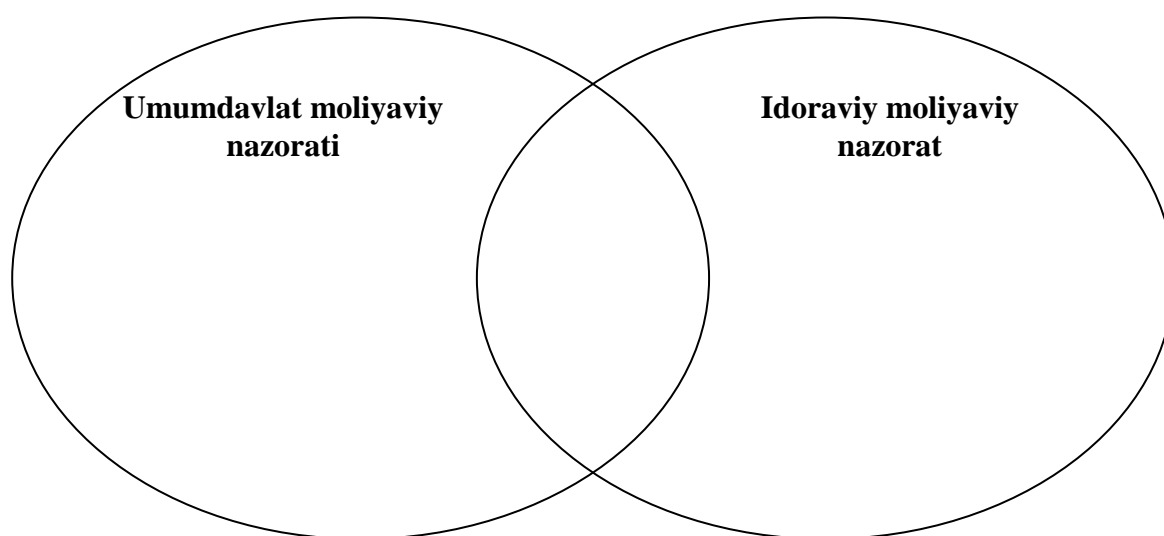

3-mavzu. Umumdavlat nazorat organlari va ularning moliyaviy nazoratni tashkil etishi
Nazorat savollari

1. O'zbekiston Respublikasi Oliy Majlisi moliyaviy nazoratni amalga oshirishda qanday rol o'ynaydi?
2. Milliy parlament qanday davrlarni o'z ichiga oladi?
3. O'zbekiston Respublikasi Oliy Majlis Senati nazorat qilish sohasida qanday vakolatlarga ega?
4. O'zbekiston Respublikasi Oliy Majlis Senati tomonidan moliyaviy nazoratni amalga oshirish sohasidagi vakolatlari nimalardan iborat?
5. O'zbekiston Respublikasi Oliy Majlis Senati tarkibida qanday qo'mitalar faoliyat yuritadi?

6. Parlament nazorati qanday nazorat?
7. Parlament nazoratining subyektlari kimlar?
8. Parlament nazoratining obyektlarini aytib bering.
9. O'zbekiston Respublikasi Vazirlar Mahkamasi moliyaviy nazoratni amalga oshirishda qanday rol o'ynaydi?
10. O'zbekiston Respublikasi Vazirlar Mahkamasining iqtisodiy va ijtimoiymadaniy rivojlantirish sohasidagi asosiy vakolatlari nimalrdan iborat?
11. O'zbekiston Respublikasi Vazirlar Mahkamasi o'z faoliyatida qaysi organ va tashkilotlar bilan munosabatda bo'ladi?
12. Faqat Vazirlar Mahkamasining majlislarida hal etiladigan masalalar nimalrdan iborat?

Muammoli savollar 1-savol.

1. Davlat moliyasini boshqarish tizimidagi islohotlar moliyaviy nazoratni tashkil etishga qanday ta'sir ko'rsatadi?

2-savol.

2. Parlament nazorati – O'zbekiston Respublikasi Senati va Qonunchilik palatasi tomonidan olib boriladigan nazoratning asosiy vazifalari nimalardan iborat?

3-savol.

3. Parlament nazorati umumdavlat moliyaviy nazoratini amalga oshirishda qanday ahamiyatga ega?

4-mavzu: O'zbekiston Respublikasi Hisob palatasi va uning moliyaviy nazoratni tashkil etishdagi o'rni Nazorat savollari

1. O'zbekiston Respublikasi Hisob palatasini tashkil etishning maqsadi nimalardan iborat?
2. O'zbekiston Respublikasi Hisob palatasi qanday organ hisoblanadi?
3. O'zbekiston Respublikasi Hisob palatasining nazorat faoliyati nima asosida amalga oshiriladi?
4. O'zbekiston Respublikasi Hisob palatasining vazifalari nimalardan iborat?
5. O'zbekiston Respublikasi Hisob palatasi qanday funksiyalarni bajaradi?

6. O'zbekiston Respublikasi Hisob palatasi qanday huquqlarga ega?
7. O'zbekiston Respublikasi Hisob palatasining tarkibida qanday bo'limlar faoliyat yuritadi?
8. O'zbekiston Respublikasi Hisob palatasi tomonidan tekshirishlar qanday tartibda tashkil etiladi?
9. O'zbekiston Respublikasi Hisob palatasi tomonidan tekshirishlar qanday tartibda o'tkaziladi?
10. Hisob palatasining tekshirishlari davomida aniqlangan davlatning iqtisodiy manfaatlariga etkazilgan zarar summalariga nimalar kiradi?
11. O'zbekiston Respublikasi Hisob palatasi tomonidan tekshirish materiallari qanday tartibda topshiriladi?
12. O'zbekiston Respublikasi Hisob palatasi tomonidan olib borilgan tekshirish natijalari bo'yicha davlat organlari tomonidan qanday tartibda chora ko'riladi?

Mavzu yuzasidan masalalar 1-Masala

Tijorat korxonasi mahalliy byudjetdan ishlab chiqarishni kengaytirish va modernizatsiyalash, yangi ish o'rinlarini tashkil etish uchun investitsiya ko'rinishida moliyaviy mablag'larni bir qismini o'zini ishchilariga ish haqi berish va soliqlarni to'lash uchun sarfladi. O'zbekiston Respublikasi Hisob palatasi bu haqda xabar topdi va korxonada tekshirish o'tkazib, korxonada ma'muriyatiga sanksiyalar e'lon qilishga qaror qildi. Hisob palatasi faoliyati harakati qonun jihatdan to'g'rimi? Hisob palatasi qanday XYuSlarni tekshirishi mumkin va buzilishlar aniqlanganda qanday vakolatlarga ega?

Mavzu yuzasidan topshiriqlar

TOIFALASH JADVALI

Umumdavlat nazorat organlarining moliyaviy nazoratni amalga oshirishdagi huquqlari		
Oliy Majlis	Vazirlar Mahkamasi	Hisob Palatasi
1	1	1
2	2	2
3	3	3
4	4	4
5	5	5
6	6	6

KONSEPTUAL JADVAL

Umumdavlat nazorat organlari	Ta'riflar, toifalar, xususiyatlar va boshqalar		
	<i>Nazorat ob'ektlari</i>	<i>Vakolatlari</i>	<i>Huquqiy asosi</i>
Oliy Majlis			
Vazirlar Mahkamasi			
Hisob Palatasi			

5-mavzu. Moliya organlari va ularning moliyaviy nazoratni olib borishdagi roli Nazorat savollari

1. O'zbekiston Respublikasi Moliya vazirligining funktsiya va vazifalari nimalardan iborat?
2. O'zbekiston Respublikasi Moliya vazirligi qanday huquq va majburiyatlarga ega?
3. O'zbekiston Respublikasi Moliya vazirligi markaziy apparatining tarkibi va uzilishini aytib bering.
4. O'zbekiston Respublikasi Moliya vazirligining moliya tizimida nazoratni tashkil qilishdagi roli va ahamiyati qanday?
5. Mahalliy moliya organlarining hududiy moliyani boshqarishdagi o'rnini izohlang.
6. Mahalliy moliya organlari tomonidan moliyaviy nazoratni amalga oshirishning o'ziga xos xususiyatlari nimada?

Mavzu yuzasidan masalalar

1-Masala

Moliyaviy nazorat olib borishda davlat hokimiyat organlari va mahalliy boshqaruv organlarining vakolatlari nimalardan iborat? O'z javobingizni qonunchilik bilan asoslang

2-Masala

G'aznachilik boshqarmasi byudjetdan mablag' oluvchi byudjet tashkilotini tekshirishga qaror qildi, bankdan bu tashkilotni xisob raqami holati to'g'risida so'radi. Bank bunday ma'lumotni berishdan bosh tortib, bank siri mavjudligini hisobga olishini so'radi. G'aznachilik boshqarmasining talabi qonuniymi? Ma'lumot berishdan bosh tortishga bankning haqi bormi?

**Mavzu yuzasidan topshiriqlar
TOIFALASH JADVALI**

Maxsus nazorat organlarining moliyaviy nazoratni amalga oshirishdagi maqsadlari		
Moliya vazirligi	Moliya vazirligi g'aznachiligi	Moliya vazirligi DMNBB
1	1	1
2	2	2
3	3	3
4	4	4
5	5	5
6	6	6

KONSEPTUAL JADVAL

Maxsus nazorat organlari	Ta'riflar, toifalar, xususiyatlar va boshq.		
	<i>vazifalari</i>	<i>huquqlari</i>	<i>Tarkibiy tuzilishi</i>
Moliya vazirligi			
Moliya vazirligi G'aznachiligi			
Moliya vazirligi DMNBB			

Venn diagrammasi

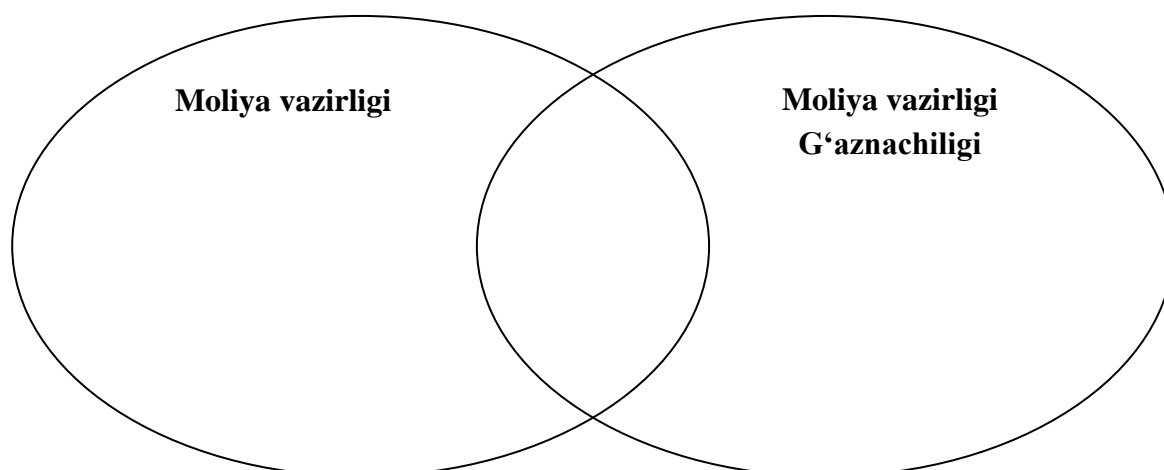

Venn diagrammasi

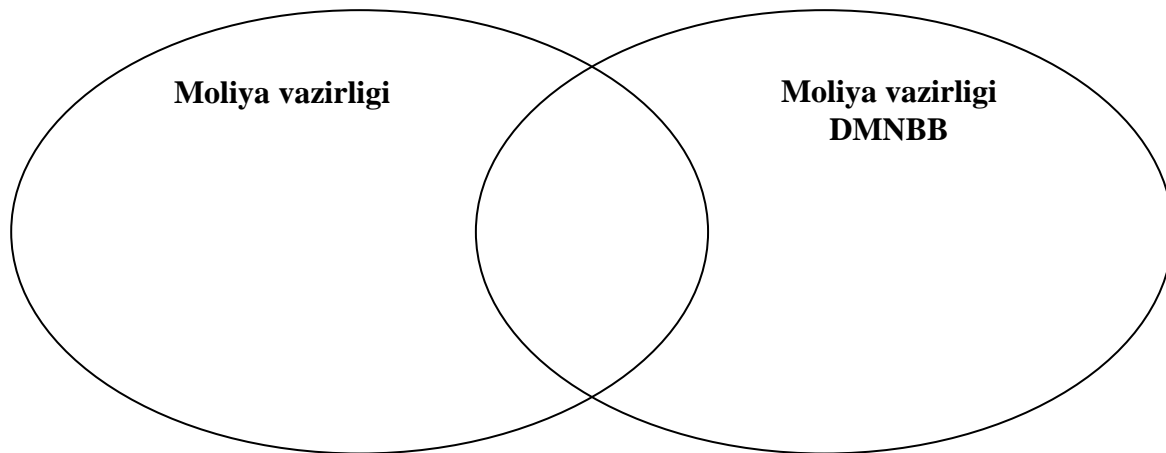

6-mavzu. Soliq nazorati

Nazorat savollari

1. Soliq nazorati deganda qanday nazoratni tushunasiz?
2. Soliq nazorati qanday me'yoriy-huquqiy hujjatlarga asosan amalga oshiriladi?
3. Soliq nazorati qanday shakllarda amalga oshiriladi?
4. Soliq tekshiruvi qanday tekshiruv va u qanday shakllarda amalga oshiriladi?
5. Soliq tekshiruvining qanday turlari mavjud?
6. Soliq tekshiruvini o'tkazish dasturida qanday ma'lumotlar ko'rsatilishi kerak?
7. Soliq tekshiruvlari qanday tartibda o'tkaziladi?
8. Soliq tekshiruvi bo'yicha dalolatnoma qanday tartibda rasmiylashtiriladi?
9. Davlat organlari soliq nazoratini olib borishda qanday vazifa va funksiyalarini amalga oshiradilar?
10. O'zbekiston Respublikasi Bosh prokuraturasi huzuridagi Soliq, valyutaga oid jinoyatlarga va jinoiy daromadlarni legallashtirishga qarshi kurashish departamentining soliq nazoratini amalga oshirishdagi vazifa va funksiyalari nimalardan iborat?

Mavzu yuzasidan masalalar

1-Masala

Soliq huquqiga bag'ishlangan seminarida talaba L. soliqqa tortish ob'yekti soliq to'lovchining daromadlari va mulki hisoblanadi, soliq davri esa- bu soliq bazasini aniqlashga va soliqni to'lashga ketadigan vaqt deb ta'kidlaydi.

Talaba L. javobining to'g'riligini baholang va agar noto'g'ri bo'lsa javobingizni asoslang. Soliqqa tortish ob'yekti va soliq davri kabi tushunchalariga siz qanday ta'rif berar edingiz? Soliqqa tortishning yana qanday elementlarini bilasiz?

2-Masala

Soliq to'lovchining soliq summasini byudjetga o'tkazish topshirig'ini bajargan kredit tashkiloti texnik xatoga yo'l qo'ydi. Bunda mazkur summa bankning boshqa mijozi hisobraqamiga o'tkazildi. Bu xato bir qancha vaqt o'tgandan keyin, soliq to'lash muddati tugaganda aniqlandi. Soliq to'lanmagani uchun kim javobgar hisoblanadi? To'lanmagan soliq summasi kim tomonidan undiriladi? Soliq summasi budjetning boshqa hisobraqamiga o'tkazilsa, bu xatolik qanday yechimini topadi?

3-Masala

AJ "O'ktam-savdo" soliq o'rganiga o'z tadbirkorlik faoliyatini boshlagandan 2 oy o'tib ro'yhatdan o'tdi. Buni sababini esa 2 oy davomida korxonada hech qanday daromad olmagan va hozirda daromad olmayotgani sababli soliqlarni ham hozirdan to'lashi bilan izohladi. Soliq organi AJni jarimaga tortishga qaror qildi. Soliq organining xatti-harakati to'g'rimi? Soliq organida ro'yhatdan o'tish majburiyatiga qanday paydo bo'ladi va bu majburiyat korxonada daromadlari bilan bog'liqmi?

4-Masala

Yakka tadbirkor O. avtohalokatga uchradi va natijada 2 oy kasalxonada yotib vaqtida soliq summasini to'lamadi. Soliq organi 50 000 som miqdoridagi yetishmovchilikni aniqlab, tadbirkorni soliq javobgarliiga tortishga qaror qildi. O. jarima to'lashdan bosh tortdi va buning sababini o'zining kasal ahvoli bilan asosladi. Bu yetishmovchilikni qanday yechish mumkin?

5-Masala

Quyida keltirilgan qanday daromadlar jismoniy shaxslar soliq bazasini belgilashda daromad sifatida olinmaydi va qanday hajmda?

- xayriya maqsadida yo'naltirilgan daromadlar;
- aksiyalarni sotishdan daromadlar;
- fuqarolarga tegishli avtomobil sotilishidan daromadlar;
- bola uchun olingan aliment daromadlari;
- turar joy sotib olish uchun mo'ljallangan daromadlar;

- dividend;
- bankdagi jamg'armalar foizlari;
- stipendiya;
- pensiya;
- ishsizlik bo'yicha nafaqa;
- ota-onadan meros qolgan pul mablag'lari;
- qarindoshlar tomonidan hadya etilgan pul mablag'lari; - ish joyida berilgan moddiy yordam.

6-Masala

Quyida keltirilgan korxonada mulkning qaysilari korxonada mol-mulkiga soliq turiga tortiladi? - sanatoriya;

- pansionat;
- ishlab chiqarish sexlari;
- omborlar;
- madaniyat uylari;
- poliklinikalar;
- avtobus va yuk avtomobillari;
- dengiz kemalari;
- ma'muriy binolar;
- korxonada balansida turgan xodimlar turar joylari;
- yangi sex qurilishi uchun sotib olingan yer maydonlari.

7-Masala

Fuqaro M. o'z tasarrufida kvartira va avtomobil hamda yaqinda sotib olingan qurilishi tugallanmagan uy mavjud. Fuqaro M. qanday soliqlarni to'lashi kerak? U qurilishi tugallanmagan uy uchun jismoniy shaxslarning mol-mulkiga solig'ini to'lashga majburmi?

8-Masala

Korxonada soliq tekshiruvi o'tkazildi va natijada akt tuzildi. Korxonada rahbari bu aktga bosh buxgalter imzo qo'yganiga qaramay, o'z imzosini qo'yishdan bosh tortdi. Soliq inspektori bosh buxgalterning imzosi yetarli deb, rahbar imzosini talab qilib o'tirmadi.

Rahbarning bosh tortishi qonunchilikka to'g'ri keladimi? Soliq tekshiruvi aktini kim va qanday muddatlarda imzolashi kerak? Rahbar yoki bosh buxgalterning imzo qo'yishdan bosh tortishining oqibatlari qanday?

9-Masala

Davlat soliq xizmati organing mansabdor shaxsi naqd pul tushumi kelib tushishining xronometraji natijalari yuzasidan ma'lumotnoma tuzadi. Xronometraji natijasi soliq to'lovchini javobgarlikka tortish uchun asos bo'la oladimi?

10-Masala

Korxonada ishlab chiqarishdan olgan yalpi foydasi xisobiga zaxira fondi va rivojlanish fondini shakllantirishga qaror qildi. Soliq qo'mitasi tekshiruv o'tkazish natijasida bu qarorni qoida buzilishi deb hisoblab, bunday fondlarni faqat barcha soliqlarni to'lagandan keyin korxonaning sof foydasi hisobiga shakllantirish mumkin ekanini ko'rsatdi. Qonun normativlariga asoslanib qaysi tomon haq ekanini aniqlang.

7- mavzu. Bojxona xizmati nazoratini tashkil etish Nazorat savollari

1. Bojxona nazorati deganda qanday nazoratni tushunasiz?
2. Bojxona nazorati qachon boshlanadi?
3. Bojxona nazorati qachon tugallanadi?
4. Bojxona nazorati qanday shakllarda amalaga oshiriladi?
5. Bojxona nazoratidan kimlar yoki nimalar ozod qilinadi?
6. Qanday hollarda tovarlar va transport vositalari chiqishiga ruxsat berilganidan keyin bojxona nazoratidan o'tkazilishi mumkin?
7. O'zbekiston Respublikasi bojxona organlarini bojxona nazoratini olib borish nuqtai nazaridan funksiyalari nimalardan iborat?
8. O'zbekiston Respublikasi bojxona organlarini bojxona nazoratini olib borishdagi vazifalari nimalardan iborat?
9. O'zbekiston Respublikasi bojxona organlarini bojxona nazoratini olib borish nuqtai nazaridan qanday huquqlarga ega?
10. Bojxona organlari bojxona hududidan bojxona organining ruhsatisiz chiqib qanday transport vositalarini to'xtatish va orqaga qaytarish huquqiga ega?
11. Bugungi kunda bojxona organlari faoliyatini amalaga oshirishda qanday muammolar mavjud?
12. Bojxona nazoratini amalaga oshirishni takomillashtirish borasida qanday tadbirlar amalaga oshirilmoqda?

Mavzu yuzasidan topshiriqlar "Qanday?" sxemasi

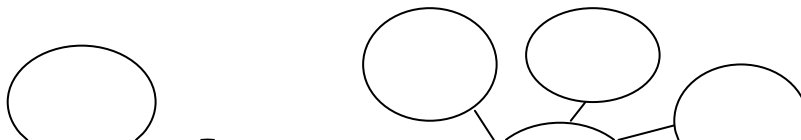
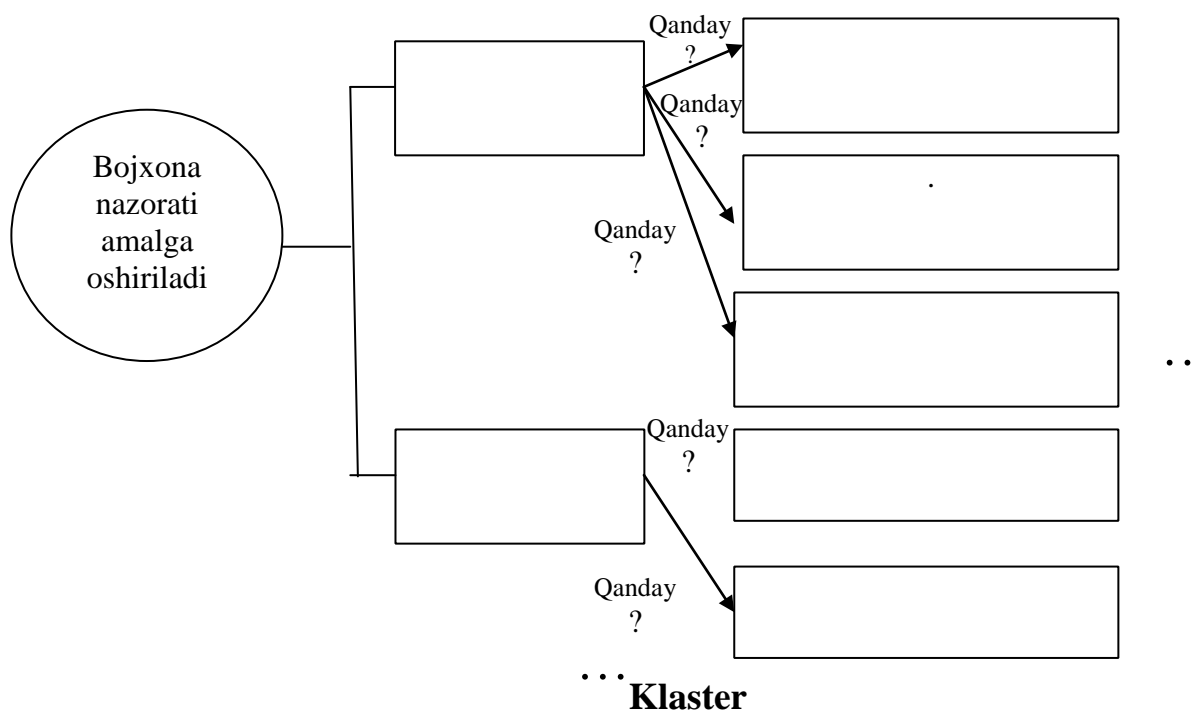

«Baliq skeleti» sxemasi

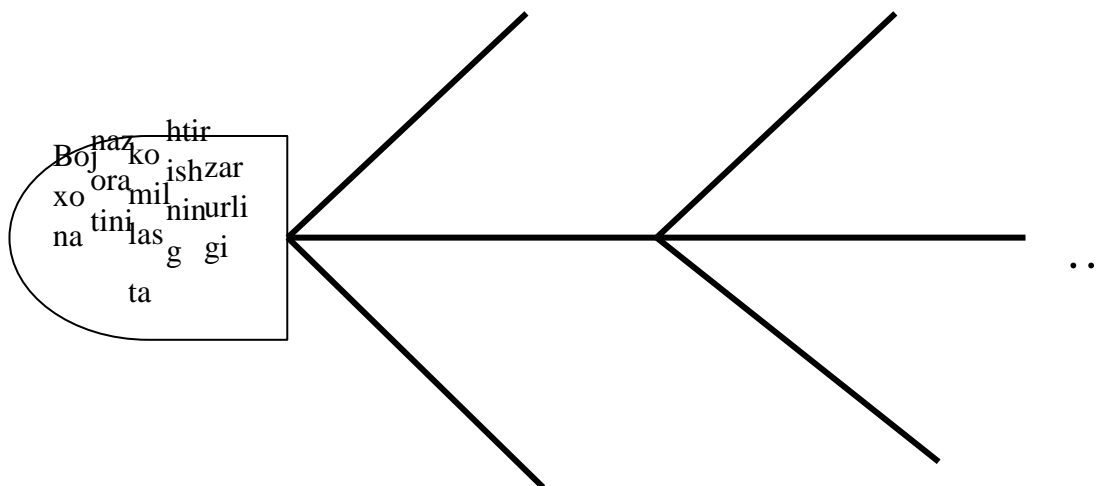

8-mavzu. Sug'urta tashkilotlarida nazorat ishlarini tashkil etish Nazorat savollari

1. Sug'urta nazoratini amalga oshirishda davlat sug'urta nazorati qanday ahamiyatga ega?

2. Sug'urta munosabatlarining turlari bir-biridan qaysi xususiyatlari bilan farq qiladi?

3. Sug'urta munosabatlarini tekshirishning o'ziga xos xususiyatlari nimalardan iborat?

4. Sug'urta nazoratining zarurligi nimada?

5. Sug'urta nazoratining obyektlarini ko'rsating.

6. Sug'urta nazoratining subyektlarini ko'rsating.

7. Maxsus vakolatli davlat organi tomonidan sug'urta faoliyatini nazorat qilish tartibi tushuntiring.

8. Sug'urta nazorati davlat inspeksiyasining vazifalari, funksiyalar, huquqlari nimalardan iborat?

Mavzu yuzasidan topshiriqlar

“Qanday?” sxemasi

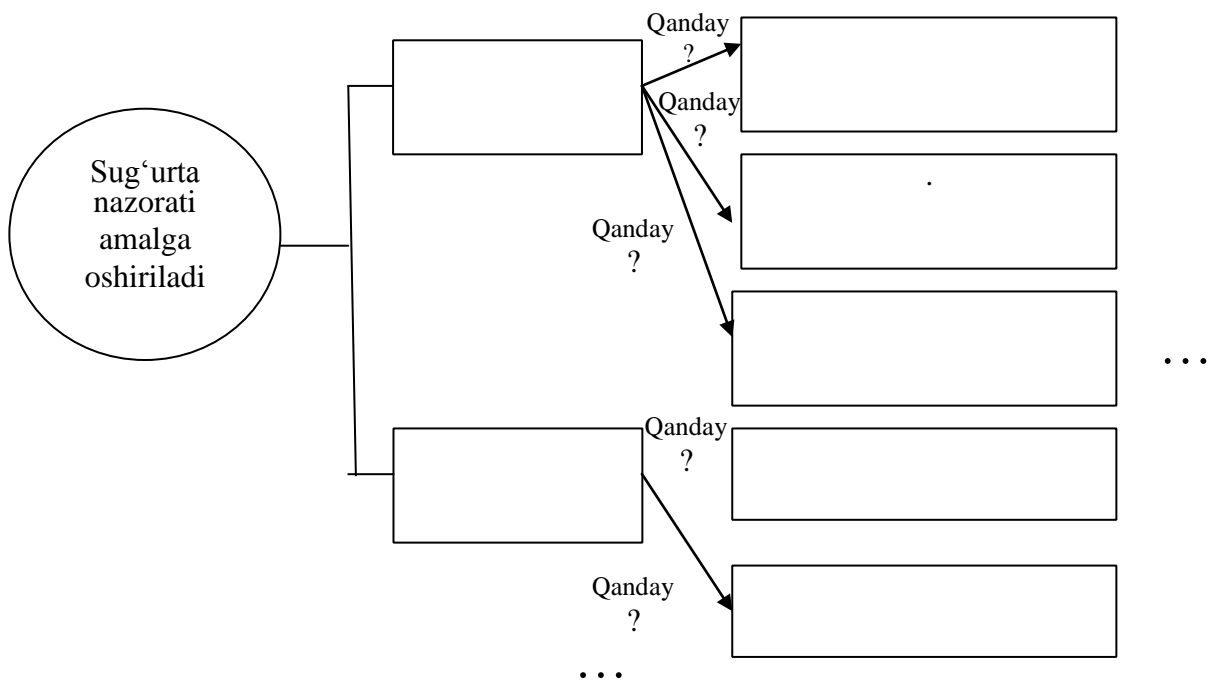

Klaster

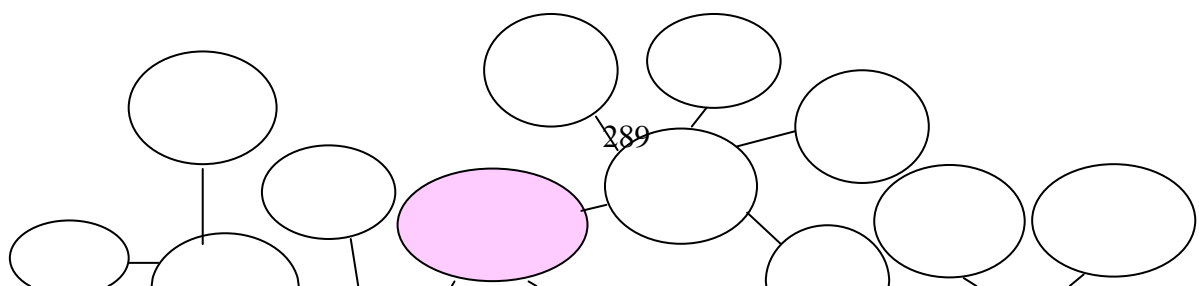

«Baliq skeleti» sxemasi

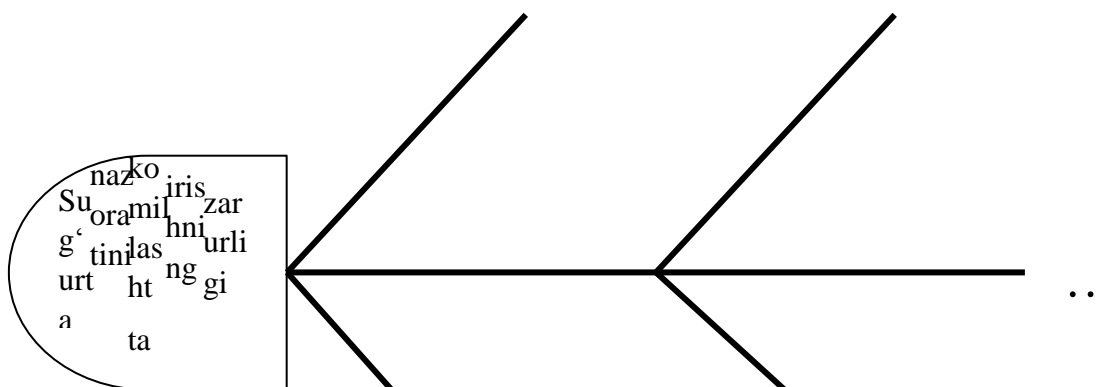

9-mavzu. Bank muassasalarida moliyaviy nazoratni tashkil etish

Nazorat savollari

1. Bank nazoratining mohiyati nimalarda namoyon bo'radi?
2. Bank nazoratini vujudga kelish sabablarini ayting.
3. Bank nazoratining asosiy vazifalari nimalardan iborat?
4. Bank faoliyatini rivojlanishida bank nazorati qanday ahamiyatga ega?
5. Bank nazoratini amalga oshirish usullarini ayting.

6. O'zbekiston Respublikasi Markaziy bankining moliyaviy nazoratni amalga oshirishdagi vazifalari nimalardan iborat?
7. O'zbekiston Respublikasi Markaziy banki bank nazoratini amalga oshirishda qanday funksiyalarni bajaradi?
8. O'zbekiston Respublikasi Markaziy banki bank nazoratini amalga oshirishda qanday huquqlarga ega?
9. Bank nazorati qanday usullarda amalga oshiriladi?
10. Bank nazorati usullarining afzallik va kamchiliklarini ayting.

Mavzu yuzasidan masalalar 1-Masala

Markaziy bank tijorat bankini bank qonun qoidalarini buzganligi uchun bir necha ogohlantirishlar va soliq jarimalarga tortib tijorat bankiga nisbatan chet el valyutalari bilan operatsiyalar o'tkazish litsenziyasini bekor qildi va 1 yilga vaqtinchalik ma'muriyat tayinlandi. Bank boshqaruvi bu qarorni noto'g'ri deb hisoblab shikoyat bildirdi. Bank boshqaruvini qarori asoslimi? **2-Masala**

Nobank kredit tashkiloti ikki jismoniy shaxs va bitta tashkilotga kredit berdi, ularga hisob raqam ochdi, bir jismoniy shaxs quyma oltin sotib oldi, ikkinchi jismoniy shaxs naqd pul budjet hisobiga o'tkazish sharti bilan qabul qildi, 1000 yevro va 500 fund sterling xisobida valyuta sotdi. Ushbu tashkilotni xarakatlarini qonuniyligini baholang. Nobank kredit tashkiloti qanday bank operatsiyalarini amalga oshirishga haqi bor.

3-Masala

Tijorat bankining 3 yildagi daromadlari to'g'risida ma'lumotlar quyidagi jadvalda keltirilgan. Ushbu ma'lumotlardan foydalanib va moliyaviy koeffitsientlar asosida bank daromadlilik darajasiga baho bering. Xususan tijorat bankining har bir yil uchun foiz marjasini va uning samaradorlik ko'rsatkichlarini aniqlang.

Ushbu masalani yechishda quyidagi formulalardan foydalanish tavsiya qilinadi:

Bank foiz marjasi:

$1.FM = \text{Foizli daromadlar} - \text{Foizli xarajatlar}; \text{Samaradorlik}$
koeffitsientini topish uchun:

$K_s = \text{Sof foyda} / \text{Yalpi daromad}.$

1-jadval. (ming so'm)

№	Ko'rsatkichlar nomi	Yillar		
		2015 yil	2016 yil	2017 yil
1.	2.	3.	4.	5.
1.	Bank foiz marjasi	91,3	1517,1	12746,4
2.	Daromad keltiruvchi aktivlarning o'rtacha yillik qoldig'i, shu jumladan:	678,3	4373,1	23159,1
2.1.	Kreditlar	674,4	4306	21134,8
2.2.	Boshqa korxonaga qilingan investitsiyalar	0,4	4,4	58,7
2.3.	Oldi-sotdiga mo'ljallangan qimmatli qog'ozlar	2,8	52,6	132,2
2.4.	Faktoring operatsiyalariga yo'naltirilgan mablag'lar	0,8	22,2	-
3.	Foizsiz daromadlar	-	-	1833,3
4.	Foizsiz xarajatlar	7,8	146,6	2125
5.	Qimmatli qog'ozlar bilan operatsiyalardan olingan daromadlar	4,3	167,5	2159,4
6.	Bank tomonidan to'lanadigan dividendlar	-	674,5	3141,6
7.	Kutilmagan daromadlar	-	-	-
8.	Bank daromadlarining umumiy summasi	104,7	1811,1	18916,1

4-Masala

Tijorat banking daromadlar va xarajatlar schetlaridagi mablag'lar qoldiqlari to'g'risidagi 31.03.1999 yil holatidagi ma'lumotlar quyidagi jadvalda keltirilgan. 1-chorak bo'yicha tijorat banking moliyaviy natijasini aniqlang hamda bank faoliyati bo'yicha olingan foizli va foizsiz daromadlarini o'zaro solishtiring. Bank faoliyati bo'yicha umumiy xulosa yozing.

№	Ko'rsatkichlar nomlari	summasi
1.	2.	3.
1.	Berilgan kreditlar bo'yicha foizlar	111200
2.	Qimmatli qog'ozlar bilan operatsiyalardan olingan daromadlar	51200
3.	Xorijiy valyuta bilan operatsiyalardan olingan daromadlar	23000
4.	Boshqa daromadlar	32400
5.	Jalb qilingan kreditlar bo'yicha to'langan foizlar	2600
6.	Yuridik shaxslardan jalb qilingan mablag'lar bo'yicha foiz to'lovlari	82600
7.	Jismoniy shaxslardan jalb qilingan mablag'lar bo'yicha foizlar	48000
8.	Qimmatli qog'ozlar bilan operatsiyalar bo'yicha xarajattlar	12200
9.	Xorijiy valyuta bilan operatsiyalardan olingan daromadlar	19600
10.	Bank operatsiyalari	16400
11.	To'langan penya va jarimalar	200
12.	Boshqa xarajatlar	23600

10-mavzu. Byudjetni tuzish va ijro etish jarayonini nazorat qilish Mavzu yuzasidan masalalar

1-Masala

N shahar hukumatining mahalliy organi kelasi moliya yili uchun byudjetni qabul qildi. Mahalliy byudjet to'g'risida qaror shahar gazetasida e'lon qilindi, faqat bu qarorga 2ta ilovadan tashqari. 1 oydan so'ng mazkur organ tomoni- dan byudjetning nashr etilmagan moddalardan biriga o'zgartirishlar kiritish qarori qabul qilindi. Bu holatda byudjet tizimining qaysi prinsipi buzildi?

2-Masala

Byudjet jarayoni va uning bosqichlariga bag'ishlangan darsda student N byudjetning qabul qilinishi va ijro etilishi, tayorgarlikning muhimligini aytib, nima sababdan byudjet jarayoniga tayyorgarlik va hisobotni qabul qilish bosqichlari kirgani muhim degan savol berdi. Siz student Nga nima deb javob berardingiz?

3-Masala

N shahar byudjetidan shahar ma'muriyatining madaniyat departamentiga shaharning kutubxona tizimini rekonstruksiya qilish maqsadida mablag' ajratildi. Mablag'lar kutubxona kollektori uchun va yangi kitoblarni sotib olishga, kutubxona binosini qayta ta'mirlashga, departament xodimlariga mukofot pulini to'lashga va kutubxona joylashgan ko'cha yo'llarini ta'mirlashga sarflandi. Byudjet nazorati amalga oshirilayotganda nazorat organi byudjet mablag'larini maqsadli sarflanmaganligi sababli byudjet mablag'lari oluvchiga nisbatan sanksiya e'lon qilishga qaror qabul qildi.

Moliyaviy nazorat organing qarorini asoslang, sanksiya e'lon qilishda ular qanday normativ aktlarga asoslanib harakat qilishgan?

4-Masala

N shahar byudjetidan 2016 yilga O'zbekiston Respublikasi Moliya vazirligi huzuridagi byudjetdan tashqari Umumta'lim maktablari, kasb-hunar kollejlari, akademik litseylar va tibbiyot muassasalarini rekonstruktsiya qilish, mukammal ta'mirlash va jihozlash jamg'armasiga o'quv yili boshlanishiga qadar shahar maktablari remontiga 2milliard so'm ajratildi. Lekin yil davomida shahar ma'muriyati o'z qarorini o'zgartirib, 1 milliard so'm shahar kasalxonalarini ta'mirlash uchun ajratishga qaror qildi.

Bu qaror O'zbekiston Respublikasi byudjet tizimi prinsiplariga to'g'ri keladimi? Agar to'g'ri kelmasa qaysi prinsip buzilgan?

5-Masala

N-viloyat byudjetidan 2016-yil uchun X shahariga yo'llarni ta'mirlash uchun subsidiya ajratildi. 2017-yilda Hisob palatasi shahar tomonidan bu mablag'larning maqsadli foydalanganligini tekshirdi. Shu bilan birga Hisob palatasi shahar byudjetidan 2016-yil uchun munitsipal byudjetdan foydalanmaganlik bo'yicha barcha hujjatlarni taqdim etishni talab qildi va buni mahalliy byudjetga mablag' berilganda RF subyekti butun munitsipal byudjetning ijrosi ustidan nazorat qilishga haqli deb asosladi. Bu talab haqqoniymi? Bu talab hokimiyat organlari vakolatiga kiradimi? O'z javobingizni Byudjet Kodeksi bilan asoslang. ?

6-Masala

Talabalar orasida rollarni shunday taqsimlangki, bunda har bir talaba byudjet jarayonining ishtirokchisi bo'lsin. Har bir ishtirokchi o'zining byudjet vakolatlarini aniqlab oladi: byudjet jarayoning qanday bosqichlarida ishtirok etadi va byudjet jarayoniga kirish tartibi. Taqsimlangan rollar bo'yicha butun byudjet jarayonini amalga oshirishning, bunda har bir ishtirokchi byudjet jarayoniga qanday va qachon kirishini tartib bilan ko'rsatish, bunda o'zining huquq va majburiyatlarini ko'rsatib o'tish kerak.

7-Masala

Talabalar orasidan xukumat vakillarini, uning subyektlarini tanlang. Bu subyektlar hududida munitsipal tashkilotlar va bevosita shahar, viloyat, rayon mahalliy tashkilotlar bo'lsin. Har bir ishtirokchi O'z.Res. Byudjet qonunchiligiga binoan o'zining byudjet vakolatlarini aniqlab olishi kerak.

11-mavzu. Byudjet tashkilotlari xarajatlar smetasini rejalashtirish va byudjetdan moliyalashtirishdagi moliyaviy nazorat

Nazorat savollari

1. Byudjet tashkilotlari xarajatlar smetasining mohiyatini tushuntiring.
2. Xarajatlar smetasining turlari va mazmunini ayting.
3. Xarajatlar smetasini tuzishda nima e'tiborga olinishi kerak?
4. Xarajatlar smetalarini ko'rib chiquvchi tashkilotlarning majburiyatlari nimadan iborat?
5. Xarajatlar smetasini tuzish, ko'rib chiqish va tasdiqlash jarayoni nazorat qilish tartibi qanday?
6. Xarajatlar smetasi va shtatlar jadvalining tasdiqlanishi hamda ro'yxatdan o'tkazishning rasmiylashtirilishini to'g'riligini tekshirish qanday amalga oshiriladi?

7. Yangidan tashkil qilinayotgan tashkilotlarning xarajatlar smetasi qanday tuziladi?
8. Tashkilotlarning xarajatlar smetasi necha nusxada tuziladi?

Mavzu yuzasidan testlar

1. O'zbekiston Respublikasi Moliya vazirligi va tegishli hududiy moliya organlari huquqlari noto'g'ri ko'rsatilgan qatorni toping.
 - a) Byudjetni rejalashtirish, mablag' bilan ta'minlash, tegishli tashkilot tomonidan budjet intizomiga rioya yetilishini nazorat qilish uchun zarur bo'lgan hisobot ma'lumotlarini so'rash;
 - b) Kredit muassasalaridan ularning ustavlariga muvofiq budjet tashkilotlarining operatsiyalari va hisobvaraqlari to'g'risidagi ma'lumotlarni olish;
 - s) Byudjet tashkilotlarining moliyaviy faoliyatini taftish qilish va tekshirish
 - d) Boj to'lovlarini undirish, bojxona rasmiylashtiruv tartibini tekshirish

2. Xalq ta'limi tizimi muassasalarining xarajatlar smetasi kim tomonidan tuzilib tasdiqlanadi?
 - a) Byudjet muassasasi tomonidan tuzilib, tasdiqlanadi.
 - b) Moliya bo'limlari bilan birgalikda tuzilib, tasdiqlanadi.
 - s) Moliya bo'limi tomonidan tuziladi.
 - d) G'aznachilik organlari tomonidan tuzilib, tasdiqlanadi.

3. Byudjet tashkilotlarini rivojlantirish jamg'armasi mablag'lari birinchi navbatda qaysi yo'nalishlar bo'yicha sarflanadi?
 - a) Mavjud kreditorlik qarzlarni qoplashga
 - b) Moddiy-texnika bazasini mustahkamlashga
 - s) Vaqtinchalik mehnatga layoqatsizlik nafaqalarni to'lashga;
 - d) Xodimlarni moddiy rag'batlantirishga

4. Byudjet me'yorlari qaysi davlat organi tomonidan ishlab chiqiladi?
 - a) Moliya vazirligi g'aznachiligi tomonidan
 - b) Vazirlar si tomonidan
 - s) Moliya vazirligi tomonidan
 - d) Davlat Statistika qo'mitasi tomonidan

12-mavzu. Byudjet tashkilotlari moliya-xo'jalik faoliyatida nazoratning ahamiyati

13-mavzu. Korxonalarda ichki moliyaviy nazoratni tashkil etish Nazorat savollari

1. Ichki moliyaviy nazorat nima va uning moliyaviy nazoratni samarali tashkil etishdagi ahamiyatini ko'rsating .
2. Bosh buxgalterni ichki moliyaviy nazoratni olib borishdagi rolini ayting
3. Tashqi tekshiruvchilar uchun ichki nazorat qanday ahamiyatga ega? 4. Ichki audit bilan ichki nazorat o'rtasida qanday farq mavjud?
5. Ichki audit natijalari qanday rasmiylashtiriladi? 6. Yig'ma hisobot tarkibini ayting.

Mavzu yuzasidan masalalar 1-Masala

Auditor buyurtmachilridan birining hali e'lon qilinmagan balansini auditorlik firmaning boshlig'I boshqa xodimlari bilan muhokama qilmoqda. Bu holatda sir saqlash majburiyati buzilganmi? Holatni tahlil qiling.

2-Masala

Yillik xisobotni tekshirish jarayonida auditor buyurtmachi tomonidan raqobatbardosh korxonaga sotib olinayotganligini aniqladi. Agar bu ma'lumotlar ma'lum bo'lsa, raqobatbardosh korxonaga aksiyalari kursi oshadi, Auditor vositachi tomonidan korxonaga aksiyalarini sotib olishga qarshi emas va shu tarzda u ko'proq foyda olish imkoniyatini qidirmoqda.

Bunday holatda u o'zining professionallik majburiyatini buzmayaptimi? Xolatlarni tahlil qiling.

3-Masala

Audit o'tkazish jarayonida bosh auditor oddiy auditorga audit o'tkazilayotgan korxonaning soliqlar bo'yicha hisob-kitoblarni O'zbekiston Respublikasi soliq qonunchiligiga asosan, tekshirib chiqish yuzasidan topshiriq berdi. Tekshirish tugagach, oddiy auditor soliqlar bo'yicha hisob-kitoblarda hech qanday xato aniqlanmaganligini ma'lum qildi. Audit jarayonida bir haftadan so'ng hisobot tayyorlandi. Ikki oy o'tgandan so'ng soliq inspeksiyasi tomonidan tekshirish o'tkazilib, soliq hisob-kitoblari bo'yicha bir qator kamchiliklarni aniqladi. Shunga ko'ra, korxonaga, hisoblangan soliqlarni va jarimalarni to'lashi zarur bo'ldi. Mijoz

qonuniy asosda auditorlik tashkilotiga nima sababdan bu hatokamchiliklar tekshirish paytida aniqlanmaganligi haqida murojaat qildi. Bu holatga qanday baho berasiz? Holatlarni tahlil qiling.

4-Masala

Sug'urta kompaniyasi auditorlik firmasiga audit o'tkazishni taklif qildi. Ammo auditorlar orasida sug'urta kompaniyasi faoliyatini yaxshi biladigan mutaxassis yo'q. Bu xolatda auditorlik firmasi taklifni qabul qiladimi? Holatlarni tahlil qiling. **5-Masala**

Qandolatchilik fabrikasi boshqa bir auditorlik firmasi bilan shartnomani buzib, sizning auditorlik firmangiz bilan shartnoma tuzmoqchi.

Bu holatda siz nima qilasiz? Holatlarni tahlil qiling.

6-Masala

Siz faoliyat yuritayotgan auditorlik firmasiga televizor ishlab chiqarayotgan korxonadan audit o'tkazish yuzasidan taklif tushdi. Sizning turmush o'rtog'ingiz bu kompaniyada tovarlar sotish bo'yicha menejer lavozimida faoliyat ko'rsatadi. Sizning firmangiz bu taklifni qabul qila oladimi? Holatlarni tahlil qiling.

7-Masala

Siz «Afruz» firmasini tekshirayotgan auditorsiz. Sizning auditorlik firmangizga ofis uchun ijaraga bino kerak. «Afruz» firmasi Sizga o'zining mulki hisoblangan binoni ijaraga olishni taklif qildi.

Bu taklif qabul qilinsa, auditorlik firmasining mustaqilligi yo'qoladimi? Holatlarni tahlil qiling.

8-Masala

«Kurer» auditorlik firmasining 3 kishidan iborat auditorlari «Aliskom» sug'urta kompaniyasini auditdan o'tkazmoqda. Auditorlardan biri korxonada bosh direktori muoviniga yaqin qarindoshchiligi borligi aniqlandi. Bunday holda auditning yetik me'yorlariga zid bo'ladimi?

9-Masala Quyidagi atamalarga izoh bering: auditorlik faoliyatining me'yoriy huquqiy asoslari, auditorlik faoliyatini litsenziyalash, malaka sertifikat, auditorlarni attestatsiyadan o'tkazish, audit standartlari, firma ichki standartlari, auditor etikasi, auditor va auditorlik tashkilotlarining mustaqilligi, auditorlik tashkilotlarining huquqlari, majburiyatlari va javobgarligi.

Mavzu yuzasidan topshiriqlar

“Nima uchun?” sxemasi

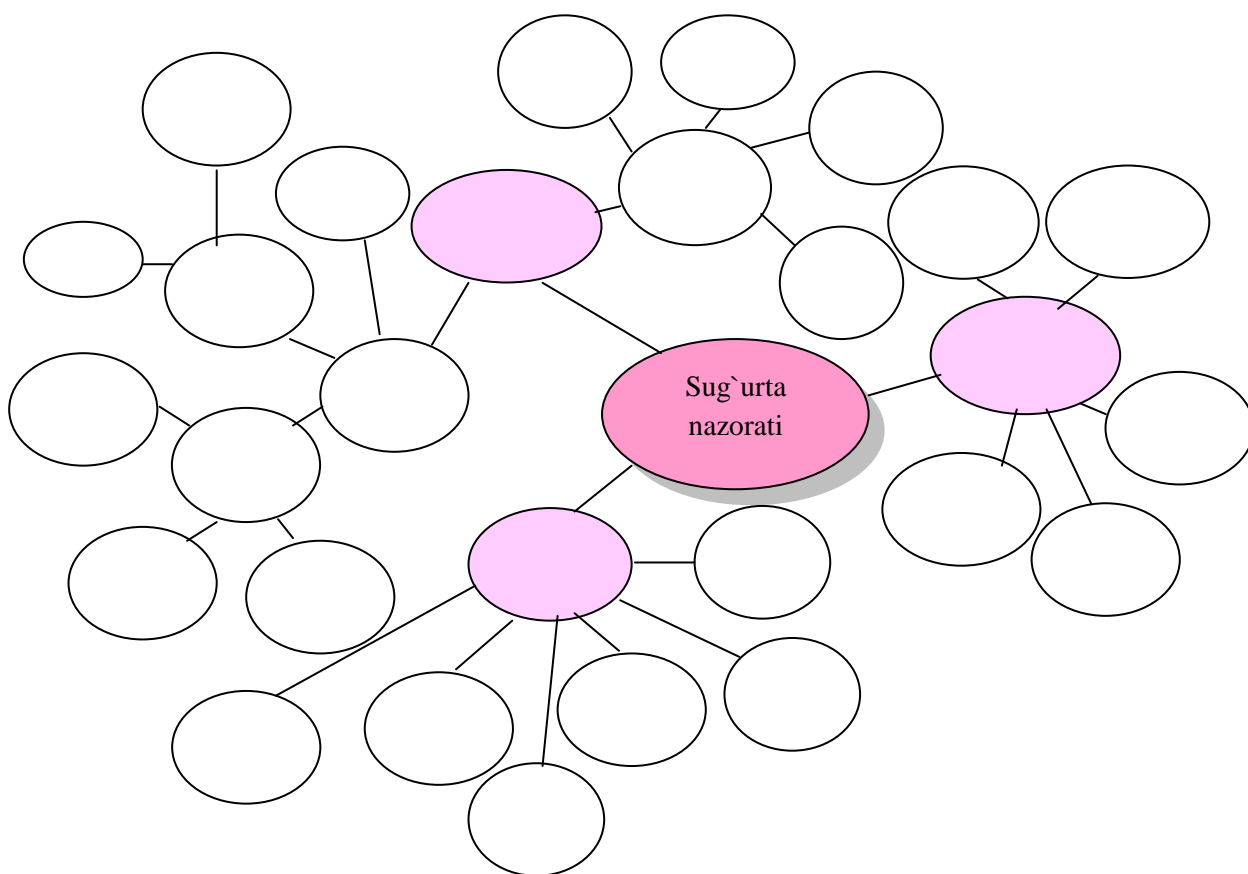
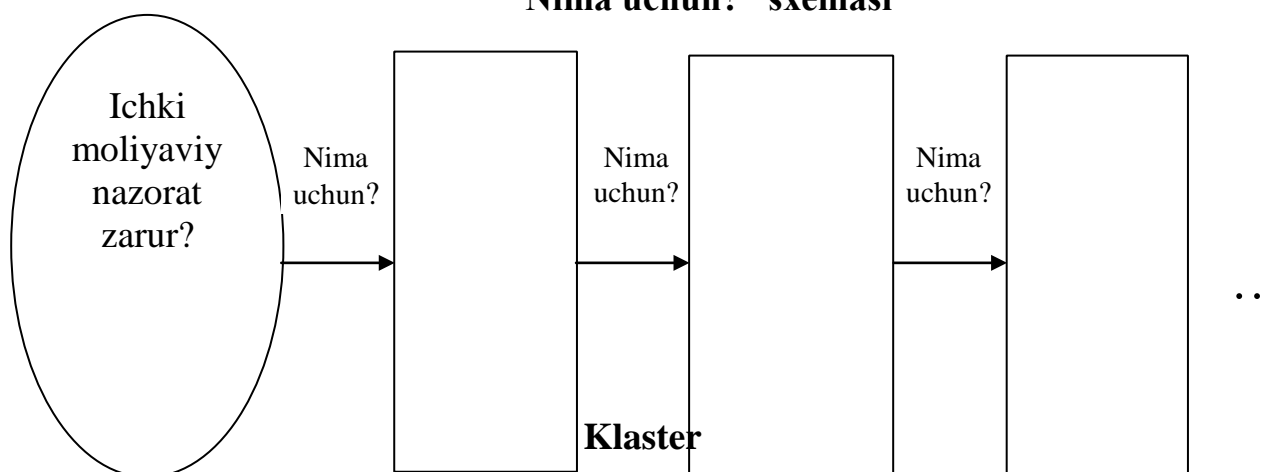

14-mavzu. Auditorlik nazoratini moliyaviy nazoratni amalga oshirishdagi ahamiyati

Nazorat savollari

1. Auditorlik nazoratining asosiy vazifalari nimalardan iborat?
2. Auditorlik xizmatlari yana qanday boshqa xizmatlarni ham ko'rsatishlari mumkin?
3. Auditning asosiy tamoyili nimadan iborat?

4. Auditorlik tashkilotlari o'z faoliyatini qanday majburiy shartlarga rioya etgan xolda amalga oshirishi mumkin?
5. Auditorlik tashkiloti qanday huquqlarga ega?
6. Auditorlik tashkilotining majburiyatlari nimalardan iborat?
7. Auditorlik tekshiruvining qanday shakllari mavjud?
8. Auditorlik tekshiruvini o'tkazishdan bo'yin tovlaganlik uchun jarima qanday tartibda kim tomonidan undiriladi?
9. O'zbekiston Respublikasi Moliya vazirligi auditorlik faoliyatini lisenziyalash bo'yicha qanday funksiyalarni bajaradi?
10. Auditorlik tashkilotlariga lisenziya auditorlik tekshiruvlarining qanday turlarini amalga oshirish uchun beriladi?
11. Auditorlik faoliyatini amalga oshirishda qanday lisenziya talablari va shartlari mavjud?
12. Auditorlik tekshiruvlari turiga qarab lisenziya talablari qanday tabaqalanadi?
13. Auditorlik hisoboti va xulosasi deganda nimani tushunasiz?
14. Auditorlik xulosasining qanday turalari mavjud?

Mavzu yuzasidan masalalar 1-Masala

Auditorlik tekshirishga ta'rif bering va auditorlik tekshirish turlarini sanab bering. Qonunchilikka asoslanib majburiy auditorlik tekshirishlarga misol keltiring.

2-Masala

Auditorlik firmasi "Sotib ol-sot" MCHJda tekshirish o'tkazdi va bir necha moliyaviy buzilishlarni aniqladi va bu to'g'risida soliq organlariga ma'lumot berdi. Natijada MCHJ ma'muriyati ma'muriy javobgarlikka tortildi. Auditorlar-ning harakati qonun jihatdan to'g'rimi? Moliyaviy huquq normalarining buzilishi oqibatida ular mustaqil ravishda sanksiyalarni qo'llashi mumkinmi? Moliyaviy buzilishlar aniqlanganda auditorlarning vazifasi qanday?

3-Masala

Majburiy auditorlik tekshiruvidan o'tadigan aksiyadorlik jamiyati auditorlik tashkilotiga ushbu yilda o'tkaziladigan tekshiruvning obyektini qilib, ular uchun yangi soha bo'lgan eksport-import operatsiyalarini olishni taklif qildi. Majburiy auditorlik tekshiruvi bo'yicha shartnoma ob'yekti bo'lib faqatgina eksport-import operatsiyalari bulishi mumkinmi?

4-Masala

Majburiy auditorlik tekshiruvi vaqtida, 2017 yil mart oyida, asosiy vositalar inventarizatsiyasi o'tkazilishi rejalashtirilgan. Ushbu mart oyida o'gkazilgan inventarizatsiya natijasi bilan 2009 yil 1 yanvar holatiga bo'lgan asosiy vositalar

mavjudligi haqida xulosa berib bo'ladimi? Ushbu holatda auditor yana qanday audit usullaridan foydalanishi lozim?

5-Masala Bir necha hafta mobaynida tadbirkor A.Hamroyev va auditor viloyatlar bo'ylab sayohat qilmoqda. Tadbirkor A. Hamroyev sayohati davomida turli xil korxonalarda hissa qo'shish imkoniyatini qidirmoqda. Auditor tadbirkorga kapital qo'yish borasida maslahatlar berishi hamda tadbirkor bilan sherikchilik asosida tashkil qilingan korxonaning yillik hisobotini tekshiruvdan o'tkazishi zarur. Yillik hisobotni tekshirayotganda auditorlarning mustaqillik tamoyilidan kelib chiqqan holda, auditorga ham maslahatchi ham auditor deb baho berish mumkinmi? Xolatlarni tahlil qoling.

6-Masala

“Mashhura” firmasi 2017 yilning mart oyida ishlab chiqarish faoliyatini kengaytirish maqsadida kredit olish uchun bankka murojaat qildi. Bank firmadan 2016 yil yillik hisobotini ishonchliligini tasdiqlab beradigan auditorlik xulosasini so'radi. “Mashhura” firmasi majburiy auditorlik tekshiruviga tortiladigan korxonalar turkumiga kirmaganligi sababli auditorlik tekshiruvini o'tkazmagan edi. Lekin 2016 yilning noyabr oyida soliq inspeksiyasi tomonidan hujjatli tekshiruv o'tkazilgan bo'lib, firma bankka ushbu tekshiruv dalolatnomasini taqdim qildi. Bank ushbu tekshiruv dalolatnomasini auditorlik xulosasi sifatida qabul qilishga haqlimi?

7-Masala

Auditorlik firmasida mijoz korxonaning quyidagi buxgalterlik, iqtisodiy va huquqiy hujjatlari mavjud: Buxgalteriya balansi, moliyaviy natijalar tug'risidagi hisobot, pul mablag'larining harakati va xususiy kapital to'g'risidagi hisobotlar, balansga tushuntirish xati, biznes-reja, buyruq va xo'jalik shartnomalari, korxonaning shtat jadvali, hujjat aylanish grafigi, o'tgan yilgi auditorlik tekshiruvi xulosasi.

Auditor rejalashtirish jarayonida mijoz haqidagi yana qaysi hujjatlarni to'plashi kerak va tekshirish o'tkazishning qaysi usullaridan foydalanishni rejalashtiradi.

Mavzu yuzasidan topshiriqlar

“Qanday?” sxemasi

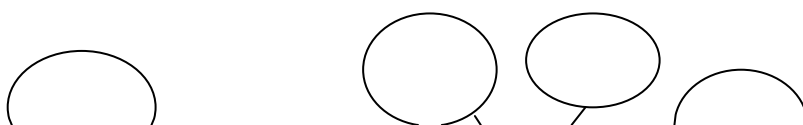

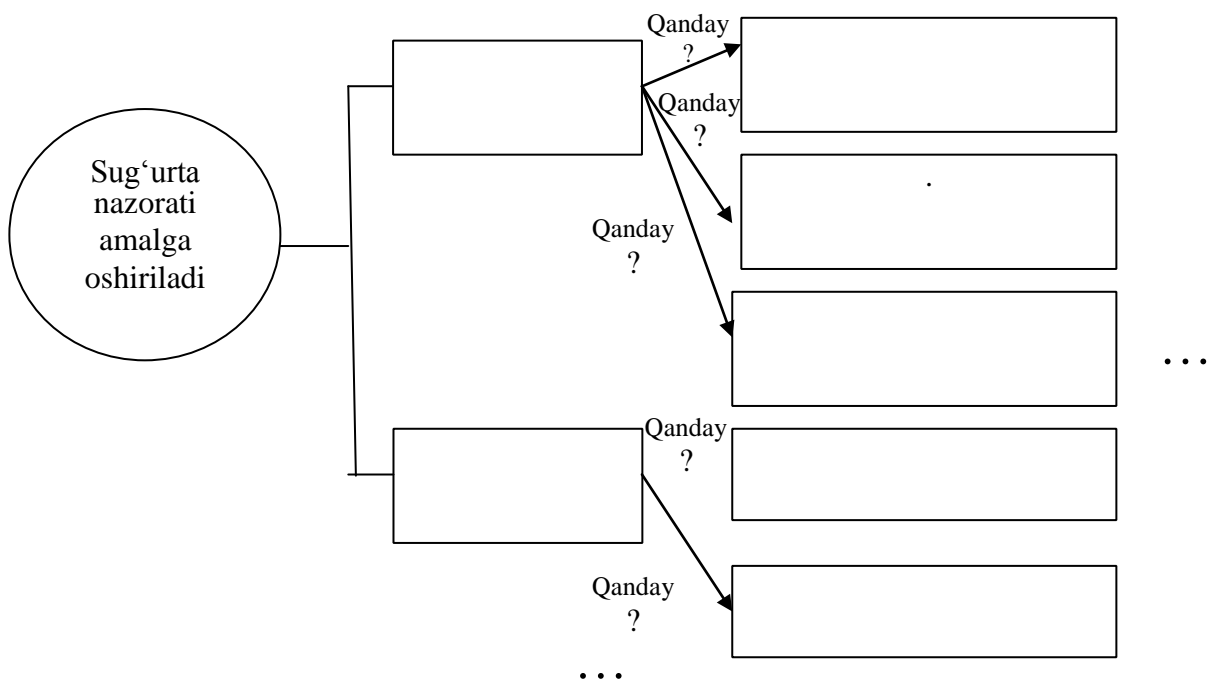

Klaster

Venn diagrammasi

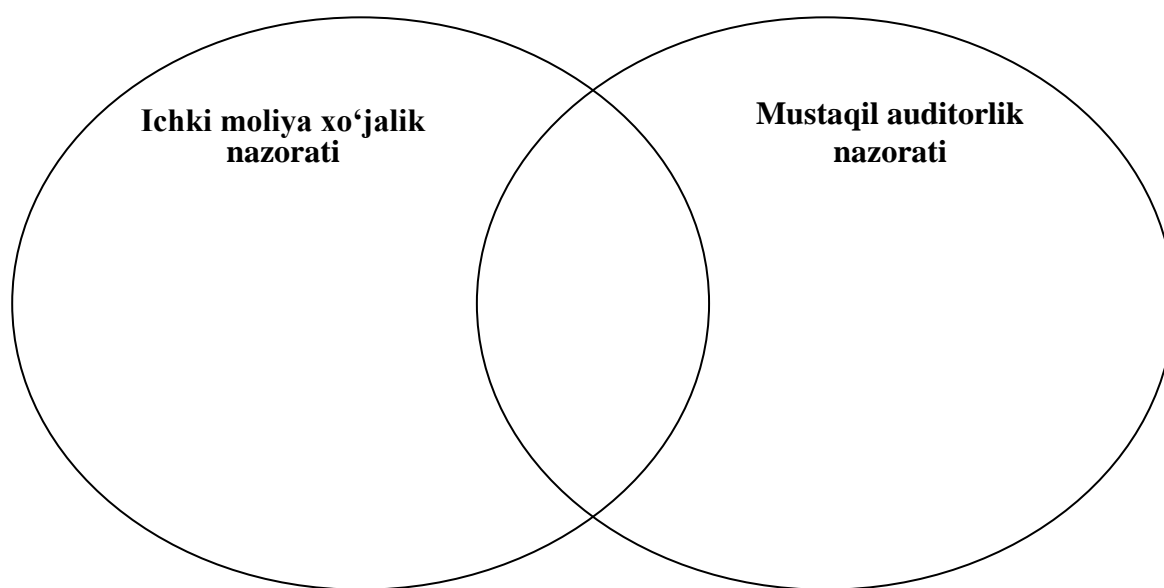

15-mavzu. Rivojlangan mamlakatlarda moliyaviy nazoratni tashkil etish amaliyoti **Nazorat savolari**

1. Oliy nazorat organlari xalqaro tashkiloti INTOSAINing tashkil etishdan maqsad nima?
2. Lima deklarasiyaning mohiyati nimada?
3. Rossiya federasiyasi Hisob palatasining moliyaviy nazoratni olib borishidagi vakolatlarini ayting.
4. Rossiya federasiyasi Moliya vazirligining moliyaviy nazoratni tashkil etishdagi o'rnini izohlang.
5. Rossiya federasiyasi Moliya vazirligi nazorat- taftish boshqarmasi vakolatiga kiruvchi vazifalarni ko'rsating.

6. Rossiya federatsiyasi Markaziy Bankining moliyaviy nazorat yuzasidagi vazifalarini ayting.
7. Jahon hamjamiyatiga a'zo mamlakatlarda moliyaviy nazoratni tashkil etish amaliyotini ayting.
8. Hududiy g'aznachilik organlari vakolatlarini ayting.

**Mavzu yuzasidan topshiriqlar
TOIFALASH JADVALI**

Rossiya Federatsiyasida moliyaviy nazorat organlari	Buyuk Britaniyada moliyaviy nazorat organlari	AQShda moliyaviy nazorat organlari
1	1	1
2	2	2
3	3	3
4	4	4
5	5	5
6	6	6

TOIFALASH JADVALI

Rossiya Federatsiyasida budget nazoratini amalga oshiruvchi organlar	Buyuk Britaniyada budget nazoratini amalga oshiruvchi organlar	AQShda budget nazoratini amalga oshiruvchi organlar
1	1	1
2	2	2
3	3	3
4	4	4
5	5	5
6	6	6

TOIFALASH JADVALI

Rossiya Federatsiyasida bank nazoratini amalga oshiruvchi organlari	Buyuk Britaniyada bank nazoratini amalga oshiruvchi organlari	AQShda bank nazoratini amalga oshiruvchi organlari
1	1	1
2	2	2
3	3	3
4	4	4
5	5	5
6	6	6

TOIFALASH JADVALI

Yaponiyada bank nazoratini amalga oshiruvchi organlar	Yevropa Ittifoqida bank nazoratini amalga oshiruvchi organlar	Janubiy Amerikadavlatlarida bank nazoratini amalga oshiruvchi organlar
1	1	1
2	2	2
3	3	3
4	4	4
5	5	5
6	6	6

TOIFALASH JADVALI

Yaponiyada budjet nazoratini amalga oshiruvchi organlar	Yevropa Ittifoqi davlatlarida budjet nazoratini amalga oshiruvchi organlar	Janubiy Amerika davlatlarida budjet nazoratini amalga oshiruvchi organlar
1	1	1
2	2	2
3	3	3
4	4	4
5	5	5
6	6	6

III. GLOSSARY

A

Auditorlik tekshirishi – iqtisodiy subyekt moliyaviy holatiga tegishli auditorlik dalillarini yig'ish, baholash va tahlili qilish hamda mavjud tekshiruv natijalari bo'yicha buxgalteriya hisobini yuritishning to'g'riligi va buxgalteriya hisoboti ishonchliligiga fikr bildirish uchun zarur dalillarni yig'ish

Auditorlik hisoboti – auditorlik teshiruvining borishi, buxgalteriya hisobini yuritishning belgilangan tartibidan aniqlangan chetga chiqishlar, moliyaviy qoidabuzarliklar to'g'risidagi mufassal ma'lumotlardan, shuningdek, auditorlik tekshiruv o'tkazish natijasida olingan boshqa axborotdan iborat bo'lgan xo'jalik yurituvchi subyekt rahbariga, mulkdorga, qatnashchilari (aksiyadorlari)ning umumiy yig'ilishiga yo'llangan hujjat

Auditorlik xulosasi - moliyaviy hisobotning to'g'riligi va buxgalteriya hisobi yuritish tartibining qonun hujjatlarida belgilangan talablarga muvofiqligi to'g'rsida auditorlik tashkilotining fikri yozma shaklda ifodalangan, xo'jalik yurituvchi subyekt moliyaviy hisobotidan foydalanuvchilar uchun ochiq bo'lgan hujjat

Auditning umumiy rejasi - mijoz faoliyati bilan tanishish, dastlabki rejalashtirish, tekshiriladigan xo'jalik yurituvchi subyektning ichki nazorat tizimini baholash, tanlash hajmi va jiddiylik darajasini aniqlash, audit dasturini tayyorlash, auditni bevosita o'tkazish jarayoni, bajarilgan ishlar natijalarini tahlil qilish, barcha oraliq hamda umumiy hujjatlarni tayyorlash, tekshirv natijalarini mijozga taqdim etish va hokozolarni o'z ichiga olgan holda audit o'tkazishning barcha bosqichlarini aks ettiruvchi hujjat

B

Bank - hisob-kitob, qarz olish va berish, moliyaviy xizmatlarning boshqa turlarini amalga oshiruvchi moliya muassasasi

Bank aktivlari hajmi - bankning o'z vazifalari va majburiyatlarini bajarish uchun safarbar etadigan iqtisodiy resurslari miqdori

Bank kreditlari - yuridik va jismoniy shaxslarga maqsadlilik, to'lovlilik, foizlilik, qaytariluvchanlik va muddatlilik asoslarida beriladigan moliyaviy yordam

Banklar kredit portfeli - yuridik va jismoniy shaxslarga bank tomonidan berilgan jami kredit resurslari hajmi

Banklar likvidligi - banklarning o'z majburiyatlarini bajarish uchun to'lovga layoqatlik darajasi

Bank nazorati - hukumatning moliyaviy tizimni barqarorligini ta'minlashga qaratilgan chora-tadbirlari yig'indisidan iborat tizimli boshqaruv vositasi.

Banklarning kapitallashuvi va investitsiyaviy faolligi - nizom jamg'armasiga kiritish orqali bankning o'z sarmoyasi hajmining va investisiya maqsadlaridagi tadbirlarning jadal amalga oshirilishi

Bojxona nazorati — qonun hujjatlari va xalqaro shartnomalarga rioya etilishini ta'minlash maqsadida bojxona organlari amalga oshiradigan tadbirlar majmui

Byudjet jarayoni – Davlat byudjetini tuzish, ko'rib chiqish, qabul qilish va ijro etish, uning ijrosini nazorat qilish, ijrosi haqidagi hisobotni tayyorlash va tasdiqlash,

shuningdek Davlat byudjeti tuzilmasiga kiruvchi byudjetlar o'rtasidagi o'zaro munosabatlar majmui

Byudjetni ijro etish byudjetning daromadlar va xarajatlar qismining bajarilishi

Byudjetdan moliyalashtirish - rejada ko'zda tu-tilgan tadbirlarni amalga oshirish uchun subyektlarga byudjetdan mablag'larni taqdim etish tizimi tushuniladi

Byudjetdan mablag' ajratish - qonun hujjatlarida nazarda tutilgan tartibda Davlat byudjetidan byudjet tashkilotlariga hamda boshqa byudjet mablag'lari oluvchilarga ajratiladigan pul mablag'lari

Byudjet tashkiloti - zimmasiga yuklatilgan vazifalarni bajarish bilan bog'liq bo'lgan o'z faoliyatini amalga oshirishi uchun Davlat byudjetidan mablag' ajratish ko'zda tutilgan va bu mablag' moliyalashtirishning asosiy manbai hisoblanadigan vazirlik, davlat qo'mitasi, idora, davlat tashkiloti

Byudjet tashkilotlarining xarajatlar smetasi - bu byudjet tashkilotlari tomonidan bir moliya yili davomida davlat byudjetidan mablag' olish maqsadida tuzadigan va bevosita o'zi tegishli bo'lgan moliya organlari tomonidan ro'yxatdan o'tkaziladigan va tasdiqlanadigan moliyaviy reja hisoblanadi

Byudjet tashkilotlarining byudjetdan tashqari mablag'lari - qonunchilikda nazarda tutilgan byudjetdan tashqari manbalar hisobidan tashkilotlar ixtiyoriga kelib tushadigan mablag'lar

Byudjetdan tashqari mablag'lar bo'yicha smeta - tashkilotlar tomonidan joriy moliya yili uchun tuziladigan va tasdiqlanadigan hujjat bo'lib, unda tashkil bo'lish manbalari va ushbu mablag'larning qonunchilikka muvofiq foydalanish yo'nalishlari ko'rsatilgan holda byudjetdan tashqari daromadlar tushumlarining prognoz hajmlari aks ettiriladi.

V

Vaqtinchalik xarajatlar smetasi - tashkilotlarning xarajatlar smetasi tasdiqlangunga va ro'yxatdan o'tkazilgunga qadar amal qiluvchi hujjat bo'lib, unda byudjet tashkilotlari uchun ko'zda tutilgan, qonunchilikka o'zgartirishlarni hisobga olgan holda, har oyda avvalgi moliya yilining oxirgi choragidagi byudjetdan ajratiladigan mablag'larning uchdan bir qismidan ortiq bo'lmagan miqdordagi byudjetdan ajratilgan mablag'lar (xarajatlar rejasi) aks ettiriladi;

D

Davlat moliyaviy nazoratining maqsadi- davlat xazinasiga resurslarni tushurishni maksimallashtirish va davlat boshqaruv xarajatlarini minimallashtirish

Dastlabki nazorat taxminlash, rejalashtirish va loyihalashtirish bosqichida, xo'jalik yoki moliyaviy operatsiyalar amalga oshirilishidan avval o'tkazilib, oqilona boshqaruv echimlari qabul qilinishiga xizmat qiladi

Davsug'urtanazorat — O'zbekiston Respublikasi Moliya vazirligi huzuridagi Sug'urta nazorati davlat inspeksiyasi

J

Joriy nazorat - ichki xo'jalik nazoratining uzviy qismi, butun Xo'jalik yurituvchi subyektlar va uning ichki bo'linmalari ishlab chiqarish va moliyaviy faoliyatini tezkor boshqarish va tartibga solish jarayonining tarkibiy qismidir

I

Ichki auditxizmati - korxonada Kuzatuvchi kengashining qarori bilan tashkil etiladigan korxonaning ichki auditni amalga oshiradigan tarkibiy bo'linmasi

Ichki audit - bank xodimlarining o'z vazifalarini samarali bajarishlarida yordam berish maqsadida bank faoliyatini tekshirish va baiolash uchun bank ichida doimiy asosda tuzilgan mustaqil ekspertiza. Ichki auditning asosiy maqsadi bo'lib Ichki audit xizmati tomonidan bank raibariyatiga bank faoliyatining nazaroti va natijalari bo'yicha obyektiv ta'lim, baio, tavsiyalar va ma'lumotlar taqdim etish orqali bank Kengashi va Boshqaruviga bank faoliyati maqsadiga erishishida ko'maklashish iisoblanadi

Ichki audit xizmati - bankda ichki nazorat iolatini, jumladan moliya-xo'jalik faoliyati samaradorligi, iisobning ishonchliligi va aniqligi, iisobotlarning to'liqligi va obyektivligi, O'zbekiston Respublikasi bank qonunchiligi iujjatlariga, ta'sis va ichki hujjatlarga, bank operatsiyalarini amalga oshirish qoidalari va tartiblariga rioya qilinishini tekshirish (audit) va monitoringini amalga oshiruvchi, shuningdek bank operatsiyalarining samaradorligi va ishonchliligini oshirish bo'yicha bank Kengashiga maslaxatlar beruvchi mustaqil tarkibiy tuzilma

L Lisenziya – u yoki bu mahsulotni tayyorlash, xo'jalik ishlab chiqarish va ilmiy faoliyatning turini amalga oshirish, mahsulotning ma'lum bir turi va miqdorini eksport yoki import qilish, olish kirish, olib chiqish yoki o'tkazib ketishga davlat yoki mahalliy boshqaruv organlarining rasmiy ruxsati (roziligi).

M

Markaziy bank - yuridik shaxs hisoblanadi va u davlatning mutlaq mulkidir, o'z sarf-xarajatlarini o'zining daromadlari hisobidan amalga oshiruvchi, iqtisodiy jihatdan mustaqil muassasadir

Ma'muriy javobgarlik – ma'muriy huquqbuzarlikni sodir etganligi uchun fuqarolar va mansabdor shaxslar javobgarligining shakllaridan biri.

Moliyaviy majburiyat – yuridik majburiyatga muvofiq tovarlar yetkazib berilgan (ishlar bajarilgan, xizmatlar ko'rsatilganidan) keyin vujudga keladi. Moliyaviy majburiyatning yuzaga kelishi tegishli hujjatlar bilan tasdiqlanishi talab etiladi. Masalan, hisobvaraqa-fakturalar, ishlar bajarilganligi yoki xizmatlar ko'rsatilganligini tasdiqlovchi qabul qilib olish-topshirish dalolatnomalari, ish haqi qaydnomalari va boshqa shu kabi hujjatlar

Moliyaviy nazorat - davlat tomonidan tashkil etilgan, nazorat qilish vazifalari yuklatilgan davlat yoki mustaqil jamoat organlari tomonidan hukumat, Xo'jalik yurituvchi subyektlarlar, tashkilotlar va muassasalar faoliyatining samaradorligini aniqlashga qaratilgan nazorat tizimidir.

Moliyaviy nazorat tizimi subyektlar (nazorat qiluvchilar), obyektlar (nazorat qilinuvchilar), nazoratning usul va vositalarini birgalikda jamlab, o'z ichiga oladi.

Moliyaviy nazoratning subyektlari - nazorat vazifalarini ifodalovchi organlarlar.

Moliyaviy nazorat obyektlari - moliya tizimi va iqtisodiy samaradorligini tekshirish lozim bo'lgan moliya-xo'jalik-tijorat tuzilmalari paydo bo'lganida nazorat subyektlari (taftishchilar)ni tashkil etish zarurati paydo bo'ladi

Muqobil tekshiruv — operatsiyalar birligi tufayli o'zaro bog'langan va turli soliq to'lovchilarda bo'lgan hujjatlarni taqqoslashdan iborat tekshiruvdir

N

Nazorat - jamiyat iqtisodiy hayotidagi obyektiv hodisa va har qanday davlat boshqaruvining muhim bo'g'ini bo'lib, u ko'p ming rahbar va mutaxassislar, mehnat jamoalari, jamoat va davlat tashkilotlarining subyektiv ijod sohasidir

Nazoratning maqsadi - tuzatish choralari ko'rish, aybdorlarni javobgarlikka tortish va buzish-larning oldini olishdan iborat

Nodavlat moliyaviy nazoratining maqsadi - joylashtirilgan kapitaldagi foyda normasini oshirish maqsadida davlat foydasidagi ajratmalar va boshqa xarajatlarni minimallashtirish

S

Soliq to'lovchilarni hisobga olish (qayddan o'tkazish) - ularni xo'jalik yurituvchi subyektning identifikasiyalashuvini ta'minlaydigan soliq to'lovchining Davlat reestriga kiritish orqali amalga oshiriladi

Soliq nazorati – yuridik va jismoniy shaxslar tomonidan soliqlar va boshqa majburiy to'lovlarning to'liq va o'z vaqtida to'lanishini ta'minlash ustidan amalga oshiriladigan nazorat.

Soliq to'lovchining moliya-xo'jalik faoliyati tekshiruvi (taftishi) soliq to'g'risidagi qonun hujjatlariga rioya etilishi ustidan nazoratni amalga oshirish maqsadida soliq to'lovchining buxgalteriya, moliya, statistika, bank hujjatlari hamda boshqa hujjatlarini o'rganish va taqqoslashdir

Soliq to'lovchi moliya-xo'jalik faoliyatining rejali soliq tekshiruvi (taftishi) — tekshiruvlarni amalga oshirishning nazorat qiluvchi organlar faoliyatini muvofiqlashtiruvchi maxsus vakolatli organ tomonidan tasdiqlangan muvofiqlashtirish rejasi asosida o'tkaziladigan tekshiruvdir

T

Tekshirish obyekti - belgilangan tartibda Hisob palatasining Nazorat ishlari dasturiga kiritilgan byudjet tashkilotlari, shuningdek boshqa yuridik shaxslar, shu jumladan ularning filiallari va vakolatxonalari

Tekshirishning yig'ma dalolatnomasi - Hisob palatasi inspektorlari tomonidan tuziladigan, nazorat tadbiri natijalarini umumlashtiradigan hujjat turi

Transport vositalari — yo'lovchilar va tovarlarni tashish uchun foydalaniladigan vositalar, shu jumladan konteynerlar va boshqa transport uskunalari

Tovarlar va transport vositalarini olib o'tuvchi shaxslar — tovarlar va transport vositalarining mulkdorlari, ularning sotib oluvchilari, egalari yoxud ular bilan ushbu Kodeksda nazarda tutilgan harakatlarni o'z nomidan amalga oshirish uchun qonun hujjatlariga muvofiq etarli bo'lgan boshqacha tarzda ishtirok etuvchi shaxslar

U

Umumiy sug'urta (shaxsiy, mulkiy sug'urta, javobgarlikni sug'urta qilish hamda hayotni sug'urta qilish sohasiga taalluqli bo'lmagan boshqa sug'urta turlari)

F Faktlar bo'yicha nazorat usullari:

ro'yxatga olish, ekspertiza, ko'z bilan kuzatish, nazorat o'lchovi, nazorat tariqasida ishga tushirish, vaqtni aniq o'lchash, ish kuni taqsimlanishini o'rganish, laboratoriya tahlili

Fukarolarning banklardagi omonatlarini kafolatlash fondi bankning bank operatsiyalarini o'tkazish xukukini beruvchi lisenziyasi O'zbekiston Respublikasi Markaziy banki tomonidan chakirib olingan fukarolarning banklardagi omonatlari bo'yicha xak to'lanishini kafolatlovchi fond

X

Xarajatlar smetasi - tashkilotlar tomonidan joriy moliya yili uchun tuziladigan va tasdiqlanadigan hujjat bo'lib, unda tashkilotlar uchun xarajatlar moddalari bo'yicha ko'zda tutilgan byudjetdan ajratilgan mablag'lar (xarajatlar rejasi) aks ettiriladi

Xo'jalik yurituvchi subyektlarining davlat reestri – soliq to'lovchilarni soliq inspeksiyasida hisobga olish uchun qo'llaniladi va xo'jalik yurituvchi subyektlarni identifikasiyalashtirishni ta'minlaydi

Ch

Chet el banki - chet el bankining o'z faoliyatini O'zbekiston Respublikasi xududida amalga oshiradigan shu'ba banki bo'lib, uning ustav kapitalining xammasi chet el banki tomonidan to'lanadi

Sh

Shartli chiqarib yuborish — shaxsning belgilangan cheklashlar, talablar yoki shartlarga rioya qilish majburiyatlarini o'z zimmasiga olishi bilan bog'liq holda tovarlar va transport vositalarini chiqarib yuborish

Yu

Yuridik majburiyat -byudjet tashkiloti bilan kontragent o'rtasida ma'lum bir muddatdan so'ng, tovarlarni yetkazib berish (ishlar bajarish, xizmatlar ko'rsatish) to'g'risida shartnoma imzolanganidan va bu shartnoma tegishli tartibda g'aznachilik organlarida ro'yxatdan o'tkazilganidan keyin vujudga keladi

Ya

Yakuniy nazorat xo'jalik va moliyaviy operatsiyalar amalga oshirilganidan keyin o'tkazilib, tekshirilayotgan hujjatlarni va Xo'jalik yurituvchi subyektlarning butun moliyaviy holatini chuqur o'rganish bilan farq qiladi

Q

Qisqa muddatli tekshiruv soliq to'lovchining moliya-xo'jalik faoliyatini tekshirish bilan bog'liq bo'lmagan, uning ayrim operatsiyalarining soliq to'g'risidagi qonun hujjatlariga muvofiqligi tekshiruvidir.

H

Hisob palatasining nazorat tadbiri - O'zbekiston Respublikasi Davlat byudjeti, byudjetdan tashqari maqsadli jamg'armalarning maqsadga muvofiq va samarali ijro

etilishi, shuningdek davlat mablag'lari sarflanishi ustidan nazoratni amalga oshirish maqsadida tekshirish obyektlarining buxgalteriya, moliyaviy va boshqa hujjatlarini tekshirish

Hisob palatasining ko'rsatmasi - Hisob palatasining ijro etish majburiy bo'lgan qarori turi, u nazorat tadbiri davomida aniqlangan qonun hujjatlarini buzishlarni bartaraf etish tadbirlari ro'yxatini o'z ichiga olib, tekshirish obyektiga va/yoki uning tegishli davlat hokimiyati va boshqaruvidan yuqori organiga, shuningdek qonun hujjatlariga binoan Hisob palatasining tekshirishlari davomida aniqlanadigan zararni undirishni amalga oshirish vakolati yuklatilgan davlat organlariga yuboriladi

Hujjatlar asosidagi nazorat usullari: rasmiy va arifmetik tekshirish, yuridik baholash, mantiqiy nazorat, muqobil tekshirish, teskari hisob usuli, balans uyg'unligini tekshirish, qiyoslash, hisobotlarning sanoq bahosi

IV. ILOVALAR

ЎЗБЕКИСТОН RESPUBLIKASI ОЛИЙ ВА ЎРТА МАХСУС ТАЪЛИМ ВАЗИРЛИГИ

Руйхатга олинди:
№ БД - 5230600 - 4.03 2014 йил " 13 " сентябр - сонли тасдиқланган
2014 йил " 10 " ноябр



МОЛИЯВИЙ НАЗОРАТ ФАНИНИНГ ЎҚУВ ДАСТУРИ

Билим соҳаси:	100 000 – Гуманитар соҳа 200 000 – Ижтимоий соҳа, иқтисод ва ҳуқуқ
Таълим соҳаси:	110 000 – Педагогика 230 000 – Иқтисод
Таълим йўналиши:	5111000 – Касб таълими (5230600 - Молия); 5230600 - Молия

Тошкент - 2014

Фаннинг ўқув дастури Олий ва ўрта махсус, касб-хунар таълими йўналишлари бўйича Ўқув услубий бирлашмалар фаолиятини Мувофиқлаштирувчи Кенгашининг 2014 йил “ 10 ” 11 даги “ 5 ” – сонли баённомаси билан маъқулланган.

Фаннинг ўқув дастури Тошкент молия институтида ишлаб чиқилди.

Тузувчилар:

Маликов Г.С – ТМИ, “Молия” профессори и.ф.д.;

Комолов О.С – “Молия” кафедраси доц.в.б., и.ф.н. доцент;

Нуритдинова В.Ш. – ТМИ, “Молия” кафедраси катта ўқитувчиси

Такризчилар:

Бурханов У.А – ТДИУ, “Давлат молияси ва солиқлар” кафедраси муdiri,
и.ф.н., доцент; *(турдош ОТМдан.)*

Собиров Н. – Ўзбекистон Республикаси Молия вазирлиги бошқарма
бошлиғи *(кадрлар бюртмачиси)*

Фаннинг ўқув дастури Тошкент молия институти кенгашида кўриб чиқилган ва тавсия қилинган(2014 йил 22 август 1-сонли баённома)

КИРИШ

Иқтисодиётни модернизациялаш шароитида мамлакат иқтисодиёти ва молия тизимининг самарали амал қилишининг зарурий шартини бўлиб молиявий назорат хизмат қилади. Молиявий назорат ижтимоий ва хусусий такрор ишлаб чиқариш жараёнини узлуксиз ривожланиши, илмий техник тараққиётни тезлашуви, иқтисодиётнинг барча соҳаларида сифат кўрсаткичларини яхшиланишини таъминлашга йўналтирилгандир. Ҳозирги кунда молиявий назоратнинг асосий мақсади текширилаётган объектда мавжуд бўлган ҳақиқий ҳолатни объектив ўрганиш ва бошқарув қарорларини қабул қилиш ва ижро этишга салбий таъсир кўрсатувчи омилларни аниқлаш ёки олдини олишдан иборат.

Бугунги кунда олдимизда жаҳон молиявий-иқтисодий инқирозининг оқибатларини бартараф этишдек улкан вазифалар турибди.

“Олдимизга қўйилган бундай мақсадларга эришиш, аввало, ўз имконият ва ресурсларимизни қай даражада сафарбар этишимизга, ҳамон катта хавфи сақланиб қолаётган инқироз оқибатларини бартараф этиш бўйича 2009-2012 йилларга мўлжалланган Инқирозга қарши чоралар дастурида кўзда тутилган чора-тадбирларни сўзсиз бажаришни нечоғлик таъминлай олишимизга боғлиқ.

Бу эса Вазирлар Маҳкамасидан ҳар бир алоҳида йўналиш учун масъул бўлган ижрочилар томонидан ўзига юклатилган вазифаларни тармоқ комплекслари ва ҳудудлар бўйича амалга оширилишини қатъий ва тизимли равишда назорат қилишни тақозо этади”.

Молиявий назорат жамият иқтисодиётидаги иқтисодий самарадорликни рағбатлантириш, моддий, меҳнат ва молиявий ресурслардан оқилона фойдаланиш, ноишлаб чиқариш харажатларини имконият даражасида иқтисод қилиниши билан долзарб аҳамиятга эга.

Молиявий назорат фани мазмунан икки катта гуруҳга бўлиб ўрганилади.

Биринчиси давлат молиявий назорати органлари бўлиб унга Ўзбекистон Республикаси Президенти ҳузуридаги ҳисоб палатаси, Молия вазирлиги таркибидаги Назорат-тафтиш бош бошқармаси, Солиқ кўмитаси, Божхона кўмитаси ва бошқалар.

Иккинчи гуруҳ нодавлат молиявий назорат ташкилотлари бўлиб, булар хилма-хил мулк шаклида бўлган аудит муассасалари ҳисобланади. Фанни

ўзлаштириш жараёнида мана шу икки назорат гуруҳининг функциялари ва вазифаларининг уйғунлиги ҳамда тафовутлари қамраб олинади.

Фаннинг мақсад ва вазифалари

“Молиявий назорат” фанини ўқитишдан мақсад - келгусида юқори малакали иқтисодчи-мутахассислар бўлиб етишадиган талабалар учун Молиявий назоратни ташкил этишнинг назарий, ҳуқуқий, ташкилий асослари ҳақида билимлар бериш, уларда давлатнинг ҳозирги даврдаги молиявий назоратни олиб бориш сиёсатининг асосий йўналишлари бўйича кўникмалар ҳосил қилишдан иборат.

Фаннинг вазифаси – талабаларга молиявий назоратни ташкил этишнинг назарий, ҳуқуқий, ташкилий асослари ҳақида билимлар бериш, уларда молиявий назоратни амалга оширувчи органларнинг фаолият йўналишларини ўргатишдан иборат.

- молиявий назоратнинг ижтимоий-иқтисодий моҳияти ва аҳамиятини ўрганиш;
- молиявий назорат тизими ва унинг назарий-ҳуқуқий асосларини ўрганиш;
- молиявий назоратни ташкил қилиш тур, шакл ва усулларини ўрганиш;
- молиявий назоратни амалга оширувчи органлар ва уларнинг молиявий назоратни ташкил қилишдаги функциялари, ҳуқуқ ва мажбуриятларини ўрганиш;
- молия органларининг давлат даромадлари истиқболларини белгилаш ва иқтисодий таҳлил қилиш соҳасидаги назорат-иқтисодий ишларини ўрганиш;
- молия органларида бюджетни тузиш ва ижро этиш жараёнидаги молиявий назоратнинг асосларини ўрганиш;
- ижтимоий соҳа муассасалари, ташкилотлари ҳамда алоҳида тадбирларни молиялаштиришдаги молиявий назорат механизми элементларини ўрганиш;
- бюджет ташкилотлари молия-хўжалик фаолиятини тафтиш этиш асосларини ўрганиш;
- давлат бюджети даромадлар (махсус мақсадли фондлар даромадлар) ини шаклланиши ва уларнинг тўғри ҳисобланиши, тўлиқ ҳамда ўз вақтида тўланиши ҳолатларини таҳлил қилиб ўрганиш;
- кредит муассасалари ва уларнинг филаллари томонидан банк қонунчилигига риоя қилиниши ҳамда пул-кредит, валюта ва нарх муносабатларини ҳолатини таҳлил қилиб ўрганиш;

□ суғурта муносабатларни олиб борилиши ва унга риоя қилинишини ўрганиш;

□ нодавлат молиявий назорат органлари ва уларнинг молиявий назоратни ташкил қилишдаги функциялари, ҳуқуқ ва мажбуриятлари ҳамда унинг аҳамиятини ўрганиш;

□ тараққий этган мамлакатларда молиявий назоратни ташкил этиш амалиётини ўрганиш.

Фан бўйича талабаларнинг билим, кўникма ва малакаларига қўйиладиган талаблар

Мазкур фан бўйича бакалавр:

Билим, малака, ва кўникмаларга эга бўлиш учун талабалар қуйидагиларни ўзлаштириш лозим:

- назорат ва молиявий назорат;
- молиявий назоратнинг объектлари ва субъектлари;
- назорат элементлари;
- молиявий назоратнинг турлари, шакллари, усусллари;
- Давлат молиявий назорати;
- нодавлат молиявий назорати;
- Умумдавлат назорат органлари;
- Ўзбекистон Республикаси Вазирлар Маҳкамаси, Ўзбекистон Республикаси Сенати ва Қонунчилик палатаси, Ҳисоб палатаси, Ўзбекистон Республикаси Молия вазирлиги, Молия вазирлиги ҳузуридаги Давлат бюджети ғазначилик ижроси Бошқармаси ва суғурта назорати, Ўзбекистон Республикаси давлат Солиқ қўмитаси, Божхона қўмитаси ва Марказий банклари вазифалари, ҳуқуқ ва мажбуриятлари;
- тафтиш ва текшириш;
- муқобил текшириш ва мониторинг;
- қисқа муддатли текшириш;
- молия органлари фаолиятини тафтиш;
- бюджет ижросини тафтиш қилиш;
- бюджетлараро муносабатлардаги операцияларнинг қонунийлигини текшириш;
- бюджетнинг ғазна ижросини текшириш;
- тафтиш натижаларини расмийлаштириш ва чора тадбирлар белгилаш;
- бюджет ташкилотлари тўғрисида тушунча;
- бюджет маблағларига эғалик қилувчилар, уларнинг гуруҳланиши;

- бюджет ташкилотларини смета асосида молиялаштиришдаги молия органларининг назорат вазифалари;
- бюджет ташкилотларининг бюджетдан ташқари маблағлари манбаларининг шаклланиши ва ишлатилиши юзасидан молиявий назорат;
- молия органлари, бюджет ташкилотлари ва хўжалик юритувчи субъектларида тафтиш ўтказиш ҳуқуқига эга органлар, уларнинг ваколатлари;
- молия, солиқ, суғурта ва банк назоратининг ўзига хос жиҳатлари ва босқичлари;
- аудиторлик назорати;
- ривожланган мамлакатларда молиявий назоратни ташкил этиш;
- солиқ, бюджет, молия ва банк назоратининг ўзига хос жиҳатлари

Фаннинг ўқув режадаги бошқа фанлар билан ўзаро боғлиқлиги ва услубий жиҳатидан узвийлиги

“Молиявий назорат” фани ихтисослик фани ҳисобланиб, 7-8 семестрда ўқитилади. Дастурни амалга ошириш ўқув режасида режалаштирилган математик ва табиий (олий математика, математик программалаштириш), умумқасбий (иқтисодий назария, статистика, пул, кредит ва банклар, молиявий менежмент, солиқ ва солиққа тортиш, суғурта назарияси, иқтисодий таҳлил ва ҳ.к.) ва ихтисослик (молия, давлат бюджети, молиявий ресурсларни бошқариш, халқаро молия муносабатлари, маҳаллий бюджетлар, бюджетдан ташқари фондлар) фанларидан етарли билим ва кўникмаларга эга бўлишлик талаб этилади

Фаннинг ишлаб чиқаришдаги ўрни

Давлат бюджетида ва корхоналарда молиявий маблағларни тушуми ва уларни мақсадли ҳамда ўринли сарфланиши жуда муҳим масалалардан бири бўлиб ҳисобланади. Бу эса, молиявий муносабатларни олиб борилишида, иқтисодий муноносибликни тўғри келиши мақсадга мувофиқ бўлади. Бунинг учун аввалом бор молиявий назорат тўғри йўлга қўйилган бўлиши талаб қилинади.

Молиявий назоратни тўғри ташкил этиш бозор иқтисодиёти такомиллашиб бориш натижасида миллий иқтисодиёт тармоқларининг барчасида, хусусан ишлаб чиқариш ва ноишлаб чиқариш ҳамда жамоат ташкилотларида мавқеи оиб боради.

Шунинг учун Давлат молиясини бошқаришда ҳам корхоналар молиясини бошқаришда ҳам молиявий назорат тизимига алоҳида талаблар қўйилади.

Молиявий назорат самарали ташкил этилиши молиявий ресурсларнинг тежаб ишлатилишини таъминлайди. Шунинг учун ушбу фан асосий ихтисослик фани ҳисобланиб, молия тизимининг ажралмас бўғини ҳисобланади.

Фанни ўқитишда замонавий ахборот ва педагогик технологиялар

Талабаларнинг молиявий назорат фанини ўзлаштиришлари учун ўқитишнинг илғор ва замонавий усулларидан фойдаланиш, янги инфор­мацион-педагогик технологияларни тадбиқ қилиш муҳим аҳамиятга эгадир. Фанни ўзлаштиришда дарслик, ўқув ва услубий қўлланмалар, маъруза матнлари, тарқатма материаллар, электрон материаллар, виртуал стендларидан фойдаланилади. Маъруза, амалий ва лаборатория дарсларида мос равишдагн илғор педагогик технологиялардан фойдаланилади.

Шунингдек, ривожланган хорижий мамлакатларда мавжуд бўлган педагогик технологияларни изчил жорий этиш. Хусусан талабаларга масофавий таълим бериш жараёнини амалга ошириш. Бу борада, фанни масофавий ўқитишда лозим бўлган техника ва технологияларни ҳам изчил ўрганилади.

АСОСИЙ ҚИСМ

Фаннинг назарий машғулоти мазмуни

“Молиявий назорат” фанининг предмети, мақсад ва вазифалари

“Молиявий назорат” фанининг предмети, ўрганиш объектлари. Жамиятда хўжалик юритишнинг турли соҳа ва тармоқларида, давлат бошқарувининг барча поғоналарида пул оқимлари, молиявий ресурслар ҳаракатини назорат қилиш ва бу борадаги молиявий назорат органларининг мақсадли фаолияти – фаннинг ўрганиш объекти сифатида. “Молиявий назорат” фанининг мақсади ва вазифалари. “Молиявий назорат” фанининг иқтисодий билимлар қаторида тутган ўрни ва аҳамияти, фаннинг бошқа маҳсус фанлар билан ўзаро алоқаси.

Молиявий назоратни ташкил этишнинг назарий ва ҳуқуқий асослари
Молиявий назорат – бошқариш тизимининг асосий элементи сифатида. Назоратнинг таркиб топиши ва ривожланиш босқичлари. Молиявий назоратнинг назарий асослари. Молиявий назоратнинг мазмуни ва аҳамияти. Молиявий назоратнинг объектлари ва субъектлари. Назорат элементлари. Назоратни ташкил қилиш тамойиллари. Молиявий назоратнинг вазифалари, ислохотларнинг янги босқичида уларнинг такомиллашуви. Молиявий

назоратнинг ишлаб чиқариш самарадорлигини оширишга, хўжалик юритишнинг юқори натижаларига эришишга, давлат даромадларининг ошишига ҳамда давлат маблағларидан самарали, мақсадга мувофиқ фойдаланишга таъсири. Молиявий назоратни ташкил этишнинг ҳуқуқий асослари, уларнинг мустаҳкамланиши ва такомиллашуви.

Молиявий назоратни амалга оширувчи органлар ва уларнинг молиявий назоратни ташкил этишдаги аҳамияти

Молиявий назоратни гуруҳлаш асослари. Молиявий назорат турлари. Давлат молиявий назорати, унинг гуруҳланиши. Нодавлат молиявий назорати: субъектлари, вазифалари ва аҳамияти. Молия органларида молиявий назоратни олиб бориш шакллари. Молиявий назоратни олиб бориш усуллари. Нодавлат молиявий назоратининг таркиб топиши ва ривожланиши. Аудиторлик назоратининг моҳияти, зарурлиги, афзалликлари.

Давлат молиясини бошқариш тизимидаги ислохотларнинг молиявий назоратни ташкил этишга таъсири. Умумдавлат назорат органлари, уларнинг гуруҳланиши. Давлат ҳокимияти вакиллик органи – Парламент назоратининг, Ўзбекистон Республикаси Вазирлар Маҳкамаси қошидаги махсус ҳукумат комиссиялари фаолиятининг мазмуни, вазифалари, аҳамияти. Молиявий назорат органлари фаолиятини мувофиқлаштириш. Ўзбекистон Республикаси Сенати ва Қонунчилик палатаси, Ҳисоб палатаси, уларнинг вазифалари ва молиявий назоратни ташкил этишдаги аҳамияти.

Ўзбекистон Республикаси Молия вазирлиги, унинг ташкилий, институционал ва қонуний-ҳуқуқий асослари. Молия вазирлиги ҳузуридаги назорат–тафтиш Бош бошқармаси ва унинг ҳудудий бошқармалари, уларнинг давлат молиясини назорат қилишдаги аҳамияти. Молия вазирлиги ҳузуридаги Давлат бюджети ғазначилик ижроси Бошқармаси - бюджет ижросини назорат қилиш органи сифатида. Ўзбекистон Республикаси Молия вазирлиги ҳузуридаги Суғурта назорати вазифалари ва уларнинг молиявий назоратни амалга оширишда аҳамияти. Ўзбекистон Республикаси давлат Солиқ қўмитаси, Божхона қўмитаси ва Марказий банки ҳамда улар фаолиятининг ташкилий, институционал ва ҳуқуқий асослари. Иқтисодиётнинг эркинлашуви ва ислохотларнинг чуқурлашуви шароитида молия, солиқ, божхона ва банк органлари фаолиятининг самарадорлигини оширишга қўйилаётган янги талабларнинг асосий йўналишлари.

Молиявий назоратни ташкил қилиш шакл, усул ва турлари

Молиявий назоратни гуруҳлаш асослари. Молиявий назоратнинг уни амалга оширувчи субъектларга кўра турлари. Давлат молия назорати, унинг

гурухланиши. Умумдават молия назорати органлари, уларнинг вазифалари. Маҳкамавий (идоравий) молиявий назорат, унинг ўзига хос хусусиятлари, субъектлари. Нодавлат молия назорати: субъектлари, вазифалари ва аҳамияти. Молиявий назоратни олиб бориш шакллари: дастлабки, жорий ва сўнгги назорат, уларнинг хусусиятлари, ўзаро боғлиқлиги ва мувофиқлигининг зарурлиги. Назоратни олиб бориш усуллари: текшириш; таҳлил қилиш, тафтиш қилиш. Нодавлат, даҳлсиз молиявий назоратнинг таркиб топиши ва ривожланиши, унинг аҳамияти. Аудиторлик назоратининг моҳияти, зарурлиги, таркиби, афзалликлари.

Молиявий назорат олиб борувчи органлар ва уларнинг молиявий назоратни ташкил қилишдаги ўрни

Ўзбекистон Республикаси Молия вазирлиги, унинг вазифалари, функциялари, ҳуқуқ ва мажбуриятлари. Молия вазирлиги марказий аппаратининг таркиби ва тузилиши, унинг молия тизимида назоратни ташкил қилишдаги роли ва аҳамияти. Маҳаллий молия органлари, ҳудудий молияни бошқариш, тартибга солиш ва назорат қилишда уларнинг аҳамияти, улардаги назорат ишларининг хусусиятлари. Молия вазирлиги тизими фаолиятини тартибга солиш ва такомиллаштиришга хизмат қилувчи меъёрий -ҳуқуқий ҳужжатлар. Молия вазирлиги ҳузуридаги Бош Назорат – тафтиш Бошқармаси ва унинг ҳудудий бошқармалари таркибий тузилиши, вазифалари, ҳуқуқ ва мажбуриятлари. Давлат маблағларидан, давлат мулкидан ва давлатга тегишли бошқа активлардан мақсадга мувофиқ фойдаланишни назорат қилишда Назорат-тафтиш Бошқармаси (НТБ)нинг аҳамияти. НТБнинг фаолиятини тартибга солувчи меъёрий-ҳуқуқий ҳужжатлар. Молия вазирлиги ҳузуридаги Давлат бюджети ғазна ижроси услубияти Бошқармасининг бюджет ижросини назорат қилишдаги фаолиятининг хусусиятлари.

Молия органлари, бюджет ташкилотлари ҳамда хўжалик юритувчи субъектларда молия, бюджет интизомига ва солиқ тўғрисидаги қонун ҳужжатларига риоя этилишини назорат қилиш

Бюджетни тузиш жараёнида молия органлари фаолиятини тафтиш этишнинг асосий вазифалари, унинг субъектлари, объектлари, предмети, манбалари. Бюджет ижросини тафтиш қилиш. Бюджетлараро муносабатлардаги операцияларнинг қонунийлигини текшириш. Бюджетнинг ғазна ижросини текшириш. Тафтиш натижаларини расмийлаштириш ва чора тадбирлар белгилаш.

Бюджет ташкилотлари тўғрисида тушунча. Бюджет маблағларига эгалик қилувчилар, уларнинг гурухланиши. Бюджет ташкилотларини смета асосида

молиялаштиришдаги молия органларининг назорат вазифалари. Бюджет ташкилотларининг бюджетдан ташқари маблағлари манбаларининг шаклланиши ва ишлатилиши юзасидан молиявий назорат.

Тафтиш – молиявий назоратнинг асосий усули сифатида. Молия органлари, бюджет ташкилотлари ва хўжалик юритувчи субъектларида тафтиш ўтказиш ҳуқуқига эга органлар, уларнинг ваколатлари. Ушбу ташкилотларнинг молия-бюджет, молия-хўжалик фаолиятини тафтиш қилишнинг асосий вазифалари. Молия, солиқ, суғурта ва банк назоратининг ўзига хос жиҳатлари ва босқичлари. Тафтишларни ташкил қилишда давлат молиявий назорати органларининг аудиторлик назорати идоралари билан ҳамкорлиги.

Ривожланган мамлакатларда молиявий назоратни ташкил этиш. Молиявий назорат органларининг хусусиятлари. Солиқ, бюджет, молия ва банк назоратининг ўзига хос жиҳатлари. Назорат-иқтисодий ишларни микро ва макродаражада ташкил этиш амалиёти, бу соҳадаги хорижий тажриба асосида Ўзбекистон молия органлари олдида қўйилаётган янги талаблар. Ўзбекистон Республикасида молиявий назорат тизимини такомиллаштиришнинг асосий йўналишлари.

Солиқ назоратини ташкил этиш

Ўзбекистон Республикаси Давлат солиқ қўмитаси, унинг вазифалари, функциялари, ҳуқуқ ва мажбуриятлари. Давлат солиқ қўмитаси таркиби ва тузилиши, унинг молия тизимида назоратни ташкил қилишдаги роли ва аҳамияти. Маҳаллий солиқ органлари, ҳудудий молияни бошқариш, тартибга солиш ва назорат қилишда уларнинг аҳамияти, улардаги назорат ишларининг хусусиятлари. Давлат солиқ қўмитаси фаолиятини тартибга солиш ва такомиллаштиришга ҳизмат қилувчи қонуний-ҳуқуқий ҳужжатлар. Давлат солиқ қўмитаси ҳузуридаги Назорат – тафтиш Бошқармаси, унинг таркибий тузилиши, вазифалари, ҳуқуқ ва мажбуриятлари. Давлат бюджети даромадларини мустахкамлашда ДСҚнинг аҳамияти. Солиқ назоратининг шакллари. Бюджетга ва давлат мақсадли жамғармаларига тушумларни назорат қилиш. Бюджет интизомига риоя этиш тартиби. Солиқ текшируви турлари. Солиқ текширувини ўтказиш тартиби. Солиқ текшируви натижаларини расмийлаштириш.

Божхона хизмати назоратини ташкил этиш

Хўжалик юритувчи субъектларни ривожланишида божхонанинг роли. Божхона қўмитасининг тузилмаси. Божхона иши. Бож тўловлари ва уларни

амалга ошириш миқдори ҳамда муддатини текшириш. Божхона назорати ва унинг вазифалари. Божхона назорати турлари ва усуллари.

Суғурта органларида назорат ишларини ташкил этиш

Суғурта муносабатларини амалга оширишда давлат суғурта назоратининг аҳамияти. Суғурат назорати тузилмаси. Суғурта муносабатлари турлари ва уни текширишнинг ўзига хос хусусиятлари. Суғурат назоратининг субъектлар ва объектлари. Суғурта назоратни олиб бориш муддатлари. Суғурта муносабатлари назоратининг хўжалик субъектларини ривожланишида аҳамияти. Суғурта назоратини олиб бориш турлари ва усуллари.

Банк муассасаларида молиявий назоратни ташкил этиш

Хўжалик юритувчи субъектларни молиялаштиришда банкларнинг роли. Марказий банкнинг тузилмаси. Банк назорати ва унинг вазифалари. Банк назоратини амалга оширувчи органлар фаолиятининг ҳуқуқ ва мажбуриятлари. Банк назорати турлари ва усуллари.

Амалий машғулотларнинг тахминий рўйхати

- “Молиявий назорат” фанининг предмети, мақсад ва вазифалари.
- Молиявий назоратни ташкил этишнинг назарий ва ҳуқуқий асослари.
- Молиявий назоратни ташкил қилиш турлари, шакллари ва усуллари.
- Умумдавлат назорат органлари ва уларнинг молиявий назоратни ташкил этиши.
 - Ўзбекистон Республикаси Ҳисоб палатаси ва унинг молиявий назоратни ташкил этишдаги ўрни.
 - Молия органлари ва уларнинг молиявий назоратни олиб боришдаги роли.
 - Давлат бюджети даромадлари истиқболларини белгилаш ва уларни шаклланиши бўйича назорат ишлари.
 - Солиқ назорати.
 - Бюджетни тузиш ва ижро этиш жараёнини назорат қилиш.
 - Суғурта назорати.
 - Божхона ва банк назорати.
 - Бюджет ташкилотлари харажатлар сметасини режалаштириш ва бюджетдан молиялаштиришдаги молиявий назорат.
 - Бюджет ташкилотлари молия-хўжалик фаолиятини тафтиш этиш.
 - Аудит назоратининг молиявий назоратни амалга оширишдаги аҳамияти.

- Тараққий этган мамлакатларда молиявий назоратни ташкил этиш амалиёти.

Амалий машғулотларини ташкил этиш бўйича тавсиялар

Амалий ўқув жараёнини ташкил этишда мавзуларни кўргазмали воситалардан, слайдлар, диапроектор ва жадваллардан фойдаланиш асосида ўрганиш кўзда тутилган. Айрим амалий машғулотларни бажаришда шахсий компьютерлардан фойдаланиш тавсия этилади.

“Молиявий назорат” фанини ўрганишда талаба амалий ёрдам тариқасида давлат бюджет-молия назорати тўғрисидаги ҳисобот материаллари, умумий ва оператив молия-бюджет-солиқ органларининг Низомлари, маҳаллий бюджетлар ижросини назорат қилиш юзасидан режавий ва ҳисобот маълумотлари, бюджет меъёрлари, бюджет ташкилотларининг штат жадваллари ва бошқа амалий материаллар, тегишли чизмалар, жадваллар, слайдлар, тарқатма материаллар билан таъминланади.

“Молиявий назорат” фанини ўрганишда талабалар ахборот тизими орқали бюджет-молиявий қонунчилик янгиликларидан хабардор бўлишлари ва ўқиш жараёнида улардан фойдаланишлари мумкин.

Лаборатория ишларини ташкил этиш бўйича кўрсатмалар

Фан бўйича лаборатория ишлари ўқув режада кўзда тутилмаган.

Курс ишларини тайёрлаш бўйича кўрсатмалар

“Молиявий назорат” фани бўйича курс иши танланган мавзу бўйича натижаларни умумий яхлитликка эга илмий ва амалий фикрларни акс эттирувчи лойиҳавий ишдир. Курс иши “Молиявий назорат” фани ривожланишининг замонавий даражасига, иқтисодиётнинг ривожланиш тенденцияларига доир масалаларини акс эттиришга мос келиши керак.

Курс иши нафақат назарий аҳамияти, мавзусининг долзарблиги ва эришилган натижаларнинг амалиётга тадбиқи, балки унинг услубий тайёргарлик даражаси ҳамда расмийлаштирилишига қараб баҳоланади. Курс ишини ёзишнинг энг муҳим босқичи - бу қўйилган саволларнинг ўзаро назарий ва амалий алоқадорлигини таъминлаш. Курс ишининг таркибий тузилишини тўғри белгилаш талабага курс ишининг мақсади ва вазифаларини аниқ қўйиш ҳамда кўзланган натижага эришиш йўлларини, шунингдек, курс ишини тайёрлаш босқичларини тўғри танлашга имкон яратади. Курс ишининг таркибий тузилишини оқилона ва сифатли ишлаб чиқилиши талабага изланишнинг олдида қўйилган мақсад ҳамда натижаларини тўғри фойдалаш,

фикрларни баён этиш услублари ва курс ишини тайёрлаш босқичларини ажратиш имконини беради.

Курс иши талабанинг илмий жиҳатдан етуклиги ҳамда “Молиявий назорат” фани бўйича чуқур билимга ва амалий кўникмага эгаллигини намоён қилиши зарур. Курс ишида ўрганиладиган масалаларнинг назарий жиҳатлари, аниқланган муаммоларини, қўйилган илмий ва амалий вазифаларни таҳлил қилиш ҳамда муаммоларни ҳал этишни кўзлаган ҳолда бир-бирига мантиқий мос режа тузилади ва шу асосида ёзилади. Талаба курс иши бўйича изланиш натижаларини ёритишда аудитни ташкил қилишнинг ўзига хослигини ҳисобга олиб, чет давлатларнинг тажрибаларини ўзимизда орттирган амалий ютуқларни умумлаштирган ҳолда ҳисоб сиёсатининг хусусиятларини, белгиланган муаммоларнинг ечимини топиш йўл-йўриқларни ишлаб чиқади ва бартараф қилиш усулларини тавсия этади.

Курс ишини ҳимоя қилишга қуйидаги умумий талаблар қўйилади:

- ўрганилаётган муаммо бўйича мавжуд иқтисодий адабиётларни чуқур таҳлил қилиш;
- курс ишида чизма ва жадвалларни муаян тизимга келтирилган ҳолда расмийлаштириш;
- курс иши бўйича тўпланган материалларни танқидий ўрганиш;
- таклиф ва тавсияларнинг асослаб берилиши;
- талаба томонидан фикрнинг кетма-кетликда, муаян изчилликда баён қилиниши;
- қўйилган талаблар бўйича курс ишининг расмийлаштирилиши

Курс ишларининг намунавий мавзулари -

Аудит назорати турлари, усуллари ва шакллари.

- Аудит назоратини ташкил этиш тартиби.
- Аудиторлик назоратининг моҳияти ва зарурлиги.
- Банк назорати турлари ва усуллари.
- Бож тўловлари ва уларни амалга ошириш тартиби. - Божхона назорати ва унинг вазифалари
- Божхона назорати ва унинг вазифалари.
- Божхона назорати ишини амалга ошириш тартиби.
- Бюджет жараёни ва бюджет ижросини самарали ташкил этиш масалалари
- Корхонанинг ўзига хос рискларини ўлчаш ва уни баҳолаш
- Бюджет назорати ва уни таъминлашда Олий мажлис Қонунчилик палатасининг ўрни

- Давлат бюджетини ижросини таъминлашнинг замонвий концепциялари ва уларни Ўзбекистонда қўллаш истиқболлари
- Давлат бюджетини тузиш ва ижро этишнинг муқобил механизмлари: ноль асосда, даврий, натижага асосланган, ўрта ва узоқ муддатли бюджет тузиш
- Конвертацион акциялар эмиссияси ва унинг капитал таркибий тузилишга таъсири
- Давлат харидини самарали ташкил этиш йўллари
- Давлат молиясини самарали ташкил этиш ва бошқаришни такомиллаштириш истиқболлари
- Давлатнинг мақсадли фондларини самарали бошқариш истиқболлари
- Давлат молиясини бошқаришда молиявий назоратнинг ролини кучайтиришнинг ҳозирги давр муаммолари
- Бюджет ташкилотларини молиявий маблағ билан таъминлашда молиявий назоратни такомиллаштириш масалалари
- Ўзбекистон Республикаси давлат бюджети ижросини ўрта ва узоқ муддатли прогнозлаштиришга ўтиш масалалари.
- Қурилиш ташкилотларида молиявий назоратни такомиллаштириш йўллари
- Корхоналар иқтисодий хавфсизликни таъминлашда молиявий назоратнинг ўрни
- Ижтимоий-иқтисодий жараёнларни молиявий тартибга солиш
- Давлат молиявий назорат органлари ва улар фаолиятини такомиллаштириш масалалари
- Молиявий назорат механизми ва уни ташкил этишнинг замонвий дастаклари
- Бюджет интизомига риоя этишда НТББнинг ўрни.
- Бюджет маблағларидан самарали фойдаланишда молиявий назоратнинг зарурлиги ва аҳамияти.
- Бюджет маблағларидан фойдаланишда назорат ишларининг самарадорлиги.
- Бюджет меъёрлари, харажатларни лимитлаш, уларга риоя қилинганлик жараёнини текшириш.
- Бюджет ташкилотларида ички молиявий назоратни ташкил этишни ўзига хос хусусиятлари.
- Бюджет харажатларини асослигини текшириш ва назорат қилиш.
- Бюджетнинг ғазначилик ижросини амалга ошириш масалалари.
- Бюджет-солиқ, ва молия назоратининг ўзига хос жиҳатлари.

- Вазирликлар, кўмиталар, идоралар, корхоналар ва ташкилотларнинг Ҳисоб палатаси ваколатига кирувчи масалалари бўйича иш фаолиятини мувофиқлаштиришдаги ўрни.
- Ғазначилик-бюджет ижросини таъминлашнинг самарали усулидир.
- Германияда молиявий назоратни ташкил этилиши.
- Глобал молиявий инқироз ва халқаро молиявий назорат тизимидаги асосий ислохот йўналишлари
- Давлат бюджети маблағларидан самарали фойдаланишда Назораттафтиш Бошқармаси (НТБ)нинг аҳамияти.
- Давлат бюджети даромадларини шакллантиришда солиқ назоратининг аҳамияти.
- Давлат бюджетига солиқлар ва тушумларни назорат қилишда молия органлари фаолиятини мувофиқлаштириш масалалари.
- Давлат молия назорати, унинг гуруҳланиши.
- Давлат молиясини бошқаришда молиявий назоратнинг ролини кучайтиришнинг ҳозирги давр муаммолари
- Бюджет ташкилотларини молиявий маблағ билан таъминлашда молиявий назоратни такомиллаштириш масалалари
- Ўзбекистон Республикаси давлат бюджети ижросини ўрта ва узоқ муддатли прогнозлаштиришга ўтиш масалалари.
- Қурилиш ташкилотларида молиявий назоратни такомиллаштириш йўллари
- Давлат солиқ кўмитаси ҳузуридаги Назорат – тафтиш Бошқармаси, унинг таркибий тузилиши, вазифалари, ҳуқуқ ва мажбуриятлари.
- Давлат солиқ кўмитаси ҳузуридаги назорат–тафтиш бошқармасининг солиқ назоратини ташкил этишдаги роли.
- Давлат солиқ-бюджет сиёсатининг асосий тамойиллари.
- Давлат фондларининг профицит ресурслардан самарали фойдаланиш масалалари
- Иқтисодиётнинг модернизациялаштириш шароитида давлат молия сиёсати
- Иқтисодиётнинг модернизациялаштириш шароитида айланма маблағлардан самарали бошқариш
- Ўзбекистон Республикасида таълим тизимини ислоҳ қилишни молиявий таъминлаш масалалари
- Давлат молиясини бошқариш ва тартибга солишда божхона хизмати фаолиятини такомиллаштириш масалалари

Мустақил таълимни ташкил этишнинг шакли ва мазмуни

- Мустақил таълимни ташкил этишда фаннинг хусусиятларини ҳисобга - олган ҳолда қуйидаги шакллардан фойдаланиш тавсия этилади:

- айрим назарий мавзуларни ўқув адабиётлари ва молия стандартлари

- ёрдамида мустақил ўзлаштириш;

- берилган мавзулар бўйича реферат тайёрлаш;

- семинар ва амалий машғулотларга тайёргарлик кўриш;

- амалиётдаги мавжуд муаммоларнинг ечимини топиш;

- илмий мақола, анжуманга маъруза тезисларини тайёрлаш;

- фаннинг энг долзарб муаммоларини қамраб олувчи рефератлар ёзиш;

- назарий билимларни амалиётда қўллаш;

- амалиётдаги мавжуд муаммоларнинг ечимини топиш;

- илмий мақола, анжуманга докладлар, маъруза тезисларини тайёрлаш;

- ўрганилаётган фан бўйича мавжуд асосий илмий адабиётларга аннотация

- ёзиш ва бошқалар.

- Мустақил таълимни ташкил этишнинг мазмуни

-

- Таълим жараёнига янги педагогик технологияларни, ўқитишнинг интерфаол

- усулларини қўллаш талаба томондан мустақил танланади. Мақсад талабаларни

- мустақил ўқишга ўргатишдир. Талабаларнинг мустақил ишини ташкил

- этишнинг асосий тамойиллари унинг систематик тарзда, яъни доимий узлуксиз

- равишда амалга оширилади. Талаба аудиторияда олган билимини

- мустаҳкамлаш, шу билан бирга навбатдаги янги мавзунини пухта ўзлаштириши

- учун ҳар куни мустақил равишда тайёргарлик кўриши керак.

Тавсия этилаётган мустақил ишларнинг мавзулари

• Молиявий назорат – бошқариш тизимининг асосий элементи сифатида.

• Молиявий назоратни ташкил этишнинг ҳуқуқий асослари, уларнинг мустаҳкамланиши ва такомиллашуви.

- Нодавлат молия назорати: субъектлари, вазифалари ва аҳамияти.
- Умумдавлат назорат органлари, уларнинг гуруҳланиши
- Парламент назоратининг мазмуни, асосий вазифалари, умумдавлат молиявий назоратини амалга оширишдаги аҳамияти. Ўзбекистон Республикасида “Назорат қилувчи органлар фаолиятини мувофиқлаштирувчи Республика Кенгаш”ининг тузилиши, мақсад ва вазифалари.
- Назорат-тафтиш Бош бошқармаси ва унинг ҳудудий бошқармаларининг аҳамияти.
- Иқтисодиётнинг эркинлашуви ва ислохотларнинг чуқурлашуви шароитида молия-солиқ органларига қўйилаётган янги талаблар.
- Давлат бюджетига солиқлар ва тушумларнинг тушишини таҳлил қилишда солиқ ва молия органлари фаолиятини мувофиқлаштириш.
- Бюджет ташкилотларини сметали молиялаштириш тартиби.
- Махкамавий (идоравий) назорат аппарати, унинг вазифалари, ваколатлари.
- Тафтишларни ташкил қилишда давлат молиявий назорат органларининг аудиторлик назорати идоралари билан ҳамкорлиги.
- Ўзбекистон Республикасида молиявий назорат тизимини такомиллаштиришнинг асосий йўналишлари.

Дастурнинг инфор­мацион-услубий таъминоти

Мазкур фанни ўқитиш жараёнида:

Молиявий назорат ва унинг турларига тегишли маъруза дарсларида модуль тизими­га асосланган электрон мажмуадан;

- тақдимот технологияларидан;
- Молиявий назоратни қўллашга тегишли маъруза машғулотларида педагогик ва ахборот технологияларидан;
- Молиявий назорат ва ахлоқ кодекси бўлимига тегишли маъруза машғулотларида ақлий ҳужум, амалий иш ўйини технологияларидан;
- Ўзбекистон Республикаси молия тизими амалиётида назорат масалалари бўлимига тегишли маъруза машғулотларида мантиқий фикрлаш, ақлий ҳужум ва таълимнинг шу каби бошқа методлари, педагогик ва ахборот технологиялари қўлланилиши назарда тутилган.

Фойдаланилган адабиётлар рўйхати

Асосий адабиётлар

1. Vahobov A., Malikov T. Moliya. Darslik. Toshkent, “Nashr”, 2011 y. 712 b.

2. Маликов Т.С., Ваҳобов Д.Р. Молия чизмаларида. – Т.: “IQTISODMOLIYA”, 2009 й, 660 б.
3. Ваҳобов А., Маликов Т. “Молия: умумназарий масалалар” ўқув қўлланма Тошкент, “IQTISOD-MOLIYA”, 2008 й. 316 б.
4. Бровкина Н.Д. Контроль и ревизия. М.: ИНФРА – М, 2010 г. 346 стр.
5. Нуриддинова В., Шарапова Молиявий назорат ўқув-қўлланма Т.: “IQTISOD-MOLIYA”, 2014 й, 382 б.

Қўшимча адабиётлар

6. Ибрагимов А.К., Сугирбаев Б.Б. Бюджет назорати ва аудити. Info COM.UZ.MЧЖ. 2010 й. 120 б.
7. Яхшибоев Ғ. Қ. Молиявий назорат. Т.: “ИҚТИСОД-МОЛИЯ”, 2007 й. 96 б.
8. Ибрагимов А.К., Сугирбаев Б.Б. Бюджетный контроль и аудит. Info COM.UZ.MЧЖ. 2010 й. 120 б.
9. Евдокимова А. Внутренний аудит и контроль финансово – хозяйственной деятельности организации. М.: “Дашков и К”-2009 г. 398 стр.
10. Мусаев Б, Срожиддинова З.Х. Контрольно-экономическая работа финансовых органов. Т.: “Молия-иқтисод”, 2006 й. 340 б.
11. Терехова Е.В. Негосударственный финансовый контроль. Узд.МГУ. 2007 г. 152 стр.
12. Мусаев Б, Срожиддинова З.Х. Контрольно-экономическая работа финансовых органов. Т.: “Молия-иқтисод”, 2006 й. 340 б.

Интернет сайтлари

www.lex.uz www.mf.uz
 www.budget.ru
 www.gov.uz

**O‘ZBEKISTON
 RESPUBLIKASI**

OLIV VA O‘RTA MAXSUS TA’LIM VAZIRLIGI

TOSHKENT MOLIYA INSTITUTI

“TASDIQLAYMAN”

O‘quv ishlari bo‘yicha prorektor

I.N.Qo‘ziyev

“ ” 2018 yil



MOLIYAVIY NAZORAT ISHCHI O‘QUV DASTURI

Bilim sohasi:	100000	– Gumanitar
	200000	– Ijtimoiy soha, iqtisod va huquq
Ta’lim sohasi:	110000	– Pedagogika
	230000	– Iqtisod
Ta’lim yo‘nalishlari:	5230600	– Moliya

Toshkent – 2018

Fanning ishchi o‘quv dasturi O‘zbekiston Respublikasi Oliy va o‘rta maxsus ta’lim vazirligining 2018 yil “__” __dagi “__”-sonli buyrug‘i (buyruqning __ilovasi) bilan tasdiqlangan “Moliyaviy nazorat” fan dasturi asosida tayyorlangan.

Fanning ishchi o‘quv dasturi Toshkent moliya instituti Kengashining 2018 yil “__” _____dagi “____”-son bayonnomasi bilan tasdiqlangan.

Tuzuvchilar: Nuritdinova V.Sh. – TMI “Moliya” kafedrası, katta o‘qituvchi
Sharapova M.A. – TMI “Moliya” kafedrası, katta o‘qituvchi
Taqrizchilar: Dodiev F.O. –Prognozlashtirish va makroiqtisodiy
tadqiqotlar instituti loyiha rahbari, dotsent,
i.f.n.
Komolov O.S. –Toshkent moliya instituti, “Moliya”
kafedrası, dotsent, i.f.n.

Fanning ishchi o‘quv dasturi kafedraning 2018 yil “___” _____ dagi “___”-sonli majlisida muhokama etilib, fakultet Kengashida ko‘rib chiqishga tavsiya qilingan.

“Moliya” kafedrası mudiri:

2018 yil “___” _____ professor **T. Malikov**

Fanning ishchi o‘quv dasturi “Moliya” fakulteti Kengashining 2018 yil “___” _____ dagi “___”-sonli majlisida muhokama etilib, institut o‘quv-uslubiy Kengashida ko‘rib chiqishga tavsiya qilingan.

“Moliya” fakulteti dekani:

2018 yil “___” _____ dotsent **D.Rustamov**

Fanning ishchi o‘quv dasturi institut o‘quv-uslubiy Kengashining 2018 yil “___” _____ dagi “___”-sonli majlisida muhokama etilib, institut Kengashida ko‘rib chiqishga tavsiya qilingan.

O‘quv-uslubiy bo‘lim boshlig‘i:

2018 yil “___” _____ dotsent **T.M.Baymuradov**

Kirish

Ushbu dasturda uzviylik va uzluksizlik nuqtai-nazaridan mantiqiy ketmaketlikda o‘z aksini topgan moliyaviy nazoratni tashkil etishning nazariy, huquqiy, tashkiliy asoslari, davlatning moliyaviy nazoratni tashkil etish va amalga oshirish siyosatining asosiy yo‘nalishlari, davlat va nodavlat moliyaviy

nazoratining turlari, nazoratni tashkil etuvchi va amalga oshiruvchi organlar faoliyatini o'rganishga alohida e'tibor qaratilgan bo'lib, moliyaviy nazoratni samarali tashkil etilishi takror ishlab chiqarish jarayonini uzluksiz rivojlanishi, ilmiy texnik taraqqiyotni tezlashuvi, iqtisodiyotning barcha sohalarida iqtisodiy ko'rsatkichlarni yaxshilanishini ta'minlashda xizmat qiladi.

Fanning maqsad va vazifalari

“Moliyaviy nazorat” fanini o'qitishdan maqsad kelgusida yuqori malakali iqtisodchi-mutaxassislar bo'lib yetishadigan talabalar uchun moliyaviy nazoratni tashkil etishning nazariy va tashkiliy-huquqiy asoslari, moliyaviy nazoratni amalga oshiruvchi organlar faoliyatini tashkil etish va amalga oshirish, rivojlangan mamlakatlar moliyaviy nazorat tizimi bo'yicha ko'nikma va malakalar shakllantirishdir.

Fanning vazifasi talabalarga moliyaviy nazoratni tashkil etishning nazariy va tashkiliy-huquqiy asoslari haqida bilimlar berish, ularda moliyaviy nazoratni amalga oshiruvchi organlar tomonidan nazorat faoliyatini tashkil etish yo'nalishlarini, moliyaviy nazoratni tashkil qilish turlari, shakl va usullarini, davlat va nodavlat moliyaviy nazorat turlarini, rivojlangan davlatlarda moliyaviy nazoratni tashkil etish amaliyotini o'rgatishdan iborat.

Fan bo'yicha talabalarning tasavvur, bilim, ko'nikma va malakalariga qo'yiladigan talablar

“Moliyaviy nazorat” fanini o'zlashtirish jarayonida amalga oshiriladigan masalalar doirasida **talaba**:

- moliyaviy nazoratni nazariy va huquqiy asoslarini o'rgangan bo'lishi va ularni kerakli joylarda qo'llay bilishi;
- moliyaviy nazora organlari faoliyatini o'rgangan bo'lishi va tahlil qilishni bilishi;
- moliyaviy nazoratga oid ma'lumotlarni to'plash, guruhlash va tahlil qilishni bilishi;
- rivojlangan mamlakatlarda moliyaviy nazorat amaliyotini o'rgangan bo'lishi va tahlil qilishni bilishi;
- moliyaviy nazorat shakllari va usullari **haqida tasavvurga ega bo'lishi**;
- iqtisodiy subyektlar moliyaviy faoliyatini tahlil qilishda moliyaviy nazorat usullardan to'g'ri foydalana **bilish** va topilgan qonunbuzilishlar va kamchiliklarni tahlil qila olish **ko'nikmalariga ega bo'lishi** kerak.

Bundan tashqari talabalardan iqtisodiy hisoblarda qoʻllanadigan standart dasturlar, elektron dasturlar bilan tanish boʻlish hamda kompyuterda ishlash koʻnikmalariga ega boʻlishi ham talab qilinadi.

Fanning boshqa fanlar bilan oʻzaro bogʻliqligi va uzviyligi

“Moliyaviy nazorat” fani “Moliya” yoʻnalishida 7-8-semestrlarda oʻtilishi rejalashtirilgan boʻlib, davlat taʼlim standartlarida koʻzda tutilgan bir qator iqtisodiy fanlar bilan bevosita bogʻliqdir. Jumladan, “Moliya”, “Moliya bozori va qimmatli qogʻozlar”, “Pul, kredit va banklar” “Soliqlar va soliqqa tortish”, “Moliyaviy va boshqaruv tahlili” va boshqa ixtisoslik fanlardan yetarli bilim va koʻnikmalarga ega boʻlishlik talab etiladi.

Fanning “Taʼlim-fan-ishlab chiqarish” integratsiyasi va innovatsion rivojlanishdagi oʻrni

Oʻquv jarayoni bilan bogʻliq taʼlim sifatini belgilovchi holatlar quyidagilar: yuqori ilmiy-pedagogik darajada dars berish, muammoli maʼruzalar oʻqish, darslarni savol-javob tarzida qiziqarli tashkil qilish, ilgʻor pedagogik texnologiyalardan va mulʼtimedia qoʻllanmalaridan foydalanish, tinglovchilarni undaydigan, oʻylantiradigan muammolarni ular oldiga qoʻyish, talabchanlik, tinglovchilar bilan individual ishlash, erkin muloqot yuritishga, ilmiy izlanishga jalb qilish.

Fanni oʻqitishda qoʻllanilishi tavsiya etilayotgan pedagogik, axborot va internet texnologiyalari Talaba “Moliyaviy nazorat” fanini oʻzlashtirishda taʼlimning innovatsion usullaridan foydalanishi, yangi pedagogik, axborot va internet texnologiyalarini tadbqiq qilishi muhim ahamiyat kasb etadi. Fanni oʻzlashtirishda oʻquv-uslubiy taʼminot (darslik, oʻquv va uslubiy qoʻllanmalar, Modul topshiriqlari)dan foydalanilish tavsiya etiladi. Maʼruza va amaliy mashgʻulotlarda turli metod va vositalardan, xususan, aqliy hujum, klaster, amaliy ish va didaktik oʻyinlar, portfolio, keys-stadi, shuningdek, kompyuter dasturlaridan (Microsoft Excel, Microsoft PowerPoint, TopS Business Integrator, Hyperion Enterprise, WebTrust, SysTrust) internet tizimlaridan foydalanish mumkin.

VII semestrda oʻqitiladigan mavzular va ular boʻyicha mashgʻulot turlariga ajratilgan soatlar hajmining taqsimoti

t/r	Fan mavzularining nomi	Jami	Shu jumladan		
			Maʼruza	Amaliy mashgʻulot	Mustaqil taʼlim

1.	Moliyaviy nazoratni tashkil etishning nazariy va huquqiy asoslari	14	4	4	6
2.	Moliyaviy nazoratni tashkil qilishning turlari, shakl va usullari	14	4	4	6
3.	Umumdavlat nazorat organlarining moliyaviy nazoratni tashkil etishdagi roli	12	4	4	4
4.	O'zbekiston Respublikasi Hisob palatasi va uning moliyaviy nazoratni tashkil etishdagi o'ri	14	4	4	6
5.	Moliya organlari tomonidan moliyaviy nazoratni amalga oshirilishi	20	6	6	8
6.	Soliq nazorati	20	6	6	8
7.	Bojxona xizmati nazoratini tashkil etish	8	2	2	4
8.	Sug'urta tashkilotlarida moliyaviy nazoratni tashkil etish	6	2	2	2
9.	Bank muassasalarida moliyaviy nazoratni tashkil etish	14	4	4	6
	7-semestr bo'yicha jami	122	36	36	50

VII semestrda o'qitiladigan ma'ruza mashg'ulotlari mazmuni

1-mavzu. Moliyaviy nazoratni tashkil etishning nazariy va huquqiy asoslari

Moliyaviy nazorat – moliyaviy boshqarish tizimining asosiy elementi sifatida. Nazorat boshqarish tizimining ajralmas qismi, mamlakat iqtisodiyoti va moliya tizimining samarali amal qilishining zaruriy sharti. Moliyaviy nazorat jamiyatning ijtimoiy-iqtisodiy rivojlanishini boshqarish ustidan davlat nazoratining tarkibiy elementi sifatida. Moliyaviy nazoratning tarkib topish va rivojlanish bosqichlari. Moliyaviy nazoratning nazariy asoslari. Moliyaviy nazoratning mazmuni va ahamiyati. Moliyaviy nazoratning ob'ektlari va sub'ektlari. Moliyaviy nazoratni amalga oshiruvchi tashkilotlar davlat moliyaviy nazorati sub'ekti sifatida. Davlat moliyaviy nazoratning boshqaruv tizimining asosiy elementi. Davlat moliyaviy

nazoratining mohiyatini ochib beruvchi holatlar. Davlat moliyaviy nazoratining davlat byudjeti va davlatning byudjetdan tashqari fondlari mablag'larining shakllanishi va ishlatilishi ustidan vakolatlari. Nazorat elementlari. Moliyaviy nazoratni tashkil qilish tamoyillari. Davlat moliyaviy nazorati organlari ishida ob'ektivlikning qonuniy ta'minoti. Qonuniylik tamoyili davlat moliyaviy nazorati organlari faoliyatining asosi sifatida. Davlat moliyaviy nazoratining ommaviyligi (oshkoraligi)ga nisbatan talablari. Davlat moliyaviy nazorati organlarining mustaqiligini huquqiy ta'minlash. Nazorat-hisob organlarining tashkiliy (institusional) va amaliy mustaqilligi. Nazorat-hisob organlarining mansabdor shaxslarining shaxsiy dahlsizligi. Davlat nazorat organlari faoliyatini tashkil etishda tizimlilik (rejalilik) tamoyili

Moliyaviy nazoratning vazifalari, islohotlarning yangi bosqichida ularning takomillashuvi. Takror ishlab chiqarishning turli bosqichlarida davlat moliyaviy nazoratining vazifalari. Davlat moliyaviy nazoratida metodik uslublari, ularning guruhlanishi. Umummilliy uslublar: tahlil va sintez, deduksiya va induksiya, o'xshashlik va modellashtirish, tizimli tahlil, funksional- miqdoriy tahlil. O'ziga xos nazorat uslublari: Organoleptik; hisob-tahliliy; hujjatli umumlashtirish; nazorat natijalarini amalga oshirish. Nazorat-iqtisodiy ishlarning ishlab chiqarish samaradorligini oshirishga, xo'jalik yuritishning yuqori natijalariga erishishga, davlat daromadlarining oshishiga hamda davlat mablag'laridan samarali, maqsadga muvofiq foydalanishga ta'siri. Moliyaviy nazoratni tashkil etishning huquqiy asoslari, ularning mustahkamlanishi va takomillashuvi.

2-mavzu. Moliyaviy nazoratni tashkil qilishning turlari, shakl va usullari

Moliyaviy nazorat amal qilish sohalari: davlat va nodavlat moliyaviy nazorati. Davlat moliyaviy nazorati va nodavlat moliyaviy nazoratlarining maqsadlari. Moliyaviy nazoratning uni amalga oshiruvchi sub'ektlarga ko'ra turlari. Umumdavlat moliyaviy nazoratining mohiyati va ahamiyati. Umumdavlat moliya nazorati organlari, ularning vazifalari. Mahkamaviy (idoraviy) moliyaviy nazoratning mohiyati, uning o'ziga xos xususiyatlari, amalga oshiruvchi subyektlari. Jamoatchilik moliyaviy nazorati va uning shakllari. Jamoatchilik moliyaviy nazoratini amalga oshiruvchi subyektlar. Xo'jalik ichidagi moliyaviy nazoratni korxonalar va tashkilotlarning iqtisodiy va moliyaviy xizmatlari tomonidan o'tkazilishi va ahamiyati. Ichki auditning mohiyati va tashkil etilishi. Ichki auditni korxonalar moliya-xo'jalik faoliyatini takomillashtirish va oqilona boshqaruv qarorlarini qabul qilishdagi ahamiyati. Auditorlik moliyaviy nazoratning tarkib topishi va rivojlanishi, uning ahamiyati. Auditorlik nazoratining maqsadi va vazifalari.

Moliyaviy nazorat shakllarining klassifikatsiyasi. O'tkazilish vaqti bo'yicha:

dastlabki, joriy va soʻnggi nazorat, ularning xususiyatlari, oʻzaro bogʻliqligi va muvofiqligining zarurligi. Amalga oshirilish reglamenti boʻyicha: tashabbuskorli (ichki) va majburiy (tashqi) nazoratning mohiyati, ahamiyati va oʻziga xos xususiyatlari. Nazorat subyektlari boʻyicha: Prezident moliyaviy nazorati, hokimiyat organlarining moliyaviy nazorati, moliya-kredit organlarining moliyaviy nazorati, firmaviy-ichki moliyaviy nazoratning mohiyati, ahamiyati va oʻziga xos xususiyatlari. Nazorat obyektlari boʻyicha: byudjet nazorati, nobyudjet fondlar nazorati, soliq nazorati, sugʻurta nazorati, pul-kredit nazorati, investitsiya nazorati,

Nazoratni olib borish usullari: tekshirish; tadqiq etish, tahlil qilish, boshqaruv nazorati, taftish qilish. Tekshirishning mohiyati va ahamiyati. Tekshirishning turlari. Tadqiq etishning nazoratni samaradorligini oshirishdagi oʻrni. Boshqaruv nazoratining obyekt va subyektlari. Moliyaviy holat tahlilini xoʻjalik faoliyatining natijalariga, moliyaviy holatning ahvoliga umumiy baho berishga taʼsiri. Taftishni moliyaviy nazoratning keng qamrovli usuli ekanligi va turlari: kompleks taftish va mavzuli taftish, toʻliq taftish va qisman taftish.

3-mavzu. Umumdavlat nazorat organlari va ularning moliyaviy nazoratni tashkil etishi

Davlat moliyasini boshqarish tizimidagi islohotlarning moliyaviy nazoratni tashkil etishga taʼsiri. Umumdavlat moliyaviy nazoratining shakllanishi va ahamiyati. Umumdavlat nazorat organlarining guruhlanishi. Oʻzbekiston Respublikasi Senati va Qonunchilik palatasi tomonidan olib boriladigan nazoratning asosiy vazifalari, umumdavlat moliyaviy nazoratini amalga oshirishdagi ahamiyati. Parlament nazoratining subyektlari va obyektlari. Parlament nazoratini amalga oshirish shakllari. Rivojlangan davlatlarda parlament nazoratining shakllari. Parlament nazoratini amalga oshirishda parlament nazorati subʼektlarining majburiyatlari.

Oʻzbekiston Respublikasining Vazirlar Mahkamasining davlat moliyaviy nazoratini amalga oshirishdagi ahamiyati. Oʻzbekiston Respublikasi Vazirlar Mahkamasi – mamlakatimizda iqtisodiyotning, ijtimoiy va maʼnaviy sohaning samarali faoliyatiga rahbarlikni, Oʻzbekiston Respublikasi qonunlari, Oʻzbekiston Respublikasi Oliy Majlisining qarorlari, Oʻzbekiston Respublikasi Prezidentining farmonlari, qarorlari va farmoyishlari ijrosini taʼminlovchi ijro etuvchi hokimiyat organi sifatida. Vazirlar Mahkamasi faoliyatida asoslanadigan prinsiplar. Vazirlar Mahkamasining iqtisodiy va ijtimoiy-madaniy rivojlantirish sohasidagi asosiy vakolatlari. Oʻzbekiston Respublikasi Vazirlar Mahkamasining boshqa organ va tashkilotlar bilan munosabatlari. Oʻzbekiston Respublikasi Vazirlar Mahkamasining tuzilishi. Oʻzbekiston Respublikasi Vazirlar Mahkamasining byudjet sohasidagi vakolatlari.

4-mavzu. O‘zbekiston Respublikasi Hisob palatasi va uning moliyaviy nazoratni tashkil etishdagi o‘rni O‘zbekiston Respublikasi Hisob palatasi va uni tashkil etishning maqsadi, faoliyatida amal qiladigan prinsiplari. O‘zbekiston Respublikasi Hisob palatasi oliy tashqi audit va moliyaviy nazorat organi sifatida. O‘zbekiston Respublikasi

Davlat byudjeti, davlat maqsadli jamg‘armalari hamda O‘zbekiston Respublikasi Oliy Majlisi, Prezidenti va Vazirlar Mahkamasining qarorlariga asosan tashkil etilgan boshqa jamg‘armalarga tushumlarni to‘liqligi, maqsadli va samarali shakllanishi va ijro etilishini, davlat aktivlari va passivlari holati va harakatini, oltinvalyuta zaxiralari hamda tashqaridan jalb qilingan mablag‘larni qayta to‘ldirilishi, boshqarilishi va tasarruf etilishi ustidan monitoring va davlat nazoratini amalga oshirishdagi ahamiyati. Hisob palatasi faoliyatini tashkil etishning huquqiy asoslari.

O‘zbekiston Respublikasi Hisob palatasining vazifalari va funksiyalari, huquq va vakolatlari.

O‘zbekiston Respublikasi Hisob palatasining tarkibiy tuzilishi: Hisob palatasi raisi va unga bo‘ysunuvchi O‘zbekiston Respublikasi Prezidenti topshiriqlarini bajarishda ijro intizomiga rioya etilishini nazorat qilish sho‘‘basi, Hisob palatasi raisining 1-o‘rinbosariga bo‘ysunuvchi O‘zbekiston Respublikasi Davlat byudjetiga tushumlarning to‘liqligini nazorat qilish Inspeksiyasi: Qo‘shimcha daromad manbalarini aniqlash axborot-tahlil sho‘‘basi va Soliq, moliya organlari va soliq to‘lovchilar bilan ishlash sho‘‘basi, Hisob palatasi raisining 2-o‘rinbosariga bo‘ysunuvchi Byudjet tizimi byudjetlarining shakllantirilishi va xarajat qismining ijro etilishini nazorat qilish sho‘‘basi va Pul-kredit va valyuta siyosati sho‘‘basi.

O‘zbekiston Respublikasi Hisob palatasi tomonidan tekshirishlarni tashkil etish va o‘tkazish tartibi. Hisob palatasining tekshirishlari davomida aniqlangan davlatning iqtisodiy manfaatlariga yetkazilgan zarar summalari va aniqlangan zarar summalarini byudjetga qaytarilish tartibi. Hisob palatasining tekshirishlari natijalari bo‘yicha tekshirishning yig‘ma dalolatnomasini tuzish tartibi. Hisob palatasi tomonidan tekshirish materiallarining topshirish va tekshirish natijalari bo‘yicha davlat organlari tomonidan chora ko‘rish tartibi.

5-mavzu. Moliya organlari tomonidan moliyaviy nazoratni amalga oshirilishi

Davlat moliyaviy nazorati tizimida O‘zbekiston Respublikasi Moliya vazirligining o‘rni. Moliya organlarining ko‘p qirrali nazorat faoliyati byudjetni rejalashtirish, moliyaviy rejalar va smetalar loyihalarini ko‘rib chiqish, byudjetning

barcha daromadlarini to'plash, davlat byudjeti bilan tegishli moliya yili uchun nazarda tutilgan chora-tadbirlarni moliyalashtirish jarayonida amalga oshirilishi.

O'zbekiston Respublikasi Moliya vazirligi respublikaning markaziy moliyaiqisodiy organi sifatida. O'zbekiston Respublikasi Moliya vazirligi, uning vazifalari, funksiyalari, huquq va majburiyatlari. Moliya vazirligi O'zbekiston Respublikasining vazifalari va funksiyalarini amalga oshirish uchun zarur moliyaviy negiz yaratishni, respublika byudjetini ishlab chiqish va ijro etishni, uning daromad qismi barqarorligini ta'minlashni, valyuta rejasini tuzish va ijro etishni, pul resurslaridan oqilona va tejab sarflashni ta'minlashi. Moliya vazirligi markaziy apparatining tarkibi va tuzilishi, uning moliya tizimida nazoratni tashkil qilishdagi roli va ahamiyati. Mahalliy moliya organlari, hududiy moliyani boshqarish, tartibga solish va nazorat qilishda ularning ahamiyati, ulardagi nazorat ishlarining xususiyatlari. Hududiy moliya organlarining byudjet sohasidagi vakolatlari. Moliya vazirligi tizimi faoliyatini tartibga solish va takomillashtirishga hizmat qiluvchi me'yoriy-huquqiy hujjatlar. O'zbekiston Respublikasi Moliya vazirligi huzuridagi Davlat moliyaviy nazorat bosh boshqarmasi va uning hududiy boshqarmalari tarkibiy tuzilishi, vazifalari, huquq va majburiyatlari. O'zbekiston Respublikasi Moliya vazirligi huzuridagi Davlat moliyaviy nazorati Bosh boshqarmasining moliyaviy huquqbuzarliklar profilaktikasini, byudjet tizimi byudjetlari mablag'lari maqsadli sarflanishini, moliyaviy nazorat ob'ektlari tomonidan byudjet qonunchiligiga, shuningdek byudjet va smeta-shtat intizomiga rioya etilishi ustidan nazoratni amalga oshiruvchi davlat moliyaviy nazorat organi sifatidagi ahamiyati. Davlat mablag'laridan, davlat mulkidan va davlatga tegishli boshqa aktivlardan maqsadga muvofiq foydalanishni nazorat qilishda Davlat moliyaviy nazorat bosh boshqarmasi (DMNB)ning ahamiyati. Bosh boshqarma va uning hududiy boshqarmalarining O'zbekiston Respublikasi moliya vaziri va Bosh boshqarma boshlig'i tomonidan tasdiqlanadigan yillik nazorat rejasi asosida amalga oshirishi. DMNBning faoliyatini tartibga soluvchi me'yoriy-huquqiy hujjatlar. O'zbekiston Respublikasi Moliya vazirligi G'aznachiligi va uning hududiy bo'linmalarining moliyaviy nazoratni olib borishdagi roli. O'zbekiston Respublikasi Moliya vazirligi G'aznachiligining tashkiliy tuzilmasi.

Davlat byudjeti g'azna ijrosi uslubiyati boshqarmasining byudjet ijrosini nazorat qilishdagi faoliyatining xususiyatlari va vazifalari. G'aznachilikning o'z faoliyatini davlat boshqaruvining boshqa organlari, mahalliy davlat hokimiyati organlari, O'zbekiston Respublikasi Markaziy banki, tijorat banklari, boshqa tashkilotlar bilan o'zaro hamkorlikda amalga oshirishi. G'aznachilik tomonidan amalga oshiriladigan nazoratning maqsadi. Davlat byudjetining g'aznachilik tizimi joriy etilishining ijobiy natijalari. Dastlabki va joriy nazorat olib boruvchi organlari tomonidan amalga oshiriladigan nazorat tadbirlari. Yuridik majburiyat va moliyaviy

majburiyat. Byudjetdan mablag' oluvchilar shartnomalarini ro'yxatdan o'tkazish tartibi. Xo'jalik shartnomasini ro'yxatdan o'tkazish. Moliyaviy majburiyatlarni ro'yxatga olish chog'ida G'aznachilik tomonidan amalga oshiriladigan nazorat.

6-mavzu. Soliq nazorati

Zamonaviy soliq tizimi. Soliq nazoratining mohiyati va uni tashkil etishning huquqiy asoslari. Soliq nazoratini amalga oshirish shakllari. Davlat soliq xizmati organlari tomonidan soliq to'lovchilarning hisobini yuritish. Soliq solish obyektlarini va soliq solish bilan bog'liq obyektlarni hisobga olish. Kameral nazoratning mohiyati va zaruriyati. Soliq to'lovchining naqd pul tushumi kelib tushishining xronometrajini tashkil etish. Nazorat-kassa mashinalarining davlat reestriga kiritilgan fiskal xotirali nazorat-kassa mashinalari majburiy qo'llanilishi. Aksiz to'lanadigan ayrim turdagi tovarlarni tang'alash qoidalariga rioya etilishi ustidan nazorat. Davlat soliq xizmati organlari davlat daromadiga qaratilgan molmulkn realizatsiya qilishdan tushadigan pul mablag'larining davlat daromadiga o'z vaqtida va to'liq tushishi ustidan amalga oshiriladigan nazorat. Boshqa majburiy to'lovlarni undirish vazifasini amalga oshiradigan davlat organlari va tashkilotlar ustidan amalga oshiriladigan nazorat. Soliq monitoringi.

Soliq tekshiruvlarining mohiyati. Soliq tekshiruvlarining shakllari: soliq to'lovchining moliya-xo'jalik faoliyati tekshiruvi (taftishi), qisqa muddatli tekshiruv va ularni amalga oshiruvchi subyektlar. Soliq tekshiruvlarining turlari: rejali soliq tekshiruvi va rejadan tashqari soliq tekshiruvining mohiyati, tekshiruv o'tkazish uchun asoslar.

O'zbekiston Respublikasi Davlat soliq qo'mitasi, uning vazifalari, funktsiyalari, huquq va majburiyatlari. Davlat soliq qo'mitasi tarkibi va tuzilishi, uning moliya tizimida nazoratni tashkil qilishdagi roli va ahamiyati. Mahalliy soliq organlari, hududiy moliyani boshqarish, tartibga solish va nazorat qilishda ularning ahamiyati, ulardagi nazorat ishlarining xususiyatlari. Davlat soliq qo'mitasi faoliyatini tartibga solish va takomillashtirishga xizmat qiluvchi me'yoriy-huquqiy hujjatlar. Davlat soliq qo'mitasi huzuridagi Nazorat – taftish Boshqarmasi, uning tarkibiy tuzilishi, vazifalari, huquq va majburiyatlari. O'zbekiston Respublikasi Bosh prokuraturasi huzuridagi Soliq, valyutaga oid jinoyatlarga va jinoiy daromadlarni legallashtirishga qarshi kurashish departamentining moliyaviy nazoratni amalga oshirishdagi roli. Departamentning soliq nazoratiga oid asosiy vazifalari.

7- mavzu. Bojxona xizmati nazoratini tashkil etish

Bojxona nazoratining mohiyati va zarurligi. Bojxona xizmati nazoratini tashkil etishning huquqiy asoslari. Bojxona nazorati va uning vazifalari. Bojxona nazoratining shakllari: hujjatlar va ma'lumotlarni tekshirish; og'zaki so'rov; axborot olish; bojxona ko'zdan kechiruv; tovarlarning tamg'alanganligini tekshirish; bojxona ko'rigi; shaxsiy ko'rik; bojxona identifikatsiyalashi; bojxona kuzatuv; binolar va hududlarni tekshirish; tovarlarni va transport vositalarini hisobga olish, ularni hisobga olish tizimini tekshirish hamda ushbu tovarlarni va transport vositalarini inventarizatsiya qilish; tovarlar chiqarib yuborilganidan keyingi bojxona nazorati.

Amalga oshirilishini nazorat qilish bojxona organlariga yuklatilgan faoliyat turlari bilan shug'ullanish uchun yuridik shaxslariga bojxona ombori, boj olinmaydigan savdo do'koni, erkin omborni ta'sis etish litsenziya berish, to'xtatib turish yoki bekor qilish tartibi. Bojxona rasmiylashtiruv tovarlar va transport vositalari ustidan bojxona nazoratini ta'minlash maqsadida bojxona organlarining mansabdor shaxslari amalga oshiradigan operatsiyalarni amalga oshiruvchi shaxslarga malaka attestatini berish, bekor qilish tartibi.

Bojxona haqidagi qonun xujjatlarini buzganlik to'g'risidagi ishlarni ko'rib chiqish, bojxona organining qarori ustidan shikoyat qilish va jazolar berish to'g'risidagi qarorlarni ijro etish tartibi.

O'zbekiston Respublikasi Bojxona qo'mitasining bojxona nazoratini amalga oshirishdagi roli va ahamiyati, uning tuzilmasi. Davlat bojxona organlarining asosiy vazifalari, funksiyalari, huquq va majburiyatlari.

8-mavzu. Sug'urta tashkilotlarida nazorat ishlarini tashkil etish

Sug'urta nazoratining mohiyati va zarurligi. Sug'urtaning sohalari. O'zbekistonda sug'urta xizmatlari bozorini rivojlantirishning huquqiy asoslari. Sug'urta bozorining professional ishtirokchilari.

Sug'urta nazorati va uning vazifalari. Sug'urta nazoratining subyektlar va obyektlari. Sug'urta faoliyatini davlat tomonidan nazorat qilishning maqsad va vazifalari. Sug'urta nazoratining qamrab olish doirasi. Sug'urta tashkiloti faoliyati ustidan amalga oshiriladigan davlat nazorati samaradorligi.

Maxsus vakolatli davlat organi tomonidan sug'urta faoliyatini nazorat qilish tartibi. Sug'urta nazorati Davlat inspeksiyasining tarkibiy tuzilishi. Sug'urta nazorati Davlat inspeksiyasining asosiy vazifa va funksiyalari. Sug'urta nazoratining qamrab olish doirasi. Sug'urta tashkilotlari litsenziya olishlari qo'yilgan talab va shartlar. Sug'urtalovchini tugatishga ruxsatnoma berishni rad etish holatlari. Ajratilgan

aktivlarga qo'yiladigan talablar. Sug'urta zaxiralarini joylashtirish tartibi. Sug'urta kompaniyalari ustav fondining minimal miqdoriga qo'yilgan talablar.

9-mavzu. Bank muassasalarida moliyaviy nazoratni tashkil etish

Bank nazoratining mohiyati va zarurligi. Bank nazoratining vazifalari. Bank nazoratining rivojlanish bosqichlari. Bank nazoratini amalga oshirish sabablari. Bazel qo'mitasining tashkil topishi va ahamiyati. Xalqaro bank nazoratining tamoyillari. Bank nazorati tizimi. Bank nazoratini olib boruvchi organ. Bank nazorati turlari va usullari. Markaziy bank tomonidan tijorat banklar faoliyatini masofadan turib nazorat qilish. Masofadan nazorat qilishda tekshiriladigan ko'rsatkichlar. Masofadan nazorat qilishning qulayligi va samaraliligi. Banklarni joylarga chiqib inspeksiya qilish. Joyga chiqib tekshirishlarni tashkil qilishdan ko'zlanadigan maqsadlar. Joyga chiqib (inspeksiya qilish) tekshirish jarayonida tekshiriladigan ko'rsatkichlar. Joyga chiqib nazorat o'tkazish jarayoniga tayyorgarlik bosqichlari. Joylarda nazorat o'tkazishning afzalliklari.

O'zbekiston Respublikasi Markaziy bankining bank nazoratini amalga oshirishdagi roli va ahamiyati, uning tuzilmasi. Markaziy bank nazorat funksiyalari. Markaziy bankning nazorat qilish sferasi.

Tijorat banklarini lisenziyalash va davlat ro'yhatidan o'tkazish orqali nazorat qilish. Markaziy bankning nazorat vazifalarini bajarishga doir vakolatlari. Markaziy bank tomonidan belgilanadigan qoidalar. Markaziy bank tomonidan banklar uchun belgilanadigan majburiy bo'lgan iqtisodiy normativlar. Lisenziya olish uchun banklar qo'yilgan talablar. Bank nazoratining jahon tajribasidan O'zbekistonda qo'llash imkoniyatlari.

VII semestrda o'qitiladigan amaliy mashg'ulotlari mazmuni

1-mavzu. Moliyaviy nazoratni tashkil etishning nazariy va huquqiy asoslari

Moliyaviy nazorat – moliyaviy boshqarish tizimining asosiy elementi sifatida. Nazorat boshqarish tizimining ajralmas qismi, mamlakat iqtisodiyoti va moliya tizimining samarali amal qilishining zaruriy sharti. Moliyaviy nazorat jamiyatning ijtimoiy-iqtisodiy rivojlanishini boshqarish ustidan davlat nazoratining tarkibiy elementi sifatida. Moliyaviy nazoratning tarkib topish va rivojlanish bosqichlari. Moliyaviy nazoratning nazariy asoslari. Moliyaviy nazoratning mazmuni va ahamiyati. Moliyaviy nazoratning ob'ektlari va sub'ektlari. Moliyaviy nazoratni amalga oshiruvchi tashkilotlar davlat moliyaviy nazorati sub'ekti sifatida. Davlat moliyaviy nazoratning boshqaruv tizimining asosiy elementi. Davlat moliyaviy nazoratining mohiyatini ochib beruvchi holatlar. Davlat moliyaviy nazoratining davlat byudjeti va davlatning byudjetdan tashqari

fondlari mablag'larining shakllanishi va ishlatilishi ustidan vakolatlari. Nazorat elementlari. Moliyaviy nazoratni tashkil qilish tamoyillari. Davlat moliyaviy nazorati organlari ishida ob'ektivlikning qonuniy ta'minoti. Qonuniylik tamoyili davlat moliyaviy nazorati organlari faoliyatining asosi sifatida. Davlat moliyaviy nazoratining ommaviyligi (oshkoraligi)ga nisbatan talablari. Davlat moliyaviy nazorati organlarining mustaqiligini huquqiy ta'minlash. Nazorat-hisob organlarining tashkiliy (institusional) va amaliy mustaqilligi. Nazorat-hisob organlarining mansabdor shaxslarining shaxsiy dahlsizligi. Davlat nazorat organlari faoliyatini tashkil etishda tizimlilik (rejalilik) tamoyili

Moliyaviy nazoratning vazifalari, islohotlarning yangi bosqichida ularning takomillashuvi. Takror ishlab chiqarishning turli bosqichlarida davlat moliyaviy nazoratining vazifalari. Davlat moliyaviy nazoratida metodik uslublari, ularning guruhlanishi. Umummilliy uslublar: tahlil va sintez, deduksiya va induksiya, o'xshashlik va modellashtirish, tizimli tahlil, funksional- miqdoriy tahlil. O'ziga xos nazorat uslublari: Organoleptik; hisob-tahliliy; hujjatli umumlashtirish; nazorat natijalarini amalga oshirish. Nazorat-iqtisodiy ishlarning ishlab chiqarish samaradorligini oshirishga, xo'jalik yuritishning yuqori natijalariga erishishga, davlat daromadlarining oshishiga hamda davlat mablag'laridan samarali, maqsadga muvofiq foydalanishga ta'siri. Moliyaviy nazoratni tashkil etishning huquqiy asoslari, ularning mustahkamlanishi va takomillashuvi.

2-mavzu. Moliyaviy nazoratni tashkil qilishning turlari, shakl va usullari

Moliyaviy nazorat amal qilish sohalari: davlat va nodavlat moliyaviy nazorati. Davlat moliyaviy nazorati va nodavlat moliyaviy nazoratlarining maqsadlari. Moliyaviy nazoratning uni amalga oshiruvchi sub'ektlarga ko'ra turlari. Umumdavlat moliyaviy nazoratining mohiyati va ahamiyati. Umumdavlat moliya nazorati organlari, ularning vazifalari. Mahkamaviy (idoraviy) moliyaviy nazoratning mohiyati, uning o'ziga xos xususiyatlari, amalga oshiruvchi subyektlari. Jamoatchilik moliyaviy nazorati va uning shakllari. Jamoatchilik moliyaviy nazoratini amalga oshiruvchi subyektlar. Xo'jalik ichidagi moliyaviy nazoratni korxonalar va tashkilotlarning iqtisodiy va moliyaviy xizmatlari tomonidan o'tkazilishi va ahamiyati. Ichki auditning mohiyati va tashkil etilishi. Ichki auditni korxonalar moliya-xo'jalik faoliyatini takomillashtirish va oqilona boshqaruv qarorlarini qabul qilishdagi ahamiyati. Auditorlik moliyaviy nazoratning tarkib topishi va rivojlanishi, uning ahamiyati. Auditorlik nazoratining maqsadi va vazifalari.

Moliyaviy nazorat shakllarining klassifikatsiyasi. O'tkazilish vaqti bo'yicha: dastlabki, joriy va so'nggi nazorat, ularning xususiyatlari, o'zaro bog'liqligi va muvofiqligining zarurligi. Amalga oshirilish reglamenti bo'yicha: tashabbuskorli (ichki) va majburiy (tashqi) nazoratning mohiyati, ahamiyati va o'ziga xos

xususiyatlari. Nazorat subyektlari bo'yicha: Prezident moliyaviy nazorati, hokimiyat organlarining moliyaviy nazorati, moliya-kredit organlarining moliyaviy nazorati, firmaviy-ichki moliyaviy nazoratning mohiyati, ahamiyati va o'ziga xos xususiyatlari. Nazorat obyektlari bo'yicha: byudjet nazorati, nobyudjet fondlar nazorati, soliq nazorati, sug'urta nazorati, pul-kredit nazorati, investitsiya nazorati,

Nazoratni olib borish usullari: tekshirish; tadqiq etish, tahlil qilish, boshqaruv nazorati, taftish qilish. Tekshirishning mohiyati va ahamiyati. Tekshirishning turlari. Tadqiq etishning nazoratni samaradorligini oshirishdagi o'rni. Boshqaruv nazoratining obyekt va subyektlari. Moliyaviy holat tahlilini xo'jalik faoliyatining natijalariga, moliyaviy holatning ahvoriga umumiy baho berishga ta'siri. Taftishni moliyaviy nazoratning keng qamrovli usuli ekanligi va turlari: kompleks taftish va mavzuli taftish, to'liq taftish va qisman taftish.

3-mavzu. Umumdavlat nazorat organlari va ularning moliyaviy nazoratni tashkil etishi

Davlat moliyasini boshqarish tizimidagi islohotlarning moliyaviy nazoratni tashkil etishga ta'siri. Umumdavlat moliyaviy nazoratining shakllanishi va ahamiyati. Umumdavlat nazorat organlarining guruhlanishi. O'zbekiston Respublikasi Senati va Qonunchilik palatasi tomonidan olib boriladigan nazoratning asosiy vazifalari, umumdavlat moliyaviy nazoratini amalga oshirishdagi ahamiyati. Parlament nazoratining subyektlari va obyektlari. Parlament nazoratini amalga oshirish shakllari. Rivojlangan davlatlarda parlament nazoratining shakllari. Parlament nazoratini amalga oshirishda parlament nazorati sub'ektlarining majburiyatlari.

O'zbekiston Respublikasining Vazirlar Mahkamasining davlat moliyaviy nazoratini amalga oshirishdagi ahamiyati. O'zbekiston Respublikasi Vazirlar Mahkamasi – mamlakatimizda iqtisodiyotning, ijtimoiy va ma'naviy sohaning samarali faoliyatiga rahbarlikni, O'zbekiston Respublikasi qonunlari, O'zbekiston Respublikasi Oliy Majlisining qarorlari, O'zbekiston Respublikasi Prezidentining farmonlari, qarorlari va farmoyishlari ijrosini ta'minlovchi ijro etuvchi hokimiyat organi sifatida. Vazirlar Mahkamasi faoliyatida asoslanadigan prinsiplar. Vazirlar Mahkamasining iqtisodiy va ijtimoiy-madaniy rivojlantirish sohasidagi asosiy vakolatlari. O'zbekiston Respublikasi Vazirlar Mahkamasining boshqa organ va tashkilotlar bilan munosabatlari. O'zbekiston Respublikasi Vazirlar Mahkamasining tuzilishi. O'zbekiston Respublikasi Vazirlar Mahkamasining byudjet sohasidagi vakolatlari.

4-mavzu. O‘zbekiston Respublikasi Hisob palatasi va uning moliyaviy nazoratni tashkil etishdagi o‘rni O‘zbekiston Respublikasi Hisob palatasi va uni tashkil etishning maqsadi, faoliyatida amal qiladigan prinsiplari. O‘zbekiston Respublikasi Hisob palatasi oliy tashqi audit va moliyaviy nazorat organi sifatida. O‘zbekiston Respublikasi

Davlat byudjeti, davlat maqsadli jamg‘armalari hamda O‘zbekiston Respublikasi Oliy Majlisi, Prezidenti va Vazirlar Mahkamasining qarorlariga asosan tashkil etilgan boshqa jamg‘armalarga tushumlarni to‘liqligi, maqsadli va samarali shakllanishi va ijro etilishini, davlat aktivlari va passivlari holati va harakatini, oltinvalyuta zaxiralari hamda tashqaridan jalb qilingan mablag‘larni qayta to‘ldirilishi, boshqarilishi va tasarruf etilishi ustidan monitoring va davlat nazoratini amalga oshirishdagi ahamiyati. Hisob palatasi faoliyatini tashkil etishning huquqiy asoslari.

O‘zbekiston Respublikasi Hisob palatasining vazifalari va funksiyalari, huquq va vakolatlari.

O‘zbekiston Respublikasi Hisob palatasining tarkibiy tuzilishi: Hisob palatasi raisi va unga bo‘ysunuvchi O‘zbekiston Respublikasi Prezidenti topshiriqlarini bajarishda ijro intizomiga rioya etilishini nazorat qilish sho‘‘basi, Hisob palatasi raisining 1-o‘rinbosariga bo‘ysunuvchi O‘zbekiston Respublikasi Davlat byudjetiga tushumlarning to‘liqligini nazorat qilish Inspeksiyasi: Qo‘shimcha daromad manbalarini aniqlash axborot-tahlil sho‘‘basi va Soliq, moliya organlari va soliq to‘lovchilar bilan ishlash sho‘‘basi, Hisob palatasi raisining 2- o‘rinbosariga bo‘ysunuvchi byudjet tizimi byudjetlarining shakllantirilishi va xarajat qismining ijro etilishini nazorat qilish sho‘‘basi va Pul-kredit va valyuta siyosati sho‘‘basi.

O‘zbekiston Respublikasi Hisob palatasi tomonidan tekshirishlarni tashkil etish va o‘tkazish tartibi. Hisob palatasining tekshirishlari davomida aniqlangan davlatning iqtisodiy manfaatlariga yetkazilgan zarar summalari va aniqlangan zarar summalarini byudjetga qaytarilish tartibi. Hisob palatasining tekshirishlari natijalari bo‘yicha tekshirishning yig‘ma dalolatnomasini tuzish tartibi. Hisob palatasi tomonidan tekshirish materiallarining topshirish va tekshirish natijalari bo‘yicha davlat organlari tomonidan chora ko‘rish tartibi.

5-mavzu. Moliya organlari tomonidan moliyaviy nazoratni amalga oshirilishi Davlat moliyaviy nazorati tizimida O‘zbekiston Respublikasi Moliya vazirligining o‘rni. Moliya organlarining ko‘p qirrali nazorat faoliyati byudjetni rejalashtirish, moliyaviy rejalalar va smetalar loyihalarini ko‘rib chiqish, byudjetning barcha daromadlarini to‘plash, davlat byudjeti bilan tegishli

moliya yili uchun nazarda tutilgan chora-tadbirlarni moliyalashtirish jarayonida amalga oshirilishi.

O'zbekiston Respublikasi Moliya vazirligi respublikaning markaziy moliyaiqisodiy organi sifatida. O'zbekiston Respublikasi Moliya vazirligi, uning vazifalari, funksiyalari, huquq va majburiyatlari. Moliya vazirligi O'zbekiston Respublikasining vazifalari va funksiyalarini amalga oshirish uchun zarur moliyaviy negiz yaratishni, respublika byudjetini ishlab chiqish va ijro etishni, uning daromad qismi barqarorligini ta'minlashni, valyuta rejasini tuzish va ijro etishni, pul resurslaridan oqilona va tejab sarflashni ta'minlashi. Moliya vazirligi markaziy apparatining tarkibi va tuzilishi, uning moliya tizimida nazoratni tashkil qilishdagi roli va ahamiyati. Mahalliy moliya organlari, hududiy moliyani boshqarish, tartibga solish va nazorat qilishda ularning ahamiyati, ulardagi nazorat ishlarining xususiyatlari. Hududiy moliya organlarining byudjet sohasidagi vakolatlari. Moliya vazirligi tizimi faoliyatini tartibga solish va takomillashtirishga hizmat qiluvchi me'yoriy-huquqiy hujjatlar. O'zbekiston Respublikasi Moliya vazirligi huzuridagi Davlat moliyaviy nazorat bosh boshqarmasi va uning hududiy boshqarmalari tarkibiy tuzilishi, vazifalari, huquq va majburiyatlari. O'zbekiston Respublikasi Moliya vazirligi huzuridagi Davlat moliyaviy nazorati Bosh boshqarmasining moliyaviy huquqbuzarliklar profilaktikasini, byudjet tizimi byudjetlari mablag'lari maqsadli sarflanishini, moliyaviy nazorat ob'ektlari tomonidan byudjet qonunchiligiga, shuningdek byudjet va smeta-shtat intizomiga rioya etilishi ustidan nazoratni amalga oshiruvchi davlat moliyaviy nazorat organi sifatidagi ahamiyati. Davlat mablag'laridan, davlat mulkidan va davlatga tegishli boshqa aktivlardan maqsadga muvofiq foydalanishni nazorat qilishda Davlat moliyaviy nazorat bosh boshqarmasi (DMNB)ning ahamiyati. Bosh boshqarma va uning hududiy boshqarmalarining O'zbekiston Respublikasi moliya vaziri va Bosh boshqarma boshlig'i tomonidan tasdiqlanadigan yillik nazorat rejasi asosida amalga oshirishi. DMNBning faoliyatini tartibga soluvchi me'yoriy-huquqiy hujjatlar. O'zbekiston Respublikasi Moliya vazirligi G'aznachiligi va uning hududiy bo'linmalarining moliyaviy nazoratni olib borishdagi roli. O'zbekiston Respublikasi Moliya vazirligi G'aznachiligining tashkiliy tuzilmasi.

Davlat byudjeti g'azna ijrosi uslubiyati boshqarmasining byudjet ijrosini nazorat qilishdagi faoliyatining xususiyatlari va vazifalari. G'aznachilikning o'z faoliyatini davlat boshqaruvining boshqa organlari, mahalliy davlat hokimiyati organlari, O'zbekiston Respublikasi Markaziy banki, tijorat banklari, boshqa tashkilotlar bilan o'zaro hamkorlikda amalga oshirishi. G'aznachilik tomonidan amalga oshiriladigan nazoratning maqsadi. Davlat byudjetining g'aznachilik tizimi joriy etilishining ijobiy natijalari. Dastlabki va joriy nazorat olib boruvchi organlari tomonidan amalga oshiriladigan nazorat tadbirlari. Yuridik majburiyat va moliyaviy

majburiyat. Byudjetdan mablag' oluvchilar shartnomalarini ro'yxatdan o'tkazish tartibi. Xo'jalik shartnomasini ro'yxatdan o'tkazish. Moliyaviy majburiyatlarni ro'yxatga olish chog'ida G'aznachilik tomonidan amalga oshiriladigan nazorat.

6-mavzu. Soliq nazorati

Zamonaviy soliq tizimi. Soliq nazoratining mohiyati va uni tashkil etishning huquqiy asoslari. Soliq nazoratini amalga oshirish shakllari. Davlat soliq xizmati organlari tomonidan soliq to'lovchilarning hisobini yuritish. Soliq solish obyektlarini va soliq solish bilan bog'liq obyektlarni hisobga olish. Kameral nazoratning mohiyati va zaruriyati. Soliq to'lovchining naqd pul tushumi kelib tushishining xronometrajini tashkil etish. Nazorat-kassa mashinalarining davlat reestriga kiritilgan fiskal xotirali nazorat-kassa mashinalari majburiy qo'llanilishi. Aksiz to'lanadigan ayrim turdagi tovarlarni tamg'alash qoidalariga rioya etilishi ustidan nazorat. Davlat soliq xizmati organlari davlat daromadiga qaratilgan molmulkni realizasiya qilishdan tushadigan pul mablag'larining davlat daromadiga o'z vaqtida va to'liq tushishi ustidan amalga oshiriladigan nazorat. Boshqa majburiy to'lovlarni undirish vazifasini amalga oshiradigan davlat organlari va tashkilotlar ustidan amalga oshiriladigan nazorat. Soliq monitoringi.

Soliq tekshiruvlarining mohiyati. Soliq tekshiruvlarining shakllari: soliq to'lovchining moliya-xo'jalik faoliyati tekshiruvi (taftishi), qisqa muddatli tekshiruv va ularni amalga oshiruvchi subyektlar. Soliq tekshiruvlarining turlari: rejali soliq tekshiruvi va rejadan tashqari soliq tekshiruvining mohiyati, tekshiruv o'tkazish uchun asoslar.

O'zbekiston Respublikasi Davlat soliq qo'mitasi, uning vazifalari, funktsiyalari, huquq va majburiyatlari. Davlat soliq qo'mitasi tarkibi va tuzilishi, uning moliya tizimida nazoratni tashkil qilishdagi roli va ahamiyati. Mahalliy soliq organlari, hududiy moliyani boshqarish, tartibga solish va nazorat qilishda ularning ahamiyati, ulardagi nazorat ishlarining xususiyatlari. Davlat soliq qo'mitasi faoliyatini tartibga solish va takomillashtirishga xizmat qiluvchi me'yoriy-huquqiy hujjatlar. Davlat soliq qo'mitasi huzuridagi Nazorat – taftish Boshqarmasi, uning tarkibiy tuzilishi, vazifalari, huquq va majburiyatlari. O'zbekiston Respublikasi Bosh prokuraturasi huzuridagi Soliq, valyutaga oid jinoyatlarga va jinoiy daromadlarni legallashtirishga qarshi kurashish departamentining moliyaviy nazoratni amalga oshirishdagi roli. Departamentning soliq nazoratiga oid asosiy vazifalari.

7- mavzu. Bojxona xizmati nazoratini tashkil etish

Bojxona nazoratining mohiyati va zarurligi. Bojxona xizmati nazoratini tashkil etishning huquqiy asoslari. Bojxona nazorati va uning vazifalari. Bojxona

nazoratining shakllari: hujjatlar va ma'lumotlarni tekshirish; og'zaki so'rov; axborot olish; bojxona ko'zdan kechiruvi; tovarlarning tamg'alanganligini tekshirish; bojxona ko'rigi; shaxsiy ko'rik; bojxona identifikatsiyalashi; bojxona kuzatuv; binolar va hududlarni tekshirish; tovarlarni va transport vositalarini hisobga olish, ularni hisobga olish tizimini tekshirish hamda ushbu tovarlarni va transport vositalarini inventarizatsiya qilish; tovarlar chiqarib yuborilganidan keyingi bojxona nazorati.

Amalga oshirilishini nazorat qilish bojxona organlariga yuklatilgan faoliyat turlari bilan shug'ullanish uchun yuridik shaxslariga bojxona ombori, boj olinmaydigan savdo do'koni, erkin omborni ta'sis etish litsenziya berish, tuxtatib turish yoki bekor qilish tartibi. Bojxona rasmiylashtiruv tovarlar va transport vositalari ustidan bojxona nazoratini ta'minlash maqsadida bojxona organlarining mansabdor shaxslari amalga oshiradigan operatsiyalarni amalga oshiruvchi shaxslarga malaka attestatini berish, bekor qilish tartibi.

Bojxona haqidagi qonun xujjatlarini buzganlik to'g'risidagi ishlarni ko'rib chiqish, bojxona organining qarori ustidan shikoyat qilish va jazolar berish to'g'risidagi qarorlarni ijro etish tartibi.

O'zbekiston Respublikasi Bojxona qo'mitasining bojxona nazoratini amalga oshirishdagi roli va ahamiyati, uning tuzilmasi. Davlat bojxona organlarining asosiy vazifalari, funksiyalari, huquq va majburiyatlari.

8-mavzu. Sug'urta tashkilotlarida nazorat ishlarini tashkil etish

Sug'urta nazoratining mohiyati va zarurligi. Sug'urtaning sohalari. O'zbekistonda sug'urta xizmatlari bozorini rivojlantirishning huquqiy asoslari. Sug'urta bozorining professional ishtirokchilari.

Sug'urta nazorati va uning vazifalari. Sug'urta nazoratining subyektlar va obyektlari. Sug'urta faoliyatini davlat tomonidan nazorat qilishning maqsad va vazifalari. Sug'urta nazoratining qamrab olish doirasi. Sug'urta tashkiloti faoliyati ustidan amalga oshiriladigan davlat nazorati samaradorligi.

Maxsus vakolatli davlat organi tomonidan sug'urta faoliyatini nazorat qilish tartibi. Sug'urta nazorati Davlat inspeksiyasining tarkibiy tuzilishi. Sug'urta nazorati Davlat inspeksiyasining asosiy vazifa va funksiyalari. Sug'urta nazoratining qamrab olish doirasi. Sug'urta tashkilotlari litsenziya olishlari qo'yilgan talab va shartlar. Sug'urtalovchini tugatishga ruxsatnoma berishni rad etish holatlari. Ajratilgan aktivlarga qo'yiladigan talablar. Sug'urta zaxiralarini joylashtirish tartibi. Sug'urta kompaniyalari ustav fondining minimal miqdoriga qo'yilgan talablar.

9-mavzu. Bank muassasalarida moliyaviy nazoratni tashkil etish

Bank nazoratining mohiyati va zarurligi. Bank nazoratining vazifalari. Bank nazoratining rivojlanish bosqichlari. Bank nazoratini amalga oshirish sabablari. Bazel qo'mitasining tashkil topishi va ahamiyati. Xalqaro bank nazoratining tamoyillari. Bank nazorati tizimi. Bank nazoratini olib boruvchi organ. Bank nazorati turlari va usullari. Markaziy bank tomonidan tijorat banklar faoliyatini masofadan turib nazorat qilish. Masofadan nazorat qilishda tekshiriladigan ko'rsatkichlar. Masofadan nazorat qilishning qulayligi va samaraliligi. Banklarni joylarga chiqib inspeksiya qilish. Joyga chiqib tekshirishlarni tashkil qilishdan ko'zlanadigan maqsadlar. Joyga chiqib (inspeksiya qilish) tekshirish jarayonida tekshiriladigan ko'rsatkichlar. Joyga chiqib nazorat o'tkazish jarayoniga tayyorgarlik bosqichlari. Joylarda nazorat o'tkazishning afzalliklari.

O'zbekiston Respublikasi Markaziy bankining bank nazoratini amalga oshirishdagi roli va ahamiyati, uning tuzilmasi. Markaziy bank nazorat funksiyalari. Markaziy bankning nazorat qilish sferasi.

Tijorat banklarini lisenziyalash va davlat ro'yhatidan o'tkazish orqali nazorat qilish. Markaziy bankning nazorat vazifalarini bajarishga doir vakolatlari. Markaziy bank tomonidan belgilanadigan qoidalar. Markaziy bank tomonidan banklar uchun belgilanadigan majburiy bo'lgan iqtisodiy normativlar. Lisenziya olish uchun banklar qo'yilgan talablar. Bank nazoratining jahon tajribasidan O'zbekistonda qo'llash imkoniyatlari.

Mustaqil ta'lim tashkil etishning shakli va mazmuni

Mustaqil ta'lim talabaning bajaradigan ilmiy izlanishi bo'lib, moliyaviy nazoratni o'rganishda fanning biror-bir mavzusini to'laroq o'zlashtiradi va mavzu belgilangan shaklda bajariladi. Mustaqil ishni bajarishdan maqsad, talabaning o'qishi davomida olgan bilimni mustahkamlash, chuqurlashtirish va umumlashtirishdan iboratdir.

Mustaqil ta'limni tashkil etishning mazmuni: talabalar mustaqil ishlari mavzulari kelgusida bajariladigan kurs ishlari va bitiruv malakaviy ishlari mavzulari bilan uzviylikda bajariladi. Mustaqil ta'limga o'quv rejada 7-semestr uchun 50 soat ajratilgan. Ushbu soat talabaning amaliy mashg'ulotlarga tayyorgarlik ko'rishi, oraliq nazoratlarda, yakuniy nazoratda va boshqa mustaqil shug'ulanishini o'z ichiga oladi.

Uyga vazifalarni bajarish, qo'shimcha darslik va adabiyotlardan yangi bilimlarni mustaqil o'rganish, kerakli ma'lumotlarni izlash va ularni topish yo'llarini aniqlash, internet tarmoqlaridan foydalanib ma'lumotlar to'plash va ilmiy izlanishlar olib borish, ilmiy to'garak doirasida yoki mustaqil ravishda ilmiy manbalardan foydalanib ilmiy maqola va ma'ruzalar tayyorlash kabilar talabalarning darsda olgan

bilimlarini chuqurlashtiradi, ularning mustaqil fikrlash va ijodiy qobiliyatini rivojlantiradi. Shuning uchun ham mustaqil ta'limsiz o'quv faoliyati samarali bo'lishi mumkin emas.

Uy vazifalarini tekshirish va baholash amaliy mashg'ulot olib boruvchi o'qituvchi tomonidan, konspektlarni va mavzuni o'zlashtirish darajasini tekshirish va baholash esa ma'ruza darslarini olib boruvchi o'qituvchi tomonidan har darsda amalga oshiriladi.

Talabalarga mustaqil ishni tayyorlashda muayyan fanning xususiyatlarini hisobga olgan holda quyidagi shakllardan foydalanish tavsiya etiladi.

- darslik va o'quv qo'llanmalar bo'yicha fan mavzularini o'rganish;
- tarqatma materiallar bo'yicha ma'ruzalar qismini o'zlashtirish; - komp'yuter texnologiyalari tizimlari bilan ishlash;
- maxsus adabiyotlar bo'yicha referat va konspektlar tayyorlash;
- talabaning o'quv-ilmiy-tadqiqot ishlarini bajarish bilan bog'liq bo'lgan adabiyotlar, monografiya va ilmiy to'plamlarni chuqur o'rganish;
- interaktiv va yangi pedagogik texnologiyalar asosida o'qitish jarayonida faol qatnashish;
- masofaviy (distansion) ta'limni tashkil etishda qatnashish;
- mustaqil ta'lim topshiriqlarini bajarish.

VII semestr uchun mustaqil ta'lim mavzulari va uni amalga oshirish shakli

№	MT mavzusi	Mavzuga oid bo'lim	MTga oid topshiriq va tavsiyalar
1	Moliyaviy nazoratni tashkil etishning nazariy va huquqiy asoslari	Moliyaviy nazoratning nazariy va tashkiliy asoslari	Adabiyotlardan konspekt qilish. Individual topshiriqlarni bajarish
2	Moliyaviy nazoratni tashkil qilish shakl, usul va turlari		Adabiyotlardan konspekt qilish. Individual topshiriqlarni bajarish
3	Umumdavlat nazorat organlari va ularning moliyaviy nazoratni tashkil etishi	Moliyaviy nazoratni amalga oshirishda davlat organlarining ahamiyati	Adabiyotlardan konspekt qilish. Individual topshiriqlarni bajarish
4	O'zbekiston Respublikasi Hisob palatasi va uning moliyaviy nazoratni tashkil etishdagi o'rni		Adabiyotlardan konspekt qilish. Individual topshiriqlarni bajarish
5	Moliya organlari tomonidan moliyaviy nazoratni amalga oshirilishi		Adabiyotlardan konspekt qilish. Individual topshiriqlarni bajarish
6	Soliq nazorati	Davlat moliyaviy nazorati	Adabiyotlardan konspekt qilish. Individual topshiriqlarni bajarish

7	Bojxona xizmati nazoratini tashkil etish	Adabiyotlardan konspekt qilish. Individual topshiriqlarni bajarish
8	Sug'urta tashkilotlarida moliyaviy nazorat ishlarni tashkil etish	Adabiyotlardan konspekt qilish. Individual topshiriqlarni bajarish
9	Bank muassasalarida moliyaviy nazoratni tashkil etish	Adabiyotlardan konspekt qilish. Individual topshiriqlarni bajarish

VII semestr bo'yicha talabalar bilimni baholash va nazorat qilish me'zonlari

Baholash usullari	Baholash mezonlari
Testlar, yozma ishlar, og'zaki savoljavoblar	86-100 ball "a'lo" : Fanga oid nazariy bilimlarni to'la o'zlashtira olish. Xulosa va qaror qabul qilish. Ijodiy fikrlay olish. Mustaqil mushohada yurita olish. Olgan bilimlarini amalda qo'llay olish. Mohiyatini tushuntirish. Tasavvurga ega bo'lish.
	71-85 ball "yaxshi" : Mustaqil mushohada qilish. Olgan bilimlarini amalda qo'llay olish. Mohiyatini tushuntirish. Bilish, aytib berish. Tasavvurga ega bo'lish.
	5-70 ball "qoniqarli" : Mohiyatini tushuntirish. Bilish, aytib berish. Ma'lum bir tasavvurga ega bo'lish.
	50-54 ball "qoniqarsiz" : Fan bo'yicha nazariy va amaliy bilimlarni bilmaslik.

Reyting baholash turlari

Nazorat shakllari		Maksimal ball	Umumiy ball
1	Joriy nazorat	36	100
2	Oraliq nazorat	34	
3	Yakuniy nazorat	30	

Joriy baholash		Maksimal ball	O'tkazish vaqti
Joriy nazorat (20 ball)	MT (16 ball)	36	Semestr

Joriy nazorat darslarga aktiv ishtiroki va o'zlashtirish darajasi, mashg'ulot daftarlarining yuritilish holati va mavzular bo'yicha vazifalarining bajarilishini e'tiborga olish orqali amalga oshiriladi.	Mustaqil ta'limni baholash topshiriqlarining partfoliosi (prezentatsiya, testlar, yozma ish variantlari, keys stadilar) orqali amalga oshiriladi.	davomida
--	---	----------

Oraliq baholash			Maksima I ball	O'tkazish vaqti
№	Oraliq nazorat (20 ball)	MT (14 ball)	34	Semestr davomida
I	Oraliq nazorat ma'ruza darslarida aktivligi, mashg'ulot daftarlarining yuritilish holatini e'tiborga olish va oraliq nazorat ishining baholanishi orqali amalga oshiriladi (10 ball).	Mustaqil ta'limni baholash topshiriqlarining partfoliosi (prezentatsiya, testlar, yozma ish variantlari, keys stadilar) orqali amalga oshiriladi (7 ball).	17	I oraliq davomida (semestrning 1-9 haftasi)
II	Oraliq nazorat ma'ruza darslarida aktivligi, mashg'ulot daftarlarining yuritilish holatini e'tiborga olish va oraliq nazorat ishining baholanishi orqali amalga oshiriladi (10 ball).	Mustaqil ta'limni baholash topshiriqlarining partfoliosi (prezentatsiya, testlar, yozma ish variantlari, keys stadilar) orqali amalga oshiriladi (7 ball).	17	II oraliq davomida (semestrning 10-18 haftasi)

VIII semestrda o'qitiladigan mavzular va ular bo'yicha mashg'ulot turlariga ajratilgan soatlar hajmining taqsimoti

t/r	Fan mavzularining nomi	Jami	Shu jumladan		
			Ma'ruza	Amaliy mashg'ulot	Mustaqil ta'lim
10.	Byudjetni tuzish va ijro etish jarayonini nazorat qilish	8	2	2	4

11.	Byudjet tashkilotlari xarajatlar smetasini rejalashtirish va byudjetdan	14	4	4	6
	moliyalashtirishdagi moliyaviy nazorat				
12.	Byudjet tashkilotlari moliya-xo'jalik faoliyatida nazoratning ahamiyati	6	2	2	2
13.	Korxonalarda ichki moliyaviy nazoratni tashkil etish	8	2	2	4
14.	Auditorlik nazoratining moliyaviy nazoratni amalga oshirishdagi ahamiyati	12	4	4	4
15.	Rivojlangan mamlakatlarda moliyaviy nazoratni tashkil etish amaliyoti	20	6	6	8
	8-semestr bo'yicha jami	68	20	20	28

VIII semestrda o'qitiladigan ma'ruza mashg'ulotlari mazmuni

10-mavzu. Byudjetni tuzish va ijro etish jarayonini nazorat qilish

Moliya organlarida nazorat-iqtisodiy ishlarni tashkil etish. Byudjetni tuzish jarayonida moliya organlari faoliyatini taftish etishning asosiy vazifalari. Byudjet intizomining mohiyati va ahamiyati. Byudjet tashkilotlari moliya-xo'jalik faoliyatini taftish etish maqsadi. Byudjet tashkilotlari moliya-xo'jalik faoliyatini taftish etishni rejalashtirish va tashkil qilish tartibi. Moliya vazirligi huzuridagi Davlat moliyaviy nazorat bosh boshqarmasining byudjet nazoratini olib borishdagi o'rni va vazifalari. Byudjetni tuzish bo'yicha taftishning sub'ektlari, ob'ektlari va predmeti. Taftish manbalari. Taftishni tasniflash. Byudjet ijrosini taftish qilish byudjetning daromad va harajatlar bo'yicha ijrosini tekshirish, qo'shimcha ajratmalarning asoslanganligini, rejadan ortiqcha ajratmalarni moliyalashtirish manbalarining mavjudligini tekshirish. Byudjet bo'g'inlari o'rtasidagi o'zaro hisob-kitoblar bo'yicha, byudjet ssudalarini berishi bo'yicha operatsiyalarning qonuniyligini tekshirish. Moliya organlarida nazorat - iqtisodiy ishlarning holatini tekshirish. Taftishlarni nazorat dasturi mazmuni. Rejadan tashqari tekshiruvni o'tkazish. Kassa operatsiyalarini to'g'ri yuritilishini tekshirish. Kassaga naqd pullarni kirimini

tekshirish. Kassaga naqd pullarni chiqimini tekshirish. Taftishlar va tekshiruvlar o'tkazish muddati. Taftish jarayonining bosqichlari: taftishni o'tkazishga tayyorgarlik; taftishni o'tkazish; taftish materiallarini tizimlashtirish va rasmiylashtirish; taftish materiallarini amalga oshirish. Byudjetning g'aznachilik ijrosini tekshirish va taftish qilish, uning maqsadlari, vazifalari, ob'ektlari. Taftish natijalarini rasmiylashtirish va chora tadbirlar belgilash. Dalolatnomani tuzishda ob'ektivlik va asoslilik shartlariga rioya qilinishi. Islohotlarning hozirgi bosqichida tekshirish va taftishlarning samaradorligini oshirish, taftishchilarni moddiy rag'batlantirish mexanizmini takomillashtirish.

11-mavzu. Byudjet tashkilotlari xarajatlar smetasini rejalashtirish va byudjetdan moliyalashtirishdagi moliyaviy nazorat

Byudjet tashkilotlarini smetali moliyalashtirish tartibini nazorat qilish. Byudjet tashkilotlarining asosiy ishlab chiqarish (operativ-tarmoq) ko'rsatkichlari – tekshirish ob'ekti sifatida. Byudjet tashkilotlari asosiy ko'rsatkichlarini hisoblash va rejalashtirishning o'ziga xos xususiyatlari. Xarajat guruhlari bo'yicha asosiy hisobkitoblar, ularning to'g'riligini tekshirish tartibi, tekshirish manbalari. Xarajatlarni rejalashtirishning qonuniy, huquqiy va me'yoriy asoslariga rioya qilishni tekshirish. Byudjet me'yorlari, xarajatlarni limitlash, ularga rioya qilinganlikni tekshirish Moliya organlarining byudjet tashkilotlari xarajatlar smetasini tuzish, tasdiqlash, smeta asosida moliyalashtirish va mablag'lardan foydalanish jarayonidagi nazoratiqtisodiy ishlar: smetaning va shtatlar jadvalining to'g'riligini tekshirish, tasdiqlash, moliyalashtiruvchi organ tomonidan ro'yxatdan o'tkazish, moliyalashtirishni ochish, mablag'larning ishlatilishini nazorat qilish, hisobotlar qabul qilish va umumlashtirish. Byudjet tashkilotlarining byudjetdan tashqari mablag'lari manbalarining shakllanishi, mablag'larning ishlatilishi yuzasidan nazorat-iqtisodiy ishlarni tashkil qilish.

12-mavzu. Byudjet tashkilotlari moliya-xo'jalik faoliyatida nazoratning ahamiyati

Nazorat-taftish - moliya organlari nazorat-iqtisodiy ishlarining asosiy usuli sifatida. Byudjet tashkilotlarida nazorat- taftish o'tkazish huquqiga ega organlar, ularning vakolatlari. Maxkamaviy (idoraviy) nazorat apparati, uning vazifalari, vakolatlari. Moliya vazirligi tizimidagi moliya organlari, ularning vakolatlari, nazorat-taftish organlari, ularning huquqlari va vakolatlari. Byudjet tashkilotlari moliyaviy-xo'jalik faoliyatini nazorat-taftish qilishning asosiy vazifalari. Taftish turlari, ularning o'zaro bog'liqligi. Taftish manbalari, ularning guruhlanishi. Taftish bosqichlari, ularga tavsif. Taftishlarni rejalashtirish. Taftish dasturini tuzish. Taftishni tashkil qilish. Taftish natijalarini umumlashtirish va rasmiylashtirish.

Dalolatnoma – taftishning asosiy rasmiy xujjati sifatida. Taftish natijalarini amalga tabdiq etish va nazorat o‘rnatish. Taftishlarni tashkil qilishda davlat moliyaviy nazorati organlarining auditorlik nazorati idoralari bilan hamkorligi.

13-mavzu. Korxonalarda ichki moliyaviy nazoratni tashkil etish

Ichki nazorat tizimining mohiyati va uni tashkil etish. Ichki moliyaviy nazorat tizimining asosiy bo‘g‘ini. Ichki moliyaviy nazorat tizimi aniq xo‘jalik yurituvchi sub‘ektlar hamda byudjet tashkilotlari va muassasalarining rahbarlari va funksional tuzilmalari tomonidan amalga oshiriladigan kundalik ish-faoliyatning ajralmas qismi sifatida. Xo‘jalik yurituvchi sub‘ektning ichki nazorat tizimi: nazorat muhiti; buxgalteriya hisobining mavjud tizimi; aktivlarning saqlanganligi ustidan nazorat; qonun va me‘yoriy xujjatlarga rioya qilish ustidan nazorat.

Ichki nazorat xo‘jalik yurituvchi sub‘ektlar, umuman byudjet tashkilotlari, muassasalari va ularning ayrim tuzilmaviy bo‘linmalari moliyaviy faoliyati ustidan xo‘jalik yurituvchi sub‘ektlar, byudjet tashkilotlari, muassasalarining o‘z maxsus xizmatlari (buxgalteriya, moliya bo‘limlari) tomonidan moliyaviy munosabatlarda qonunchilik va intizomga rioya etilishi masalalari bo‘yicha o‘tkaziladigan tekshiruv sifatida. Ichki nazorat tizimini belgilash va qo‘llab-quvvatlashga qaratilgan choralar. Xo‘jalik yurituvchi sub‘ektning ichki nazorat tizimini baholash bosqichlari.

Aktivlarning saqlanganligi nazorati. Bosh buxgalterni ichki moliyaviy nazoratni olib borishdagi rolini. Bosh buxgalterga qonunchilik va moliya intizomining buzilishini o‘z vaqtida aniqlash, ogohlantirish va bunga yo‘l qo‘yilmasligi uchun etarli bo‘lgan vakolatlar. Ichki audit xizmatini tashkil etish. Ichki audit xizmatining asosiy vazifalari.

14-mavzu. Auditorlik nazoratini moliyaviy nazoratni amalga oshirishdagi ahamiyati

Moliyaviy nazorat tizimida auditorlik nazoratining ahamiyati. Auditorlik nazoratini tashkil etishning me‘yoriy-huquqiy asoslari. Auditorlik nazoratining mohiyati va auditorlik tashkilotlarining professional xizmatlari. Auditorlik tashkilotlarini o‘z faoliyatida amal qilishi lozim bo‘lgan majburiy shartlar. Auditorlik tashkilotlarining vazifalari, huquq va majburiyatlari.

Auditorlik tashkilotlarini litsenziyalash tartibi. Litsenziya talabgorlariga qo‘yilgan talablar. Auditor malaka sertifikatining amal qilish va tugatish tartibi.

Auditorlik tekshiruvining mohiyati. Auditning xalqaro standartlari asosida amalga oshiriladigan auditorlik tekshiruvida rioya etiladigan shartlar. Auditorlik tekshiruvining shakllari: majburiy va tashabbuskor tarzidagi auditorlik tekshiruvlari. Majburiy va tashabbus tarzidagi auditorlik tekshiruvini tashkil etish va amalga oshirish tartibi.

Auditorlik hisoboti va xulosasi. Auditorlik hisobotini tuzish tartibi. Auditorlik xulosasida ifodalangan auditorlik tashkilotining ijobiy yoki modifikatsiyalangan fikri. Auditorlik xulosasining tarkibiy tuzilmasi.

15-mavzu. Rivojlangan mamlakatlarda moliyaviy nazoratni tashkil etish amaliyoti

Rivojlangan mamlakatlarda moliyaviy nazoratni tashkil etish. BMTning taftish organini moliyaviy nazorat faoliyati. BMTning tashqi nazorat tizimi. Xorij mamlakatlarida moliyaviy nazorat faoliyatini olib boruvchi asosiy tashkilotlar. INTOSAI tashkilotining tashkil etilishi va uning doirasida LIMA deklaratsiyasining qabul qilinishi. Evropada moliyaviy nazorat tizimi. Oliy nazorat organlarining a'zolari va hamkorlari. Moliyaviy nazorat organlarining xususiyatlari. Soliq, byudjet va moliya nazoratining o'ziga xos jihatlari. Nazorat-iqtisodiy ishlarni mikrodarajada tashkil etish amaliyoti. Xalqaro va ko'pmillatli tashkilotlarni tekshirish.

Davlatdan subsidiya oladigan tashkilotlarni tekshirish. Iqtisodiy nazoratni mikrodarajada tashkil etish amaliyoti, bu sohadagi xorijiy tajribalarni O'zbekistonda tatbiq etish imkoniyatlari. Rossiya federatsiyasi davlat moliyaviy nazorat organlari vakolatlari. Rossiya federatsiyasi Hisob palatasining moliyaviy nazoratni olib borishi. Hisob palatasi nazoratni tashkil qilish va amalga oshirishdagi vazifalari. Federal byudjetni bajarilishi nazoratning asosiy obyekti sifatida. RF Hisob palatasi, RF Hukumati nazorat organlari va RF Moliya vazirligi tomonidan o'tkazilgan moliyaviy nazoratlar. RF Byudjet Kodeksida Moliya vazirligiga berilgan vakolatlari. RF Moliya vazirligi nazorat- taftish boshqarmasi vakolati. Byudjet daromadlari soliqlar va yig'implarni o'z vaqtida va to'la tushumiga hamda soliqsiz daromadlar bo'yicha rejali topshiriqlarni bajarilishiga asoslanib nazorat qilinishi. Federal g'aznachilik, Moliya vazirligining nazorat-taftish xizmati, joriy nazoratni amalga oshiradigan yuqori tashkilotlar tomonidan nazorat jarayoni. Hududiy g'aznachilik organlari vakolatlari. RF Markaziy Bankning vazifalari. Rossiya Banki bank sohasidagi tartibga solishni va bank nazoratini amalga oshiruvchi organ sifatida. Rossiya Federatsiyasi Davlat bojxona qo'mitasining moliyaviy nazorat funksiyasi.

O'zbekiston Respublikasida moliyaviy nazorat tizimini takomillashtirishning asosiy yo'nalishlari. Moliyaviy nazorat sohasidagi ilg'or xorij tajribalarini O'zbekiston Respublikasida qo'llash imkoniyatlari.

VIII semestrda o'qitiladigan amaliy mashg'ulotlari mazmuni

10-mavzu. Byudjetni tuzish va ijro etish jarayonini nazorat qilish

Moliya organlarida nazorat- iqtisodiy ishlarni tashkil etish. Byudjetni tuzish jarayonida moliya organlari faoliyatini taftish etishning asosiy vazifalari. Byudjet intizomining mohiyati va ahamiyati. Byudjet tashkilotlari moliya-xo'jalik faoliyatini taftish etish maqsadi. Byudjet tashkilotlari moliya-xo'jalik faoliyatini taftish etishni rejalashtirish va tashkil qilish tartibi. Moliya vazirligi huzuridagi Davlat moliyaviy nazorat bosh boshqarmasining byudjet nazoratini olib borishdagi o'rni va vazifalari. Byudjetni tuzish bo'yicha taftishning sub'ektlari, ob'ektlari va predmeti. Taftish manbalari. Taftishni tasniflash. Byudjet ijrosini taftish qilish byudjetning daromad va harajatlar bo'yicha ijrosini tekshirish, qo'shimcha ajratmalarning asoslanganligini, rejadan ortiqcha ajratmalarni moliyalashtirish manbalarining mavjudligini tekshirish. Byudjet bo'g'inlari o'rtasidagi o'zaro hisob-kitoblar bo'yicha, byudjet ssudalarini berishi bo'yicha operatsiyalarning qonuniyligini tekshirish. Moliya organlarida nazorat - iqtisodiy ishlarning holatini tekshirish. Taftishlarni nazorat dasturi mazmuni. Rejadan tashqari tekshiruvni o'tkazish. Kassa operatsiyalarini to'g'ri yuritilishini tekshirish. Kassaga naqd pullarni kirimini tekshirish. Kassaga naqd pullarni chiqimini tekshirish. Taftishlar va tekshiruvlar o'tkazish muddati. Taftish jarayonining bosqichlari: taftishni o'tkazishga tayyorgarlik; taftishni o'tkazish; taftish materiallarini tizimlashtirish va rasmiylashtirish; taftish materiallarini amalga oshirish. Byudjetning g'aznachilik ijrosini tekshirish va taftish qilish, uning maqsadlari, vazifalari, ob'ektlari. Taftish natijalarini rasmiylashtirish va chora tadbirlar belgilash. Dalolatnomani tuzishda ob'ektivlik va asoslilik shartlariga rioya qilinishi. Islohotlarning hozirgi bosqichida tekshirish va taftishlarning samaradorligini oshirish, taftishchilarni moddiy rag'batlantirish mexanizmini takomillashtirish.

11-mavzu. Byudjet tashkilotlari xarajatlar smetasini rejalashtirish va byudjetdan moliyalashtirishdagi moliyaviy nazorat

Byudjet tashkilotlarini smetali moliyalashtirish tartibini nazorat qilish. Byudjet tashkilotlarining asosiy ishlab chiqarish (operativ-tarmoq) ko'rsatkichlari – tekshirish ob'ekti sifatida. Byudjet tashkilotlari asosiy ko'rsatkichlarini hisoblash va rejalashtirishning o'ziga xos xususiyatlari. Xarajat guruhlari bo'yicha asosiy hisobkitoblar, ularning to'g'riligini tekshirish tartibi, tekshirish manbalari. Xarajatlarni rejalashtirishning qonuniy, huquqiy va me'yoriy asoslariga rioya qilishni tekshirish. Byudjet me'yorlari, xarajatlarni limitlash, ularga rioya qilinganlikni tekshirish Moliya organlarining byudjet tashkilotlari xarajatlar smetasini tuzish, tasdiqlash, smeta asosida moliyalashtirish va mablag'lardan foydalanish jarayonidagi nazoratiqtisodiy ishlar: smetaning va shtatlar jadvalining to'g'riligini tekshirish, tasdiqlash, moliyalashtiruvchi organ tomonidan ro'yxatdan

o'tkazish, moliyalashtirishni ochish, mablag'larning ishlatilishini nazorat qilish, hisobotlar qabul qilish va umumlashtirish. Byudjet tashkilotlarining byudjetdan tashqari mablag'lari manbalarining shakllanishi, mablag'larning ishlatilishi yuzasidan nazorat-iqtisodiy ishlarni tashkil qilish.

12-mavzu. Byudjet tashkilotlari moliya-xo'jalik faoliyatida nazoratning ahamiyati

Taftish - moliya organlari nazorat-iqtisodiy ishlarining asosiy usuli sifatida. Byudjet tashkilotlarida taftish o'tkazish huquqiga ega organlar, ularning vakolatlari. Maxkamaviy (idoraviy) nazorat apparati, uning vazifalari, vakolatlari. Moliya vazirligi tizimidagi moliya organlari, ularning vakolatlari, nazorat-taftish organlari, ularning huquqlari va vakolatlari. Byudjet tashkilotlari moliyaviy-xo'jalik faoliyatini taftish qilishning asosiy vazifalari. Taftish turlari, ularning o'zaro bog'liqligi. Taftish manbalari, ularning guruhlanishi. Taftish bosqichlari, ularga tavsif. Taftishlarni rejalashtirish. Taftish dasturini tuzish. Taftishni tashkil qilish. Taftish natijalarini umumlashtirish va rasmiylashtirish. Dalolatnoma – taftishning asosiy rasmiy xujjati sifatida. Taftish natijalarini amalga tadbiiq etish va nazorat o'rnatish. Taftishlarni tashkil qilishda davlat moliyaviy nazorati organlarining auditorlik nazorati idoralari bilan hamkorligi.

13-mavzu. Korxonalarda ichki moliyaviy nazoratni tashkil etish

Ichki nazorat tizimining mohiyati va uni tashkil etish. Ichki moliyaviy nazorat tizimining asosiy bo'g'ini. Ichki moliyaviy nazorat tizimi aniq xo'jalik yurituvchi sub'ektlar hamda byudjet tashkilotlari va muassasalarining rahbarlari va funksional tuzilmalari tomonidan amalga oshiriladigan kundalik ish-faoliyatning ajralmas qismi sifatida. Xo'jalik yurituvchi sub'ektning ichki nazorat tizimi: nazorat muhiti; buxgalteriya hisobining mavjud tizimi; aktivlarning saqlanganligi ustidan nazorat; qonun va me'yoriy xujjatlarga rioya qilish ustidan nazorat.

Ichki nazorat xo'jalik yurituvchi sub'ektlar, umuman byudjet tashkilotlari, muassasalari va ularning ayrim tuzilmaviy bo'linmalari moliyaviy faoliyati ustidan xo'jalik yurituvchi sub'ektlar, byudjet tashkilotlari, muassasalarining o'z maxsus xizmatlari (buxgalteriya, moliya bo'limlari) tomonidan moliyaviy munosabatlarda qonunchilik va intizomga rioya etilishi masalalari bo'yicha o'tkaziladigan tekshiruv sifatida. Ichki nazorat tizimini belgilash va qo'llab-quvvatlashga qaratilgan choralar. Xo'jalik yurituvchi sub'ektning ichki nazorat tizimini baholash bosqichlari.

Aktivlarning saqlanganligi nazorati. Bosh buxgalterni ichki moliyaviy nazoratni olib borishdagi rolini. Bosh buxgalterga qonunchilik va moliya intizomining buzilishini o'z vaqtida aniqlash, ogohlantirish va bunga yo'l

qo'yilmasligi uchun etarli bo'lgan vakolatlar. Ichki audit xizmatini tashkil etish. Ichki audit xizmatining asosiy vazifalari.

14-mavzu. Auditorlik nazoratini moliyaviy nazoratni amalga oshirishdagi ahamiyati

Moliyaviy nazorat tizimida auditorlik nazoratining ahamiyati. Auditorlik nazoratini tashkil etishning me'yoriy-huquqiy asoslari. Auditorlik nazoratining mohiyati va auditorlik tashkilotlarining professional xizmatlari. Auditorlik tashkilotlarini o'z faoliyatida amal qilishi lozim bo'lgan majburiy shartlar. Auditorlik tashkilotlarining vazifalari, huquq va majburiyatlari.

Auditorlik tashkilotlarini litsenziyalash tartibi. Litsenziya talabgorlariga qo'yilgan talablar. Auditor malaka sertifikatining amal qilish va tugatish tartibi.

Auditorlik tekshiruvining mohiyati. Auditning xalqaro standartlari asosida amalga oshiriladigan auditorlik tekshiruvida rioya etiladigan shartlar. Auditorlik tekshiruvining shakllari: majburiy va tashabbuskor tarzidagi auditorlik tekshiruvlari. Majburiy va tashabbus tarzidagi auditorlik tekshiruvini tashkil etish va amalga oshirish tartibi.

Auditorlik hisoboti va xulosasi. Auditorlik hisobotini tuzish tartibi. Auditorlik xulosasida ifodalaniladigan auditorlik tashkilotining ijobiy yoki modifikatsiyalangan fikri. Auditorlik xulosasining tarkibiy tuzilmasi.

15-mavzu. Rivojlangan mamlakatlarda moliyaviy nazoratni tashkil etish amaliyoti

Rivojlangan mamlakatlarda moliyaviy nazoratni tashkil etish. BMTning taftish organini moliyaviy nazorat faoliyati. BMTning tashqi nazorat tizimi. Xorij mamlakatlarida moliyaviy nazorat faoliyatini olib boruvchi asosiy tashkilotlar. INTOSAI tashkilotining tashkil etilishi va uning doirasida LIMA deklaratsiyasining qabul qilinishi. Evropada moliyaviy nazorat tizimi. Oliy nazorat organlarining a'zolari va hamkorlari. Moliyaviy nazorat organlarining xususiyatlari. Soliq, byudjet va moliya nazoratining o'ziga xos jihatlari. Nazorat-iqtisodiy ishlarni mikrodarajada tashkil etish amaliyoti. Xalqaro va ko'pmillatli tashkilotlarni tekshirish.

Davlatdan subsidiya oladigan tashkilotlarni tekshirish. Iqtisodiy nazoratni mikrodarajada tashkil etish amaliyoti, bu sohadagi xorijiy tajribalarni O'zbekistonda tatbiq etish imkoniyatlari. Rossiya federatsiyasi davlat moliyaviy nazorat organlari vakolatlari. Rossiya federatsiyasi Hisob palatasining moliyaviy nazoratni olib borishi. Hisob palatasi nazoratni tashkil qilish va amalga oshirishdagi vazifalari. Federal byudjetni bajarilishi nazoratning asosiy obyekti sifatida. RF Hisob palatasi, RF Hukumati nazorat organlari va RF Moliya vazirligi tomonidan o'tkazilgan moliyaviy nazoratlar. RF Byudjet Kodeksida Moliya vazirligiga berilgan

vakolatlar. RF Moliya vazirligi nazorat- taftish boshqarmasi vakolati. Byudjet daromadlari soliqlar va yig'implarni o'z vaqtida va to'la tushumiga hamda soliqsiz daromadlar bo'yicha rejali topshiriqlarni bajarilishiga asoslanib nazorat qilinishi. Federal g'aznachilik, Moliya vazirligining nazorat-taftish xizmati, joriy nazoratni amalga oshiradigan yuqori tashkilotlar tomonidan nazorat jarayoni. Hududiy g'aznachilik organlari vakolatlari. RF Markaziy Bankning vazifalari. Rossiya Banki bank sohasidagi tartibga solishni va bank nazoratini amalga oshiruvchi organ sifatida. Rossiya Federasiyasi Davlat bojxona qo'mitasining moliyaviy nazorat funksiyasi.

O'zbekiston Respublikasida moliyaviy nazorat tizimini takomillashtirishning asosiy yo'nalishlari. Moliyaviy nazorat sohasidagi ilg'or xorij tajribalarini O'zbekiston Respublikasida qo'llash imkoniyatlari.

Mustaqil ta'lim tashkil etishning shakli va mazmuni

Mustaqil ta'lim talabaning bajaradigan ilmiy izlanishi bo'lib, moliyaviy nazoratni o'rganishda fanning biror- bir mavzusini to'laroq o'zlashtiradi va mavzu belgilangan shaklda bajariladi. Mustaqil ishni bajarishdan maqsad, talabaning o'qishi davomida olgan bilimni mustahkamlash, chuqurlashtirish va umumlashtirishdan iboratdir.

Mustaqil ta'limni tashkil etishning mazmuni: talabalar mustaqil ishlari mavzulari kelgusida bajariladigan kurs ishlari va bitiruv malakaviy ishlari mavzulari bilan uzviylikda bajariladi. Mustaqil ta'limga o'quv rejada 28 soat ajratilgan. Ushbu soat talabaning amaliy mashg'ulotlarga tayyorgarlik ko'rishi, oraliq nazoratlarda, yakuniy nazoratda va boshqa mustaqil shug'ulanishini o'z ichiga oladi.

Uyga vazifalarni bajarish, qo'shimcha darslik va adabiyotlardan yangi bilimlarni mustaqil o'rganish, kerakli ma'lumotlarni izlash va ularni topish yo'llarini aniqlash, internet tarmoqlaridan foydalanib ma'lumotlar to'plash va ilmiy izlanishlar olib borish, ilmiy to'garak doirasida yoki mustaqil ravishda ilmiy manbalardan foydalanib ilmiy maqola va ma'ruzalar tayyorlash kabilar talabalarning darsda olgan bilimlarini chuqurlashtiradi, ularning mustaqil fikrlash va ijodiy qobiliyatini rivojlantiradi. Shuning uchun ham mustaqil ta'limsiz o'quv faoliyati samarali bo'lishi mumkin emas.

Uy vazifalarini tekshirish va baholash amaliy mashg'ulot olib boruvchi o'qituvchi tomonidan, konspektlarni va mavzuni o'zlashtirish darajasini tekshirish va baholash esa ma'ruza darslarini olib boruvchi o'qituvchi tomonidan har darsda amalga oshiriladi.

Talabalarga mustaqil ishni tayyorlashda muayyan fanning xususiyatlarini hisobga olgan holda quyidagi shakllardan foydalanish tavsiya etiladi.

- darslik va o'quv qo'llanmalar bo'yicha fan mavzularini o'rganish;
- tarqatma materiallar bo'yicha ma'ruzalar qismini o'zlashtirish; - komp'yuter texnologiyalari tizimlari bilan ishlash;
- maxsus adabiyotlar bo'yicha referat va konspektlar tayyorlash;
- talabaning o'quv-ilmiy-tadqiqot ishlarini bajarish bilan bog'liq bo'lgan adabiyotlar, monografiya va ilmiy to'plamlarni chuqur o'rganish;
- interaktiv va yangi pedagogik texnologiyalar asosida o'qitish jarayonida faol qatnashish;
- masofaviy (distansion) ta'limni tashkil etishda qatnashish;
- mustaqil ta'lim topshiriqlarini bajarish.

VIII semestr uchun mustaqil ta'lim mavzulari va uni amalga oshirish shakli

№	MT mavzusi	Mavzuga oid bo'lim	MTga oid topshiriq va tavsiyalar
10	Byudjetni tuzish va ijro etish jarayonini nazorat qilish	Davlat moliyaviy nazorati	Adabiyotlardan konspekt qilish. Individual topshiriqlarni bajarish
11	Byudjet tashkilotlari xarajatlar smetasini rejalashtirish va byudjetdan moliyalashtirishdagi moliyaviy nazorat		Adabiyotlardan konspekt qilish. Individual topshiriqlarni bajarish
12	Byudjet tashkilotlari moliyaxo'jalik faoliyatida nazoratning ahamiyati		Adabiyotlardan konspekt qilish. Individual topshiriqlarni bajarish
13	Korxonalarda ichki moliyaviy nazoratni tashkil etish	Nodavlat moliyaviy nazorati	Adabiyotlardan konspekt qilish. Individual topshiriqlarni bajarish
14	Auditorlik nazoratining moliyaviy nazoratni amalga oshirishdagi ahamiyati		Adabiyotlardan konspekt qilish. Individual topshiriqlarni bajarish
15	Rivojlangan mamlakatlarda moliyaviy nazoratni tashkil etish amaliyoti	Rivojlangan mamlakatlarda moliyaviy nazorat	Adabiyotlardan konspekt qilish. Individual topshiriqlarni bajarish

VIII semestr bo'yicha talabalar bilimni baholash va nazorat qilish me'zonlari

Baholash usullari	Baholash mezonlari
--------------------------	---------------------------

Testlar, yozma ishlar, og‘zaki savoljavoblar	86-100 ball “a’lo”: Fanga oid nazariy bilimlarni to‘la o‘zlashtira olish. Xulosa va qaror qabul qilish. Ijodiy fikrlay olish. Mustaqil mushohada yurita olish. Olgan bilimlarini amalda qo‘llay olish. Mohiyatini tushuntirish. Tasavvurga ega bo‘lish.
	71-85 ball “yaxshi”: Mustaqil mushohada qilish. Olgan bilimlarini amalda qo‘llay olish. Mohiyatini tushuntirish. Bilish, aytib berish. Tasavvurga ega bo‘lish.
	5-70 ball “qoniqarli”: Mohiyatini tushuntirish. Bilish, aytib berish. Ma’lum bir tasavvurga ega bo‘lish.
	50-54 ball “qoniqarsiz”: Fan bo‘yicha nazariy va amaliy bilimlarni bilmaslik.

Reyting baholash turlari

Nazorat shakllari		Maksimal ball	Umumiy ball
1	Joriy nazorat	36	100
2	Oraliq nazorat	34	
3	Yakuniy nazorat	30	

Joriy baholash		Maksimal ball	O‘tkazish vaqti
Joiy nazorat (20 ball)	MT (16 ball)	36	Semestrning 1-10 haftasi
Joriy nazorat darslarga aktiv ishtiroki va o‘zlashtirish darajasi, mashg‘ulot daftarlarining yuritilish holati va mavzular bo‘yicha vazifalarining bajarilishini e‘tiborga olish orqali amalga oshiriladi.	Mustaqil ta’limni baholash topshiriqlarining partfoliosi (prezentatsiya, testlar, yozma ish variantlari, keys stadilar) orqali amalga oshiriladi.		

Oraliq baholash		Maksimal ball	O‘tkazish vaqti
Oraliq nazorat (20 ball)	MT (14 ball)	34	Semestr davomida
Oraliq nazorat ma’ruza darslarida aktivligi, mashg‘ulot daftarlarining yuritilish holatini e‘tiborga olish va oraliq nazorat nazorat ishining baholanishi orqali amalga oshiriladi.	Mustaqil ta’limni baholash topshiriqlarining partfoliosi (prezentatsiya, testlar, yozma ish variantlari, keys stadilar) orqali amalga oshiriladi.	34	Semestrning 1-10 haftasi

Laboratoriya ishlarini tashkil etish boyicha ko‘rsatmalar

Fan bo‘yicha laboratoriya ishlari o‘quv rejada ko‘zda tutilmagan.

Kurs ishini tashkil etish bo‘yicha uslubiy ko‘rsatmalar

Kurs ishi tasdiqlangan o‘quv rejada ko‘zda tutilgan ta‘lim yo‘nalishida bajariladi. Kurs ishi o‘quv rejaga ko‘ra 5230600 – “Moliya” ta‘lim yo‘nalishida nazarda tutilgan. “Moliyaviy nazorat” fanidan kurs ishi muayayn mavzu bo‘yicha umumiy yaxlitlikka ega ilmiy-amaliy fikrlarni aks ettiruvchi loyihaviy ish hisoblanadi. Kurs ishi moliyaviy nazorat tizimini rivojlanishi darajasiga doir masalalarni aks ettirishga mos kelishi talab etiladi.

Kurs ishi mavzuning dolzarbligi va erishilgan natijalarning amaliyotga tadbiqu, uning uslubiy darajasi hamda rasmiylashtirilishiga qarab baholanadi. Kurs ishini bajarishning muhim bosqichi rejada belgilangan savollar yoritilishida o‘zaro nazariy va amaliy aloqadorlikni ta‘minlashdir. Kurs ishining tarkibiy tuzilishini to‘g‘ri shakllantirish talabiga uning maqsadi va vazifalarini aniq belgilab olish hamda ko‘zlangan natijaga erishish yo‘llarini, shuningdek, kurs ishini tayyorlash bosqichlarini ketma-ket bajarishga imkon yaratadi. Kurs ishining tarkibiy tuzilishini to‘g‘ri ishlab chiqilishi talabiga izlanishning oldiga qo‘yilgan maqsad hamda natijalarini aniq ifodalash, fikrlarni mantiqiy bayon etish uslublari va kurs ishini tayyorlash bosqichlarini ajratish imkonini beradi.

Kurs ishi talabaning salohiyati hamda fan bo‘yicha chuqur bilim va amaliy ko‘nikmaga egaligini namoyon qiladi. Kurs ishida o‘rganiladigan masalalarning nazariy jihatlari, aniqlangan muammolarini, qo‘yilgan vazifalarni tahlil qilish hamda muammolarni hal etishni ko‘zlangan holda reja tuziladi va shu asosida bajariladi. Talaba kurs ishi bo‘yicha izlanish natijalarini yoritishda moliyaviy nazoratni tashkil qilishning o‘ziga xosligi, xorijiy davlatlarning tajribalari va orttirgan amaliy yutuqlarni umumlashtirgan holda belgilangan muammolarning echimi yuzasidan yo‘l-yo‘riqlarni ishlab chiqadi va ularni bartaraf etish yo‘llarini tavsiya etadi. Kurs ishini himoya qilishga quyidagi umumiy talablar qo‘yiladi:

- o‘rganilayotgan muammo bo‘yicha mavjud iqtisodiy adabiyotlarni chuqur tahlil qilish;
- kurs ishida chizma va jadvallarni muayayn tizimga keltirilgan holda rasmiylashtirish;
- kurs ishi bo‘yicha to‘plangan materiallarni tanqidiy o‘rganish;
- xulosa va tavsiyalarning asoslab berilishi;

- talaba tomonidan fikrning ketma-ketlikda, muayayn izchillikda bayon qilinishi;
- qo'yilgan talablar bo'yicha kurs ishining rasmiylashtirilishi.

Kurs ishlarining namunaviy mavzulari

1. Iqtisodiyotni modernizatsiyalash sharoitida O'zbekiston Respublikasida byudjetsoliq nazoratini rivojlantirish yo'nalishlari.
2. Korporativ moliyaviy nazoratni samarali tashkil etish masalalari.
3. Korxonalar moliyasini nazorat qilish usullari va ularni samarali tashkil etish yo'nalishlari.
4. Korxonalar moliyasini nazorat qilish usullarini takomillashtirish masalalari.
5. Korxonalar rivojlanishida auditorlik nazoratining ahamiyati.
6. Mamlakat iqtisodiyotini rivojlantirishda bojxona nazoratining ahamiyatini oshirish yo'llari.
7. Mahalliy byudjetlar daromad manbalarini mustahkamlashda moliyaviy nazoratni tashkil etish masalalari.
8. Mahalliy byudjetlar ijrosi va byudjet intizomiga rioya qilinishi ustidan nazoratni amalga oshirish yo'nalishlari.
9. Moliya nazoratining mamlakat iqtisodiyotini yuksaltirishdagi o'rni.
10. Mustaqil nazoratni korxonalar moliyaviy barqarorligini oshirishdagi ahamiyati.
11. Davlat moliyaviy nazorat Bosh boshqarmasining byudjet ijrosini nazorat qilishdagi o'rni va ahamiyati.
12. Soliq nazoratini mamlakat iqtisodiyotini rivojlantirishdagi ahamiyati.
13. Soliq nazoratini mamlakat iqtisodiyotini rivojlantirishdagi ahamiyati.
14. Tijorat banklari kredit portfelini moliyaviy nazorat qilish masalalari.
15. O'zbekistonda nazorat-iqtisodiy ishlarni tashkil etish amadorligini oshirish yo'llari.
16. Umumdavlat moliyaviy nazorat organlarining funktsiya va vazifalari.
17. Xo'jalik yurituvchi subyektlarning moliya xo'jalik faoliyatini nazoratini tashkil etish masalalari.
18. Hisob palatasining umumdavlat moliyaviy nazoratini tashkil etishdagi ahamiyati.
19. O'zbekiston Respublikasi Bosh prokuraturasi huzuridagi Soliq, valyutaga oid jinoyatlarga va jinoiy daromadlarni legallashtirishga qarshi kurashish departamentining maqsadi va vazifalari.
20. Moliyaviy nazorat tamoyillarini nazorat-iqtisodiy ishlarni tashkil qilishdagi ahamiyati.
21. Moliyaviy nazoratning vazifalari, islohotlarning yangi bosqichida ularning takomillashuvi.

22. Moliyaviy nazoratni tashkil etishning huquqiy asoslari, ularning mustahkamlanishi va takomillashuvi.
23. Moliya organlarida moliyaviy nazoratni olib borish shakllari, ularning xususiyatlari, o‘zaro bog‘liqligi va muvofiqligining zarurligi
24. Nodavlat, dahlsiz moliyaviy nazoratning tarkib topishi va rivojlanishi, uning ahamiyati.
25. O‘zbekiston Respublikasida auditorlik nazoratining mohiyati, zarurligi, afzalliklari.
26. Moliyaviy nazorat tizimligini nazorat samaradorligini oshirishdagi ahamiyati.
27. Moliyaviy nazorat chora-tadbirlarini rejalashtirish masalalari.
28. Davlat moliyasini boshqarish tizimidagi islohotlarning moliyaviy nazoratni tashkil etishga ta’siri.
29. Davlat hokimiyati vakillik organi – Parlament nazoratining mazmuni, asosiy vazifalari, umumdavlat moliyaviy nazoratini amalga oshirishdagi ahamiyati.
30. Davlat byudjeti ijrosini ta’minlashda moliyaviy nazorat organlarining ahamiyati.
31. Davlat byudjet nazoratini tashkil etishda g‘aznachilik tizimining roli.
32. Mahalliy byudjetlar nazoratini tashkil etishda g‘aznachilik tizimining roli.
33. Mahalliy byudjetlar nazoratini tashkil etishda soliq idoralarning roli.
34. Mahalliy byudjetlar nazoratini tashkil etishda mahalliy moliya organlarining roli.
35. Byudjet tashkilotlarini smetali moliyalashtirish tartibi va nazorati.
36. Byudjetni tuzish va ijro etish jarayonida amalga oshiriladigan moliyaviy nazoratning ahamiyati.
37. Byudjet tashkilotlari xarajatlar smetasini tuzish va ijro etishdagi moliyaviy nazoratni takomillashtirish.
38. Byudjet tashkilotlarining moliya-xo‘jalik faoliyati ustidan davlat moliyaviy nazoratini olib borish.
39. Mahalliy moliya organlarining moliyaviy nazoratni olib borishdagi ahamiyati.
40. Moliyaviy nazoratni olib borishda nazorat-taftish usulidan foydalanish, natijalarni rasmiylashtirish va chora tadbirlar belgilashning ahamiyati.
41. Nodavlat nazorat organlari tomonidan nazorat-taftishlarni tashkil qilishning mohiyati va ahamiyati.
42. O‘zbekiston Respublikasida moliyaviy nazorat tizimini takomillashtirishning asosiy yo‘nalishlari.
43. O‘zbekiston Respublikasi Moliya Vazirligi, uning moliyaviy nazoratni amalga oshirishdagi vazifalari, huquq va majburiyatlari.
44. O‘zbekiston Respublikasi Moliya Vazirligining moliyaviy nazoratni amalga oshirishdagi roli va ahamiyati.
45. O‘zbekiston Respublikasi Moliya Vazirligi hududiy boshqarma va bo‘limlarining moliyaviy nazoratni amalga oshirishdagi roli.

46. O‘zbekiston Respublikasi Moliya vazirligi Davlat moliyaviy nazorat bosh boshqarmasining byudjet ijrosini nazorat qilishdagi o‘rni va ahamiyati.
47. O‘zbekiston Respublikasi Moliya vazirligi Davlat moliyaviy nazorat bosh boshqarmasining moliyaviy nazoratni amalga oshirishdagi o‘rni va ahamiyati.
48. O‘zbekiston Respublikasi Davlat Soliq qo‘mitasi, uning moliyaviy nazoratni amalga oshirishdagi vazifalari, huquq va majburiyatlari.
49. O‘zbekiston Respublikasi Davlat Soliq qo‘mitasining soliq nazoratini amalga oshirishdagi roli va ahamiyati.
50. O‘zbekiston Respublikasi Davlat Bojxona qo‘mitasi, uning moliyaviy nazoratni amalga oshirishdagi vazifalari, huquq va majburiyatlari

Kurs ishi mavzularini shakllantirishda asosli hollarda kafedra tomonidan qo‘shimcha va o‘zgartirishlar kiritilishi mumkin.

Foydalaniladigan adabiyotlar ro‘yxati

Asosiy adabiyotlar

1. O‘zbekiston Respublikasi Konstitusiyasi. – Toshkent, “O‘zbekiston”, 2014 yil
2. O‘zbekiston Respublikasi Fuqarolik Kodeksi, O‘zbekiston Respublikasi Oliy Majlisining Axborotnomasi, 1996 y, 2- son.
3. O‘zbekiston Respublikasi Ma‘muriy javobgarlik to‘g‘risidagi Kodeks. O‘zbekiston Respublikasi Oliy Majlisining Axborotnomasi, 1995 y, 3-son.
4. O‘zbekiston Respublikasi Soliq Kodeksi. O‘zbekiston Respublikasi qonun hujjatlari to‘plami, 2007 y., 52 (I)-son
5. O‘zbekiston Respublikasining Byudjet kodeksi. O‘zbekiston Respublikasi qonun hujjatlari to‘plami, 2013 y., 52-I-son
6. O‘zbekiston Respublikasi Bojxona Kodeksi. O‘zbekiston Respublikasi qonun hujjatlari to‘plami, 2016 y., 3(I)-son
7. “O‘zbekiston Respublikasini yanada rivojlantirish bo‘yicha harakatlar strategiyasi to‘g‘risida”gi O‘zbekiston Respublikasi Prezidentining 2017 yil 7 fevraldagi PF-4947-sonli Farmoni.
8. Mirziyoyev Sh.M. Buyuk kelajagimizni mard va olijanob xalqimiz bilan birga quramiz. – Toshkent: “O‘zbekiston” NMIU, 2017. – 488 b.
9. Mirziyoyev Sh.M. Tanqidiy tahlil, qat‘iy tartib-intizom va shaxsiy javobgarlik – har bir rahbar faoliyatining kundalik qoidasi bo‘lishi kerak. – Toshkent: “O‘zbekiston” NMIU, 2017. – 104 b.
10. Mirziyoyev Sh.M. Erkin va farovon, demokratik O‘zbekiston davlatini birgalikda barpo etamiz. – Toshkent: “O‘zbekiston” NMIU, 2017. – 56 b.

11. Mirziyoyev Sh.M. Qonun ustuvorligi va inson manfaatlarini ta`minlash – yurt taraqqiyoti va xalq farovonligining garovi. – Toshkent: “O`zbekiston” NMIU, 2017. – 48 b.
12. O`zbekiston Respublikasi Prezidenti Sh.Mirziyoyevning Oliy Majlisga Murojaatnomasi, 22.12.2017, <http://www.press-service.uz>
13. Vahobov. A.V, Malikov. T.S: Moliya. Darslik. T: “Noshir” Toshkent 2011-y. 711 b.
14. Ibragimov A., Sugirbaev B. Byudjet nazorati va auditi: O`quv qo`llanma – Toshkent, 2009 yil
15. Nuritdinova V.Sh., Sharapova M.A. Moliyaviy nazorat: O`quv qo`llanma . – Toshkent, 2014 – 380 bet.

Qo`shimcha adabiyotlar

16. G`aybullaev O., O`roqov. U. - O`zbekiston Respublikasida byudjet tizimi va jarayoni: o`quv qo`llanma. Toshkent: Baktria press, 2015. — 168 b.
17. Овчарова Е.В. Финансовый контроль в Российской Федерации. ЗерцалоМ Москва, 2015 г. - 224 с.
18. Грачева, Е.У.; Толстопятенко, Г.П.; Рыжкова, Е.А. Финансовый контроль; ИД КАМЕРОН - Москва, 2013. - 272 с.
19. Лемеш, В.Н. Ревизия и аудит : практикум. - 2-е изд., доп. и перераб. - Минск : Изд-во Гревцова, 2012. - 425 с.
20. Шатунова Г. А. Контроль и ревизия; Рид Групп - Москва, 2013. - 464 с.

Internet saytlari

- <http://www.gov.uz> - O`zbekiston Respublikasi Hukumat portali;
- <http://www.lex.uz> - O`zbekiston Respublikasi Qonun hujjatlari sayti;
- <http://www.publicfinance.uz> - O`zbekistonda byudjet islohotlari loyihasi sayti;
- <http://www.mf.uz> - O`zbekiston Respublikasi Moliya vazirligi rasmiy sayti;
- <http://www.cbu.uz> - O`zbekiston Respublikasi Markaziy banki rasmiy;
- <http://www.soliq.uz> - O`zbekiston Respublikasi Davlat Soliq qo`mitasi rasmiy sayti;
- <http://www.stat.uz> - O`zbekiston Respublikasi Davlat Statistika qo`mitasining rasmiy sayti;
- <https://www.sciencedirect.com>. – ommabop ilmiy jurnallar sayti; -
- <https://reader.elsevier.com>. – ommabop ilmiy jurnallar sayti; -
- <http://www.scopus.com>. – xalqaro maqola va anjumanlar sayti.

TESTLAR

“MOLIYAVIY NAZORAT” FANIDAN “MOLIYA” YO`NALISHI UCHUN TEST

№ 1 Fan bob-1; Fan bo'limi-1; Qiyinlik darajasi-2.

“Moliyaviy nazorat” fanining predmeti
jamiyatda xo'jalik yuritishning turli soha va tarmoqlarida, davlat boshqaruvining barcha pog'onalarida pul oqimlari, moliyaviy resurslar harakatini nazorat qilish va bu boradagi moliyaviy nazorat organlarining maqsadli faoliyatini o'rganishdir
jamiyatda xo'jalik yuritishning turli soha va tarmoqlarida, davlat boshqaruvining barcha pog'onalarida pul oqimlari, moliyaviy resurslar harakatini nazorat qilish va bu boradagi moliyaviy nazorat organlarining maqsadli faoliyatini tahlil qilishdir
xo'jalik yuritishning turli soha va tarmoqlarida, davlat boshqaruvining barcha pog'onalarida pul oqimlari, moliyaviy resurslar harakatini nazorat qilish va bu boradagi moliyaviy nazorat organlarining maqsadli faoliyatini tadqiq etishdir
alohida olingan byudjet tashkilotlarining pul oqimlari, moliyaviy resurslar harakatini nazorat qilish va bu boradagi moliyaviy nazorat organlarining maqsadli faoliyatini, moliya-xo'jalik faoliyatini o'rganishdir

№ 2 Fan bob-1; Fan bo'limi-1; Qiyinlik darajasi-1.

“Moliyaviy nazorat” fani qaysi fanlar bilan bevosita bog'liq emas?
“Psixologiya”
“Moliya”
“Soliq va soliqqa tortish”
“Audit”

№ 3 Fan bob-1; Fan bo'limi-1; Qiyinlik darajasi-2.

“Moliyaviy nazorat” fanining maqsadi
moliyaviy resurslarni boshqarishning qonuniyligi va samaradorligi bo'yicha qabul qilingan andozalardan chetga chiqish hollarini aniqlash, bunday chetga chiqishlar mavjud bo'lganida esa, ularni tuzatish va oldini olish bo'yicha tegishli choralarni o'z vaqtida qabul qilishni o'rgatishdan iborat
turli darajadagi byudjetlarning daromadlari va xarajatlarini tahlil qilish, moliyaviy resurslarni boshqarishning qonuniyligi va samaradorligi bo'yicha qabul qilingan andozalardan chetga chiqish hollarini aniqlashdan iborat
korxonalar daromadlari va muomala xarajatlarini taqqoslash, moliyaviy resurslarni boshqarishning qonuniyligi va samaradorligi bo'yicha qabul qilingan andozalardan chetga chiqish hollarini aniqlashdan iborat
foyda, tannarx va to'lovlarni tahlil qilish, chetga chiqish hollarini aniqlash, bunday chetga chiqishlar mavjud bo'lganida esa, ularni tuzatish va oldini olish bo'yicha tegishli choralarni o'z vaqtida qabul qilishni o'rgatishdan iborat

№ 4 Fan bob-1; Fan bo'limi-1; Qiyinlik darajasi-1.

Moliyaviy nazorat qanday darajada amal qiladi?
Makro va mikro darajada
Makro va mega darajada
Mikro va mega darajada
Mega va mezzo darajada

№ 5 Fan bob-1; Fan bo'limi-1; Qiyinlik darajasi-3.

Moliyaviy nazoratning yo'nalishlaridan birini ko'rsating.
Barcha iqtisodiy subyektlarning moliyaviy qonunchilik va moliyaviy intizomga rioya qilishi ustidan nazorat qilish
Subyektlar faoliyatini iqtisodiy tartibga solish
Pul fondlarining o'lchami va moliyaviy resurslarga bo'lgan ehtiyoj o'rtasidagi mutanosiblikka aks ta'sir ko'rsatish
Moliyaviy resurslarni ko'paytirishning ichki xo'jalik rezervlarini hisobga olish

№ 6 Fan bob-1; Fan bo'limi-1; Qiyinlik darajasi-2.

Quyidagilardan qaysi biri moliyaviy nazoratning eng asosiy vazifalaridan biri bo'lib hisoblanmaydi?
Mamlakat iqtisodiyotini boshqa davlatlar bilan solishtirish
Pul fondlarining o'lchami va moliyaviy resurslarga bo'lgan ehtiyoj o'rtasidagi mutanosiblikka ta'sir ko'rsatish
Davlat byudjeti oldidagi majburiyatlarni o'z vaqtida va to'liq bajarilishini ta'minlash
Moliyaviy resurslarni ko'paytirishning ichki xo'jalik rezervlarini qidirib topish

№ 7 Fan bob-1; Fan bo'limi-2; Qiyinlik darajasi-2.

.....ning bosh maqsadi joylashtirilgan kapitaldagi foyda normasini oshirish maqsadida davlatga ajratmalarni minimallashtirishdan iborat.
Nodavlat moliyaviy nazorati
Byudjet nazorati
Bojxona nazorati
Davlat moliyaviy nazorati

№ 8 Fan bob-1; Fan bo'limi-2; Qiyinlik darajasi-3.

Obyektivlik tamoyili-
nazorat natijalari, tekshirilgan dalillarning mazmuni qonunlar, yo'riqnomalar va mansabdor shaxslarning faoliyatini nazorat qilishni tartibga soluvchi boshqaruv organlarining farmoyishlari bilan solishtirish asosida to'g'ri, to'liq va obyektiv tushuntirishni nazarda tutadi

nazorat tadbirlarini o'tkazishda nazorat obyektining barcha tomonlarini va uning o'zaro aloqalarini vertikal va gorizontol boshqaruv tizimlari bo'yicha ko'rib chiqilishini nazarda tutadi
nazoratchi-taftishchilar kasbiy mahoratining yuqoriligini va ularni amaldagi qonun hujjatlariga to'liq rioya qilishlarini taqozo etadi
jamiyat e'tiboriga ommaviy axborot vositasi orqali turli moliyaviy rejalar loyihalarini, ularning ijrosi bo'yicha hisobotlarni, moliyaviy faoliyatni tekshirish va taftish qilish natijalari mazmunini yetkazishni nazarda tutadi

№ 9 Fan bob-1; Fan bo'limi-2; Qiyinlik darajasi-1.

Davlat moliyaviy nazorati tizimining elementlarini ko'rsating.
Nazorat tamoyillari
Nazoratning afzalligi
Nazorat vazifasi
Nazoratning mavjudligi

№ 10 Fan bob-1; Fan bo'limi-2; Qiyinlik darajasi-2.

Davlat moliyaviy nazoratining to'g'ri ta'rifini toping.
Davlat moliyaviy nazorati davlat hokimiyati organlarining hamda mahalliy o'z-o'zini boshqarish organlarining huquqiy normalari bilan tartibga solinadigan davlat moliyaviy resurslarining shakllanishi, taqsimlanishi, maqsadga muvofiq va samarali ishlatilishi ustidan nazorat qilish yuzasidan moliyaviy huquq normalari bilan tartibga solinadigan maqsadli faoliyatdir
Davlat moliyaviy nazorati avvalo davlat moliyaviy resurslaridan maqsadga muvofiq va samarali foydalanishi, davlat mulkidan oqilona foydalanishini ta'minlashga qaratilgan faoliyatdir
Davlat moliyaviy nazorati davlat hokimiyati organlarining hamda mahalliy o'z-o'zini boshqarish organlarining huquqiy normalari bilan tartibga solinadigan davlat moliyaviy resurslarining shakllanishi, taqsimlanishi, maqsadga muvofiq va samarali ishlatilishi ustidan nazorat qilish hamda davlatning manfaatini ko'zlab olib borilgan nazoratdir
Davlat moliyaviy nazorati boshqarish tizimining ajralmas qismi bo'lib, mamlakat iqtisodiyoti va moliya tizimining samarali amal qilishining zaruriy shartidir

№ 11 Fan bob-1; Fan bo'limi-2; Qiyinlik darajasi-2.

Jamiyat e'tiboriga ommaviy axborot vositasi orqali turli moliyaviy rejalar loyihalarini, ularning ijrosi bo'yicha hisobotlarni, moliyaviy faoliyatni tekshirish va taftish qilish natijalarini yetkazishda namoyon bo'ladigan tamoyilni aniqlang.
Oshkoralik
Obyektivlik
Qonuniylik
Malakaviylik

№ 12 Fan bob-1; Fan bo'limi-2; Qiyinlik darajasi-2.

Moliyaviy nazoratning umummilliy usullaridan noto'g'risini aniqlang.
Moliyaviy tahlil
Funksional-miqdoriy tahlil
Tahlil va sintez

Deduktsiya va induktsiya

№ 13 Fan bob-1; Fan bo'limi-2; Qiyinlik darajasi-2.

Qaysi javobda moliyaviy nazoratning obyekti noto'g'ri ko'rsatilgan?
Savdo balansi
Foyda, tannarx
Turli darajadagi byudjetlarning daromadlari va xarajatlari
Korxonalar daromadlari va muomala xarajatlari

№ 14 Fan bob-1; Fan bo'limi-2; Qiyinlik darajasi-1.

Quyidagilardan qaysi biri moliyaviy nazoratning vazifasiga kirmaydi?
Iqtisodiyotni davlat qo'lida markazlashtirish, budjetni davlat hokimiyati manfaatlarini ko'zlagan holda sarflash
Davlat moliyaviy resurslarining maqsadga muvofiq ishlatilishini, davlat va mahalliy mulkdan qonuniy ravishda va oqilona foydalanishni nazorat qilish
Davlat byudjeti va davlatning byudjetdan tashqari fondlarining shakllanishi va ishlatilishini nazorat qilish
Xo'jalik subyektlari tomonidan buxgalteriya hisobi va hisobotini to'g'ri yuritilishini nazorat qilish, xo'jalik operatsiyalarining buxgalteriya hujjatlarida to'g'ri aks etirilishini tekshirish

№ 15 Fan bob-1; Fan bo'limi-2; Qiyinlik darajasi-1.

Rejalilik tamoyilining mohiyatini aniqlang?
Nazorat subyektlari yillik, choraklik va oylik nazorat tadbirlarini o'tkazish rejalari asosida o'z ishlarini amalga oshiradilar
Yuqori organlarning qarorlari quyi organlar uchun majburiylikni ko'zda tutadi, joylarda nazorat rejalari bajarishda tezkorlik bilan topshirilgan ishning yagona boshqaruvini uyg'unlashtiradi
Rejalashtirilganlardan oshishlarni vaqtida va to'liq aniqlash, ularning sabablari va aybdorlari, shuningdek yo'l qo'yilgan salbiy natijalarni tuzatish va yetkazilgan moddiy zararning qoplanishini ta'minlashda namoyon bo'ladi
Nazorat tadbirlarini o'tkazishda nazorat obyektining hamma tomonlari va boshqaruv tuzilmasining vertikal va gorizontaal bo'yicha uning hamma tizimlari ko'rib chiqilishi lozimligini anglatadi

№ 16 Fan bob-1; Fan bo'limi-2; Qiyinlik darajasi-1.

Quyidagilar moliyaviy nazoratning qaysi jihatini aks ettiradi: Nazorat subyekti, Nazorat obyekti, Nazorat predmeti, Nazorat jarayoni
Moliyaviy nazorat elementlari
Moliyaviy nazorat tamoyillari
Moliyaviy nazorat asoslari
Moliyaviy nazorat funktsiyalari

№ 17 Fan bob-1; Fan bo'limi-2; Qiyinlik darajasi-1.

Moliyaviy nazorat subyektlarini ko'rsating.
Moliya organlari
Ta'lim muassasalari
Tibbiyot muassasalari
Korxonalar

№ 18 Fan bob-1; Fan bo'limi-2; Qiyinlik darajasi-2.

... tamoyili nazoratchi-taftishchilar kasbiy mahoratining yuqoriligini va ular amaldagi qonun hujjatlariga to'liq rioya qilishlarini taqozo etadi.
Malakaviylik
Obyektivlik
Qonuniylik
Oshkoralik

№ 19 Fan bob-1; Fan bo'limi-2; Qiyinlik darajasi-2.

... tamoyili davlat va uning barcha organlarini, shuningdek nazorat organlarini qonunga muvofiq faoliyat yuritishini, jamiyat va fuqarolarning manfaatlarini himoya qilinishni ta'minlanishini nazarda tutadi.
Qonuniylik
Obyektivlik
Malakaviylik
Oshkoralik

№ 20 Fan bob-1; Fan bo'limi-2; Qiyinlik darajasi-2.

... tamoyili nazorat vazifalarini samarali bajarish uchun nazoratchilarning va birinchi
navbatda nazorat organi shaxslaridan qarorlarni qabul qiluvchi xodimlarning ma'lum darajada dahlsizligini nazarda tutadi.
Dahlsizlik
Obyektivlik
Malakaviylik
Oshkoralik

№ 21 Fan bob-1; Fan bo'limi-3; Qiyinlik darajasi-2.

Amalga oshirish reglamentiga ko'ra moliyaviy nazoratning shakllarini ko'rsating.
Tashabbuskorlik (ichki), majburiy (tashqi)
Dastlabki, yakuniy
Doimiy va ixtiyoriy
Tashabbuskorlik, ichki

№ 22 Fan bob-1; Fan bo'limi-3; Qiyinlik darajasi-2.

Amalga oshirish vaqtiga ko'ra moliyaviy nazoratning shakllarini ko'rsating.
--

Dastlabki, joriy, so‘ngi
Ichki va tashqi
Yalpi, tanlanma
Majburiy va ixtiyoriy

№ 23 Fan bob-1; Fan bo‘limi-3; Qiyinlik darajasi-3.

Aniq davr bo‘yicha, ayrim masalalar bo‘yicha nazorat obyektlarini tekshirish va faoliyatini baholash bu ... dir.
tematik nazorat
kompleks nazorat
qo‘shma nazorat
muqobil nazorat

№ 24 Fan bob-1; Fan bo‘limi-3; Qiyinlik darajasi-2.

Joriy nazorat hisoblanadi.
moliyaviy nazorat o‘tkazish shakli
moliyaviy nazorat turi
moliyaviy nazoratni obyektlarga ko‘ra turi
moliyaviy nazorat usuli

№ 25 Fan bob-1; Fan bo‘limi-3; Qiyinlik darajasi-2.

Hujjatlar asosida tekshiruv qanday ataladi?
Kameral tekshiruv
Tanlanma tekshiruv
Buxgalteriya tekshiruv
Axborot tekshiruv

№ 26 Fan bob-1; Fan bo‘limi-3; Qiyinlik darajasi-1.

Soliq, bojxona va byudjet nazorati qanday nazorat?
Davlat moliyaviy nazorati
Auditorlik moliyaviy nazorati
Nodavlat moliyaviy nazorati
Jamoatchilik moliyaviy nazorati

№ 27 Fan bob-1; Fan bo‘limi-3; Qiyinlik darajasi-2.

.....ning bosh maqsadi joylashtirilgan kapitaldagi foyda normasini oshirish maqsadida davlatga ajratmalarni minimallashtirishdan iborat.
Nodavlat moliyaviy nazorati
Byudjet nazorati
Bojxona nazorati
Davlat moliyaviy nazorati

№ 28 Fan bob-1; Fan bo‘limi-3; Qiyinlik darajasi-2.

Jamoatchilik nazorati bu ...dir.

nodavlat tashkilotlar tomonidan olib boriladigan nazorat
oliy darajadagi nazorat organlari nazorati
ichki moliya bo'limi tomonidan olib boriladigan nazorat
hokimiyat tomonidan o'tkaziladigan nazorat

№ 29 Fan bob-1; Fan bo'limi-3; Qiyinlik darajasi-1.

Moliyaviy nazorat amal qilish sohasiga ko'ra qanday nazoratlardan iborat?
Davlat va nodavlat moliyaviy nazorati
Yalpi va tanlanma nazorat
Majburiy va mustaqil nazorat
Ichki va tashqi nazorat

№ 30 Fan bob-1; Fan bo'limi-3; Qiyinlik darajasi-2.

Mazmuni bo'yicha qanday taftishlar mavjud?
Hujjatli va faktik taftish
Kompleks va yakka taftish
Rejali va rejadan tashqari taftish
Dastlabki va qayta taftish

№ 31 Fan bob-1; Fan bo'limi-3; Qiyinlik darajasi-2.

Moliyaviy nazorat amalga oshiruvchi subyektlariga ko'ra qanday nazoratlarga bo'linadi?
Umumdavlat, idoraviy, xo'jalik ichidagi, jamoatchilik va mustaqil moliyaviy nazoratlarga
Oliy va mahalliy darajadagi, jamoatchilik va mustaqil moliyaviy nazoratlarga
Ijroiya hokimiyat nazorati, o'z-o'zini boshqarish organlari moliyaviy nazoratlariga
Ichki va tashqi, umumdavlat va idoraviy moliyaviy nazoratlarga

№ 32 Fan bob-1; Fan bo'limi-3; Qiyinlik darajasi-2.

Vazirlik miqyosida o'tkaziladigan moliyaviy nazorat bu - ...
idoraviy nazorat
hokimiyat nazorati
jamoatchilik nazorati
ichki nazorat

№ 33 Fan bob-1; Fan bo'limi-3; Qiyinlik darajasi-1.

Moliyaviy operatsiyalar bajarilganidan so'ng davlat moliyaviy nazorat organlari tomonidan amalga oshiriladigan nazorat bu - ...
yakuniy nazorat
dastlabki nazorat
joriy nazorat
idoraviy nazorat

№ 34 Fan bob-1; Fan bo'limi-3; Qiyinlik darajasi-1.

Moliyaviy operatsiyalar bajarilishi jarayonida g'aznachilik bo'linmalari, moliya organlari va davlat soliq xizmati organlari tomonidan amalga oshiriladigan nazorat bu - ...
joriy nazorat
yakuniy nazorat
dastlabki nazorat
ichki nazorat

№ 35 Fan bob-1; Fan bo'limi-3; Qiyinlik darajasi-1.

Moliyaviy operatsiyalar bajarilguniga qadar g'aznachilik bo'linmalari va moliya organlari tomonidan amalga oshiriladigan nazorat bu -
dastlabki nazorat
joriy nazorat
yakuniy nazorat
tashqi nazorat

№ 36 Fan bob-2; Fan bo'limi-4; Qiyinlik darajasi-1.

Byudjetga to'lovlar intizomini mustahkamlash bo'yicha kichik komissiya qaysi organ huzurida tuzilgan?
Vazirlar Mahkamasi huzuridagi hisob-kitoblar mexanizmini takomillashtirish va byudjetga to'lovlar intizomini mustahkamlash bo'yicha Hukumat komissiyasi huzurida
Respublika Nazorat organlari faoliyatini muvofiqlashtiruvchi kengash huzurida
Moliya vazirligi huzurida davlat moliyaviy nazorat bosh boshqarmasi va uning hududiy bo'linmalari huzurida
O'zbekiston Respublikasi Bosh prokuraturasi huzuridagi Soliq, valyutaga oid jinoyatlarga va jinoyi daromadlarni legallashtirishga qarshi kurashish departamenti huzurida

№ 37 Fan bob-2; Fan bo'limi-4; Qiyinlik darajasi-3.

Muddati o'tkazib yuborilgan debitorlik va kreditorlik qarzlarni qisqartirish va byudjetga to'lovlar intizomini mustahkamlash bo'yicha respublika komissiyasi
O'zbekiston Respublikasi Vazirlar Mahkamasining 2004 yil 9 fevraldagi № 61- sonli Qaroriga asosan tashkil etilgan, 2018-yilda esa tugatilgan
O'zbekiston Respublikasi Prezidentining 1997 yil 1 avgustdagi PF-1827-sonli Farmoniga muvofiq tashkil etilgan, 2016-yilda esa tugatilgan
O'zbekiston Respublikasi Prezidentining 2005 yil 2 apreldagi PF-3592-son Farmoniga asosan tashkil etilgan
O'zbekiston Respublikasi Prezidentining 1996 yil 8 avgustdagi №UP-1503 Farmoniga asosan tashkil etilgan

№ 38 Fan bob-2; Fan bo'limi-4; Qiyinlik darajasi-2.

O'zbekiston Respublikasi Konstitutsiyasining 78-moddasi 8-bandiga muvofiq qaysi organga nazorat vakolati berilgan?
O'zbekiston Respublikasi Oliy Majlisiga
O'zbekiston Respublikasi moliya vazirligiga
O'zbekiston Respublikasi iqtisodiyot vazirligiga
O'zbekiston Respublikasi Vazirlar Mahkamasiga

№ 39 Fan bob-2; Fan bo'limi-4; Qiyinlik darajasi-3.

Tekshiruvlarni qisqartirish va takomillashtirish maqsadida ularni tashkil etish tizimini tartibga solish yuzasidan chora-tadbirlar ishlab chiqish qaysi organning vazifasi?
Respublika nazorat organlari faoliyatini muvofiqlashtirish kengashining
Respublika pul-kredit siyosati komissiyasining
Moliya vazirligi huzurida Davlat nazorat boshqarmasining
O'zbekiston Respublikasi Hisob palatasining

№ 40 Fan bob-2; Fan bo'limi-4; Qiyinlik darajasi-3.

O'zbekiston Respublikasi Oliy Majlis Senati nazorat qilish sohasida qanday vakolatlarga ega?
Mamlakatni isloh etish va modernizatsiya qilishning ustuvor yo'nalishlari hamda aniq maqsadli vazifalari asosida ishlab chiqilgan qonunchilik faoliyati dasturining nazoratini amalga oshirish
Boshqaruv tuzilmasini takomillashtirish masalalari, O'zbekiston Respublikasini va uning ayrim mintaqalarini iqtisodiy va ijtimoiy-madaniy rivojlantirish dasturlari loyihalarini ishlab chiqish
Investitsiya loyihalarini amalga oshirayotgan buyurtmachilar va bosh pudratchilarning shaxsiy va qarzga olingan mablag'larini ayirboshlab berish mexanizmini yaxshilash yuzasidan tavsiyanomalar ishlab chiqish
Yagona davlat pul-kredit va moliya siyosatining asosiy yo'nalishlarini ishlab chiqish hamda amalga oshirilishini muvofiqlashtirish

№ 41 Fan bob-2; Fan bo'limi-4; Qiyinlik darajasi-1.

Respublika pul-kredit siyosati komissiyasi qaysi hukumat organi huzurida tuzilgan?
O'zbekiston Respublikasi Vazirlar Mahkamasi
O'zbekiston Respublikasi Oliy Majlisi
O'zbekiston Respublikasi moliya vazirligi
O'zbekiston Respublikasi Markaziy banki

№ 42 Fan bob-2; Fan bo'limi-4; Qiyinlik darajasi-2.

Nazorat organlarining yillik reja jadvali qaysi hukumat organi tomonidan ishlab chiqiladi?
Respublika nazorat organlari faoliyatini muvofiqlashtiruvchi kengash tomonidan
O‘zbekiston Respublikasi Hisob Palatasi tomonidan
Vazirlar Mahkamasi huzuridagi hisob-kitoblar mexanizmini takomillashtirish va byudjetga to‘lovlar intizomini mustahkamlash bo‘yicha Hukumat komissiyasi tomonidan
O‘zbekiston Respublikasi Bosh prokuraturasi huzuridagi Soliq, valyutaga oid jinoyatlarga va jinoiy daromadlarni legallashtirishga qarshi kurashish departamenti tomonidan

№ 43 Fan bobi-2; Fan bo‘limi-4; Qiyinlik darajasi-2.

O‘zbekiston Respublikasining “Parlament nazorati to‘g‘risida”gi 403-sonli Qonuni qachon qabul qilindi?
2016 yil 11 aprelda
2017 yil 11 aprelda
2016 yil 10 dekabrda
2015 yil 10 dekabrda

№ 44 Fan bobi-2; Fan bo‘limi-4; Qiyinlik darajasi-3.

O‘zbekiston Respublikasi Vazirlar Mahkamasi o‘z faoliyatida qanday prinsiplarlarga asoslanadi?
kollegiallik, demokratiya, qonuniylik
xolislik, qonuniylik
tizimlilik, demokratiya, qonuniylik
xolislik, oshkoralik, qonuniylik

№ 45 Fan bobi-2; Fan bo‘limi-4; Qiyinlik darajasi-3.

Quyidagilardan qaysi biri Parlament nazoratining obyekti bo‘lishi mumkin emas?
Tezkor-qidiruv faoliyatini amalga oshiruvchi organlarning, surishtiruv va tergov organlarining, sudlarning ish yurituvdagi muayyan ishlar va materiallarni shuningdek ijro ishi yuritish hamda notarial ish yuritishning muayyan materiallarini ko‘rib chiqish bilan bog‘liq faoliyati
Davlat hokimiyati va boshqaruvi organlarining hamda ular mansabdor shaxslarining O‘zbekiston Respublikasi Konstitutsiyasi va qonunlarini amalga oshirish bo‘yicha faoliyati
Davlat hokimiyati va boshqaruvi organlarining hamda ular mansabdor shaxslarining O‘zbekiston Respublikasi Oliy Majlisi palatalarining va va ular organlarining qarorlarini amalga oshirish bo‘yicha faoliyati
Davlat hokimiyati organlarining hamda ular mansabdor shaxslarining davlat dasturlarini ijro etish, shuningdek o‘z zimmlariga yuklatilgan vazifalar hamda funksiyalarni amalga oshirish bo‘yicha faoliyati

№ 46 Fan bobi-2; Fan bo‘limi-4; Qiyinlik darajasi-2.

O‘zbekiston Respublikasining “Parlament nazorati to‘g‘risida”gi qonuni nima maqsadda qabul qilindi?
Parlament nazoratini olib borish bo‘yicha faoliyatini takomillashtirishga hamda davlat hokimiyati va boshqaruvi organlarining parlament oldidagi mas‘uliyatini kuchaytirish, munosabatlarni tartibga solish maqsadida
Davlat byudjetini tasdiqlash va uning ijrosini nazorat qilish, O‘zbekiston Respublikasi respublika byudjetining qo‘shimcha manbalaridan foydalanish maqsadida
O‘zbekiston qonunlari, Oliy Majlis palatalari qarorlari ijrosi ustidan nazoratni ta‘minlash maqsadida
Parlament oldida hisobdor organlar va mansabdor shaxslarning hisobotlarini tinglash, Davlat byudjetining va davlat maqsadli jamg‘armalari byudjetlarining ijrosi to‘g‘risidagi hisobotlarni har chorakda ko‘rib chiqadi maqsadida

№ 47 Fan bob-2; Fan bo‘limi-5; Qiyinlik darajasi-3.

O‘zbekiston Respublikasi Hisob Palatasi quyidagilardan qaysi birini bajaradi?
Davlat byudjeti va davlat maqsadli jamg‘armalari byudjetlari daromad qismining ijrosi yuzasidan monitoring o‘tkazadi
O‘zbekiston Respublikasi respublika byudjetining qo‘shimcha manbalaridan foydalanish to‘g‘risida qarorlar qabul qiladi
Davlat byudjetining va davlat maqsadli jamg‘armalari byudjetlarining ijrosi to‘g‘risidagi hisobotlarni har chorakda ko‘rib chiqadi
Mahalliy soliqlar va boshqa majburiy to‘lovlarning stavkalarini belgilaydi

№ 48 Fan bob-2; Fan bo‘limi-5; Qiyinlik darajasi-1.

Hisob Palatasining yangi nizomi qachon qabul qilingan?
2017 yil 10 avgust
2016 yil 5 dekabr
2017 yil 5 dekabr
2015 yil 10 avgust

№ 49 Fan bob-2; Fan bo‘limi-5; Qiyinlik darajasi-3.

Makroiqtisodiy ko‘rsatkichlar, byudjet-soliq va pul-kredit parametrlarining shakllanish jarayonlarini tizimli o‘rganib borish hamda ularning qonunchilik talablariga muvofiqligini kuzatib borish qaysi organning vazifasi?
O‘zbekiston Respublikasi Hisob palatasining vazifasi
Davlat soliq qo‘mitasining vazifasi
Moliya vazirligi huzuridagi Davlat nazorati bosh boshqarmasining vazifasi
Moliya vazirligining vazifasi

№ 50 Fan bob-2; Fan bo‘limi-5; Qiyinlik darajasi-1.

Hisob Palatasi o‘z zimmasiga yuklatilgan vazifalarni qanday tamoyillar asosida amalga oshiradi?
--

Qonuniylik, xolislik, mustaqillik va oshkoralik
Qat'iylik, beg'arazlik, kuzatuvchanlik
Obyektivlik, oshkoralik, bo'ysunmaslik va kuzatuvchanlik
Obyektivlik, bo'ysunmaslik, beg'arazlik, kuzatuvchanlik

№ 51 Fan bob-2; Fan bo'limi-5; Qiyinlik darajasi-3.

Hisob Palatasi huquqlari noto'g'ri berilgan javobni ko'rsating
Nazorat organlarining rejadan tashqari tekshiruvlar o'tkazish to'g'risidagi qarorlarini, agar ularni o'tkazish uchun yetarlicha asoslar bo'lmasa, bekor qilish
O'z vakolati doirasida tekshiruvlar o'tkazish vaqtida davlat organlari va ularning vakillari, nodavlat auditorlik xizmati va ayrim mutaxassislarni ularda ishtirok etish uchun jalb etish
Davlat hokimiyati va boshqaruv organlari, mahkamalar, idoralar, korxonalar va tashkilotlar, banklardan o'z vakolatiga kiruvchi masalalar bo'yicha axborot, ma'lumotlar va hujjatlarni belgilangan tartibda so'rash va olish
Qonunchilikni takomillashtirish, davlat organlari, korxonalar va tashkilotlar faoliyatini yaxshilash maqsadida nazorat tadbirlari natijalari bo'yicha takliflar kiritish

№ 52 Fan bob-2; Fan bo'limi-5; Qiyinlik darajasi-3.

Quyidagilardan qaysi biri O'zbekiston Respublikasi Hisob palatasini tashkil etishning maqsadi hisoblanmaydi?
Xo'jalik yurituvchi subyektlarining daromadlari va xarajatlarini, uy xo'jaliklari daromadlari va xarajatlarini me'yoriy qonunlar asosida nazorat qilish
Xorijiy kapitalni respublika iqtisodiyotiga jalb etish va undan samrali foydalanish, davlatning tashqi qarzi o'z vaqtida qaytarilishini doimiy monitoringi va nazoratini ta'min lash
Qimmatbaho metallar va toshlar bilan operatsiyalarni amalga oshirilishi, oltin-valyuta zahiralarni boshqarish
O'zbekiston Respublikasida Davlat byudjetining ijrosi, davlat aktivlari va passivlar ining holatini hamda harakatini nazorat qilish

№ 53 Fan bob-2; Fan bo'limi-5; Qiyinlik darajasi-1.

Quyidagilardan qaysi biri Hisob Palatasining tekshirishlari davomida davlatning iqtisodiy manfaatlariga yetkazilgan zarar summalariga kirmaydi?
Davlatdan olingan va qaytarilmagan qarzlilar
Narxlar va tariflarning davlat tomonidan tartibga solinishi bo'yicha qonun hujjatlarini buzish natijasida olingan noqonuniy daromadlar
Kiritilishi kerak bo'lgan, lekin Davlat byudjetiga kiritilmagan bojxona to'lovlari
Davlat byudjeti va byudjetdan tashqari maqsadli jamg'armalariga to'lanmagan soliqlar va majburiy to'lovlar

№ 54 Fan bob-2; Fan bo'limi-5; Qiyinlik darajasi-1.

2017 yildan O'zbekiston Respublikasi Hisob Palatasi xodimlarning cheklangan soni tani tashkil etadi.
70
20
15

№ 55 Fan bob-2; Fan bo'limi-5; Qiyinlik darajasi-2.

O'zbekiston Respublikasi Hisob Palatasi qachon tashkil etilgan?
O'zbekiston Respublikasi Prezidentining 2002-yil 27-iyundagi 3093-son farmoniga muvofiq
O'zbekiston Respublikasi Vazirlar Mahkamasining 1992-yil 11-fevraldagi 59-son Qaroriga muvofiq
O'zbekiston Respublikasi Prezidentining 2005-yil 2-apreldagi PF-3592-son Farmoniga muvofiq
O'zbekiston Respublikasi Vazirlar Mahkamasining 2012-yil 23-maydagi 143-son Qaroriga muvofiq

№ 56 Fan bob-2; Fan bo'limi-5; Qiyinlik darajasi-1.

2017 yilgacha bo'lgan davrda O'zbekiston Respublikasi Hisob Palatasi xodimlarning soni tani tashkil etgan.
20
15
10
33

№ 57 Fan bob-2; Fan bo'limi-5; Qiyinlik darajasi-2.

O'zbekiston Respublikasi Hisob Palatasining Davlat byudjetiga tushumlarning to'liqligini nazorat qilish Inspeksiyasi boshlig'i qanday lavozimga tenglashtiriladi?
O'zbekiston Respublikasi Prezidenti Davlat maslahatchisining birinchi o'rinbosariga
O'zbekiston Respublikasi Prezidenti Davlat maslahatchisining ikkinchi o'rinbosariga
Respublikasi Prezidenti Davlat maslahatchisiga
Hisob palatasi raisi o'rinbosariga

№ 58 Fan bob-2; Fan bo'limi-5; Qiyinlik darajasi-2.

Hududlarning o'ziga xos xususiyatlari va soliq to'lash salohiyatini hisobga olgan holda Davlat byudjeti daromadlari prognoz ko'rsatkichlarining xolisligi va asosligini baholash vazifasi qaysi organga yuklatilgan?
Davlat byudjetiga tushumlarning to'liqligini nazorat qilish inspeksiyasiga
Davlat bojxona qo'mitasi va bojxona qo'mitasining hududiy boshqarmalariga
Mahalliy hokimiyat va o'z-o'zini boshqaruv organlariga
Moliya vazirligiga, uning hududiy bo'linmalari va davlat moliyaviy nazorat boshqarmasiga

№ 59 Fan bob-2; Fan bo'limi-5; Qiyinlik darajasi-2.

O'zbekiston Respublikasi Hisob Palatasi tarkibida bevosita raisga bo'ysunuvchi qanday sho'ba faoliyat yuritadi?
O'zbekiston Respublikasi Prezidenti topshiriqlarini bajarishda ijro intizomiga rioya etilishini nazorat qilish sho'basini

Pul-kredit va valyuta siyosati sho`basi
Soliq, moliya organlari va soliq to'lovchilar bilan ishlash sho`basi
Byudjet tizimi byudjetlarining shakllantirilishi va xarajat qismining ijro etilishini nazorat qilish sho`basi

№ 60 Fan bob-2; Fan bo'limi-5; Qiyinlik darajasi-3.

Hisob Palatasiga rais boshchilik qiladi.
O'zbekiston Respublikasi Prezidenti tomonidan lavozimga tayinlanadigan va ozod etiladigan hamda keyinchalik Oliy Majlis Senati tomonidan tasdiqlanadigan
O'zbekiston Respublikasi Prezidenti tomonidan lavozimga tayinlanadigan, tasdiqlanadigan va ozod etiladigan
O'zbekiston Respublikasi Oliy Majlisi Senati tomonidan tasdiqlanadigan va ozod etiladigan
O'zbekiston Respublikasi Prezidenti tomonidan lavozimga tasdiqlanadigan hamda keyinchalik Oliy Majlis Senati tomonidan tayinlanadigan va va ozod etiladigan

№ 61 Fan bob-2; Fan bo'limi-5; Qiyinlik darajasi-2.

O'zbekiston Respublikasi Hisob Palatasi
oliy tashqi audit va moliyaviy nazorat organi hisoblanadi
moliya nazoratining yuqori organi hisoblanadi
davlat nazoratini amalga oshiradigan moliyaviy nazoratining yuqori organi hisoblanadi
byudjet nazorati organi hisoblanadi

№ 62 Fan bob-2; Fan bo'limi-6; Qiyinlik darajasi-1.

O'zbekiston Respublikasi Moliya vazirligining dastlabki nizomi qachon qabul qilingan?
1993-yil 23-noyabrda
1994-yil 26-dekabr
1995-yil 24-oktyabr
1996-yil 26-dekabr

№ 63 Fan bob-2; Fan bo'limi-6; Qiyinlik darajasi-2.

Qaysi organ mahalliy byudjetlar ijrosi bo'yicha hududiy moliyaviy organlar faoliyatini taftish qilish va tekshirish huquqiga ega?
DMNBB va uning hududiy bo'linmalari
DSQ va uning hududiy bo'linmalari
Moliya vazirligi G'aznachilik organlari
Moliya vazirligi va uning hududiy bo'linmalari

№ 64 Fan bob-2; Fan bo'limi-6; Qiyinlik darajasi-2.

Moliya vazirligining yangi nizomi qachon qabul qilingan?
2017-yil 18-martda
2016-yil 26-dekabrda
2015-yil 26-dekabrda
2014-yil 18-martda

№ 65 Fan bob-2; Fan bo'limi-6; Qiyinlik darajasi-2.

Yagona soliq-byudjet siyosatini tashkil etish qaysi organga yuklatilgan?
Moliya vazirligiga
Davlat soliq qo'mitasiga
Moliya vazirligi g'aznachiligiga
Hisob Palatasiga

№ 66 Fan bob-2; Fan bo'limi-6; Qiyinlik darajasi-2.

Moliya vazirligi G'aznachiligi qanday nazoratni amalga oshiradi ?
Dastlabki moliyaviy nazoratni
So'nggi moliyaviy nazoratni
Barcha moliyaviy nazoratlarni
Navbatdagi moliyaviy nazoratni

№ 67 Fan bob-2; Fan bo'limi-6; Qiyinlik darajasi-2.

Moliya vazirligi Davlat moliyaviy nazorati bosh boshqarmasining nizomi tasdiqlangan sanani ko'rsating.
2017-yil 24-oktyabr
2002-yil 2-iyul
1993-yil 24-sentyabr
2005-yil 15-iyul

№ 68 Fan bob-2; Fan bo'limi-6; Qiyinlik darajasi-3.

O'zbekiston Respublikasi davlat ichki va tashqi qarzlariga xizmat ko'rsatish, O'zbekiston Respublikasi kafolatlarini bajarish qaysi organning vazifasi?
Moliya vazirligi G'aznachiligining
Davlat moliyaviy nazorat bosh boshqarmasining
Davlat soliq qo'mitasining
Moliya vazirligining

№ 69 Fan bob-2; Fan bo'limi-6; Qiyinlik darajasi-3.

O'zbekiston Respublikasi Moliya vazirligining auditorlik faoliyatini litsenziyalovchi maxsus vakolatli davlat organi sifatida bajaradigan funksiyasini ko'rsating.

Auditorlik faoliyatining milliy standartlarini ishlab chiqish va tasdiqlash
Nazorat tartibini takomillashtirish va umumiy standartlarni ishlab chiqish
Litsenziyalash tartibini soddalashtirish yoki takomillashtirish tartibini ishlab chiqish
Nodavlat nazoratini samarali tashkil etish va kerakli choralarni qo'llash

№ 70 Fan bob-2; Fan bo'limi-6; Qiyinlik darajasi-2.

Davlat moliyaviy nazoratini amalga oshirish bo'yicha Moliya vazirligining zimmasiga yuklatilgan asosiy vazifani ko'rsating.
Fuqarolarning o'z-o'zini boshqaruv organlari orqali kam ta'minlangan oilalarga beriladigan ijtimoiy nafaqalar bilan ta'minlanishi va ularning o'z vaqtida to'lanishini nazorat qilish
Davlat byudjetida mablag'lar nazarda tutilgan yuridik yoki jismoniy shaxslar nomidan va ularning topshirig'iga binoan to'lovlarni amalga oshirish
Bozor iqtisodiyotiga o'tish sharoitlarida respublikani ijtimoiy-iqtisodiy rivojlantirishning va aholini ijtimoiy himoya qilishning barqaror moliyaviy negizini barpo etish bo'yicha ishlarni muvofiqlashtirish
Soliq qonunchiligi, soliqlar hamda O'zbekiston Respublikasi byudjetdan tashqari Pensiya jamg'armasiga majburiy to'lovlarning o'z vaqtida hisoblab yozilishi, to'liq va o'z vaqtida to'lanishini nazorat etish

№ 71 Fan bob-2; Fan bo'limi-6; Qiyinlik darajasi-2.

O'zbekiston Respublikasi Prezidentining 2017-yil 18-martdagi «Moliya organlari faoliyatini yanada takomillashtirish chora-tadbirlari to'g'risida» PQ-2847 Qarori bilan Moliya vazirligi huzurida qanday jamg'arma tashkil etildi?
Byudjetdan tashqari Orolbo'yi hududlarini rivojlantirish jamg'armasi
Byudjetdan tashqari umumta'lim maktablari, kasb-hunar kollejlari, akademik litseylar va tibbiyot muassasalarini rekonstruksiya qilish jamg'armasi
Oliy ta'lim muassasalarining moddiy-texnika bazasini rivojlantirish jamg'armasi
Qishloqlarni qishloq xo'jaligi texnikasi bilan jihozlashni davlat tomonidan rag'batlantirish jamg'armasi

№ 72 Fan bob-2; Fan bo'limi-6; Qiyinlik darajasi-3.

Moliya vazirligi Davlat moliyaviy nazorat bosh boshqarmasi qaysi hujjatga asosan tashkil etildi?
2017-yil 21-avgustda O'zbekiston Respublikasi Prezidentining «Tibbiyot va ta'lim muassasalarini moliyalashtirish mexanizmini hamda davlat moliyaviy nazorati tizimini yanada takomillashtirish to'g'risida» 3231-son qarori
2017-yil 18-martdagi O'zbekiston Respublikasi Prezidentining «Moliya organlari faoliyatini yanada takomillashtirish chora-tadbirlari to'g'risida» gi qarori
2017-yil 10-avgustdagi O'zbekiston Prezidentining "O'zbekiston Respublikasi Hisob palatasining faoliyatini tubdan takomillashtirish chora-tadbirlari to'g'risida" gi farmoni

2017-yil 24-oktyabrdagi O‘zbekiston Respublikasi Vazirlar Mahkamasining “O‘zbekiston Respublikasi moliya vazirligining Davlat moliyaviy nazorati bosh boshqarmasi to‘g‘risidagi nizomi”ni tasdiqlash haqida” 870-son qarori

№ 73 Fan bobi-2; Fan bo‘limi-6; Qiyinlik darajasi-2.

Moliya vazirligi Davlat moliyaviy nazorat bosh boshqarmasi avvalgi nazorat taftish bosh boshqarmasi bajarmaydigan qanday vazifani bajaradi?
Moliyaviy huquqbuzarliklar profilaktikasini amalga oshiradi
Byudjet va smeta-shtat intizomiga rioya etilishini nazorat qiladi
Byudjet tizimi byudjetlari mablag‘larini nazorat qiladi
Byudjetdan tashqari jamg‘arma mablag‘larini maqsadli sarflanishini nazorat qiladi

№ 74 Fan bobi-2; Fan bo‘limi-7; Qiyinlik darajasi-2.

Byudjet daromadlari va xarajatlarini chegaralash deganda nima tushuniladi?
Har bir darajadagi byudjetga kiritilishi lozim bo‘lgan daromadlar va xarajatlar turlari va hajmini belgilash tushuniladi
Mahalliy darajadagi byudjetga kiritilishi lozim bo‘lgan daromadlar va xarajatlar turlari va hajmini belgilash tushuniladi
Respublika byudjetiga kiritilishi lozim bo‘lgan daromadlar va xarajatlar turlari va hajmini belgilash tushuniladi
Qonunchilikda belgilangan tartib va miqdorlardagi daromadlar va xarajatlar tushuniladi

№ 75 Fan bobi-2; Fan bo‘limi-7; Qiyinlik darajasi-2.

Byudjet tizimi byudjetlarini shakllantirish, tuzish, ko‘rib chiqish, qabul qilish, tasdiqlash va ijro etish, ularning ijrosini nazorat qilish, byudjet tizimi byudjetlarining ijrosi to‘g‘risidagi hisobotlarni tayyorlash va tasdiqlash, shuningdek ular o‘rtasidagi o‘zaro munosabatlar bu ... dir.
byudjet jarayoni
byudjet so‘rovi
byudjet loyihasi
byudjet transferti

№ 76 Fan bobi-2; Fan bo‘limi-7; Qiyinlik darajasi-1.

Qanday hujjat kelgusi davr uchun byudjetdan ajratiladigan mablag‘larni olishga bo‘lgan ehtiyojni asoslashni nazarda tutadi?
Byudjet so‘rovi
Byudjet loyihasi
Byudjet hisoboti
Byudjet rejasi

№ 77 Fan bobi-2; Fan bo‘limi-7; Qiyinlik darajasi-2.

Byudjet tizimi byudjetlarini shakllantirish, ijro etish ustidan nazorat hisoblanadi.

davlat moliyaviy nazorati
mahalliy moliyaviy nazorat
nodavlat moliyaviy nazorati
ichki moliyaviy nazorat

№ 78 Fan bob-2; Fan bo'limi-7; Qiyinlik darajasi-2.

Byudjetnoma O'zbekiston Respublikasi Vazirlar Mahkamasi tomonidan O'zbekiston Respublikasi Hisob palatasiga xulosa taqdim etishi uchun qaysi muddatda kiritiladi?
Joriy yilning 20-sentyabriga qadar
Joriy yilning 10-sentyabriga qadar
Joriy yilning 20-sentyabr kuni
Joriy yilning 10-sentyabr kuni

№ 79 Fan bob-2; Fan bo'limi-7; Qiyinlik darajasi-2.

Byudjet tizimi byudjetlarining ijrosi moliya yili mobaynida va qo'shimcha vaqt davrida amalga oshiriladi. Ushbu qo'shimcha davr o'z ichiga qaysi muddatni oladi?
Keyingi yilning yanvar oyini
Keyingi yil yanvar oyining 15-sanasigacha bo'lgan muddatni
Keyingi yilning birinchi kvartalini
Keyingi yil yanvar oyining 10-sanasigacha bo'lgan muddatni

№ 80 Fan bob-2; Fan bo'limi-7; Qiyinlik darajasi-3.

Quyidagi organlardan qaysi biri Davlat byudjetining ijrosi to'g'risidagi hisobotlarni har chorakda ko'rib chiqadi?
O'zbekiston Respublikasi Vazirlar Mahkamasi
O'zbekiston Respublikasi moliya vazirligi
O'zbekiston Respublikasi Oliy Majlisi
O'zbekiston Respublikasi moliya vazirligi, DSQ, DBQ

№ 81 Fan bob-2; Fan bo'limi-7; Qiyinlik darajasi-2.

O'zbekiston Respublikasi Vazirlar Mahkamasi o'tgan moliya yili uchun Davlat byudjetining ijrosi to'g'risidagi hisobotlarni tashqi auditini o'tkazish hamda baholash uchun qaysi organga yuboradi?
O'zbekiston Respublikasi Hisob Palatasiga
O'zbekiston Respublikasi moliya vazirligiga
O'zbekiston Respublikasi Oliy Majlisga
O'zbekiston Respublikasi Davlat soliq qo'mitasiga

№ 82 Fan bob-2; Fan bo'limi-7; Qiyinlik darajasi-3.

Quyidagilardan qaysi biri Qoraqalpog'iston Respublikasi Jo'qorg'i Kengesining, xalq deputatlari viloyatlar va Toshkent shahar, tumanlar va shaharlar Kengashlarining byudjet sohasidagi vakolatlari hisoblanadi?

Mahalliy soliqlar va boshqa majburiy to'lovlarning stavkalarini qonun hujjatlarida belgilangan miqdorlar doirasida belgilash
Mahalliy soliqlar va boshqa majburiy to'lovlarning stavkalarini ixtiyoriy ravishda belgilash
O'zbekiston Respublikasi moliya vazirligiga byudjetnoma loyahasini ko'rib chiqish uchun taqdim etish
Davlat tomonidan mablag'lar jalb qilish bo'yicha O'zbekiston Respublikasining shartnomalari va davlat kafolatlarini ro'yxatdan o'tkazish

№ 83 Fan bob-2; Fan bo'limi-7; Qiyinlik darajasi-1.

O'zbekiston Respublikasining kelgusi moliya yili uchun mo'ljallangan davlat byudjeti loyahasini tuzish tartibi va muddatlari qaysi qonun hujjatida belgilangan?
Byudjet Kodeksida
“Soliq xizmati to'g'risida”gi qonunda
“Mahalliy davlat hokimiyati to'g'risida»gi O'zbekiston Respublikasi qonunida
O'zbekiston Respublikasi Konstitutsiyasida

№ 84 Fan bob-2; Fan bo'limi-7; Qiyinlik darajasi-3.

Byudjet ijrosi bo'yicha hisobot tuzishda Moliya vazirligi qanday nazoratni o'tkazadi?
So'nggi moliyaviy nazoratni
Tashqi moliyaviy nazoratni
Ichki moliyaviy nazoratni
Joriy moliyaviy nazoratni

№ 85 Fan bob-2; Fan bo'limi-7; Qiyinlik darajasi-3.

Byudjetni ijro etilishini tahlil qilish asoslarini ko'rsating.
Punktlarni asosiy parametrlarni prognozi bilan taqqoslanishi
Byudjetni xarajatlar qismini amalda bajarilishini tekshirish
Byudjet parametrlarini o'tgan yilgi reja bilan solishtirish
Byudjetni daromad qismini amalda bajarilishi tekshirish

№ 86 Fan bob-2; Fan bo'limi-7; Qiyinlik darajasi-1.

Davlat byudjeti ijrosi haqidagi hisobotni qaysi organ tayyorlaydi?
Moliya vazirligi
Hisob palatasi
Vazirlar Mahkamasi
Moliya bo'limlari

№ 87 Fan bob-2; Fan bo'limi-7; Qiyinlik darajasi-3.

Davlat byudjeti ijrosini nazorat qilishda quyidagilardan qaysi biri tekshirilmaydi?
Byudjet taqchilligining YaIMga nisbati
Byudjet mablag'lari oluvchilardan byudjetdan ajratiladigan mablag'larning tushumi va sarfi to'g'risida olinadigan ma'lumotlar
Turli darajadagi byudjetlar ijrosi yakunlari

Turli darajadagi byudjetlarga mablag'lar tushumi to'g'risida soliq va bojxona organlaridan, davlat maqsadli jamg'armalarini taqsimlovchi organlardan olinadigan axborot

№ 88 Fan bob-2; Fan bo'limi-7; Qiyinlik darajasi-2.

Davlat byudjeti loyihasini tayyorlash nimaning tarkibiy qismi hisoblanadi?
Byudjet jarayonining tarkibiy qismi hisoblanadi
Byudjet so'rovining tarkibiy qismi hisoblanadi
Respublika byudjetining tarkibiy qismi hisoblanadi
Mahalliy byudjetining tarkibiy qismi hisoblanadi

№ 89 Fan bob-3; Fan bo'limi-8; Qiyinlik darajasi-1.

O'zbekiston Respublikasi Byudjet Kodeksiga asosan smetalarning qanday turlari mavjud?
Jamlanma smeta, vaqtinchalik smeta, xarajatlar smetasi
Individual smeta, daromadlar smetasi
Xarajatlar smetasi, daromadlar smetasi, yakka smeta
Doimiy smeta, vaqtinchalik smeta

№ 90 Fan bob-3; Fan bo'limi-8; Qiyinlik darajasi-2.

O'zbekiston Respublikasi Byudjet Kodeksida xarajatlar smetasiga qanday ta'rif berilgan?
Byudjet tashkiloti yoki byudjet mablag'lari oluvchi tomonidan moliya yili uchun tuziladigan va tasdiqlanadigan, uning uchun nazarda tutilgan byudjetdan ajratiladigan mablag'lar xarajatlar moddalari bo'yicha aks ettiriladigan hujjat
Byudjet mablag'larini taqsimlovchi tomonidan o'z tasarrufidagi byudjet tashkilotlarining va byudjet mablag'lari oluvchilarning xarajatlar smetalari asosida tuziladigan xarajatlar smetasi
Byudjet tashkilotining yoki byudjet mablag'lari oluvchining xarajatlar smetasi tasdiqlanishiga va ro'yxatdan o'tkazilishiga qadar amal qiladigan hujjat
Byudjet tashkiloti yoki byudjet mablag'lari oluvchi tomonidan bir yilga tuziladigan va tasdiqlanadigan, uning uchun nazarda tutilgan byudjetdan ajratiladigan mablag'lar xarajatlar moddalari bo'yicha aks ettiriladigan hujjat

№ 91 Fan bob-3; Fan bo'limi-8; Qiyinlik darajasi-3.

Byudjet tashkilotlarining xarajatlar smetasini tuzish va uni nazorat qilish tartibi qanday hujjatga asosan amalga oshiriladi?
Moliya vazirligining "Byudjet tashkilotlari va byudjet mablag'i oluvchilarning xarajatlar smetasi va shtatlar jadvalini tuzish, ko'rib chiqish, tasdiqlash va ro'yxatdan o'tkazish tartibi to'g'risida nizomi"ga asosan
Vazirlar Mahkamasining «Byudjet tashkilotlarini mablag' bilan ta'minlash tartibini takomillashtirish to'g'risidagi» qaroriga asosan
Moliya vazirining "Byudjet tashkilotlarining xarajatlar smetasi va shtat jadvalini tuzish, tasdiqlash va ro'yxatdan o'tkazish tartibi to'g'risidagi nizomni tasdiqlash haqida" buyrug'iga asosan

Vazirlar Mahkamasining “Byudjet tashkilotlari va byudjet mablag‘lari oluvchilarning xarajatlar smetasini tasdiqlash to‘g‘risidagi nizomi” ga asosan

№ 92 Fan bob-3; Fan bo‘limi-8; Qiyinlik darajasi-1.

Byudjet tashkilotlari xarajatlarini hisoblab chiqarishda quyidagilardan qaysi biriga amal qilinmaydi?

Tovar va xizmatlarning bozor narxlariga

Belgilangan tartibda tasdiqlangan byudjet tashkilotlari xarajatlarining normativlariga

Tovar va xizmatlarning davlat tomonidan tartibga solinadigan narxlari va tariflariga

Belgilangan tartibda tasdiqlangan ijtimoiy va iqtisodiy rivojlantirish dasturlariga

№ 93 Fan bob-3; Fan bo‘limi-8; Qiyinlik darajasi-2.

Barcha tashkilotlar bo‘yicha xarajatlar smetalarini tuzishda mehnatga haq to‘lash miqdorlari va shartlari, tovarlar (ishlar, xizmatlar) uchun narx va tariflar qanday hisobga olinadi?

Mazkur smetalar tuzilayotgan moliya yilining 1-yanvarida amalda bo‘lgan shartlarda

Mazkur tashkilot faoliyat ko‘rsatishni boshlagan oyning birinchi sanasi holatiga ko‘ra

Mazkur smetalar tuzilayotgan moliya yilidan oldingi yilning 1-yanvarida amalda bo‘lgan shartlarda

Mazkur tashkilot faoliyat ko‘rsatishi boshlangan oydan keyingi oyning birinchi sanasi holatiga ko‘ra

№ 94 Fan bob-3; Fan bo‘limi-8; Qiyinlik darajasi-2.

Mavsumiy yoki moliya yili mobaynida yangidan tuzilayotgan tashkilotlar bo‘yicha xarajatlar smetalarini tuzishda mehnatga haq to‘lash miqdorlari va shartlari, tovarlar (ishlar, xizmatlar) uchun narx va tariflar qanday hisobga olinadi?

Mazkur tashkilot faoliyat ko‘rsatishni boshlagan oyning birinchi sanasi holatiga ko‘ra

Mazkur smetalar tuzilayotgan moliya yilidan oldingi yilning 1-yanvarida amalda bo‘lgan shartlarda

Mazkur tashkilot faoliyat ko‘rsatishi boshlangan oydan keyingi oyning birinchi sanasi holatiga ko‘ra

Mazkur smetalar tuzilayotgan moliya yilining 1-yanvarida amalda bo‘lgan shartlarda

№ 95 Fan bob-3; Fan bo‘limi-8; Qiyinlik darajasi-1.

O‘zbekiston Respublikasi Prezidentining 2017 yil 21 avgustdagi 3231-son Qaroriga asosan qanday muassasalarda markazlashtirilgan moliya-buxgalteriya xizmatlari tashkil etildi?

Ta‘lim va tibbiyot muassasalarida

Ta‘lim va madaniyat muassasalarida

Tibbiyot va sport muassasalarida

Barcha byudjet tashkilotlarida

№ 96 Fan bob-3; Fan bo‘limi-8; Qiyinlik darajasi-3.

Markazlashtirilgan moliya-buxgalteriya xizmatlarining vazifalari nimalardan iborat?

Markazlashtirilgan tartibda quyi muassasalarning xarajatlar smetasi tuzilishi va ijro etilishini, byudjet va byudjetdan tashqari mablag'lar hisobining yuritilishini ta'minlash
Markazlashtirilgan tartibda byudjet tashkilotlarining daromad va xarajatlarini hisob-kitobini yuritish
Markazlashtirilmagan tartibda quyi muassasalarning xarajatlar smetasi tuzilishi va ijro etilishini, byudjet va byudjetdan tashqari mablag'lar hisobining yuritilishini ta'minlash
Markazlashtirilmagan tartibda byudjet tashkilotlarining daromad va xarajatlarini hisob-kitobini yuritish

№ 97 Fan bob-3; Fan bo'limi-8; Qiyinlik darajasi-2.

Xarajatlar smetalarini va shtatlar jadvalini ro'yxatdan o'tkazish paytida moliya organlari nimalarni tekshirishi lozim?
Ro'yxatdan o'tkazish uchun taqdim etilgan shtatlar jadvalini belgilangan namunaviy shtatlar jadvali va shtatlar normativlariga muvofiqligini
Byudjet tashkilotlarining belgilangan tartibda tasdiqlangan xarajatlar me'yorlarini
Iqtisod qilish tartibiga amal qilgan holda xarajatlar smetalarida talab etilmaydigan tadbirlar uchun mablag'lar ajratilishini
Alohida tadbirlarni o'tkazish muddatlari va ularni moliyalashtirish imkonini mavjud yoki mavjud emasligini

№ 98 Fan bob-3; Fan bo'limi-8; Qiyinlik darajasi-1.

Xarajatlar smetasini tuzishda quyidagilardan qaysi biri hisobga olinmaydi?
Soliq kodeksidagi o'zgarishlar
O'zbekiston Respublikasi qonunlari va O'zbekiston Respublikasi Oliy Majlisi palatalarining qarorlari
Tovar va xizmatlarni davlat tomonidan tartibga solinadigan baholari va tariflari
Byudjet tashkilotlarining belgilangan tartibda tasdiqlangan xarajatlar me'yorlari

№ 99 Fan bob-3; Fan bo'limi-8; Qiyinlik darajasi-2.

Ro'yxatdan o'tkazish kartochkasi qanday tashkilotlarga beriladi?
Yuridik shaxs maqomiga ega bo'lgan tashkilotlarga
Tuzilmalarga qarashli bo'lgan tashkilotlarga
Rezident shaxslarga
Yuridik shaxs maqomiga ega bo'lmagan tashkilotlarga

№ 100 Fan bob-3; Fan bo'limi-9; Qiyinlik darajasi-2.

Byudjet tashkilotlari moliya-xo'jalik faoliyatini taftish qilish huquqi qaysi organga berilgan?
Davlat moliyaviy nazorat bosh boshqarmasiga
Moliya vazirligiga
Soliq qo'mitasi nazorat taftish bosh boshqarmasiga
Moliya vazirligi g'aznachiligiga

№ 101 Fan bob-3; Fan bo'limi-9; Qiyinlik darajasi-1.

Byudjet tashkilotlari moliya-xo'jalik faoliyatini taftish qilish yakunida qanday hujjat rasmiylashtiriladi?
Dalolatnoma
Bildirishnoma
Ma'lumotnoma
Xabarnoma

№ 102 Fan bob-3; Fan bo'limi-9; Qiyinlik darajasi-2.

Dalolatnoma nima?
Taftish natijalarini umumlashtiriluvchi hujjat
Taftish o'tkazish haqida bildirishnoma
Tarixiy hujjat
Nazorat subyekti to'g'risida ma'lumotnoma

№ 103 Fan bob-3; Fan bo'limi-9; Qiyinlik darajasi-1.

Byudjet tashkilotlari moliya-xo'jalik faoliyatini taftish qilish natijasida tuzilgan dalolatnoma kimga yuboriladi?
DMNBB raisiga
Moliya vaziriga
Moliya vazirligi G'aznachiligi boshqarmasi boshlig'iga
Soliq Qo'mitasi raisiga

№ 104 Fan bob-3; Fan bo'limi-9; Qiyinlik darajasi-1.

Taftish o'tkazish o'z ichiga nechta bosqichni oladi?
To'rt bosqichni
Olti bosqichni
Besh bosqichni
Uch bosqichni

№ 105 Fan bob-3; Fan bo'limi-9; Qiyinlik darajasi-2.

Avvalgi taftish jarayonida aniqlangan buzilish hollarini bartaraf etish yuzasidan qanday tadbir o'tkaziladi?
Nazorat tartibidagi tekshirishlarni tashkil etish
Takroriy taftish tashkil etish
Monitoring olib borish
Kompleks taftish tashkil etish

№ 106 Fan bob-3; Fan bo'limi-9; Qiyinlik darajasi-3.

Samaradorligi past bo'lgan taftishlarni qisqartirishga qanday erishilmoqda?
Masofali nazoratni keng qo'llash yo'li bilan
Huquqbuzarliklari holatini chuqur tahlil qilish yo'li bilan
Huquqbuzarlik sodir etish shart-sharoitlarini bartaraf etish yo'li bilan
Hisobot mexanizmini takomillashtirish yo'li bilan

№ 107 Fan bob-3; Fan bo'limi-10; Qiyinlik darajasi-1.

Quyidagilardan qaysi biri O'zbekiston Respublikasi Bosh prokuraturasi huzuridagi Soliq, valyutaga oid jinoyatlarga va jinoiy daromadlarni legallashtirishga qarshi kurashish departamenti vazifasiga kirmaydi?
Soliq to'lovchilarni hisobga olish
«Xufyona» iqtisodiyotning shakllanish yo'llarini, korrupsiya hollarini o'z vaqtida aniqlash va bartaraf etish
Olingan daromadlarni legallashtirishga va terrorizmni moliyalashtirishga qarshi kurashish to'g'risidagi qonun hujjatlari bajarilishini nazorat qilish
Valyuta operatsiyalari bo'yicha hisob va hisobotlarning to'liqligi va obyektivligini nazorat qilish

№ 108 Fan bob-3; Fan bo'limi-10; Qiyinlik darajasi-3.

O'zbekiston Respublikasi Davlat soliq qo'mitasi Nazorat-taftish bosh boshqarmasining vazifasi noto'g'ri ko'rsatilgan qatorni toping
Valyuta operatsiyalari bo'yicha hisob va hisobotlarning to'liqligi va obyektivligini nazorat qilish
Soliq to'lovchilar bilan soliq qonunchiligiga rioya etilishini ta'minlash bo'yicha ish olib borish
Fuqarolarning soliq qonunchiligi buzilishlari faktlari to'g'risidagi xatlari, shikoyatlari va arizalarini ko'rib chiqish
Soliqqa oid huquqbuzarliklarni aniqlash, ularning oldini olish, ularga barham berish

№ 109 Fan bob-3; Fan bo'limi-10; Qiyinlik darajasi-2.

O'zbekistonda 2018-yil 1-yanvardan soliq nazoratining qanday zamonaviy shakli joriy etildi?
Soliq monitoringi
Soliq tahlili
Muqobil tekshiruv
Soliq ta'tili

№ 110 Fan bob-3; Fan bo'limi-10; Qiyinlik darajasi-2.

Qaysi hududlarda soliq organlariga hisob-kitoblar haqidagi ma'lumotlarning onlayn rejimida berilishini ta'minlaydigan nazorat-kassa mashinalarini qo'llash orqali naqd pul tushumi ustidan avtomatlashtirilgan nazorat tizimi joriy etilmoqda?
Toshkent, Nukus shaharlarida va viloyat markazlarida
Toshkent shahar va Toshkent viloyatida
Toshkent shahar va viloyat markazlarida
barcha hududlarda

№ 111 Fan bob-3; Fan bo'limi-10; Qiyinlik darajasi-3.

Qanday xo'jalik yurituvchi subyektlarga soliq ta'tillari berish tarzidagi davlat tomonidan qo'llab-quvvatlashning yangi shakli nazarda tutilmoqda?
Vaqtinchalik moliyaviy qiyinchiliklarga to'qnash kelgan halol soliq to'lovchilarga
Barcha halol soliq to'lovchilarga
Vaqtinchalik moliyaviy qiyinchiliklarga to'qnash kelgan barcha soliq to'lovchilarga
Imtiyozga ega soliq to'lovchilarga

№ 112 Fan bob-3; Fan bo'limi-10; Qiyinlik darajasi-3.

Soliq ma'muriyatchiligi va soliqqa tortishning zamonaviy usullarini, soliqlarning to'liq yig'iluvchanligi va byudjetga o'z vaqtida tushishi ustidan samarali nazorat mexanizmlarini joriy etish orqali soliq-byudjet siyosatini yanada takomillashtirish maqsadida qanday komissiya tashkil etildi?
O'zbekiston Respublikasi Soliq kodeksining yangi tahriri loyihasini tayyorlash bo'yicha Respublika komissiyasi
O'zbekiston Respublikasi Soliq kodeksining yangi tahriri loyihasini tayyorlash bo'yicha soliq komissiyasi
O'zbekiston Respublikasi Byudjet kodeksining yangi tahriri loyihasini tayyorlash bo'yicha byudjet komissiyasi
O'zbekiston Respublikasi Byudjet kodeksining yangi tahriri loyihasini tayyorlash bo'yicha Respublika komissiyasi

№ 113 Fan bob-3; Fan bo'limi-10; Qiyinlik darajasi-2.

Soliq to'lovchilar moliya-xo'jalik faoliyatining rejali tekshiruvi xususiy bank va boshqa xususiy moliya institutlarida o'tkaziladi.
5 yilda ko'pi bilan bir marta
4 yilda ko'pi bilan bir marta
1 yilda ko'pi bilan bir marta
3 yilda ko'pi bilan bir marta

№ 114 Fan bob-3; Fan bo'limi-10; Qiyinlik darajasi-2.

Mikrofirmalar, kichik korxonalar va fermer xo'jaliklarida o'tkaziladi.
4 yilda ko'pi bilan bir marta
1 yilda ko'pi bilan bir marta
har yili
2 yilda bir marta

№ 115 Fan bob-3; Fan bo'limi-10; Qiyinlik darajasi-3.

Davlat soliq xizmati organlarining shtatlar sonini qisqartirish hisobidan qanday inspeksiya tashkil etildi?
Hisob Palatasi tuzilmasida O'zbekiston Respublikasi Davlat byudjetiga tushumlarning to'liqligini nazorat qilish inspeksiya
Vazirlar Mahkamasi huzurida O'zbekiston Respublikasi Davlat byudjetiga tushumlarning to'liqligini nazorat qilish inspeksiya
Moliya vazirligi tuzilmasida O'zbekiston Respublikasi Davlat byudjetiga tushumlarning to'liqligini nazorat qilish inspeksiya
Oliy Majlisga bo'ysunuvchi O'zbekiston Respublikasi Davlat byudjetiga tushumlarning to'liqligini nazorat qilish inspeksiya

№ 116 Fan bob-3; Fan bo'limi-10; Qiyinlik darajasi-3.

Davlat soliq qo'mitasi tuzilmasida qanday boshqarma tashkil etildi?
Chakana savdo va xizmat ko'rsatish sohasida huquqbuzarliklarni profilaktika qilish bosh boshqarmasi
Bozorlar va savdo komplekslari faoliyatini nazorat qilish bosh boshqarmasi
Chakana savdo va xizmat ko'rsatish boshqarmasi
Chakana savdo va xizmat ko'rsatish sohasida naqd xorijiy valyuta muomalasiga yo'l qo'ymaslik ustidan nazorat qilish boshqarmasi

№ 117 Fan bob-3; Fan bo'limi-10; Qiyinlik darajasi-2.

.... soliq to'lovchi moliya-xo'jalik faoliyatini tekshiruvlarni nazorat qiluvchi organlar faoliyatini muvofiqlashtiruvchi maxsus vakolatli organ tomonidan tasdiqlangan rejasi asosida o'tkaziladigan tekshiruvdir.
Rejali soliq tekshiruvi
Rejadan tashqari soliq tekshiruvi
Muqobil soliq tekshiruvi
Soliq profilaktikasi

№ 118 Fan bob-3; Fan bo'limi-10; Qiyinlik darajasi-2.

..... yuridik shaxs tugatilishi munosabati bilan o'tkaziladigan soliq to'lovchi moliyaxo'jalik faoliyatining soliq tekshiruvdir.
Rejadan tashqari soliq tekshiruvi

Rejali soliq tekshiruvi
Muqobil soliq tekshiruvi
Soliq profilaktikasi

№ 119 Fan bob-3; Fan bo'limi-10; Qiyinlik darajasi-1.

Quyidagilardan qaysi biri soliq nazoratining shakli hmsoblanadi?
Kameral nazorat
Ko`ruvdan o`tkazish
Qiyosiy baholash
Og'zaki so'rab-surishtirish

№ 120 Fan bob-3; Fan bo'limi-10; Qiyinlik darajasi-1.

Soliq tekshiruvi turlarni to'g'ri ko'rsatilgan qatorni toping.
Rejali va rejadan tashqari soliq tekshiruvi
Kameral va hujjatli soliq tekshiruvi
Asosiy va qo'shimcha soliq tekshiruvi
Rejali va muqobil soliq tekshiruvi

№121 Fan bob-3; Fan bo'limi-10; Qiyinlik darajasi-1.

“O‘zbekiston Respublikasining ayrim qonun hujjatlariga o‘zgartish va qo‘shimchalar kiritish to‘g‘risida»gi O‘RQ-418-sonli qonuniga asosan bekor qilingan soliq tekshiruvi turini ko‘rsating.
Muqobil tekshiruv
Rejadan tashqari tekshiruv
Kameral tekshiruv
Rejali tekshiruv

№ 122 Fan bob-3; Fan bo'limi-11; Qiyinlik darajasi-2.

O‘zbekiston Respublikasining «Davlat bojxona xizmati to‘g‘risidagi» 472-I-sonli Qonuni qachon qabul qilingan?
1997-yil 29-avgustda
1992-yil 29-avgustda
1995-yil 29-avgustda
2000-yil 29-avgustda

№ 123 Fan bob-3; Fan bo'limi-11; Qiyinlik darajasi-3.

Yangi tahrirdagi “Davlat bojxona xizmati to‘g‘risidagi” O‘zbekiston Respublikasi Qonuniga ko‘ra bojxona tuzilmasi tarkibiga kiritildi.
Oliy harbiy bojxona instituti va Milliy kinologiya markazi
Bojxona instituti va Bojxona kolleji
Milliy kinologiya markazi va bojxona markazi
Oliy harbiy bojxona instituti va Milliy xavfsizlik markazi

№ 124 Fan bob-3; Fan bo'limi-11; Qiyinlik darajasi-2.

Yangi tahrirdagi “Davlat bojxona xizmati to'g'risidagi” O'zbekiston Respublikasi Qonuniga ko'ra “bojxona organlarining mansabdor shaxslari” atamasi o'rniga qanday atama kiritildi?
“Bojxona organlari xodimlari”
“Bojxona xodimlari”
“Bojxona nazoratchilari”
“Bojxonachilar”

№ 125 Fan bob-3; Fan bo'limi-11; Qiyinlik darajasi-1.

Bojxona nazorati bu ... dir.
O'zbekiston Respublikasining bojxona ishi sohasidagi qonun hujjatlari va xalqaro shartnomalariga rioya etilishini ta'minlash maqsadida bojxona organlari tomonidan amalga oshiriladigan tadbirlar majmui
O'zbekiston Respublikasining bojxona ishi sohasidagi qonun hujjatlari va xalqaro shartnomalariga rioya etilishini ta'minlash maqsadida tovarlarni respublikaga olib kirilishini nazorat qilish bilan bog'liq tadbirlar majmui
O'zbekiston Respublikasining bojxona sohasidagi qonun hujjatlari va xalqaro shartnomalariga rioya etilishini ta'minlash maqsadida bojxona organlari tomonidan amalga oshiriladigan boj undirishga qaratilgan tadbirlar yig'indisi
O'zbekiston Respublikasining bojxona ishi sohasidagi qonun hujjatlari va xalqaro shartnomalariga rioya etilishini ta'minlash maqsadida davlat organlari tomonidan amalga oshiriladigan tadbirlar yig'indisi

№ 126 Fan bob-3; Fan bo'limi-11; Qiyinlik darajasi-2.

Quyidagilar bojxona tekshiruvdan ozod qilinadi:
chet el harbiy kemalari, jangovar va harbiy texnikalari
xorijlik shaxslar, jangovar va harbiy texnikalari
chet ellik rezidentlar, siyosiy partiya a'zolari
chet el havo kemalari va harbiy texnikalari

№ 127 Fan bob-3; Fan bo'limi-11; Qiyinlik darajasi-2.

Mamlakatimizda yangi tahrirdagi Bojxona Kodeksi qachon qabul qilindi?
2016-yil 20-yanvarda
1997-yil 26-dekabrda
2017-yil 20-yanvarda
1996-yil 26-dekabrda

№ 128 Fan bob-3; Fan bo'limi-11; Qiyinlik darajasi-2.

Quyidagilardan qaysi biri Bojxona Kodeksiga asosan bojxona nazoratining shakli hisoblanmaydi?
Fiskal xotirali kassa mashinasini o'rnatish
Tovarlar, transport vositalari, binolar va boshqa joylarni bojxona tomonidan qiyoslash
Jismoniy shaxslarni og'zaki so'rab-surishtirish
Bojxona nazoratidan o'tish

№ 129 Fan bob-3; Fan bo'limi-11; Qiyinlik darajasi-3.

O'zbekiston bojxona tizimida "yagona oyna" tizimini joriy qilishda qaysi davlatning texnik yordamidan foydalanildi?
Janubiy Koreya
Shimoliy Koreya
Fransiya
Rossiya Federatsiyasi

№ 130 Fan bob-3; Fan bo'limi-11; Qiyinlik darajasi-1.

Mamlakatimiz aeroportlari bojxona nazorat punktlarida 2018 yildan boshlab jismoniy shaxslar uchun qanday yengilliklar yaratildi?
"Yashil" va "qizil" yo'laklar tashkil etildi
"Qizil" va "ko'k" yo'laklar tashkil etildi
"Ochiq" va "yopiq" yo'laklar tashkil etildi
"Umumiy" va "maxsus" yo'laklar tashkil etildi

№ 131 Fan bob-3; Fan bo'limi-11; Qiyinlik darajasi-2.

O'zbekiston Prezidentining 2018-yil 6-fevraldagi «Jismoniy shaxslar tomonidan bojxona chegarasi orkali tovarlarni olib o'tishni yanada tartibga solish chora-tadbirlari to'g'risida»gi qaroriga asosan O'zbekiston Respublikasi Davlat chegarasidagi avtomobil yuli (piyodalar yo'li) o'tkazish punktlari orqali bojxona chegarasini kesib o'tganda xorijiy valyuta uchun qanday chegara belgilandi?
300 AQSh dollari
500 AQSh dollari
2000 AQSh dollari
1000 AQSh dollari

№ 132 Fan bob-3; Fan bo'limi-11; Qiyinlik darajasi-2.

2018-yil 1-yanvardan qancha miqdordagi valyutani olib kirish va olib chiqib ketish uchun deklaratsiya taqdim etilishi bekor qilindi?
2000 AQSh dollari miqdorida
300 AQSh dollari miqdorida
1000 AQSh dollari miqdorida
3000 AQSh dollari miqdorida

№ 133 Fan bob-3; Fan bo'limi-12; Qiyinlik darajasi-2.

Davlat sug'urta nazorati inspeksiyasi faoliyatini amalga oshirish rejasi qaysi organ tomonidan tasdiqlanadi?

Moiya vazirligi
Davlat moliyaviy nazorat bosh boshqarmasi
Reja tasdiqlanmaydi
Vazirlar Mahkamasi

№ 134 Fan bob-3; Fan bo'limi-12; Qiyinlik darajasi-1.

Davlat sug'urta nazorati inspeksiyasining vazifasi noto'g'ri ko'rsatilgan qatori toping.
Kommunal xizmatlar va elektr energiyasi uchun limitlarga rioya etilishi ustidan tekshiruvlar o'tkazish
Qonun hujjatlariga muvofiq sug'urta bozori ishtirokchilari faoliyatini tekshirish va aniqlangan qonunbuzarliklarni bartaraf etish
Qonun hujjatlariga muvofiq sug'urta brokerlari va sug'urtalovchilarni litsenziyasini bekor qilish
Sug'urtalovchilarni moliyaviy hisobotlarini taqdim etish shakli, tartibi va muddatini belgilash

№ 135 Fan bob-3; Fan bo'limi-12; Qiyinlik darajasi-2.

O'zbekiston Respublikasi «Sug'urta faoliyati to'g'risida» Qonuni qachon qabul qilingan?
2002-yil 5-aprelda
2002-yil 5-dekabrda
1993-yil 5-aprelda
1993-yil 5-dekabrda

№ 136 Fan bob-3; Fan bo'limi-12; Qiyinlik darajasi-1.

Sug'urta faoliyati bo'yicha litsenziyani berish, bekor qilish ishlari qaysi vazirlik yoki qo'mita tomonidan amalga oshiriladi?
Moliya vazirligi
Davlat bojxona qo'mitasi
Iqtisodiyot vazirligi
Davlat soliq qo'mitasi

№ 137 Fan bob-3; Fan bo'limi-12; Qiyinlik darajasi-1.

Sug'urta nazoratida quyidagilardan qaysi biri tekshiruv obyekti bo'lib hisoblanmaydi?
Kommunal xizmatlar uchun to'lovlar
Ustav kapitali va o'z mablag'larining holati
Litsenziya sug'urtalashning qaysi turiga berilganligi
Sug'urta zahiralarni to'g'ri joylanishi

№ 138 Fan bob-3; Fan bo'limi-12; Qiyinlik darajasi-2.

Sug'urta nazorati Davlat inspeksiyasi faoliyati bo'limlari to'g'ri ko'rsatilgan qatorni toping?
Litsenziya bo'limi, sug'urta faoliyatini inspeksiya qilish bo'limi
Litsenziya bo'limi va sug'urta faoliyatini o'rganish bo'limi
Litsenziyalarni nazorat qilish va o'rganish bo'limi
Litsenziya bo'limi, sug'urta faoliyatini taftish qilish bo'limi

№ 139 Fan bob-3; Fan bo'limi-12; Qiyinlik darajasi-3.

Sug'urta tashkilotlarining ustav kapitali minimal miqdoriga ta'sir etmaydi.
sug'urta tashkilotlari xodimlarining ish haqi
sug'urta hodisalari yuz berish ehtimoli va ularning ta'sir darajasini o'sib borishi
sug'urta obyektlari qiymatining o'sishi muammolari
jahon sug'urta bozorida yuzaga keladigan vaziyatlar

№ 140 Fan bob-3; Fan bo'limi-12; Qiyinlik darajasi-3.

Sug'urta vositachilarini ko'rsating.
Sug'urta agenti, sug'urta brokeri, qayta sug'urta brokeri
Sug'urta faoliyatining subyektlari, sug'urta brokeri, qayta sug'urta brokeri
Sug'urta agenti, sug'urta brokeri, sug'urta faoliyatining subyektlari
Sug'urta agenti, sug'urta brokeri, sug'urtalovchi

№ 141 Fan bob-3; Fan bo'limi-12; Qiyinlik darajasi-2.

Quyidagilardan qaysi biri davlat sug'urta nazoratining asosiy vazifasi hisoblanmaydi?
Sug'urta tashkilotlarini daromadlarini ko'paytirish
Sug'urta xizmatlaridan foydalanuvchilarni haq-huquqlarini himoya qilish
Sug'urta bozorida tenglik va raqobatbardoshlikni ta'minlash
Sug'urtachilarning moliyaviy barqarorligini ta'minlash

№ 142 Fan bob-3; Fan bo'limi-12; Qiyinlik darajasi-3.

Qaysi me'yoriy-huquqiy hujjatga muvofiq sug'urta tashkilotlarining ustav kapitalining eng kam miqdoriga bo'lgan talab milliard so'mda belgilandi?
O'zbekiston Respublikasi Prezidentining 2017-yil 2-sentyabrdagi «Valyuta siyosatini liberallashtirish bo'yicha birinchi navbatdagi chora-tadbirlar to'g'risida» PF-5177-sonli Farmoniga muvofiq
O'zbekiston Respublikasi Prezidentning 2018-yil 9-yanvardagi «O'zbekiston Respublikasi Markaziy bankining faoliyatini tubdan takomillashtirish chora-tadbirlari to'g'risida»gi PF-5296son Farmoniga muvofiq
O'zbekiston Respublikasi Prezidentining «Moliya organlari faoliyatini yanada takomillashtirish chora-tadbirlari to'g'risida» PQ-2847-son Qaroriga muvofiq
O'zbekiston Respublikasi Prezidentining 2017-yil 10-avgustdagi «O'zbekiston Respublikasi Hisob palatasi faoliyatini tubdan takomillashtirish chora-tadbirlari to'g'risida» PF-5147-son Farmoniga muvofiq

№ 143 Fan bob-3; Fan bo'limi-13; Qiyinlik darajasi-2.

Bank nazoratining usullariga quyidagilardan qaysi biri kirmaydi?
Taftish va tadqiq etish
Masofadan turib va inspeksiya qilishni bir vaqtda o'tkazish
Masofadan turib nazorat qilish
Joyiga chiqib inspeksiya qilish

№ 144 Fan bob-3; Fan bo'limi-13; Qiyinlik darajasi-3.

Bank operatsiyalarini amalga oshirish huquqini beruvchi litsenziyani qaytarib olish, bank uchun iqtisodiy normativlarni olti oylik muddatgacha o'zgartirish kabi ishlar nima deb ataladi?

Markaziy bank qo'llaydigan chora va sanksiyalar

Markaziy bankning moliyaviy nazorati

Markaziy bankning emissiya siyosati

Markaziy bank qo'llaydigan jazo va jarimalar

№ 145 Fan bob-3; Fan bo'limi-13; Qiyinlik darajasi-1.

Tijorat banklarida majburiy rezerv normasi kim tomonidan belgilanadi?

Markaziy Bank tomonidan

Oliy Majlis tomonidan

Moliya Vazirligi tomonidan

Vazirlar Mahkamasi tomonidan

№ 146 Fan bob-3; Fan bo'limi-13; Qiyinlik darajasi-2.

2017-yil 1-oktyabrdan boshlab tijorat banklari ustav kapitalining eng kam miqdoriga bo'lgan talab qancha miqdorda belgilandi?

100 mlrd so'm

50 mlrd so'm

10 ming yevro ekvivalentida

5 ming yevro ekvivalentida

№ 147 Fan bob-3; Fan bo'limi-13; Qiyinlik darajasi-2.

Quyidagilardan qaysi biri bank nazoratining vazifasi hisoblanmaydi?

Aholining turmush darajasini yaxshilash

Bank tizimini mustahkamlash hamda iqtisodiy o'sishga hamkorlik qilish

Tijorat banklari ustidan nazorat qilish

Bank omonatchilari va kreditorlari manfaatlarini himoya qilish

№ 148 Fan bob-3; Fan bo'limi-13; Qiyinlik darajasi-3.

2018-yil 17-yanvardan boshlab bankni ro'yxatdan o'tkazish to'g'risidagi ariza ko'rib chiqilganligi uchun yig'im hamda bank operatsiyalarini amalga oshirish huquqiga litsenziya berilganligi uchun davlat boji miqdorini ko'rsating.

Yig'im eng kam oylik ish haqining besh baravari miqdorida, davlat boji bank ustav kapitali eng kam miqdorining 0,1 foizi miqdorida

Yig'im eng kam oylik ish haqining 0,1 baravari miqdorida, davlat boji bank ustav kapitali eng kam miqdorining 5 foizi miqdorida

Yig'im bank ustav kapitali eng kam miqdorining 0,1 foizi miqdorida, davlat boji eng kam oylik ish haqining besh baravari miqdorida miqdorida

Yig'im eng kam oylik ish haqining 2 baravari miqdorida, davlat boji eng kam oylik ish haqining 4 miqdorida

№ 149 Fan bob-3; Fan bo'limi-13; Qiyinlik darajasi-1.

Xalqaro amaliyotda bank nazorat usullari nechta?
3 ta
1 ta
2 ta
4 ta

№ 150 Fan bob-3; Fan bo'limi-13; Qiyinlik darajasi-3.

2017-yildan O'zbekiston Respublikasi Prezidentining "Valyuta siyosatini liberallashtirish bo'yicha birinchi navbatdagi chora-tadbirlar to'g'risida"gi farmoni ijrosini ta'minlash maqsadida banklarni litsenziyalash bo'yicha qanday o'zgarish sodir bo'ldi?
Barcha tijorat banklarining chet el valyutasida operatsiyalarni amalga oshirish uchun berilgan litsenziyalarining amal qilishi tugatildi
Barcha tijorat banklarining milliy valyutada operatsiyalarni amalga oshirish uchun berilgan litsenziyalarning amal qilishi tugatildi
Barcha tijorat banklarining milliy valyutada operatsiyalarni amalga oshirish uchun berilgan qo'shimcha litsenziyalarning amal qilishi tugatildi
Barcha tijorat banklarining chet el valyutasida operatsiyalarni amalga oshirish uchun litsenziyalarning amal qilishi joriy etilishi

№ 151 Fan bob-3; Fan bo'limi-13; Qiyinlik darajasi-2.

“Banklar va bank faoliyati to'g'risida” gi O'zbekiston Respublikasi qonunining nechanchi moddasida “Markaziy bank qonun hujjatlariga muvofiq banklar faoliyatini nazorat qilib boradi” deb belgilab qo'yilgan?
44-moddasida
5-moddasida
4-moddasida
32-moddasida

№ 152 Fan bob-3; Fan bo'limi-13; Qiyinlik darajasi-2.

Markaziy bank qaysi organga hisobot taqdim etadi?
O'zbekiston Respublikasi Oliy Majlisiga
Markaziy Bank hech kimga hisobot bermaydi
O'zbekiston Respublikasi Vazirlar Mahkamasiga
O'zbekiston Respublikasi Moliya vazirligiga

№ 153 Fan bob-3; Fan bo'limi-13; Qiyinlik darajasi-2.

«O'zbekiston Respublikasining Markaziy banki to'g'risida»gi hamda «Bank va banklar faoliyati to'g'risida»gi qonunlari loyihalari yangi tahrirda qaysi muddatda ishlab chiqilishi belgilandi?
2018-yil 1-sentyabrga qadar
2018-yil 31-dekabrga qadar

2019-yil 1-yanvarga qadar
2019-yil 1- mayga qadar

№ 154 Fan bob-3; Fan bo'limi-13; Qiyinlik darajasi-3.

Joylarga chiqib tekshirishda foydalaniladigan ko'rsatkich nima deb ataladi?
CAMEL
CAMBEL
SAMEEL
SAMIL

№ 155 Fan bob-3; Fan bo'limi-13; Qiyinlik darajasi-3.

O'zbekiston Respublikasi Prezidentning 2018-yil 9-yanvardagi "O'zbekiston Respublikasi Markaziy bankining faoliyatini tubdan takomillashtirish chora-tadbirlari to'g'risida"gi PF-5296-son Farmoniga muvofiq Markaziy bank tarkibida qanday qo'mitalar faoliyat yuritadi?
O'zbekiston Respublikasi Markaziy Bankining nazorat qo'mitasi va Kredit qo'mitasi
O'zbekiston Respublikasi Markaziy Bankining ichki nazorat qo'mitasi va Kredit qo'mitasi
O'zbekiston Respublikasi Markaziy Bankining tashqi nazorat qo'mitasi va mikro kredit qo'mitasi
Markaziy bankning bank xizmatlari ist'emochilarining huquqlarini himoya qilish qo'mitasi

№ 156 Fan bob-3; Fan bo'limi-13; Qiyinlik darajasi-1.

Tijorat banklari faoliyati ustidan nazorat olib boruvchi organni ko'rsatinig?
Markaziy Bank
Moliya Vazirligi
DSQ
DBQ

№ 157 Fan bob-3; Fan bo'limi-13; Qiyinlik darajasi-3.

O'zbekiston Respublikasi Prezidentining 2008-yil 28-noyabrdagi «Fuqarolarning O'zbekiston Respublikasi tijorat banklaridagi omonatlarini himoyalash kafolatlarini ta'minlashga oid qo'shimcha chora-tadbirlar to'g'risida»gi PF-4057-son Farmoniga asosan omonatchilarning omonatlarini qancha miqdori kafolatlanadi?
Barcha omonatlarning 100 %i
Omonatlar minimal ish haqining 100 barobarigacha bo'lsa 100%i
Omonatlar minimal ish haqining 100 barobaridan 250 barobarigacha bo'lsa 90%i
Omonatlar minimal ish haqining 100 barobarigacha bo'lsa 100%i, minimal ish haqining 100 barobaridan 250 barobarigacha bo'lsa 90%i

№ 158 Fan bob-4; Fan bo'limi-14; Qiyinlik darajasi-1.

Ichki audit ...

korxonalarda moliya-xo'jalik faoliyatini takomillashtirish, to'g'ri va oqilona boshqaruv qarorlarini qabul qilishga ko'maklashish hamon minimal mavjud resurslardan foydalangan holda maksimal foydalilik va rentabegillikni ta'minlashga qaratilgan faoliyatdir
uchinchi shaxs nazorati bo'lib , tekshirilayotgan savol doirasida asosiy nazorat obykti bilan bog'liq faqat o'zaro munosabatlar savollarini qarab chiqishga qaratilgan faoliyatdir
aniq davr bo'yicha hamma masalalar bo'yicha nazorat obyektlarini tekshirish, faoliyatini baholash va korxonalarda moliya-xo'jalik faoliyatini takomillashtirish, to'g'ri va oqilona boshqaruv qarorlarini qabul qilishga ko'maklashishdir
auditorlar tomonidan olib boriladigan faoliyat bo'lib, bunda korxonalarda moliya-xo'jalik faoliyatini takomillashtirish, to'g'ri va oqilona boshqaruv qarorlarini qabul qilishga ko'maklashish, rentabegillikni ta'minlash nazarda tutiladi

№ 159 Fan bob-4; Fan bo'limi-14; Qiyinlik darajasi-3.

Xo'jalik yurituvchi subyektlarning moliya-iqtisodiy xizmatlari tomonidan subyektning moliyaviy faoliyatini, jumladan pul mablag'larining harakatini buxgalteriya hisobi va hisobotini yuritishni, korxonalarining likvidlik darajasini, moliyaviy barqarorligini nazorat qilish ... dir.
xo'jalik ichki moliyaviy nazorat
moliyaviy faoliyat tahlili
xo'jalik tekshiruvi
xo'jalik ichidagi kuzatuv nazorati

№ 160 Fan bob-4; Fan bo'limi-14; Qiyinlik darajasi-3.

Quyidagilardan qaysi biri ichki nazorat tizimining ishlash prinsipi hisoblanmaydi?
Xizmat vazifalarini faqat ma'sul shaxslarga yuklatish
Ichki nazorat tizimi barcha ishtirokchilarining hisobdorligi
Doimiy rivojlanish va takomillashtirish
To'xtovsiz ishlash

№ 161 Fan bob-4; Fan bo'limi-14; Qiyinlik darajasi-3.

Nazorat muhiti deganda tushuniladi.
ichki nazorat tizimini belgilash va qo'llab-quvvatlashga qaratilgan tekshirilayotgan obyekt rahbariyatining amaliy harakati
amaldagi qonunchilik talablariga xo'jalik faoliyatining muvofiqligi va ichki nazorat tizimini belgilash
tashqi foydalanuvchilar uchun moliyaviy hisobotni tayyorlash va ichki nazorat tizimini qo'llabquvvatlashga qaratilgan amaliy harakati
bosh buxgalterga qonunchilik va moliya intizomining buzilishini o'z vaqtida aniqlash, ogohlantirish

№ 162 Fan bob-4; Fan bo'limi-14; Qiyinlik darajasi-1.

Ichki moliyaviy nazorat tizimida asosiy bo'g'in hisoblanadi.
bosh hisobchi
korxonah rahbari

korxonalar ombori mudiri
kassir

№ 163 Fan bob-4; Fan bo'limi-14; Qiyinlik darajasi-3.

Vazirlar Mahkamasining 2006-yil 16-oktyabrdagi “Ustav fondida davlat ulushi bo‘lgan korxonalarining samarali boshqarilishini va davlat mulkining zarur darajada hisobga olinishini ta’minlash chora-tadbirlari to‘g‘risida”gi 215-son qarori bilan
“Korxonalaridagi ichki audit xizmati to‘g‘risida Nizom” qabul qilingan
“Korxonalaridagi ichki nazorat xizmati to‘g‘risida Nizom” qabul qilingan
“Korxonalaridagi majburiy audit xizmati to‘g‘risida Nizom” qabul qilingan
“Korxonalaridagi majburiy nazorat xizmati to‘g‘risida Nizom” qabul qilingan

№ 164 Fan bob-4; Fan bo'limi-14; Qiyinlik darajasi-3.

Ichki audit xizmati
korxonalar Kuzatuvchi kengashining qarori bilan tashkil etiladigan korxonaning ichki auditni amalga oshiradigan tarkibiy bo‘linmadir
korxonalar Kuzatuvchi kengashining qarori bilan tashkil etiladigan tarkibiy bo‘linmadir
korxonaning ichki nazoratini ta’minlovchi bo‘linmadir
korxonalar rahbari tomonidan tashkil etilgan nazorat bo‘linmasidir

№ 165 Fan bob-4; Fan bo'limi-14; Qiyinlik darajasi-3.

Aksiyadorlik jamiyatlarida ichki auditni tashkil etishga qo‘yiladigan yagona talablar qaysi me‘yoriy hujjatga asosan belgilangan?
O‘zbekiston Respublikasi Prezidentining 2006-yil 27-sentyabrdagi «Qimmatli qog‘ozlar bozorini yanada rivojlantirish chora-tadbirlari to‘g‘risida» PQ–475-son qaroriga asosan
O‘zbekiston Respublikasi Vazirlar Mahkamasining 2006-yil 16-oktyabrdagi “Ustav fondida davlat ulushi bo‘lgan korxonalarining samarali boshqarilishini va davlat mulkining zarur darajada hisobga olinishini ta’minlash chora-tadbirlari to‘g‘risida”gi 215-son qaroriga asosan
“Korxonalaridagi ichki audit xizmati to‘g‘risida Nizom”ga asosan
“Korxonalaridagi majburiy audit xizmati to‘g‘risida Nizom”ga asosan

№ 166 Fan bob-4; Fan bo'limi-14; Qiyinlik darajasi-2.

O‘tkazilgan ichki audit yakunlari bo‘yicha ichki audit rahbari tomonidan imzolangan tuziladi.
yig‘ma hisobot
hisobot
hujjatlarning paketi
dalolatnoma

№ 167 Fan bob-4; Fan bo'limi-14; Qiyinlik darajasi-1.

Ichki nazorat qachon tekshiruv olib oradi?
Muntazam ravishda
DMNBB bilan birgalikda

Soliq inspeksiyasi buyrug'iga ko'ra
Har oyning oxirida

№ 168 Fan bob-4; Fan bo'limi-14; Qiyinlik darajasi-1.

Ichki nazorat qanday tartibda moliyalashtiriladi?
Tekinga
Rahbar tomonidan
Rezerv fondan
Davlat tomonidan

№ 169 Fan bob-4; Fan bo'limi-14; Qiyinlik darajasi-2.

Ichki nazorat tizimi quyidagilardan qaysilarini o'z ichiga oladi?
Nazorat muhiti, qonun hujjatlariga rioya qilish nazorati, aktivlar holati nazorati, buxgalteriya hisobining mavjud tizimini
Nazorat muhiti, qonun hujjatlariga rioya qilish nazorati va qonunlarga bo'ysinish nazoratini
Nazorat muhiti, aktivlar nazorati, buxgalteriya hisobining mavjud tizimi va qonunlarga bo'ysinish nazoratini
Rahbar va ishchi xodimlar faoliyatining nazorati, aktivlar holati nazorati, buxgalteriya hisobining mavjud tizimini

№ 170 Fan bob-4; Fan bo'limi-14; Qiyinlik darajasi-1.

Ichki nazorat kimga bo'ysunadi?
Korxonah rahbariga
Korxonah ombori mudiriga
Kassirga
Bosh buxgalterga

№ 171 Fan bob-4; Fan bo'limi-14; Qiyinlik darajasi-2.

Ichki nazorat tizimini baholash nechta bosqichda o'tkaziladi?
3 ta
5 ta
1 ta
2 ta

№ 172 Fan bob-4; Fan bo'limi-15; Qiyinlik darajasi-3.

O'zbekiston Respublikasining "Auditorlik faoliyati to'g'risida"gi qonuniga muvofiq belgilangan subyektlar qaysi muddatda majburiy auditorlik tekshiruvidan o'tishlari lozim?
Hisobot yilining 1 mayiga qadar
Hisobot yilining dastlabki 3-oyida
Hisobot yili boshlangunicha
Hisobot yilining dastlabki 1-oyida

№ 173 Fan bob-4; Fan bo'limi-15; Qiyinlik darajasi-2.

O'zbekiston Respublikasining "Auditorlik faoliyati to'g'risida"gi Qonuni yangi tahrirda
--

qachon qabul qilingan?
2000-yil 26-mayda
1996-yil 16-avgustda
2002-yil 26-martda
1996-yil 3-sentyabrda

№ 174 Fan bob-4; Fan bo'limi-15; Qiyinlik darajasi-2.

O'zbekiston Respublikasining "Auditorlik faoliyati to'g'risida"gi qonuni birinchi marta qachon qabul qilingan?
1992-yil 9-dekabrda
2000-yil 26-mayda
1998-yil 16-avgustda
2002-yil 26-martda

№ 175 Fan bob-4; Fan bo'limi-15; Qiyinlik darajasi-2.

Quyidagilardan qaysi biri auditorlik nazoratining vazifasi hisoblanmaydi?
Taftish o'tkazish
Korxonada faoliyatiga obyektiv baho berish
XYuSlar faoliyatini samarasini oshirish uchun konstruktiv takliflar ishlab chiqish
Moliyaviy hisobotni tahlil qilish

№ 176 Fan bob-4; Fan bo'limi-15; Qiyinlik darajasi-3.

Auditorlik nazoratining asosiy vazifalarini ko'rsating.
Tekshirilayotgan iqtisodiy subyektlarning to'lov-hisobot hujjatlarini, soliq deklaratsiyalarini va boshqa moliyaviy majburiyatlarini tekshirish
Tekshirilayotgan iqtisodiy subyektlarning to'lov-hisobot hujjatlarini, soliq deklaratsiyalarini va boshqa moliyaviy majburiyatlarini taftish qilish
Tekshirilayotgan korxonada va tashkilotlarning rejalarini, hisobotlarini, soliq to'lovlarini va boshqa moliyaviy majburiyatlarini tahlil qilish
Tekshirilayotgan korxonada va tashkilotlarning rejalarini, hisobotlarini, soliq to'lovlarini va boshqa moliyaviy majburiyatlarini tekshirish

№ 177 Fan bob-4; Fan bo'limi-15; Qiyinlik darajasi-1.

Auditorlik nazoratining mohiyati nimada?
Balans ma'lumotlarining to'g'riligini, amalga oshirilgan operatsiyalarning qonuniyligini shartnoma asosida nazorat qiladi
Byudjet mablag'larining to'g'ri sarflanishini, amalga oshirilgan operatsiyalarning qonuniyligini shartnoma asosida nazorat qiladi
Balans ma'lumotlarining maqsadga muvofiqligini, amalga oshirilgan operatsiyalarning doimiylikini shartnoma asosida nazorat qiladi
Byudjet xarajatlarining to'g'ri sarflanishini, amalga oshirilgan operatsiyalarning doimiylikini shartnoma asosida nazorat qiladi

№ 178 Fan bob-4; Fan bo'limi-15; Qiyinlik darajasi-2.

Auditorlik tekshiruvlarining qanday shakllari mavjud?
Majburiy auditorlik tekshiruvi va tashabbus tarzidagi auditorlik tekshiruvi
Majburiy auditorlik tekshiruvi va ixtiyoriy auditorlik tekshiruvi
Tashabbus tarzidagi auditorlik tekshiruvi va ichki auditorlik tekshiruvi
Davlatning majburiy auditorlik tekshiruvi va korxonaning ixtiyoriy auditorlik tekshiruvi

№ 179 Fan bob-4; Fan bo'limi-15; Qiyinlik darajasi-3.

Auditorlik xulosasidir.

moliyaviy hisobotning to'g'riligi va buxgalteriya hisobi yuritish tartibining qonun hujjatlarida belgilangan talablarga muvofiqligi to'g'risida auditorlik tashkilotining fikri yozma shaklda ifodalangan, xo'jalik yurituvchi sybyekt moliyaviy hisobotidan foydalanuvchilar uchun ochiq bo'lgan hujjat
moliyaviy hisobotning to'g'riligi va buxgalteriya hisobi yuritish tartibining qonun hujjatlarida belgilangan talablarga muvofiqligi to'g'risida auditorlik tashkilotining fikri yozma shaklda ifodalangan, xo'jalik yurituvchi sybyekt moliyaviy hisobotidan foydalanuvchilar uchun ochiq bo'lgan xulosa
moliyaviy hisobotning to'g'riligi va buxgalteriya hisobi yuritish tartibining qonun hujjatlarida belgilangan talablarga muvofiqligi to'g'risida auditorlik tashkilotining fikri yozma shaklda ifodalangan, xo'jalik yurituvchi sybyekt moliyaviy hisobotidan foydalanuvchilar uchun ochiq bo'lgan ma'lumotnoma
moliyaviy hisobotning to'g'riligi va buxgalteriya hisobi yuritish tartibining qonun hujjatlarida belgilangan talablarga muvofiqligi to'g'risida auditorlik tashkilotining fikri yozma shaklda ifodalangan, xo'jalik yurituvchi sybyekt moliyaviy hisobotidan foydalanuvchilar uchun ochiq bo'lgan dalolatnoma

№ 180 Fan bob-4; Fan bo'limi-15; Qiyinlik darajasi-2.

... har yili majburiy auditorlik tekshiruvdan o'tishi kerak bo'lgan tashkilotlardan biri hisoblanadi.
Aktsiyadorlik jamiyatlari
Siyosiy partiyalar
Xususiy korxonalar
Tijorat korxonalari

№ 181 Fan bob-4; Fan bo'limi-15; Qiyinlik darajasi-1.

Quyidagilardan qaysi biri qonunchilikka muvofiq har yili majburiy auditorlik tekshiruvdan o'tmaydi?
Byudjet tashkilotlari
Aktsiyadorlik jamiyatlari
Banklar va boshqa kredit tashkilotlari
Sug'urta tashkilotlari

№ 182 Fan bob-4; Fan bo'limi-15; Qiyinlik darajasi-2.

Auditorlik xulosasida qanday fikrlar ifodalaniadi?
Ijobiy fikr, modifikatsiyalangan fikr
Ijobiy fikr, salbiy fikr

Salbiy fikr, modifikatsiyalangan fikr
Umumiy fikr, salbiy fikr

№ 183 Fan bob-4; Fan bo'limi-15; Qiyinlik darajasi-2.

Auditor –
davlat maslahatchisi emas, balki mustaqil buxgalter-taftishchi, moliya, hisob va nazorat sohasidagi yuqori malakali mutaxassis
davlat maslahatchisi bo'lgan mustaqil buxgalter-taftishchi, moliya, hisob va nazorat sohasidagi yuqori malakali mutaxassis
davlat tashkilotiga tegishli buxgalter-taftishchi, moliya, hisob va nazorat sohasidagi yuqori malakali mutaxassis
kadrlarni tayyorlash ko'maklashuvchi nazorat sohasidagi yuqori malakali mutaxassis

№ 184 Fan bob-4; Fan bo'limi-15; Qiyinlik darajasi-2.

O'zbekiston Respublikasining “Auditorlik faoliyati to'g'risida”gi qonuni 3-moddasida auditorlik faoliyatiga qanday ta'rif berilgan?
Auditorlik faoliyati deganda auditorlik tashkilotining auditorlik tekshiruvlarini o'tkazish va professional xizmatlar ko'rsatish borasidagi faoliyati tushuniladi
Auditorlik faoliyati deganda auditorlik tashkilotining auditorlik tekshiruvlarini o'tkazish borasidagi faoliyati tushuniladi
Auditorlik faoliyati deganda auditorlik tashkilotining professional xizmatlar ko'rsatish borasidagi faoliyati tushuniladi
Auditorlik faoliyati deganda auditorlik tashkilotining barcha turdagi tekshiruvlarni o'tkazish va xizmatlar ko'rsatish borasidagi faoliyat tushuniladi

№ 185 Fan bob-4; Fan bo'limi-15; Qiyinlik darajasi-3.

Majburiy auditorlik tekshiruvi o'tkazilishi lozim bo'lgan xo'jalik yurituvchi subyekt o'zining auditorlik tekshiruvi bo'yicha xulosa nusxasini qaysi muddatda tegishli soliq organiga taqdim etadi?
Auditorlik tekshiruvi o'tkazilganidan keyin 15 kunlik muddat ichida
Auditorlik tekshiruvi o'tkazilganidan keyin 10 kunlik muddat ichida
Auditorlik tekshiruvi o'tkazilganidan keyin 5 kunlik muddat ichida
Auditorlik tekshiruvi o'tkazilish sanasidan qat'iy nazar 15-mayda

№ 186 Fan bob-4; Fan bo'limi-15; Qiyinlik darajasi-3.

Eng oxirgi O'zbekiston Respublikasi auditorlik faoliyatining milliy standarti (70-son AFMS) qaysi muddatdan kuchga kirgan?
Moliya vazirining 2016-yil 9-noyabrdagi 85-son buyrug'i bilan tasdiqlangan va 2017 yil 6martdan kuchga kirgan
Moliya vazirining 2014-yil 20-dekabrda 80-son buyrug'i bilan tasdiqlangan va 2015 yil 1yanvardan kuchga kirgan
2016-yil 1-yanvardan kuchga kirgan
2015-yil 1-yanvardan kuchga kirgan

№ 187 Fan bob-4; Fan bo'limi-15; Qiyinlik darajasi-1.

Xo'jalik yurituvchi subyektning moliyaviy hisoboti barcha muhimlik munosabatlarida uning moliyaviy ahvolini, moliyaviy natijalarini haqqoniy aks ettirsa va buxgalteriya hisobi to'g'risidagi qonun hujjatlariga muvofiq kelgan hollarda auditorlik xulosasida
ijobiy fikr bildiriladi
fikr bildirish rad etiladi
izohlar bilan fikr bildiriladi
salbiy fikr bildiriladi

№ 188 Fan bob-5; Fan bo'limi-16; Qiyinlik darajasi-1.

Quyidagilardan qaysi biri BMT qoshidagi nodavlat tashkilot - Oliy Nazorat Organlarining Xalqaro Tashkilot (INTOSAI)ni tuzishga sabab bo'lmagan?
Jahon iqtisodiyotini barqarorlashtirish
Ko'p millatli korporativ operatsiyalarning kengayishi
Jahon iqtisodiyotida baynalminallashish tendentsiyalarining kuzatilishi
Biznes va savdo-sotiqning rivojlanishi

№ 189 Fan bob-5; Fan bo'limi-16; Qiyinlik darajasi-2.

Bozor iqtisodiyoti rivojlangan davlatlarda davlatning bank nazorati sohasidagi asosiy

maqsadlariga quyidagilardan qaysi biri kirmaydi?
Banklar orqali davlat byudjeti kassa ijrosini nazorat qilish
Iqtisodiyotdagi moliyaviy nobarqarorlikka barham berish
Pul taklifi ustidan nazorat o'rnatish
Banklarning foyda asosida faoliyat yuritishini ta'minlash

№ 190 Fan bob-5; Fan bo'limi-16; Qiyinlik darajasi-1.

Yevropa Ittifoqi bank nazorati va MDH mamlakatlari bank nazoratlari qaysi nazorat tizimiga kiradi?
Mintaqaviy bank nazorati tizimiga
Xalqaro bank nazorati tizimiga
Jahon bank nazorati tizimiga
Milliy bank nazorati tizimiga

№ 191 Fan bob-5; Fan bo'limi-16; Qiyinlik darajasi-1.

INTOSAI qanday tashkilot?
Oliy darajadagi xalqaro nazorat organi
Oliy darajadagi xalqaro siyosiy tashkilot
Oliy darajadagi xalqaro moliyaviy tashkilot
Oliy darajadagi xalqaro mustaqil tashkilot

№ 192 Fan bob-5; Fan bo'limi-16; Qiyinlik darajasi-1.

INTOSAI ni tashkil etishning maqsadini aniqlang.
Oliy nazorat organlari o'rtasida o'zaro munosabatlarni yo'lga qo'yish va tajriba almashish
Oliy darajadagi xalqaro moliyaviy tashkilot davlatlar o'rtasida o'zaro moliyaviy munosabatlarni rivojlantirish
Oliy darajadagi xalqaro siyosiy tashkilot siyosiy barqarorlikni o'rnatish
Oliy darajadagi xalqaro siyosiy tashkilot sifatida BMT ga ko'mak berish

№ 193 Fan bob-5; Fan bo'limi-16; Qiyinlik darajasi-3.

INTOSAI ning xarajatlari nimalar hisobidan qoplanmaydi?
Shaxsiy mablag'lar hisobidan
Jismoniy shaxslarning beg'araz yordamlari hisobidan
A'zolik badallari hisobidan
INTOSAI nashrlari hisobidan

№ 194 Fan bob-5; Fan bo'limi-16; Qiyinlik darajasi-3.

Milliy nazorat-taftish boshqarmasi qaysi davlatning nazorat organi?
Buyuk Britaniyaning
Rossiya Federatsiyasining
Frantsiyaning
Shvetsiyaning

№ 195 Fan bob-5; Fan bo'limi-16; Qiyinlik darajasi-1.

Rossiya Federatsiyasi Byudjet Kodeksida Moliya vazirligiga qanday vakolatlar berilmagan?
Milliy valyutani emissiya qilish
Byudjet mablag'larini oluvchilar shuningdek, byudjet ssudalari, byudjet kreditlari va davlat kafolatlari oluvchilar moliyaviy holatini tekshirish
Byudjetni bajarilishi ustidan dastlabki va joriy nazorat o'rnatish
Byudjet investitsiyalarini oluvchilarni, ular tomonidan ko'rsatilgan mablag'lardan samarali foydalanish shartlariga rioya qilinayotganligi ustidan nazorat qilish

№ 196 Fan bob-5; Fan bo'limi-16; Qiyinlik darajasi-1.

Lima Deklaratsiyasi deb nomlanuvchi xalqaro hujjat qachon qabul qilingan?
1977-yilda
1991-yilda
1998-yilda
1957-yilda

№ 197 Fan bob-5; Fan bo'limi-16; Qiyinlik darajasi-3.

Quyidagilardan qaysi biri RF Hisob Palatasining nazoratni tashkil qilish va amalga oshirishdagi vazifalariga kirmaydi?
Federal byudjetni daromad va xarajat moddalari bo'yicha bajarilishini, hajmi, tarkibi va maqsadli yo'nalishlarini tekshirish

Federal byudjet loyihasi va federal byudjet fondlar byudjetlari loyihasi, daromad va xarajat moddalari asoslanganligi ustidan nazorat qilish
Davlat mablagʻlari xarajatlarini maqsadliligi va samaradorligi hamda federal mulkdan foydalanish ustidan nazorat qilish
Moliyaviy hisobotning toʻgʻriligini tekshirish

№ 198 Fan bob-5; Fan boʻlimi-16; Qiyinlik darajasi-1.

Quyidagilardan qaysi biri RF Hisob Palatasining nazorat obyekti hisoblanmaydi?
Auditorlik tashkilotlari
Hukumatning chet el davlatlaridan olgan qarzlari
Hukumatning ichki va tashqi qarzigʻa xizmat qilish va uni boshqarish
Qaytarib berish asosida berilgan markazlashgan moliyaviy resurslarni samarali joylashtirilishi

№ 199 Fan bob-5; Fan boʻlimi-16; Qiyinlik darajasi-2.

Quyidagi xalqaro tashkilotlardan qaysi biri INTOSAI ning aʼzosi hisoblanadi?
Yevropa tiklanish va taraqqiyot banki va Jahon Banki guruhi
Jahon Banki guruhi va Ichki auditorlar instituti
Xalqaro tiklanish va taraqqiyot banki va GRECO
Faqat Jahon Banki guruhi

№ 200 Fan bob-5; Fan boʻlimi-16; Qiyinlik darajasi-1.

ISSAI bu...
Oliy nazorat organlarining xalqaro standartlari
Xalqaro moliyaviy nazorat organi
Janubiy Amerika mamlakatlari Nazorat organi
INTOSAIning Janubiy Amerikadagi filiali

TARQATMA MATERIALLAR

Hozirgi kunda moliyaviy nazoratning muhim vazifalari sifatida quyidagilarni ajratib koʻrsatish mumkin

Davlat byudjeti va davlatning byudjetdan tashqari jamgʻarmalarining shakllanishi va ishlatilishini nazorat qilish

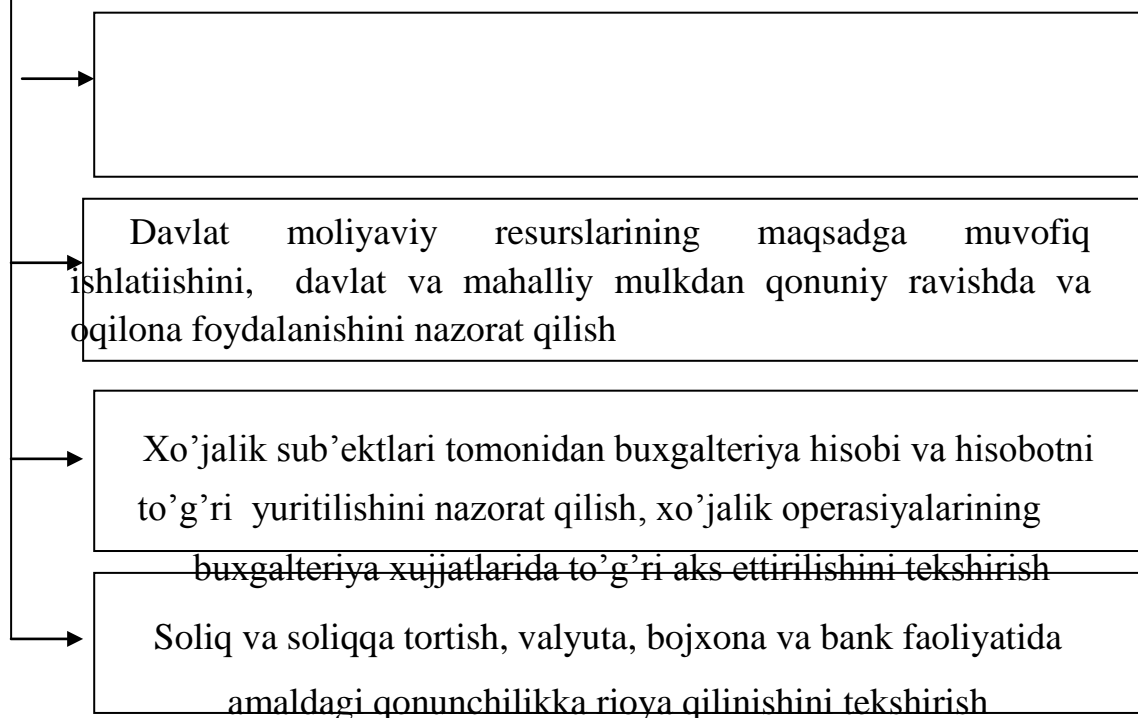

1-rasm. Moliyaviy nazoratning vazifalari

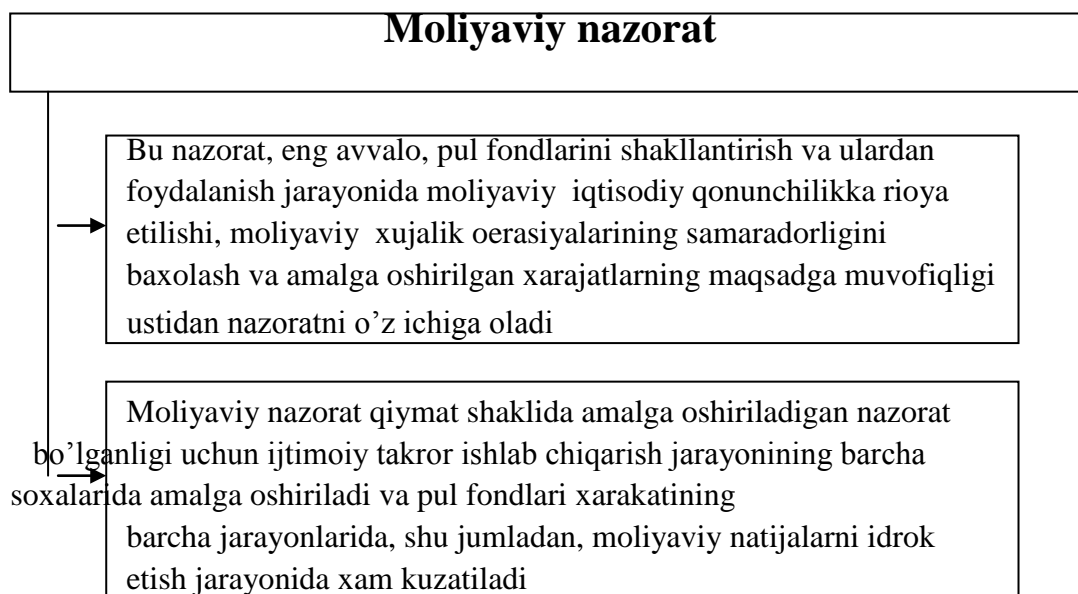

2-rasm. Moliyaviy nazoratning mazmuni va elementlari

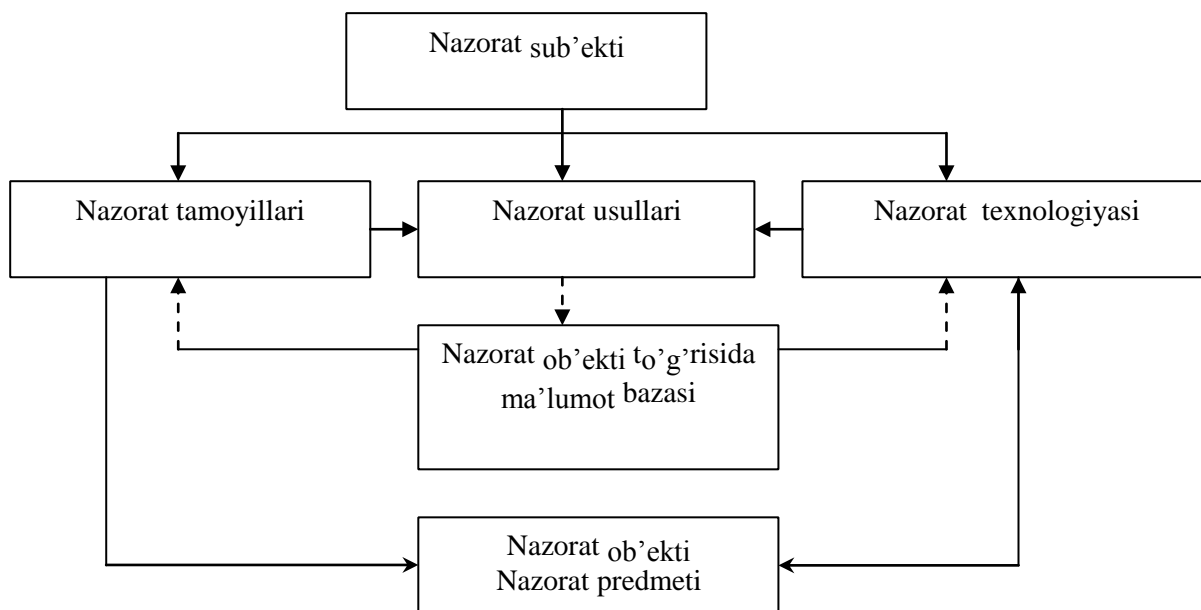

3 - r a s m . D a v l

at moliyaviy nazorati mexanizmi

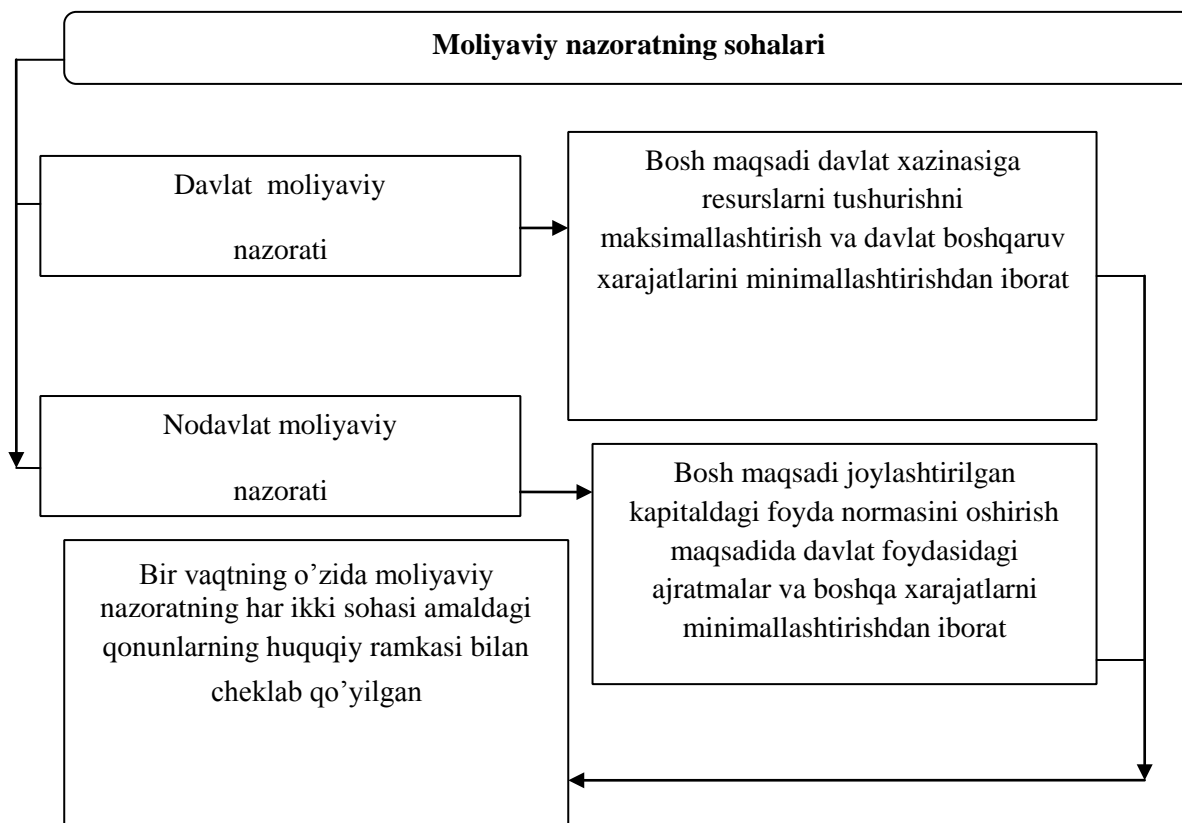

4-rasm. Moliyaviy nazoratning sohalari

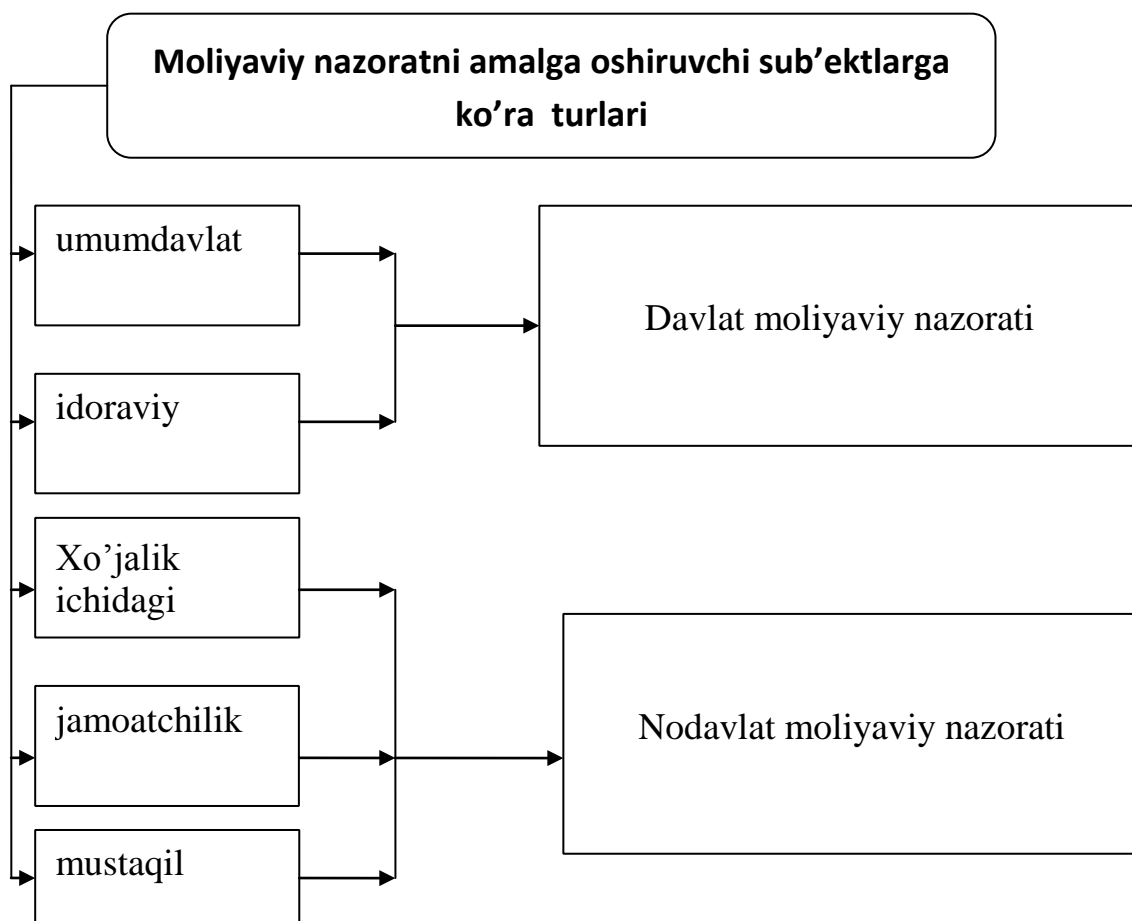

5-rasm. Moliyaviy nazoratni amalga oshiruvchi sub'ektlarga ko'ra turlari

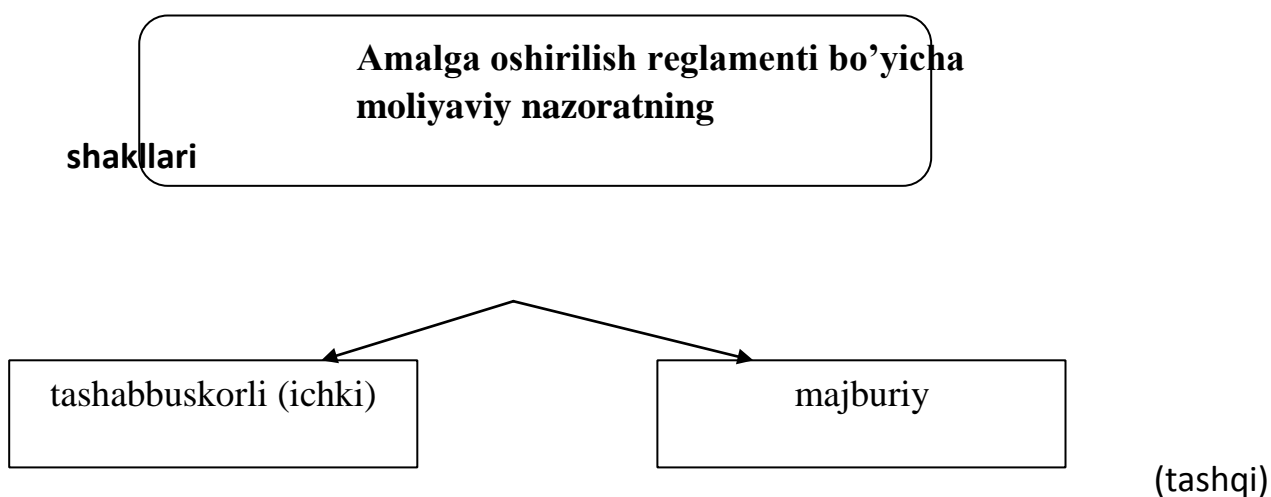

6-rasm. Amalga oshirilish reglamenti bo'yicha moliyaviy nazoratning shakllari

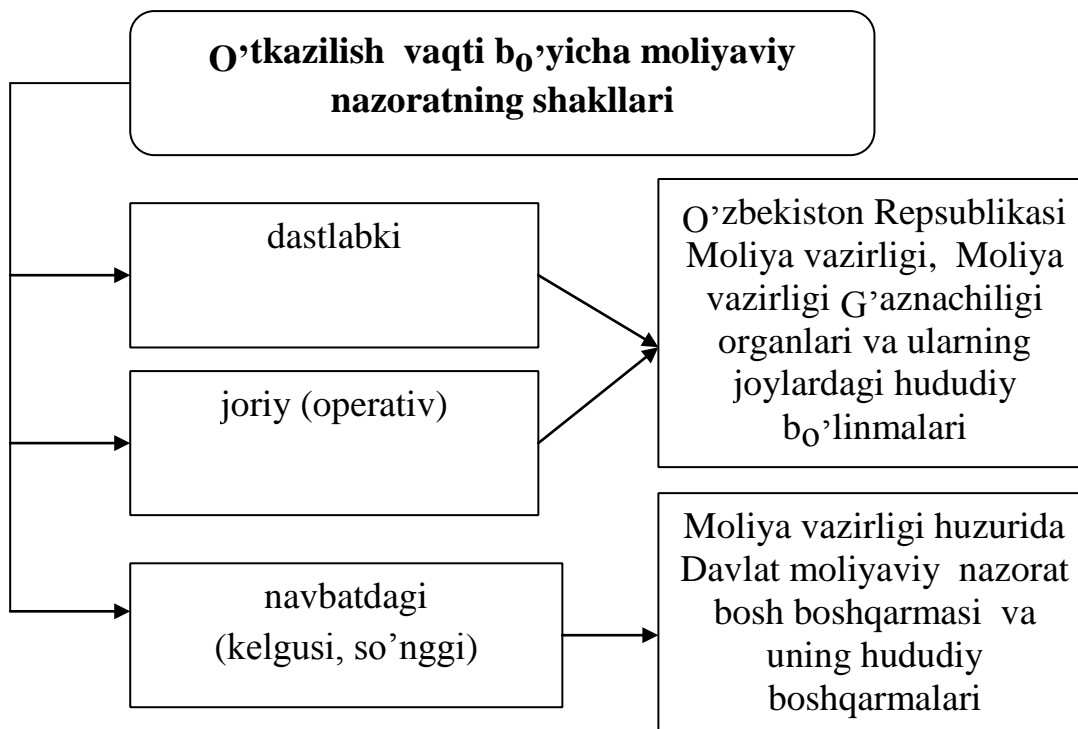

7-rasm. O'tkazilish vaqti bo'yicha moliyaviy nazoratning shakllari

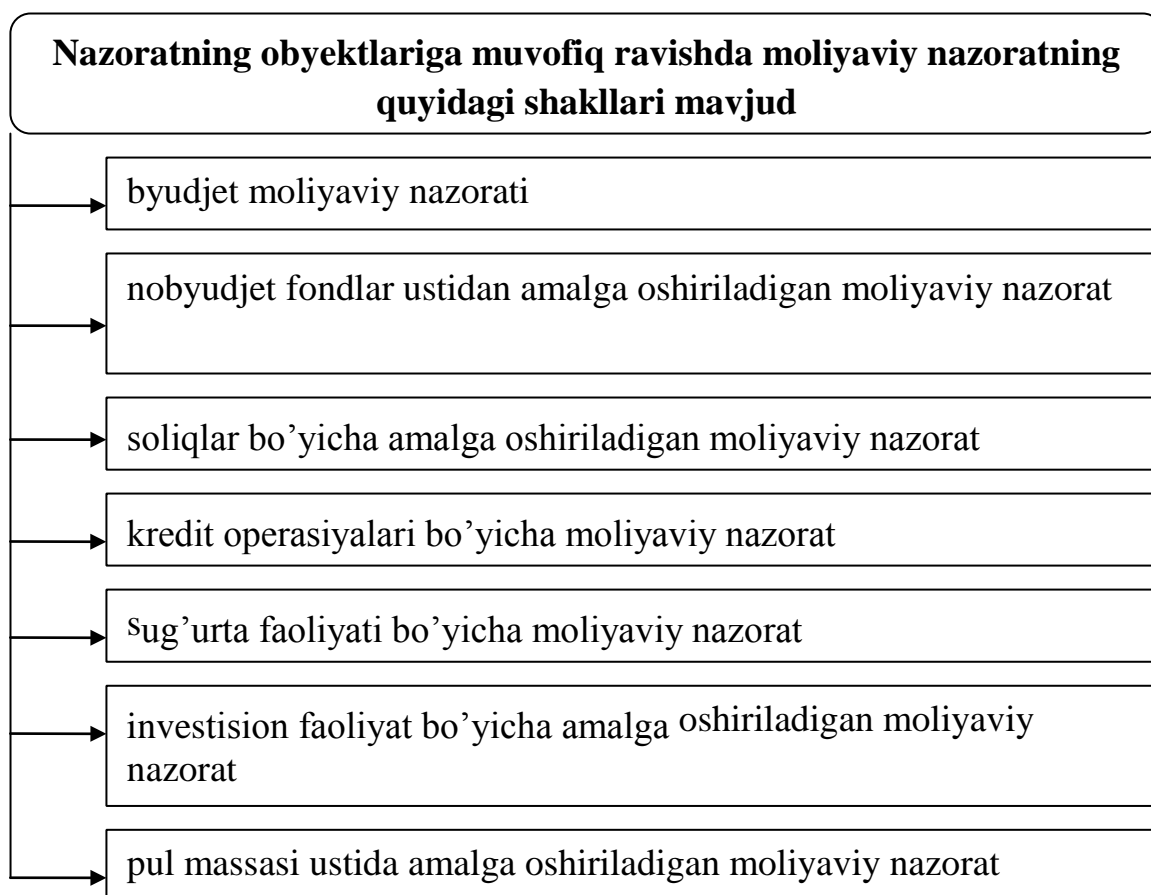

8-rasm. Nazorat subyektlari bo'yicha moliyaviy nazoratning shakllari

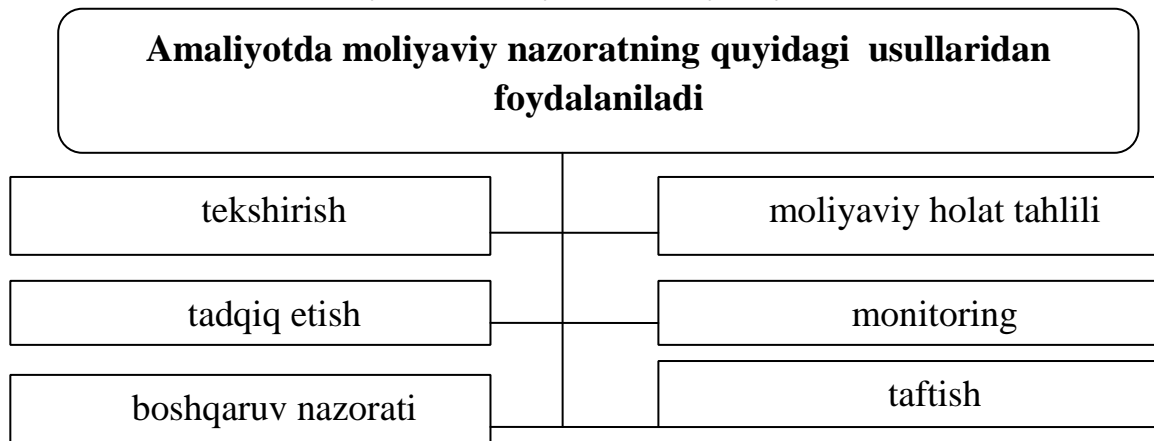

9-rasm. Moliyaviy nazoratning usullari

Nazorat tadbirlarining ishchi hujjatlariga quyidagilar kiradi

- nazorat tadbirlarini o'tkazish rejasi ;
- nazorat tadbirlarini o'tkazish dasturi;
- nazorat tadbirlari va ularning natijalari b_o'yicha majburiy k_o'rsatmalar;
- tekshirilayotgan ob'ektning tushuntirishlari, izohlari;
- tekshirilayotgan ob'ektning hujjatlarining nusxalari va foto nusxalari;
- uning ichki nazorat va buxgalteriya hisobi tizimlari yoritilishi;
- tekshiruvchining tahliliy hujjatlari;
- boshqa hujjatlar.

10-rasm. Nazorat tadbirlarining ishchi hujjatlari tarkibi

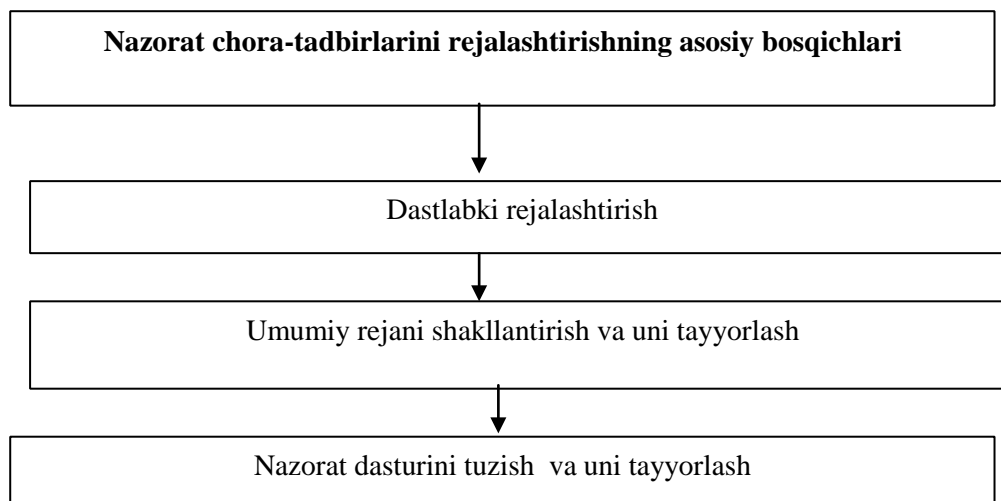

11-rasm. Nazorat chora-tadbirlarini rejalashtirishning asosiy bosqichlari

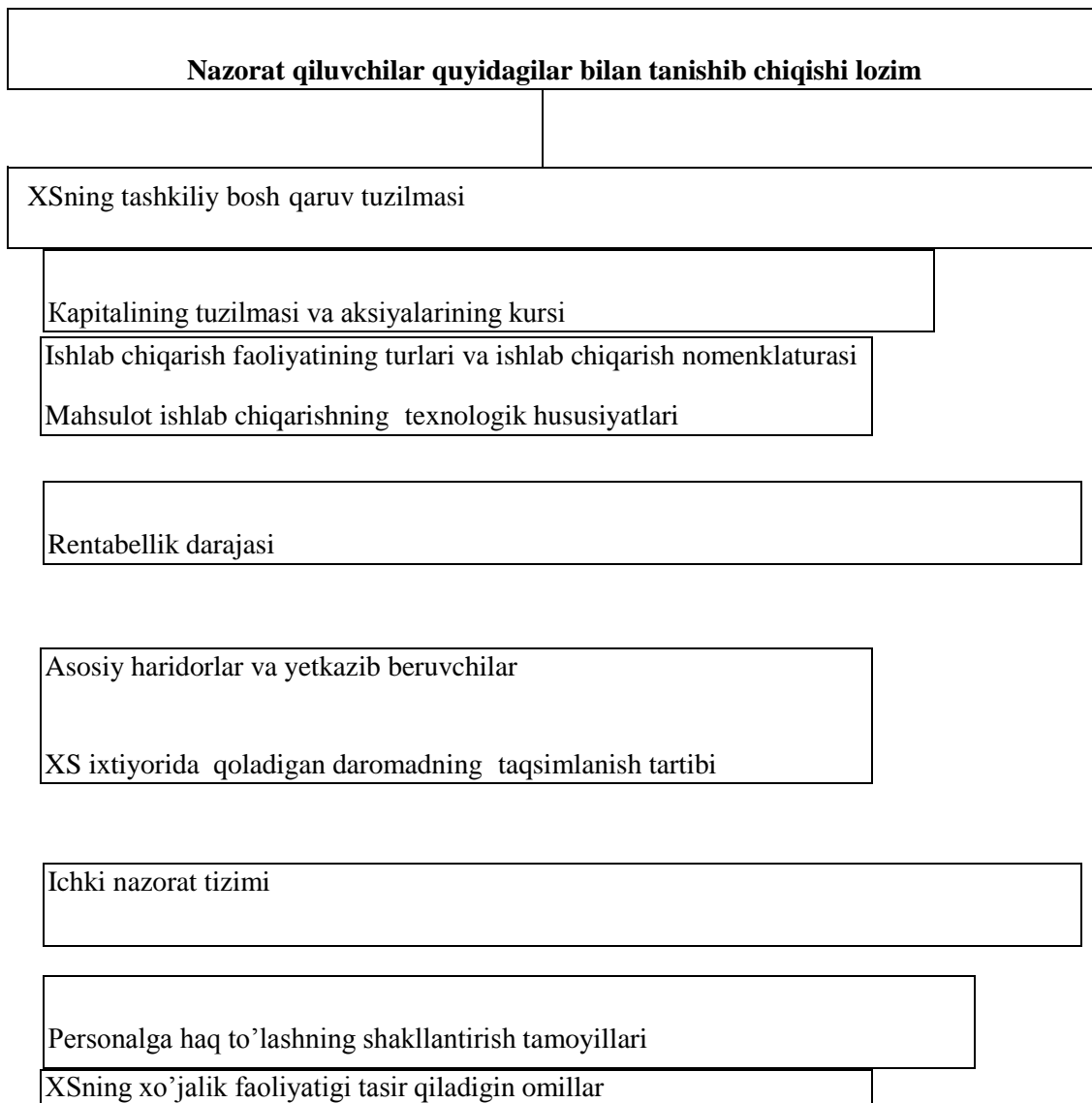

12-rasm. Nazorat qiluvchilar tanishishi lozim bo'lgan jihatlar

Tekshirilayotgan sub'ekt faoliyatini o'rganishning asosiy usullari quyidagilar

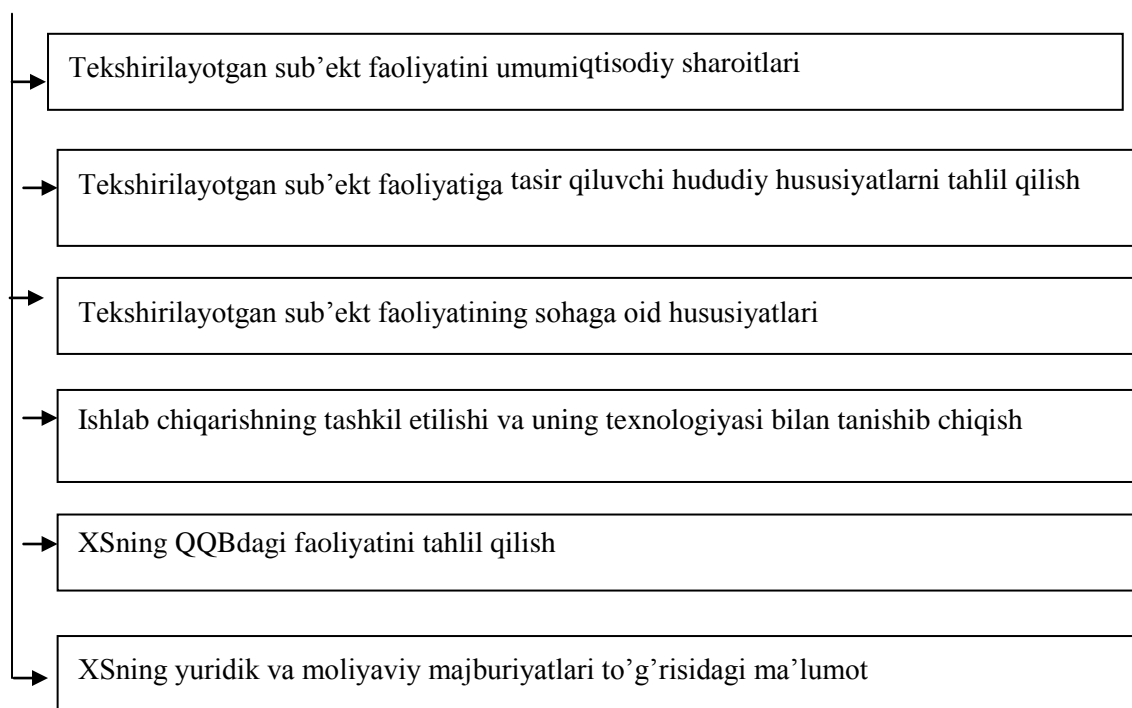

13-rasm. Tekshirilayotgan sub'ekt faoliyatini o'rganishning asosiy usullari

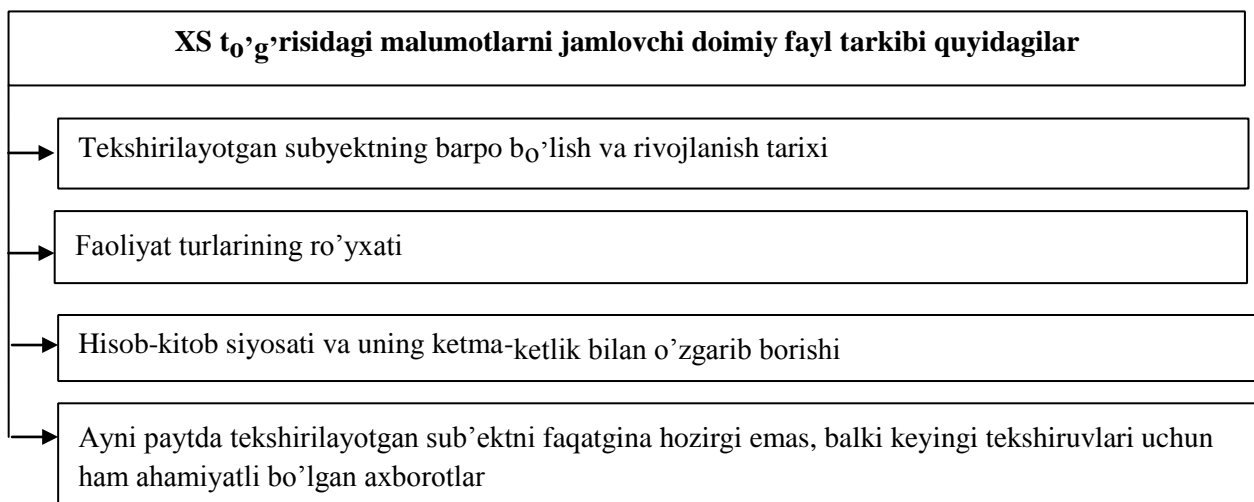

14-rasm. XS to'g'risidagi malumotlarni jamlovchi doimiy fayl tarkibi

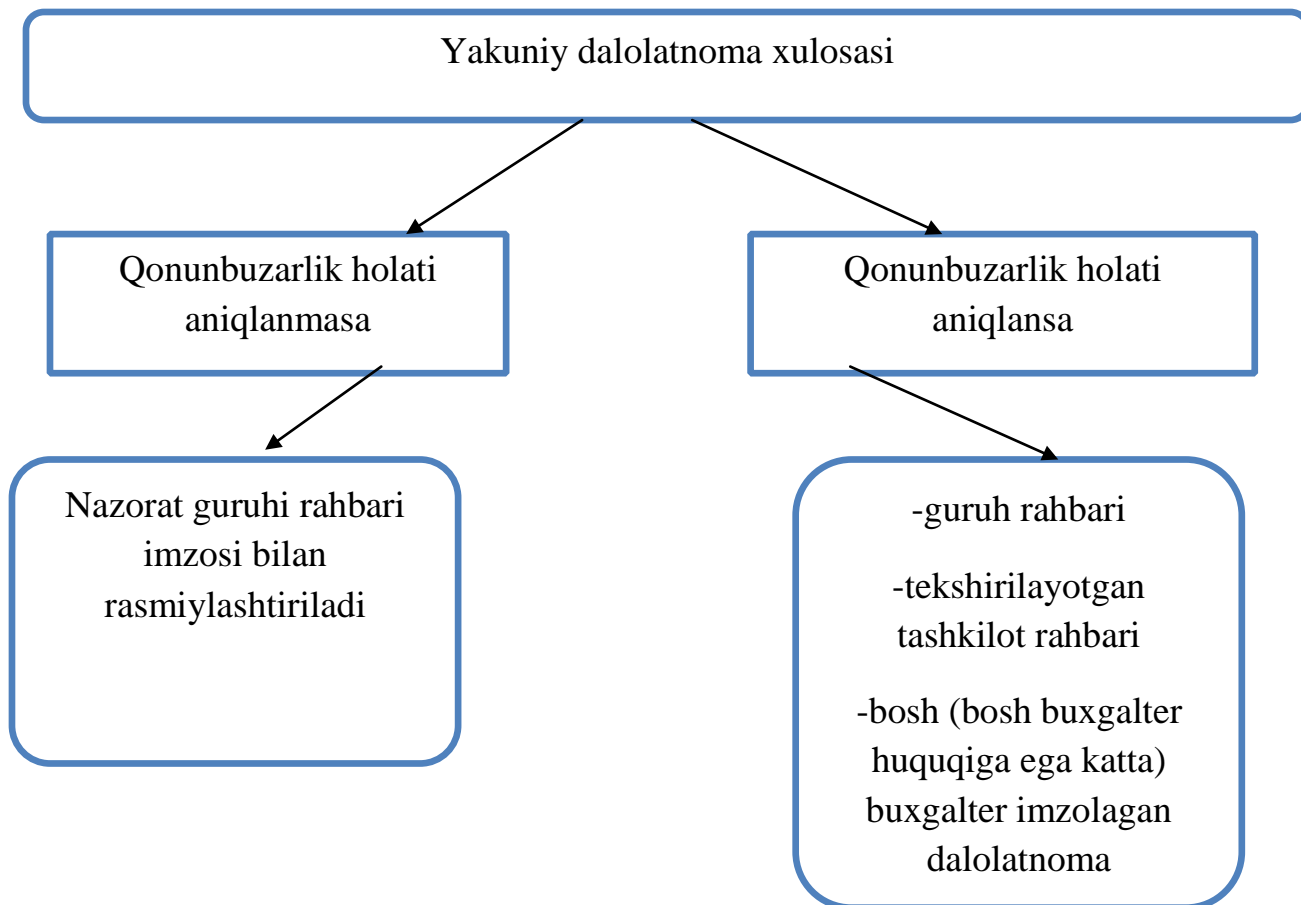

15-rasm. Yakuniy dalolatnoma xulosasi

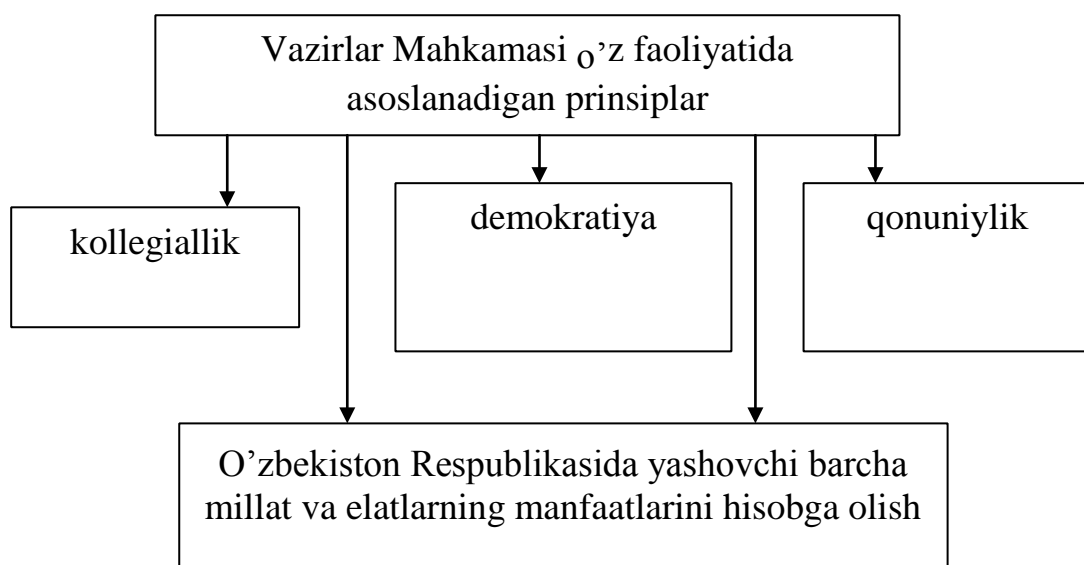

16-rasm. Vazirlar Mahkamasi o'z faoliyatida asoslanadigan prinsiplar

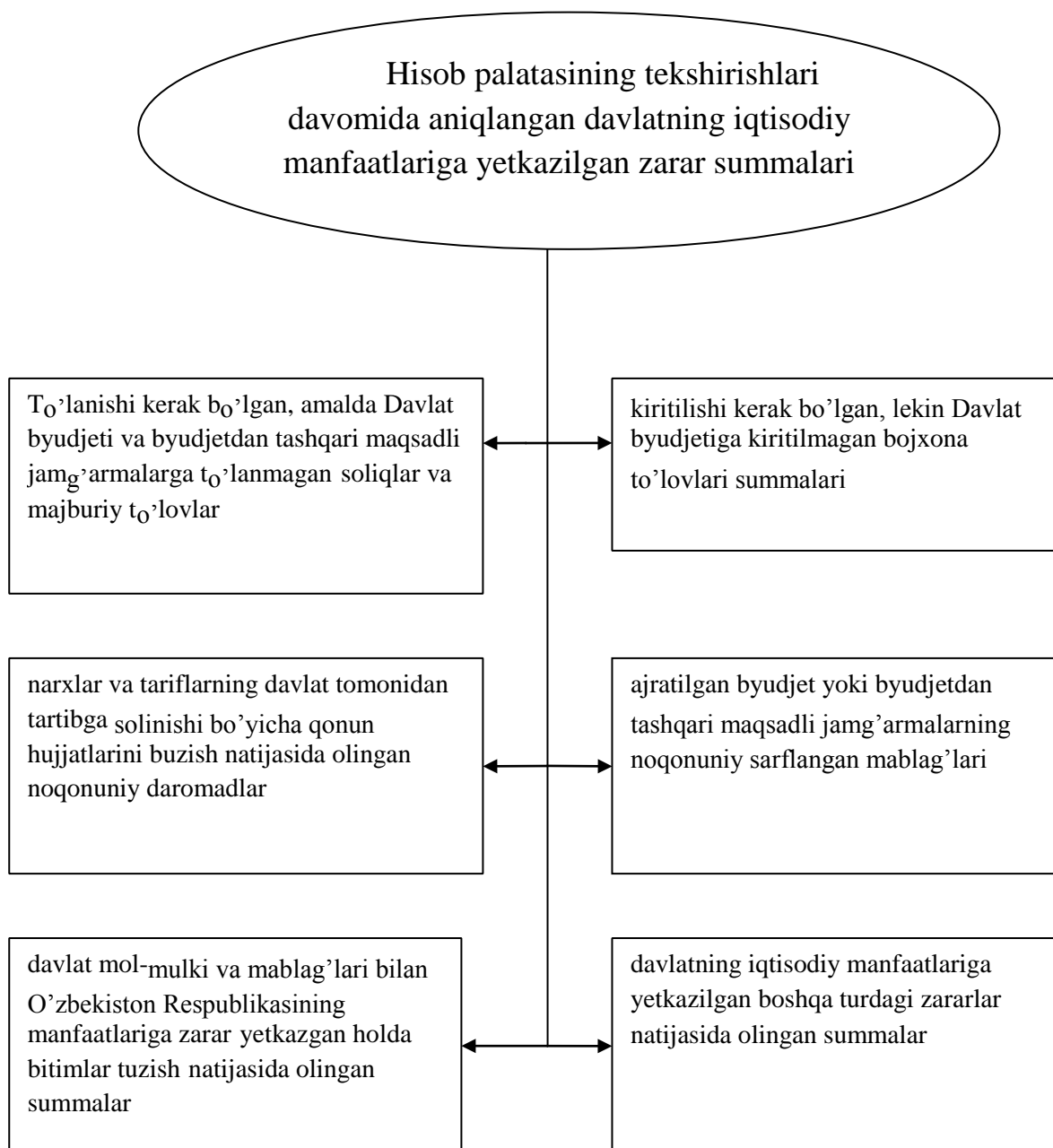

17-rasm. Hisob palatasining tomonidan aniqlangan davlatning iqtisodiy manfaatlariga etkazilgan zarar summalari⁷²

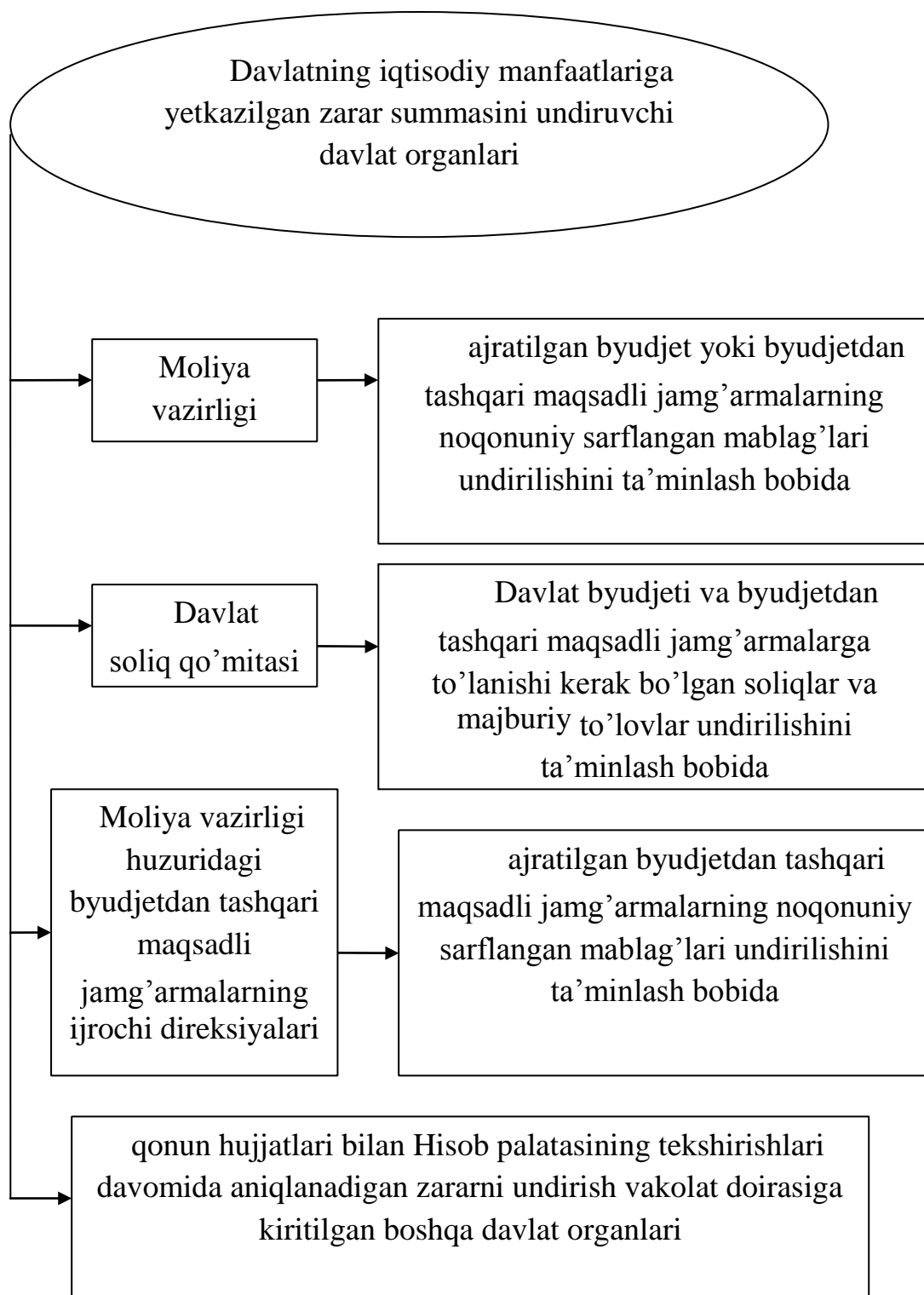

⁷² O'zR MV, DSQ va Hisob palatasining 2006 yil 11 dekabrda 101, 2006-52, 11-133-son qarori bilan tasdiqlangan Nizomga asosan tayyorlandi

18-rasm. Davlatning iqtisodiy manfaatlariga etkazilgan zarar summasini undiruvchi davlat organlari

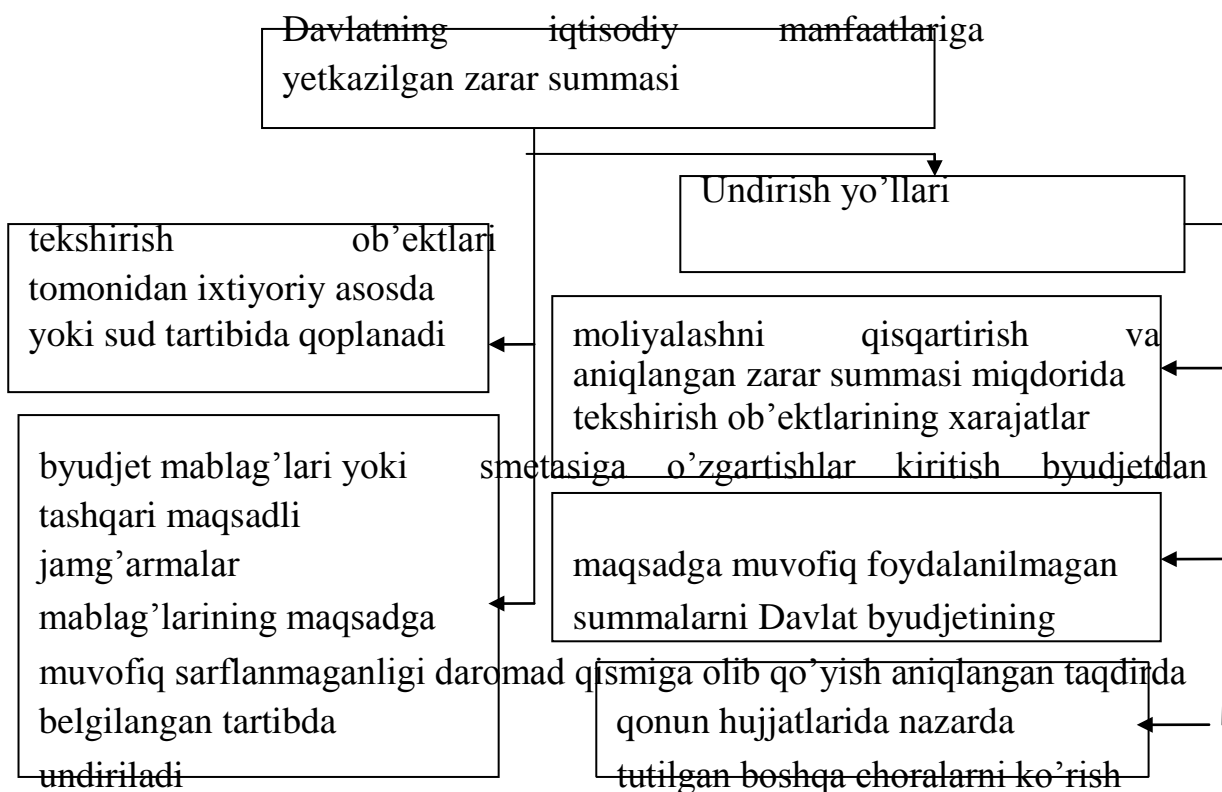

19-rasm. Davlatning iqtisodiy manfaatlariga etkazilgan zarar summasini undirish tartibi va yo'llari.

G'aznachilikning asosiy vazifalari

Davlat byudjetining kassa ijrosi

Davlat byudjeti mablag'larining tushumi va sarfi ustidan

Davlat byudjeti mablag'larini boshqarish

Davlat byudjetida mablag'lar nazarda tutilgan yuridik yoki jismoniy shaxslar nomidan va ularning topshirig'iga binoan to'lovlarni amalga oshirish

Byudjet tashkilotlarining tovarlar yetkazib berish (ishlar bajarish, xizmatlar ko'rsatish) uchun tuzadigan shartnomalarini, shuningdek, buyurtmachilarning

Davlat byudjeti mablag'lari hisobidan kapital qurilish uchun tuzadigan shartnomalarini

ro'yxatga olish

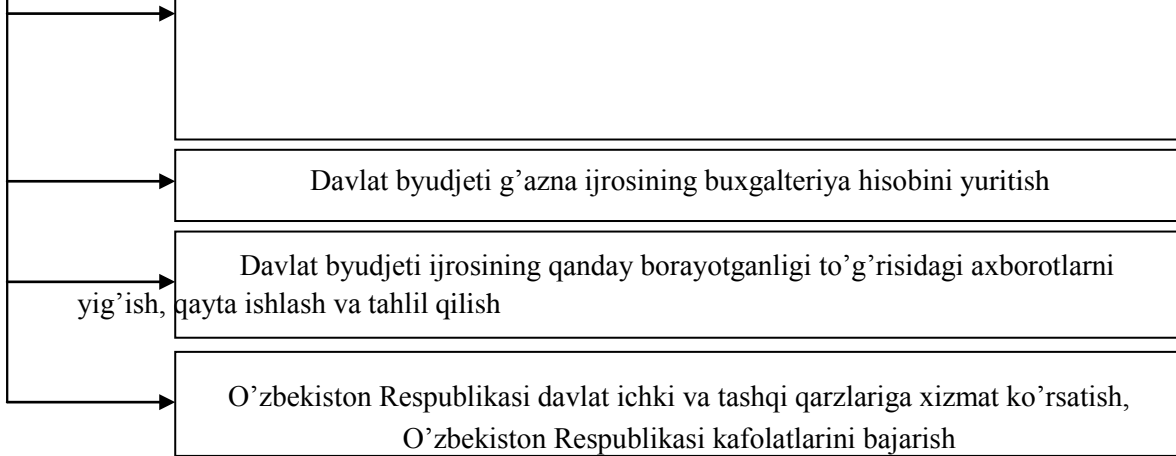

20-rasm. G'aznachilikning asosiy vazifalari

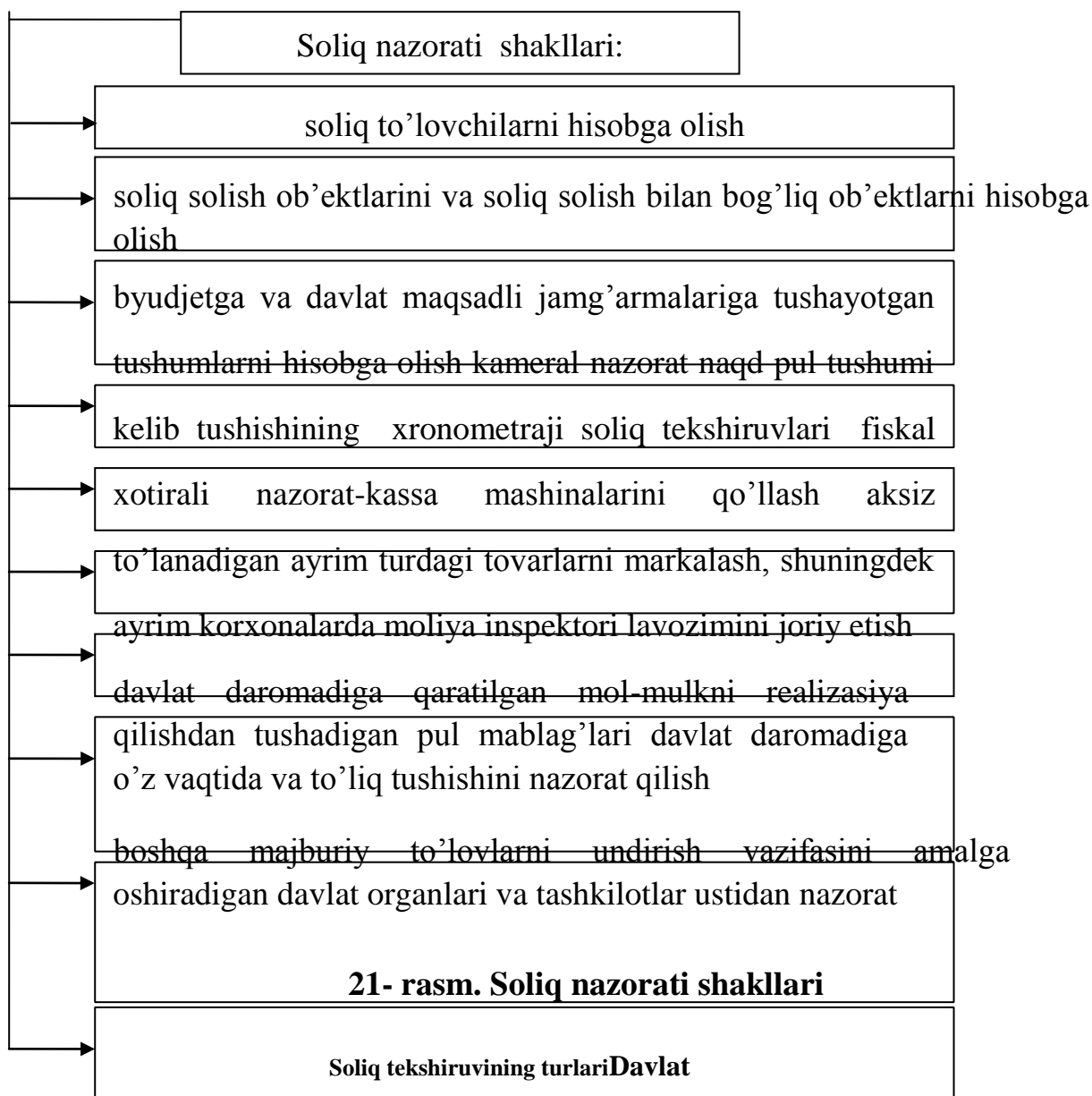

Rejali soliq Rejadan tashqari soliq tekshiruvi tekshiruvi

Tekshiruvlarni amalga oshirishning -yuridik shaxs tugatilayotganda;

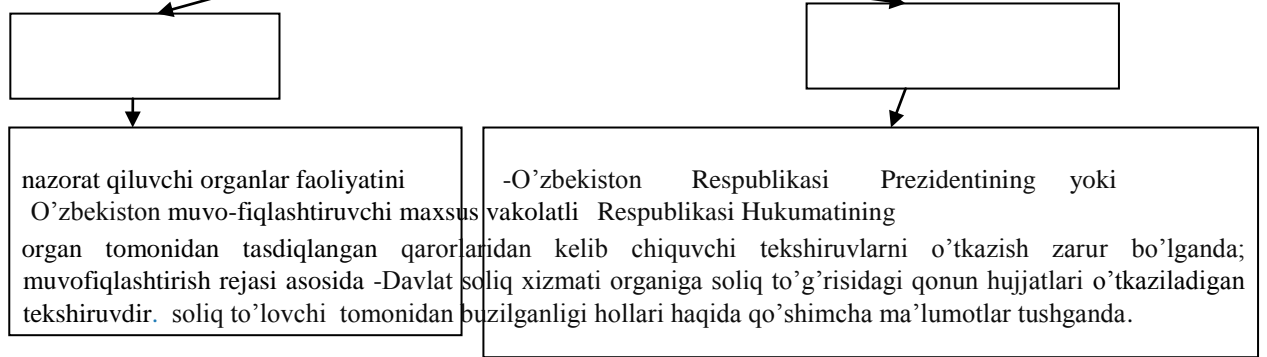

22-rasm. Soliq tekshiruvining turlari

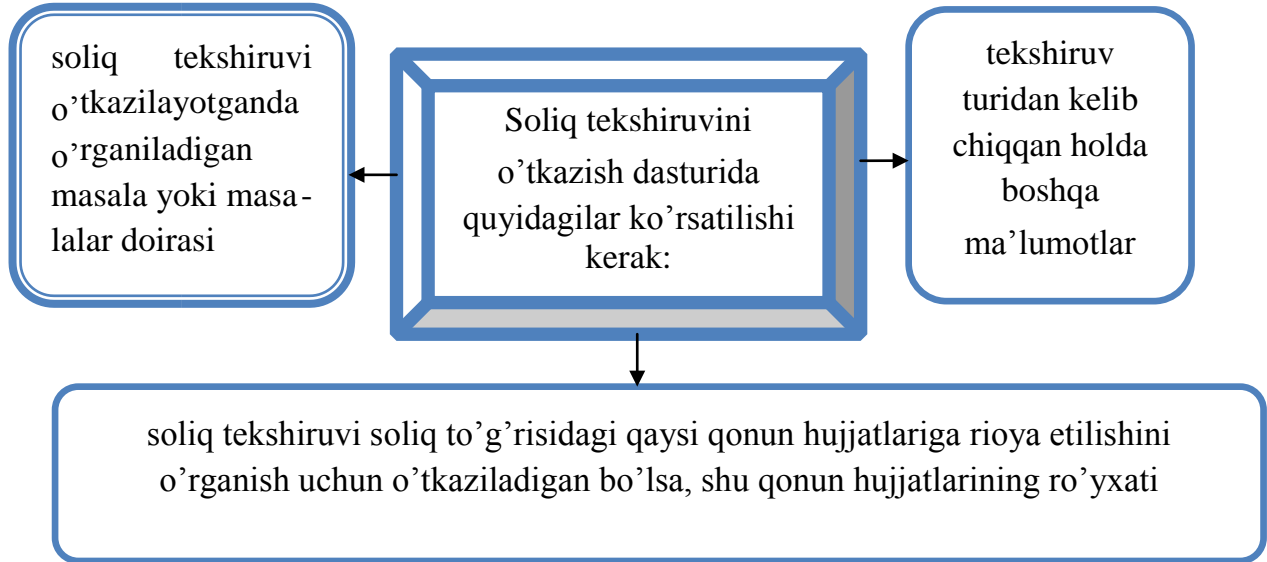

23-rasm. Soliq tekshiruvini o'tkazish dasturida ko'rsatilishi kerak bo'lgan ma'lumotlar

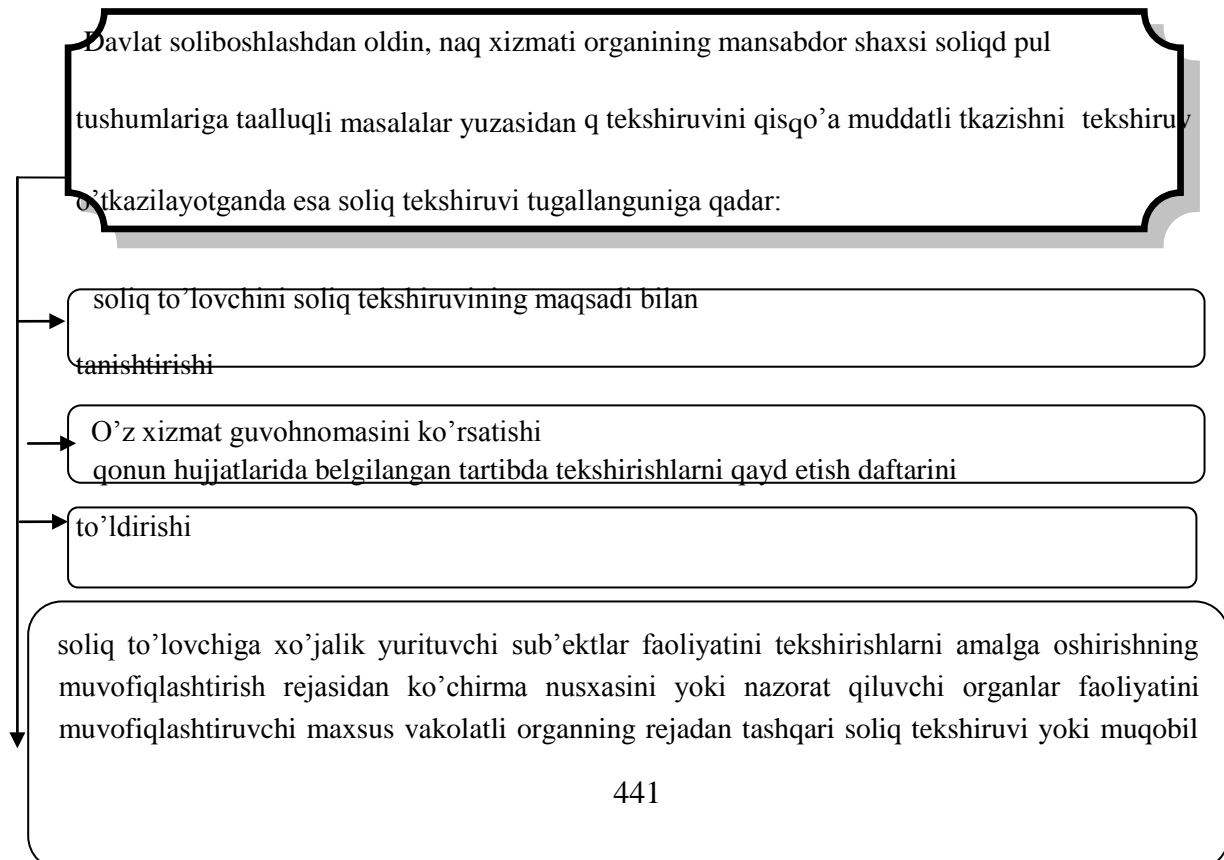

tekshiruv o'tkazish to'g'risidagi qarori ko'chirma nusxasini, shuningdek davlat soliq xizmati organining tegishli soliq tekshiruvi tayinlanganligi to'g'risidagi buyrug'ining hamda soliq tekshiruvini o'tkazish dasturining ko'chirma nusxalarini topshirib, tilxat olishi shart.

24-rasm. Davlat soliq xizmati organining mansabdor shaxsi soliq tekshiruvi tugallanganiga qadar bajarishi lozim bo'lgan vazifalar

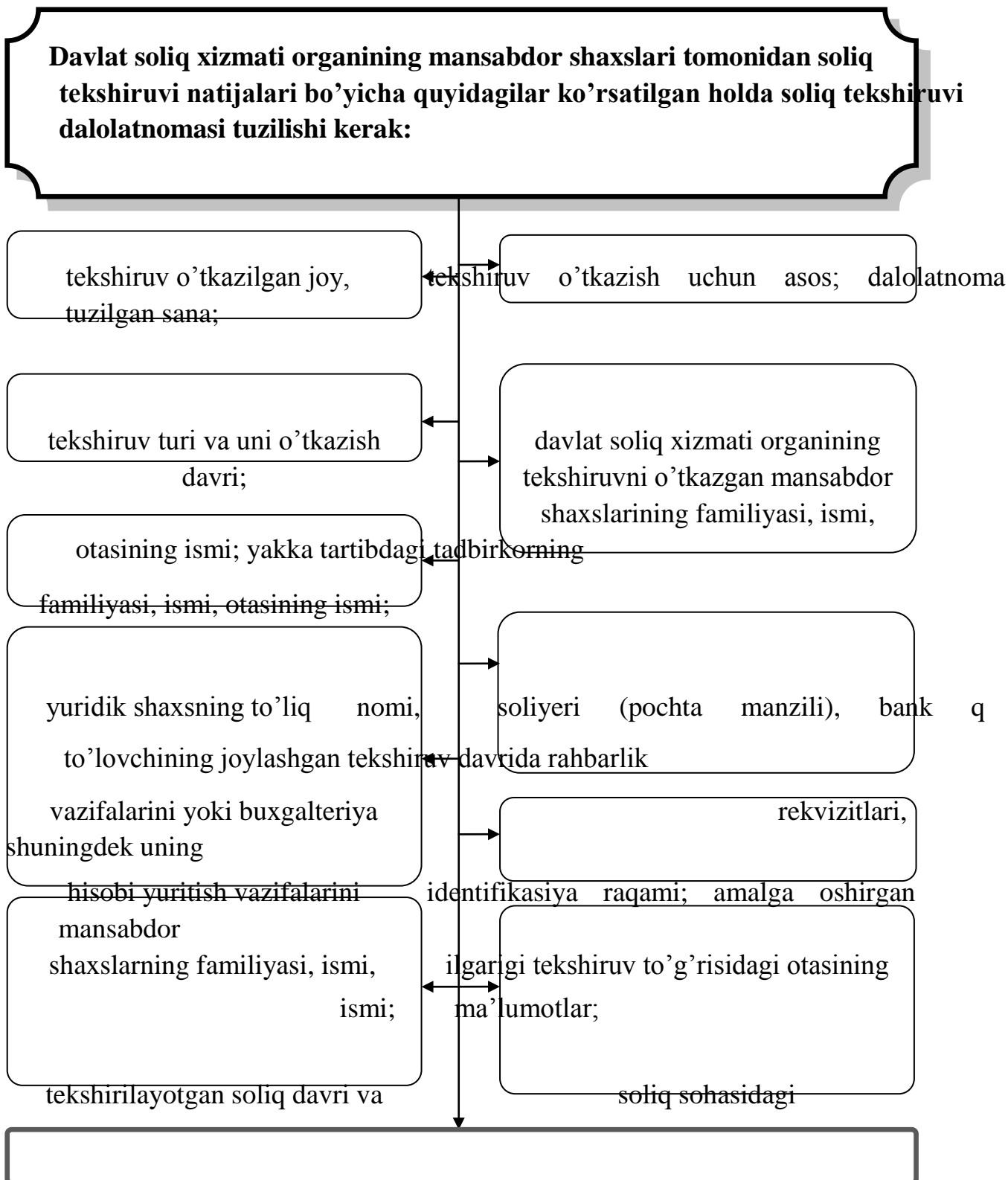

tekshiruv o'tkazish uchun soliq to'lovchi tomonidan taqdim to'g'risidagi qonun hujjatlarining etilgan hujjatlar to'g'risidagi tegishli normasiga havola etilgan umumiy ma'lumotlar; huquqbuzarlikning soliq holdagi mufassal tavsifi;

tekshiruv natijalari bo'yicha fikrlar va xulosalar.

25-rasm. Dalolatnomada aks etishi lozim bo'lgan ma'lumotlar

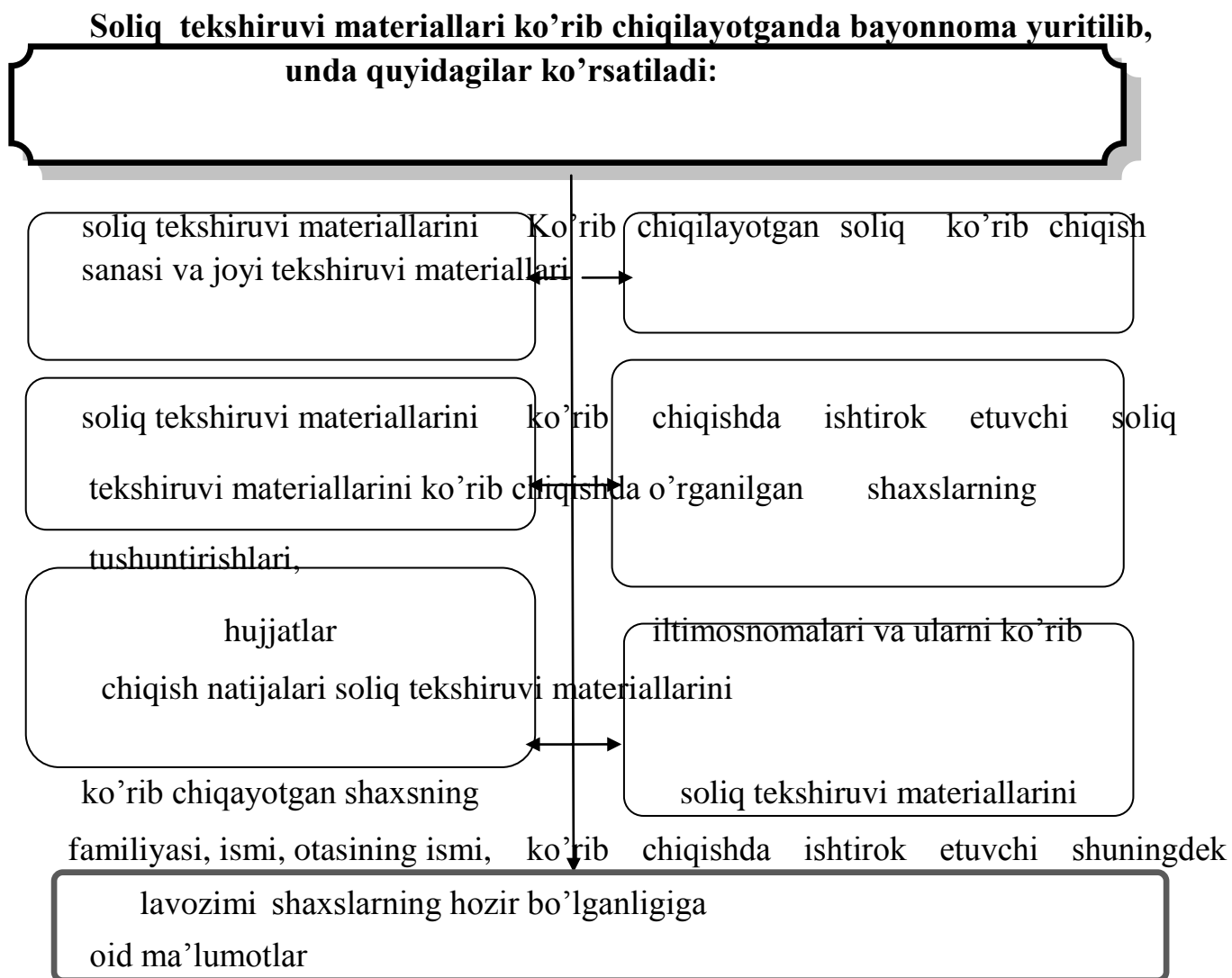

soliq tekshiruvi materiallarini ko'rib chiqish jarayoni haqidagi boshqa ma'lumotlar.

26-rasm. Soliq tekshiruvi materiallari ko'rib chiqilayotganda bayonnoma aks etilish lozim bo'lgan ma'lumotlar

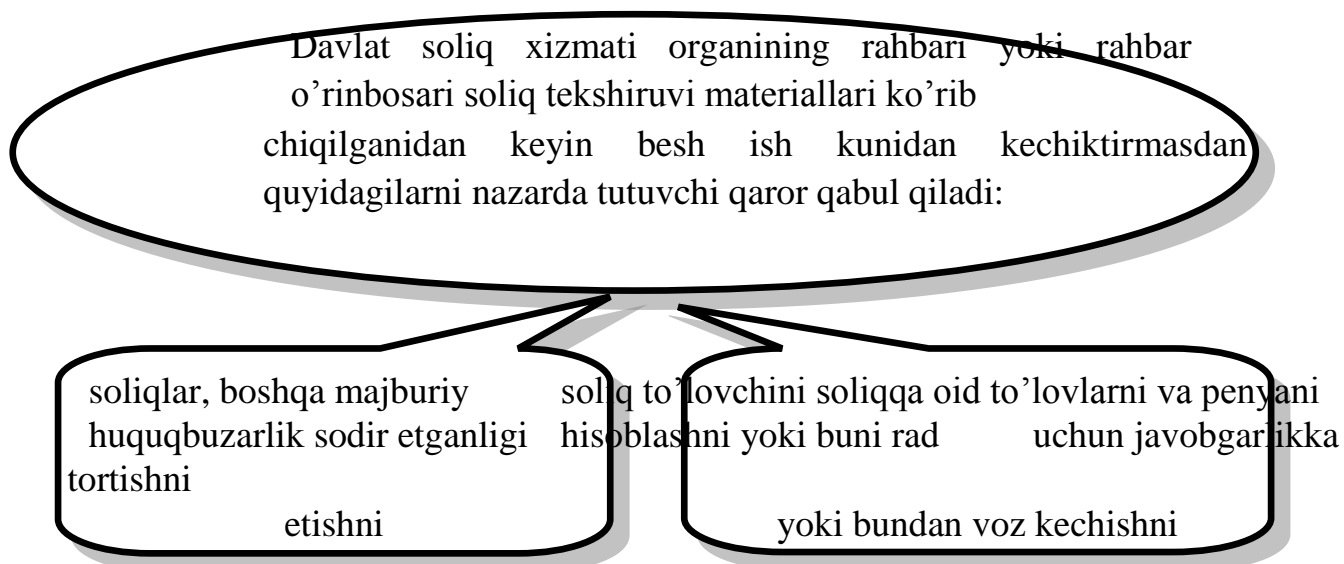

27-rasm. Davlat soliq xizmati organining rahbari tomonidan qaror qabul qilish tartibi

O'zbekiston Respublikasi Davlat soliq qo'mitasining Bosh nazorat-taftish bosh qarmasining soliq nazoratini amalga oshirishdagi vazifalari quyidagilardan iborat:

Xo'jalik yurituvchi sub'ektlarning moliya-xo'jalik faoliyatini soliqqa oid qonun hujjatlariga rioya qilinishi yuzasidan hujjatlar asosida tekshirish (taftish)larni hamda Hukumat qarorlari bilan nazorat soliq organlariga yuklangan masalalar bo'yicha nazorat tartibidagi tekshirishlari belgilangan tartibda tashkil etish va o'tkazish;

Xo'jalik yurituvchi sub'ektlardan undiriladigan soliqlar va yigimlarni hisoblab chiqarishda, undirishda qonuniylikka rioya qilinishi, to'lovlarning to'g'ri hisoblab chiqarilishi va byudjetga o'z vaqtida to'lanishi ustidan nazoratni amalga oshirish;

soliqqa doir huquq buzishlarni aniqlash, ularning oldini olish, ularga barham berish;

Davlat soliq qo'mitasining boshqa bo'linmalari bilan birgalikda xo'jalik yurituvchi sub'ektlarni kompleks tekshirishlarning istiqboli rejalarini tayyorlash, tekshirishlar o'tkaziladigan ob'ektlarni aniqlash va ularni amalga oshirish;

davlat soliq xizmati organlari tomonidan tekshirishlar materiallari bo'yicha qonun hujjatlarida belgilangan tartibda qarorlar qabul qilinishi va moliyaviy sanksiyalar qo'llanilishi ustidan nazorat o'rnatish ;

xo'jalik yurituvchi sub'ektlar tomonidan hujjatlar asosida va nazorat tartibdagi tekshirishlar yakunlari bo'yicha byudjet oldidagi majburiyatlarning bajarilishi (qo'shimcha hisoblangan summalar, moliyaviy sanksiyalar , ma'muriy jarimalar va shu kabilarning undirilishi) ustidan nazorat o'rnatish;

28-rasm. O'zbekiston Respublikasi Davlat soliq qo'mitasining Bosh nazorat-taftish boshqarmasining soliq nazoratini amalga oshirishdagi vazifalari

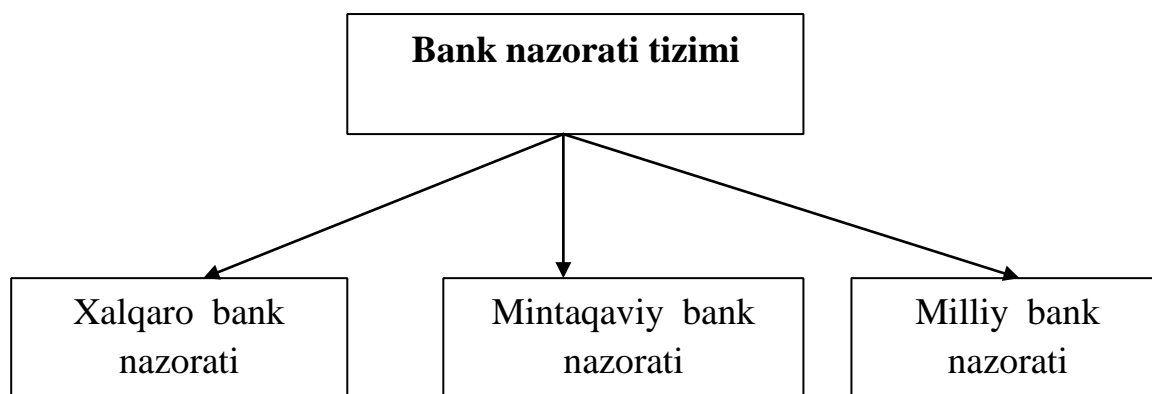

29-rasm. Bank nazorati tizimi

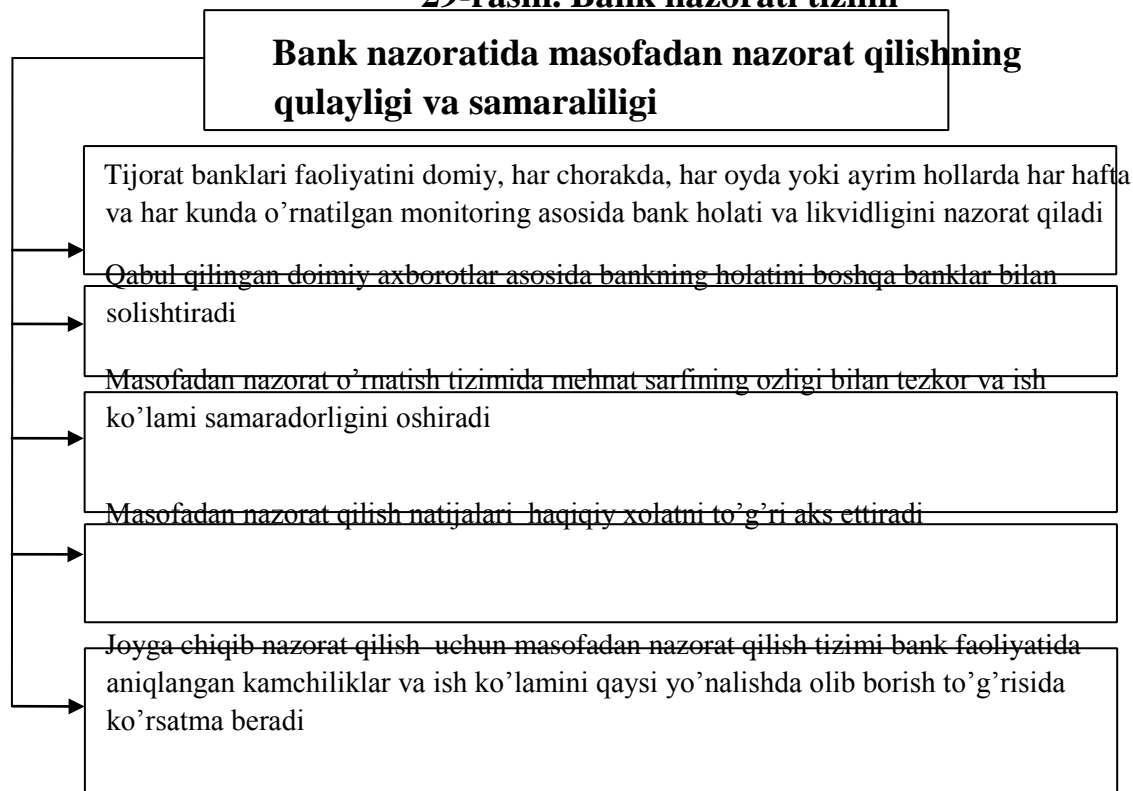

30-rasm. Masofadan nazorat qilishning qulayligi va samaraliligi

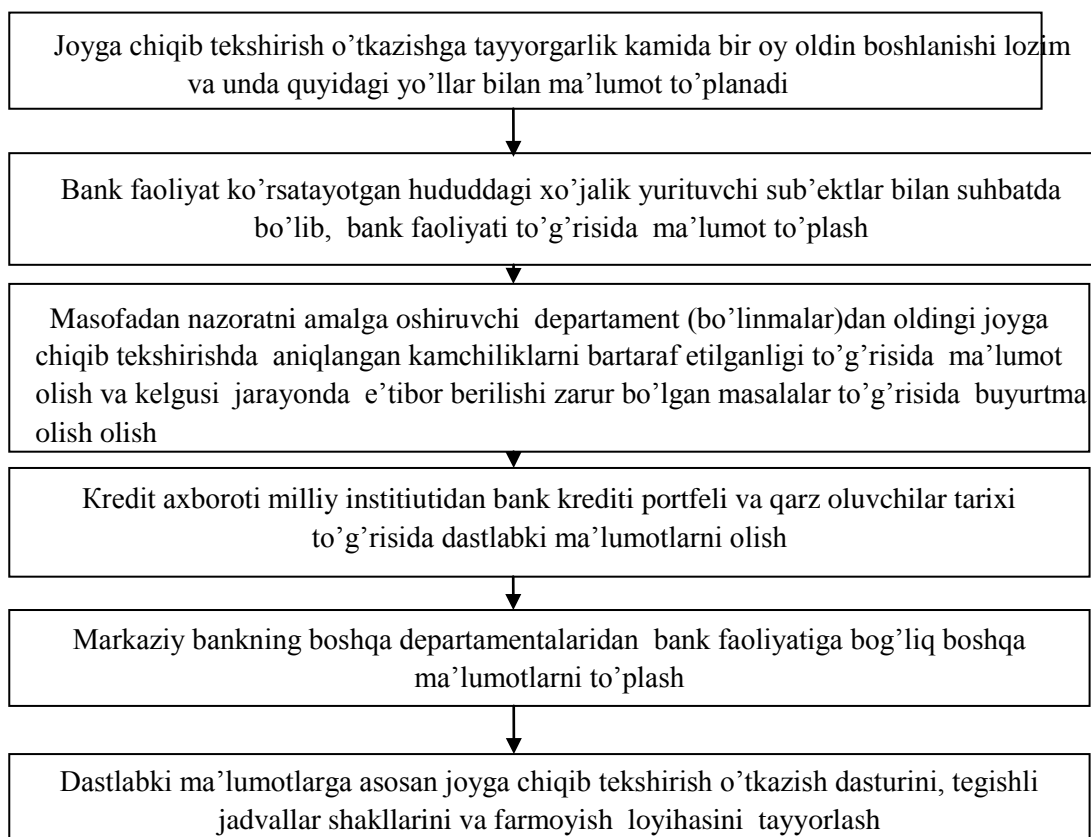

31-rasm. Joyga chiqib nazorat o'tkazish jarayoniga tayyorgarlik bosqichlari

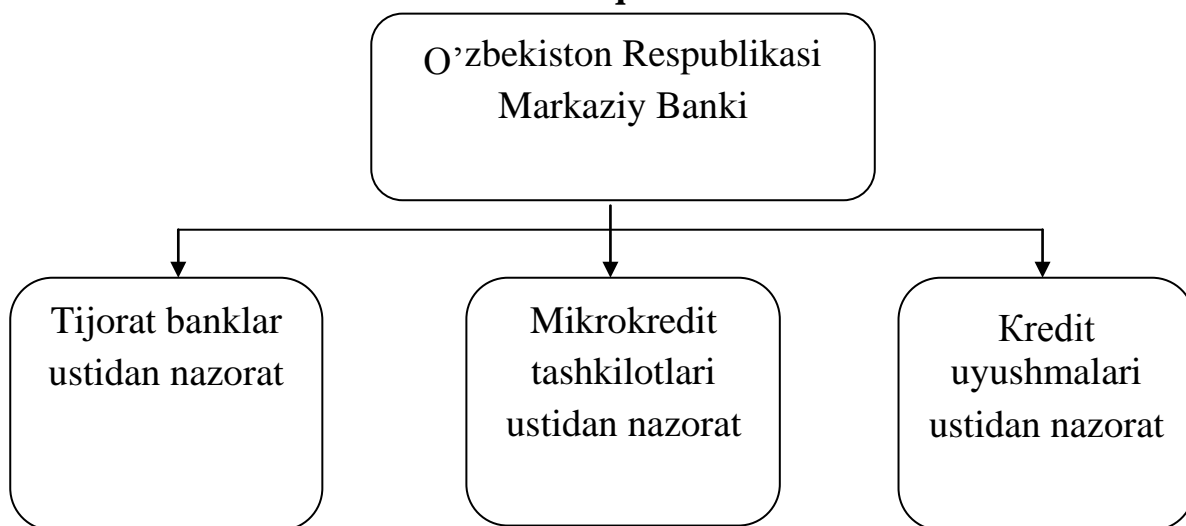

32-rasm. Markaziy bankning nazorat qilish sferasi

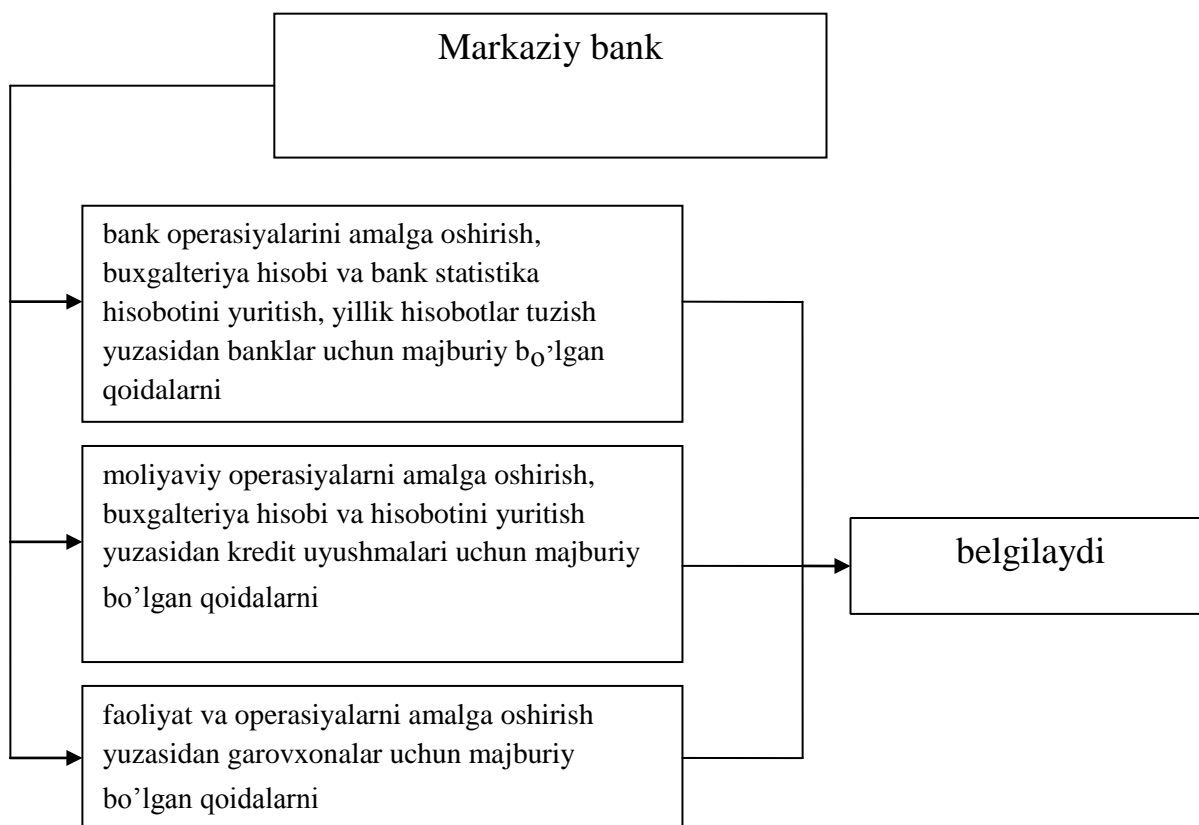

33-rasm. Markaziy bank tomonidan belgilanadigan qoidalar

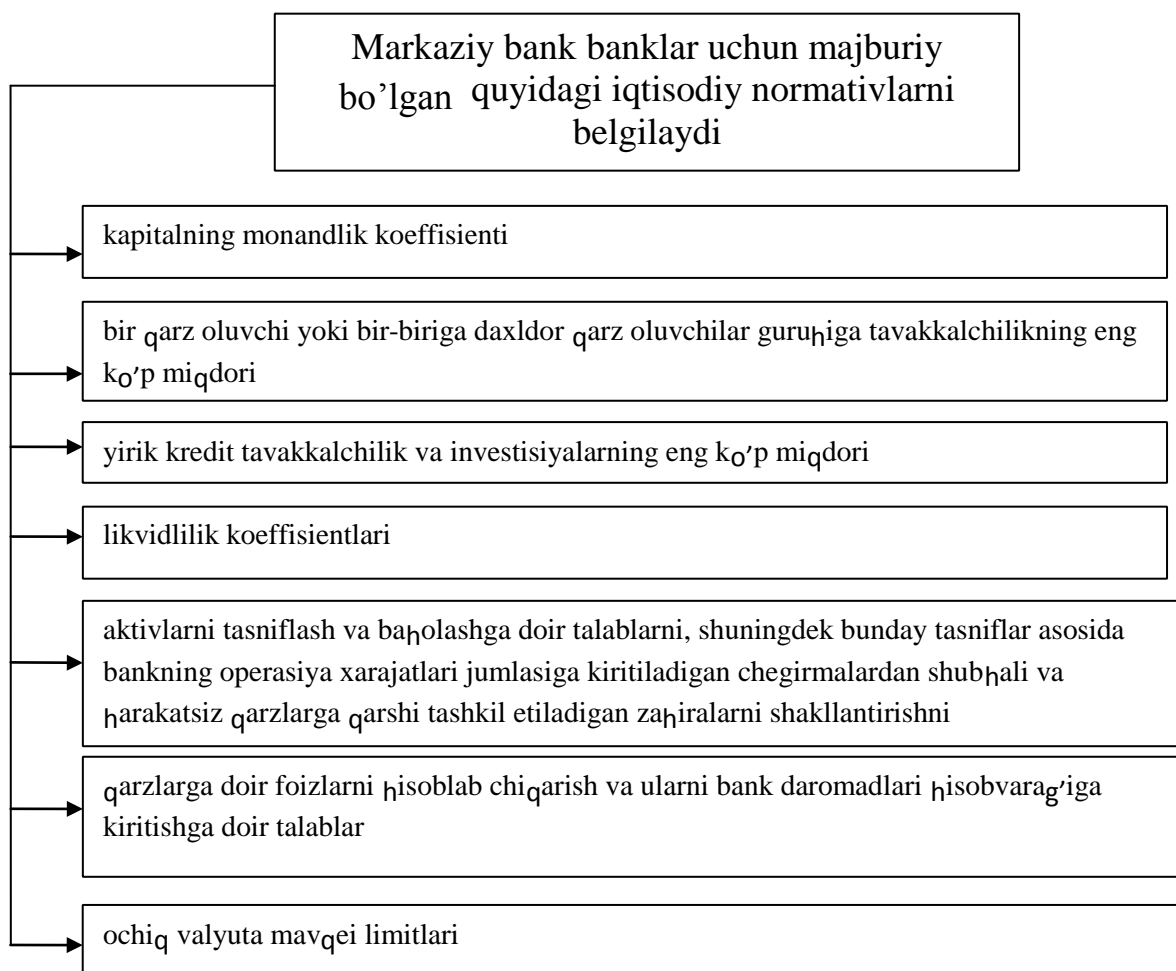

34-rasm. Markaziy bank belgilaydigan banklar uchun majburiy bo'lgan iqtisodiy normativlar

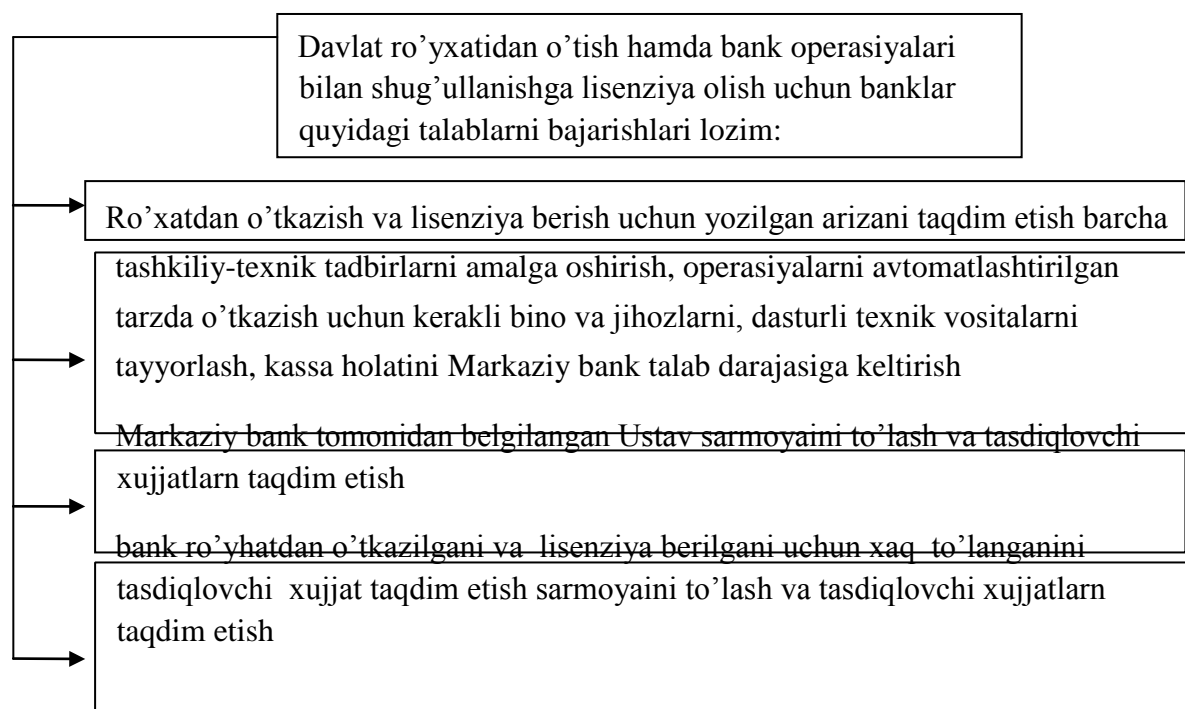

35-rasm. Lisenziya olish uchun banklar qo'yilgan talablar

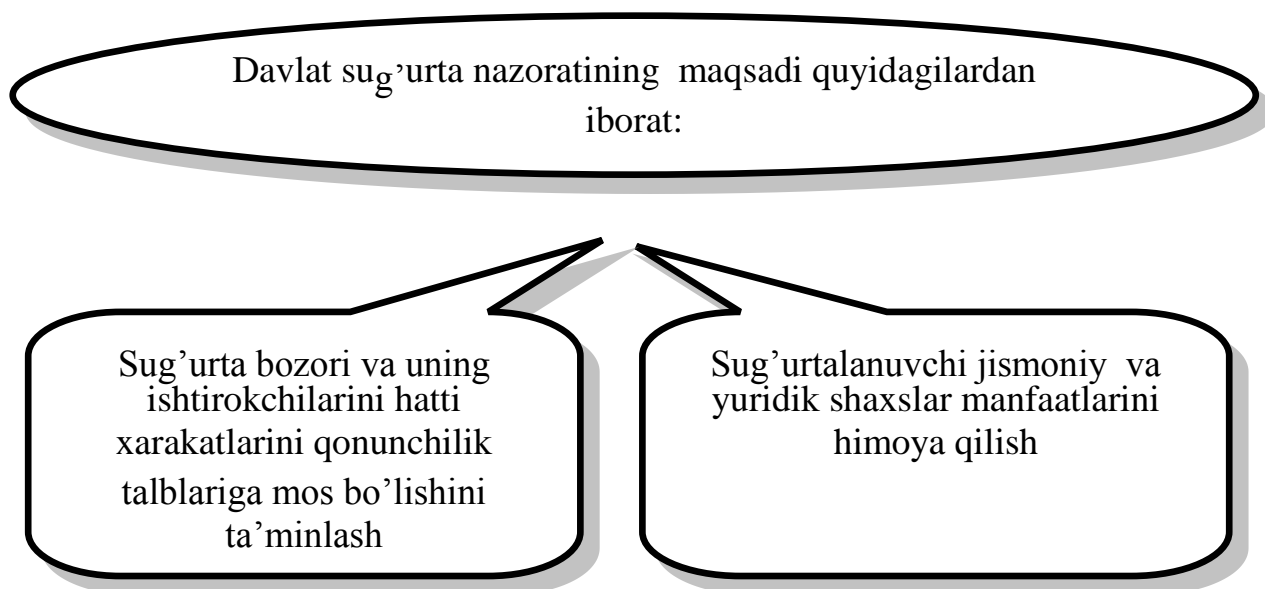

36-rasm. Davlat sug'urta nazoratining maqsadi

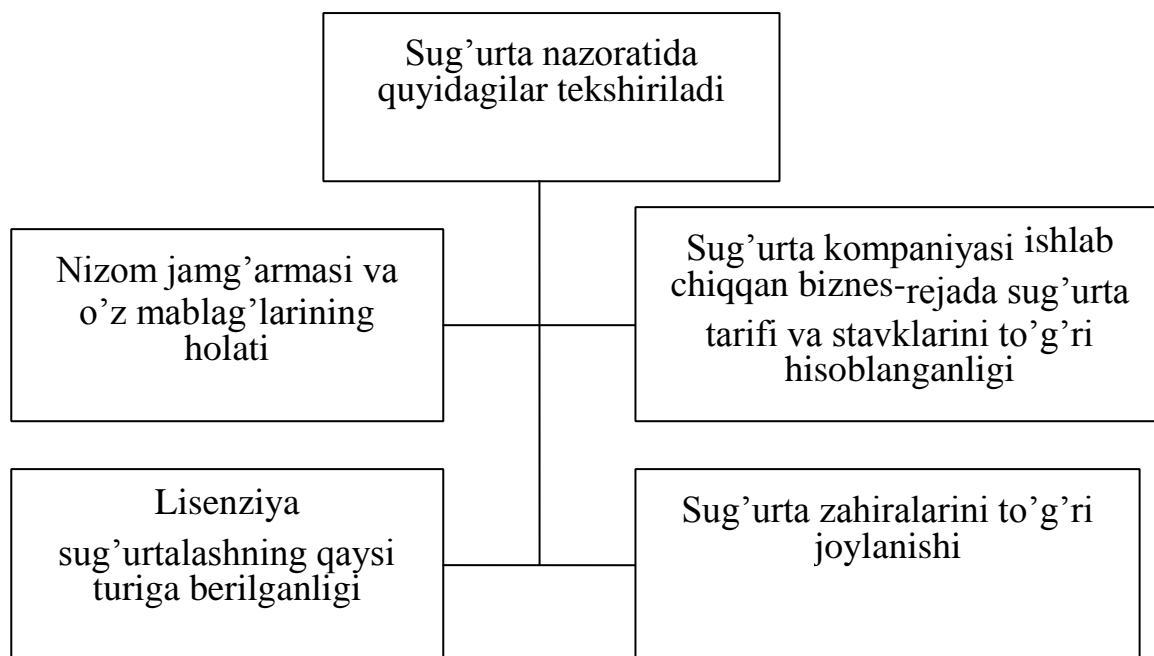

37-rasm. Sug'urta nazoratining qamrab olish doirasi

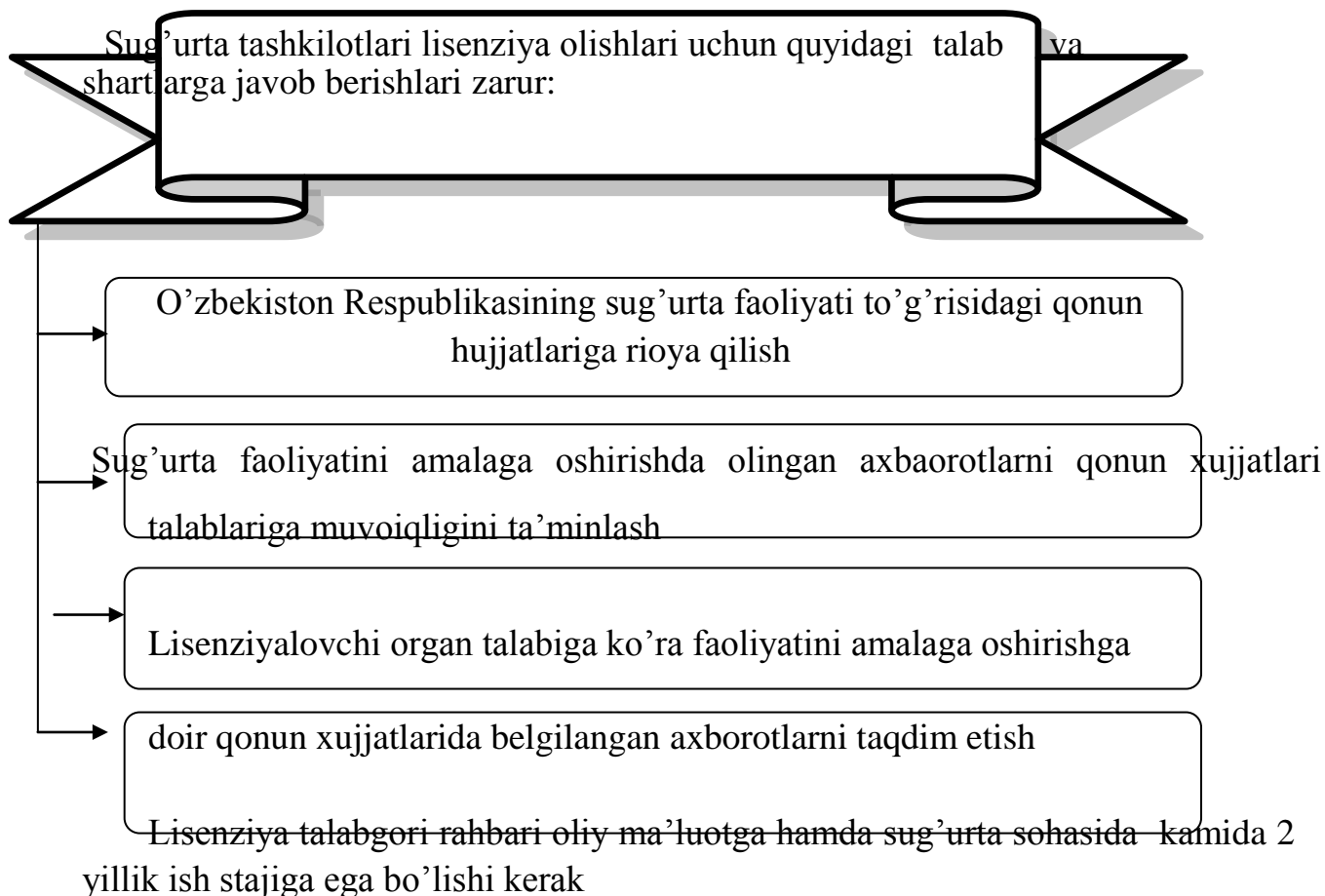

38-rasm. Sug'urta tashkilotlari lisenziya olishlari qo'yilgan talab va shartlar

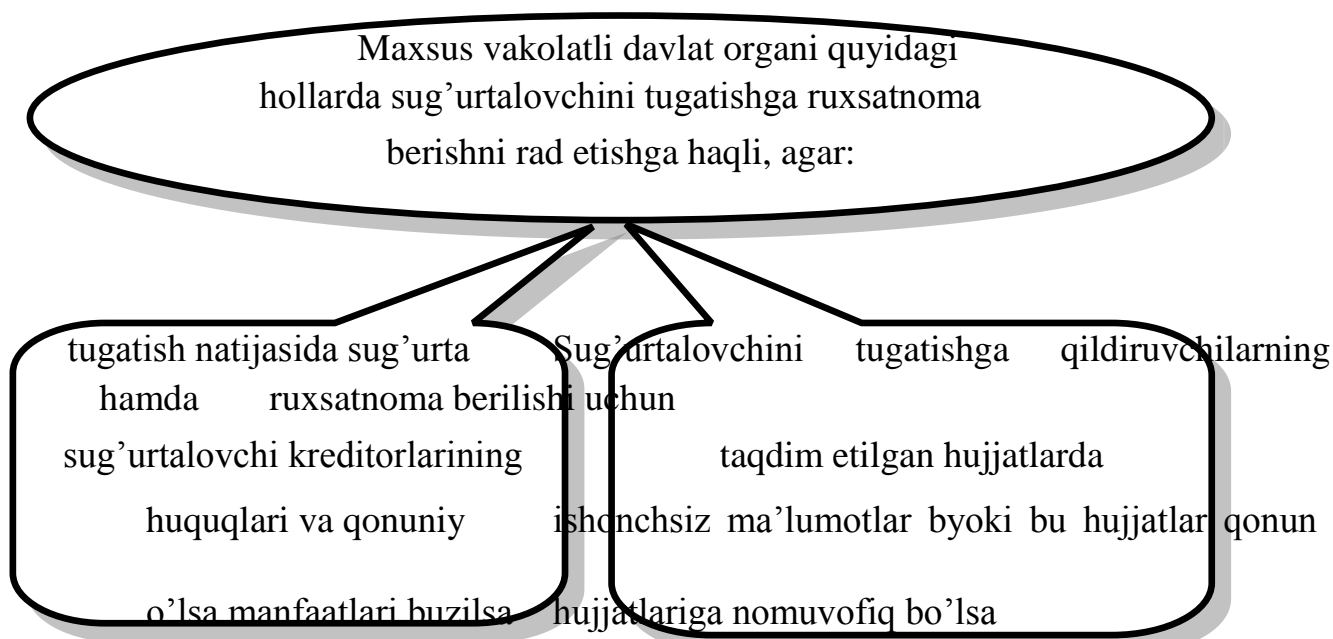

39-rasm. Sug'urtalovchini tugatishga ruxsatnoma berishni rad etish holatlari

Sug'urta nazorati Davlat inspeksiyasining asosiy

funksiyalari quyidagilardan iborat:

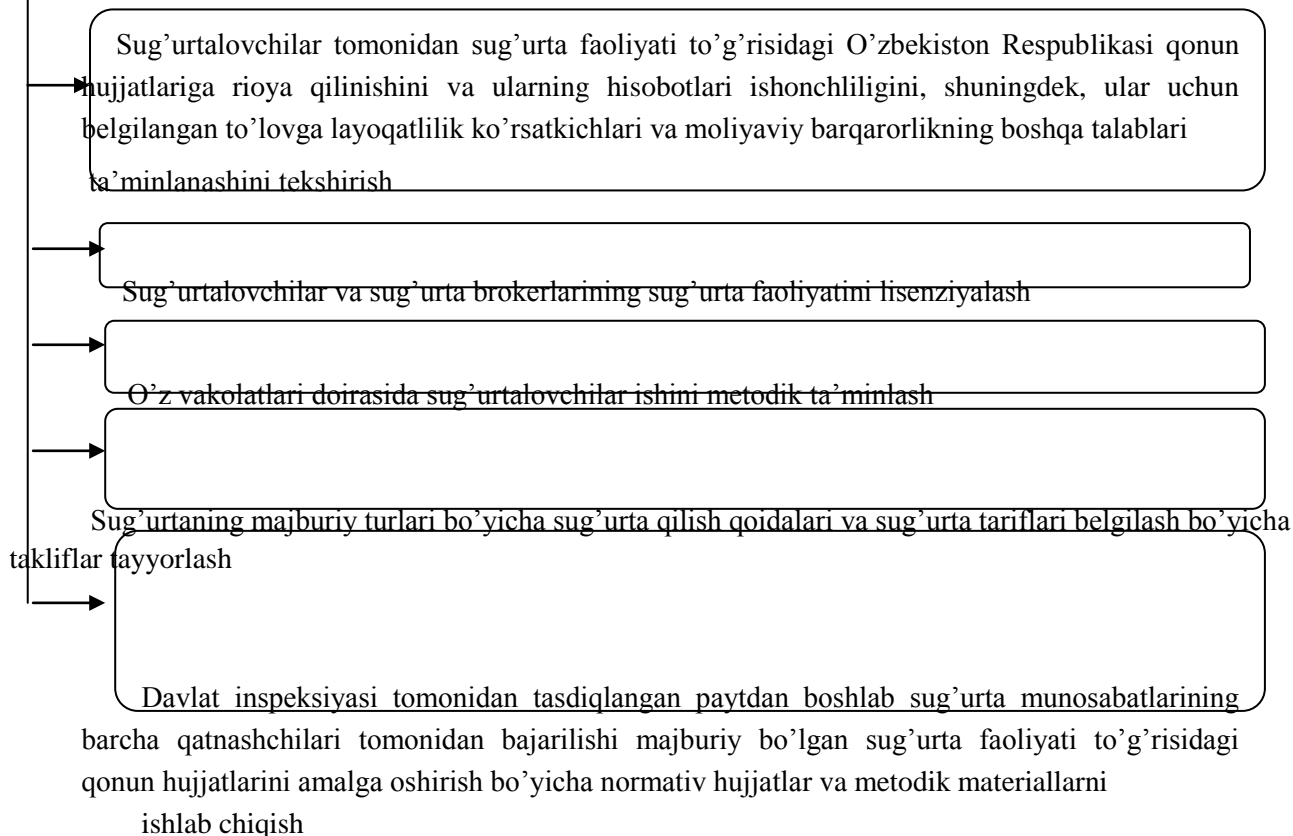

40-rasm. Sug'urta nazorati Davlat inspeksiyasining asosiy funksiyalari

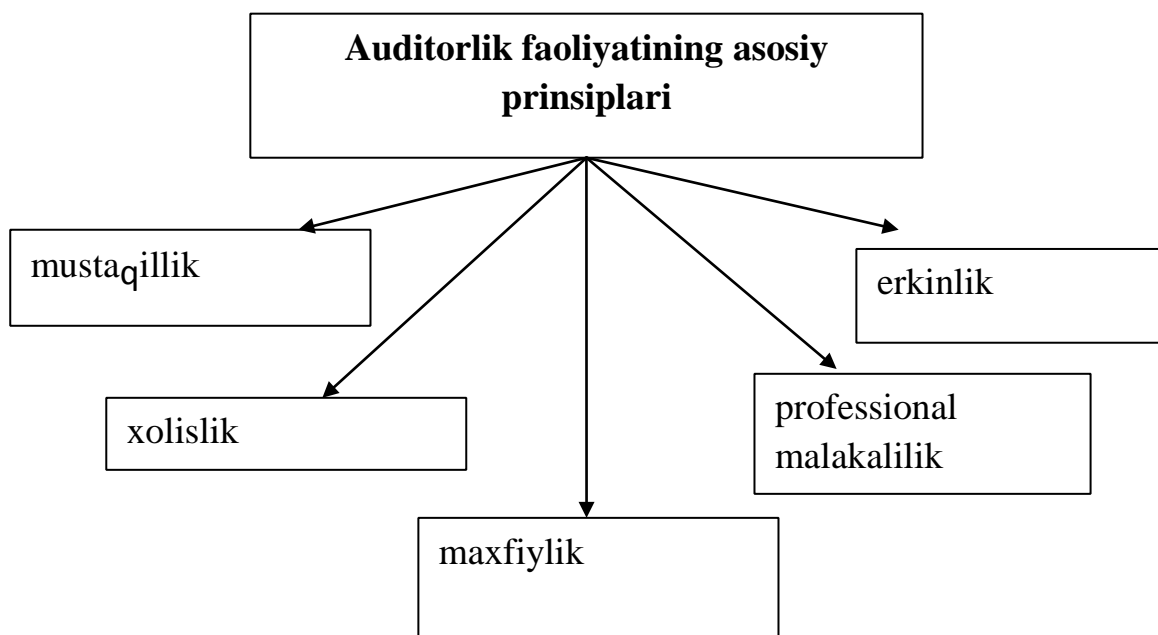

41 -rasm. Auditorlik faoliyatining asosiy prinsiplari

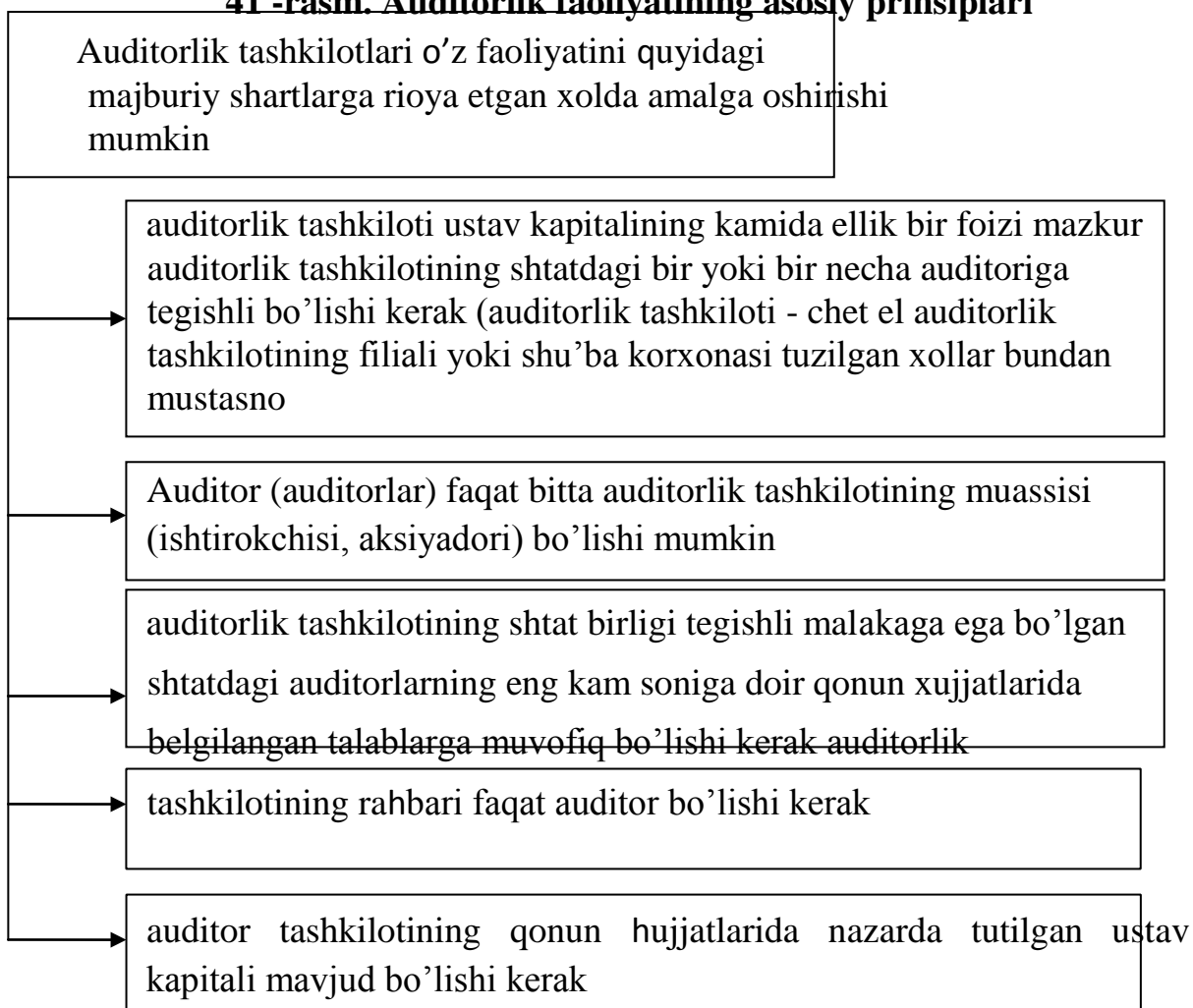

42-rasm. Auditorlik tashkilotlari faoliyatini amalga oshirish shartlari

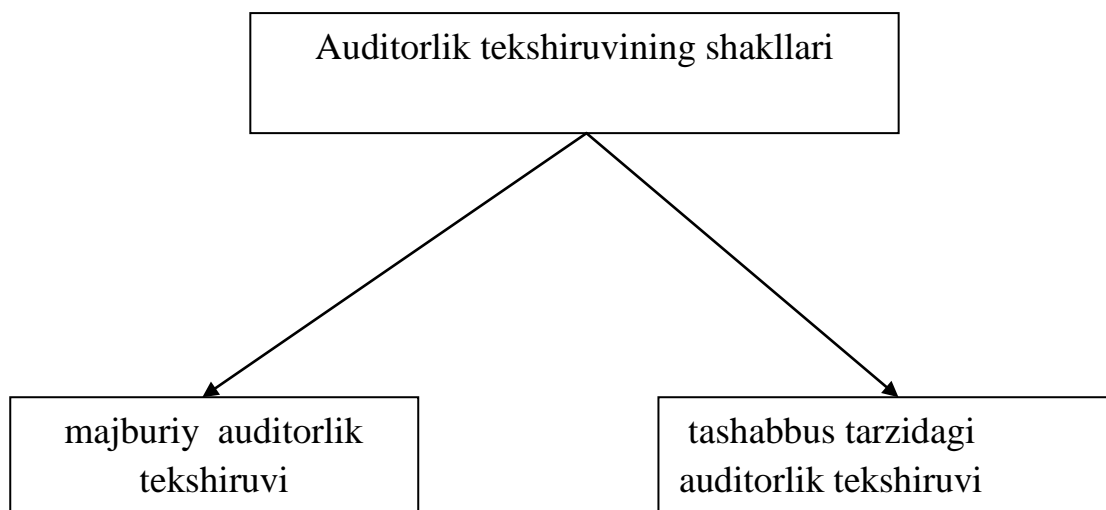

43-rasm. Auditorlik tekshiruvining shakllari

Auditorlik tashkilotining majburiyatlari

auditorlik faoliyatini amalga oshirayotganida ushbu Qonun xamda boshqa qonun xujjatlarining talablariga rioya etishi

auditorlik tekshiruvi o'tkazilishga doir shartnoma tuzishdan oldin buyurtmachining talabiga binoan auditorlik faoliyatini o'tkazish xuquqini beruvchi tegishli lisenziyani, auditorlarning malaka sertifikatini taqdim etishi

Xo'jalik yurituvchi sub'ektning so'roviga binoan auditorlik tekshiruvini o'tkazish bo'yicha qonun xujjatlarining talablari to'g'risidagi, auditorning e'tirozlari asoslanilgan qonun xujjatlarining normalari to'g'risidagi axborotni taqdim etishi

auditorlik tekshiruvini amalga oshirishda olingan axborotning maxfiylikiga rioya etishi

auditorlik xisobotida moliyaviy-xo'jalik operatsiyalarining qonuniyligi buzilishi faktlarining xamda ularni bartaraf etish yuzasidan takliflarni aks ettirishi

O'tkazilgan auditorlik tekshiruvlari natijalariga doir auditorlik xulosalari va auditorlik xisobotlarining nusxalari auditorlik tashkilotida mavjud bo'lishini xamda ularning qonun xujjatlarida belgilangan tartibda saqlanishini ta'minlashi

→	
→	auditorlarning bir yilda bir marta malaka oshirish kurslaridan o'tishlarini ta'minlashi
→	auditorlik tashkilotlarini majburiy reyting baxolash uchun auditorlarning respublika jamoat birlashmasi so'roviga ko'ra axborot taqdim etishi
→	xo'jalik yurituvchi sub'ektga uning mansabdor shaxslari va boshqa xodimlari zarar yetkazganligini aniq tasdiqlab turgan faktlarni aniqlagan taqdirda bu xaqda xo'jalik yurituvchi sub'ektning raxbariyatiga (mulkdoriga) ma'lum qilishi xamda auditorlik xisobotiga tegishli qaydni kiritishi shart

44- rasm. Auditorlik tashkilotining majburiyatlari

1-jadval

Auditorlik tekshiruvini o'tkazishdan bo'yin tovlaganlik uchun jarima miqdori

Jarima miqdori*	Bir yilda maxsulot (ishlar, xizmatlar) sotishdan olingan yalpi tushum miqdori (QQS xam shu jumlagacha kiradi)**
Eng kam oylik ish xaqi miqdorining 50 baravari	Eng kam oylik ish xaqi miqdorining 500 baravarigacha
Eng kam oylik ish xaqi miqdorining 75 baravari	Eng kam oylik ish xaqi miqdorining 500 baravaridan 15 ming baravarigacha
Eng kam oylik ish xaqi miqdorining 100 baravari	Eng kam oylik ish xaqi miqdorining 15 ming baravaridan ortiq

2-jadval

Auditorlik tekshiruvlari turiga qarab lisenziya talablarining tabaqalanishi

Ko'rsatkichlar	Ustav kapitali hajmi	Shtatdagi auditorlar	Xalkaro buxgalterlik sertifikatiga ega bo'lgan auditorlar soni
Fakat tashabbus tarzidagi auditorlik tekshiruvini o'tkazuvchi auditorlik tashkilotlari	kamida 1500 EKIX	kamida 2 ta	shart emas
Xo'jalik yurituvchi sub'ektlarda (ustav kapitali 500 mln so'mdan ortiq bo'lgan ochiq turdagi aksiyadorlik kompaniyalari, banklar va sug'urta tashkilotlaridan tashkari) tashabbus va majburiy auditorlik tekshiruvini o'tkazuvchi auditorlik tashkilotlari	kamida 3000 EKIX	kamida 4 ta	kamida 1 ta
Barcha turdagi xo'jalik yurituvchi sub'ektlarda auditorlik tekshiruvini o'tkazuvchi auditorlik tashkilotlari	kamida 5000 EKIX	kamida 6 ta	kamida 2 ta

Auditorlik xulosasining turlari

ijobiy auditorlik xulosasi

salbiy auditorlik xulosasi

auditorlik tashkilotining xo'jalik yurituvchi sub'ektning moliyaviy haqiqiy moliyaviy xo'jalik moliyaviy hisoboti buzib yurituvchi sub'ekt tomonidan ko'rsatilganligi va moliyaviy oshirilgan moliyaviy va xo'jalik hisobotdan foydalanuvchini operasialari O'zbekiston yanglishtirishi mumkinligi

auditorlik tashkilotlarning hisoboti uning xo'jalik yurituvchi sub'ektning ahvolini aks ettirishi va yurituvchi sub'ekt tomonidan foydalanuvchini operasialari

Respubikasi qonun hujjatlariga to'g'risidagi fikrini o'z ichiga muvofiqligi to'g'risidagi fikrini o'z olgan hujjat.

ichiga olgan ujjat

45-rasm. Auditorlik xulosasining turlari

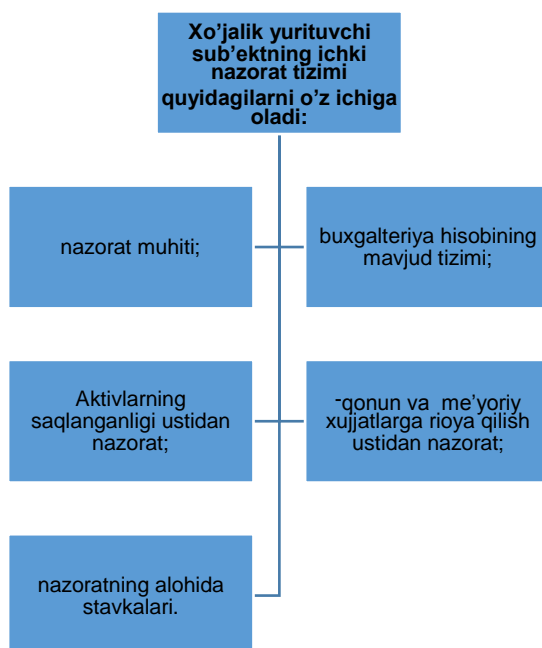

46-rasm. Xo'jalik yurituvchi subyektning ichki nazorat tizimi



47-rasm. Ichki nazorat tizimini belgilash va qo'llab-quvvatlashga qaratilgan choralar

3-jadval

Ba'zi mamlakatlarda moliyaviy nazoratni tashkil etishning oliy organlari

Mamlakatlar	Oliy MN organi	Mas'ul shaxs
AQSh	Kongressning Bosh nazorat boshqarmasi	Bosh nazoratchi
Yaponiya	Nazorat-taftish boshqarmasi	Nazorat-taftish boshqarmasi boshlig'i
Kanada	Milliy taftish kengashi	Bosh nazoratchi
Buyuk Britaniya	Milliy taftish kengashi	Bosh taftishchi
Hindiston	Davlat korxonalari, byudjet va davlat hisoboti bo'yicha parlament qo'mitasi	Qo'mita raisi
Belgiya	Hisob Palatasi	HP raisi

Fransiya	Hisob Sudi (Sud schetov)	Sud prezidenti
----------	--------------------------	----------------

Hisob palatasi nazoratni tashkil qilish va amalga

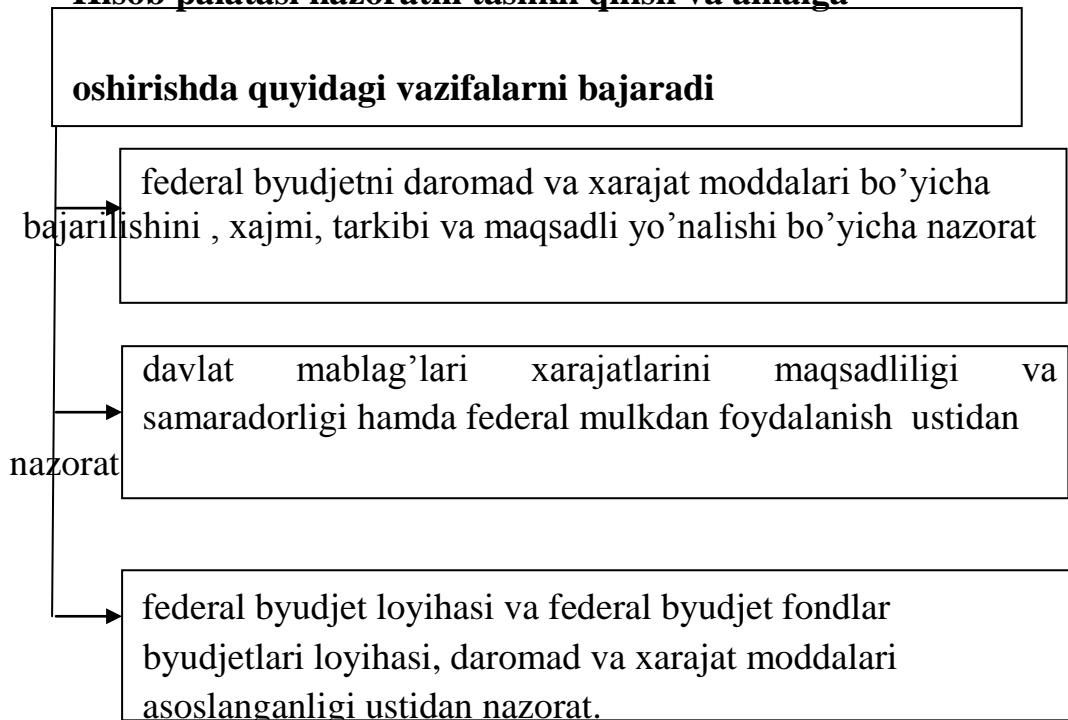

48-rasm. Rossiya federatsiyasi Hisob palatasining vazifalari

**RF Byudjet Kodeksida Moliya vazirligiga
quyidagi vakolatlar berilgan**

federal byudjetni bajarilishi ustidan dastlabki va joriy nazorat o'rnatadi,
shuningdek mos byudjet shartnomasi tuzilgan
hollarda RF sub'ektlari va mahalliy byudjetlar bajarilishi
ustidan ham yuqoridagi nazorat o'rnatadi

byudjet mablag'larini oluvchilar shuningdek, byudjet
ssudalari, byudjet kreditlari va davlat kafolatlari oluvchilar
moliyaviy holatini tekshiradi

byudjet investitsiyalarini oluvchilarni, ular tomonidan ko'rsatilgan mablag'lardan samarali foydalanish shartlariga rioya qilinayotganligi ustidan nazorat qiladi

49-rasm. Rossiya federasiyasi Moliya vazirligining moliyaviy nazoratni tashkil etishdagi vakolatlari

RF Moliya vazirligi nazorat- taftish boshqarmasining RF subyektlarida hamda hududlarda moliyaviy nazoratni amalga oshirish vakolatlari

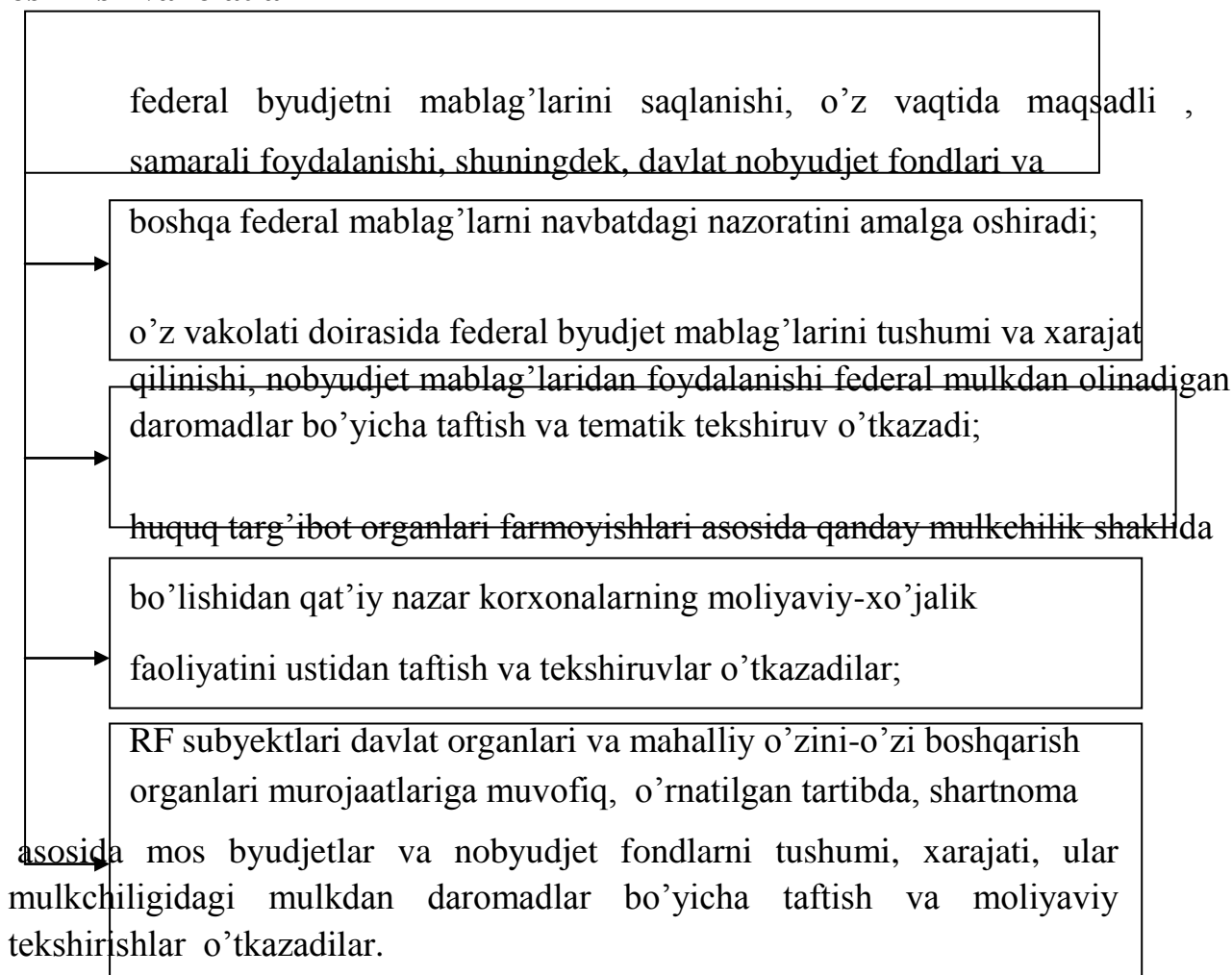

51-rasm. RF Moliya vazirligi nazorat- taftish boshqarmasining vakolatlari FOYDALANILGAN ADABIYOTLAR RO'YHATI

1. Normativ hujjatlar:

2. O'zbekiston Respublikasi Konstitusiyasi. – Toshkent, “O'zbekiston”, 2008 yil
3. O'zbekiston Respublikasi Fuqarolik Kodeksi, O'zbekiston Respublikasi Oliy Majlisining Axborotnomasi, 1996 y, 2- son.
4. O'zbekiston Respublikasi Ma'muriy javobgarlik to'g'risidagi Kodeks. O'zbekiston Respublikasi Oliy Majlisining Axborotnomasi, 1995 y, 3-son.
5. O'zbekiston Respublikasi Soliq Kodeksi. O'zbekiston Respublikasi qonun hujjatlari to'plami, 2007 y., 52 (I)-son
6. O'zbekiston Respublikasining Budget kodeksi. O'zbekiston Respublikasi qonun hujjatlari to'plami, 2013 y., 52-I-son
7. O'zbekiston Respublikasi Bojxona Kodeksi . O'zbekiston Respublikasi qonun hujjatlari to'plami, 2016 y., 3(I)-son
8. O'zbekiston Respublikasining “Auditorlik faoliyati to'g'risida”gi Qonuni, 26.05.2000 y. (2017 yil 18 apreldagi O'RQ-429-sonli Qonuni bilan o'zgartirish kiritilgan)
9. O'zbekiston Respublikasining «Sug'urta faoliyati to'g'risida» Qonuni, 5.04.2002 y. (2017 yil 16 oktyabrdagi O'RQ-448-sonli Qonuni bilan kiritilgan)
10. O'zbekiston Respublikasining “O'zbekiston Respublikasi Vazirlar Mahkamasi to'g'risida”gi 525-II- sonli Qonuni, 29.08. 2003 y.
11. O'zbekiston Respublikasining “O'zbekiston Respublikasining Markaziy bank to'g'risida”gi Qonuni. 21.12.1995 y. (2018 yil 3 yanvardagi O'RQ-456- sonli Qonuni bilan kiritilgan)
12. O'zbekiston Respublikasining “Banklar va bank faoliyati to'g'risida”gi Qonuni. 25.05.1996 y.
13. O'zbekiston Respublikasining «Davlat bojxona xizmati to'g'risida»gi 472-I-son Qonuni, 29.08.1997 y. (2018 yil 3 yanvardagi O'RQ-456-sonli Qonuni bilan tahrir qilingan)
14. O'zbekiston Respublikasining “Davlat soliq xizmati to'g'risida” 474-i-son qonuni, 29.08.1997 y.(O'zbekiston Respublikasining 2018 yil 9 yanvardagi O'RQ459-sonli [Qonuni](#) tahririda)
15. O'zbekiston Respublikasining “Xo'jalik yurituvchi sub'ektlar faoliyatini davlat tomonidan nazorat qilish to'g'risida”gi 717-I-son qonuni, 24.12.1998 y. (O'zbekiston Respublikasining 2016 yil 29 dekabrdagi O'RQ-418sonli Qonuniga asosan o'zgartirish kiritilgan)
16. O'zbekiston Respublikasining “Sug'urta faoliyati to'g'risida”gi Qonuni, 5.04. 2002 y.

17. O'zbekiston Respublikasining "Fuqarolarning banklardagi omonatlarini himoyalash kafolatlari to'g'risida"gi qonunini, 5.05.2002 y. (2009 yil 6 apreldagi O'RQ-203-sonli Qonuni bilan o'zgartirish kiritilgan)
18. O'zbekiston Respublikasining "Parlament nazorati" to'g'risida 403-sonli Qonuni, 11.04. 2016 y.
19. O'zbekiston Respublikasi Vazirlari Mahkamasining «O'zbekiston Respublikasi Davlat bojxona qo'mitasi faoliyatini tashkil etish masalalari to'g'risida»gi 374-son Qarori, 30.07.1997 y., (2017 yil 1 dekabrda 960-sonli qarori bilan o'zgartirish kiritilgan)
20. O'zbekiston Respublikasi Vazirlar Mahkamasining "Byudjet tashkilotlarini mablag' bilan ta'minlash tartibini takomillashtirish to'g'risida" 414-son Qarori, 3.09.1999 y. (2016 yil 26 apreldagi 122-son qarori bilan o'zgartirish kiritilgan)
21. O'zbekiston Respublikasi Vazirlar Mahkamasining "Davlat soliq xizmati organlari faoliyatini tashkil etishni takomillashtirish to'g'risida" 87-sonli Qarori, 13.03.2000 y. (O'zbekiston Respublikasi Vazirlar Mahkamasining 2017 yil 18 oktyabrdagi 847-sonli [qarori](#) tahririda)
22. O'zbekiston Respublikasi Vazirlar Mahkamasining «Auditorlik faoliyatini takomillashtirish va auditorlik tekshiruvlari rolini oshirish to'g'risida» 365-sonli qarori, 22.09.2000 y. (2017 yil 18 apreldagi O'RQ-429-sonli qonuni bilan o'zgartirishlar kiritilgan)
23. O'zbekiston Respublikasi Vazirlar Mahkamasining "Sug'urta xizmatlari bozorini yanada rivojlantirish chora-tadbirlari to'g'risida" Qarori, 27.11.2002 (2017 yil 20 dekabrda 1001-sonli qarori bilan o'zgartirish kiritilgan)
24. O'zbekiston Respublikasi Vazirlar Mahkamasining "Korxonalaridagi ichki audit xizmati to'g'risida Nizomni tasdiqlash to'g'risida"gi 215-son Qarori, 16.10.2006 y.
25. O'zbekiston Respublikasi Prezidentining "O'zbekiston Respublikasi Bosh prokuraturasi huzuridagi Soliq, valyutaga oid jinoyatlarga va jinoiy daromadlarni legallashtirishga qarshi kurashish departamenti to'g'risida Nizomni tasdiqlash to'g'risida"gi PQ-311-son Qarori. 21.04.2006 y. (2017 yil 29 sentyabrdagi PF-5196-son Farmon bilan o'zgartirishlar kiritilgan).
26. O'zbekiston Respublikasi Vazirlar Mahkamasining "Davlat soliq xizmati organlari faoliyatini huquqiy tartibga solishni yanada takomillashtirish to'g'risida"gi 677-sonli Qarori, 28.08.2017 y.
27. O'zbekiston Respublikasi Vazirlar Mahkamasining "O'zbekiston Respublikasi hukumatining ayrim qarorlariga o'zgartirish va qo'shimchalar kiritish to'g'risida"gi 847-sonli Qarori, 18.10.2017 y.

28. O'zbekiston Respublikasi Vazirlar Mahkamasining "O'zbekiston Respublikasi Moliya vazirligining Davlat moliyaviy nazorati bosh boshqarmasi to'g'risidagi nizomni tasdiqlash haqida" 870-son qarori, 24.10.2017 y.
29. O'zbekiston Respublikasi Prezidentining "Davlat byudjetining g'azna ijrosi tizimini yanada rivojlantirish chora-tadbirlari to'g'risida"gi PQ-594 – son Qarori, 28.02. 2007 y.
30. O'zbekiston Respublikasi Prezidentining "Sug'urta xizmatlari bozorini yanada isloh qilish va rivojlantirish chora-tadbirlari to'g'risida" Qarori, 10.04.2007 y.
31. O'zbekiston Respublikasi Prezidentining PQ-872 "Sug'urta xizmatlari bozorini yanada isloh qilish va rivojlantirishga oid qo'shimcha chora-tadbirlar to'g'risida" Qarori, 21.05. 2008 y.
32. O'zbekiston Respublikasi Prezidentining "Respublika soliq organlari tizimini yanada modernizasiya qilish chora-tadbirlari to'g'risida"gi PQ-1257 sonli Qarori, 8.10.2010 y.
33. O'zbekiston Respublikasi Prezidentining «Moliya organlari faoliyatini yanada takomillashtirish chora-tadbirlari to'g'risida»gi PQ-2847-son qarori, 18.03. 2017 y.
34. O'zbekiston Respublikasi Prezidentining «Davlat soliq xizmati organlari faoliyatini yanada takomillashtirish chora-tadbirlari to'g'risida»gi PQ-3168son qarori, 1.08. 2017 y.
35. O'zbekiston Respublikasi Prezidentining "Pul-kredit siyosatini yanada takomillashtirish chora-tadbirlari to'g'risida" PQ-3272-son qarori, 13.09.2017 y.
36. O'zbekiston Respublikasi Prezidentining «O'zbekiston Respublikasi Prezidentining ba'zi hujjatlariga o'zgartish va qo'shimchalar kiritish, shuningdek, ayrimlarini o'z kuchini yo'qotgan deb hisoblash to'g'risida»gi PF-5197son farmoni qarori, 29.09. 2017 y.
37. O'zbekiston Respublikasi Prezidentining "O'zbekiston Respublikasi Davlat mulk qo'mitasi huzuridagi Qimmatli qog'ozlar bozori faoliyatini muvofiqlashtirish va nazorat etish markazini tashkil etish to'g'risida" №UP-1414-sonli Farmoni, 26.03.1996 y.
38. O'zbekiston Respublikasi Prezidentining «Tekshiruvlarni tartibga solish va nazorat organlarining faoliyatini muvofiqlashtirish to'g'risida» №PF-1503 Farmoni, 8.08.1996 y.

39. O'zbekiston Respublikasi Prezidentining "Tekshiruvlarni tartibga solish va nazorat organlarining faoliyatini muvofiqlashtirish to'g'risida" №UP-1503 Farmoni, 8.08.1996 y.
40. O'zbekiston Respublikasi Prezidentining "Xo'jalik yurituvchi sub'ektlarni tekshirishlarning tashkil etilishini tartibga solish to'g'risida" №UP-2114 sonli Farmoni, 19.11.1998 y.
41. O'zbekiston Respublikasi Prezidentining "O'zbekiston Respublikasi Hisob palatasini tashkil etish to'g'risida" PF-3093 Farmoni, 27.06.2002 y.
42. O'zbekiston Respublikasi Prezidentining «Tadbirkorlik faoliyatining jadal rivojlanishini ta'minlashga, xususiy mulkni har tomonlama himoya qilishga va ishbilarmonlik muhitini sifat jihatidan yaxshilashga doir qo'shimcha chora-tadbirlar to'g'risida»gi PF-4848-son Farmoni, 5.10.2016 y.
43. O'zbekiston Respublikasi Prezidentining "O'zbekiston Respublikasini yanada rivojlantirish buyicha xarakteristik strategiyasi tug'risida"gi PF-4947-sonli Farmoni, 7.02.2017 y.
44. O'zbekiston Respublikasi Prezidentining "Soliq ma'muriyatchiligini tubdan takomillashtirish, soliqlar va boshqa majburiy to'lovlarning yig'iluvchanligini oshirish chora-tadbirlari to'g'risida" PF-5116 sonli Farmoni, 18.07.2017 y.
45. O'zbekiston Respublikasi Prezidentining «Valyuta siyosatini liberallashtirish bo'yicha birinchi navbatdagi chora-tadbirlar to'g'risida»gi PF-5177-sonli Farmoni, 2.09.2017 y.
46. O'zbekiston Respublikasi Prezidentining "O'zbekiston Respublikasi Hisob palatasining faoliyatini tubdan takomillashtirish chora-tadbirlari to'g'risida" gi PF5147-sonli Farmoni, 10.08.2017 y.
47. O'zbekiston Respublikasi Prezidentning "O'zbekiston Respublikasi Markaziy bankining faoliyatini tubdan takomillashtirish chora-tadbirlari to'g'risida"gi [PF5296](#)-son Farmoni, 9.01. 2018 yil

2. O'zbekiston Respublikasi Prezidenti asarlari va ma'ruzalari

1. Karimov I.A. Asosiy vazifamiz – Vatanimiz taraqqiyoti va xalqimiz farovonligini yanada yuksaltirishdir. Toshkent.: "O'zbekiston" 2010 yil 13-bet.
2. Karimov I.A. "2014-yil yuqori o'sish sur'atlari bilan rivojlanish, barcha mavjud imkoniyatlarni safarbar etish, o'zini oqlagan islohotlar strategiyasini izshil davom ettirish yili bo'ladi" T.: "O'zbekiston" 2014 yil, 64 bet

3. Mirziyoyev Sh.M. Buyuk kelajagimizni mard va olijanob xalqimiz bilan birga quramiz. – Toshkent: “O`zbekiston” NMIU, 2017. – 488 b.
4. Mirziyoyev Sh.M. Tanqidiy tahlil, qat`iy tartib-intizom va shaxsiy javobgarlik – har bir rahbar faoliyatining kundalik qoidasi bo`lishi kerak. – Toshkent: “O`zbekiston” NMIU, 2017. – 104 b.
5. Mirziyoyev Sh.M. Erkin va farovon, demokratik O`zbekiston davlatini birgalikda barpo etamiz. – Toshkent: “O`zbekiston” NMIU, 2017. – 56 b.
6. Mirziyoyev Sh.M. Qonun ustuvorligi va inson manfaatlarini ta`minlash – yurt taraqqiyoti va xalq farovonligining garovi. – Toshkent: “O`zbekiston” NMIU, 2017. – 48 b.
7. O`zbekiston Respublikasi Prezidenti Sh.Mirziyoyevning Oliy Majlisga Murojaatnomasi, 22.12.2017, <http://www.press-service.uz>

3. Adabiyotlar:

1. Vahobov A., Malikov T. Moliya: umumnazariy masalalar, 2008 yil
2. Vahobov. A.V, Malikov. T.S: Moliya. Darslik. T: “Noshir” Toshkent 2011-y. -711 b.
3. Ibragimov A., Sugirbaev B. Byudjet nazorati va auditi: O`quv qo`llanma – Toshkent, 2009 yil
4. Маликов Т.С. Молия. Ўқув қўлланма. – Т.: Iqtisod-moliya, 2018. – 266 б.
5. Malikov T.S., Vahobov D.R. Moliya: chizmalarda: o`quv qo`llanma.- Toshkent Iqtisod-moliya, 2010 yil
6. Norqobilov S., Dadaboeva H., Jo`raev O`. Xalqaro amaliyotda bank nazorati, T.” Iqtisod-moliya” 2007 yil
7. G`aybullaev O., O`roqov. U. - O`zbekiston Respublikasida byudjet tizimi va jarayoni: o`quv qo`llanma. Toshkent: Baktria press, 2015. — 168 b.
8. Денисова, Т.В. Аудит: учебное пособие / Т.В. Денисова. – Челябинск: Издательский центр ЮУрГУ, 2015. – 38 с.
9. Васильева М.В. Оценка эффективности и результативности использования бюджетных средств при проведении финансового контроля // Финансовая аналитика, пробл. и решения. - М., 2011. - № 13. - С. 24-34.
10. Овчарова Е.В. Финансовый контроль в Российской Федерации. Зерцало-М Москва, 2015 г. Стр. 224
11. Грачева, Е.У.; Толстопятенко, Г.П.; Рыжкова, Е.А. Финансовый контроль; ИД КАМЕРОН - Москва, 2013. - 272 с.

12. Ковалев В.В М. Финанси. Учебное пособие. Москва. Проспект. 2013 г 13. Лемеш, В.Н. Ревизия и аудит : практикум. - 2-е изд., доп. и перераб. - Минск : Изд-во Гревцова, 2012. - 425 с.
14. Мусаев Б., Срожиддинова З., Контрольно-экономическая работа финансовых органов. Т.: “Молия-иқтисод”, 2006
15. Шатунова Г. А. Контроль и ревизия; Рид Групп - Москва, 2013. - 464 с.

4.Davriy nashrlar (gazetavajurnallar)

1. O‘zbekiston statistik axborotnomasi. - Toshkent, 2015 – 2017 yillar.
2. “Iqtisodiyot va innovatsion texnologiyalar” ilmiy elektron jurnali. 2017-2017 yillardagi sonlari
3. “Biznes-Ekspert” ilmiy-amaliy, iqtisodiy oylik jurnal. 2017-2018 yillardagi sonlari
4. “Xalqaro moliya va hisob” elektron jurnal. 2017-2018 yillardagi sonlari
5. Шарапова М., “Значение Государственной политики в совершенствовании расходов на социальную сферу”, г.Казань, “Молодой ученый” №13, март 2017 г.
6. Mo‘minov R., Soliq nazoratini samarali va sifatli tashkil etish davr talabi.
«Biznes-Ekspert ” ilmiy-amaliy, iqtisodiy oylik jurnali, №1(121)-2018
7. Alexandra Adam: «Challenges of Public Finance Sustainability in the European Union» // «Procedia Economics and Finance». Volume 23, 2015, Pages 298 – 302. <https://www.sciencedirect.com/>

5. Internet manbalari

- <http://www.gov.uz> - O‘zbekiston Respublikasi Hukumat portali;
- <http://www.lex.uz> - O‘zbekiston Respublikasi Qonun hujjatlari sayti;
- <http://www.publicfinance.uz> - O‘zbekistonda byudjet islohotlari loyihasi sayti;
- <http://www.mf.uz> - O‘zbekiston Respublikasi Moliya vazirligi rasmiy sayti;
- <http://www.cbu.uz> - O‘zbekiston Respublikasi Markaziy banki rasmiy;
- <http://www.soliq.uz> - O‘zbekiston Respublikasi Davlat Soliq qo‘mitasi rasmiy sayti;
- <http://www.stat.uz> - O‘zbekiston Respublikasi Davlat Statistika qo‘mitasining rasmiy sayti;

- <https://www.sciencedirect.com>. – ommabop ilmiy jurnallar sayti; -
- <https://reader.elsevier.com>. – ommabop ilmiy jurnallar sayti; -
- <http://www.scopus.com>. – xalqaro maqola va anjumanlar sayti.