

M. G'ULOMOV, K. TURSINOVA  
D. PO'LATOVA

# CHIROYLI YOZUV MALAKALARINI SHAKLLANTIRISH

*Boshlang'ich sinf o'qituvchilari uchun  
uslubiy qo'llanma*

TOSHKENT  
«TURON-IQBOL»  
2013

UO'K: 373.3(072)  
KBK 74.268.1  
G'79

Taqrizchilar:  
*Pedagogika fanlari nomzodi A. Uzoqov;*  
*Pedagogika fanlari nomzodi Sh. Mirzahmatova*

**G'ulomov, M.**

**Chiroyli yozuv malakalarini shakllantirish:**  
G'79 Boshlang'ich sinf o'qituvchilari uchun uslubiy qo'llanma /  
M. G'ulomov, K. Tursinova, D. Po'latova Toshkent:  
«Turon-Iqbol», – 2013. – 116 b.

UO'K: 373.3(072)  
KBK 74.268.1

Ushbu metodik qo'llanma boshlang'ich sinf o'qituvchilari,  
pedagogika institutlarining talabalari va boshlang'ich sinf us-  
lubchilari (metodistlari) uchun muhim ahamiyatga ega.

---

*Xalqning boy intellektual merosi va umumbashariy qadriyatlari asosida, zamonaviy madaniyat, iqtisodiyot, fan, texnika va texnologiyalarning yutuqlari asosida kadrlar tayyorlashning mukammal tizimini shakllantirish O'zbekiston taraqqiyotining muhim shartidir.*

(Kadrlar tayyorlash milliy dasturi)

## SO'ZBOSHI

Mazkur metodik qo'llanma boshlang'ich sinf o'qituvchilari uchun bolalarni chiroyli yozuvga o'rgatishda yaqindan yordam beradi.

Metodik qo'llanmada boshlang'ich sinf o'qituvchilari uchun chiroyli yozuv darslarini tashkil etishning nazariy asoslari, harflarni to'g'ri yozishga o'rgatish, yozuvga tayyorgarlik mashqlari, sinfda ish joyini to'g'ri tashkil etish, yozuv qurollaridan to'g'ri foydalanish yo'llari yoritib berilgan.

Shuningdek, qo'llanmada chiroyli yozuv malakalarini shakllantirish usullari haqida ham fikrlar berilgan. Qo'llanmada "Husnixat" o'quv darsligiga asoslangan holda I–IV sinflarda chiroyli yozuvga o'rgatish va bu sinflarda yozuv darslarini tashkil etish uchun ko'rsatmalar berilgan.

Metodik qo'llanmada maktablarda qat'iy o'quv tartibini joriy etish, o'quvchilar yo'l qo'ygan xatolarini bartaraf etish yo'llari ham ko'rsatib berilgan.

O'qituvchilar qo'llanmadan boshlang'ich ta'lim konsepsiyasi va boshlang'ich ta'lim davlat standarti talablari asosida yozilgan o'quv dastur talablari asosida ijodiy foydalanib, yozuvga o'rgatish jarayonida foydalanishlari mumkin.

---

---

## KIRISH

### **Chiroyli yozuvga o'rgatish metodikasining rivojlanish tarixi**

O'zbek xalqi uzoq asrlik tarixida yaratib qoldirgan madaniy merosida chiroyli yozuvga o'rgatish, ya'ni xattotlik san'ati alohida o'rin egallaydi.

O'rta asrlarda har qanday asar qo'lda ko'chirilib kitob qilingan. Qo'lyozmalarni kitob holiga keltirish katta hunar va san'at hisoblangan. Bu hunar egalari tarixda xattot nomi bilan mashhur bo'lganlar. Xattotlarning ko'chirgan kitoblari kishilarni hayajonga solib, ularni zavqlantirgan. Shuning uchun ham xattotlik bilan nom chiqargan shaxslar oddiy ko'chiruvchi emas, balki o'sha davrning ilm-ma'rifat va yirik madaniyat arbobi hisoblangan. Qo'lda ko'chirilgan har bir asar san'at mo'jizasi kabi nodir asar hisoblangan.

XIV–XVI asrlarda bir qancha iste'dodli san'atkorlar – nafis kitoblarning ijodkorlari yetishib chiqdi. Muhammad ibn Husayn at-Tibiy, Mir Ali Tabriziy, Munis Xorazmiy, Sulton Ali Mashhadiy, Mir Ali Qilqalam, Shermuhammad Munislar shular jumlasidandir. Bulardan tashqari, bir qancha olim va fozil kishilar yoshlikdan xattotlik san'atini egallab, keyinchalik kotiblikda ham nom chiqarganlar. Ular faqat o'z asarlarini emas, balki boshqa mualliflarning asarlarini ham ko'chirganlar. Masalan, Hofiz Sheroziy Xusrav Dehlaviyning “Xamsa” sini ko'chirgan. Alisher Navoiyning mohir xattot ekanligi tarixiy manbalardan ma'lum. Zahiriddin Muhammad Bobur arab alifbosida turkiy xalqlarga moslab “Xatti Boburiy” deb atalgan alifboni yaratgan. Munis Xorazmiy xattotlik san'ati haqida “Savodi ta'lim” nomli risola yozgan va Alisher Navoiyning “Xamsa” sini nihoyatda xafis

xat bilan ko'chirgan. Muqimiy ham juda mayda "nasta'liq" va "shikasta" xati uslubida bayozni ko'chirgan. Bularning hammasi tariximizda nafis kitob yaratish kotiblikka talab nihoyatda katta bo'lganini ko'rsatadi. Qo'lyozmalarni kitob holiga keltirishda bir necha mutaxassislar ishtirok etganlar. Bu jarayonda qog'ozrez (qog'oz qiyuvchi), xattot (xat yozuvchi), muzaxib (oltin suvi bilan bezak beruvchi), lovvo (lavha chizuvchi), musavvir (rassom) va sahhof (muqovachi) ishtirok etgan. Bunday noyob kitoblar buyuk olimlar va shoirlar kutubxonalarida saqlangan.

O'rta Osiyoda Samarqand va Buxoro ustalari qog'oz ishlashda katta shuhrat qozonganlar. Ularning qog'ozlari pishiqlik va silliq bo'lgan. Xattot uchun esa ana shunday sifatli qog'ozlar kerak edi. Qog'ozlar asosan qo'lda turli usullarda va o'lchamlarda tayyorlangan.

Xattotning asar ko'chirish qurollari: "siyoh", "qamish", "qalam", "mistar" (transporant), qalamning uchini chiqarib turish uchun "qalamtarosh", qamish qalamning uchini kesish uchun yasalgan maxsus suyak "qalamqat"dan iborat bo'lgan. Qamish qalam xattotning asosiy yozuv quroli hisoblangan. Uni tayyorlash ham alohida san'at talab etgan. Qamish qalamdan siyoh tommaslik uchun hamda qalamda doim yetarli darajada siyoh bo'lishi uchun siyohdon ("dovot")ga to'lguncha ipak los solingan. Siyohga bo'ktirtilgan ipak los qamish qalamning yetarli miqdorda siyoh bilan ta'minlanishiga yordam bergan.

Xattotlar ko'chirib yozish bilan birga o'z yozuv uslublarini ham yaratganlar. Masalan, XII asrdan boshlab xattotlar hayotida "ko'fiy" xati uslubi keng o'rin olgan. Bu uslub asosida arab yozuvining quyidagi olti xil asosiy uslublari paydo bo'lgan.

1. Suls xati – bu xatning to'rt bahrasi tekis, ikki bahrasi yumaloq shaklda yoziladi.

2. Nasx xati – bu xatning ixtirochisi mashhur xattot Ibn Muqla hisoblanadi.

3. Muhaqqaq xati – bir bo'lak qismi tekis bo'lib, qolgan bo'laklari yumaloq shaklda yoziladi.

4. Rayhoniyy xati – muhaqqaqdan kelib chiqqan bo'lib, uning ixtirochisi Ibn Bavvobdir.



Eski maktabda chiroyli yozuvga alohida ahamiyat berilgan, ammo husnixat mashg'ulotlari uchun zarur qoidalar yuzaki tushuntirilgan. Masalan, chiroyli yozuvga o'rgatish vaqtida faqat qalamni qanday ushlash qoidalarigina eslatilgan, xolos. Gigiyenik qoidalar esa talab etilmagan. Qalam bilan bir marta yozilgandan so'ng, uning ustidan qayta yozishga yo'l qo'yilmagan. Hatto yozish vaqtida ham nafas olish taqiqlangan.



1- rasm. Xat mashq qilish

Bola xat yozish vaqtida chap oyog'ining to'pig'i ustida cho'qqayib o'tirgan, o'ng o'yog'ini esa tizzasidan bukib turgan. Bunday o'tirish qiyin bo'lib, ko'p mashq qilingan. Bolalar o'ng oyog'ining tizzasi ustiga "tuglikni" (muqovaga o'xshash qalin qog'oz), uning ustiga esa xat yoziladigan qog'ozni qo'yib, boshni o'ng tomonga biroz egib xat mashq qilgan.

Maktabda "Husnixat" qoidalarini o'rgatuvchi birdan bir qo'llanma "Mufradot" kitobi bo'lgan. Domlalar yozishni o'rgatish va husnixat mashq qildirishda shu kitoblardan foydalanganlar. Husnixatga o'rgatishning birdan bir yo'li ko'chirib yozish ko'nikmasini hosil qilish bo'lgan. Bolalar uchun arab alifbosida yozish juda qiyin bo'lib, unda biror nuqtaning noo'rin qo'yilishi yoki nuqtalar sonining kam yoki ortiq bo'lishi so'zning ma'nosini tubdan o'zgartirib yuborgan. Shuning uchun, arab yozuvida juda ehtiyot bo'lib yozish zarur edi. Bir vaqtning o'zida ham husnixat bilan yozish, ham har bir harfni to'g'ri va aniq yozishni talab qilish, shuningdek, kishilarning diqqatini jalb qilish uchun husnixat ta'limini o'rgatuvchi metodik qo'llanma juda muhim edi. Bu ishga birinchi bo'lib shoir va xattot Sher-muhammad Avazbek o'g'li Munis (1778–1829) bel bog'lagan. Munis 1804-yilda o'zbek tilida "Savodi ta'lim" nomli risola yozadi. Uning bu risolasi ham amaliy, ham nazariy jihatdan o'sha

davrga nisbatan katta ahamiyatga ega edi. Munisning bu asari ikki qismdan iborat bo'lib, birinchi qismida husnixat ta'limini bergan ustozlari haqida, xat va chiroyli yozuv qurollari haqida foydali maslahatlar beradi.

*So'z mahzanining nishonasi ham,  
Ma'ni durining hazonasi ham,  
Har so'zki, ko'ngildan o'ldi mavjud  
Xat bo'lmasa bo'lg'ay erdi nobud...*

U yozuv qurollariga ham katta ahamiyat berib shunday deydi:

*Olam ishi intizomi andin.  
Olam elining nizomi andin,  
Ul bo'lmasa bo'lmag'ay kitobat,  
Bu bo'lmasa qolmag'ay hikoyat.*

“Savodi ta'lim”ning ikkinchi qismida arab alifbosidagi harflarning o'lchovi va shakli, katta-kichikligi tushuntiriladi. Munis bu kitobida harflarning o'lchovini qat'iylashtirib, har xillikka chek qo'yib, husnixat ta'limiga yangilik kiritadi. Uning bu risolasi xattotlarga yaqindan yordam bergan. O'zbek maktablari 1940-yildan boshlab, rus grafikasi asosidagi yozuvga o'tkazildi. O'zbek maktablari uchun husnixatga oid qo'llanmalar yo'q edi.

Kirill yozuvi asosida 1948-yilda V.A. Saglin tomonidan tuzilgan “Boshlang'ich sinfda yozuvga o'rgatish” nomli qo'llanmada I–IV sinflarda husnixatga o'rgatishning maqsad va usullari bayon etiladi

1959-yilda Ye.V. Guryanovning “Yozuvga o'rgatish psixologiyasi” kitobi nashr qilindi.

1965-yildan boshlab o'zbek maktablarida yangi soddallashtirilgan kirill alifbosi joriy etildi.

1970-yilda “Boshlang'ich sinf o'quvchilarini husnixatga o'rgatish” (M. G'ulomov) nomli metodik qo'llanma chop etildi. Unda o'zbek maktablarida soddallashtirilgan yozma harflar bilan husnixatga o'rgatish usullari ko'rsatib o'tilgan.

1992-yilda “Chiroyli yozuv malakasini shakllantirish» (M. G'ulomov) nomli metodik qo'llanma yaratildi. Unda o'zbek maktablarining boshlang'ich sinflarida chiroyli yozuv malakalarini shakllantirishning barcha yo'l-yo'riqlari ko'rsatib o'tilgan.



O‘zbekiston Respublikasi mustaqillikka erishgandan so‘ng 1993-yil 2-sentabrda “Lotin yozuviga asoslangan o‘zbek alifbosi joriy etish to‘g‘risida” qonun qabul qilindi. 1995-yil 24-avgustda «O‘zbek tilining asosiy imlo qoidalarini tasdiqlash haqida» O‘zbekiston Respublikasi Vazirlar Mahkamasining 339-son qarori qabul qilindi. O‘zbek maktablari uchun barcha darslik va qo‘llanmalar lotin alifbosida chop etila boshlandi. Shuning uchun 1993-yildan avvalgi qo‘llanmalar hozirda yangi dastur asosida ishlayotgan boshlang‘ich sinf o‘qituvchilarning talabiga javob bera olmay qoldi.

Shuning uchun biz hozirgi kun talablari asosida boshlang‘ich sinf o‘qituvchilari uchun husnixatga oid ushbu metodik qo‘llanmani yaratdik. Bu metodik qo‘llanma o‘qituvchilarning chiroyli yozuv malakalarini shakllantirishda ularga yaqindan yordam beradi degan umiddamiz.

---

---

## **I BOB**

### **CHIROYLI YOZUV MALAKASINI SHAKLLANTIRISHNING FIZIOLOGIK ASOSLARI**

O'quvchilarning chiroyli yozuv malakalarini hosil qilish uchun, birinchi navbatda diqqat, sezgi, idrok etish va xotira kabi psixofiziologik funksiyalar ishtirok etganligini ko'ramiz.

Inson tashqi olamdagi narsa va hodisalarni idrok etadi. Shuningdek, o'z a'zolarining, tanasidagi organlarning harakatini va ularning holatini aniqlaydi. Idrok tashqi olamdagi narsalarning sezgi a'zolari orqali nerv tizimiga ta'sir etishi va tana harakatlarining ta'siri tufayli hosil bo'ladi. Inson ko'z, quloq, teri a'zolari yordamida rangni, musiqa ohangini, o'z harakat muvozanatini sezadi. Narsalarning sezgi a'zolariga ta'siri natijasida miya پوستlog'ida yangi nerv bog'lanishlari tarzida iz paydo bo'ladi. Ana shu nerv bog'lanishlari idrok va sezgining fiziologik asosidir. Bu bog'lanishlar miyada mustahkamlanadi va saqlanib qoladi. Bu hol bizga idrok etgan va sezgan narsalarimizni xotiraga tushirishga imkon beradi.

Psixik jarayonlar va inson psixikasi xususiyatlari orasida diqqat faoliyati alohida o'rin tutadi. U ongning hamma shakllarida ishtirok etadi. Inson idrok etish jarayonida diqqat qiladi, ayrim narsa va hodisalarning xususiyatlarini ajratib oladi. Diqqat jismoniy harakat talab qiladigan, ishni yaxshi bajarishga yordam beradigan omillardan biridir.

O'quvchilarning o'qituvchi bayon qilgan matnni qanday yozayotganliklarini tahlil qilib ko'raylik. Bu jarayonni uning asosiy xarakteriga ko'ra, idrok etish jarayoni deb atash mumkin. Biroq bu idrokning aniq va ravshan bo'lishi uchun o'quvchidan

irodasini ishga solish, diqqatini harakatlarning shaklini to'g'ri ifodalashga jalb qilinadi. Yozayotgan matnning mazmunini tushunmasdan, harflarni bilmasdan idrok etib bo'lmaydi.

Bilimni o'zlashtirish uchun o'quv materiallarini idrok etish talab qilinadi. Yozish jarayonida ko'rish va eshitish sezgilari orqali idrok qilinadi.

Idrok etilishi lozim bo'lgan materialni tartibga solish, o'rganiladigan manba yoki uning tasvirini yaqqol ko'rsatish, bayonning ravshan va izchil bo'lishi, sinf taxtasiga hamma o'quvchi ko'ra oladigan qilib chiroyli yozish, idrok etishning muvaffaqiyatli chiqishini ta'minlaydigan dalillardir.

Bola maktabga qadam qo'ymasidan oldinroq (3-4 yoshidan boshlab) qo'lga qalam olib, turli shakllarni chiza boshlaydi. Ammo bu chiziqlar chiroyli yozuv talablariga to'g'ri kelmasa-da, ulardagi ayrim malakalarning (ruchka, qalam ushlar) shakllanishiga yordam beradi. Kichik yoshdagi bolalarning muskullari yaxshi rivojlanmaganligi uchun ularga surunkali yozdirib mashq qildirish, yozuvning sifatiga salbiy ta'sir ko'rsatadi.

Yozuv jarayoni turli yozuv qurollari (ruchka, qalam, bo'r) orqali amalga oshiriladi va qaysi yozuv qurolidan foydalanishiga qarab qo'l harakatlari shunga moslashtiriladi.

Chiroyli yozuvga o'rgatishda, birinchi navbatda, quyidagi malakalarni singdirib borish talab etiladi:

1. Yozuv qurollaridan to'g'ri foydalanish.
2. Parta ustida daftarni to'g'ri qo'yish.
3. Yozayotganda gavnani to'g'ri tutish va tirsaklarni to'g'ri harakat qildirish.
4. O'z xatini berilgan namuna bilan taqqoslashga o'rgatish.
5. Tovushni bosma harfga, bosma harflarni esa yozma shaklga aylantirishga o'rgatish.
6. Harflar shaklini to'g'ri idrok etishga (yozuvni qayerdan boshlash, qayerda tugatish, o'ngga, chapga, burilish, bog'lash va h.k.) o'rgatish.
7. Harflarni bir-biriga bog'lab yozishga o'rgatish.

8. Harflarni bir xil balandlikda va kenglikda tekis yozishga o'rgatish.
9. Daftar chizig'idagi qatorlarni to'g'ri to'ldirish, sarlavha, oy va kunlarni to'g'ri yozish.
10. Harflarning 75 daraja qiyaligini to'g'ri saqlash.

Demak, boshlang'ich sinf o'quvchilarini chiroyli yozuvga o'rgatishdan oldin quyidagi malakalarni berish lozim.

1. **Yozuv texnikasi**, ya'ni yozuvning turli to'g'ri yozish usullaridan foydalanish.
2. Harflarning shaklini to'g'ri ifodalash, ya'ni **grafik malakalarini** egallash.
3. Yozuv vaqtida harflarning shakli bilan bir qatorda uning qanday tovush bildirishini ham bilish, ya'ni **imloga oid malakalarni** egallash.

Yuqorida ko'rsatib o'tilgan har bir malaka o'z oldiga ma'lum bir qoidani maqsad qilib qo'yadi. Masalan, yozuv texnikasi yozuv qurollaridan to'g'ri foydalanish, yozayotganda partada to'g'ri o'tirish, qo'lini to'g'ri tutish, gigiyenik qoidalarga amal qilishni talab qiladi. Grafik malakalar esa harfning shaklini to'g'ri ifodalashni, ular orasidagi masofaning bir xil bo'lishini, qiyalikni to'g'ri saqlashni talab etadi. Imloga oid malakalarda esa qaysi harf qanday tovush bildirishini va ularning o'z o'rnida turishini talab etadi.

Yozuv malakalari 6-9 yoshli bolalar uchun o'qituvchi tomonidan bevosita kuzatib borishni talab etadigan murakkab jarayondir.

Aynan shu davrda o'quvchilar tomonidan bajariladigan yozuv mashqlari kelgusi uchun muhim ahamiyatga ega.

O'quvchi o'zining dastlabki yozgan harf va uning elementlaridan ruhlanadi, o'ziga bo'lgan ishonch ortadi va qiyinroq bo'lgan harflarni ham yozishga intiladi. Shuning uchun ham o'quvchilarda dastlabki yozuv malakalarini hosil qilishda ularning irodasini mustahkamlashga e'tibor berish lozim. Bu vaqtda o'qituvchining bolalar erkin bajara oladigan topshiriqlar tanlashi katta rol o'ynaydi.

Bu davrda bolalardagi psixologik xususiyatlarni ham tarbiyalash hamda ularning fiziologik o'sishlarini hisobga olish boshlang'ich sinf o'qituvchisining muhim vazifasidir.

## 1.1. Sinfda o'quvchilarning ish joyini to'g'ri tashkil etish

O'quvchilar juda ko'p vazifalarni: o'qish, yozish, chizish va boshqa mashqlarni partada o'tirib bajaradilar. Bu davrda o'qituvchi o'quvchilarni to'g'ri o'tirishga o'rgatishi, ularni ishlashi uchun zarur shart-sharoit yaratib berishi lozim. Buning uchun o'quv yili boshida o'qituvchi maktab shifokori bilan hamkorlikda bolalarni yoshiga, bo'yiga hamda ko'rish va eshitish qobiliyatlariga qarab partalarga o'tqazishi lozim.

O'quvchilar partasi sinfdagi asosiy jihoz bo'lib, u o'quvchilarning yoshlari va bo'ylariga mos, yozish hamda rasm chizish uchun qulay bo'lishi va o'quvchi o'tirib-turishiga xalaqit bermasligi lozim.

Maktab partalari har xil kattalikda bo'lib, hozirgi kunda ular turli yog'och, metall va plastmassadan hamda ayrim sintetik materiallardan ishlanmoqda. Partalar bir o'rinli va ikki o'rinli bo'lib, ko'proq ikki o'rinli partalardan foydalaniladi. Bu partalar gigiyenik tomondan qulay bo'lib, talabga to'liq javob beradi. Ayniqsa, 6 yoshli birinchi sinf o'quvchilari uchun tavsiya etilayotgan partalardan o'z o'rnida foydalanish juda muhimdir.

O'quvchilarga mos partalar tanlash uchun avval uning asosiy tartibraqamlarini yaxshi bilish zarur. Buni quyidagi jadvaldan bilishingiz mumkin.

O'quvchilarning yoshi	O'quvchilarning bo'ylari (sm hisobida)	Partaning tartibi	Partaning bo'yi (sm hisobida)	O'rindiqning bo'yi (sm hisobida)	Parta differensiyasi	Partaning distansiyasi	Partalar guruhi
6 yoshli	100-110	-	-	-	-	-	A-B
7-8	110-119	VI	61	31,5	20,5	4	A
9-10	122-129	VII	65	34	22	4	A
11-12	130-139	VIII	71,5	38	24	4	B
12-13	140-149	IX	77,5	41	27	4	B

14–15	150–159	X	83	44	29	4	B
15–16	160–169	XI	87	47	30	4	B

Parta ustining qiyaligi 15 darajaga teng bo‘lishi lozim, chunki bunday qiyalikda yozish va o‘qish juda qulay bo‘lib, ko‘z tez charchamaydi.

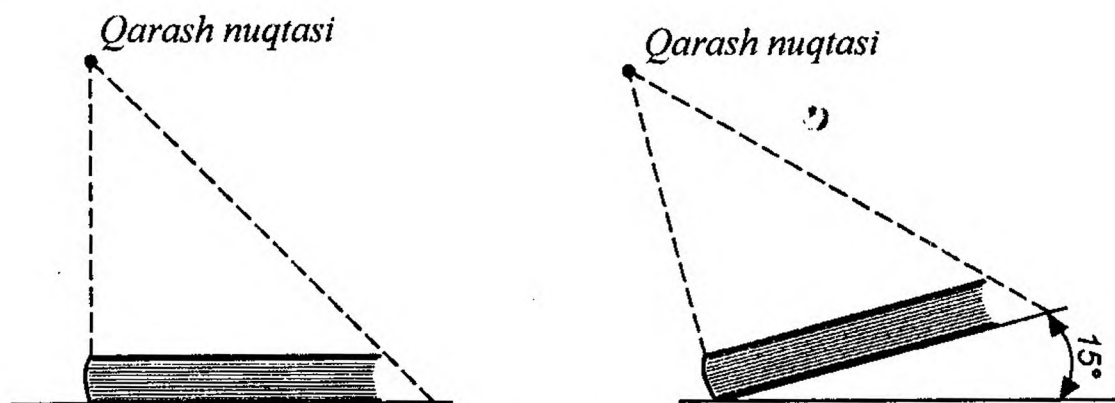

2-rasm

Parta o‘rindig‘ining chuqurligi o‘quvchining tanasiga mos bo‘lishi, taxtasi orqa tomonga biroz qiya bo‘lishi, qulayroq o‘tirishi uchun orqa suyanchiqning balandligi o‘quvchining belidan yuqori bo‘lishi maqsadga muvofiqdir.

Boshlang‘ich sinflar uchun A, B guruh partalarini ishlab chiqarish ko‘zda tutilgan. “A” guruh partalari bo‘yi 130 sm gacha bo‘lgan bolalarga, “B” guruhi bo‘yi 145–160 sm gacha bo‘lgan bolalarga mo‘ljallangan.

Parta o‘rindig‘ining balandligi tizza bilan baravar, chuqurligi esa son uzunligining  $2/3$ ,  $3/4$  qismiga teng bo‘lishi lozim.

Suriladigan o‘tirgichlarni esa haddan tashqari oldinga yoki orqaga surib o‘tirishga yo‘l qo‘ymaslik kerak.

Parta ustining pastki qirrasi bilan suyanchiq orasidagi masofa, ya‘ni ko‘krak qafasi bilan uning qirrasi orasidagi masofa 4 sm bo‘lishi kerak. Bu masofa (distansiya) oraliq masofa deyiladi. Agar partaning oraliq masofasi kichik bo‘lsa, o‘quvchi juda siqilib, ko‘kragini partaning chetiga tirab oladi, agar oraliq masofa katta bo‘lsa, qo‘lni qo‘yib o‘tirishga noqulay bo‘ladi. Shu sababli ularning to‘g‘ri o‘tirishlarini ta‘minlash uchun partaning oraliq masofasi to‘g‘ri saqlanishi lozim.

Partaning oraliq masofasi uch xil bo'lishi mumkin: musbat, nol, manfiy. Musbat distansiyada parta ustining cheti bilan o'rindiqlarning orasidagi masofa keng bo'ladi. Parta ustining chetidan tushirilgan chiziq o'rindiqlarning ustiga emas, balki polga tushadi.

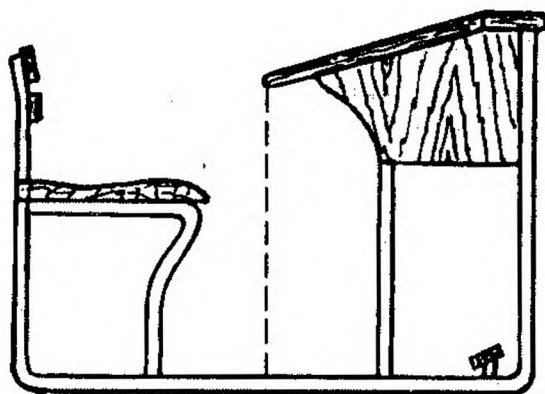

3-rasm

Bunday holatda o'tirish o'quvchilar uchun noqulay bo'lib, ular pastga egilib o'tirishga majbur bo'ladilar. **Nol distansiyada** esa parta ustining cheti bilan o'rindiqlarning orasida hech qanday masofa bo'lmaydi. Parta ustining chetidan tushirilgan chiziq o'rindiqlarning ustining chetiga mos bo'ladi.

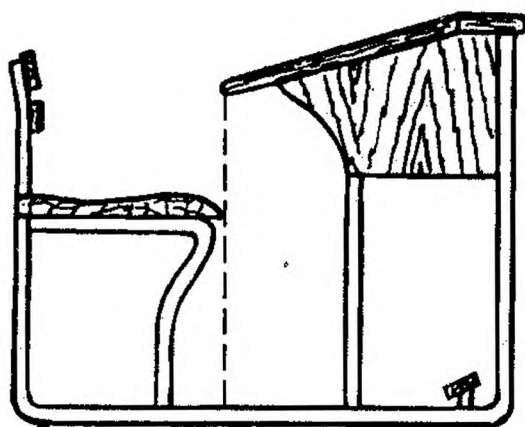

4-rasm

**Manfiy distansiyada** parta ustining cheti o'rindiqlarning uchiga 4 sm masofada kirib turadi. Parta ustining chetidan tushirilgan chiziq o'rindiqlarning ustiga tushadi. Bunday partalar o'quvchilar uchun qulay emas.

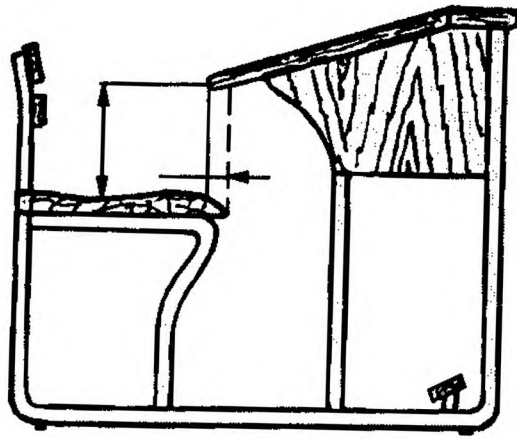

5-rasm

O'quvchilarga parta tanlashda yana bir muhim narsa uning "differensiya"sining to'g'ri saqlanishidir. Partaning differensiyasi deb, parta qopqog'ining cheti bilan o'rindiq orasidagi masofaga aytiladi. Parta differensiyasining to'g'ri saqlanishi ham muhim ahamiyatga ega. Chunki partaning o'rindig'i past bo'lsa, o'quvchi parta qopqog'iga osilib o'tiradi, agar yuqori bo'lsa, bukchayib o'tirishga majbur bo'ladi. Parta o'rindig'ining balandligi o'quvchlarning oyoqlari uzunligiga teng bo'lib, o'tirganda tovonlari partaning pastki qismiga tegib turishi kerak.

Buning uchun o'quvchilarning bo'ylari va yoshlariga qarab partalarga o'tqazishda kichik partalar sinf yozuv taxtasiga yaqinroq, kattalari esa orqaroq qo'yilishi kerak.

O'qituvchilar o'quvchilarning uylarida ham ish joyining to'g'ri tashkil etilishiga e'tibor berishlari lozim. O'qituvchilar ota-onalar yig'ilishlarida bolalar uchun alohida dars tayyorlaydigan xona bo'lishi lozimligini ta'kidlab turishlari lozim.

Bolalarga xontaxtaga egilib o'tirib yozishning zararli ekani ni uqtirish kerak.

Sinfdagi bolalarning bo'ylarini o'lchash uchun esa quyidagi taxtachadan foydalanish mumkin.

Sm	№
170-179	12
160-169	11



150–159	10
140–149	9
130–139	8
120–129	7
110–129	6

Taxtacha poldan 110 sm yuqoriga qoqib qo'yiladi va uni bo'yiga ikki qismga bo'lib, birinchi qismda o'lchovlar sm hisobida, ikkinchi qismida esa shu o'lchamga mos parta (raqamlari) ko'rsatiladi. O'quvchilarni shu taxtacha qoqilgan joyga turg'azib, bo'yi aniqlanadi.

Hozirgi kunda o'quv partalari yanada qulay, ixcham va chiroyli qilib chiqarilmoqda. Bu partalar gigiyenik hamda estetik talablarga to'liq javob beradi. Ular tashqi ko'rinishi va yengil bo'lishi jihatidan zamon talabiga mos bo'lib, sinf xonalarini tozalashda ham qulaylik tug'diradi. Bunday partalarning yana bir qulay tomoni, uning tortmalarida yozuv asboblari saqlash mumkin.

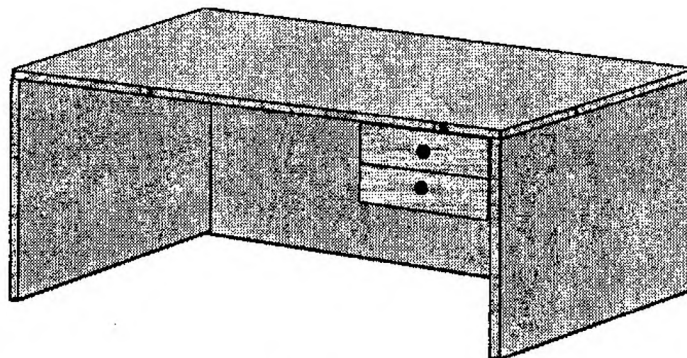

6-rasm

Parta bolalarning salomatligi uchun zarar qilmaydigan bo'lishi (burama mixlarning chiqib turmasligi) o'quvchilarning qulay o'tirishlari uchun mos bo'lishi chiroyli yozuvga o'rgatishning muhim omillaridan biridir.

O'quvchilarni o'ziga mos partalar bilan ta'minlash bilan birga, unda o'tirish qoidalarini ham o'rgatish zarur.

O'quvchilarga partada to'g'ri o'tirish, gavnani to'g'ri tutish qoidalari vaqtida tushuntirib borilmasa, uzoq muddat noqulay sharoit-

da o'tirish natijasida ularning gavda suyaklari qiyshiq bo'lib qolishi mumkin. Ayniqsa, yozish vaqtida bir tomonga qiyshayib o'tirish umurtqa pog'onasining qiyshayishiga olib keladi. Bundan tashqari, partada noto'g'ri o'tirish ko'zni tez charchatadi, natijada yozuv sifati buziladi. Ko'rish a'zolari yaxshi bo'lgan o'quvchilarni yorug' tushadigan deraza tomonga, eshitishi past bo'lgan o'quvchilarni esa partaning oldingi qatoriga o'tqazish zarur. O'quvchilar uchun bunday zarur sharoitlarni yaratish orqali ularning darslarni yaxshi o'zlashtirishlariga erishish mumkin. Boshlang'ich sinflarda o'quvchilarga to'g'ri o'tirish qoidalarini chuqur singdirish uchun "Partada qanday o'tirish kerak?" mavzusida suhbatlar tashkil qilish va shunga oid ko'rgazmali qurollardan foydalanish lozim. Bunday suhbatlarni bolalar maktabga dastlabki kelgan kunlaridan boshlash zarur. Bunda bolalarga noto'g'ri o'tirishning zararli ekanligini aytib, shunga taalluqli fotosuratlar va rasmlarni ko'rsatish lozim yoki quyidagicha suhbat olib borish ham mumkin:

1. To'g'ri o'tiring. Boshingizni sal oldinga eging. Ko'kragingizni partaning chetiga tiramang.

2. Boshingizni to'g'ri tuting. (Boshni chapga yoki o'ngga qiyshaytirmang.)

3. Ko'z bilan daftar orasidagi masofani to'g'ri saqlang.



*Noto'g'ri*

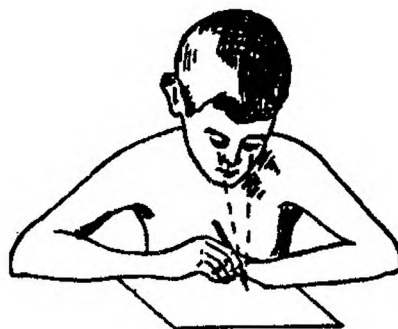

*To'g'ri*

7-rasm

4. Tirsaklaringizni partaga yengil qo'ying.

5. Oyoqlaringizni partaning oyoq qo'yiladigan yeriga qo'yib o'tiring.

Yuqorida ko'rsatib o'tilgan qoidalarga amal qilmaslik natijasida o'quvchilar asta-sekin mayib bo'lib qolishlari mumkin. Masalan, o'quvchi partada haddan tashqari egilib o'tirishga

o'rganib qolsa, uzoqni ko'rolmaydigan bo'lib, u faqat yaqin joydagi narsani ko'rishga odatlanib qoladi. Ko'zni har xil uzoqlikdagi narsalarni aniq ko'rishga moslashtirish – ko'zning “akkomodatsiyasi” deb ataladi. Akkomodatsiyaning hajmi, ya'ni ko'zning har xil uzoqlikdagi narsani ko'rish qobiliyati kattalarga nisbatan maktab yoshidagi bolalarda ko'p bo'ladi.

Masalan, 10 yoshli maktab o'quvchisi 7 sm masofadagi narsani aniq ko'rishi, 20 yoshda esa 10 sm masofadagi, 45 yoshdagi kishilar, 33 sm masofadagi narsalarni aniq ko'ra olishlari mumkin. Shuning uchun yozish vaqtida ko'z bilan daftar orasidagi masofaning 30 sm ga teng bo'lishi talab etiladi, chunki bu masofa ko'zni charchashdan saqlaydi.

Maktab yoshidagi bolalarda yaqinni ko'rish kasalining oldini olish uchun sinf xonasining yorug' bo'lishi lozim. Partaga yorug'lik yetarli darajada tushmasa, bolalarning ko'ziga zo'r keladi va ular juda tez charchaydilar. Shuning uchun ham yaqinni ko'rish kasalligining oldini olishda o'quvchilarning partada qanday o'tirishi ma'lum darajada ahamiyatga ega. Agar parta o'quvchining bo'yiga mos kelsa, u charchamaydi, ko'zi bilan yozayotgan narsa orasidagi masofa bir xilda saqlanadi va yaqinni ko'rish kasalligining oldi olinadi.

Yozish vaqtida yorug'likning qaysi tomondan tushayotganiga alohida ahamiyat berish zarur. Ko'zning yaxshi ko'rishi uchun eng zarur shartlardan biri sinf xonasining yorug' bo'lishidir. Agar sinfga yorug'lik yetarli darajada tushmay xona qorong'iroq bo'lsa yoki juda yorug' bo'lsa ham ko'z tez charchaydi, natijada yozuv sifati buziladi.

Sinf derazalariga quyosh nurini to'suvchi pardalarni tutmaslik zarur. O'quvchi yozayotganda va o'qiyotganda yorug'lik chap tomondan tushishi kerak.

Yozayotganda gavgani to'g'ri tutmaslik umurtqa pog'onasining qiyshayib qolishiga, bo'yin va orqa muskullarning charchashiga olib keladi.

Ko'kragini partaning chetiga tirab olishga o'rganib qolgan o'quvchining ko'krak qafasi siqiladi, nafas olishi og'irlashadi. Bunday holatda uzoq o'tirish o'quvchi sog'lig'iga katta zarar yetkazadi.

Demak, o'quvchilar partada o'tirish qoidalariga amal qilishlari shart. Har bir o'quvchining partada qanday o'tirishini kuzatib borish, noto'g'ri o'tirgan o'quvchilarni tartibga chaqirish zarur.

Sinf devoriga partada to'g'ri o'tirish va ruchkani to'g'ri ush-lash qoidalari ko'rsatilgan rasmlarni osib qo'yish ham yaxshi natija beradi.

Ayniqsa, olti yoshli 1-sinf o'quvchilariga alohida e'tibor berish lozim, chunki ularning gavda tuzilishi va muskullari hali rivojlanmagan bo'lib, bir holatda uzoq o'tirish ularni charchatib qo'yadi. Shuning uchun bu davrda yozuv mashqlarini bir necha qismlarga bo'lish, charchash hollarini hisobga olib, jismoniy mashqlar va dinamik pauzalar o'tkazib turish talab etiladi.

Taniqli rus pedagogi K.D. Ushinskiy dars vaqtida jismoniy mashqlar o'tkazishning ahamiyati haqida shunday degan edi: "Birinchi darsdayoq o'qituvchi bolalarni to'da bo'lib bajariladigan harakatlarga o'rgatishi kerak. Bu harakatlar bolalarga charchagan a'zolarini harakatlantirish bilan birga a'zolarini tetik tutishlari uchun ham katta yordam beradi" degan edi.

O'quvchilarga dars jarayonida bajariladigan mashqlar nihoyatda oddiy bo'lib, kam vaqt olishi, ularning jismoniy jihatdan o'sishiga, qo'l va barmoq muskullarining chiniqishiga, qomatlarini to'liq erkin tutishlariga yordam berishi lozim. Yozuv darslarida 8–10 daqiqa o'tgandan so'ng o'quvchilar betoqat bo'lib, orqa va yonlariga yaslanib o'tiradilar, o'rinlaridan beixtiyor turib ketadilar, bu ularning charchaganliklaridan darak beradi.

Ayrim o'qituvchilar bolalarning charchashiga qaramay yozuv mashqini davom ettiradilar. Natijada o'quvchilar to'liqadilar, harakatlari sust bo'lib, xatlari xunuklashadi va ko'p xato qiladilar.

Shuning uchun o'quvchilarda charchashning oldini olish uchun vaqti-vaqti bilan sinfdagi jismoniy mashqlar o'tkazish lozim.

Jismoniy mashq daqiqalarini dars davomida bir necha marta o'tkazish mumkin. Bu mashqlarning qachon o'tkazilishi

o'qituvchi tomonidan (o'quvchilarning charchash vaqtini hisobga olib) belgilanadi. Mashqlarni dastlab o'qituvchining o'zi amalda ko'rsatishi, so'ng o'quvchilar tomonidan qanday bajarilishini kuzatib borishi lozim.

Muntazam ravishda o'tkazilib turiladigan jismoniy mashqlardan keyin yana yozuv mashqlarini davom ettirish mumkin.

Husnixat mashg'ulotlari o'quvchilarni ongli ravishda chiroyli yozishga o'rgatsa, jismoniy mashqlar esa sog'lom va intizomli bo'lishga o'rgatadi.

Demak, o'quvchilarni qulay ish joyi bilan ta'minlash bilan bir qatorda ularga qo'yiladigan gigiyenik talablarning hisobga olinishi, ish faoliyatlarini tiklash uchun jismoniy mashqlarni muntazam o'tkazib turish chiroyli yozuvga o'rgatishning asosiy shartlaridan biridir.

## **1.2. Yozuv qurollari va ulardan to'g'ri foydalanish**

O'quvchilarda yozuv malakalarini hosil qilishdan oldin, ularni sifatli yozuv qurollari bilan to'liq ta'minlash lozim. Yozuvning chiroyli bo'lishi ko'p jihatdan yozuv quroliga bog'liq. Bolalarni maktabga kelgan kundan boshlab yozuv qurollaridan to'g'ri foydalanishga va uni ozoda saqlashga o'rgatish lozim.

O'quvchilarning yozuv qurollarini muntazam tekshirib borish har bir o'qituvchining muhim vazifasidir.

Dastur talabi bo'yicha birinchi sinf o'quvchilari uchun "Yozuv daftari" tavsiya etilgan bo'lib, unda qiya chiziqlar orasidagi masofa 25 mm va qiya chiziqlarsiz kichik harflar yoziladigan satr chizig'i orasidagi masofa 5 mm ga teng bo'lgan ikki chizikli daftarlari tavsiya etiladi: 1-sinf uchun tavsiya etilayotgan yozuv daftarining qiya chiziqlari 75 darajaga teng bo'lishi lozim.

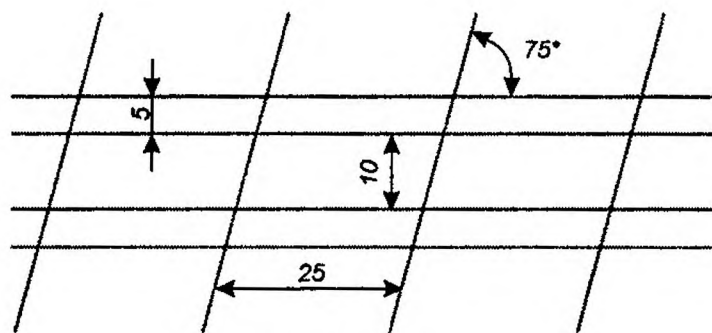

8-rasm

Qiya chizikli daftarga yozib mashq qildirish orqali, qiya chiziqsiz ikki chizikli daftarga o'tiladi. Bunday daftarda mashq qilish o'quvchilarga harflarning qiyaligini ko'z bilan chamalab yozish imkoniyatini beradi.

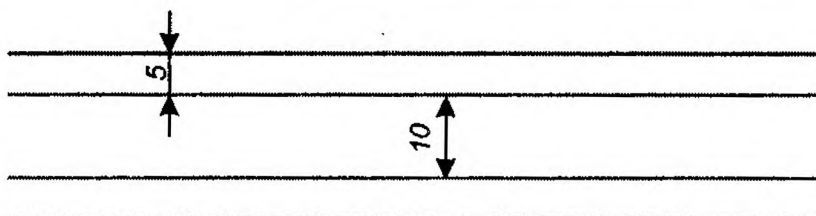

9-rasm

Ikkinchi sinfdan boshlab, 3–4-sinflargacha bir chizikli dafta tavsiya etiladi.

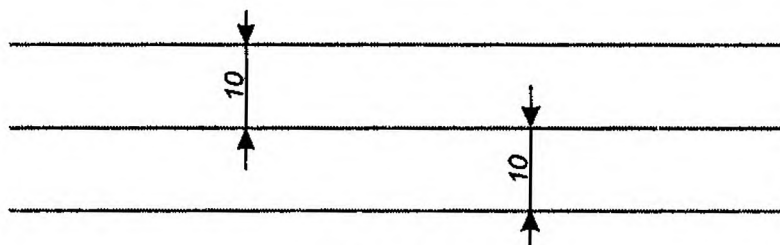

10-rasm

Matematika darslarida esa katakli daftardan foydalaniladi.

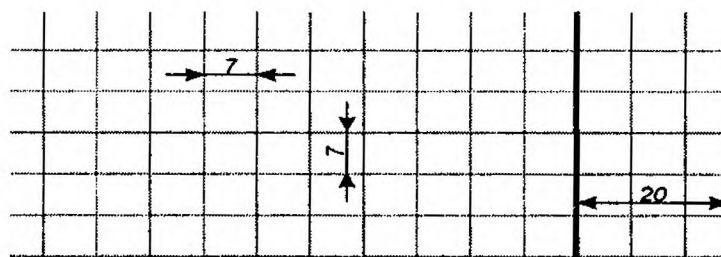

11-rasm

Katakli daftalar davlat standarti asosida chiqariladi.

O'zbekiston Respublikasi Xalq ta'limi vazirligining ko'rsatmasiga muvofiq orfografik tartibni amalga oshirish uchun quyidagi talablar qo'yiladi:

1. Yozuv daftariga toza va aniq yozish.
2. Daftarning muqovasidagi yozuvlar yagona talab asosida yozilishi, unda daftar qaysi fan uchun tutilganligi (ona tili, yozuv, matematika) nechanchi sinf, maktabning nomi va raqami, o'quvchining ismi, familiyasi va otasining ismi ko'rsatib o'tilishi kerak.
3. 1-sinf o'quvchilarining daftarlari muqovasiga o'qituvchi tomonidan yoziladi.
4. Har bir daftarda hoshiya qoldirilishi shart.
5. 1-sinfda yozuv va matematika daftarlari oy va kun yozilmaydi, ikkinchi sinfdan boshlab kunlar arab raqamlari bilan ko'rsatilib, oylar esa harflar bilan to'liq yoziladi.
6. Ikkinchi sinfnining ikkinchi yarmidan boshlab har bir mashqning tartib raqami, maqsadi qayerda bajarilganligi (sinfda yoki uyda) yozib qo'yiladi.
7. Har bir mashqni bajarishda xat boshidan yozish qoidalariga qat'iy rioya qilish talab etiladi.
8. Sarlavha bilan kun va oy orasida, mashqning sarlavhasi bilan matn orasida chiziq tashlamay yoziladi, ammo ikki xil mashq bajarishda birinchi mashqning oxirgi qatori bilan yangi mashqning sarlavhasi o'rtasida ikki chiziq tashlab yoziladi.

O'quvchi daftardagi yo'l qo'ygan xatosini tuzatish uchun quyidagi talablarni amalga oshirishi kerak:

– noto'g'ri yozilgan harfning ustidan ingichka chiziq tortib qo'yishi, ayrim noto'g'ri yozilgan bo'g'in yoki so'zlar ustidan ingichka ko'ndalang chiziq chizib qo'yishi lozim;

– noto'g'ri yozilgan harflarni o'chirishi, bo'yab qo'yishi, qavs ichiga olib qo'yishi mumkin emas.

9. Harf va bo'g'inlarning ostiga chizilishida chizg'ichdan foydalanish yoki juda ehtiyotkorlik bilan qo'lda chizish lozim. O'quvchilarning yozuv daftarlari muntazam ravishda tekshirib borilishi, xato yozilgan harf yoki uning elementlari daftarning hoshiyasida ko'rsatilishi kerak.

10. Hozirgi kunda maktab o'quvchilari uchun quyidagi yozuv qurollari tavsiya etiladi

I. **Daftar.** 1-sinf o'quvchilari uchun O'zbekiston Respublikasi Xalq ta'limi vazirligi tomonidan tasdiqlangan alohida "Yozuv daftari" tavsiya etiladi. Tavsiya etilayotgan qo'shimcha daftarlar esa sifatli qog'ozdan ishlangan, silliq va chiziqlari aniq ko'rinib turadigan bo'lishi kerak.

II. **Avtoruchka.** Maktab o'quvchilari uchun bir xil avtoruchkalar tavsiya etiladi.

Ammo avtoruchkalar xilma-xil bo'lib, ularning hammasi ham boshlang'ich sinf o'quvchilariga mos kelmaydi.

Boshlang'ich sinf o'quvchilari uchun tavsiya etiladigan ruchkalarining yo'g'ligi ularning qo'l barmoqlariga mos bo'lishi kerak.

O'quvchilar uchun tavsiya etiladigan avtoruchkalarining bo'yi 120 mm, yo'g'onligi esa 8 mm dan oshmasligi kerak.

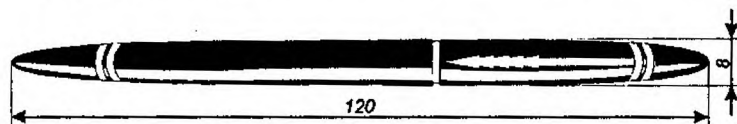

12-rasm

Boshlang'ich sinf o'quvchilari uchun sharikli avtoruchkalar ham tavsiya etiladi.

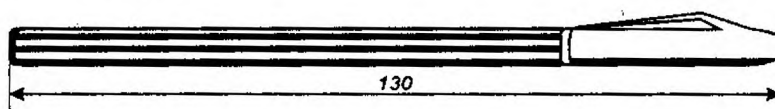

13-rasm

III. **Siyoh.** O'quvchilar uchun faqat binafsha yoki to'q havorang siyohlar tavsiya etiladi.

IV. **Perotozalagich.** Perotozalagichdan foydalanish o'quvchilar daftarini toza saqlashning muhim omillaridan biridir. Ayniqsa sharikli avtoruchkada yozadigan o'quvchilar uchun juda zarurdir.

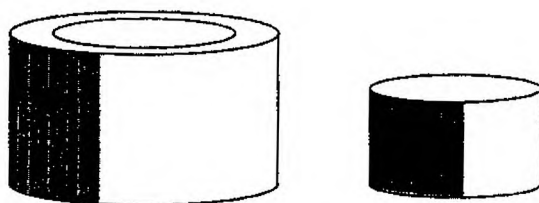

14-rasm



### 1.3. Avtoruchka bilan yozishga o'rgatish

Yuqorida eslatib o'tganimizdek, o'quvchilar avtoruchka-si turli-tuman bo'lib, ularning hammasidan ham foydalanish mumkin emas, faqat tavsiya etilgan avtoruchka bilan yozishga o'rgatish kerak.

O'quvchilarni avtoruchkada yozishga o'rgatishdan oldin, undan qanday foydalanish qoidalarini o'rgatish lozim. Ruchkadan qanday foydalanishni o'qituvchining o'zi amaliy ko'rsatishi lozim.

Buning uchun quyidagicha suhbat uyushtirishi mumkin:

*O'qituvchi:* – Bolalar, bugun sizlar bilan avtoruchkani qanday ushlab va yozishni o'rganamiz. Buning uchun avtoruchkaning qalamdan farqini bilishimiz kerak. Ayting-chi, qalam qanday bo'ladi?

*O'quvchi:* – Qalam, bu – yog'och tayoqcha, o'rtasida esa qora grafiti bor.

*O'qituvchi:* – qalam bilan avtoruchkani ko'rsatib, ularning bir-biridan farqini tushuntirib beradi.

*O'qituvchi:* – Mana, mening qo'limdagi avtoruchkada siyoh yo'q, shuning uchun uning qismlarini alohida-alohida ko'rib chiqamiz. Birinchi navbatda, ruchkaning qopqog'ini ochamiz. Bu qopqoq uning perosini shikastlanishdan va siyoh to'kilishidan saqlaydi. Ruchkaning perosini olish mumkin emas.

Qopqoq bilan qarama-qarshi tomonda esa ruchkaning kichik qopqoqchasi bor. Avtoruchkaning qorinchasi shishadan ishlangan bolib, uning ichidan siyoh ko'rinib turadi.

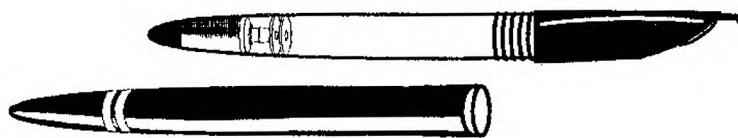

15-rasm

Sharikli avtoruchkani ham yuqoridagi tartibda tushuntirib, uning qismlari bilan tanishtirish lozim.

Uning tuzilishi ancha sodda bo'lib, asosi siyohli naycha, qopqoq va asosiy qismdan iborat.

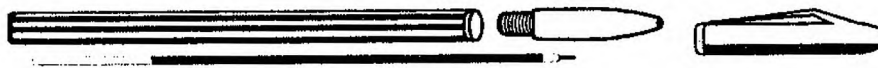

16-rasm

O'quvchilar: – avtoruchkaning asosiy qismlari bilan tanishtirilgandan so'ng, undan qanday foydalanish qoidalari tushuntiriladi.

Oqituvchi: – yozayotganda avtoruchka uchta barmoq – bosh, ko'rsatkich va o'rta barmoq bilan ushlanadi (oqituvchi amalda ko'rsatadi, o'quvchilar takrorlaydilar). Ko'rsatkich barmoq bilan ruchkaning uchigacha bo'lgan masofa 1,5–2 sm ga teng bolishi lozim.

Avtoruchkaning perosini qattiq bosmasdan, men ko'rsatgandek qo'lingizga oling. Yozayotganingizda avtoruchkaning orqa tomoni o'ng yelkangizga to'g'ri tursin.

Yozib bo'lganingizdan so'ng avtoruchkani partaning ustidagi chuqurchaga qo'yib, qopqog'ini yopib qoying, agar ochiq qolsa, pero yoki siyohli naychadagi siyoh qurib qoladi va yozuv buziladi.

Birinchi sinf o'quvchilariga avtoruchkalarini vaqti-vaqti bilan iliq suvda yuvib turish, agar u qotib qolgan bo'lsa, silkitmaslik kerakligi tushuntiriladi.

Bundan tashqari, o'qituvchi ota-onalarga qanday avtoruchka olib berish kerakligini tushuntiradi.

Avtoruchka o'quvchilarni chiroyli yozuvga o'rgatishda asosiy yozuv quroli bo'lgani uchun unga alohida e'tibor berish talab etiladi.

#### 1.4. Daftardan to'g'ri foydalanish

Biz yuqorida, asosan, daftar uchun qo'yiladigan umumiy talablarni aytib o'tdik. Endi undan har bir sinfda qanday to'g'ri foydalanish haqida to'xtalamiz.

O'quvchilarning daftarlariga qo'yiladigan asosiy talablardan biri – ularning tashqi ko'rinishi bir xil bo'lishiga erishishdir. Daftarning muqovasiga husnixat qoidalariga amal qilgan holda yozish shart. Ayrim boshlang'ich sinf o'qituvchilari daftarning

muqovasiga qo‘shimcha qog‘oz yoki yupqa salafan o‘raydilar. Aksincha, uning o‘rniga muqovani toza tutishga o‘rgatish lozim.

Birinchi sinf o‘quvchilarining “Yozuv daftar”lari sinfda saqlanishi lozim. Uni uyga berib yuborish man etiladi.

O‘quvchilarning daftarlari o‘qituvchi tomonidan muntazam ravishda tekshirib borilishi kerak. Daftarni toza tutgan va chiroyli yozgan o‘quvchilarni rag‘batlantirib borishda ularning daftarlari ustiga alohida ajralib turishi uchun “yulduzcha” yoki “bayroqcha”lar qo‘yish mumkin.

O‘quvchilarda savod o‘rgatishda daftariga harflarni 75 daraja qiyalikda yozish ko‘nikmasini hosil qilinsa, keyinchalik bu qiyalikda yozish malakasi oshib boradi.

O‘quvchilarga harflarning qiyaligini to‘g‘ri saqlashga o‘rgatishdan oldin daftarni parta ustiga to‘g‘ri qo‘yishni o‘rgatish lozim.

Daftarning parta ustida noto‘g‘ri turishi gigiyenik qoidalarning buzilishiga sabab bo‘ladi. Chunki yozuvning qiyaligi daftarning holatiga qarab belgilanadi. Agar daftar ko‘rsatilgan qiyalikda tursa, yozuv to‘g‘ri yoziladi. Agar daftarning holati o‘zgarsa, yozuvning ham qiyaligi o‘zgaradi.

Shuning uchun har bir darsda o‘qituvchi o‘quvchilarning daftarlari holatini kuzatib borishi kerak. Daftarning pastki chap burchagi ko‘krak o‘rtasiga to‘g‘ri bo‘lishi yoki daftarning qiya chizig‘i parta ustining chetiga tik bo‘lishi kerak.

Daftar yozuv bilan to‘lib borgan sari uni yuqoriga chiziq bo‘ylab surib boriladi. Chap qo‘l bilan esa daftarning yuqori tomoni bosib turiladi. Yozuv darslarida daftarning parta ustiga qo‘yish holatini to‘g‘ri tashkil etish juda zarur. Buning uchun partaning ustiga ikki o‘quvchining har biri uchun ingichka qiya chiziq chiziladi. Bu chiziqning pastki uchi o‘quvchilarning chap ko‘kraklari o‘rtasiga to‘g‘ri bo‘lib, parta ustiga nisbatan 75 daraja qiya qilib chiziladi. Natijada hamma o‘quvchilarning partasi ustida nazorat chiziqlari bo‘ladi. Endi o‘qituvchi o‘quvchilarning daftar chetini yoki bukish joyini shu nazorat chizig‘iga to‘g‘rilab olishga erisha olsa bo‘ladi.

Chiziqlar to'lib borgan sari daftarni shu chiziq bo'ylab yuqoriga ko'tarib borish lozim.

Agar daftarning chap beti to'lsa, daftarning buklanadigan yeri nazorat chizig'iga to'g'rilab olinadi va o'ng betiga yozishga o'tiladi.

Bu usuldan ko'proq bir chizikli daftarga yozishda foydalanish mumkin. Bundan tashqari, nazorat chiziqlari daftarni bukishdan saqlaydi. Chunki ba'zi o'quvchilar o'ziga qulaylik tug'dirish maqsadida daftarni buklab yozadilar. Albatta, daftar hoshiyasiga ham e'tibor berish lozim. Chunki daftarning chetda qoldirilgan joyi yozuvning tekis chiqishiga,

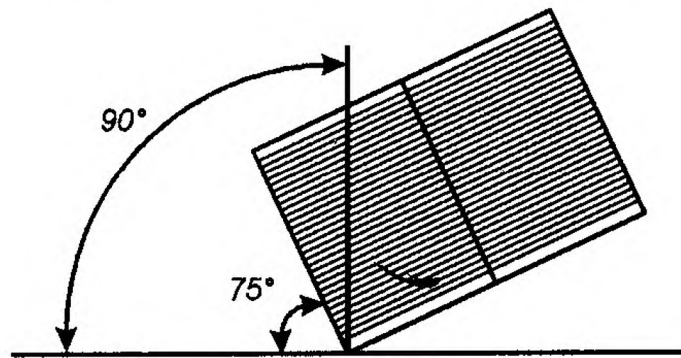

17-rasm

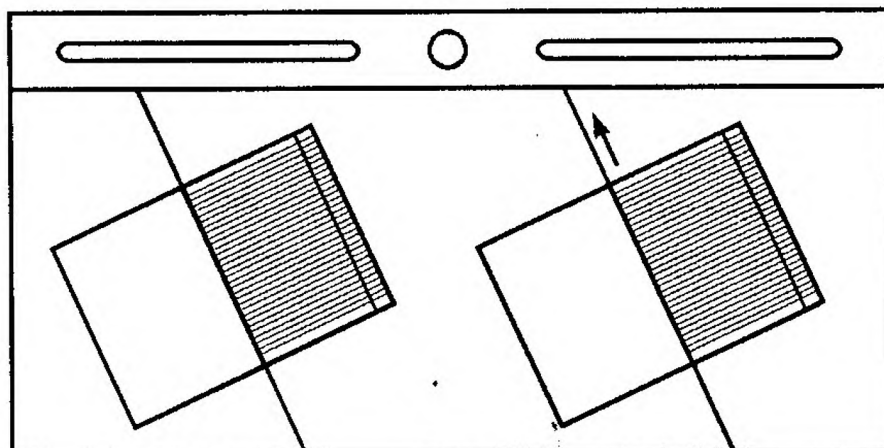
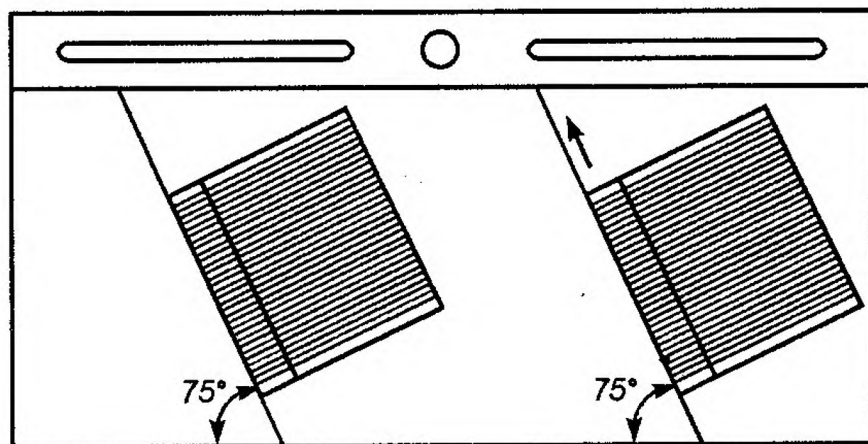

18-rasm

soʻzlarni boʻgʻinlarga ajratishga ayrim notoʻgʻri yoziladigan harf va uning elementlarini toʻgʻri yozib koʻrsatishga imkon beradi.

Oʻquvchilarning ishlarini baholashga alohida eʼtibor berish, ularni qilgan xatolariga iqror qilish hamda tegishli koʻrsatmalar berib borish lozim.

2, 3, 4-sinf oʻquvchilarining daftarlariga “koʻrildi”, “xato” kabi noaniq soʻzlarni yozmay, “chiziqdan yoz”, “harflar orasidagi masofani toʻgʻri saqla”, “harflarni bogʻlab yoz” kabi aniq koʻrsatmalar berilishi kerak. Oʻquvchilarning xatolarini aniq koʻrsatmay turib, ularning baholarini pasaytirish mumkin emas.

Oʻquvchilarning husnixatga boʻlgan qiziqishlarini oʻstirish maqsadida maktab boʻyicha eng yaxshi tutilgan daftarlarni yigʻib koʻrgazma tashkil etish, daftarni toza tutishning muhim omillaridan biridir. Koʻrgazmada faol qatnashgan oʻquvchilarni ragʻbatlantirib, boshqa oʻquvchilarga namuna qilib koʻrsatish lozim.

### **1.5. Sinf doskasidan foydalanish**

Maktablar uchun chiqarilgan sinf doskasi qora yoki toʻq yashil rangda boʻlishi lozim. Sinf doskasining yuzi tekis boʻlib, juda silliq ham boʻlmasligi lozim, aks holda, boʻr doskada sirgʻanib, yozuvning sifatiga salbiy taʼsir koʻrsatadi.

Sinf doskasini ikki turga boʻlish mumkin: biri doimiy devorga osigʻliq turadigan doska, ikkinchisi koʻchma doska. Bunday doskaning qulay tomoni shundaki, uni derazadan tushayotgan yorugʻga qarab burish mumkin.

Sinf doskasi linoleumdan yasalgan boʻlishi lozim. Davlat standardi talablari boʻyicha sinf doskasi eniga 1 metr 20 sm, uzunligi 3 metr boʻlishi kerak.

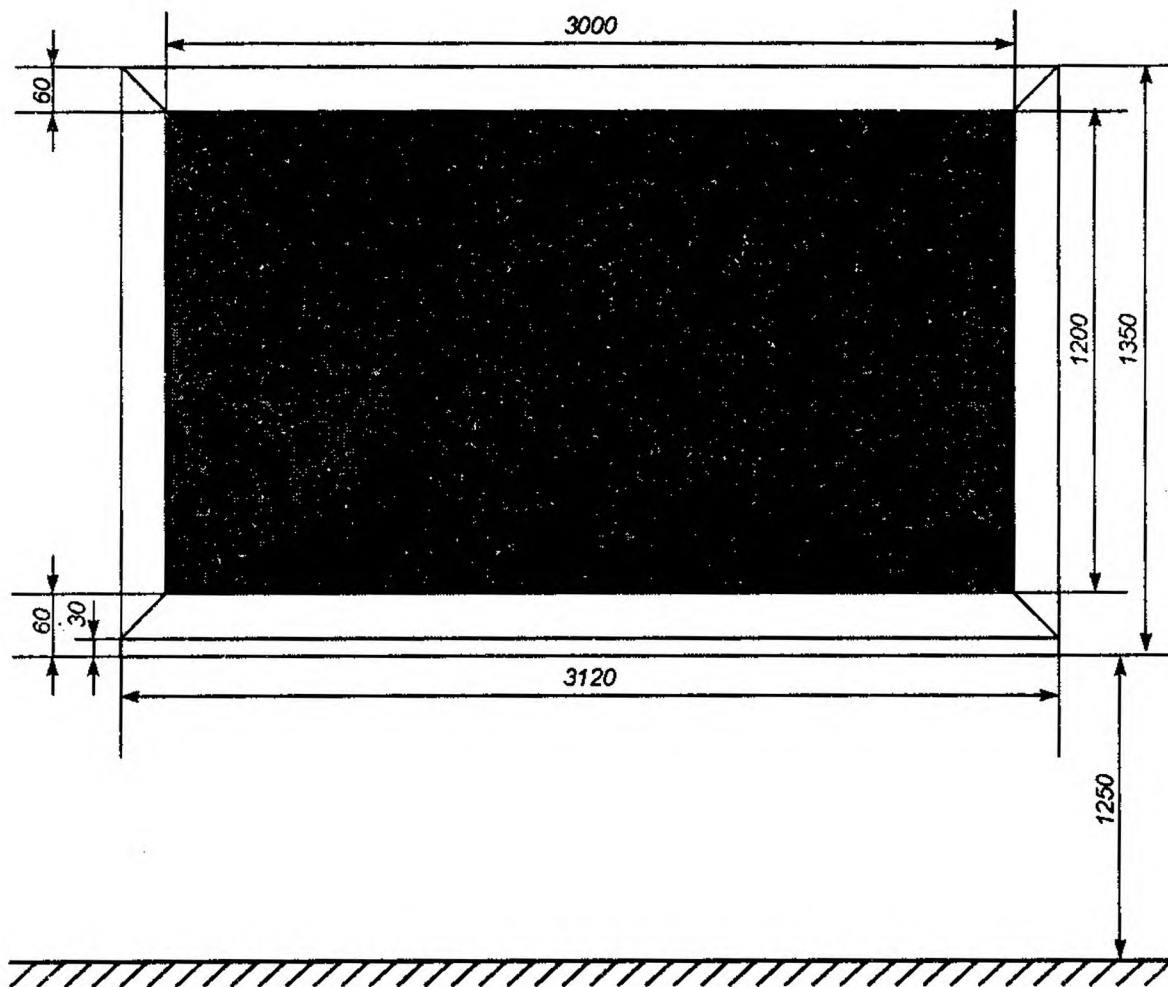

19-rasm

Sinf doskasining chetiga ramkalar qoqilgan bo'lib, pastki qismida esa bo'r va latta uchun joy bo'lishi shart.

Doskadagi yozuvlar o'quvchilarga yaxshi ko'rinib turishi uchun doskada har xil egri, tiralgan chiziqlar bo'lmasligi va sinf doskasi o'quvchilarning yoshiga moslab osib qo'yilgan bo'lishi kerak. Boshlang'ich sinf o'quvchilari uchun sinf doskasi poldan 85 sm yuqorida o'rnatilgan bo'lishi lozim. O'quvchilarga yozuvlarni yanada yaqqolroq ko'rsatish uchun sinf doskasini balandroq o'rnatish lozim. Doskaning uzunligi bilan teng bo'lgan taxta (eni 16 sm, uzunligi 1 metr) qo'yilishi lozim.

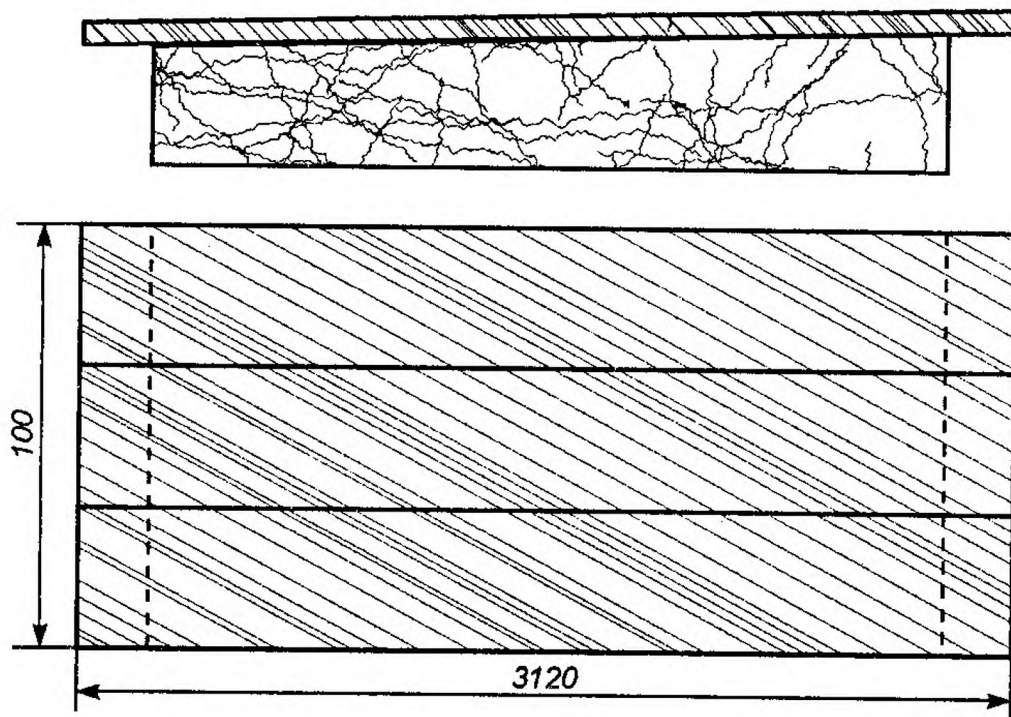

20-rasm

Doskaning tagiga bo'r maydalarining to'kilmasligi uchun pastki ramkaning ustiga eni 5-6 sm li taxtacha o'rnatilishi, chap tomonida esa bo'r turishi uchun quticha mahkamlanishi maqsadga muvofiqdir.

Hozirgi kunda ko'pchilik maktablarda uch tabaqali harakatlanuvchi, ochilib-yopiladigan doskalar ham keng o'rin olmoqda. Bu doska maktablar uchun juda qulay bo'lib, uni yuqoriga ko'tarish, pastga tushirish mumkin. Bunday doskalar har bir sinf o'quvchilarining bo'yiga moslashtirish uchun juda qulaydir. Undan tashqari bir tabaqasini yozuv daftariga, ikkinchi tabaqasini esa matematikaga moslab chizib qo'yish mumkin. O'rta qismida esa rasm, mehnat va boshqa darslarda foydalanish mumkin.

Boshlang'ich sinf o'quvchilari o'qiydigan sinflardagi doskalar yozuv darslari uchun moslashtirilib, yozayotganda qimirlamasligi lozim. Agar sinf doskasi qora rangda bo'lsa, oq rangli bo'yoq bilan, agar doska to'q yashil rangda bo'lsa, qora rangdagi bo'yoq bilan kataklar chiziladi. Sinf doskasiga chizishda moyli bo'yoqdan foydalanish kerak.

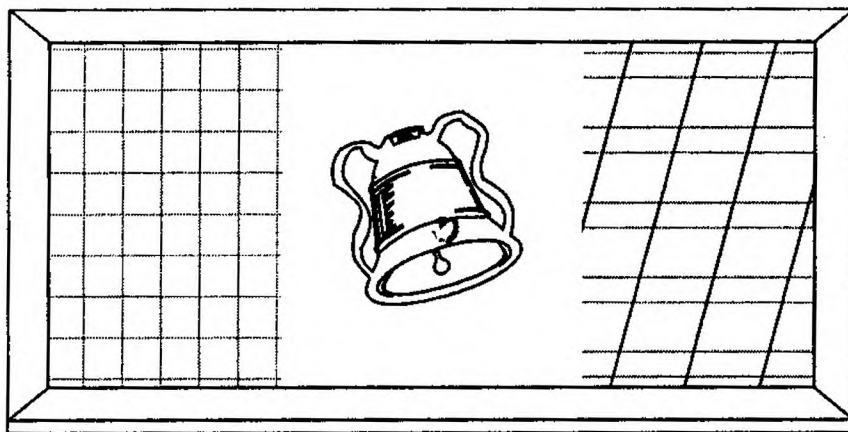

21-rasm

Sinf doskasi devorning o'rtasiga o'rnatilgan bo'lib, yorug' chap tomondan tushib turishi kerak.

Doskadagi chiziqlar o'quvchilarning daftariidagi chiziqlardan 10 marta katta bo'lishi, agar sinf qorong'i bo'lsa, bundan ham kattaroq qilib chizilishi kerak, chunonchi: 1-sinf o'quvchilarining kichik harflar yozadigan chiziqlarining orasi 5 mm bo'lsa, doskada bu chiziqlar 5 sm qilib chizilishi lozim.

Yozuv mashg'ulotlrida doska bilan bir qatorda bo'r ham muhim ahamiyatga ega.

Bo'r yumshoq, ammo nam bo'lmasligi kerak. Bo'r 15x15 mm li to'rtburchak shaklda bo'lib, uzunligi 50 mm dan oshmasligi yoki 30 mmdan kam bo'lmasligi lozim. Bunday bo'r bilan ishlash qulay bo'lib, yozishga osonlik tug'diradi. Qo'lni toza tutish maqsadida bo'rning yarmigacha qog'oz o'raladi.

Bo'r bosh, o'rta hamda ko'rsatkich barmoq bilan ushlanadi va yozish vaqtida ko'rsatkich barmoq bilan bosib turiladi. Doskada harf va uning elementlarini yozib ko'rsatishdan oldin bo'rning uchini tekislab, yozishga moslab olish zarur.

Husnixat mashg'ulotlarida kichik va yumaloq shakldagi bo'rlardan foydalanishga ruxsat etilmaydi, chunki u tegishli chiziqlarni bermaydi va har xil qalinlikda yozadi.

Bo'rni to'g'ri ushlash qoidalariga amal qilishga o'rgatib borish lozim. Ayrim o'quvchilar bo'rni besh barmoq bilan ushlab yozadilar. Bunday o'quvchilarning qo'lidan ushlab, mashq qildirish zarur.

O'quvchilar yozuvining sifati ko'p jihatdan yuqorida ko'rsatib o'tilgan omillarga bog'liq.



---

---

## II BOB

### YOZUV SIFATINI SHAKLLANTIRISH

Ayrim o'quvchilarning yozuvlari toza, aniq va chiroyli bo'lib, bunday yozuv kishiga quvonch bag'ishlaydi. Ammo ba'zi o'quvchilarning yozuvlarida esa harflar qing'ir-qiyshiq va xunuk bo'lib, o'qishda qiyinchilik tug'diradi.

Shuning uchun husnixat va ona tili darslarida yozuv sifatini yaxshilash uchun turli imkoniyatlardan foydalanish lozim.

Yozuv sifatini yaxshilash deganda biz uning aniq va toza, bir xil qiyalikda va balandlikda bo'lishini, bir tekis silliq yozilishini tushunamiz.

O'quvchilarda bu sifatlarni shakllantirish uchun har bir o'qituvchi quyidagi ko'rsatmalarga amal qilishi lozim:

1. Yozuvga o'rgatishning birinchi kunidan boshlab harflarning shakllarini to'g'ri tushuntirib borish.
2. Harf elementlari va harflarni to'g'ri bog'lab yozishga o'rgatish.
3. Yozuvni bir tomonga 75 daraja qiya qilib yozish qoidalarini takrorlash va takomillashtirish.
4. Har bir qatordagi harflarning bir xil balandlikda bo'lishiga erishish.
5. Harf elementlari, harflar va so'zlar orasidagi masofalarni bir xilda saqlash.
6. Butun sinfdagi o'quvchilarning bir xil tezlikda ravon qilib yozishlariga erishish.
7. Yozuvning bir maromda chiroyli va ravon qilib yozishlariga erishish.
8. Har bir chorak yoki yarim yillik yakunida "Kimning xati chiroyli?" mavzusida ko'rik tanlovlari o'tkazish.

## 2.1. Harflar shaklini to'g'ri yozishga o'rgatish

Harflarning shakli ustida ishlash husnixatga o'rgatishning asosiy shartidir. Chunki har bir harfning aniq yozilishi yozuvning aniq va ravon bo'lishiga bog'liq.

Birinchi sinfning oxiriga borib, hamma o'quvchilar harflarning shakli haqida aniq tasavvurga ega bo'lishlariga qaramay, ayrim harf yoki elementlarning shaklini unutib qo'yadilar. Ayniqsa, 3–4-sinflarda alohida husnixat darslari bo'lmasligi sababli ko'p harflarning shaklini buzib yozadilar, bir harfni ikkinchi o'xshash shakli bilan almashtirib yuboradilar.

Shuning uchun har bir boshlang'ich sinf o'qituvchisi doimo harflarning shaklini tuzatish ustida ish olib borishi lozim.

Har bir harfning shaklini ongli ravishda egallash (ayniqsa 1–2-sinflarda) juda muhim. Bu davrda o'quvchilarda harflarni ko'rib, eslab qolish va chiroyli yozish qobiliyatlari tarkib topadi. Harflarning shaklini ongli o'zlashtirishlari uchun quyidagilar talab qilinadi:

- har bir harf uchun xos bo'lgan asosiy va yordamchi ulash elementlarini bir-biridan farqlash;
- harflarning bir-biriga nisbatini to'g'ri aniqlash;
- har bir harfning yozilish qoidalariga amal qilish;
- to'g'ri va noto'g'ri yozilgan harflarning farqini ajratish va ulardagi xatolarni tuzatish.

Namuna tarzida alifbodagi kichik “m” harfining yozilish jarayonini eslatib o'tamiz.

Kichik “m” harfi uchta kichik tayoqcha va usti ilmoqli bir xil shakldagi elementdan iborat bo'lib, har bir elementi bir xil qiyalikda yozilishi lozim. Bu yerdagi bog'lovchi elementlar ham asosiy elementga nisbatan biroz qiyaroq bo'ladi.

O'qituvchi doskada shunday elementlar ishtirok etgan kichik “n” harfini ham yozib ko'rsatishi mumkin. O'quvchilar esa daftarlarida har bir harfni bir qatordan yozib mashq qiladilar. O'qituvchi sinfni aylanib chiqib, o'quvchilarning yozuvlarini kuzatib boradi va ularning qanday xatolarga yo'l qo'yganliklarini hisobga oladi. Shundan so'ng o'qituvchi bir necha o'quvchi yo'l

qo‘ygan tipik xatolarni doskada yozib ko‘rsatadi va ularning asosiy kamchiligi nimada ekanligini so‘raydi.

O‘quvchilar o‘z xato va kamchiliklarini faqat doskada emas, o‘z yozuvlarida ham sezishlari muhimdir. Ba‘zi bir o‘quvchilar o‘z xatolarini sezmaydilar, shuning uchun o‘quvchilar o‘zaro bir-birlarining daftarlarini tekshirishlari ham yaxshi natija beradi. Ayrim o‘quvchilarga esa o‘qituvchining o‘zi daftarda yozib ko‘rsatishi lozim. Bunday o‘quvchilar o‘qituvchining qo‘l harakatiga qarab turib o‘z xatolarini tuzatishlari mumkin. Ba‘zi hollarda o‘qituvchi harflarning shakli haqidagi tasavvurlarini kengaytirish uchun ruchkani havoda mashq qildirib ko‘rsatishi ham mumkin. O‘quvchilar chap qo‘llarini parta ustiga qo‘yib, o‘ng qo‘llari bilan ruchkani yuqoriga ko‘targan holda, o‘qituvchining doskadagi harakatini havoda bajaradilar.

Chiroyli yozgan o‘quvchilarni rag‘batlantirib, ularning daftarlarini sinfda namoyish etib ko‘rsatish lozim.

Ammo xunuk yozgan ba‘zi o‘quvchilarni esa butun sinf oldida uyaltirmaslik, xato va kamchiliklarini o‘ziga mustaqil tushuntirish kerak.

Birinchi sinfda alifbe davri tugagandan so‘ng ham ayrim o‘quvchilar ba‘zi harflarning yozma shaklini unutib qo‘yadilar. Shuning uchun husnixat darslarida ayrim kichik b, d, f, h, y, j, k, p, q, v, x kabi murakkab harflarni yozdirib mashq qildirish lozim.

## **2.2. Harf elementlarini va yozuv jarayonini tahlil qilish**

Dastlab harf elementlarini tahlil qilishda alifbedagi yozma harflarning xususiyatlari hisobga olinar edi. Bu narsa alifbodagi barcha kichik va bosh harflarni majburiy ravishda elementlarga ajratib yozishni talab etar edi. Hozirgi zamon talabi bo‘yicha bu qoida eskirib, o‘rniga harflarni iloji boricha qo‘l harakatini uzmasdan bog‘lab yozish talab etilmoqda.

Bunday mashqlar asosan 3–4-sinflarda amalga oshiriladi. Ammo 1–2-sinflarda bolalarga tushunarli bayon etish uchun, o‘qituvchi har bir harfning nechta elementdan tuzilganligini va ularning nomini yaxshi bilishi lozim. Quyida biz kichik va bosh harflar uchun xos bo‘lgan ayrim harf elementlarini ko‘rsatib o‘tamiz.

### Kichik harflar elementi

 Kichik tayoqcha.

 Uzun tayoqcha.

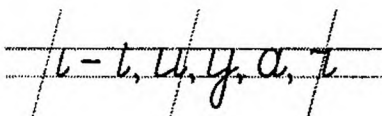
 Tagi ilmoqli kichik tayoqcha.

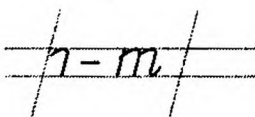
 Usti ilmoqli kichik tayoqcha.

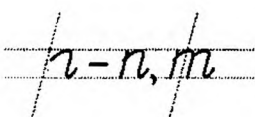
 Ham tagi, ham usti ilmoqli kichik tayoqcha.

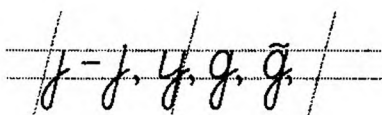
 Tagi tugunchali uzun tayoqcha.

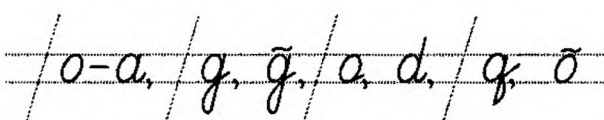
 Kichik cho‘zinchoq doira.

 Chap yarim cho‘zinchoq doira.

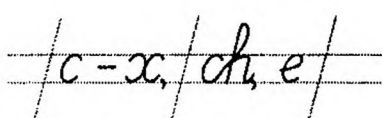
 O‘ng yarim cho‘zinchoq doira.

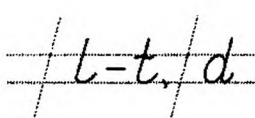
 Tagi ilmoqli uzun tayoqcha.

*/l-h, /h, l, /b* Usti tugunchali uzun tayoqcha.

*/r-u, /z* Boshlang'ich burilish elementi.

*/z, z, /u, s* Bir butun shaklda yoziladigan kichik harflar.

### Bosh harflar elementi

*/l-u, /u* Tagi ilmoqli uzun tayoqcha.

*/r-u* Ham tagi, ham usti ilmoqli uzun tayoqcha.

*/o-x* Chap yarim cho'zinchoq doira.

*/c-x, /ch* O'ng yarim cho'zinchoq doira.

*/f-f, /h, y, g, /k* Osti tugunchali uzun tayoqcha.

*/r-q* Tuguncha.

*/r-j, /j* Ko'ndalang burilish elementi.

*/o-o, /o* Katta cho'zinchoq doira.

*/j-j, /f, /p, /r* Boshlash elementi.

*/l, l, /a, /d, /e, /s, /u* Butun shaklda yoziladigan harflar.

Yuqorida ko'rsatib o'tilgan elementlardan o'qituvchi harflarning shaklini tahlil qilib, yozdirish vaqtida foydalanishi

mumkin. Ammo harflarning elementlarini muntazam ravishda yozdirib mashq qildirish mumkin emas.

Harflarni elementlarga bo'lib tahlil qilishda dastlab asosiy elementlar yozilishi hamda bog'lovchi qo'shimcha elementlar ham eslatib o'tilishi lozim. Ko'pchilik harflarning asosiy elementlari yuqoridan pastga qarab yurgiziladi, bog'lovchi elementlari esa, aksincha, pastdan yuqoriga qarab yurgizish uchun moslashtirilgan. Bunday elementlarni bog'lovchi chiziqlar deb atash mumkin.

Ammo yozuv mashqlarini bajarishda asosiy va yordamchi elementlar qo'l harakatini uzmasdan bog'lab yoziladi.

Harf elementlarini bog'lab yozish vaqtida o'quvchilarga ruchkani yuqoridan pastga yurgizish zarurligini eslatib turish lozim.

Harflarning asosiy elementlarini mashq qildirishni alifbedan keyingi davrda ham davom ettirish mumkin.

Buning uchun o'qituvchi quyidagiga o'xshash mashqlarni o'tkazishi lozim:

Harflar bilan yordamchi chiziqlarni yonma-yon mashq qildirish o'quvchilarga harflarning qiyaligini to'g'ri saqlab yozishga yordam beradi:

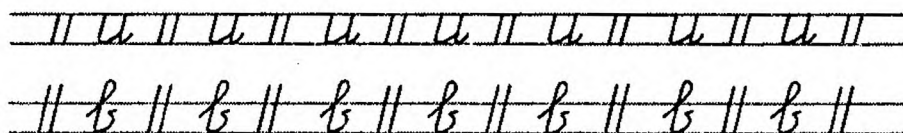

22-rasm

Harf elementlarining o'xshashligiga, yozish jihatidan sodda va murakkabligiga qarab, alifbedagi barcha harflarni guruhlariga ajratib yozishga o'rgatish maqsadga muvofiqdir. Harflarni bunday guruhlariga bo'lib yozdirish genetik usul deb ataladi. Genetik usuldan foydalanish, asosan, ikkinchi sinfdan boshlab amalga oshiriladi.

Bu usulda harflar quyidagi guruhlariga ajratib yozish tavsiya etiladi.

Kichik harflar guruhi:

1. Birinchi guruh: i, u, m, t, l, y.
2. Ikkinchi guruh: h, j, k, f.

3. Uchinchi guruh: o, o', q, a, g, g', p, d.

4. To'rtinchi guruh: r, v, s, sh, ch.

Bosh harflar guruhi:

1. Birinchi guruh: U, L, J, I.

2. Ikkinchi guruh: M, H, K, N, D, A.

3. Uchinchi guruh: O, O', Q, X, Ch.

4. To'rtinchi guruh: E, S, Sh, Z.

5. Beshinchi guruh: V, G, G'; Y.

6. Oltinchi guruh: T, F, B, P, R.

Harflarga o'xshash raqamlarning shakl jihatidan o'xshashligiga qarab quyidagi guruhlarga ajratiladi:

1. Birinchi guruh: 1, 4, 7.

2. Ikkinchi guruh: 6, 9, 0.

3. Uchinchi guruh: 2, 3, 5, 8.

Genetik usul bilan to'g'ri ish olib borish uchun har bir o'qituvchi kichik va bosh harflarni guruhlarga ajratish bilan birga, uning qanday elementlardan tuzilganligini va ularning nomlarini yaxshi bilishi hamda amalda qo'llay olishi lozim.

### **2.3. Harflarni bosimsiz bir tekis yozish**

Yuqorida eslatib o'tganimizdek, avtoruchkada bosimsiz yozishga o'rgatiladi.

Avtoruchkani barmoqlar orasida qattiq siqmasdan, erkin va bo'sh ushlar kerak. Matnda uchragan nuqta va tinish belgilarini qo'yishda avtoruchkani bosmasdan, sekin va erkin harakat qildirish lozim.

Bosimsiz yozishning afzalligi shundaki, harflarning umumiy ko'rinishi bir tekis va chiroyli bo'lib, tez yozish malakasini shakllantirishda va bog'lab yozishga o'rgatishda osonlik tug'diradi. O'qituvchi doskaga yozib ko'rsatganda ham bo'rni qattiq ushlaymay, bosimsiz bir tekis yozishga harakat qilishi kerak.

O'quvchilarga bosim bilan yozilgan nuqtalarni ko'chirib yozishga ruxsat etmaslik kerak.

O'qituvchi o'quvchilarni birinchi kundan boshlab bosimsiz, bir tekis yozishga odatlantirib borsa, ularning qo'li toliqmaydi.

## 2.4. Harflarni elementlarga ajratmay bog‘lab yozish

Birinchi sinfda o‘quvchilar harflarning shaklini yozib o‘rganganlaridan keyin o‘qituvchining navbatdagi vazifasi harflarni bir-biriga ulab, qo‘shib yozishga o‘rgatishdan iborat.

Boshlang‘ich sinflarning o‘quv dasturida o‘quvchilardan harflarni elementlarga ajratmay, bog‘lab yozishlari talab etiladi.

Harflarning qo‘shib yozilishini ta‘minlash uchun ayrim chiziqlar o‘z harakati bo‘yicha orqaga qaytadi, bu narsa, ayniqsa, cho‘zinchoq doira shaklidagi harflarda ko‘proq uchraydi. Masalan: *ma*, *non*, *lo* kabi bo‘g‘inlar shunday yoziladi.



23-rasm



24-rasm

Bunday qo‘shib yozishni ayrim bosh harflarda ham uchratish mumkin. Masalan, katta K harfining yozilishini ko‘raylik:

Ko‘pchilik bosh harflar kichik harflar bilan qo‘l harakatini uzmay, ulab yoziladi. O‘quvchilarga harflarni bir-biriga ulab yozish qoidalarini namuna sifatida quyidagi tartibda tushuntirish mumkin:

– Bolalar qarang men kichik “m” harfini kichik “o” harfiga qo‘shib yozishni ko‘rsataman. Siz mening qo‘l harakatimga qarab turing.

– Kichik “g” harfining ikkinchi elementini yuqoriga olib chiqib, salgina pastga burib, yana orqaga qaytamiz va kichik “o” harfini hosil qilamiz.

– Qani, bolalar, kim ko‘rsatadi, bu ikkala harfni men qanday qilib qo‘shib yozdim?

Bir o‘quvchi doskaga chiqib, o‘qituvchi yozgan harflar ustidan qo‘lini yurgizib ko‘rsatadi, qolgan o‘quvchilar esa diqqat bilan qarab turadilar.

– Qani endi, bolalar, bu harflarning qo‘shilishi harakatini havoda hammamiz birga qaytaramiz. Hammangiz ruchkangiz-



ni oling. Boshladik (o'qituvchining o'zi ham birga qaytaradi).

O'quvchilar doskadagi "o" va "g" harflarining yozilishiga qurab, havoda harakat bajaradilar.

– Endi bolalar, bu harflarni daftaringizga ko'chirib yozing. Bir qator ko'chirib yozganingizdan so'ng o'zingizni tekshirib ko'ring. Agar yozayotganingizda qo'l harakati uzilmagan bo'lsa, demak, to'g'ri yozayapsiz.

– Endi shu ikki harfni qo'shib, bir necha qator yozamiz.

O'qituvchi sinfni aylanib chiqib, noto'g'ri yozayotgan o'quvchilarga yordam berishi lozim. Boshqa harf va so'zlarni qo'shib yozishda ham shunday yo'l bilan tushuntirish zarur.

Birinchi sinfda o'quv yilining II yarmidan boshlab o'quvchilar 4–5 harfdan tashkil topgan so'zlarni qo'l harakatini uzmasdan yoza oladilar.

Ikkinchi sinfdan boshlab esa har qanday murakkab so'zlarni ham bog'lab yozishlari lozim. Ammo ayrim harflar esa qo'lni uzib yozishni talab etadi.

---

---

### **III BOB**

## **CHIROYLI YOZUV MALAKASINI SHAKLLANTIRISH USULLARI**

Boshqa fanlar qatori chiroyli yozuvga o'rgatish ham o'zining tarixiy manbalariga ega bo'lgan holda o'sib, rivojlanib bormoqda.

Quyida biz hozirgi kunda boshlang'ich sinf o'qituvchilari uchun zarur bo'lgan eng asosiy yozuv usullarini ko'rsatib o'tamiz.

### **Chiroyli yozuv malakalarini shakllantirish usullari**

#### **1. Namunaga qarab yozish.**

Chiroyli yozuvga o'rgatishning eng asosiy usullaridan biri – harflarning shaklini namuna qilib ko'rsatish va yozdirishdan iborat. Har bir harf namunasini doskada barcha o'quvchilarning diqqatini jalb qilgan holda yoki ayrim o'quvchilarga daftarda alohida-alohida ko'rsatib berish lozim. O'quvchining vazifasi esa doskada eslab qolgan shakllarini (harf, bo'g'in, so'zlar) o'z daftariga to'g'ri aks ettirishdir.

Doskada yozib ko'rsatilayotgan har bir harf barcha o'quvchilarga aniq ko'rinib turishi shart, agar ayrim o'quvchilar uni ko'ra olmagan bo'lsalar, qaytadan takrorlab ko'rsatish lozim. Ayniqsa, yangi harf yoki ularning bog'lanishini ko'rsatish vaqti-da qayta-qayta takrorlash juda muhimdir.

O'qituvchi tomonidan har bir harf yoki harflarning bog'lanishi, og'zaki yoki doskada tushuntirish orqali, qo'lni qayerga qo'yish kerakligi, qayerda qo'l harakatining burilishi

va qayerda bu harakat uzilishi talab etilishi harflarning baland-pastligi qay darajadaligi kabilar ko'rsatmalar orqali tushuntiriladi.

Keyinchalik o'quvchilar ham u yoki bu harfning yozilishini o'qituvchi bayon etgan tarzda tushuntirib beradilar.

## **2. Namunaga qarab ko'chirib yozish.**

Bu juda qadimiy usul bo'lib, hozirgi kunda ham u o'z qimmatini yo'qotgani yo'q. O'quvchilar, asosan, harflarning shaklini "Husnixat"dagi yoki "Yozuv daftari" dagi namunaga qarab ko'chirib yozadilar. Namunaga qarab ko'chirib yozish, tayyor harfning ustidan yozishga nisbatan ancha murakkab bo'lib, o'qituvchi ularning har biri ikkalasini qaysi vaqtda qo'llashni yaxshi bilishi kerak.

Tayyor holdagi nuqtalar bilan ifodalangan harflar ustidan qo'lni yurgizib mashq qilish ixtiyorsiz jarayon bo'lib, o'quvchilar asosan bu topshiriqni bajaradilar. Masalan, «O» bosh harfi quyidagicha mashq qildiriladi:

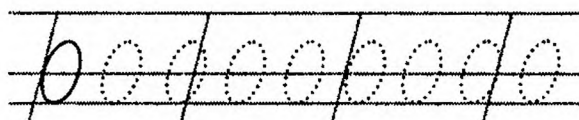

**25-rasm**

O'quvchilarning daftarlari o'qituvchi tomonidan yozib ko'rsatilgan har bir namuna chiroyli va aniq yozilishi lozim.

"Husnixat" darsligida berilgan namunaga qarab yozdirish o'qituvchining vaqtini tejaydi hamda unumli ishlash uchun imkoniyat yaratib beradi. Buning uchun "Husnixat" har bir o'quvchining oldida bo'lishi lozim.

## **3. Nusxa ko'chirish.**

Bu usulni harf shaklini to'g'ri tasavvur eta olmaydigan, yozishda daftar chiziqlaridan pastga tushib yoki chiqib ketadigan o'quvchilar uchun qo'llash mumkin. Masalan, bir o'quvchi B harfini yozishda xatoga yo'l qo'yayotgan bo'lsa, o'qituvchi uni nuqtalar bilan ifodalab, daftarga qalamda yozib ko'rsatadi, o'quvchi esa uning ustidan siyoh yurgizib chiqadi. Bu usul o'quvchining shu harf tasavvurini kengroq shakllantiradi.

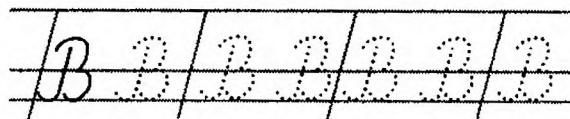

26-rasm

Ayrim hollarda nuqtalar ifodalagan harflar orasini kengroq tashlab, ular orasida mustaqil mashqlarni ham tashkil etish mumkin. Shundagina o'quvchi shu harflarning yozilishi haqida to'liq tasavvurga ega bo'ladi.

Ayrim o'qituvchilar chiroyli yozuvga o'rgatishning dastlabki davrlarida o'quvchilar harf va uning unsurlari haqida turli tasavvurga ega bo'lishlari uchun yupqa xitoy qog'oz (kalka) dan ham foydalanadilar.

Bunday mashqlar faqat qo'l harakatini o'stirish uchun yordam beradi, xolos. Uzoq muddat bunday usulda yozgan bolalar harflarning shaklini mustaqil yoki namunaga qarab yozishda qiynaladilar. Shuning uchun nusxa ko'chirish usulidan faqat yakka-yakka mashq qilishda foydalanish lozim.

#### **4. Tasavvur orqali yozish.**

Yuqorida ko'rsatib o'tilgan usullar bilan bir qatorda tasavvur qilish orqali havoda harflarning shaklini yozdirib mashq qildiriladi. O'qituvchi doskada yozib ko'rsatgan harf yoki bog'lanishlarni o'quvchilar qanday qilib yozishni, ruchkaning havoda harakatini kuzatib, tasavvur hosil qilganlaridan so'ng daftarga yozishga ruxsat etiladi. Bunday mashqlar o'quvchilarning qiziqishlarini oshiradi va jismoniy mashqlarni bajarishlariga imkoniyatlari ortadi.

Ammo o'qituvchi bu usuldan foydalanishda sinfdagi barcha o'quvchilarning qo'l harakatini qanchalik to'g'ri yoki noto'g'ri bajarayotganligini bir vaqtda kuzata olmaydi, faqat bir necha o'quvchinigina kuzatib, tegishli ko'rsatma bera olishi mumkin.

Nusxa ko'chirish, tasavvur orqali yozish chiroyli yozishga o'rgatishda yordamchi usullar hisoblanadi.

#### **5. Harflarning shaklini tahlil qilish.**

Harf va uning unsurlarini tahlil qilishni turlicha amalga oshirish mumkin.

Harflarni unsurlarga ajratib tahlil qilish, uning necha unsurdan tuzilganligini, har bir unsur qanday shaklga ega ekan-

ligini, bu unsurlar boshqa harflar bilan bogʻlanishda qanday koʻrinishga ega ekanligini oʻquvchilar tasavvur etadilar. Ammo soddalashtirilgan harflar alfaviti koʻp harflarni unsurlarga ajratmay, bir butun shaklda yozishni talab etadi. Masalan, kichik b va f harflari unsurlarga ajratilmay, bir butun shaklda yoziladi.

Ayrim harflar bir necha unsurdan tashkil topgan boʻlib, ular bir butun shaklda yoziladi, ammo oʻqituvchi uning nechta unsurdan iborat ekanligini faqat eslatib turishi mumkin. Masalan, kichik n va m harfining birinchi unsuri bir xil shaklga ega, ammo kichik n harfida bitta ilmoqli kichik tayoqcha boʻlsa, kichik m harfida ikkita ilmoqli tayoqcha boʻladi.

Bu yerda faqat oʻqituvchi harflarning nechta unsurdan tashkil topganligini eslatib oʻtadi, xolos, yozishda esa bu harflar qoʻl harakatini uzmasdan yozishni talab etadi.

## **6. Yozuv malakasini ongli oʻzlashtirish.**

Chiroyli yozuv qoidalarini yaxshi bilish yozuv malakasining shakllanishiga yaqindan yordam beradi.

Chiroyli yozuv qoidalarini qisqa va tushunarli qilib bayon etish lozim, shundagina oʻquvchilar uni toʻliq oʻzlashtirishlari va amalda qoʻllashlari mumkin. Masalan, 1-sinfda dastlab toʻgʻri oʻtirish, ruchkani toʻgʻri ushlash, daftarni toʻgʻri holatda qoʻyish kabi talablar asosida, soʻzlarda harflarning balandligini va qiyaligini bir xilda saqlash, soʻzlarda harf unsurlari va ularning oraligʻini bir xil uzoqlikda chamalab yozish qoidalari kelib chiqadi.

Faqat ikkinchi sinfdan boshlab chiroyli yozuv malakasiga oʻrgatishda yozuv texnikasiga oid boʻlgan kichik va bosh harflarni bir xil balandlikda chamalab yozish, 4-5 harfdan iborat soʻzlarni qoʻl harakatini uzmasdan bogʻlab yozish, tez va toza yozish kabi qoidalar talab etiladi.

Yuqorida koʻrsatib oʻtilgan har bir qoida oʻzining aniq mazmuniga ega boʻlishi kerak.

Oʻqituvchi har bir qoidani asta-sekin oʻz oʻrnida oʻrgatib borishi lozim. Masalan, dastlab yozuvning qiyaligini toʻgʻri saqlash qoidalari talab etilgan boʻlsa, bu alifbegacha boʻlgan davrni oʻz ichiga oladi. Bolalar qiya chiziq ahamiyatini yaxshi

bilib olganlaridan so‘ng, bu qoidalarni harf va so‘zlarni yozishda qo‘llaydilar.

Yozuvning qiyaligi haqidagi tushunchalar chuqur singdirilgandan so‘ng, harflarni bir xil masofada tekis yozish qoidalari va harflarni qo‘l harakatini uzmasdan yozish qoidalari o‘rgatiladi.

Chiroyli yozuv deganda biz toza va aniq chiziqlar bo‘yicha, husnixat namunalarida ko‘rsatilganidek yozilgan yozuvni tushunamiz.

Uchinchi sinfdan boshlab esa bu qoidalarga yana qo‘shimcha tez va toza yozish qoidalari kiritiladi.

Ammo har bir qoidani har darsda o‘quvchini bezdiradigan darajada takrorlash yaramaydi, bunda ongli ravishda o‘zlashtirish uchun mo‘ljallangan qoidalar asqotishi mumkin.

### **7. Sanoq-ohang usuli.**

Bu usuldan foydalanishda o‘qituvchi harf va uning unsurlarini sanash orqali yozdirib tushuntiradi. Bu usulni ayniqsa savod o‘rgatish davrida keng qo‘llash mumkin.

Sanoq-ohang usulining afzalligi shundaki, birinchidan, u harflarning tekis yozilishini ta‘minlaydi va harf unsurlarining tushib qolishiga yo‘l qo‘ymaydi, ikkinchidan, sekin yozadigan o‘quvchilarni tez va sinfdagi barcha o‘quvchilar bilan barobar yozishga undaydi, uchinchidan, o‘quvchilarga harakatlarni aniq va dadil bajarishni o‘rgatadi, to‘rtinchidan, sinfdan darsni jonlantirishga yordam beradi.

Ammo bu usuldan butun dars davomida foydalanish tavsiya etilmaydi, chunki o‘quvchilar charchab, yozuv sifatini pasaytirib yuborishlari mumkin.

Sanoq-ohang usulini qo‘llashda, asosan, harflarning asosiy unsuri “bir”, “ikki”, “uch”, deb sanab boriladi, yordamchi ulash unsuri esa “va” deb bog‘lanadi.

Masalan, kichik m harfini yozishni quyidagicha mashq qilish mumkin.

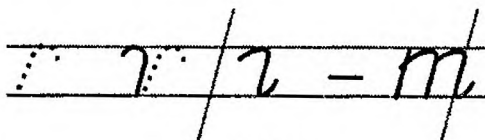

27-rasm

Sanoq-ohang usulini qo'llashda harf yoki unsurlar avval sanoqsiz, so'ngra sanoq bilan yozdiriladi.

Shuningdek, bu usul bilan yozishda dastlab sekinroq, keyin uni tezlashtirib yozish ko'rsatiladi.

Sanoq-ohang usulidan bo'g'in, so'z va gaplarni yozdirishda ham foydalanish mumkin.

### **8. Xatolar ustida ishlash.**

Bu usulni qo'llashdan maqsad har bir o'quvchining o'z xatosini mustaqil topa olishiga va uni tuzatishga o'rgatishdir.

O'quvchilarning o'z yozuvlaridagi harflarning to'g'ri yoki noto'g'ri qiyaligini baland yoki past yozilganligini tekshirib chiqish topshiriladi. O'quvchilar navbati bilan o'zlari yo'l qo'ygan kamchiliklarni aytib beradilar, ayrim o'quvchilarga o'qituvchi yordam beradi. Undan tashqari o'quvchilar o'z kamchiliklarini yozuv daftarida yoki "Husnixat" darsligida berilgan namunaga qarab taqqoslash orqali ham tuzatishlari mumkin.

Ko'pchilik o'quvchilarning takrorlangan bir xildagi xatolarini o'qituvchi doskada tahlil qilib, uni qanday tuzatish yo'llarini ko'rsatib beradi.

## **3.1. O'quvchilarni chiroyli yozuv texnikasiga o'rgatish**

Birinchi sinfda yozuv mashqlarini tashkil etish birmuncha murakkab bo'lib, u bir necha davrlarga bo'linadi va turli vazifalarni o'z ichiga oladi. Bolalar o'qituvchining ko'rsatmasiga asosan, doskaga yozgan harf va so'zlarini kuzatib boradilar. So'z va bo'g'inlarning yozilishini tahlil qiladilar. Nuqtachalar bilan ifodalangan harflarning ustidan boyaydilar.

O'quvchilarni yozishga o'rgatishdan avval to'g'ri o'tirish qoidalarini tushuntirish shart. Shuningdek, butun dars davomida o'quvchilarga to'g'ri o'tirish qoidalarini eslatib turish lozim.

O'quvchilarda chiroyli, aniq va toza yozishga qiziqish uyg'otish, birinchi navbatda, o'qituvchiga bog'liq.

Boshlang'ich sinf dasturining so'nggi bosqichida yozuvga o'rgatish o'qish darsi bilan yozuv darsini chambar-

chas bog'lashni maqsad qilib qo'yadi. O'qish darslarida o'quvchilar tovush hamda bosma harflar bilan tanishtirilsa, tovush va harflarni analiz-sintez qilish orqali ularning nutqi o'stiriladi. Shu kabi yozuv darsi ham o'zining ayrim alohida xususiyatiga ega. Har bir harf va uning unsurini o'quvchining o'zi namunaga qarab bajarishi shart. Harf va uning unsurlari orasidagi masofalarni to'g'ri saqlash hamda daftarga bir tekis yozish endigina yozishga o'rganayotgan o'quvchi uchun qiyinchiliklar tug'dirishi mumkin.

Shuning uchun ham boshlang'ich sinfda yozuvga o'rgatish, o'z navbatida, quyidagi qator tushunchalarni bilishni talab etadi. Masalan, "baland-past", "bir xiĐ", "keng-tor", "yaqin-uzoq", "chapga-o'ngga" va hokazo.

O'qituvchi yozuvga o'rgatishni boshlashdan oldin o'quvchilar bilan yuqorida qayd etilgan tushunchalar ustida ish olib borishi lozim. Bu o'quvchilarga harflarning shakli va harakatini yaxshi tushunishlariga katta yordam beradi.

Xulosa qilib aytganda, yozish malakasi o'qish malakasiga nisbatan ancha murakkabdir. Shuning uchun birinchi sinfda o'quv mashqlari uchun berilgan alifbegacha bo'lgan davrni birmuncha uzaytirish mumkin. ("Alifbe" kitobida esa bu davr uchun 20–25 kun berilgan). Ammo bu davrda yozuv darsi bilan o'qish darsi o'rtasida birmuncha farq bo'lishi mumkin, bundan cho'chimaslik kerak, chunki bu vaqtda o'quvchilar so'z va harflarni o'tilgan materiallar asosida yozib o'rganadilar.

Keyinchalik esa o'qish bilan yozuv darsi bir-biri bilan uzviy bog'langan holda davom etadi. Yozuv darsiga taalluqli bo'lgan ayrim tomonlar hisobga olingan holda tayyorgarlik mashqlari beriladi.

O'qitishning birinchi haftalaridagi tayyorgarlik mashqlari, asosan, og'zaki nutqni o'stirishga qaratiladi. Ammo butun bir soatlik dars davomida og'zaki nutq bilan shug'ullanish bolalarni zeriktirib qo'yishi mumkin. Shuning uchun bu darslarning yarmini og'zaki nutq o'stirishga, ikkinchi yarmini esa yozuv darsiga taalluqli bo'lgan tayyorgarlik mashqlarini bajarishga qaratish mumkin. Bu mashqlar qiziqarli chiqishi uchun rang-



li qulum yoki flomasterdan foydalanish mumkin. Bu davrda hunnixatga oid tayyorgarlik mashqlarini tashkil etish muhim ahamiyatga egadir.

### **3.2. Harf va so'zlarni qatorlarga to'g'ri joylashtirish**

Yozuvga o'rgatishning dastlabki kunlaridan boshlab harf va so'zlarni qatorlarga to'g'ri joylashtirishga alohida e'tibor berish lozim. Bunda birinchi tayyorgarlik mashqlaridan boshlab harflar orasidagi masofani teng saqlashga o'rgatiladi.

Agar o'quvchilar tayoqchalar o'rtasidagi masofani tor qilib qo'ysalar, ularga kengroq qilib yozish tushuntiriladi, aksincha, ular o'rtasidagi masofa haddan tashqari olis bo'lsa, o'qituvchi yaqinroq yozishni o'rgatishi lozim.

Ba'zi bir o'qituvchilar so'zlar orasidagi masofani ruchkaning yo'g'onligiga teng qilib olish mumkin degan ko'rsatmalarni beradilar. Bunday tushuncha noto'g'ridir, chunki o'quvchilarning ruchkalari har xil yo'g'onlikda bo'lishi mumkin. Undan tashqari, ruchkani daftar ustiga qo'yib o'lchash ham yozuv qoidalariga ziddir.

O'quvchilarni chamalashga, bir qatorda joylashgan harflar soni bilan ham o'rgatish mumkin. Masalan: bir qatorga kichik "u" harfidan 10 ta joylashtiriladi undan kam bo'lsa, tor bo'lib qolishi mumkin. Ammo bunday chamalash mashqlari faqat I-sinfda o'tiladi. II-IV sinflarda esa yozuvning yirik va maydulligiga qarab harflar bir qatorga oz yoki ko'p joylashtiriladi.

### **3.3. Harflarning qiyaligini to'g'ri saqlash**

Bolalarning yozuvlari har xil qiyalikda bo'lishi mumkin. Agar harflarning asosiy elementlari daftar chizig'iga nisbatan tik holatda qo'yilsa, yozuvning holati ham tik bo'ladi. Harf elementlari o'ng tomonga qiya bo'lib, o'tmas burchak hosil qilishi mumkin. O'quvchilarni o'ng tomonga qiya qilib yozishga odatlantirish lozim.

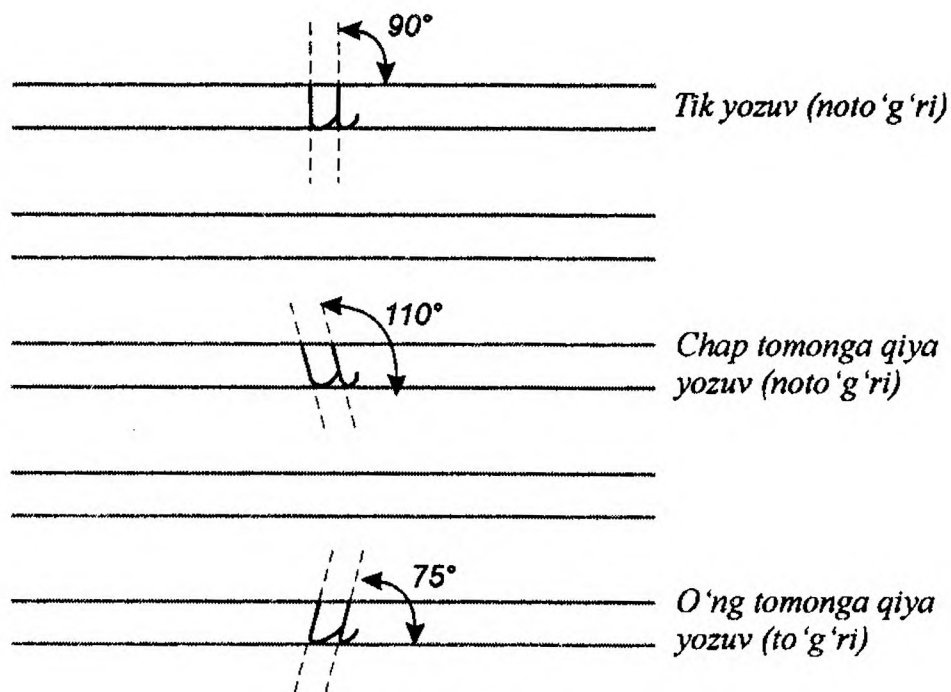

28-rasm

O'ng qo'l bilan yozadigan bolalar uchun yozuvning qiyaligi o'ng tomonga moslashtirilishi harflarning shaklini chiroyli yozish uchun mos keladi. Yozuvning qiyaligini to'g'ri saqlash, qo'l va barmoqlarni ortiqcha zo'riqtirmaydi.

Yozuvning o'ng tomonga qiyaligini saqlash tirsaklarni bir tomonga erkin yuritish uchun qulay bo'lib, parta ustidagi daf-tarning turish holatiga bog'liq.

Yozayotganda daftarning holati bir tomonga qiya bo'lishi o'z-o'zidan yozuvning qiyaligini ta'minlaydi.

Yozuvning qiyaligini saqlashda daftardagi siyrak qiya chiziqlar ham katta yordam beradi. Bunday mashq qilishda daf-tarning holati o'zgarsa ham, yozuvning qiyaligi o'zgarmasligi mumkin. Shuning uchun qiya chizikli daftarlardan faqat dast-labki mashqlarni bajarishda foydalaniladi.

Qiya shaklda yozishga o'rgatishning o'ziga xos usullari mavjud.

O'quvchilarga, dastlab, eng sodda shakldagi kichik tayoqcha-larni yozdirib, mashq vaqtida tik va qiya tayoqchalarning farqini o'rgatish lozim.

Buning uchun o'qituvchi doskada ikki xil shaklda (qiya va tik) tayoqchalar shaklini yonma-yon yozib ko'rsatishi va ularn-ing farqlarini chuqur tahlil qilib berishi lozim. Bunday mashqlar

o'quvchilar ongida uzoq vaqt saqlanadi va xatolarining oldini oladi.

Shuningdek, yozuvning to'g'ri bo'lishi uchun daftarning qiya holatiga ham e'tibor berish lozimligi tushuntiriladi va ko'rsatiladi. Daftarning parta ustida noto'g'ri turishi gigiyena qoidalarining buzilishiga ham sabab bo'ladi, chunki o'quvchi yozuvning qiyaligini saqlash uchun o'z gavdasini har xil holatda tutishi mumkin.

Daftarning pastki chap burchagi ko'krak o'rtasiga to'g'ri bo'lishi yoki daftarning qiya chizig'i partaning chetiga tik bo'lishi kerak.

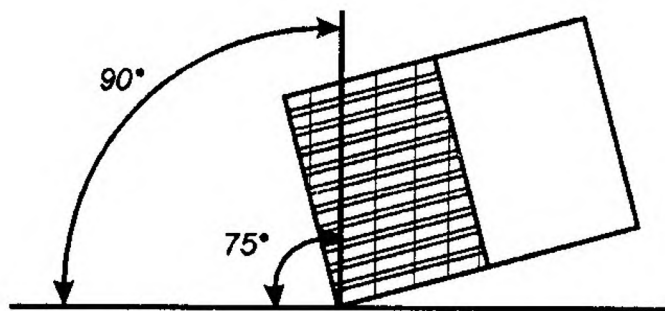

29-rasm

Daftarning beti satrlarga to'lib borgan sari yuqoriga surib boriladi. Chap qo'l bilan esa daftarning yuqori tomoni bosib turiladi. Buning uchun sinf partasining ustiga ikki o'quvchining har biri uchun alohida ingichka qiya tekshiruv chizig'i chizib qo'yiladi. Bu chiziqning pastki uchi o'quvchilarning chap ko'kraklari o'rtasiga to'g'ri bo'lib, partaning old qirrasiga nisbatan 70 daraja qiya bo'ladi.

Agar daftarning chap beti to'lsa, daftarning buklanadigan joyi tekshiruv chiziqqa to'g'rilab olinadi va o'ng betiga yozishga o'tiladi.

O'quvchilarga harflarni qiya yozishga o'rgatish malakasini oshirish ancha murakkab jarayon bo'lib, o'qituvchidan sabr-toqat, katta kuch talab etadi. O'qituvchi surunkali ravishda turli mashqlar olib borishi, o'quvchilarning harakatlarini qunt bilan kuzatib borishi lozim. Faqat uzoq muddatli mashqlardan so'ng ko'zda tutilgan maqsadga erishish mumkin.

O'qituvchi tomonidan berilgan barcha ko'rsatmalarga qatnmay, ayrim o'quvchilar harflarni har xil qiyalikda yozadilar.

Masalan, “b” harfini chap tomonga qiya qilib yozsalar, kichik “g” harfini chap tomonga haddan zivod og‘dirib yozadilar:

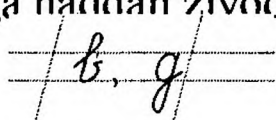

30-rasm

Ayrim harflarni esa pala-partish, har ikki tomonga qiya qilib yozadilar:

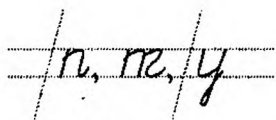

31-rasm

Yuqorida ko‘rsatib o‘tilgan kamchiliklarni tuzatish uchun o‘quvchilarga o‘z xatolarini topishga yordam beradigan grafik mashqlar berilishi kerak. O‘quvchilarga dastlab bir-ikki harf yozdirilib, ular orasiga qiya chiziqchalar qo‘ydiriladi va shu chiziqchalarga taqqoslash orqali o‘quvchilar o‘z xatolarini tushunadilar hamda uni tuzatishga kirishadilar.

### 3.4. Harflarni bir xil balandlikda yozish

Matndagi harflarning bir xil balandlikda yozilishi chiroyli yozuvga o‘rgatishning shartlaridan biridir. Yozuvda harflarni bir xil balandlikda saqlash ancha qiyin bo‘lib, o‘quvchi barcha imloga oid malakalarni egallay olmaydi.

Shuning uchun 1-sinfdan boshlab, siyrak qiya ikki chizikli daftarga yozdirib mashq qildiriladi, so‘ngra siyrak qiya chiziqsiz daftarga va 2-sinfning ikkinchi yarmidan boshlab bir chizikli daftarga yozdirib mashq qildiriladi.

Birinchi sinfda kichik harflarni 5 mm balandlikda (bu o‘lcham yozuv daftarining satr chizig‘iga teng) yozdirib mashq qildiriladi, bosh harflar esa kichik harflarga nisbatan ikki barobar baland qilib yozdiriladi.

Birinchi sinfning oxirlari va ikkinchi sinfdan boshlab ayrim o‘quvchilarda yozuvning maydalashib, qatorlar orasidan pastga qarab borishini kuzatish mumkin. Bu yozuv tezligining oshib borayotganligidan dalolat beradi.

Bir chiziqli daftarga mashq qilishdan oldin, o'qituvchi doskada harflarni bir tekis, ravon yozish qoidalarini mukammal tushuntiradi. Chunki bir chiziqli daftarda harflarning balandligini belgilab turuvchi tekshiruv chiziq yo'q, endi o'quvchi ularni chamalab yozishga o'rganishi lozim.

Masalan, bir chiziqli daftarni teng uch qismga bo'lib, uchdan bir qismidan esa bosh harflarni yozish lozim:

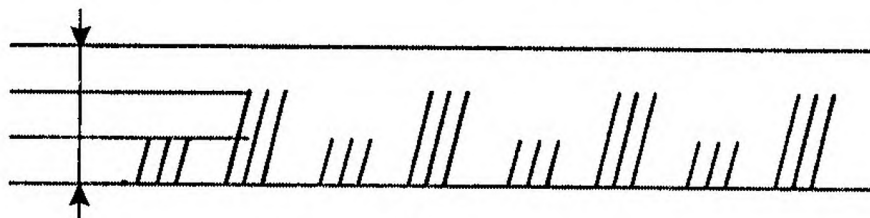

32-rasm

Kichik va bosh harflar alohida mashq qildiriladi.

Bir chiziqli daftarga chamalab yozish ancha murakkab. Shuning uchun o'qituvchi dastlabki davrlarda o'quvchilarni diqqat bilan kuzatib borishi zarur.

Yozuvdagi kamchiliklar ayniqsa, III va IV sinflarda ko'proq ushraydi, chunki bu davrda o'quvchilarda kattalarga xos bo'lgan alohida yozuv shakllana boradi. Bu davrdagi yozuvning shakllanishiga alohida ahamiyat berish kerak.

### **3.5. Harf va so'zlar orasidagi masofani chamalab yozish**

Chiroyli yozuvga o'rgatishda harflarning balandligini bir xilda saqlash qanchalik zarur bo'lsa, harflar va so'zlar orasidagi masofani to'g'ri chamalab yozish ham katta ahamiyatga ega.

Alifbedagi ayrim harflar keng, ayrimlari esa tor yoziladi. So'z va gaplarni yozishda esa ana shu farqni yaxshi ajrata bilish lozim.

Harflar va harf elementlari orasidagi masofani chamalab yozishga alifbe davridan boshlab o'rgatish, keyinchalik esa buni muntazam ravishda tekshirib borish zarur.

Gaplarni yozishda so'zlar orasidagi masofa bir harf enida bo'lishi kerak. Harf elementlari va ular orasidagi masofani

chamalab yozishga o'rgatish uchun quyidagi vazifalar amalga oshiriladi:

1. O'quvchilarni husnixat darsligidagi namunaga qarab yozdirib, ularni tahlil qilish.
2. Husnixat darsligidan harf va ularning elementlari orasidagi masofani chamalab yozishga o'rgatuvchi mashq va topshiriqni ko'chirib yozish.
3. O'quvchilarning ishlarini kuzatib, qaysi o'quvchi tor yoki keng, qaysi biri pala-partish yozganini aniqlash.
4. Shundan so'ng 3-4 ta daftarni yig'ib olib, kamchiliklarni birgalikda tahlil qilish.
5. Harf va so'zlar orasidagi masofani chamalab yozishga o'rgatish birinchini sinfda butun o'quv yili davomida muntazam olib borish, ikkinchi va undan keyingi sinflarda ham bu malakalarni egallashni davom ettirish.

### **3.6. Tez va ravon yozishga o'rgatish**

Harflarni bir xil balandlikda va kenglikda yozishga o'rgatish bilan birga tez va ravon tekis qilib yozish chiroyli yozuvning muhim talablaridan biridir.

Chiroyli va tez yozishning asosiy siri uning bir xil o'lchamdagi ravon harakatidir.

Bir maromda harakat qilib yozish, har bir harf va uning elementlari bir xil balandlikda va qiyalikda bo'lishi alohida go'zallik kashf etadi. Ammo, o'quvchilar bunday malakalarga tezda erisha olmaydilar. Yozuvning ravon bo'lishi, uning tezligi bilan bog'liq.

Masalan, endigina yozuv mashqini boshlagan olti-yetti yoshli o'quvchi bir daqiqada 4–6 ta harfni yozishi mumkin. Yozuvning tezligini oshirib borishda bolalarning qo'l harakati bir maromda bo'lishiga alohida e'tibor berish, barmoqlarining charchab qolishiga yo'l qo'ymaslik kerak. Agar o'quvchilarni charchatib qo'ymasdan, sanoq-ohang usulida asta-sekin yozuv tezligi oshirib borilsa, bolalarda katta qiziqish uyg'otib, yaxshi samara berishi mumkin.

Yozuvning tezligi o'quvchilarning imlo qoidalarini qay darajada bilishiga bog'liq, agar o'quvchi so'zlarni yaxshi o'qisa, xatolarga yo'l qo'ymasa, tez va to'g'ri yozadi.

Yozuvning tezligi bola yuqori sinfga ko'chgan sari orta boradi. Agar o'quvchi o'quv yilining boshida bir daqiqada 4–6 ta harf yozgan bo'lsa, o'quv yilining oxiriga kelib 7–9 ta harf yoza oladi, 2-sinf o'quvchisi o'quv yilining oxirida – 23–25 ta, 3-sinf o'quvchisi – 32–35 ta harf, 4-sinf o'quvchisi esa bir daqiqada 40–45 ta harf yozishi mumkin.

Yozma ishlarning turli shakllarida (ko'chirib yozish, aytib turib yozdirish bilan yoki yoddan yozish) bu tezlik biroz ko'p yoki kamroq bo'lishi mumkin.

Yozuv tezligini oshirishning yana bir imkoniyati ko'proq qo'l va barmoqlarning erkin va yengil harakatiga bog'liq. Buning uchun qo'l va barmoq muskullarining harakatini oshiruvchi hamda tez va ravon yozishga o'rgatuvchi turli mashqlarni amalga oshirish kerak.

Masalan, maktabga ilk bor qadam qo'ygan o'quvchilar uchun quyidagiga o'xshash shakllarni chizdirish yoki havoda mashq qildirish mumkin.

1. Dam olmasdan va qo'l harakatini uzmasdan o'ngdan chapga, chapdan o'ngga harakat qildirish:



33-rasm

2. Barmoq muskullarining harakatini oshirish uchun yuqoridan pastga, pastdan yuqoriga harakat qildirish:

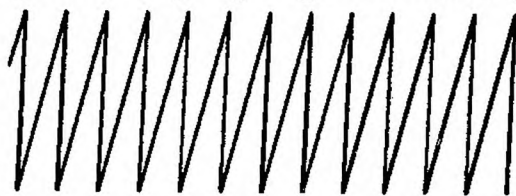

34-rasm

3. Barmoq va qo'l muskullarini oshiruvchi mashqlar:



35-rasm

#### 4. Yelka va qo'l muskullarini oshiruvchi mashqlar:



36-rasm

Bulardan tashqari, har bir harf elementlarini mashq qildirish uchun shu elementlarga mos mashqlarni tanlab yozdirish mumkin.

I va II sinf o'quvchilariga esa quyidagi mashqlar beriladi.

1. Soat mili bo'yicha barmoq va panja muskullarini oshiruvchi mashqlar:



37-rasm

Bunday mashqlar cho'zinchoq doira shaklidagi harflarni yozishda katta yordam beradi.

2. Tugunchakdagi ipni chuvalatib yozish va o'rash shaklidagi mashq:



38-rasm

Bunday mashqlar qo'l harakatini uzmay yozadigan harflarni mashq qilish uchun yordam beradi.

3. Soat mili bo'yicha va unga qarshi barmoq va qo'l muskullarini oshiruvchi mashqlar:

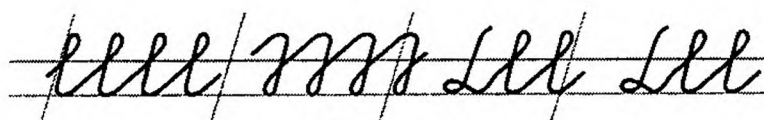

39-rasm



Qo'l, barmoq va panja muskullarini oshiruvchi mashqlar bilan bir qatorda harf elementlariga yaqin bo'lgan va harflarni yozishda yordam beradigan turli shakllardan ham foydalanish mumkin. Ammo bunday mashqlar yozuvga o'rgatish davrida olib borilishi kerak:

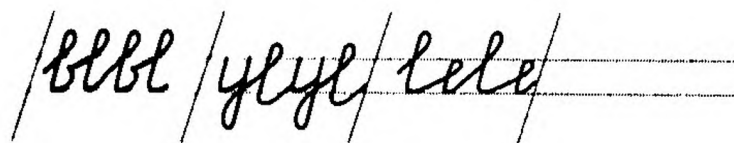

40-rasm

III va IV sinflarda esa yozuvning tezligini va uning ravon bo'lishini ta'minlovchi quyidagicha mashqlar berilishi mumkin:

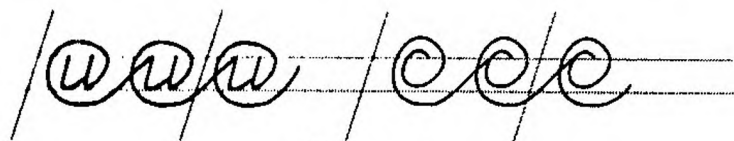

41-rasm

Yuqorida ko'rsatib o'tilgan mashqlardan o'z o'rnida unumli foydalanilsa, o'quvchilarning yozuv malakalarini shakllantirishda yaxshi natijalarga erishish mumkin.

---

---

## IV BOB

### I-IV SINFLARDA CHIROYLI YOZUVGA O'RGATISH

Boshlang'ich sinf dastur talablariga ko'ra 1-sinfning IV choragida yozuv darslari uchun 24 soat vaqt ajratilib, undan haftada 1 soati chiroyli yozuv uchun ajratilgan.

Bu davrda o'qituvchi o'quvchilarning yozuv malakalarini yanada takomillashtirish uchun yozuv gigiyenasi qoidalariga rioya qilish, harflarning shakli va ularning bog'lanishi, qo'l harakatini uzmasdan yozish, so'z, bo'g'in va gaplarning ravon bo'lishiga e'tibor berishi lozim.

2-sinfda chiroyli yozuv uchun haftada bir soat vaqt ajratilib, yiliga 34 soatni tashkil etadi.

Bu davrda o'quvchilardan ruchkani to'g'ri ushlab, daftar-ning holatini to'g'ri tutish, to'g'ri o'tirish kabi gigiyenik qoidalar talab etiladi. Shuningdek, harflarning sodda va murakkabligiga qarab guruhlarga bo'lib, ayrim bo'g'in va sodda so'zlar esa qo'l harakatini uzmasdan bog'lab yozdiriladi.

3-sinfda husnixat mashqlari ona tili darslari bilan (har kuni 8-10 daqiqa) qo'shib olib boriladi.

Bu davrda yozilishi va bog'lanishi murakkab bo'lgan kichik va bosh harflarni yozish qoidalari mashq qildiriladi. Ayniqsa, bu davrda bog'lanishi murakkab bo'lgan so'z va gaplarni ravon yozish ustida mashqlar o'tkaziladi.

4-sinfda ham chiroyli yozuv mashqlari ona tili darslari bilan (har kuni 8-10 daqiqa) qo'shib olib boriladi.

Bu davrda o'quvchilarning harflarni qoida bo'yicha to'g'ri yozish malakalari mustahkamlanadi. So'z va gaplarda bog'lanishli harflarni topib, tahlil qilinadi hamda ravon va tez

yozish malakalari rivojlantirilib, o'quvchilarning yozuvlarida uchraydigan tipik xatolar ustida mashqlar bajariladi.

#### **4.1. Yozuvga tayyorgarlik mashqlarini tashkil etish**

Birinchi sinf o'quvchilari bilan tayyorgarlik mashqlarini to'g'ri olib borish uchun quyidagi vazifalarni amalga oshirish kerak:

1. Partada to'g'ri o'tirishga, avtoruchkani to'g'ri ushlashga va daftarning holatini to'g'ri tutishga o'rgatish.

2. O'quvchilarning husnixatga bo'lgan qiziqishlarini oshirish.

3. Bolalarning taqqoslash va chamalash qobiliyatlarini oshiruvchi mashqlarni bajarish.

4. Qo'l va barmoq muskullarining harakatini oshirish.

Tayyorgarlik mashqlarini bajarish uchun o'quvchilarni qora va rangli qalamlar, flomaster hamda yozuv daftari bilan ta'minlash lozim. O'qituvchining bu davrda rangli bo'rlardan foydalanishi yaxshi natijalar beradi.

Tayyorgarlik davrida o'tkaziladigan mashqlarni guruhlariga bo'lib, avval sodda, keyin murakkabroq mashqlarni bajarish lozim.

Mashqlarni quyidagi guruhlariga bo'lish mumkin:

*Birinchi guruh mashqlari:*

*Darsning maqsadi.* O'quvchilarni daftarning chiziqlari bilan tanishtirish va nuqtalarni ko'z bilan chamalashga o'rgatish.

*Birinchi vazifa.* O'quvchilarda bir xil masofada nuqtalar qo'yishga o'rgatish.

*Ikkinchi vazifa.* O'quvchilarni daftarning qiya holati bilan tanishtirish. Bolalarga oldin dafatrni tik, keyin esa qiya qilib qo'yish topshiriladi (daftarning pastki chap burchagi ko'krak o'rtasiga to'g'ri bo'lishi lozim), so'ngra daftarning qiya va tik holatlari solishtirib ko'rsatiladi hamda yozuvning qiyaligi daftarning holatiga taalluqli ekanligi tushuntiriladi.

*Uchinchi vazifa.* O'quvchilarning qalam ushlashlari tekshirib chiqiladi va qizil qalam bilan bir qator nuqtalar qo'yib chiqish topshiriladi.

• • • • • • • • • • • • • • •

**42-rasm**

*Ikkinchi guruh mashqlari:*

*Darsning maqsadi.* Chiziqlarning qiya shaklda yozilishini ko'rsatish va chiziqlar orasidagi masofani to'g'ri topishga o'rgatish.

*Vazifa.* Kichik harflar yoziladigan chiziqlar orasiga qiya tayoqchalarni yozdirib mashq qildirish.

O'qituvchi bu mashqni doskada namuna anonda ko'rsatib beradi. O'quvchilar esa qizil qalamda qiya tayoqchalarni chizadilar. Ular bir qator yozib bo'lganlaridan ko'ng tekshirib chiqadilar va tahlil qilinadi. Yozilgan tayoqchalarning bir xilligini tekshirish uchun ularning o'rtasiga boshqa rangdagi qalam bilan nuqtalar qo'ydiriladi:



**43-rasm**

Agar nuqtalar barobar masofada bo'lsa, o'quvchi vazifani to'g'ri bajargan, baravar masofada bo'lmasa, xatoga yo'l qo'ygan bo'ladi. Xatoga yo'l qo'ygan o'quvchilarga shu mashqni qayta bajartirish mumkin.

*Uchinchi guruh mashqlari:*

*Darsning maqsadi.* O'quvchilarga "baland", "yuqori" va "past" tushunchalarini anglatish. Chiziqlar orasini to'g'ri topishga o'rgatish.

*Vazifa.* Har xil balandlikdagi qiya tayoqchalarni yozdirish. O'qituvchi doskaga daftarning yuqori chizig'idan pastki chizig'igacha uzun tayoqchalar tushirishni, tayoqchalarning teng o'rtasini topib, nuqta qo'yilishni aytadi; uzun tayoqchani yarmidan, ya'ni nuqta qo'yilgan yeridan, uning yoniga kichik qiya tayoqcha chizilishni topshiradi. Uzun tayoqchalarning o'rtasiga qo'yilgan kichik tayoqcha yotiq chiziq bilan bog'lanadi:

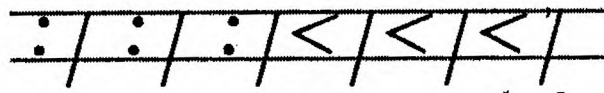

44-rasm

Doskada tayoqchalarning baland va pastligi taqqoslab beriladi. Shundan so'ng o'quvchilar vazifani bajarishga kirishadilar.

*To'rtinchi guruh mashqlari:*

*Darsning maqsadi.* Har xil shakl va qiyaliklarga ega bo'lgan harf elementlarini yozishga o'rgatish.

*Birinchi vazifa.* Uzun tayoqcha elementini bir necha bo'laklarga bo'lib, ularning orasidagi masofani bir xilda saqlashga o'rgatish.

*Ikkinchi vazifa.* Tayoqchalarning past-balandligi, oralari-dagi masofaning tengligi tekshirilib chiqilgandan so'ng rangli qalam bilan har xil qiyalikka ega bo'lgan kichik baliqcha shaklini ifodalovchi chiziqlar chiziladi:



45-rasm

O'quvchilar bu mashqni bajarish orqali oraliq masofalarni chamalashga va qiyaliklarni to'g'ri saqlashga o'rganadilar.

*Beshinchi guruh mashqlari:*

*Darsning maqsadi.* O'quvchilarga "keng" va "tor" tushunchasini anglatish; tagi ilmoqli kichik tayoqcha shaklidagi elementni yozishga o'rgatish.

*Birinchi vazifa.* Tagi ilmoqli kichik tayoqcha elementini har xil rangli qalamda bajarish. Masalan, 3 ta tayoqcha qizil rangda va 3 ta tayoqcha ko'k rangda bajarilsa, o'quvchilarning qiziqishlari ortadi.

*Ikkinchi vazifa.* O'tkir burchak hosil qilib yozilgan element bilan tagi ilmoqli kichik tayoqcha elementlarini qiyoslab ko'rsatish. O'quvchilarga bu qoidalar tushuntirilgandan so'ng bir qatorga oralatib bitta kichik to'g'ri tayoqcha va bitta tagi ilmoqli kichik tayoqcha elementi yozdiriladi.

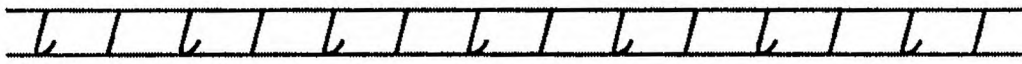

46-rasm

*Oltinchi guruh mashqlari:*

*Darsning maqsadi.* Cho‘zinchoq doira shaklini chizishga o‘rgatish.

*Vazifa.* Cho‘zinchoq doira bilan tanishtirish va uni aylana bilan qiyoslab ko‘rsatish.

O‘qituvchi doskada aylana va uning yoniga cho‘zinchoq shaklni chizib ko‘rsatishi mumkin.



47-rasm

Ularning bir-biridan farqini tushuntiradi: aylana – bu ko‘ptok yoki tarvuzga, cho‘zinchoq doira esa qovun yoki olxo‘ri shakliga o‘xshaydi. So‘ng o‘qituvchi cho‘zinchoq doira shaklini tik va qiya holatda chizib ko‘rsatadi. O‘quvchilar uni solishtirib ko‘radilar: biri tik holatda, ikkinchi esa chap tomonga qiya qilib yozilgan.

O‘qituvchi cho‘zinchoq doira shakldagi bu elementni bir tomonga zich qilib chizish shart ekanligini ta’kidlaydi. O‘quvchilar uning yozilishini bir necha marta havoda bajarganlaridan so‘ng yozishga ruxsat etiladi. O‘quvchilar cho‘zinchoq doiraning balandligi ham tayoqcha bilan barobar bir qatorda ikkita kichik tayoqcha va bitta cho‘zinchoq doira shaklini yozadilar.

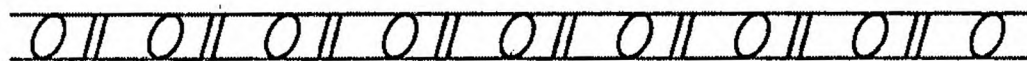

48-rasm

Cho‘zinchoq doira shaklining orasiga qo‘yilgan bu kichik tayoqchalar uning qiyaligini saqlab yozishga yordam beradi.

*Yettinchi guruh mashqlari:*

*Darsning maqsadi.* Kichik harf elementlarining qo‘shib yozilishini va ularning orasidagi masofani to‘g‘ri saqlashga o‘rgatish.

*Vazifa.* Tagi ilmoqli kichik tayoqcha elementini mashq qildirish va ularni bir-biriga qo‘shib yozishga o‘rgatish:



49-rasm

Bu topshiriqning to'g'ri yoki noto'g'ri bajarilganini ikki element o'rtasidagi bo'shliqqa boshqa rangli qalam bilan nuqta qo'ydirish orqali ham bilish mumkin:



50-rasm

Agar o'quvchi vazifani to'g'ri bajargan bo'lsa, nuqta harf elementlari orasiga to'g'ri joylashadi, aksincha, noto'g'ri bo'lsa, nuqta uchun joy qolmaydi. Bunday usul bilan vazifani tekshirish ularda uchraydigan xatolarni oldini olishning birdan-bir to'g'ri yo'lidir.

*Sakkizinchi guruh mashqlari:*

*Darsning maqsadi.* "Uzunroq" va "kaltaroq" tushunchasini anglatish

*Vazifa.* Ikki xil uzunlikdagi tayoqcha elementlarini yozib ko'rsatish:

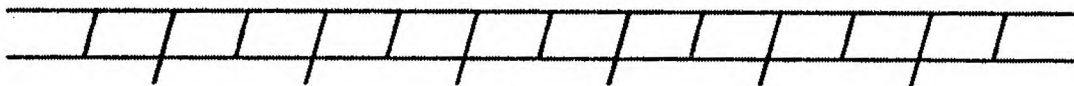

51-rasm

Bu vazifa ham rangli qalam bilan bajariladi. O'quvchilar bu tayoqchalarning qaysi biri uzun, qaysi biri kalta ekanini solishtirib ko'radilar.

*To'qqizinchi guruh mashqlari:*

*Darsning maqsadi.* Harf elementlarini bir qatorga to'g'ri joylashtirishga o'rgatish.

*Birinchi vazifa.* O'quvchilarga bir qator cho'zinchoq doira shaklini yozdirib mashq qildirish.

*Ikkinchi vazifa.* O'quvchilarga ko'k rangli qalam bilan cho'zinchoq doira shakli ichiga har xil masofada tayoqchalar chizib chiqishni topshirish.

Har bir tayoqcha olma shaklining o'rta qismini, ya'ni uning o'ng yoki chap tomonlari vazifasini bajaradi. Olma shaklining tashqarisiga ham kichik tayoqcha chiziladi, bu esa uning bandi hisoblanadi.



52-rasm

Tayyorgarlik mashqlarini bunday tashkil etish o'quvchilarni avtoruchka bilan yozishga tayyorlashda muhim rol oynaydi. Ammo tayyorgarlik davrida o'quvchilar yozuvga taalluqli bo'lgan hamma malakalarni to'liq hosil qiladilar deb bo'lmaydi. Shuning uchun ayrim tayyorgarlik mashqlarini harflarni o'rgatish davrida ham olib borish mumkin. Masalan, kichik "y" harfini yozishga o'rgatishda uning ikkinchi tagi tugunchakli elementini yozishda qiynalishlari mumkin.

Yuqorida ko'rsatilgan tayyorgarlik mashqlarini o'qituvchi o'quvchilarning iqtidoriga qarab biroz soddalashtirishi yoki, aksincha, murakkabroq qilib yozdirishi mumkin.

"Yozuv daftar"larida harflarning eng ko'p qo'llaniladigan asosiy elementlari qo'shib yozish uchun mo'ljallangan ayrim mashqlar ham berilgan. Bu mashqlar o'quvchilarning qo'l harakatini uzmasdan qo'shib yozishlarida katta rol o'ynaydi.

Ayrim mashqlarda harf elementlari nuqtalar bilan qo'shib berilgan, bunday vazifa o'quvchilarning chamalash qobiliyatlarini o'stirishda katta yordam beradi.

"Yozuv daftar"laridagi mashqlarining ko'pchiligida elementlar aralash beriladi, chunonchi, bir qatorda kichik tayoqcha, cho'zinchoq doira shakli va boshqalar.

O'quvchilar uchun tanish bo'lgan elementlarni bunday aralash holda berish ularni yozuvga tayyorlashda muhim rol o'ynaydi, chunki bir qator yozuvda bir necha xil element takrorlanadi. Mashqlarni bunday tuzish takrorlash vazifasini ham bajaradi.

«Yozuv daftari»da namunalar berilgan bo'lsa ham sinfda husnixat mashqlari o'qituvchi tomonidan doskada yozib ko'rsatilgan namunalar asosida olib boriladi. Shuning uchun har bir o'qituvchidan harf shaklining yozilishini yaxshi bilishi talab etiladi.

«Yozuv daftari»da berilgan namunalar bilan o'qituvchining yozib ko'rsatgan namunasi o'rtasida farq bo'lmasligi kerak.



O'qituvchi yangi materialni to'liq tushuntirib bergach, shu materialni «Yozuv daftari»dan qarab yozishga ruxsat etadi. O'tilmagan harf elementi yoki harfni mustaqil yozishga ruxsat etilmaydi.

#### **4.2 Alifbegacha va alifbeni o'tish davrida yozuv darslarini tashkil etish**

O'quvchilar alifbega tayyorgarlik davrida ayrim mashqlarni bajargan bo'lishlariga qaramay o'qituvchi navbatdagi darsni e'lon qilishi bilan birga yozuv qurollarini qayta tekshirib chiqishi va quyidagi vazifalarni bajarishni maqsad qilib qo'yishi lozim:

1. Barmoq va qo'l muskullarining harakatini oshiruvchi jismoniy mashqlarni o'tkazish.

2. Doskaga mashqni yozib ko'rsatish va asosiy diqqatni qayerga jalb etishni tushuntirish (ayrim o'quvchilar harfni qanday yozishni aytib berishlari mumkin).

3. «Yozuv daftari»dan foydalanish va yozishni qayerdan boshlashni tushuntirish.

4. Partada to'g'ri o'tirish, ruchkani to'g'ri tutish qoidalarini eslatib o'tish.

5. Har bir qatorga nechta harf yozishni tushuntirish, o'quvchilarning yozuvini muntazam kuzatib borish.

6. Ishning birinchi qismi tugagandan so'ng (o'qituvchining savoliga qarab) o'quvchilarning yozuvlarini doskada namuna bilan solishtirib, yo'l qo'ygan xatolarni topishga o'rgatish.

7. Topshiriqni qayta tushuntirish orqali o'quvchilardagi kamchiliklarni yo'qotish.

8. Jismoniy mashq daqiqalarini o'tkazish.

9. Ko'z bilan daftar orasidagi masofani tog'ri saqlashga o'rgatish.

10. Har bir mashqni bajarishda ko'rsatmalar berish.

Yuqorida ko'rsatilgan talablarni o'qituvchi doim amalda qo'llashi lozim. Shu bilan bir qatorda, bu davrda o'quvchilarni asta-sekin «Yozuv daftari»dan tog'ri foydalanishga o'rgatib

buorah zarur. O'qituvchining ko'rsatmaniga binoan, o'quvchi dastardan zarur mashqni topishi va bajarishi lozim. Alifbegacha bo'lgan davrdan boshlab harf va uning elementlarini bir xil balandlikda qiyalikda va qalinlikda yozishga qaratiladi.

Ko'chirib yozish mashqlari uchun esa ayrim harf elementlari emas, balki alohida guruhlar beriladi.

Alifbegacha bo'lgan davrda bu talablarning amalga oshirilishi alifbe davrida darsni yanada samaraliroq olib borish uchun imkoniyat yaratadi.

Alifbeni o'tish davrida o'quvchilar nutq tovushlari bilan amaliy tanishadilar, ularni so'z tuzishga, so'z va gaplarni o'qishga hamda ayrim elementlar, harflar ishtirokida so'z va gaplarni yozishga o'rgatish juda muhimdir.

Bu davrda o'quvchilarga harf va uning elementlari alifbe kitobida ko'rsatilgan tartibda o'rgatiladi.

O'quvchilarga vaqti-vaqti bilan yozuv gigiyenasi qoidalarini eslatib turish lozim, chunki ayrim o'quvchilar yozuv bilan mashg'ul bo'lib, yozuv gigiyenasi qoidalarini unutib qo'yadilar.

Alifbeni o'tish davrida bajariladigan asosiy grafik ishlar quyidagilardan iborat bo'lishi kerak:

1. Kichik va bosh harflarni alifbe tartibida yozish.
2. Bo'g'in va so'zlarda harflarni qo'shib yozish.
3. Qo'l harakatini uzmay yozishga tayyorlash.
4. Harflarning qiyaligini va enini to'g'ri saqlashga o'rgatish.

O'qituvchi ayrim harflarning elementini noto'g'ri yozayotgan o'quvchilarga shu elementning to'g'ri yozilishini amalda ko'rsatib berishi lozim. Bu davrda o'quvchilarda harflarni to'liq yozmaslik yoki almashtirib yozish kabi xatolarni aniqlash mumkin. Alifbeni o'tish davrida o'quvchilarning yozayotgan matnlarini uch xil yo'l bilan tahlil qilish mumkin:

- a) so'zlarning tarkibini aniqlash;
- b) so'zlarning ma'naviy tomonini aniqlash;
- d) mashqlarning grafik tasviri ustida ishlash.

Shuning uchun ham "Yozuv daftari"dagi mashqlarning joylanishi "Alifbe" kitobi asosida beriladi.

Bu mashqlar harf, soʻz va gaplardan iborat. Oʻqituvchi soʻzlarni yozdirishga boshlashdan oldin, bu harflarning boshqa harflar bilan bogʻlanishini ham tushuntirib berishi lozim. Masalan, “ma”, “na” boʻgʻinlarini yozishdan oldin, kichik “m”, “n” harflarini kichik “a” harfi bilan qoʻl harakatini uzmasdan bogʻlab yozishni quyidagicha tushuntirish lozim.

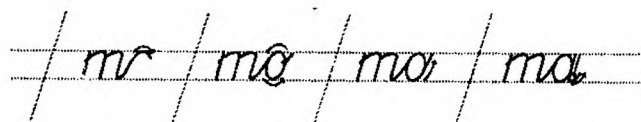

53-rasm

Alifbedagi hamma harflarni elementlarga boʻlib yozish shart emas, faqat ayrim shakli murakkab boʻlgan harflarning elementlarini alohida yozib koʻrsatish va mashq qilidirish mumkin.

Alifbeni oʻtish davrida oʻquvchilarni boʻgʻinlab yozishga, keyinroq esa soʻzlarni bir butun qilib yozishga oʻrgatiladi.

Ayrim oʻquvchilar soʻzlarni yozishda harflarni alohida-alohida yozishga harakat qiladilar, bunga yoʻl qoʻymaslik kerak. Chunki harflarni bunday yozish natijasida ayrim harflarni soʻzda tushirib qoldiradilar, yoki almashtirib yozadilar. Bu davrda oʻquvchilarni yoddan yozishga oʻrgatish uchun quyidagiga oʻxshash topsiriqlarni berib borish lozim: “Matnni oʻqi, uning yozilishiga qara, esda tut, doskaga qaramay yoz, oʻqi, namuna bilan solishtirib koʻr” va h.k.

«Yozuv daftarlari»ni bunday topshiriqlar asosida bajarish oʻquvchilarning esda saqlash malakalarini oʻstiradi va imlo xatolarini kamaytiradi.

Alifbeni oʻtish davrining oxiriga kelib, koʻpchilik oʻquvchilarning yozuv malakalari ancha mustahkamlanadi, lekin bunga qanoatlanmasdan, yozuvga oʻrgatish malakasini takomillashtirib borish zarur. Ammo ayrim oʻqituvchilar bu davrda yozuv darsini oʻtish uchun reja tuzishda qiynaladilar. Shuning uchun quyida alifbeni oʻtish davrida oʻtkaziladigan darsning taxminiy rejasini keltiramiz.

*Darsning mavzusi.* Kichik “p” harfini toʻgʻri va chiroyli yozishga oʻrgatish.

*Darsning rejası.*

1. Oldingi darsda “Alifbe” kitobidan oʻqigan harfni qaytarish.

2. Yangi dars mavzusini bayon qilish.
3. Ko'rgazmali qurollar yordamida yozma va bosma shakldagi harflarni bir-biridan farqini solishtirib ko'rsatish.
4. Kichik "p" harfining elementlari bilan tanishtirish.
5. O'quvchilarga kichik "p" harfining elementlarini qo'shib yozilishini tushuntirish.
6. O'quvchilarni yozuvga tayyorlash: partada to'g'ri o'tirish, ruchkani to'g'ri ushlab qoidalarini amalda ko'rsatish.
7. Qo'l va barmoq muskullarini o'stiruvchi jismoniy mashqlarni bajartirish.
8. Kichik "p" harfi ishtirok etgan so'zlarni yozish.
9. Kichik "p" harfining boshqa harflar bilan bog'lanishini ko'rsatish.
10. Darsni yakunlab, uyga vazifa berish.

*Darsning borishi.*

- Bolalar, oldingi darsda "Alifbe" kitobidan qaysi tovushni o'tgan edik? Endi shu tovush bilan shunday so'z tuzingki, u so'zning o'rtasida, oxirida va boshida kelsin (o'quvchilar so'z topadilar). Kesma harflar ichidan kichik "p" harfini toping. Mana bu kichik "p" harfining bosma shakli. Endi sizlar bilan shu harfning yozilishini o'rganamiz (o'qituvchi doskada ko'rsatadi). Qarang, men qaysi tomondan boshlab yozayapman va qaysi tomonga qo'limni yo'naltiryapman (o'quvchilar diqqat bilan o'qituvchining qo'l harakatini kuzatadilar).

Kichik "p" harfi ikki elementdan tuzilgan bo'lib, birinchi elementi uzun tayoqcha shaklida bo'ladi. Ikkinchi elementi kichik cho'zinchoq doira shaklida yoziladi.

Ammo yozayotganda har ikkala elementni bir-biriga qo'shib yozamiz, bu harfni yozishda qo'lingizni uzmasdan yozishga harakat qiling.

Bu harfni yozishda uning qiyaligiga alohida e'tibor bering. U daftarning siyrak qiya chizig'iga parallel bo'lsin:

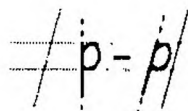

54-rasm

Avtoruchkani chiziqning ustidan qayta yurgizishda uni yo‘g‘on yoki ikki qavat tuguncha qilib yubormang:

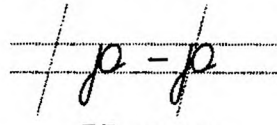

55-rasm

– Qani bolalar, bu harfni yozishga boshlashdan oldin, yozish vaqtida partada qanday o‘tirish lozimligini aytib bering-chi? O‘yog‘imiz qayerda turishi kerak? Gavdani qanday tutamiz? (O‘quvchilar javob beradilar.) Ruchkani qaysi barmog‘imiz bilan ushlaymiz? Ko‘rsatkich barmog‘imiz qayerda turadi? Avtoruchkani qanday ushlayotganimizni tekshrib ko‘ramiz. “Bir” deganda ko‘rsatkich barmog‘imizni ko‘taramiz, “ikki” deganda tushiramiz.

Endi daftarlarimiz to‘g‘ri turganligini tekshiramiz. Daftarning chetki qirralarini partaning ustidagi qiya chiziqqa to‘g‘rilab olamiz. Harfni yozishga boshlaymiz.

Siz ham harflarni daftaringizda ko‘rsatgandek qilib bir tekis yozing. Bir qatorda 10 tadan ortiq harf yozmang, undan ko‘p yozsangiz harflar zichlashib, yozuvingiz xunuklashadi.

Shundan keyin o‘qituvchi o‘quvchilarning yozuvlarini tekshirib chiqib, zarur bo‘lsa, tegishli ko‘rsatmalarni beradi, o‘quvchilar yana ikki qator yozib mashq qiladilar.

O‘quvchilar kichik “p” harfini yozish malakasini egallab olganlaridan keyin, *piyoz, kaptar, kapalak* kabi so‘zlar yozdiriladi.

O‘quvchilarga so‘zlarni yozdirishdan avval o‘qituvchi doskada ularning bog‘lanishini ko‘rsatib beradi va kichik “p” harfining o‘zidan oldin va keyin kelgan harflar bilan qanday qo‘shib yozilishini eslatib o‘tadi.

### **4.3. Alifbedan keyingi davrda chiroyli yozuv darsini tashkil etish**

Yuqorida ko‘rsatib o‘tilganidek, o‘quv yilining to‘rtinchi choragidan boshlab haftada bir marta husnixat uchun alohida dars soati ajratiladi. Bu davrda bolalarning yozuv malakalari shakllanishda muhim rol o‘ynaydi, chunki husnixat mashqlari ona tili darslari bilan bir vaqtda olib boriladi.

**Ammo alifboda keyingi davrda yozuvga o'rgatish sharoitlari biroz o'zgaradi, chunki o'quvchilar endi yozuv daftarida emma, balki oddiy ikki chizikli daftarda yozib mashq qiladilar. Ular endi ko'proq o'qituvchi tomonidan ko'rsatilgan namunalariga suyanadilar. Bu davrda o'quvchilarga alifbe davrida yaxshi o'zlashtirilmagan va yozilishi murakkab bo'lgan harflar ustida mashq o'tkaziladi. Ayniqsa, yozilishi murakkab kichik f, h, k, q, g, b harflari va katta A, F, E, I, K, N, P, R, G, G' harflarini ko'proq mashq qildirish lozim.**

Bu davrda chiroyli yozuv darslarining rejasini quyidagicha tuzish mumkin:

*Birinchi dars.* Katta va kichik M – m, H – h, K – k harflarini taqqoslab yozish, ularning bir-biriga nisbatini aniqlash, shu harflar ishtirokida so'z va bo'g'inlarni yozib mashq qilish.

*Ikkinchi dars.* Katta A, N, D va kichik y, l, t harflarini yozib mashq qilish.

*Uchinchi dars.* Katta O, Q, X, O' va kichik g, q, g', p, d harflarini yozib mashq qilish.

*To'rtinchi dars.* Katta T, F, B, P, R va kichik h, k, f harflarini yozib mashq qilish.

*Beshinchi dars.* Katta E, S, Z va kichik r, v, s, ch, sh harflarini yozib mashq qilishi.

Bu davrda chiroyli yozuv darslarining mazmuni savod o'rgatish davriga nisbatan yozuv malakalarini yanada kuchliroq shakllantirib borishga qaratiladi. Ammo 6–7 yoshli bolalarning qo'l va barmoq muskullarini charchatib qo'ymaslik kerak. Shuning uchun har bir yozuv darsida 2–3 marta jismoniy mashq daqiqalari o'tkazilishi lozim. Mashqlar o'tirgan va turgan holatda yoki musiqa sadolari ostida o'tkazilishi ham mumkin. Bunday mashqlar o'quvchilarning kayfiyatini ko'taradi va ishlash qobiliyatini tiklaydi.

Bu davrda chiroyli yozuv darslarida turli ko'rgazmali qurollardan foydalanish ham yaxshi natijalar beradi.

Xulosa qilib aytganda chiroyli yozuv darslari gigiyenik va metodik talablarga javob berishi zarur.

Birinchi sinfda barcha kichik va bosh harflarning yozilishi qoidalarini o'quvchilar to'la o'zlashtirib olganlaridan so'ng, na-

muna sifatida ayrim kichik matnlarni yozdirib, tinish belgilarini qo'llashni mashq qildirish lozim.

#### 4.4. Tinish belgilarining yozilishi

1. Nuqta (.) yozma va bosma matnlarda daftar satri chizig'ining ustiga dumaloq shaklda qo'yiladi:



56-rasm

2. So'roq (?) belgisi yarim doira shaklida yozdirilib, pastga qarab to'g'ri chiziq shaklida tushadi. To'g'ri chiziqning tagidagi nuqta satr chizig'ining ustiga qo'yiladi.



57-rasm

3. Undov (!) belgisi to'g'ri tayoqcha va nuqtadan iborat bo'lib, to'g'ri tayoqchaning tagidagi nuqta satr chizig'ining ustiga qo'yiladi:

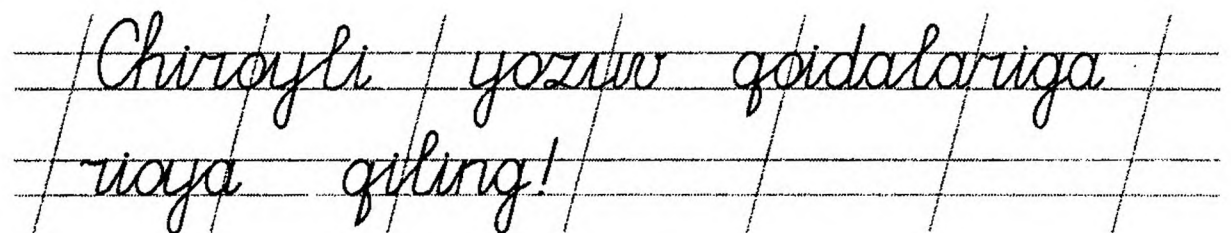

58-rasm

4. Ko'p nuqta (...) daftar satri chizig'ining ustiga qo'yiladi. Ko'p nuqta so'roq va undov belgisidan keyin qo'yiladi. Kerak bo'lsa, so'roq yoki undov belgisidan keyin faqat ikki nuqta qo'yiladi: #57

Biz bog'lar yaratdik...  
Yangi yerlar ochdik!

59-rasm

5. Vergul (,) nuqta bilan boshlanib, uning nuqtasi satr chizig'ining ustida, kichik chiziqchasi esa chiziqdan pastga tushadi:

Akmal, bugun qayerga  
borasan?

60-rasm

6. Nuqtali vergulning (;) nuqtasi vergulning ustiga qo'yiladi:

Ular uchta edi; undan-bundan  
gaplashib otirishardi.

61-rasm

7. Ikki nuqta (:) daftar satr chizig'ining ichiga qo'yiladi.

Solishtirib ko'raylik. Kimning  
xati chiroyli?

62-rasm

8. Tire (—) tinish belgisi chiziqcha (defis) dan uzunligi bilan farq qiladi. Bu belgi satr chizig'ining o'rtasiga qo'yiladi: #61

Barho - adobli qiz. | — |

63-rasm



9. Defis (-) tirening uchdan bir qismi uzunligida qo'yiladi:

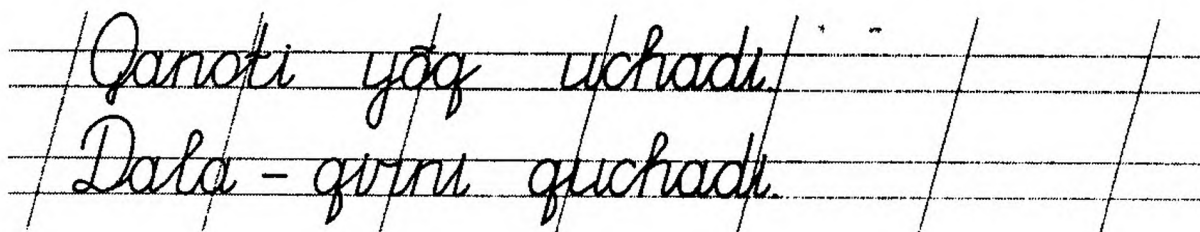

64-rasm

10. Qavs ( ) yozuvda tinish belgisi sifatida ishlatiladi. Ochiladigan va yopiladigan qavslar yarim yoy shaklida yoziladi. Kichik qavsning uchdan bir qismi daftar chizig'ining tagiga tushib turadi:

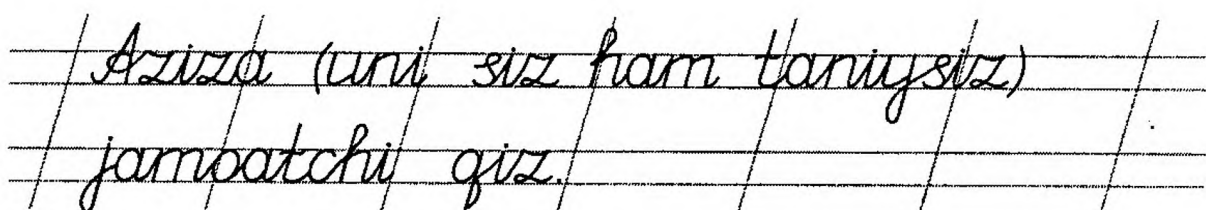

65-rasm

11. Qo'shtirnoq (" ") qo'shaloq vergulga o'hshab ochiladi va yopiladi.

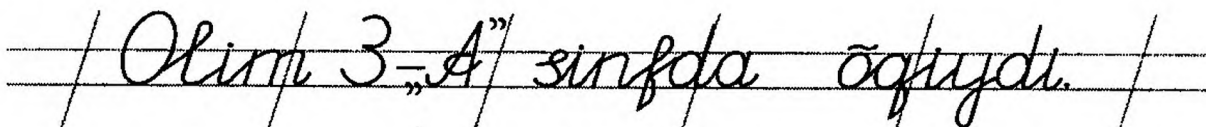

66-rasm

12. Tutuq belgisi (') vergul shakliga o'xshash yoziladi va uning nuqtali qismi satr chizig'ining ustida turadi.

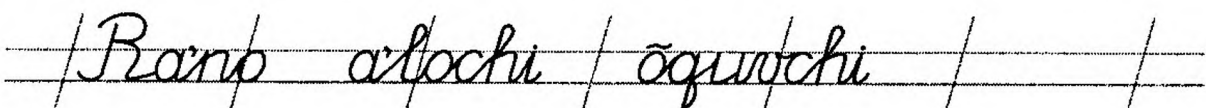

67-rasm

#### 4.5. Matematik raqamlarni yozish

Matematika darslarida beriladigan topshiriq hamda masalalarda raqamlarni to'g'ri va chiroyli yozishga o'rgatish maqsadga muvofiqdir.

«Matematika daftari»da yozuv mashqlarini bajarishda o'qituvchi bolalarda charchash alomatlarini sezishi bilan, bar-

moq muskullarini oshiruvchi jismoniy mashqlarni amalga oshirishi lozim.

Kichik yoshdagi o'quvchilarning barmoq va qo'l muskulari yaxshi rivojlanmaganligini hisobga olib, oddiy katak daf-targa (5x5 mm) yozdirish talab etiladi. Bunday kataklar ichida raqamlarni yozishga o'rgatish va boshqa matematik yozuvlarni bajarish ancha oson.

O'quvchilarni raqamlarni yozishga o'rgatish jarayonida ko'zlangan maqsadga erishish uchun yozuv mashqlarini to'g'ri tashkil etish va uning uslublaridan to'g'ri foydalanish lozim. Bolalarni raqamlarni to'g'ri yozishga o'rgatishda mustaqil va amaliy ishlarga ham alohida e'tibor berish kerak. Chunki o'quvchilar harflarni bo'yash, kutaklarga joylashtirish orqali ham yozuv malakasini egallashga o'rganadilar.

Yozuv mashqlariga o'xshash matematik raqamlarni yozish uchun ham qator tayyorgarlik mashqlarini o'tkazish lozim. Bunda o'qituvchi har bir raqam katak ichida qanday joylashishi-ni, qanday elementlardan iborat ekanligini, yozilish harakatini, har bir raqam katak ichida qanday holatda turishini doskada amaliy ko'rsatib berishi lozim.

Har bir katak tik va ko'ndalang chiziqlarning kesishishidan ho-sil bo'ladi. Bolalarga ham tik va ko'ndalang chiziqlar mavjudligini aytib, ayrim elementlarni yozishda tik va ko'ndalang chiziqlarga e'tibor berishlari eslatib o'tiladi.

«Matematika daftari»ga raqamlarni yozishdan oldin quyi-dagi tayyorgarlik mashqlarini o'tkazish maqsadga muvofiqdir.

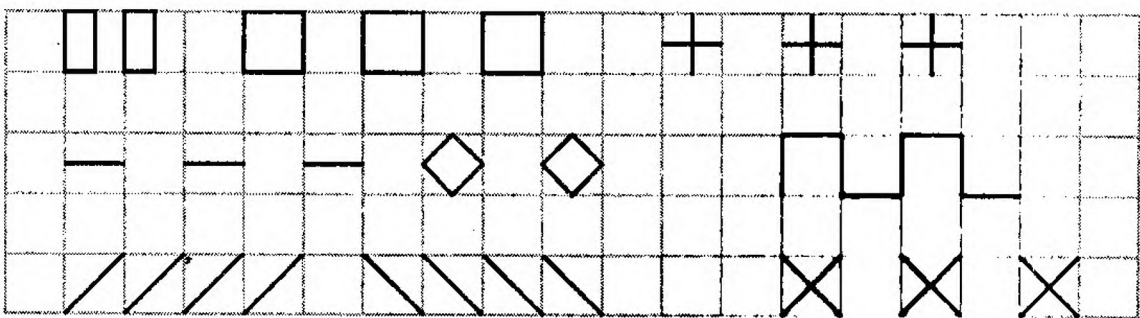

68-rasm

Bu mashqlar bolalarning qo'l va barmoq muskullarini o'stirish bilan birga ularni kataklar orasini chamalab yozishga o'rgatadi.

Bolalar bilan tayyorgarlik mashqlarini o'tkazish vaqtida kataklarning "o'ng" va "chap" tomonlari, "pastki", "ustki", "ko'ndalang" va "tik" chiziqlar haqida ham tushunchalar beriladi.

Bolalar bilan kataklarni teng bo'laklarga bo'lish, kataklarning o'rtasini topish uchun quyidagicha mashqlarni o'tkazish lozim.

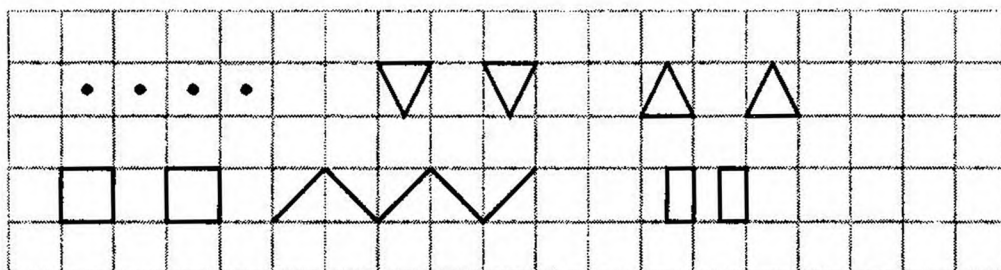

69-rasm

Bu mashqlar bolalarga ayirish, qo'shish tenglik belgilarini to'g'ri yozishga yordam beradi.

Tayyorgarlik mashqlari tugagandan so'ng, o'quvchilarni raqamlarni yozishga o'rgatiladi.

Raqamlarni to'g'ri yozish uchun quyidagi talablarga amal qilish kerak:

1. Hamma raqamlar kataklar ichida to'ldirib, bir tomonga qiya qilib yoziladi.

2. Raqamlarning eni balandligining  $\frac{2}{3}$  qismida yoziladi.

3. Har bir raqamni yozdirishdan oldin u qanday elementlardan tuzilganligini va yozilish harakatlarini doskada amaliy ko'rsatiladi.

4. Namuna tarzida yozib ko'rsatilayotgan raqam doskada katta hajmda bo'lib, har bir o'quvchiga ko'rinib turishi lozim.

5. O'quvchilar o'qituvchi ko'rsatmasi asosida havoda mashq qilganlaridan so'ng yozishga ruxsat etiladi.

6. O'quvchilarning yozgan raqamlarini o'qituvchi muntazam kuzatib, tegishli yordam berib borishi zarur.

Ayrim o'qituvchilar raqamlarni yozish qoidalarini o'zlari ham bilmasliklari mumkin, shuning uchun quyida raqamlarning yozilish qoidalarini ko'rsatib o'tamiz.

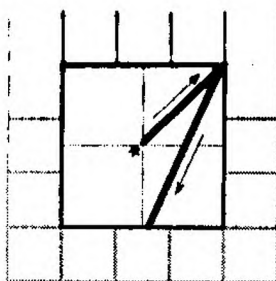

70-rasm

1 raqami ikki tayoqchadan iborat bo‘lib, uzun tayoqcha daftar katagining yuqori bur-chagidan pastki ko‘ndalang chiziqning o‘rtasigacha qiya qilib tushiriladi. Kichik ta-yoqcha bilan uzun tayoqcha, qo‘l harakatini uzmasdan bir butun shaklda yoziladi.



71-rasm

2 raqami yozuvdagi so‘roq belgisiga o‘xshash bo‘lib, bir butun shaklda yoziladi, pastki to‘lqinsimon chizig‘i daftar pastki chizig‘ining ustida joylashadi. Uni tuguncha yoki to‘g‘ri shaklda yozish mumkin emas.

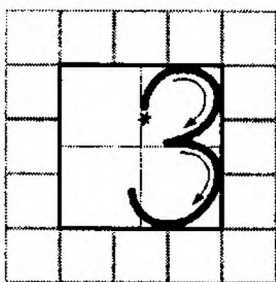

72-rasm

3 raqami ikki elementdan, ustki va pastki yarim doiralardan iborat bo‘lib, qo‘l harakati uzilmay bir-biriga bog‘lab yoziladi. Bu raqam-ni yozishda uning qiyaligiga e‘tibor berish lozim.

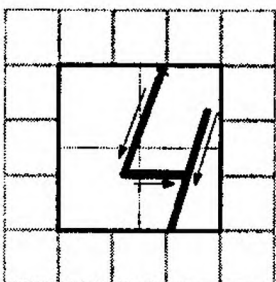

73-rasm

4 raqami uch element “tayoqcha” lardan iborat bo‘lib, uchinchi tayoqchani yozishda qo‘l harkati uziladi. Uning birinchi tayoqchasi daf-tar katagining yuqori chizig‘iga o‘rtasidan boshlanib, bir tomonga qiya holatda katakning o‘rtasidan bir oz pastroqqa tushiriladi va o‘ng tomonga qo‘l harakatini uzmasdan ko‘ndalang chiziq chiziladi.

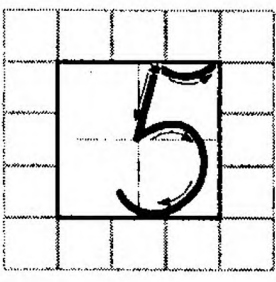

74-rasm

5 raqami uch elementdan iborat bo‘lib, birinchi kichik yoy shaklidagi elementi yoziladi, so‘ngra kichik tayoqcha va o‘ng yarim doira shaklidagi elementlari qo‘l harakatini uzmasdan bog‘lab yoziladi.

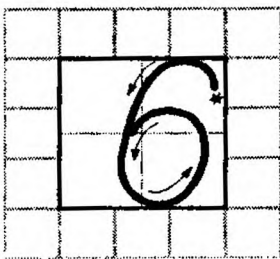

75-rasm

6 raqami bir butun shaklda yoziladi, u chap yarim cho'zinchoq, doiradan iborat.

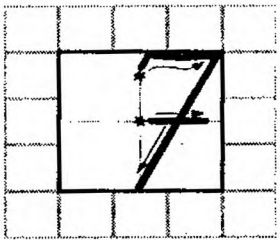

76-rasm

7 raqami uch elementdan iborat bo'lib, kichik to'liqinsimon chiziqdan iborat. Kichik ko'ndalang tayoqcha, uzun tayoqchani teng o'rtasida bo'lishi shart.

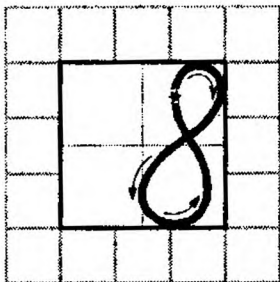

77-rasm

8 raqami kichik va katta cho'zinchoq doiralardan iborat bo'lib, butun shaklda qo'l harakatini uzmay yoziladi.

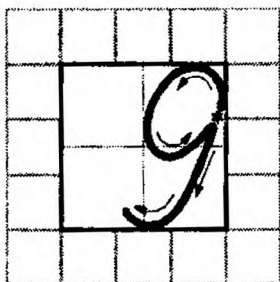

78-rasm

9 raqami kichik cho'zinchoq doira va o'ng yarim cho'zinchoq yarim doiradan iborat bolib, bir butun shaklda yoziladi.

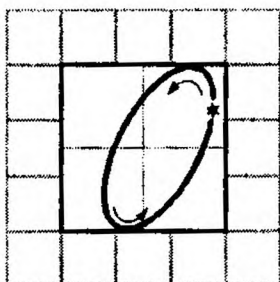

79-rasm

0 nol alifbedagi "o" harfi shaklida quyidagicha yoziladi.

Yuqorida ko'rsatib o'tilgan barcha qoidalarni o'qituvchi kundalik dars jarayonida o'quvchilarga eslatib, ko'rsatib borishi lozim.

Har bir o'quvchi raqamlarni yozishda qayerdan boshlashni, katak ichida qanday joylashtirish, qayerda tugatishni yaxshi o'rganib olgan taqdirdagina xatoga yo'l qo'ymaydi.

O'quvchilar oddiy katak daftarga o'tganlaridan so'ng, raqamlarning o'lchami maydalashib boradi, chunki misol va

masalularni yechishda raqamlar bir-biri bilan qo‘shilib ketmasligi kerak. Shuning uchun raqamlarni katak daftarning ko‘ndalang chizig‘i ustida yozish mashq qildiriladi.

		4	□	1				3	□	2				1	□	3		
		2	□	3				2	□	2				4	□	3		

80-rasm

Matematika darslarida ham yozuvning sifat va samaradorligini oshirish uchun umumiy metodik, gigiyenik va kallografik talablar qo‘yiladi.

Maktab dasturida ko‘rsatilganidek, bolalarning yozuvlari toza, aniq va chiroyli bo‘lishi kerak.

Bu talablarni har bir o‘quvchi yaxshi bilishi va esdan chiqarmasligi lozim, shundagina “Ta’lim to‘g‘risida”gi Qonunni bajargan bo‘lamiz.

#### 4.6. 2-sinfda chiroyli yozuv darslarini tashkil etish

2-sinfda chiroyli yozuv malakasi birinchi sinfga nisbatan ancha keng va chuqur o‘rgatiladi. Shuning uchun ham yil davomida husnixat uchun 34 soat vaqt ajratiladi.

Buning sababi o‘quvchilarning 1-sinfda chiroyli yozuvdan olgan bilim va malakalari yozgi ta’tilda ancha esdan chiqadi. Shu bilan birga o‘qishning birinchi kunidan boshlab ular ona tili darsligidan foydalanadilar. Bu darslikda husnixat malakasini shakllantirish uchun hech qanday ko‘rsatma berilmagan.

Ikkinchi sinfda chiroyli yozuv darslarini tashkil etishda alifbodagi barcha harflarni guruhlarga ajratib yozish talab etiladi.

Shuningdek, ikkinchi sinfda chiroyli yozuv malakasini shakllantirish quyidagi vazifalarni o‘z ichiga oladi:

1. Partada to‘g‘ri o‘tirish, daftarni to‘g‘ri tutish va ruchkani to‘g‘ri ushlash.

2. O'quvchilarda chiroyli yozishga qiziqish uyg'otish.
3. Husnixat darslarini sanoq-ohang, usullari va jismoniy mashqlar bilan bog'lab olib borish.
4. O'quvchilarning chamalab yozish qobiliyatlarini o'stiruvchi mashqlarni bajartirish.
5. Qo'l va barmoq muskullari harakatini o'stiruvchi mashqlarni bajartirish.
6. Harflarni qo'l harkatini uzmasdan bog'lab yozishga o'rgatish.
7. Kichik va bosh harflarni guruhlariga ajratib yozishga o'rgatish.
8. Xato yozilgan harflar ustida mashq qilish.
9. Sinf doskasiga yozib mashq qilish.
10. "Kimning xati chiroyli" mavzusida ko'rik-tanlov o'tkazish.

Husnixat darslarini tashkil etish uchun har bir o'qituvchi yuqorida ko'rsatib o'tilgan talablarni bajarishi va unga amal qilishi lozim.

Quyida biz 2-sinfda o'tkaziladigan bir soatlik chiroyli yozuv darsining namunasini keltiramiz. Qolgan darslarning esa qisqacha mazmunini va o'rgatiladigan harflarning guruhini ko'rsatib o'tamiz.

Ushbu dars namunasidan o'qituvchilar boshqa mavzularni o'tishda ham foydalanishlari mumkin.

*Mavzu: Kichik "m" harfini yozishga o'rgatish.*

*Maqsad.:* O'quvchilarni kichik "m" harfini to'g'ri va chiroyli yozishga o'rgatish.

*Darsni jihozlash.* "Yozuv vaqtida to'g'ri o'tir" nomli plakat, kichik "m" harfini yozish qoidalari kattalashtirib ko'rsatilgan jadval.

*Darsning rejasi:*

1. Darsning tashkiliy qismi.
2. Chiroyli yozuv qoidalari haqida suhbat.
3. Panja va barmoq muskullarining harakatini o'stiruvchi mashqlar.
4. Kichik "m" harfini doskada yozib ko'rsatish.

5. Kichik “m” harfining yozma va bosma shakllarini taq-qoslab ko’rsatish.

6. Harflarning shaklini daftarga yozdirish.

7. Jismoniy mashq o’tkazish.

8. Kichik “m” harfini qo’l harakatini uzmasdan bog‘lab yozishga o’rgatish.

9. Kichik “m” harfining boshqa harflar bilan bog‘lanishini mashq qilish.

10. Uyga vazifa berish.

11. Chiroyli yozgan o’quvchilarning ishlarini ko’rsatib, rag‘batlantirish.

*Darsning borishi:*

1. O’quvchilarning darsga tayyorgarliklarini har bir o’quvchining oldida daftar, ruchka borligini tekshirib, yozuv daftarlarini ko’rib chiqish.

2. Sinfga osib qo’yilgan “Yozish vaqtida to’g’ri o’tir!” nomli plakatdan foydalanib, o’quvchilarning o’tirishlarini tekshirib chiqish, daftarni to’g’ri tutish qoidalarini o’rgatish.

3. O’quvchilarga barmoqlarning harkatini o’stiruvchi mashqlar bajartiriladi. Bunday mashqlarni o’tirgan holda bajartirish mumkin. Chunonchi, qo’llarimizni oldinga uzatib, barmoqlarimizni harakatlantiramiz. “Bir” deganda, barmoqlarimizni ochamiz, “ikki” deganda barmoqlarimizni yopamiz (bu mashq 6–7 marta takrorlanadi).

Sinfdagi jismoniy mashq daqiqalarini o’tkazish nafaqat ta’lim-tarbiya, gigiyena vazifalarini bajarish, balki bolalarning jismoniy jihatdan sog‘lom o’sishiga, qaddi qomatining to’g’ri va erkin shakllanishiga yordam beradi.

4. Kichik “m” harfining yozilishini mashq qilish. O’qituvchi doskada “m” harfini, uning elementlarini va qanday yozilishini tushuntirib beradi. Shundan so’ng “m” harfini doskaga yozib ko’rsatadi. O’quvchilar esa uning yozilishini diqqat bilan kuzatadilar. O’qituvchi doskada harf elementlarini tushuntirish bilan birga uning bir butun shaklda yozilishini ham eslatib o’tadi.

5. O’qituvchi bosma va yozma “m” harfini bir-biri bilan solishtirib ko’rsatadi. O’quvchilarga kichik “m” harfining bosma



va yozma shakllarini bunday taqqoslab ko'rsatishning ahamiyati katta, chunki ko'pchilik o'quvchilar ayrim harflarni kitobdagi bosma shakliga o'xshatib yozadilar.

6. Kichik "m" harfinig birinchi elementini yana qayta doskada ko'rsatib berish shart.

Shundan so'ng o'quvchilarga daftarlarida qizil siyoh bilan yozib ko'rsatilgan joyni topib, uning davomidan yozishni davom ettirish topshiriladi.

Bu harfni yozishda pastdan yuqoriga qiya chiziqcha chiziladi, yuqoridan pastga kichik tayoqcha tushiriladi va qo'l harakatini uzmasdan, yana tagi ilmoqli ikkinchi kichik tayoqcha tushiriladi.

7. O'quvchilarni navbat bilan turg'azib, oldin o'rganilgan badantarbiya mashqlaridan 2–3 tasini bajartiriladi. Bu mashqlar 2–3 daqiqadan oshmasligi kerak. Mashq tugagandan so'ng yana yozuv mashqlari davom ettiriladi.

8. O'qituvchi doskada kichik "m" harfini elementlarga ajratmay, bir butun shaklda yozilishini ko'rsatib beradi. O'quvchilar yozishni yana davom ettiradilar.

9. Kichik "m" harfining bir necha kichik harflar bilan bog'lanishi ko'rsatib beriladi, o'quvchilar esa o'z daftarlarida bajaradilar.

10. *Uyga vazifa.* Daftarga ikki qator kichik "m" harfini va shu harf bilan bog'langan so'zlarni yozib kelish topshiriladi. O'qituvchi uy vazifalarini bajarish vaqtida ham yozuv qoidalariga qat'iy amal qilish lozim ekanligini eslatib o'tadi.

11. Dars jarayonida toza va chiroyli yozgan o'quvchilarning daftarlari namuna qilib ko'rsatiladi.

Husnixat mashg'ulotlarini yuqorida ko'rsatilgandek uyushtirish chiroyli va to'g'ri yozish malakasini hosil qilish, o'quv fanlarini puxta o'zlashtirishga yordam beradi.

Quyida II sinf o'quvchilari bilan yil davomida olib boriladigan mashg'ulotlarni soatlarga ajratib ko'rsatamiz.

**1-dars.** Kichik "i", "u", harflarini yozish.

Kichik "i" harfini yozish uchun 70 daraja qiyalikda osti ilmoqli kichik tayoqcha tushiramiz va ilmoqchanning ustiga nuqta qo'yamiz.

Kichik “u” harfini yozish uchun daftar chizig‘idan pastga qarab kichik tayoqcha tushiramiz va uni pastki chiziqqa yetkazmay turib, o‘ngga buramiz va yuqoriga qarab davom ettiramiz. Bu harf elementlarini ikki marta qo‘shib yozsak, kichik “u” harfi hosil bo‘ladi. Bu harfni elementlarga ajratmay qo‘shib yoziladi:

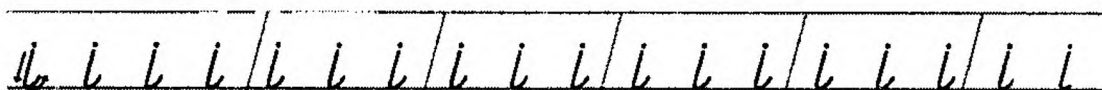

81-rasm

Kichik “u” harfini yozishda ularning elementlari orasidagi masofani bir xil saqlash lozim.



82-rasm

**2-dars.** Kichik “n”, “m” harflarini yozish.

Kichik “n” ikki elementdan, kichik to‘g‘ri tayoqcha, tagi va usti ilmoqli kichik tayoqchadan iborat bo‘lib, qo‘l uzmasdan qo‘shib yoziladi:

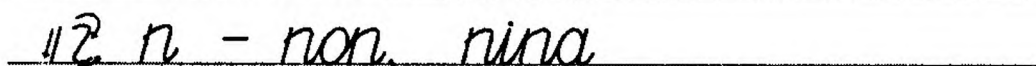

83-rasm

Kichik “m” harfi uch elementdan: kichik to‘g‘ri tayoqcha, uchi ilmoqli kichik tayoqcha va tagi ham, usti ham ilmoqli kichik tayoqchadan iborat bo‘lib, bir butun shaklda yoziladi:

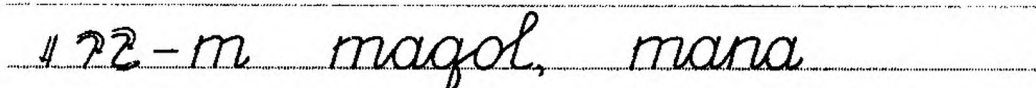

84-rasm

**3-dars.** Kichik “t”, “l”, “y” harflarini yozish.

Kichik “t” harfi osti ilmoqli uzun tayoqchadan iborat bo‘lib, “belbog‘i” kichik satr chizig‘ining ustida to‘lqinsimon chiziqcha shaklida qo‘yiladi:

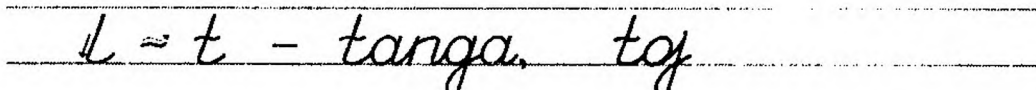

85-rasm

Kichik “l” harfi elementlarga ajratilmay bir butun shaklda yoziladi.



86-rasm

Kichik “y” harfi ikki elementdan tuzilgan bo‘lib, birinchi elementi osti ilmoqli kichik tayoqcha shaklidan, ikkinchi element esa tugunchakli uzun tayoqcha shaklidan iborat:

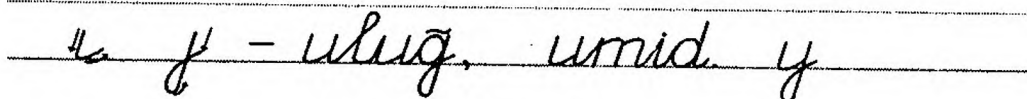

87-rasm

**4-dars.** Kichik “j”, “h” harflarini yozish.

Kichik “j” harfi osti ilmoqli uzun tayoqcha shaklidan iborat bo‘lib, bir butun shaklda yoziladi. Uning nuqtasi esa so‘z tugandan so‘ng qo‘yiladi:



88-rasm

Kichik “h” harfi ikki elementdan iborat bo‘lib, ular bir butun shaklda yoziladi:

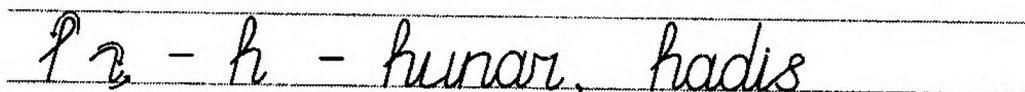

89-rasm

**5-dars.** Kichik “k”, “f” harflarini yozish.

Kichik “k” harfi uch elementdan tuzilgan bo‘lib, birinchi unsuri usti tugunchakli uzun tayoqcha shaklida, ikkinchi elementi kichik doira shaklida, uchinchi elementi esa ham osti, ham usti ilmoqli kichik tayoqcha shaklida yoziladi:

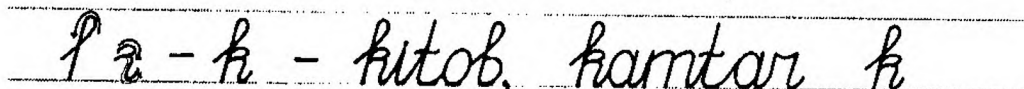

90-rasm

Kichik “f” harfi kichik “b” harfiga o‘xshash bo‘lib, bir butun shaklda yoziladi, ammo uning elementlari chiziqdan pastga tushadi:

*f - fan, fast f f*

91-rasm

**6-dars.** Kichik “o”, “o”, “a” harflarini yozish.

Kichik “o” harfi cho‘zinchoq doira shaklida bo‘lib, uni ikki xil shaklda – ulash elementi va ulash elementisiz yozish mumkin:

*o - o - ozod, obod*

92-rasm

Kichik “o” harfi cho‘zinchoq doira shaklidagi “o” harfining ustiga kichik ko‘ndalang to‘lqinsimon chiziqcha chizish orqali hosil qilinadi:

*o - o - otloq, olka, ormon*

93-rasm

Kichik “a” harfi kichik cho‘zinchoq doira va osti ilmoqli kichik tayoqcha shaklidan iborat. Bu harfni yozish uchun avval cho‘zinchoq doira, so‘ng qo‘l harakatini uzmay turib, ikkinchi osti ilmoqli kichik tayoqcha elementi yoziladi. O‘zidan oldin va keyin kelgan harflar bilan qo‘l harakatini uzmay bog‘lanadi.

*a - a - anor, archa*

94-rasm

**7-dars.** Kichik “q”, “g”, “g” harflarini yozish.

Kichik “o” harfiga osti tugunchakli elementni qo‘shib yozish orqali hosil bo‘ladi:

*o - q - qish, qor, quyosh*

95-rasm

Kichik “g” harfi ikki elementdan iborat bo‘lib, birinchi elementi cho‘zinchoq doira shaklida ikkinchi elementi osti tugunchakli uzun tayoqchadan iborat:

o f - g - gul, gilam

96-rasm

Kichik “g” harfi kichik “g” harfining ustiga ko‘ndalang to‘lqinsimon chiziqcha qo‘yish orqali hosil bo‘ladi:

o f - ḡ - ḡalla, ḡōza

97-rasm

**8-dars.** Kichik “p” harfini yozish. Kichik “p” harfi ikki elementdan iborat bo‘lib, birinchi elementi uzun tayoqcha shaklida ikkinchi elementi esa cho‘zinchoq doira shaklida yoziladi:

// o - p - pilla, parvoz

98-rasm

Kichik “d” harfi ikki elementdan iborat, birinchi elementi kichik cho‘zinchoq doira shaklida, ikkinchi elementi esa ilmoqli uzun tayoqchadan iborat:

o // - d - dala, daftar

99-rasm

**9-dars.** Kichik “e”, “b”, “x” harflarini yozish.

Kichik “e” harfi elementlarga ajratilmay, bir butun shaklda yoziladi:

e - e - elim, ekin

100-rasm

Kichik “b” harfi elementlarga ajratilmay bir butun shaklda yoziladi. Boshqa harflar bilan oson bog‘lanadi.

b - b - bahor, baot

101-rasm

Kichik “x” harfi ikki, o‘ng va chap yarim cho‘zinchoq doiralardan iborat bo‘lib, qo‘l harakatini uzmay yoziladi:

32 - xona, xat

102-rasm

**10-dars.** Kichik “z”, “r”, “v” harflarini yozish.

Kichik “z” harfini yozish uchun uning boshlash elementiga alohida e’tibor berish lozim. So‘zlarni yozishda u elementlarga ajratilmaydi:

z - z - ziyrak, ziyo

103-rasm

Kichik “r” harfi ikki elementdan iborat bo‘lib, birinchi boshlanish elementi to‘lqinsimon shaklda, ikkinchi elementi osti ilmoqli kichik tayoqchadan iborat:

r - r - rassom

104-rasm

Kichik “v” harfi elementlarga ajratilmay, bir butun shaklda yoziladi va o‘zidan oldin va keyin kelgan harflar bilan oson bog‘lanadi:

v - v - vatan, vazifa

105-rasm

**11-dars.** Kichik “s”, “sh”, “ch” harflarini yozish.

Kichik “s” harfi elementlarga ajratilmay, bir butun shaklda yoziladi.

s - s - soat, sinf

106-rasm

Kichik “sh” harfi, kichik “s” va “h” harflarining birikmasidan hosil bo‘ladi:

sh - sh - shar, shamol

107-rasm

Kichik “ch” harfi, kichik yarim cho‘zinchoq doira shakli-

dagi elementga kichik “h” harfini bog‘lab yozish orqali hosil bo‘ladi:

ch - ch - choy, chiroy

108-rasm

**12-dars.** Kichik “ng” birikma harfini yozish.

Kichik “n” harfi ikki elementdan, kichik to‘g‘ri tayoqcha, osti va usti ilmoqli kichik tayoqchadan iborat bo‘lib, qo‘l harakatini uzmasdan qo‘shib yoziladi. Kichik “g” harfi ikki elementdan iborat bo‘lib, birinchi elementi kichik cho‘zinchoq doira shaklida, ikkinchi elementi osti tugunchakli uzun tayoqchadan iborat:

ng - ng - tong

109-rasm

**13-dars.** Bosma shaklda yozilgan so‘zlarni quyidagicha yozma shaklda yozing:

*Aholi, alanga, ayyom, baho, banan, behi, dada, daftar, daryo, ekin, elak, el-yurt, fan, fazo, fil, gap, gerb, hadis, havo, hosil, idrok, iroda, imzo, jadvál, jahon, javon, kitob, lagan, maqol, madhiya, navo, oftob, pilla, qaldirg‘och, rubob, sabzi, tabassum.*

**14-dars.** Tutuq belgisi (‘) vergul shaklida ifodalanib, ikki harf oralig‘ining yuqori qismiga qo‘yiladi:

‘ ‘ ‘ - a‘lo, ma‘no

110-rasm

**15-dars.** Katta “U” va “L” harflarini yozish.

Katta “U” harfi ikki elementdan iborat bo‘lib, birinchi elementi ham usti ham osti ilmoqli uzun tayoqcha shaklidan, ikkinchi elementi esa osti ilmoqli uzun tayoqcha shaklidan iborat:

U - U - Umida, Ulug‘bek

111-rasm

Katta “L” harfi bir butun shaklda qo‘l harakatini uzmay yoziladi va o‘zidan keyingi kichik harflar bilan oson bog‘lanadi:

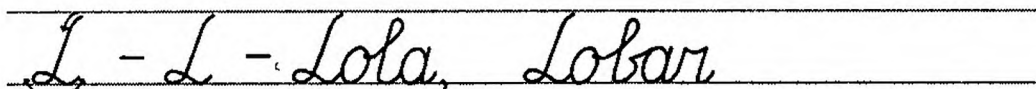

112-rasm

**16-dars.** Katta “J” harfi va “I” harflarini yozish.

Katta “J” harfi elementlarga ajratilmay bir butun shaklda yoziladi:

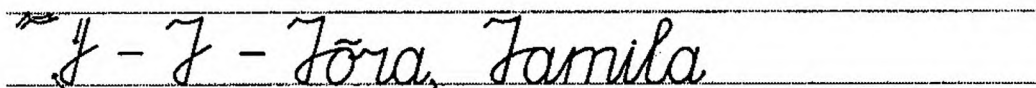

113-rasm

Katta “I” harfi ham qo‘l harakatini uzmay bir butun shaklda yoziladi.



114-rasm

**17-dars.** Katta “M” va “N” harflarini yozish.

Katta “M” harfi uch elementdan iborat bo‘lib, yozishda va bog‘lashda qo‘l harakati uzilmaydi.

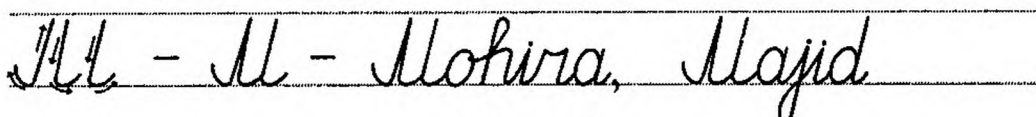

115-rasm

Katta “N” harfi ham elementlarga ajratilmay bir butun shaklda yoziladi. Ammo kichik harflar bilan bog‘lab yozishda qo‘l harakati uziladi:

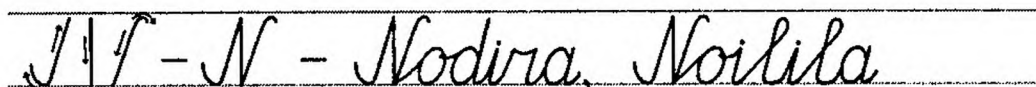

116-rasm

**18-dars.** Katta “H” va “K” harflarini yozish.

Katta “H” harfi ham elementlarga ajratilmay, bir butun shaklda yoziladi. Uning pastki va ustki tugunchaklari bir xil bo‘lishi lozim:



*K - K - Halima, Hamdam*

117-rasm

Katta “K” harfi ikki elementdan iborat bo‘lib, ikkinchi elementi ham usti, ham osti ilmoqli tayoqchadan iborat bo‘lib, keyingi kichik harflar bilan oson bog‘lanadi:

*K - K - Karima, Komil*

118-rasm

**19-dars.** Katta “A” va “D” harflarini yozish.

Katta “A” harfi elementlarga ajratilmay, bir butun shaklda yoziladi. Buning uchun daftar chizig‘ining yuqorisiga ruchkaning uchini qo‘yib (ammo nuqta hosil bo‘lmasligi kerak), pastki chiziqcha yarim oy shakli tushiriladi. Uni harf qiyaligiga nisbatan tikroq qilib yuqoriga davom ettiriladi va daftarning yuqori chizig‘iga yetkazmay turib, pastga 75 daraja qiyalikda to‘g‘ri tayoqcha elementi tushiriladi va qo‘l harakatini uzmay turib shu chiziq bo‘yicha yana yuqori ko‘tarib tugunchasi yoziladi:

*A - A - Anwar, Alijon*

119-rasm

Katta “D” harfini yozishda qo‘l harakati uzilmaydi va bir butun shaklda yoziladi. Ammo kichik harflar bilan qo‘shimcha chiziqcha bilan bog‘lanadi:

*D - D - Dono, Dilbar*

120-rasm

**20-dars.** Katta O, O‘, Q harflarini yozish.

Katta “O” harfi katta cho‘zinchoq doira shaklida yoziladi. Kichik harflar bilan pastdan yordamchi chiziq orqali bog‘lanadi:

*O - O - Olim, Ozoda*

121-rasm

Katta “O” harfiga ko‘ndalang to‘lqinsimon chiziqcha chizil-  
sa “O” hosil bo‘ladi:

*Ō - O - Ozbekiston*

122-rasm

Katta “Q” harfi “O” harfiga osti tugunchakli elementni  
qo‘shib yozish orqali hosil bo‘ladi:

*Q - Q - Qobil, Qodir*

123-rasm

**21-dars.** Katta “X” va “Ch” harflarini yozish.

Katta “X” harfi o‘ng va chap yarim cho‘zinchoq doiradan  
iborat bo‘lib, bu harfni yozishda qo‘l harakati uzilmaydi.

*X - X - Xadicha*

124-rasm

Katta “Ch” harfi katta yarim cho‘zinchoq doira shaklidagi  
elementga kichik “h” harfini bog‘lab yozish orqali hosil bo‘ladi:

*Ch - Ch - Chirchiq*

125-rasm

**22-dars.** Katta “E”, “S”, “Sh” harflarini yozish.

Katta “E” harfning tashqi ko‘rinishi sodda bo‘lsa ham,  
yozilish usuli ancha murakkab, chunki bu harfning harakati  
soat miliga qarshi yurgizishni talab etadi. Bu harfning yuqori-  
dagi yarim cho‘zinchoq doira elementi pastki elementiga nis-  
batan kichikroq bo‘ladi:

*E - E - Erkin, Elbek*

126-rasm

Katta “S” harfi kichik “s” harfi shaklida bo‘lib, undan ikki  
borobar katta yoziladi:

*S - S - Sidiq, Sobit*

127-rasm

Katta “S” harfiga kichik “h” harfini qo‘shib yozilsa, “Sh” harfi hosil bo‘ladi.

*S h - Sh - Shavkat*

128-rasm

**23-dars.** Katta “Z” va “V” harflarini yozish

Katta “Z” harfi bir butun shaklda yoziladi va boshqa kichik harflar bilan oson bog‘lanadi:

*Z - Z - Zamira, Zokir*

129-rasm

Katta “V” harfi kichik “v” harfi shaklida bo‘lib, faqat o‘lchami bilan farq qiladi:

*V - V - Vali, Vasila*

130-rasm

**24-dars.** Yuqorida ko‘rsatilgan bosh harflar ishtirokida kishi ismlari va shahar nomlarini topib yozish (mustaqil ish)

**25-dars.** Katta “G”, “G” va “Y” harflarini yozish.

Katta “G” harfi ikki elementdan – “cho‘zinchoq doira” va osti tugunchakli tayoqchadan iborat bo‘lib, kichik harflar bilan bog‘lab yozishda qo‘l harakati uzilmaydi:

*G - G - Gʻozal, Gavhar*

131-rasm

Katta “G” harfining ustiga kichik to‘lqinsimon chiziqcha qo‘yilsa, katta “G” harfi hosil bo‘ladi:

*G - G - Gʻani, Gulom*

132-rasm

Katta “Y” harfi ikki elementdan iborat bo‘lib, birinchi elementi osti va usti ilmoqli tayoqcha shaklidan, ikkinchi elementi esa osti tugunchakli uzun tayoqcha shaklidan iborat. Ammo uning yozilishida qo‘l harakati uzilmaydi.

2# - ʒ - Yulduz, Yamin

133-rasm

**26-dars.** Katta “T” va “F” harflarini yozish.

Katta “T” harfi ikki elementdan iborat bo‘lib, yozishda qo‘l karakati uziladi:

J - T - Tohir, Toshkent

134-rasm

Katta “F” harfi “T” harfidan o‘rtadagi to‘lqinsimon chiziq “belbog‘i” bilan farq qiladi:

J - F - Feruza

135-rasm

**27-dars.** Katta “B” va “P” harfini yozish.

Katta “P” harfi ikki elementdan iborat bo‘lib, qo‘l harakatini uzib yozish talab etiladi. Bu harfning ikkinchi elementini yozishni ko‘proq mashq qilish lozim.

J - B - Botir, Bobur  
J - P - Dölat, Tarkent

136-rasm

**28-dars.** Katta “R” harfini yozish.

Katta “R” harfi katta “P” harfiga o‘xshash bo‘lib, faqat uchinchi elementi bilan farq qiladi:

J - R - Rano

137-rasm

**29-dars.** Bosh harflar bilan kishi ismi va shahar nomlarini yozish .

**30-dars.** Katta va kichik harflarni qo‘shib “Alifbe”ni ko‘chirib yozish.

**31-dars.** Bosma shakldagi matnni yozma shaklga aylantirib ko‘chirib yozish.

**32-dars.** Husnixat qoidalariga amal qilgan holda tabrik xatlarini yozish.

**33-dars.** Rasmlarga qarab gap tuzish.

**34-dars.** Erkin mavzuda diktant yozish.

#### **4.7. O'quvchilarni yozuvlarida uchraydigan xatolar va ularni tuzatish yo'llari**

Alifbedagi barcha harflarni to'g'ri yozishga o'rgatib mashq qildirilgandan so'ng ham ayrim o'quvchilar harf va uning elementlarini buzib yozadilar. Bunday xatolarning bo'lmasligi uchun o'quvchilar bilan turli mashqlarni bajarish lozim.

Bir chiziqli dafatrdagi harflarning balandligi va qiyaligini chamalab yozishga o'rgatish asosiy maqsad qilib qo'yilishi kerak. Harflarning qiyaligini to'g'ri saqlash daftarning parta ustidagi holatiga ham bog'liq. Bu haqda biz daftar tutish qoidalari bo'limida batafsil to'xtalganmiz.

Harflarning balandligini chamalab yozishga o'rgatilgandan so'ng, harflarning qiyaligini to'g'ri saqlashga yordam beruvchi va tekshiruvchi qo'shimcha qiya chiziqlar orqali mashq qildirish mumkin:

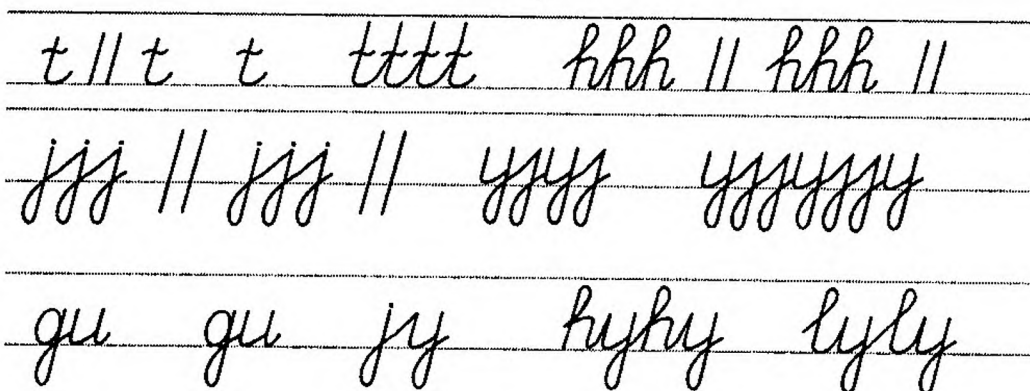

138-rasm

Bunda o'quvchilar harflar yonidagi tayoqchalarga qarab harflarning qiyaligini to'g'rilab, o'zlarining yozuvlarini tekshirib boradilar.

Katta va kichik harflarning yozilishi qoidalari birinchi yarim yilda aniq ko'rsatib o'tilgan, shuning uchun har bir harfning yozilish vositasi ustida to'xtalib o'tmay, bir chiziqli daftarda harflar-

ning joylashishi, yozish tezligi, murakkab bog‘lanishlar qiyaligini saqlash qoidalari, qo‘l uzmay yozish, chamalashga o‘rgatish, xatolar ustida mashq qilish kabilar ustida to‘xtalib o‘tamiz.

O‘quvchining bu davrdagi eng asosiy vazifalaridan biri – chiroyli yozish uchun qo‘yilgan talablarni yanada mustahkamlashdan iborat. Har bir yozuv darsida o‘quvchilarning partada o‘tirishlari, daftarning to‘g‘ri turishi, ruchkadan foydalanish, sinfdagi yorug‘likning qaysi tomondan tushayotganligi o‘quvchining diqqat markazida bo‘lishi kerak. Ammo yozuv gigiyenasi talablari bo‘yicha uzluksiz yozuv mashg‘uloti 8–10 daqiqadan oshmasligi kerak.

Masalan, kichik “u” harfining yozilish qoidalari o‘quvchilarga tanish bo‘lsa ham, bir chiziqli daftarga uning yozilish qoidalarini qayta ko‘rsatib berish zarur:

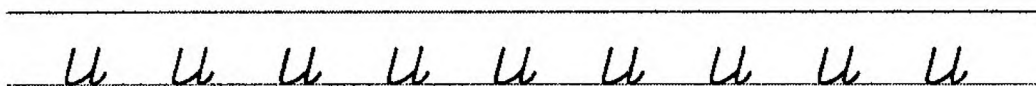

139-rasm

Bu harfni yozishda o‘quvchilar quyidagi xatolarga yo‘l qo‘yishlari mumkin:

a) harf elementlari orasidagi masofalarni juda keng yoki tor va burilish joyini qirrali qilib yozadilar:

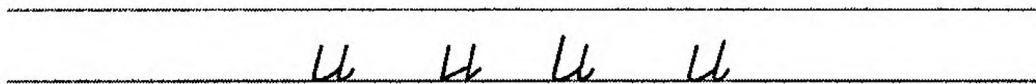

140-rasm

Bu kamchiliklarni yo‘qotish uchun o‘qituvchi doskada harf elementlari orasidagi masofani bir xilda saqlab yozishni namuna qilib ko‘rsatishi lozim.

b) harfni juda yirik yoki juda mayda qilib yozadilar:

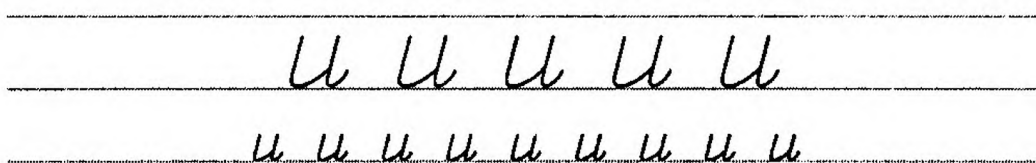

141-rasm

Bunday kamchiliklarning oldini olish uchun bir chiziqli daftarning parallel chiziqlari orasidagi masofani teng 2 bo‘lakka bo‘lib, bir qismida kichik harflarni, uchdan ikki qismida bosh harfni yozdirib, mashq qildirish lozim.

Kichik “i” harflarini yozishda uni chiziqlar orasidagi masofaning 1/3 qismidan boshlash lozim:

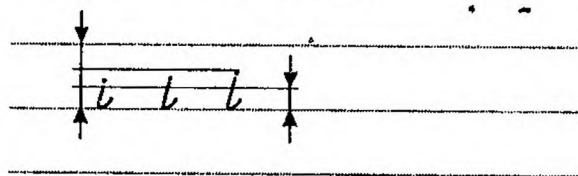

142-rasm

Bu harfni yozishda o‘quvchilar uning o‘rtasidagi tayoqcha qismini haddan tashqari burib yuboradilar, vaholanki, uning qiyaligi 75 darajadan oshmasligi kerak. O‘quvchilarda uchraydigan bunday kamchiliklarning oldini olish uchun kichik “i” harfi yoniga kichik tayoqchalarni qo‘yib yozdirish lozim:

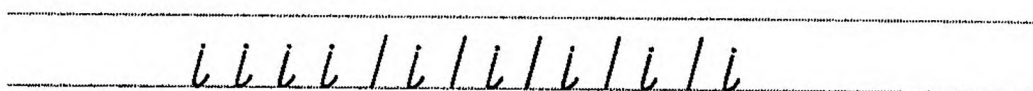

143-rasm

Kichik “n” harfini yozishda o‘quvchilar quyidagi xatolarga yo‘l qo‘yishlari mumkin:

a) harf elementlarining qiyaligini bir xilda saqlamaslik:

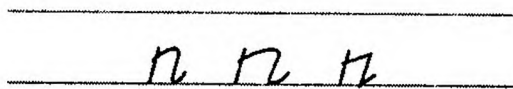

144-rasm

b) harf elementlari orasidagi masofaning keng yoki tor bo‘lishi:

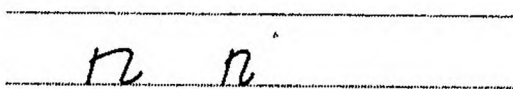

145-rasm

Kichik “m” harfini yozishda uchraydigan asosiy kamchilik, harf elementlari orasidagi masofani to‘g‘ri saqlay olmaslik:



146-rasm

Kichik “o” harfi cho‘zinchoq doira shaklida bo‘lib, uni ikki xil shaklda ulash elementi bilan va ulash elementisiz yozdirib mashq qildiriladi. Bu harfni yozishda o‘quvchilar quyidagi xatolarga yo‘l qo‘yishlari mumkin:

o o o o

147-rasm

Kichik “a” harfi ikki elementdan tuzilgan bo‘lsa ham ular bir-biriga bog‘lab yoziladi. Shuning uchun o‘qituvchi o‘quvchilarga bu harfni yozish qoidalarini doim eslatib turish, qo‘l harakatini uzib yozishga yo‘l qo‘ymasligi kerak.

O‘quvchilarning yozuviga quyidagiga o‘xshash noto‘g‘ri yozilgan kichik “a” harfini uchratish mumkin:

a) kichik “a” harfining ikkinchi elementi birinchi cho‘zinchoq doira elementidan yuqoriga chiqdi:

a - a

148-rasm

b) cho‘zinchoq doira shakldagi elementini ochiq qoldirib, so‘zlarni o‘qishni qiyinlashtiradilar:

ayiq

149-rasm

c) elementlarning qo‘shilish joyida burchak (joy) qoldirmaydi

a - a

150-rasm

Bu xatolarni yo‘qotish uchun doskada ularning yozilish qoidalarini qayta ko‘rsatib berish lozim.

Katta “P” harfi ham qo‘l harakatini uzib yozishni talab etadi. Bu harfning ikkinchi elementining yozilish qoidalarini ko‘proq tushuntirish lozim. “P” harfi kichik harflar bilan yordamchi ulash elementi orqali bog‘lanadi:

P - Pärpi - Pärpi

151-rasm

O‘quvchining daftari “P” harfining quyidagiga o‘xshash noto‘g‘ri yozilgan shakllarini uchratish mumkin:



152-rasm

Kichik “y” harfini yozishda ham qo‘l harakati uzilmaydi. Uning birinchi elementi kichik “u” harfining elementi kabi yozilib, ikkinchi elementi esa satr chizig‘idan pastga tushiriladi va tuguncha hosil qilib, boshqa harflar bilan bog‘lanadi:

153-rasm

Bu harfni yozishda uchraydigan asosiy kamchilik tugunchakli elementi juda qisqa yoki juda uzun yozilishidir:

154-rasm

Kichik “g” harfi ikki elementdan iborat bo‘lsa ham bir butun shaklda, o‘zidan oldingi va keyingi harflar bilan bog‘lab yoziladi:

155-rasm

Bu harflarni yozishda quyidagi xato va kamchiliklarni uchratish mumkin:

156-rasm

Yuqoridagi xatolarni yo‘qotish uchun harflar bilan bir qatorda osti tugunchakli uzun tayoqcha shaklidagi elementni yozdirib mashq qilish zarur:

157-rasm

Katta “K” harfini yozishda o‘quvchilar ruchkani chiziqning ustidan qayta aniq yurgiza olmaydilar yoki qo‘l harkatini uzib yozadilar:

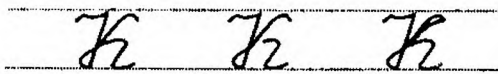

158-rasm

Bu kamchiliklarni yo'qotish uchun qo'lni uzmasdan qo'shib yozishni muntazam ta'kidlab turish lozim.

Katta "H" harfini yozishda quyidagi kamchiliklarini uchratish mumkin:



159-rasm

Katta "B" harfini yozishda o'quvchilar yarim cho'zinchoq doira elementlarini nisbatan to'g'ri ololmay quyidagi xatolarga yo'l qo'yadilar:



160-rasm

Katta "D" harfini yozishda qo'l harakati uzilmaydi va bir butun shaklda yoziladi, ammo bu harfni yozishda o'quvchilar quyidagi xatolarga yo'l qo'yadilar:



161-rasm

Katta "A" harfi qo'l harakatini uzmasdan bog'lab yoziladi. Bu harfni yozishda quyidagi kamchiliklarni uchratish mumkin:

a) harf elementlari orasidagi masofani juda tor yoki keng qilib yuboradilar.

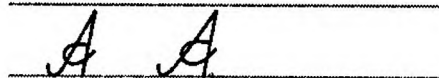

162-rasm

b) tugunchakli elementlarni juda katta yoki kichik qilib yozadilar:

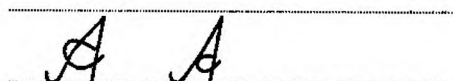

163-rasm

d) haddan ziyod qiya qilib yozadilar:

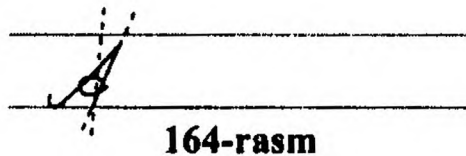

164-rasm

Kichik “r” harfining yozilishida qiyinchilik tug‘ilmaydi, ammo shunga qaramay, ayrim o‘quvchilar tomonidan quyidagiga o‘xshash xato yozilgan shakllarni uchratish mumkin:



165-rasm

Katta “E” harfi tashqi ko‘rinishdan sodda bo‘lsa ham, yozishda quyidagi kamchiliklarni ko‘rish mumkin:

a) harf elementlari orasidagi nisbatni to‘g‘ri ololmaydilar:

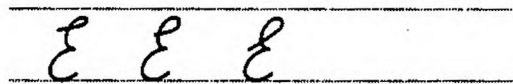

166-rasm

b) talab etiladigan 75 daraja qiyalikni saqlay olmay tik yozadilar:

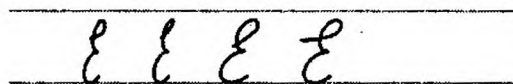

167-rasm

Bu kamchiliklarni yo‘qotish uchun bir necha qator harflar bilan qiya shakldagi tayoqchalarni yozdirib mashq qildirish lozim.

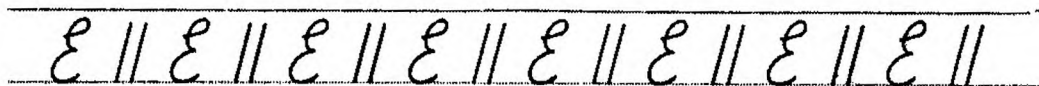

168-rasm

#### 4.8. Uchinchi sinfda husnixat malakasini shakllantirish

3-sinfda alohida husnixat darslari o‘tkazilmasa ham, yozuvga o‘rgatish qoidalari ona tili darslari bilan bog‘lab olib boriladi.

Bu sinfda bolalarning chamalash qobiliyatining o‘sib borishi, qo‘l va barmoq muskullarining taruqqiy etishi bilan ularda tez va mayda yozuv shakllana boradi.

Bu davrda bolalarning yozuvlariga e'tibor bermaslik natijasida harflar shaklini buzib yozish, noto'g'ri bog'lash kabi kamchiliklar sodir etilishi mumkin. Shuning uchun 3-sinf ona tili darslariga husnixat malakasini shakllantirish uchun 8–10 daqiqa vaqt ajratiladi.

O'quv yilining boshlarida o'quvchilarning 2-sinfda olgan bilim va malakalarini mustahkamlash lozim. 3-sinfda bir chiziqli daftarga kichik harflarni 3,5 mm, bosh harflarni esa 7 mm balandlikda yozdirib mashq qildiriladi. Ayniqsa, bu davrda kichik harflar bilan bosh harflar nisbatini taqqoslab yozishni ko'proq mashq qildirish kerak, chunki yozuvning maydalashib borgani sari kichik harflar bilan bosh harflarning farqini ajratish qiyinlashib boradi.

Bu kamchilikni yo'qotish uchun quyidagiga o'xshash mashqlarni o'tkazish lozim:

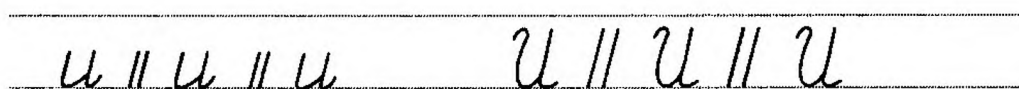

169-rasm

Harflarning shaklini va nisbatini to'g'ri yozish malakalari hosil qilingandan so'ng, harflarni qo'l harakatini uzmay bog'lab yozish mashq qildiriladi. Bu sinfda 5-6 harfdan iborat bo'lgan so'zlarni qo'l harakatini uzmasdan yozish talab etiladi. Harflarni qo'l harakatini uzmasdan yozish uchun murakkab bog'lanishli *fo, oj, so, sa, is, vi, as, lp, sb, po* kabi kichik harflarni yozib mashq qildirish mumkin. Yozuv tezligining oshib borishi bilan ko'pchilik harflarning shaklini buzib yozish hollari ham uchraydi. Ayniqsa kichik *f, h, j, k, p, q, y* va katta *A, F, H, I, k, N, R, Y* harflarida bunday holni uchratish mumkin.

Bunday harflarning shaklini yozdirib mashq qilishni "Ona tili" darslarida olib borilayotgan mavzuga moslab, qo'shib olib borish maqsadga muvofiqdir.

Har bir husnixat mashqlarini tashkil etishda, o'quvchilarning o'z-o'zini boshqarib borishini ham davom ettirish lozim, chunki tez yozish orqali o'quvchilar faqat tasviriy xatolarga, harflarni tushirib qoldirish, almashtirib yoki buzib yozish kabi xatolarga yo'l qo'yishlari mumkin.

Bu sinfda yana ba'zi guruhlardagi murakkab harflardan tashkil topgan bir necha variantlarda mashq o'tkazish mumkin. Masalan, elementlari chiziqdan pastga tushadigan *f, q, i, p, g, y* harflarini quyidagi variantlarda mashq qildirish mumkin:

*I variant:* kichik *p, q* harflarini bir xil uzunlikda yozishga o'rgatish maqsad qilib olinadi.

*II variant:* kichik *g, y, j* harflarining ikkinchi elementini daftar chizig'i ustida kesishish joyini aniq yozishga o'rgatish:

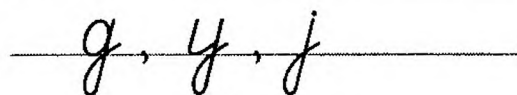

170-rasm

*III variant:* kichik *p, q* harflarining ikkinchi elementini bir xil uzunlikda bo'lishini va *g', g, y, hg* harflarining tugunchakli elementi bir xilda bo'lishini mashq qilish:

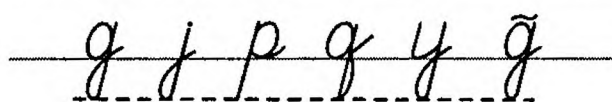

171-rasm

*IV variant.* Kichik *g, j, p, g', y* harflarini boshqa harflar bilan bog'lab yozishni mashq qilish:

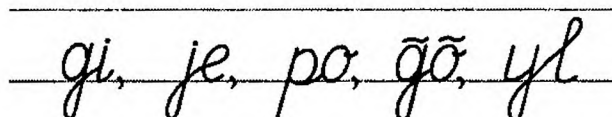

172-rasm

*V variant.* Kichik *g, j, p, g', q, y* harflarini kichik *z, r, d* harflari bilan bog'lab yozishni mashq qilish:

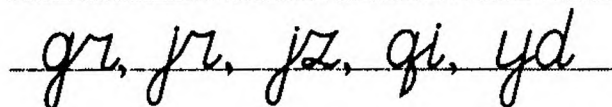

173-rasm

*VI variant:* Kichik *y, g, j, p* harflarini cho'zinchoq doira shakldagi kichik harflar bilan bog'lab yozishni mashq qilish:

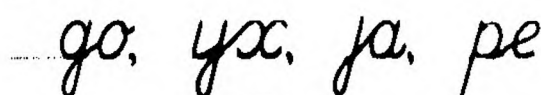

174-rasm

3-sinfda bolalarning yozuvlarini tahlil qilish orqali ularda uchragan ayrim xato va kamchiliklarning oldini olish va tuza-tish choralarini ko'rish lozim.

Ayrim o'quvchilarga daftarlarida harf namunalarini ko'rsatib borish ham mumkin.

Chiroyli yozuvga o'rgatish yuzasidan olib borilgan mashq-lar har bir ona tili darsida 4–5 qatordan oshmasligi kerak.

Bu sinfda bosh harflarning yozilishini takrorlash bilan birga ayrim ish qog'ozlarini yozish qoidalari ham tushuntiriladi. Ish qog'ozlarini aniq, ozoda va tog'ri bajarish shu sinfdan boshlab talab etiladi. Ish qog'ozlari (xat, tilxat, ariza, bildirishnoma va h.k.) qanday yozilishini o'qituvchining o'zi namuna sifatida yozib ko'rsatishi lozim.

3-sinfda yozuv bilan bog'liq bo'lgan har bir dars husnixat talablaridan chetda qolmasligi kerak.

Quyida 3-sinfda o'tiladigan "Ona tiuli" darsining namuna-sini ko'rsatib o'tamiz:

*Mavzu:* jarangli va jarangsiz undosh "p" va "f" harflarini yozishga o'rgatish.

*Darsning maqsadi:* O'quvchilarni jarangli va jarangsiz un-dosh tovushlar bilan tanishtirish bilan birga "p" va "f" harfla-rini to'g'ri, chiroyli va tez yozishga o'rgatish.

*Darsni jihozlash.* Kichik p, f va katta P, F harflari katta-lashtirib ko'rsatilgan rasm va plakatlar.

*Darsning borishi.* O'qituvchi o'quvchilarga o'zakdagi jarangli va jarangsiz undosh tovushlar – p va f harflar imlo-sini tushuntirishdan oldin, bu harflarning yozilishi shaklini tushuntirib, mashq o'tkazishi mumkin (yozuv malakasini bajarish uchun berilgan vaqt 8–10 daqiqadan oshmasligi kerak).

O'qituvchi doskaga p va f harflarini chiroyli yozish qoidala-riga amal qilgan holda yozib ko'rsatadi.

Kichik f harfini yozdirishga boshlashdan oldin uning ele-mentlarga ajratmay bir butun shaklda yozilishi shart ekanligi tushuntirib beriladi. Tushuntirish mashqlarini plakatlardan foy-dalanib olib borish mumkin.

Bu harfni yozishda uning alifbedagi eng uzun harf ekanligi tushuntirib beriladi.

O'quvchilar bu harfning yozilish usuli bilan oldingi sinflarda ham tanishganlar. Bu darsda esa kichik *f* harfining murakkab tomonlari bilan tanishtiriladi. Uning boshqa kichik harflar bilan qo'l uzmasdan bog'lab yozilish qoidalari eslatib o'tiladi.

O'quvchilar *f* harfini yozib mahsq qilish bilan yozuv tezligini oshirishda bu harfning yana ham qulay ekanligini amalda ko'radilar. O'qituvchi kichik *f* harfining boshqa harflar bilan bog'lanishini va ayrim so'zlarni doskada ko'rsatib beradi. Masalan:

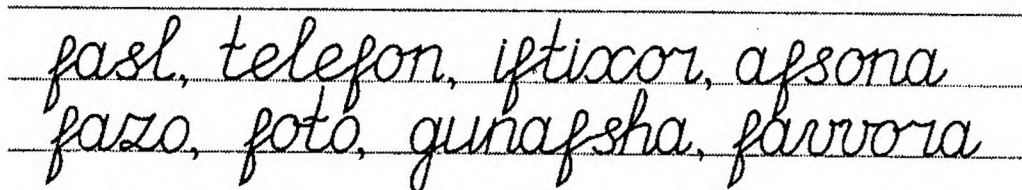

fasl, telefon, iftixor, afsona  
fazo, foto, qunafsha, favvora

175-rasm

O'qituvchi o'quvchilarning yozuv malakalarini, yozish tezligini kuzatib boradi va tegishli ko'rsatmalar beradi. Shundan keyin o'qituvchi *p* harfining yozilishini tushuntirib beradi. Bu harfning elementlari ham o'zidan oldin va keyin kelgan harflar bilan qo'l uzmasdan qo'shib yozishga moslashtirilgan. Masalan:

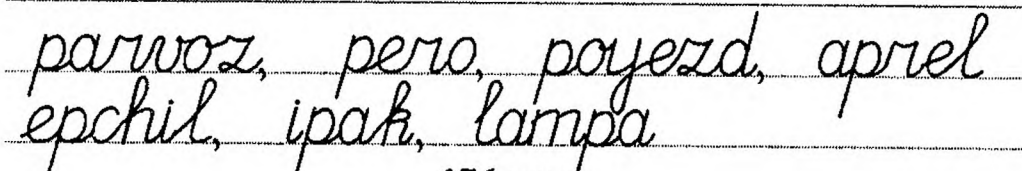

parvoz, pero, poyezd, aprel  
epchil, ipak, lampa

176-rasm

Bu harfning yozilish uslubi ham bolalarga tanish bo'lib, yozishda qiyinchilik tug'dirmaydi. Shuning uchun bu harfning yozilish texnikasi ustida ko'p to'xtash shart emas. Faqat uni yozishda ayrim o'quvchilar tomonidan yo'l qo'yilgan xatolar ustida to'xtab o'tish mumkin.

O'qituvchi o'quvchilarga butun dars davomida to'g'ri o'tirish, ruchkani to'g'ri ushlash, gavnani to'g'ri tutish, ko'z bilan daftar orasidagi masofani to'g'ri saqlash, daftarni to'g'ri qo'yish qoidalarini eslatib turishi lozim.

Yuqorida eslatib o'tilgan malakalar hosil qilingandan keyin, yozuv mashqlarini boshlash kerak.

O'quvchilarga kichik *f* va *p* harflarining yozilish qoidalari tushuntirilgandan so'ng darsning asosiy grammatik qismiga o'tiladi. Gapdagi *p* va *f* harfli so'zlarning imlosi va talaffuzi tushintiriladi.

“Ona tili” kitobidan shu mavzuga oid mashqlarni bajarish orqali yana *p* va *f* harflarning yozilishiga e'tibor berib boriladi.

Dars oxirida eng yaxshi yozgan o'quvchilarning yozuvlari namuna sifatida ko'rsatiladi.

Uy vazifasi uchun berilgan mashqlar esa bir betdan oshmasligi kerak.

Uchinchi sinfda husnixat mashqlarini yuqorida ko'rsatilgani kabi “Ona tili” darslari bilan bog'lab olib borish, to'g'ri, tez, toza va chiroyli yozish malakalarini hosil qilish shu fanni puxta o'zlashtirishga asos bo'ladi hamda o'quvchining savodxonligini mustahkamlashga yordam beradi.

#### **4.9. To'rtinchi sinfda chiroyli yozuv mashqlarini tashkil etish**

Bu sinf o'quvchilarining yozuvlari kattalarga xosligi bilan ajralib turadi.

O'quvchilar endi qiynalmay erkin yozishga o'tadilar, ularning yozuv tezligi ham ancha yuqori darajaga ko'tariladi. Bu davrda o'quvchilar o'z fikrlarini tezroq qog'ozga tushirishga harakat qiladilar. Yozuv tezligi past o'quvchilar esa “Ona tili”dan berilgan topshiriqlarni bajarishda orqada qoladilar, ayniqsa, diktant va yozma ishlarni bajarishda o'quvchilarga ancha qiyinchilik tug'diradilar.

Shuning uchun bu sinfda tez yozish malakasini o'stirish juda muhim.

Yozuv tezligi past bo'lgan o'quvchilar boshqa o'quvchilarga nisbatan ko'p kuch, diqqat sarf qiladilar va charchab qoladilar.

Bu sinfda o'qituvchining asosiy vazifasi o'quvchilarda kattalarga xos bo'lgan yozuv malakalarini shakllantirishdan iborat.

Ba'zi o'qituvchilar bu sinfda “ona tili” mashqlari bilan yozuv darslarini bir-biriga bog'lab o'tish yo'llarini yaxshi bilmay-



dilar, vaholanki, har bir ona tili darsida yozuv mashqi uchun ajratilgan 8–10 daqiqa vaqtdan unumli foydalanishi shart. Aks holda, o'quvchilar ayrim harflarning shaklini buzib yozishga odatlanib qoladilar.

O'quvchilarning yozuvlariga qat'iy talablar qo'yish bilan birga, ularning daftarlariga qo'yilgan pedagogik va gigiyenik talablarni ham unutib qo'ymaslik kerak.

4-sinf o'quvchilariga chiroyli yozuv qoidalarini eslatib turish bilan bir qatorda, uni bir tartibga tushirib olish har bir o'qituvchining muhim vazifasidir.

Bu sinfda to'g'ri tashkil etilgan chiroyli yozuv malakalari bir umrga saqlanib qoladi.

4-sinfda ham tez yozish malakalarini yanada o'stirish uchun quyidagi mashqlarni bajartirish mumkin:

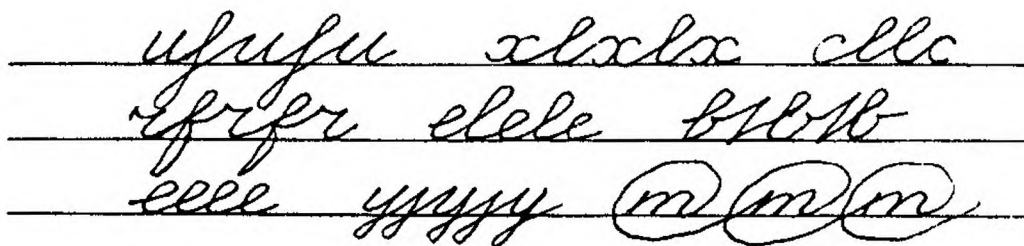

177-rasm

Shuningdek, bu sinflarda ayrim noto'g'ri yozilgan harflarni tuzatish mashqlarini ham o'tkazish lozim.

Masalan, 4-sinf o'quvchilarining yozuvlarida quyidagiga o'xshash xato va kamchiliklarni uchratish mumkin:

1. Yozuv qiyaligining har xil holatda bo'lishi:

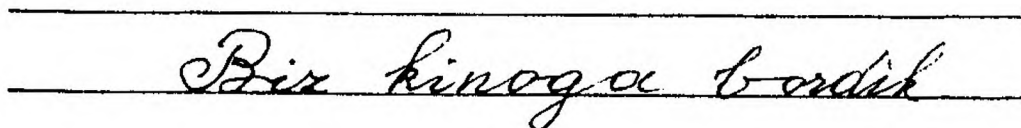

178-rasm

2. Daftar chizig'ining ustidan yozmaslik:

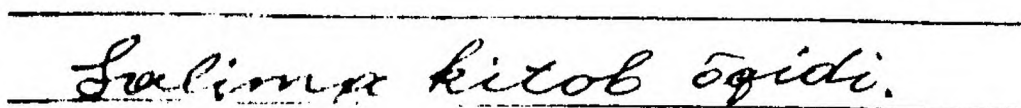

179-rasm

3. Harflar oralig'ida haddan tashqari ko'p joy qoldirish:

Tulki o'zmonda yashaydi.

180-rasm

4. Harflar orasidagi masofaning zichligi:

Men kitob o'qishni sevaman.

181-rasm

5. Harflarni juda yirik yozish:

Halil - a'loch  
o'quvchi.

182-rasm

6. Harflar va so'zlar orasidagi masofani bir xilda saqlamaslik:

Akbar samolyot  
modelini yasadi.

183-rasm

7. Harf elementlarini uchburchak shaklda yozish:

Shoira kashta tikdi.

184-rasm

Yuqorida ko'rsatib o'tilgan kamchiliklarni o'z vaqtida tuzatib, oldini olish uchun ayrim o'quvchilar bilan yakkama-yakka mashqlar olib borish lozim.

Shuningdek, har bir o'qituvchi bu kamchiliklarning kelib chiqish sabablarini ham aniqlashi zarur, shuningdek, uni tuzatish yo'llari oson hal etiladi.

---

## V BOB

### MAKTABLARDA YOZUV TARTIBINI JORIY QILISH

Chiroyli yozuv qoidalarini eslatib turish bilan bir qatorda uni bir tartibga tushirib olish har bir o'qituvchining muhim vazifasidir.

Agar maktabda yozuv qoidalariga rioya qilish to'g'ri tashkil etilsa o'quvchilarning chiroyli yozuv malakalari bir umrga esda saqlanib qoladi. Buning uchun boshlang'ich sinf o'qituvchisi o'quvchilarda hosil qilgan chiroyli yozuv malakasini yuqori sinflarda ham har bir fan o'qituvchisi eslatib turishi lozim. Aks holda ular boshlang'ich sinfda olgan bilim va malakalarini unutib yuboradilar.

5-sinfdan boshlab o'quvchilar yozuvining o'zgarishiga asosiy sabab boshqa fan o'qituvchilarining bunga yetarli e'tibor bermasliklaridir. Undan tashqari ularga yozuv mashqlarini me'yorida ortiq beradilar. Natijada o'quvchilarning barmoq muskullari charchaydi va yozuvning sifati buziladi, bu esa o'quvchilar yozuvining buzilishiga sabab bo'ladi.

O'quvchilardan partada to'g'ri o'tirish qoidalarini talab etish, har bir fan o'qituvchisining vazifasidir.

Yuqori sinflarda ham har bir harfni aniq yozishni talab qilish lozim, aks holda, harflar o'z shaklini yo'qotadi.

O'quvchilarda uchraydigan kamchiliklarni yo'qotish uchun o'qituvchi harflarning to'g'ri yozilishiga alohida e'tibor berishi, daftarni baholash vaqtida noto'g'ri yozilgan harflarni ham hisobga olishi lozim. O'quvchilarning qaysi harfni buzib yozganliklarini aniq ko'rsatib o'tishi ularning yozuvini yaxshilash uchun umummaktub ishlarida quyidagilarni amalga oshirishi kerak:

1. Maktabda chiroyli yozuv tartibini amalga oshirish.
2. Bir yilda ikki marta yoki har chorakning oxirida “Kimning xati chiroyli” mavzusida daftarlar tanlovini o‘tkazish.
3. Maktabda chiqariladigan har bir devoriy gazetadagi maqolalarni chiroyli yozuv qoidalariga rioya qilib yozish.

Ammo chiroyli yozuv tartibini amalga oshirishda, birinchi navbatda o‘qituvchiuning o‘zi namuna bo‘lishi kerak. Chunki o‘quvchilar ko‘proq taqlidchan bo‘lib, o‘qituvchining yozuviga o‘xshatib yozishga harakat qiladilar. Agar o‘qituvchi bir harfni doskada noto‘g‘ri yozsa, o‘quvchilar ham noto‘g‘ri yozadilar.

Maktabda yagona yozuv tartibini amalga oshirish uchun quyidagi ishlarni amalga oshirish lozim:

1. Maktabda har qanday yozuv ishlarini o‘quvchilar standart daftarda bajarishlari kerak. Faqat shahar va tuman xalq ta’limi tomonidan yuborilgan ayrim tekshiruv ishlari ikki varoqda yozdiriladi.

2. Hamma fan uchun daftar bir xilda to‘ldiriladi: daftarning varoqlari 12 betdan kam bo‘lmasligi, chetida (30 mm) masofada hoshiya bo‘lishi lozim. Har bir daftar qaysi fan uchun tutilgani, kimga tegishli ekanligi, nechanchi sinfda o‘qishi, maktab nomeri va raqami ko‘rsatilishi lozim.

3. Sinf ishi va uy vazifalarini bir xil binafsha rangdagi siyohda bajartirish.

4. O‘quvchilarni faqat tavsiya etilgan avtoruchkada yozdirish.

5. Har bir darsda partada to‘g‘ri o‘tirish qoidalariga amal qilish, boshni chapga yoki o‘ngga osiltirib o‘tirmaslik, ko‘z bilan daftar orasidagi masofani to‘g‘ri saqlash.

6. Yozuvning qiyaligini 75 darajadan oshirmaslik.

7. Har bir harfning shakli “Husnixat” o‘quv qo‘llanmasida ko‘rsatilgandan farq qilmasligi.

8. Noto‘g‘ri yozilgan harf va so‘zlarni o‘chirg‘ich bilan o‘chirishga ruxsat etilmaydi. Noto‘g‘ri yozilgan so‘z, gap yoki harfning ustidan bir chiziq tortib, ustiga to‘g‘risini yozib ko‘rsatish mumkin.

9. Har kungi bajarilgan ish: kun mavzusi, mashq raqami daftarning o‘rtasiga chiroyli qilib yozib ko‘rsatilishi kerak.

10. Soʻzlarni qisqartirib yozishga ruxsat etilmaydi.
  11. Bosh va kichik harflar bir xil balandlikda yozilmasligi kerak.
  12. Oʻquvchilarning ishlarini tekshirish uchun oʻqituvchi faqat qizil rangdagi siyohdan foydalanishi lozim.
  13. Doskada boʻr bilan yozilgan yozuvlar ham yozuv qoidalariga mos boʻlishi kerak. Oʻqituvchi doskada oʻtayotgan materiallarni joylashtira bilishi ham, katta ahamiyatga ega.
  14. Maktabda chiqarilgan har xil eʼlonlar, maktab devoriy gazetasidagi maqola matnlari ham chiroyli qilib, yozuv qoidalariga amal qilgan holda yozilishi kerak.
- Xulosa qilib aytganda, yuqorida koʻrsatib oʻtilgan shartlar amalga oshirilsa maktabda qatʼiy yozuv tartibini amalga oshirish mumkin.

### **5.1. Oʻquvchilarning yozuvlarida uchraydigan tipik xatolarni tuzatish**

Dastur talablariga muvofiq 4-sinfning oxiriga kelib har bir oʻquvchi tez va chiroyli yozishi lozim.

Ammo shunday oʻquvchilar ham uchraydiki, ular yozuv malakasini toʻla egallab ololmaydilar, harflarning shaklini pala-partish, katta-kichik qilib har xil yozadilar. Oʻquvchilar tomonidan notoʻgʻri yozilgan harflarni tuzatish har bir fan oʻqituvchisining eng muhim va qiyin vazifalaridan biridir. Bu masalani ehtiyotlik bilan hal etish kerak.

Kamchiliklarni tuzatishga kirishishdan oldin uning asosiy xatosi nimada ekanligini aniqlash zarur.

Oʻquvchilarning yozuvlarida keng tarqalgan kamchiliklardan biri ayrim harflarning notoʻgʻri ifodalanishi sababli xatning oʻqib boʻlmusligidir. Ayrim oʻquvchilar esa harflarni quyidagicha buzib, har xil balandlik va qiyalikda yozadilar:

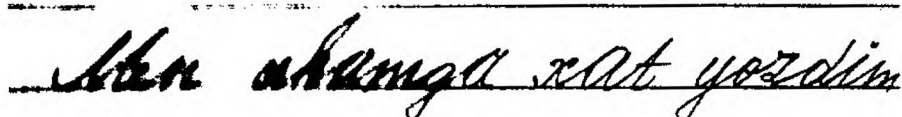

*Men atungga xat yozdim*

185-rasm

Bunday xat o'z navbatida o'qishni qiyinlashtiradi.  
Ayrim o'quvchilar har bir harfni alohida-alohida ajratib, qo'l  
harakatini uzib yozadilar:

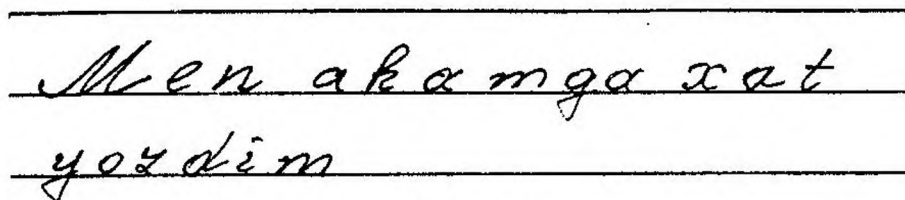

Men akamga xat  
yozdim

186-rasm

Harflarni bunday alohida uzib yozish yozuv tezligini kamaytiradi, ular boshqa o'quvchilardan orqada qoladilar.

O'quvchilarda uchraydigan yana bir kamchilik haddan tashqari mayda yozuvdir:

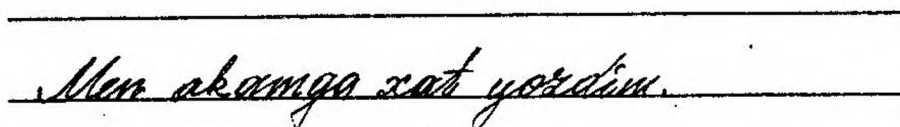

Men akamga xat yozdim.

187-rasm

Aksincha, ayrim o'quvchilar esa juda yirik yozadilar:

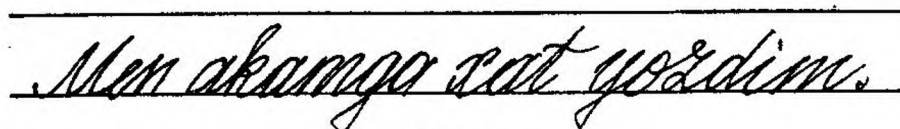

Men akamga xat yozdim.

188-rasm

Haddan tashqari mayda yozuv qo'lni charchatadi, o'qishni qiyinlashtiradi, yirik yozuv esa yozuv tezligini kamaytiradi va o'quvchi buning uchun ko'p vaqt sarflaydi.

Shuning uchun o'quvchilarda uchraydigan ayrim o'xshash xatolarni, ya'ni harflar shaklini to'g'ri yozishga o'rgatishni o'z vaqtida amalga oshirish.

Biz o'quvchilarning yozuvlarida uchraydigan ayrim xatolarni ko'rsatib o'tdik.

Harflar shaklining buzilishiga asosiy sabablardan biri yozuv qurollarining sifatsizligi va undan to'g'ri foydalanilmaslikdir. Xati xunuk o'quvchi ko'pincha avtoruchkani noto'g'ri ushlaydi, yoki o'zi no'to'g'ri o'tiradi. Avtoruchkaning sifatsizligi ham yozuvning xunuk bo'lishiga sabab bo'ladi.

Ayrim hollarda o'quvchining ko'rish qobiliyati yaxshi bo'lmasa ham yozuv buziladi.

O'qituvchi o'quvchilarning xunuk yozish sabablarini aniqlash bilan birga, uni bartaraf etish yo'llarini topishi kerak. Agar o'quvchilar harfning shaklini butunlay noto'g'ri yozsalar yoki harflarning balandligi va qiyaligiga e'tibor bermasalar, bunday o'quvchilar bilan qaytadan mashqlar o'tkazish lozim. Qayta mashq o'tkazishda o'qituvchi o'quvchilar diqqatini ko'proq uzib yozayotgan o'quvchilarga qaratishi lozim. Yozuv malakasi past bo'lgan o'quvchilarni ravon, tekis qilib yozishga, chamalash qobiliyatini o'stirishga harflarni qoidaga amal qilib yozishga o'rgatiladi. Yozuvda harflarning qiyaligini to'g'ri saqlashga o'rgatishda qo'l va barmoq mushaklarining harakatini o'stiruvchi mashqlar muhim rol o'ynaydi.

Davr o'zgarishi bilan yozuv qurollari ham takomillashib, ularga bo'lgan munasabat ham o'zgarmoqda.

Respublikamizda lotin yozuviga asoslangan o'zbek alifbosining joriy etilishi boshlang'ich sinf o'qituvchilari oldiga qator yechilmagan muammolarni keltirib chiqarmoqda. Biz bu muammolarni mazkur qo'llanmada yoritib berishga harakat qildik.

Boshlang'ich sinflarda bolalarga yozuv malakasini singdirish har bir o'qituvchidan chidam va mahorat talab etadi. Shuning uchun biz bu haqda keyinroq to'xtalib, tayyorgarlik mashqlarini o'tkazish uchun aniq ko'rsatmalar berdik. Bu davrda husnixatga o'rgatishning murakkabligini hisobga olib, yozuv malakasini shakllanishida muhim ahamiyatga ega bo'lgan yordamchi qiya chiziqlarni tavsiya etdik.

Boshlang'ich sinflarda chiroyli yozuv malakasini shakllantirish uchun husnixatga oid metodik uslubiy qo'llanmalar bilan kifoyalanib qolmasdan, turli texnika vositalari, rasmlil alifbolar, kompyuterlardan ham foydalanish mumkin.

---

---

## FOYDALANILGAN ADABIYOTLAR

1. Karimov I. A. “Barkamol avlod – O‘zbekiston taraqqiyotining poydevori”. 1998.
2. Karimov I. A. “Ozod va obod Vatan, erkin va farovon hayot pirovard maqsadimiz”. Asarlar, 8-tom, T.: “O‘zbekiston”. 2000.
3. Karimov I. A. “Yuksak ma’naviyat – yengilmas kuch” – T.: “Ma’naviyat”. 2008.
4. Yoldoshev J. G‘., S. Usmonov, “Pedagogik texnologiya asoslari” – T.: 2003.
5. “Boshlang‘ich ta’lim – shaxs kamolotining poydevori”. “Farg‘ona”, 1999.
6. Umumiy o‘rta ta’limning davlat ta’lim standartlari va o‘quv dasturi. “Ta’lim taraqqiyoti”. 7-maxsus son. – T.: “Sharq”. 1999.
7. Umarova M., Xudoyberganova M. “Bayonlar to‘plami” – T.: 1992.
8. Yusupov M. “O‘qish va yozuv darslari samaradorligini oshirish”. – T.: 1994.
9. G‘ulomov M. “Husnixat”. 1-sinflar uchun. – T.: “O‘zbekiston”. 2002.
10. G‘ulomov M. “Yozuv daftari”. 1-sinf uchun. – T.: “Ma’naviyat”. 2005.
11. G‘ulomov M. “Husnixat”. 2-sinf uchun. – T.: “Cho‘lpon”. 2003.
12. G‘ulomov M. “Husnixat”. 3-sinf uchun. – T.: “O‘qituvchi”. 2003.
13. G‘ulomov M. “Chiroyli yozuv malakalarini shakllantirish”. A. Avloniy nomidagi XTRXMOQMI. 2010.



14. G'ulomov M. "Husnixat". Pedagogika bilim yurtlari uchun dastur. – T.: 1995.
15. G'ulomov M. "Chiroyli yozuvga o'rgatish". Jadvallar. – T.: "O'qituvchi". 1992.
16. G'ulomov M. "Husnixat" dasturi. 2-sinflar uchun. – T.: "O'qituvchi". 1997.
17. G'ulomov M., Xo'jayeva M. "Yozuv daftari". Yordamchi maktablarning 1-sinfi uchun. – T.: 2009.
18. G'ulomov M. "Boshlang'ich sinflar uchun ona tili o'quv fanidan ko'rgazmali qurollar" to'plami. El- Xolding MCHJ. 2003.
19. Ahmedov M. va boshqalar "Matematika" darsligi 1-sinf uchun –T.: 2005.
20. Abdullayeva Q. A., Safarova R. F., Ochilov M. O., Nazarov K. N., Bikbayeva N. U., Zayniddinova M. A., Boshlang'ich ta'lim konsepsiyasi. 1998.
21. O'zbekiston Respublikasi XTV Axborotnomasi. 7-maxsus son. Umumiy o'rta ta'limning DTS va o'quv dasturi. – T.: "Sharq". 1998.
22. Jumayev M. E. va boshqalar. 1-sinf matematika daftari. – T.: "Sharq". 2005.
23. G'ulomov M. "Chiroyli yozuv malakalarini shakllantirish". O'qituvchilar uchun metodik qo'llanma. – T.: "O'qituvchi". 1992.
24. G'ulomov M. Tog'ri va chiroyli yozing. Mashq daftari. – T.: "Turon- iqbol". 2010.
25. G'ulomov M. Yozuv daftari. "Ma'naviyat". 2010.
26. Safarova R., G'ulomov M., Inoyatova M. Savod o'rgatish darslari. O'qituvchilar uchun metodik qo'llanma. – T.: "Tafakkur". 2012.

---

---

## MUNDARIJA

So‘zboshi. . . . .	3
Kirish. . . . .	4
<b>I Bob. Chiroyli yozuv malakasini shakllantirishning fiziologik asoslari. . . . .</b>	<b>10</b>
1.1. Sinfda o‘quvchilarning ish joyini to‘g‘ri tashkil etish . . . . .	13
1.2. Yozuv qurollari va ulardan to‘g‘ri foydalanish . . . . .	21
1.3. Avtoruchka bilan yozishga o‘rgatish . . . . .	25
1.4. Daftardan to‘g‘ri foydalanish . . . . .	26
1.5. Sinf doskasidan foydalanish . . . . .	29
<b>II Bob. Yozuv sifatini shakllantirish . . . . .</b>	<b>33</b>
2.1. Harflar shaklini to‘g‘ri yozishga o‘rgatish. . . . .	34
2.2. Harf elementlarini va yozuv jarayonini tahlil qilish . . . . .	35
2.3. Harflarni bosimsiz bir tekis yozish . . . . .	39
2.4. Harflarni elementlarga ajratmay bog‘lab yozish. . . . .	40
<b>III Bob. Chiroyli yozuv malakasini shakllantirish usullari . . . . .</b>	<b>42</b>
3.1. O‘quvchilarni chiroyli yozuv texnikasiga o‘rgatish . . . . .	47
3.2. Harf va so‘zlarni qatorlarga to‘g‘ri joylashtirish. . . . .	49
3.3. Harflarning qiyaligini to‘g‘ri saqlash. . . . .	49

3.4. Harflarni bir xil balandlikda yozish . . . . .	52
3.5. Harf va so'zlar orasidagi masofani chamalab yozish . . . . .	53
3.6. Tez va ravon yozishga o'rgatish . . . . .	54
<b>IV bob. I–IV sinflarda chiroyli yozuvga o'rgatish . . . . .</b>	<b>58</b>
4.1. Yozuvga tayyorgarlik mashqlarini tashkil etish. . . . .	59
4.2 Alifbegacha va alifbani o'tish davrida yozuv darslarini tashkil etish. . . . .	65
4. 3. Alifbedan keyingi davrda chiroyli yozuv darsini tashkil etish. . . . .	69
4.4. Tinish belgilarining yozilishi . . . . .	71
4.5. Matematik raqamlarni yozish . . . . .	73
4.6 2-sinfda chiroyli yozuv darslarini tashkil etish. . . . .	78
4.7. O'quvchilarni yozuvlarida uchraydigan xatolar va ularni tuzatish yo'llari . . . . .	93
4.9. Uchinchi sinfda husnixat malakasini shakllantirish. . . . .	99
4.10. To'rtinchi sinfda chiroyli yozuv mashqlarini tashkil etish. . . . .	104
<b>V bob. Maktablarda yozuv tartibini joriy qilish . . . . .</b>	<b>107</b>
5.1. O'quvchilarning yozuvlarida uchraydigan tipik xatolarni tuzatish. . . . .	109
Foydalanilgan adabiyotlar. . . . .	112

