

Н. У. БИКБАЕВА, Е. ЯНГАБАЕВА,  
К. М. ГИРФАНОВА

# МАТЕМАТИКА

**Жалпы орта білім беретін мектептердің  
4-сыныбына арналған оқулық**

Қайта өңделген және толықтырылған  
4-басылымы

*Өзбекстан Республикасы  
Халыққа білім беру министрлігі бекіткен*



«О‘ҚИТУВЧИ» БАСПА-ПОЛИГРАФИЯЛЫҚ ШЫҒАРМАШЫЛЫҚ ҮЙІ  
ТАШКЕНТ — 2017

УЎК: 51.(075.2)

КБК 22.1я71

Б-53

### Пікір білдірушілер:

- Нилуфар Хамедова** — Низами атындағы ТМПУ доценті, педагогика ғылымдарының кандидаты;
- Назира Ахмедова** — Республикалық Білім беру орталығы бастауыш білім беру бөлімі бастығы;
- Нилуфар Аслонова** — Ташкент қаласы 160-мектептің бастауыш сынып оқытушысы.

### Шартты белгілер

1, 2, ... — ауызша орындауға арналған жаттығулар

1, 2, ... — жазбаша орындауға арналған жаттығулар



— теориялық материал



— өрнек дұрыс болуы үшін қойылуы керек болған белгілер



— өрнек дұрыс болуы үшін қойылуы керек болған жақшалар



— қисынды тапсырмалар, қызық мәселелер



— үйде орындалатын жаттығулар



— бір сабақтың материалын екінші сабақ материалынан айыратын белгі

Осы оқулықтағы ақша қатынасына байланысты жаттығуларда нарықтар шартты қабылданған.

**Республикалық мақсатты кітап қоры қаражаттары есебінен басылды.**

© Н. У. Бикбаева, тағы басқалар.

© „O‘qituvchi“ БПШУ қайта өңделген

және толықтырылған басылымы, 2017

ISBN 978-9943-22-072-0

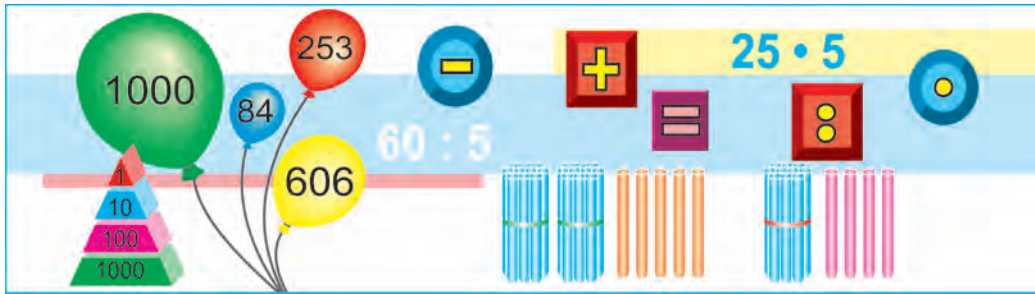

## МЫҢДЫҚ

### 3-сыныпта өтілген материалдарды қайталау және жалпыландыру

1. Әр қатардағы таяқшалар нешеу?

	— 100
	— 10
	— 1

- Сандарды оқы: 756, 980, 302, 444, 271, 900, 1 000. Осы сандардың әрқайсысында неше бірлік, неше ондық және неше жүздік бар? Бұл сандардың қайсысы ең кіші? Ең үлкен? Бұл сандардың жазылуында әрбір сан нені білдіреді?
- 1 жүздікте неше бірлік бар? 1 жүздікте неше ондық бар? 1 мыңдықта неше ондық бар? 1 мыңдықта неше жүздік бар?
- Тігіншілік фирмасында 7 костюм тігу үшін 28 м мата жұмсалды. 39 осындай костюм тігу үшін неше метр мата керек?

5. Кестені толтыр:

Қосылғыш	124	337	
Қосылғыш	536		200
Қосынды		897	1000

Азайтқыш	578		690
Азайғыш	263	440	
Айырма		248	320



6. Демалыс орнында 48 түп шынар, одан 2 есе көп шырша, шыршадан 12 түп көп тал егілді. Неше түп тал егілді?



7. Есептерді қолайлы тәсілмен орында:

$$208 + 435 + 92 \quad | \quad 324 - 154 - 24 \quad | \quad 716 + 24 + 176$$

$$4 \cdot 8 \cdot 25 \quad | \quad 35 \cdot 5 \cdot 2 \quad | \quad 2 \cdot 71 \cdot 5$$

8. Өрнектердің мәнін тап:

$$80 : 16 \cdot 17 \quad 120 : 6 \cdot 4 \quad 16 \cdot 6 : 2$$

$$48 : 2 \cdot 3 \quad 800 : 4 \cdot 5 \quad 25 \cdot 4 : 5$$

9. Көкөніс қоймасына бір күнде 600 банка тұздалған қияр, одан 2 есе кем тұздалған қызанақ әкелінді.

Төмендегі өрнектер нені білдіреді:

$$600 : 2; \quad 600 + 600 : 2; \quad 600 - 600 : 2 ?$$

10. 50 дм ... 10 м

3 км ... 300 м

603 см ... 63 дм

10 км ... 1000 м

40 см ... 4 м

2 км 900 м ... 3 км

11. Кестені толтыр:

Көбейткіш	6	9	
Көбейткіш	8		7
Көбейтінді		45	21

Бөлінгіш	42		63
Бөлгіш	6	7	
Бөлінді		8	9

**12.**

$460 - 180$	$940 - 390$	$270 + 270$	$110 - 20$
$730 - 270$	$260 + 350$	$190 + 40$	$150 - 90$



**13.** 1) Ойыншықтар дүкенінде 849 шырша ойыншығы сатылды. Бұл неше жүздік, ондық және жеке бірліктерден құралған?

2) Дүкенде 6 жүздік және 8 ондық шырша ойыншықтары сатылды. Неше ойыншық сатылған?

**14.** Әрбір теңсіздікте теңсіздік дұрыс болатын етіп  $a$  әрпінің мәнін таңдай біл:

$200 - a > 198$

$a \cdot 9 < 54$

$a : 8 > 9$

**15.**  $15 \cdot 4 + 4 \cdot 23$

$84 : 3 - 36 : 3$

$11 \cdot 9 - 32 : 4$

$46 : 2 + 51 : 3$

**16.** Дүкенге 100 кітап әкелінді. Күні бойы олардың бестен бір бөлігі сатылды. Сол күні неше кітап сатылған?

**17.**

$200 - 4 \cdot 25 + 8$

$80 : 2 \cdot 3$

$62 + 8 \cdot 2 - 54$

$67 - 38 + 46$



**18.** Тамыз айында мектеп он сынып бөлмесі үшін жаңа парталар алды. Әр сынып бөлмесіне бірдей санда парталар қойылды. Егер алты бөлмеге 90 парта қойылса, мектепке неше парта әкелінген?

**19.** Сандарды оқы: 865, 907, 520, 700. Бұл сандардың жазылуында әрбір сан нені білдіретінін түсіндір.

**20.** Төмендегі суретте кескінделген нүкте, кесінді және кескіндердің аттарын атап бер:

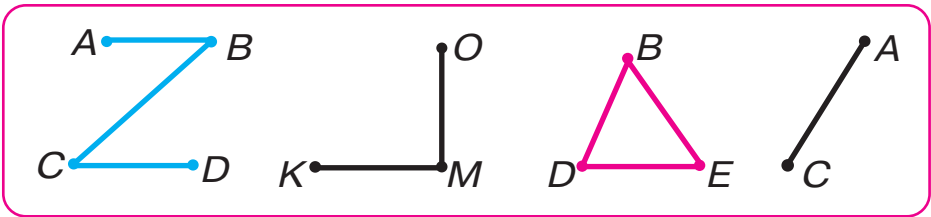

**21.** 10 біркелкі қалташаға 20 кг ұн салынған. 60 кг ұнды салу үшін осындай қалташадан нешеу керек болады?



**22.**  $803 \text{ см} = \square \text{ м } \square \text{ см}$



$560 \text{ тиын} = \square \text{ сум } \square \text{ тиын}$

$16 \text{ дм } 5 \text{ см} = \square \text{ см}$

$1 \text{ м } 4 \text{ дм} = \square \text{ дм}$

**23.** 1) 580; 390; 700-де неше ондық бар?  
2) 18 ондықта; 56 ондықта неше бірлік бар?

**24.** Сол жақ бағандағы әрбір өрнек үшін оң жақ бағаннан мәні сол өрнектің мәніне тең өрнекті тап:

$7 \cdot (16 + 4)$

$4 \cdot (72 - 58)$

$100 - 88 : 2$

$92 : 4 : 23$

$5 \cdot (100 : 25)$

$80 : (48 : 12)$

$72 : (12 \cdot 6)$

$200 - 12 \cdot 5$

**25.** Бір түп беһе ағашынан 12 кг, екіншісінен 18 кг беһе теріп алынды. Барлық беһе 6 кг-нан жәшіктерге салынды. Бұл үшін неше жәшік керек? (Мәселені екі тәсілмен шеш.)

**26.** Кестені толтыр:

<i>a</i>	16	9	400	320
<i>b</i>	6	12	1	3
<i>a · b</i>				

<i>c</i>	38	56	840	99
<i>d</i>	2	14	7	33
<i>c : d</i>				



**27.**  $60 + 80$

$430 \cdot 2$

$545 + 268$

$126 \cdot 5$



$120 - 90$

$180 : 2$

$381 - 126$

$565 : 5$

- 28.** 1) Кестеде әр қатардағы таяқшалардың оң жағында сандар жазылған. Сол сандарды оқы.

	Жүздіктер	Ондықтар	Бірліктер
	4	3	2
	2	6	0
	3	0	9

- 2) Бұл сандардың әрқайсысында неше бірлік, неше ондық, неше жүздік бар екенін есепте.  
 3) Бұл сандардың әрқайсысында барлығы неше бірлік; барлығы неше ондық бар екенін есепте.  
 4) Бұл сандардың әрқайсысын жазу үшін неше түрлі цифрлардан пайдаланылған?

- 29.** Есепте. Қалай есептегеніңді түсіндір.

$$500 + 4 \qquad 488 - 80 - 8 \qquad 364 - 4 - 40$$

$$500 + 40 \qquad 488 - 400 - 8 \qquad 574 - 500 - 70$$

- 30.** Сынып кітапханасында 95 кітап бар еді. 9 оқушы 4-еуден кітап алды. Кітапханада неше кітап қалды?

- 31.** Тік төрт бұрыш кескініндегі алаңша төңірегін темір тормен қоршау керек. Егер алаңшаның биіктігі 8 м, ені 7 м болса, неше метр темір тор керек болады?

**32.**  $(480 - 400) : 4$  |  $64 : 8 \cdot 7 - 9$  |  $(680 + 20) : 7$   
 $720 : 9 - 270 : 9$  |  $91 - 4 \cdot 11 \cdot 2$  |  $513 + 60 : 12$

- 33.** Тігінші 8 пальтоға 5-еуден және 7 пальтоға 4-еуден түйме қадады. Тігінші барлығы неше түйме қадаған?

$429 < 479$



$8536 > 7741$



$367 + 429$



$2568 - 1456$

## КӨП ТАҢБАЛЫ САҢДАР Ондық санақ жүйесі

34. Әрбір санның жазылуында 3 цифр нені білдіреді?

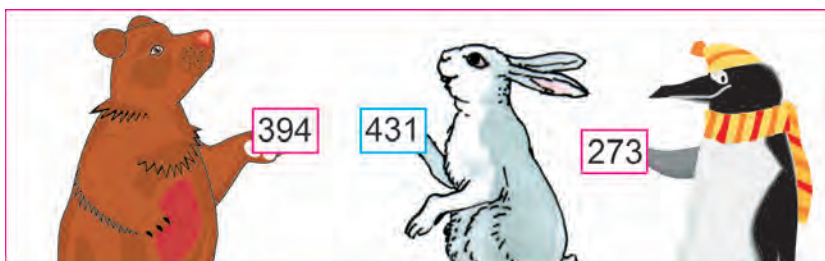

Сандар жазылғанда белгілі бір цифр қай таңбада тұрғанына қарай, әр түрлі мәнге ие болады. Мәселен, 273 санындағы 3 цифры бірлік таңбасында тұр, сол себепті ол 3 бірлікті білдіреді.

431 санында 3 цифры ондықтар таңбасында тұр, сол себепті ол 3 ондықты білдіреді. Мұнда оның бұл таңбадағы мәні бірліктер таңбасындағы мәнінен 10 есе артық.

394 санында 3 цифры жүздіктер таңбасында тұр, сол себепті ол 3 жүздікті білдіреді. Мұнда оның бұл таңбадағы мәні ондықтар таңбасындағы мәнінен 10 есе артық. Сондықтан сандардың біз пайдаланатын жазылу жүйесі **ондық санақ жүйесі** деп аталады.



Ондық санақ жүйесі — мәртебелі жүйе, өйткені белгілі бір цифр, ол санның жазылуында қай таңбада (мәртебеде) тұрғанына қарап, әр түрлі мәнге ие болады

35.

Жүздіктер	Ондықтар	Бірліктер
3	2	6
III таңба бірлігі	II таңба бірлігі	I таңба бірлігі

Кестеде сан жазылған. Сол санды оқы. Жаңа сөздерді есіңде сақта. 326 саны төмендегілерден құралған:

6 бірлік немесе **бірінші таңбаның** 6 бірлігі;  
 2 ондық немесе **екінші таңбаның** 2 бірлігі;  
 3 жүздік немесе **үшінші таңбаның** 3 бірлігі.

36. Кестеде жазылған сандарды оқы. Оңнан солға қарай саналғанда бірліктер нешінші орында жазылады? Ондықтар ше? Жүздіктер ше?

Жүздіктер	Ондықтар	Бірліктер
III таңба бірлігі	II таңба бірлігі	I таңба бірлігі
3	4	8
5	0	9
2	7	0

348 санының әр таңбасында неше таңба бірлігі бар? 509 санында ше? 270 санында ше?

37. Төмендегі сандарды жаз және оқы:

- 1) үшінші таңбаның 6 бірлігі, екінші таңбаның 0 бірлігі, бірінші таңбаның 1 бірлігі;
- 2) үшінші таңбаның 2 бірлігі, бірінші және екінші таңбалардың бірліктері жоқ.

- 38.** Баспаханада 318 ер адам және олардан 42 кем әйел жұмыс істейді. Баспаханада жалпы неше адам жұмыс істейді?



**39.**  $9 \cdot 6$  |  $63 : 7$  |  $720 + 30$  |  $640 + 200 - 300$



- 40.** 6 см ұзындықтағы бір кесінді және одан 2 см қысқа тағы бір кесінді сыз.

- 41.** Сандарды таңба қосылғыштарының қосындысы көрінісінде жаз:

үш жүз он сегіз

жеті жүз жиырма жеті

- 42.** Тек 8, 0 және 5 цифрлары қатысқан барлық үш таңбалы сандарды жазғанда, әр санның жазуында сандар: а) қайталанбасын; ә) қайталансын.

- 43.** Бірліктері ондықтардан 2 есе кіші болған барлық екі таңбалы сандарды жаз.

- 44.** Іс жүзінде ондық санақ жүйесінен басқа сандардың рим цифрымен жазылуы да көп кездеседі.



Мысалы, рим цифрларын сағаттардың циферблаттарында, ескі ғимараттарда көруге болады; кейде кітап тараулары, жыл айлары, ғасырлар рим цифрларымен белгіленеді. Сандарды рим цифрларымен жазуда барлығы болып жеті цифрдан пайдаланылады.

Рим цифрлары

$I = 1$

$V = 5$

$X = 10$

$L = 50$

$C = 100$

$D = 500$

$M = 1000$

**45.** Римдік санақ жүйесінде 1-ден 20-ға дейінгі сандар қандай заңдылық бойынша жазылады?

I	1	VIII	8	XV	15
II	2	IX	9	XVI	16
III	3	X	10	XVII	17
IV	4	XI	11	XVIII	18
V	5	XII	12	XIX	19
VI	6	XIII	13	XX	20
VII	7	XIV	14		

**46.** Амалдардың нәтижелерін рим цифрымен жаз:

$V + I$	$XX - X$	$XVI : II$
$XI - I$	$XIX - I$	$V \cdot III$
$XVIII - VIII$	$XI - V$	$XII : VI$
$X + V$	$VII + VIII$	$IV \cdot V$

Кез келген санның жазылуында ондағы рим цифры, ол қай орында тұрса да, белгілі бір мәнге ие болады. Сондықтан санның рим санақ жүйесі мәртебесіз жүйе болып табылады.

**47.** Есепте:

$125 + 168$	$40 \cdot 6$	$84 : 2$
$430 - 207$	$120 : 30$	$15 \cdot 4$
$12 \cdot 4$	$681 - 666$	$230 + 170$
$51 : 17$	$640 + 360$	$700 - 475$

**48.** Бөшкеде 85 л су бар еді. Оған тағы да су құйылған соң, ондағы су 192 л болды. Бөшкеге қанша су құйылған?

## КӨП ТАҢБАЛЫ САНДАРДЫ ЦИФРЛЕУ

49.



Үш таңбалы 328 санының жазуында үш таңбаны — бірліктер, ондықтар, жүздіктер таңбасын құрайтын үш цифр бар. Бұл цифрлар біріктіріліп, **сынып** деп аталады.

Кез келген мөлшердегі түрлі цифрлардан құралған сандарды — төрт таңбалы, бес таңбалы, алты таңбалы, жеті таңбалы, т.б. сандарды жазуға болады.

625 347 саны — алты таңбалы сан.

Оң жақтағы бастапқы үш цифр бірліктер сыныбына жатады. Бірліктер сыныбынан кейін мыңдықтар сыныбы келеді. Мыңдықтар сыныбында үш таңба бар, бұлар: *бір мыңдықтар, он мыңдықтар, жүз мыңдықтар*. 5 цифры бес мыңдықты, 2 цифры екі он мыңдықты, 6 цифры алты жүз мыңдықты білдіреді. Жалпы бұл санда 625 мыңдық, 347 бірлік бар. Сондықтан 625 347 санын оқу былай қабылданған: *алты жүз жиырма бес мың үш жүз қырық жеті* ("бірлік" сөзі айтылмайды).

Мыңдықтар сыныбынан соң миллиондықтар сыныбы келеді. Оның таңбалары былайша аталады: *бір миллиондықтар, он миллиондықтар, жүз миллиондықтар*.

50. Кестені көріп ал:

II сынып – мыңдықтар сыныбы			I сынып – бірліктер сыныбы		
Жүз мың- дықтар	Он мың- дықтар	Бір мың- дықтар	Жүздік- тер	Ондық- тар	Бірлік- тер

Қай таңба бірліктері I сыныпқа, қайсысы II сыныпқа жатады? Әр сынып неше таңбадан құралған?

51. 358 мың; 702 мың; 40 мың; 56 мың сандарында әрбір таңбаның неше бірлігі бар?



**Жауап үлгісі:** 358 мың санында 3 жүз мыңдық, 5 он мыңдық және 8 бір мыңдық немесе алтыншы таңбаның 3 бірлігі, бесінші таңбаның 5 бірлігі және төртінші таңбаның 8 бірлігі бар.

52. Дүкенде 200 торкөзді және олардан 3 есе көп түзу сызықты дәптер бар. Дүкенде барлығы неше дәптер бар?

53. Байқауға 48 ақ-қара түсті және одан 4 есе кем түсті фотосуреттер жіберілді. Байқауға жалпы неше фотосурет жіберілген?



54.  $27 + 39$  |  $7 \cdot 7$  |  $73 - 6 \cdot 5$  |  $9 \cdot 6 - 6 \cdot 3$   
 $81 - 38$  |  $8 \cdot 7$  |  $39 - 9 \cdot 3$  |  $6 \cdot 6 + 4 \cdot 4$

55. Қысқа жазумен есеп құрастыр және оны шеш:  
 Қарбыздар – 420 кг ←  $\boxed{\phantom{00}}$   
 Қауындар – ?, 135 кг кем  $\boxed{\phantom{00}}$  ?



**56.** Кестені көріп шық



II сынып – мыңдықтар сыныбы			I сынып – бірліктер сыныбы		
Жүз мың- дықтар	Он мың- дықтар	Бір мың- дықтар	Жүздік- тер	Ондық- тар	Бірлік- тер
1	4	5	0	0	0
5	9	8	0	0	0
	0	0	0	0	0
	7	0	0	0	0

Бірінші санда екінші сыныптың 45 бірлігі бар. Бұл 45 мың деп оқылады. Бірліктер сыныбына жазылған нөлдер бұл сыныпта бірінші сынып бірліктері жоқтығын білдіреді.

Кестеде жазылған кейінгі сандардың әрқайсысында екінші сыныптың неше бірлігі бар? Сол сандарды оқы.

**57.** Сандарды оқы. Әрбір жұптағы сандардың жазылуындағы бірдей цифрлар нені білдіреді?

6	18	30	209	777
6 000	18 000	30 000	209 000	777 000

**58.** Қоймаға 54 жәшік алма және 36 жәшік алмұрт әкелінді. Таңертең дүкендерге 45 жәшік жеміс жіберілді. Қоймада неше жәшік жеміс қалған?

**59.** 300 мың. + 26 мың.  
21 мың · 3

905 мың. – 5 мың.  
36 мың : 4

**60.**

$$\begin{array}{r} - 356 \\ - 189 \\ \hline \end{array}$$

$$\begin{array}{r} + 637 \\ + 274 \\ \hline \end{array}$$

$$\begin{array}{r} - 807 \\ - 358 \\ \hline \end{array}$$

$$\begin{array}{r} + 421 \\ + 189 \\ \hline \end{array}$$

$$\begin{array}{r} - 770 \\ - 354 \\ \hline \end{array}$$

61. Үй жанындағы жерде салмағы 12 кг асқабақ және салмағы 6 кг қауын жетілдірілді. Асқабақ қауыннан қанша ауыр? Қауынның салмағы асқабақтың салмағынан неше есе кем?



62. Сандар жазуындағы әрбір цифр нені білдіреді?

Миллиондықтар сыныбы			Мыңдықтар сыныбы			Бірліктер сыныбы		
Жүз мил-лиондықтар	Он мил-лиондықтар	Бір мил-лиондықтар	Жүз мың-дықтар	Он мың-дықтар	Бір мың-дықтар	Жүздіктер	Ондықтар	Бірліктер
						3	2	8
			6	2	5	3	4	7
1	2	6	2	8	1	5	3	9
						6	0	5
					1	0	0	0
				3	9	0	1	8
			1	3	9	0	1	8
		1	0	0	0	0	0	0
	4	6	5	3	0	9	6	0

Көп таңбалы санды оқу үшін, оның жазылуы оңнан солға қарай әрқайсысында үшеуден цифры бар сыныптарға бөлінеді. Ақырғы (сол жақтағы) сыныпта 3, 2 немесе 1 цифр болуы мүмкін.

**Мәселе.** 3 000 624 санын оқы. Жазуды оңнан солға 3 цифрлы сыныптарға ажыратамыз. Әр сынып бірліктер санын және оған қосып сынып атын айтамыз (бірліктер сыныбының аты айтылмайды).

Мыңдықтар сыныбы нөлдерден құралған, сондықтан оның аты айтылмайды.

3 000 624 саны былай оқылады: *үш миллион алты жүз жиырма төрт.*

- 63.** 7 жүз мыңдық, 3 он мыңдық және 4 мыңдық; 5 он мыңдық және 1 мыңдық; 4 жүз мыңдық және 8 мыңдық; 9 жүз мыңдық; 3 жүз мыңдық және 5 бірліктен құралған санды жаз.



Кез келген санды оның таңба қосылғыштары қосындысымен алмастыруға болады.

Мысалы:  $804 = 800 + 4$

$$804\ 000 = 800\ 000 + 4\ 000$$

- 64.** Әрбір санды таңба қосылғыштарының қосындысымен алмастыр:

$$402 = \square + \square$$

$$570 = \square + \square$$

$$402\ 000 = \square + \square$$

$$570\ 000 = \square + \square$$

- 65.**  $300\ 000 + 60\ 000 + 6\ 000$

$$588\ 000 - 500\ 000$$

$$99\ 000 - 9\ 000$$

$$800\ 000 + 5\ 000$$

$$209\ 000 - 200\ 000$$

$$206\ 000 - 9\ 000$$

- 66.** Бір тауықтың 15, екіншісінің оған қарағанда 6-ау көп, ал үшіншісінің екіншісіне қарағанда 3 есе кем шөжесі бар. Үшінші тауықтың неше шөжесі бар?

**67.**  $480 + 70$  |  $340 - 30$  |  $754 + 246$  |  $90 \cdot 3$  |  $360 : 3$

$690 + 80$  |  $720 - 50$  |  $540 - 297$  |  $30 \cdot 8$  |  $720 : 6$



**68.**

Қысқа жазу бойынша мәселе құрастыр және оны шеш:



Қолшатыр — 4 260 сум.

Қолғаптар — ?, 690 сум арзан.

Плащ — ?, қанша болса, сонша.



**69.** Амалдарды орында:

$$630 : 9 + 70 \cdot 3$$

$$400 : 100 \cdot 23$$

$$560 : 8 + 30 \cdot 6$$

$$490 : 70 \cdot 14$$



$$400 \cdot 2 - 40 \cdot 9$$

$$810 : 90 \cdot 11$$

**70.** 4 жүздік және 8 бірлік, 4 жүз мыңдық және 8 мыңдық; 3 жүздік және 9 бірлік, 3 жүз мыңдық және 9 он мыңдықтан құралған сандарды жаз және оқы.

**71.** Кестеде жазылған сандарды оқы:

II сынып – мыңдықтар сыныбы			I сынып – бірліктер сыныбы		
Жүз мың- дықтар	Он мың- дықтар	Бір мың- дықтар	Жүздік- тер	Ондық- тар	Бірлік- тер
2	4	3	6	1	5
7	9	4	5	8	3
4	8	7	3	6	2

Сандарды оқу үшін 62-тапсырмада көрсетілгені сияқты жұмыс жүргіз.

1) Санды сыныптарға бөл. Әрбір сыныпта үшеуден таңба болу керек.

2) Екінші сынып бірліктерінің артынан сынып атын қосып оқы (243 мың).

3) Бірінші сынып бірліктерін оқы (615).

Мысалы, бірінші қатардағы сан төмендегіше оқылады: екі жүз қырық үш мың алты жүз он бес.

Кестедегі басқа сандарды өзің оқы.

**72.** 1) Әрбір санды сыныптарға бөл және онда әр сыныптың неше бірлігі бар екенін айт, сандарды оқы.

375 000	58 630	236 070	1 100
375 402	58 603	236 700	99 999
375 042	58 600	236 007	400 099



**Есте сақта!** Егер бір таңбада нөл тұрған болса, оқығанда сол таңбаның аты түсіріп қалдырылады.

2) Бірінші (екінші, үшінші) бағандағы сандардың несі бір-біріне ұқсайды және несімен өзгешеленеді?

**73.** Гүл дүкеніне гүлдер әкелінді. Барлық гүлдің үштен бір бөлігі – қалампыргүлдер. Олар 30 дана. Дүкенге барлығы қанша гүл әкелінді?



**74.**  $809 - (243 + 127)$                        $566 - (681 - 524)$

**75.** 120 оқушы шаруашылыққа көкөніс жиыптеріміне, олардан 3 есе кем оқушы бақша өнімдерін жинауға көмектесті. Шаруашылыққа жалпы неше оқушы көмектескен?



**76.** Суретте көрсетілген кескіндердің атын ата:

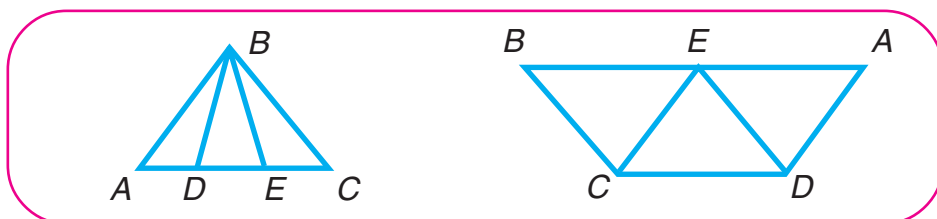

Әрбір кескінде неше үшбұрыш бар?

**77.** Көп таңбалы сан жоғары сыныптан бастап жазылады. Мысалы, үш жүз алты мың алты жүз он үшті жазуға төмендегідей ой жүгірт:

1) Бұл санда екінші сынып бірлігі нешеу екенін жазамын (306).

2) Бірінші сыныптың бірліктерін жазамын (613).

Сыныптар арасында біраз орын қалдырылады.

Жазылуы: 306 613.

**78.** Сандарды оқы және жаз:

1) екінші сыныптың 40 бірлігі және бірінші сыныптың 650 бірлігі;

2) екінші сыныптың 3 бірлігі және бірінші сыныптың 400 бірлігі;

3) екінші сыныптың 4 бірлігі және бірінші сыныптың 100 бірлігі.

**79.** Суретке қарап есептер құрастыр және оны шеш:

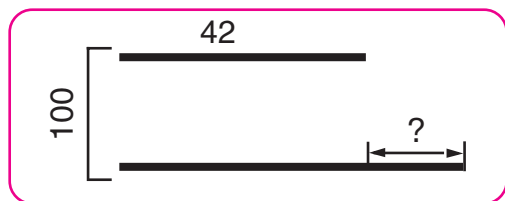
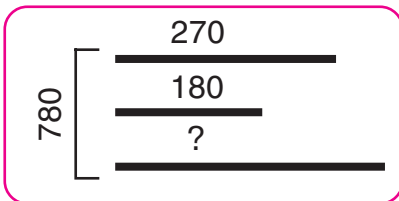

**80.** Өрнектердің мәндерін тап:

$$\begin{array}{l|l|l} 1000 - (685 + 129) & 280 : 4 \cdot 6 & 810 : 9 + 1000 : 2 \\ 819 + (356 - 175) & 350 : 7 \cdot 9 & 640 : 8 + 600 : 100 \end{array}$$

**81.** Таспаның төрттен бір бөлігі 20 см-ге тең болса, таспаның ұзындығы неше сантиметр болады?

82.  $57 : 19 + 84 : 3$  |  $(19 + 69) : 22$  |  $4 \cdot (45 - 29)$   
 $18 \cdot 3 : 9 + 44$  |  $(76 - 68) \cdot 11$  |  $2 \cdot (56 - 38)$

83. 0, 1, 2, 3, 4, 5, 6, 7, 8, 9 цифрларының көмегімен кез келген санды жазуға болады. Санның жазылуындағы санның мәні оның сол жазуда өзі ие болған орнына байланысты болады.

309 451, 697 038, 173 006 сандарын оқы.

Бірінші санның жазуында 3 цифры 3 жүз мыңдықты, екінші санның жазуында 3 ондықты, үшінші санның жазуында 3 мыңдықты білдіреді.

84. 183 654, 700 412, 90 030 сандардың жазылуында әрбір цифр нені білдіреді?

85. Сандарды жаз және олардың жазуында нөл нені білдіретінін түсіндір:

- 1) бес жүз жиырма жеті мың;
- 2) бес жүз жиырма жеті мың сегіз;
- 3) бес жүз жиырма жеті мың сексен төрт.

86. Мектеп бағынан оқушылар 64 кг алма, алмадан 2 есе кем алмұрт, алмұрттан 16 кг кем әнжір теріп алды. Оқушылар әнжірден неше килограмм көп алма теріп алған?

87.  $45 : 5 \cdot 4$  |  $34 : 17 \cdot 28$  |  $230 + (487 - 248)$

88. Құрылысқа 150 т цемент, цементтен 4 есе көп құм әкелінді. Цементтен неше тонна көп құм әкелінген?

89.  $40 \cdot 9$  |  $540 : 9$  |  $80 \cdot 3 : 4$  |  $800 - 613 + 276$

## Түзу сызықтардың перпендикулярлығы

90. Екі түзу сызық қандай жағдайларда тік бұрыш астында қиылысады?

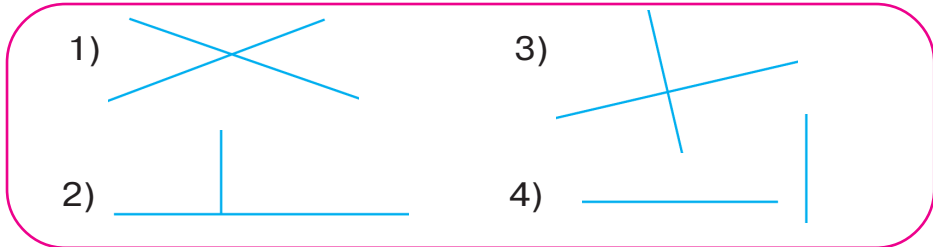

Тік бұрыш астында қиылысқан  $AB$  және  $CD$  түзу сызықтар **перпендикуляр түзу сызықтар** деп аталады.

Бұл төмендегіше жазылады:  
 $AB \perp CD$  немесе  $CD \perp AB$

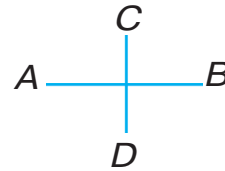

91. Төмендегі әрбір қатынасты оқы және мағынасын түсіндір:

1)  $AB$  түзу сызық  $MK$  түзу сызыққа перпендикуляр;

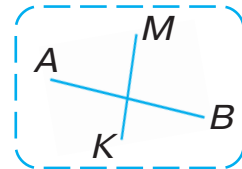

2)  $MO$  және  $CD$  түзу сызықтар перпендикуляр;

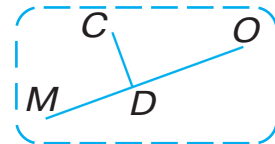

3)  $MK \perp XO$ .

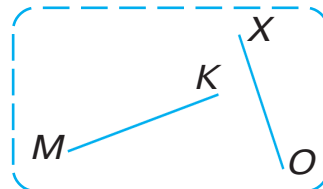

92. Кез келген екі перпендикуляр түзу сызық сыз.

**93.** Берілген ой жүгірту дұрыс па:  
егер  $AB \perp CP$  болса, онда  $CP \perp AB$  болады.  
Сызба сызып өзіңді тексер.

**94.** Сандар салыстырылғанда мынадай ой жүгіртіледі:

1) Екі саннан санақта қайсысы алдын айтылса, сол сан кіші, қайсысы кейін айтылса, сол сан үлкен болады.

Мысалы:  $9 < 10$  және  $10 > 9$ ;  $88 < 90$  және  $90 > 88$ .

2) Көп таңбалы сандарды жоғары таңбадан бастап таңбалар бойынша салыстыру мүмкін.

Мысалы:  $843 > 798$ , өйткені 8 жүздік  $>$  7 жүздік;  
 $7462 < 7832$ , себебі мыңдық саны бірдей болғанымен жүздіктер бірінші санда екіншісінен кіші.

**95.** 37 824 және 37 871 | 99 999 және 100 000  
400 050 және 400 005 | 10 000 және 9 999

**96.** Сурет үйірмесіне әрқайсысында 6-аудан қаламы бар 8 құты және әрқайсысында 12-ден қаламы бар 3 құты түсті қалам сатып алынды. Барлығы неше қалам сатып алынған?

**97.**  $70 \cdot 7$  |  $480 : 8$  |  $30 \cdot 4 : 2$  |  $607 + 236 - 799$   
 $40 \cdot 9$  |  $540 : 9$  |  $80 \cdot 3 : 4$  |  $800 - 613 + 276$

**98.** 1) 1, 10, 100, 1 000 сандарының жазуында 1 цифры нені білдіреді?

2) 1 ондық 1 бірліктен неше есе көп?

1 жүздік 1 бірліктен неше есе көп?

**99.** 1) Әр бағандағы сандарды салыстыр:

1	5	30	46
10	50	300	460
100	500	3 000	4 600
1 000	5 000	30 000	46 000

Бірінші бағандағы сандардың жазуында 1 цифры нені білдіреді? Екінші бағандағы 5 цифры ше? Сандардың жазуында оның оң жағына бір нөл жазғанда бұл сан неше есе артады? Екі нөл жазғанда ше? Үш нөл жазғанда ше?

2) 1 000; 5 000; 30 000; 46 000 сандарының оң жағынан бір нөл түсіріп қалдырылса, бұл сандар қалай өзгереді? Екі нөл түсіріп қалдырылса ше? Үш нөл түсіріп қалдырылса ше?

**100.** 1) 63; 80; 900 сандарын 10 есе, 100 есе, 1 000 есе арттыр;

2) 4 000; 70 000; 285 000 сандарын 10 есе, 100 есе, 1 000 есе кемейт.



**Есіңде сақта!** 1) Санның оң жағына бір нөл жазылса, сан 10 есе, екі нөл жазылса, 100 есе, үш нөл жазылса, 1 000 есе артады.

2) Оң жағынан бір нөл түсірілсе, сан 10 есе, екі нөл түсіріп қалдырылса, 100 есе, үш нөл түсіріп қалдырылса, 1 000 есе кемейеді.

**101.**  $38\ 000 : 1\ 000$  |  $45\ 000 \cdot 10$  |  $709\ 000 : 10$   
 $6\ 000 : 100$  |  $2\ 100 \cdot 100$  |  $709\ 000 : 100$

**102.** Кесте бойынша мәселе құрастыр, оларды шеш:

1) 1 қалташаның салмағы	Қалташалардың саны	Барлық қалташалардың салмағы
Бірдей	6 10	18 кг ?

2) Бір парақтың бағасы	Парақтың саны	Барлық парақтардың нарқы
Бірдей	10 ?	800 сум 400 сум

**103.** Тік төртбұрыштың биіктігі 9 см, ал ені одан 3 есе кем. Тік төртбұрыштың периметрін тап. Дәптеріңе осындай тік төртбұрыш сыз.

<b>104.</b> $890 - (520 - 270)$	$510 - 3 \cdot 8$	$62 + 81 : 9$
$710 - (190 + 330)$	$7 \cdot 7 + 346$	$42 - 56 : 8$
$(14 + 8) \cdot 4$	$7 \cdot 14 - 65$	$70 - 64 : 2$

**105.** 1) Торкөздер орнына сәйкес сандарды қойып көшір:

7 жүзд. = □ онд. = □ бірл.

3 мыңд. = □ жүзд. = □ онд. = □ бірл.

25 мыңд. = □ жүзд. = □ онд. = □ бірл.

2) 3745 санын жаз:

а) Бұл санда **барлығы неше бірлік** бар екенін табамыз.

Бірліктер таңбасында **5** бірлік бар.

Ондықтар таңбасында **4** бірлік бар.

1 онд. = 10 бірл.; 4 онд. = **40 бірл.**

Жүздіктер таңбасында **7** жүздік бар.



1 жүзд. = 10 онд. = 100 бірл.; 7 жүзд. = **700 бірл.**

Мыңдықтар таңбасында 3 мыңдық бар.

1 мыңд. = 10 жүзд. = 100 онд. = 1 000 бірл.

3 мыңд. = **3 000 бірл.**

Демек, **3 000 бірл. + 700 бірл. + 40 бірл. + 5 бірл. = 3 745 бірл.**

ә) Бұл санда **барлығы неше ондық бар екенін** табамыз.

Бірліктер таңбасында ондық жоқ. Ондықтар таңбасында **4 ондық** бар.

Жүздіктер таңбасында 7 жүздік бар.

1 жүзд. = 10 онд.; 7 жүзд. = **70 онд.**

Мыңдықтар таңбасында 3 мыңдық бар.

1 мыңд. = 10 жүзд. = **100 онд.**

3 мыңд. = **300 онд.**

Демек, **300 онд. + 70 онд. + 4 онд. = 374 онд.**

б) 3 745 санында барлығы неше жүздік бар?

в) 5 619, 78 042, 910 537 сандарын көріп шық.

Асты сызылған сандардан қайсысы санда барлығы болып неше ондық; жүздік; мыңдық бар екенін көрсетеді?

- 106.**  $b$  және  $c$ -ның төмендегі мәндерінде  $b \cdot c$  және  $b : c$  өрнектерінің мәндерін есепте:

$b$	8 000	1 000	15 000	600
$c$	10	100	10	100

- 107.** Бір қап шекердің салмағы 50 кг. Дүкенде түске дейін 3 қап және түстен кейін сондай 5 қап шекер сатылды. Сол күні барлығы неше килограмм шекер сатылған?

**108.** Дүкенде 280 кг ұн бар еді. Кешке 60 кг ұн қалды. Неше килограмм ұн сатылған? Бұл мәселеге кері мәселе құрастырып, ауызша шеш.



Тек жауаптарын жаз:

$(740 + 160) : 100$	$9 \cdot 6 \cdot 10\,000$	$66 : 33 \cdot 8$
$(420 + 580) : 1\,000$	$72 : 8 \cdot 1\,000$	$74 : 1$
$(985 - 900) \cdot 100$	$72 : 24 \cdot 9$	$19 \cdot 1$
$600 : (20 \cdot 5)$	$81 - 27 \cdot 3$	$19 \cdot 0$



**110.** 1) 9 жүз мың санын жаз. Оған тағы 1 жүз мыңды қос. 10 жүз мың кейінгі (жетінші) таңба бірлігін — миллионды құрайды.

2) 999 мың санын жаз. Оған 1 мыңды қос. 1 000 мың кейінгі (үшінші) сынып бірлігін — миллионды құрайды.

1	0	0	0	0	0	0	0
---	---	---	---	---	---	---	---

1 миллион саны осылай жазылады

1 000 000 санында неше нөл бар? Бұл жазудағы нөлдер нені білдіреді?

**111.** Дәптеріңе төмендегі кестені сыз және онда 6 қатарды бос қалдыр.

Мыңдықтар сыныбы			Бірліктер сыныбы		
Жүз мыңдықтар	Он мыңдықтар	Бір мыңдықтар	Жүздіктер	Ондықтар	Бірліктер

Осы кестеге төмендегі сандарды жаз: алты мың; қырық мың; бір мың тоғыз жүз тоқсан сегіз; отыз тоғыз мың екі жүз жеті; алты жүз он төрт мың сегіз жүз алпыс бес; тоғыз жүз сегіз мың алты жүз жиырма.

**112.**  $34\ 000 \square 340 \cdot 100$  |  $76\ 000 \square 76 \cdot 10$   
  $9\ 000 : 100 \square 90$  |  $50\ 000 \square 500\ 000 : 100$

**113.** 3 бір түрлі түйме үшін 120 сум төленді. 100 осындай түйме үшін неше сум төлеу керек?

**114.** Кітапханаға бірінші күні 4 орамда 56, екінші күні осындай орамда 42 кітап әкелінді. Екінші күні неше орам кітап әкелінген?

**115.** Суретке қарап есеп құрастыр және оны шеш:

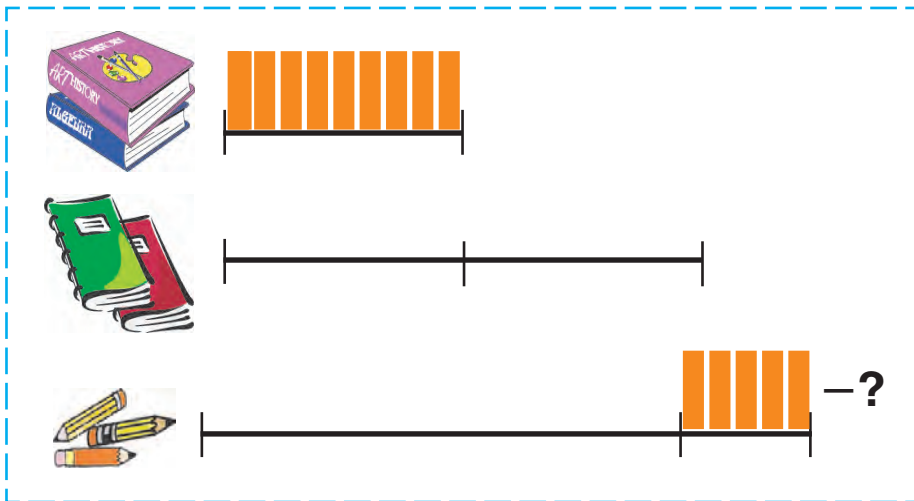

**116.**  $800 \cdot 10 : 1\ 000$  |  $(780 - 90) \cdot 10$   
  $(340 + 60) : 100$  |  $(704 - 700) \cdot 1\ 000$



## Төрт арифметикалық амал және олардың орындалу тәртібі

**117.** 1) Сандарды қосу, азайту, көбейту және бөлу — бұлар арифметикалық амалдар болып табылады. Олар арнаулы белгілермен өрнектеледі (+, −, ·, :).

Егер екі сан осы белгілердің бірімен біріктірілсе, онда санды өрнек пайда болады. Санды өрнектің мәнін білу үшін онда келтірілген амалды орындау керек болады.

2) Оқулықтың 190-бетіндегі амал белгісі, өрнек және сандарды оқы.

3) Төмендегі өрнектердің мәндері қалай есептелгенін түсіндір:

$$24\,000 + 6\,000 = 30\,000 \quad | \quad 140\,000 \cdot 2 = 280\,000$$

$$85\,000 - 50\,000 = 35\,000 \quad | \quad 42\,000 : 6 = 7\,000$$

4) 42 000 және 2 сандарының қосындысы, айырмасы, көбейтіндісі және бөліндісін есепте.

**118.** 18 м матадан 9 бір түрлі ұл балалар костюмі тігілді. 34 м матадан неше осындай костюм тігуге болады?

**119.** 118-есепті оқы және төмендегідей сұраулы есеп құрастыр: «Сол сияқты 17 костюм тігу үшін неше метр мата керек болады?»

**120.** 1) Ұзындық бірліктері кестесін қайтала:

$$\begin{aligned}1 \text{ см} &= 10 \text{ мм} \\1 \text{ дм} &= 10 \text{ см} = 100 \text{ мм} \\1 \text{ м} &= 10 \text{ дм} = 100 \text{ см} \\1 \text{ км} &= 1000 \text{ м}\end{aligned}$$

2) 4 м, 600 мм, 2 м 15 см-ді сантиметрлермен; 3 м, 500 см, 1 м 3 дм-ді дециметрлермен өрнекте;

3) қабырғасы 1 дм болған квадрат жаса.

 **121.**

$534 + 389$	$707 - 619$	$356 \cdot 2$	$804 : 3$
$945 - 624$	$216 + 423$	$940 : 4$	$195 \cdot 5$

**122.**

$4 \text{ м } 56 \text{ см} = \square \text{ см}$	$6 \text{ м } 09 \text{ см} = \square \text{ см}$
$9 \text{ см } 8 \text{ мм} = \square \text{ мм}$	$5 \text{ дм } 7 \text{ см} = \square \text{ см}$



**123.** 3, 7, 8 сандарынан 6 үш таңбалы сан жаса (сандарды жазғанда сандық белгілер қайталанбасын). Жасалған ең үлкен және ең кіші сандардың айырмасын тап. Ең үлкен санда 8 саны нені білдіреді? Ең кіші санда ше? 3 саны 3 ондықты білдіретін барлық сандардың астын сыз.

 **124.** **Есіңде сақта!** Егер өрнек тек қосу және азайту амалдарынан құралған болса, амалдар берілген тәртіппен (солдан оңға) орындалады.

Мысалы,  $380 - 250 + 200 - 100 = 230$ .

Өрнектердің мәнін тап:

$$96 - 45 + 43 - 69 \quad | \quad 78 + 12 - 56 + 40$$

- 125. Есіңде сақта!** Егер өрнек тек көбейту және бөлу амалдарынан құралған болса, амалдар ретімен (солдан оңға) орындалады.

Мысалы,  $240 : 60 \cdot 12 : 8 = 6$ .

Өрнектердің мәнін тап:

$$72 : 8 \cdot 4 : 3 \quad | \quad 5 \cdot 14 : 10 \cdot 7 \quad | \quad 2 \cdot 14 \cdot 3 : 4$$

- 126. Есіңде сақта!** Егер өрнек әр түрлі арифметикалық амалдардан құралған болса, алдымен ретімен көбейту немесе бөлу амалдары (солдан оңға) орындалады, кейін қосу және азайту амалдары (солдан оңға) орындалады.

Мысалы,  $520 - 400 : 80 \cdot 20 = 420$ .

Амалдарды кіші нөмірлер тәртібі бойынша орындап, өрнектердің мәнін тап:

$$200 - 130 + 70 \cdot 3 \quad 810 : 9 + 40 - 5 \cdot 20$$

$$640 : 80 - 80 : 40$$

- 127.** Торкөздердің орнына түсіріп қалдырылған сандарды қойып жаз:

$$\begin{array}{l|l|l} 7 \text{ дм} = \square \text{ см} & 3 \text{ м} = \square \text{ см} & 60 \text{ дм} = \square \text{ м} \\ 2 \text{ м} = \square \text{ дм} & 50 \text{ дм} = \square \text{ см} & 90 \text{ см} = \square \text{ дм} \end{array}$$

**128.**

Бірінші кесіндінің ұзындығы 15 см, екінші кесіндінің ұзындығы 5 см. Бірінші кесінді екінші кесініден неше сантиметр ұзын? Екінші кесінді бірінші кесініден неше есе қысқа?

**129.**

$$400 - 640 : 8 + 70 \cdot 4$$

$$180 \cdot 3 + 230 \cdot 2 - 200$$

$$700 - 150 \cdot 4$$

$$270 + 420 : 6$$



**130.** Амалдардың орындалу тәртібі туралы ережелерді (191-бетке қара) еске түсір және өрнектердің мәндерін есепте:

$$74 - 50 + 16 - 11$$

$$56 : 7 \cdot 2 : 4$$

$$40 - 5 \cdot 5 + 12$$

$$88 + 12 - 45 + 10$$

$$64 : 8 : 4 \cdot 9$$

$$90 - 27 : 9 \cdot 3$$

**131. Есіңде сақта!** Егер өрнекте бір немесе бірнеше жақшалар болса, алдымен жақшалар ішіндегі амалдар, кейін қалған амалдар орындалады.

$$\text{Мысалы, } (340 + 60) - (420 - 90) = 400 - 330 = 70.$$

**132.** Амалдардың орындалу тәртібін анықта. Сандарды баған түрінде жазып, өрнектердің мәндерін тап:

$$583 + 167 - (900 - 623 + 184)$$

$$(900 - 381 - 239) + (600 - 261)$$

**133.** Қалдықпен бөлу амалын орындауды еске түсір:

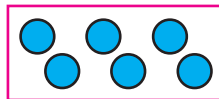
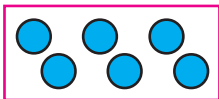

$$5 : 6 = 2 \text{ (қалд. 3)}$$

15, 18, 20, 25, 28, 29 сандарының әрқайсысын 3-ке бөл. 3-ке бөлгенде қалдық қалатын сандарды жаз.

**134.** Бөлінді мен қалдықты тап және үлгі бойынша тексер:

Үлгі:  $385 : 6 = 64$  (1 қалд.)

Шешу:

$$\begin{array}{r} 385 \overline{) 6} \\ \underline{36} \phantom{0} \\ 25 \\ \underline{24} \\ 1 \end{array}$$

Тексеру:

$$\begin{array}{l} 1) 1 < 6 \\ 2) 64 \cdot 6 = 384 \\ 3) 64 \cdot 6 + 1 = 385 \end{array}$$

$544 : 5$

$207 : 7$

$409 : 9$

**135.**

$900 - (72 + 28) \cdot 4$

$(2\,000 - 1860) + (23 + 77) \cdot 5$

$810 : 9 + (48 - 32)$

$6 \cdot (450 - 430) - (760 - 750)$

**136.** Қағаз фонарь шамдардың әрқайсысы қандай формаларда желімденген?

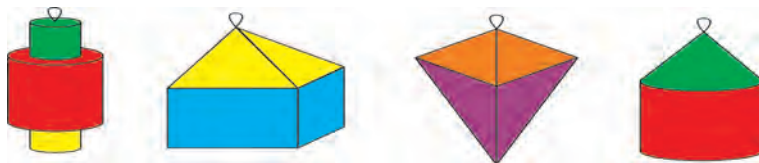

**137.** Нүктелердің орнына +, -, ·, : амал белгілерін теңдеулер дұрыс болатын етіп қой:

$350 \dots 7 = 700 \dots 650$

$370 \dots 80 = 9 \dots 50$

$66 \dots 6 = 3 \dots 8$

$60 \dots 8 = 900 \dots 420$

**138.1)** Масса бірліктері кестесін қайтала:

$1 \text{ кг} = 1\,000 \text{ г} \quad 1 \text{ ц} = 100 \text{ кг} \quad 1 \text{ т} = 10 \text{ ц} = 1\,000 \text{ кг}$



2) 6 кг; 2 кг 650 г-ды грамдармен;  
8 ц; 6 ц 15 кг; 1 т 003 кг-ды килограмдармен өрнекте.

- 139.** Амалдарды орында және түсіндір:  
Неліктен амалдар көк реңде көрсетілген цифрлер тәртібімен орындалған?

$$490 - (250 + 80 : 4)$$

$$(810 + 18 \cdot 5) : 100$$

- 140.** Өрнектердің мәнін есепте:

$$100 - (75 - 55) + 80$$

$$(420 - 300) : (90 : 30) + 15$$

$$600 + (20 + 20) \cdot 4$$

$$(55 + 45) - (890 - 870) : 2$$

- 141.** Өзбекстанда тұңғыш планетарий 1963 жылы Ташкентте құрылды. Биыл планетарий жұмыс бастағанына неше жыл толады? Планетарий қай жылы 100 жылдығын атап өтеді?



- 142.** Қыста сиырға бір күнде 4 кг қызылша беріледі. 5 күнде 3 сиырға неше килограмм қызылша беру керек?

**143.**

$$67 + 80 : 4 \cdot 2$$

$$900 - (36 + 64) \cdot 5$$

$$180 : 2 + (98 - 34)$$

$$87 + 56 : 8 \cdot 3$$

- 144.** *ВК* кесіндінің ұзындығын өлше және жаз. *ВК* кесіндінің ұзындығынан 4 см артық кесінді сыз.



**145.** Төмендегі жазулардың дұрыстығын дәлелде:

$$3 \text{ км} > 980 \text{ м}$$

$$60 \text{ дм} > 550 \text{ см}$$

**146.** Егіс даласына 60 кг бидай, бидайға қарағанда 3 есе кем салы, бидай мен салыны қосқанда қанша болса, одан 2 есе көп жүгері егілді. Егіс даласына неше килограмм жүгері егілді?

**147.** Суреттерге қара.



1) Үстел үстінде нәрселер тұр: пирамида, шар, параллелепипед, куб, цилиндр, конус.



Бұлар – геометриялық денелер.

2) Төменде дөңгелек, квадрат, тік төртбұрыш, үшбұрыш, кез келген төртбұрыш, бесбұрыш, алтыбұрыш көрсетілген.



Бұлар – жазық кескіндер.

3) Геометриялық денелерден жазық формаларды тап. Дөңгелекті қай геометриялық денеде көрдің? Квадратты ше? Тік төртбұрышты ше? Үшбұрышты ше?

**148.**

Оқушылар бір жүйектен 110 кг, ал екіншісінен одан 62 кг көп орамжапырақ жинады.

Барлық оқушылар қанша орамжапырақ жинаған?

149. 4 т; 7 ц; 5 ц 16 кг-ды килограмдармен; 5 000 кг; 300 000 кг; 715 000 кг-ды тонналармен; 2 кг; 3 кг 500 г; 11 кг 040 г-ды грамдармен өрнекте.



150. Әр үшбұрыштағы бұрыштардың түрлерін анықта. Неліктен қызыл түсті үшбұрыш сүйір бұрышты үшбұрыш, көк түсті үшбұрыш тік бұрышты үшбұрыш, сары түсті үшбұрыш доғал бұрышты үшбұрыш деп аталады?



Барлық бұрыштары сүйір бұрыш болған үшбұрыш **сүйір бұрышты үшбұрыш** деп аталады.

Бұрыштарының бірі тік бұрыш болған үшбұрыш **тік бұрышты үшбұрыш** деп аталады.

Бұрыштарынан бірі доғал бұрыш болған үшбұрыш **доғал бұрышты үшбұрыш** деп аталады.

151. Жұмысшыларға 3 күнде 1 км ұзындықтағы жол шетіне ағаш көшеттерін отырғызу тапсырылған. Бірінші күні олар 227 м ұзындықтағы жол шетіне, екінші күні 318 м ұзын-

дықтағы жол шетіне көшет отырғызды. Үшінші күні көшет отырғызған жолдың ұзындығы екінші күндегіден 97 м көп еді. Жұмысшылар тапсырманы орындай алды ма?

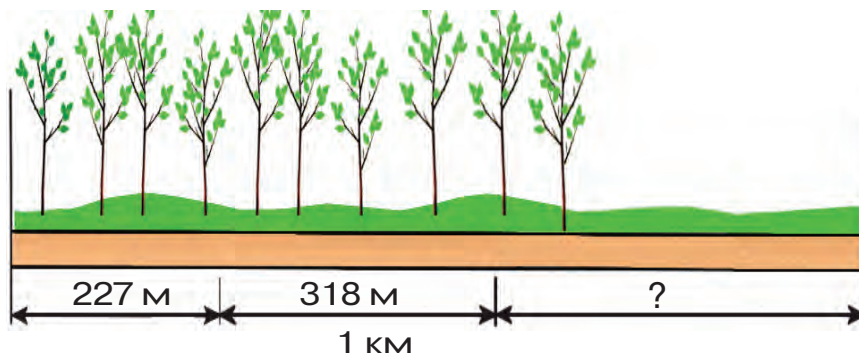

**152.** Өрнектердің мәнін тап:

$$15 \cdot 3 : 9 + 361 - 954 : 3 \quad | \quad 64 \cdot (8 + 2) - 549 + 36 \cdot 9$$

**153.** "Егер екі санның қосындысы 5-ке бөлінсе, онда әрбір қосылғыш та 5-ке бөлінеді", — деді Ділшат.

Ділшаттың қателескенін дәлелде. Бұған өзің мысал келтір.

**154.**

1) Квадрат қабырғаларының ұзындығы 6 дм-ге тең. Квадраттың периметрін тап.

2) Квадраттың периметрі 24 см-ге тең. Квадраттың қабырғаларының ұзындығы қандай?

**155.** Өрнектердің мәнін тап:

а)  $(236 + 398 + 102) : 4 - 79$ ;

ә)  $2 \cdot (197 + 186 + 114) - 895$ .

**156.** Әр үшбұрыштың қабырғаларының ұзындықтарын өлше. Үшбұрыштарда ұзындықтары



бойынша тең қабырғалар бар ма? Олар нешеу?

Неліктен қызыл түсті үшбұрыш — әр түрлі қабырғалы үшбұрыш, жасыл түсті үшбұрыш — тең қабырғалы үшбұрыш, көк түсті үшбұрыш — тең бүйірлі үшбұрыш деп аталады?

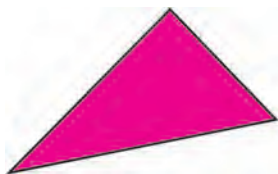

Қабырғаларының ұзындықтары өзара тең болмаған үшбұрыш **әр түрлі қабырғалы үшбұрыш** деп аталады.

Екі қабырғасының ұзындықтары тең болған үшбұрыш **тең бүйірлі үшбұрыш** деп аталады.

Қабырғаларының ұзындықтары өзара тең болған үшбұрыш **тең қабырғалы үшбұрыш** деп аталады.

**157.** Әр түрлі қабырғалы үшбұрышты тең бүйірлі үшбұрыш деп атауға бола ма? Не үшін?

**158.** Екі құрылысқа біркелкі 10 жәшікте шеге жіберілді. Құрылыста 60 кг шеге жұмсалған соң, біріншісінде 5 жәшік, екіншісінде 2 жәшік шеге қалды. Әр жәшікте неше килограмнан шеге қалған?

**159.**  $120 + 180 : 2 \cdot 5$   
 $120 + 180 : (2 \cdot 5)$   
 $(120 + 180) : 2 \cdot 5$

$750 - (450 - 250) : 5$   
 $750 - 450 - 250 : 5$   
 $(750 - 450 - 250) : 5$

160.

Жақшаларды теңдеулер дұрыс болатындай етіп қой.



$$100 - 24 : 2 = 38$$

$$360 : 6 + 3 = 40$$

$$32 \cdot 2 - 2 = 0$$

$$300 + 20 \cdot 3 : 10 = 36$$

$$420 : 10 - 4 : 2 = 35$$

$$4 \cdot 120 - 120 : 6 = 0$$

161. АК кесінді  $ABKC$  квадрат үшін не болады?  $KAEM$  квадраты үшін ше?

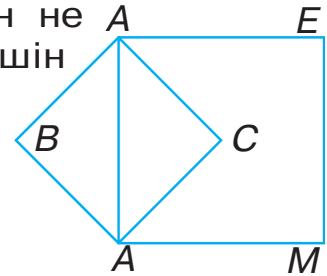

## Көпжақ

162. Формалардың модельдерін көріп ал.

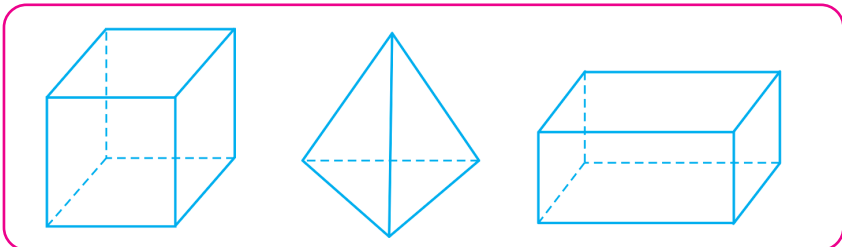

Модельдердің әрқайсысының сырты қандай көпбұрыштардан құралған?

Сырты көпбұрыштардан құралған форма **көпжақ** деп аталады.

Көпбұрыштардың әрқайсысы көпжақтың **жақтары** деп аталады.

Көпбұрыштың қабырғалары көпжақтың **қырлары**, көпбұрыштың **ұштары** көпжақтың **төбелері** деп аталады.

Әрбір көпжақ модельдің неше:

а) төбесі; ә) қыры; б) жағы бар?

Өздеріңе таныс қай формаларды көпжақ деп атауға болады?

- 163.** Берілген заттардың ішінен көпжаққа ұқсас бұйымдарды тап және оның атын айт.



- 164.** Көпжақтың әрбір төбесін, қырын және жақтарын айтып бер.

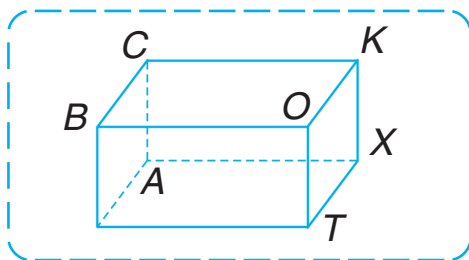

- 165.** Жазғы демалыс орнында 250 адам демалып жатыр. Жексенбі күні үш жетекшімен 35 оқушы саяхатқа, 16 оқушы жаттықтырушының басшылығында жүзу бойынша жарысқа кетті. Жексенбі күні демалыс орнында қанша демалушы тамақтанған?
- 166.** Қоймада 260 кг шие бар еді. Мектеп асханасына әрқайсысында 6 кг-нан 8 жәшік, балалар бақшасына әрқайсысында 5 кг-нан 7 жәшік, дәмханаға 8 кг-нан 9 жәшік шие жөнетілді.  
1) Қоймадан неше килограмм шие жөнетілді?

2) Қоймада неше килограмм шие қалды?  
Әрбір сұраққа жауап беру үшін өрнектер түз және олардың мәнін тап.

**167.** Камалда 9 дәптер бар еді. Бұл Нәдірдің дәптерлерінен 2 есе кем, бірақ Сәдірдің дәптерлерінен 3 есе көп. Нәдір мен Сәдірде барлығы неше дәптер бар?

**168.** Амалдарды орында.

$$358 + 264 - (42 + 63 : 7)$$

$$(166 - 134) : (64 : 8) \cdot (926 - 917)$$



### Тік бұрышты параллелепипед. Куб

**169.** Бірнеше көпжақ модельдерді көріп ал және қант құтысына ұқсас форманы таңда.

Қанттың құтысы, кірпіш, жәшік формасына ұқсас көпжақ **тік бұрышты параллелепипед** деп аталады.



**170.** Таңдап алынған модельдердің біреуіне қарап, сұрақтарға жауап бер.

Тік бұрышты параллелепипедтің әрбір жағының формасы қандай? Оның неше жағы бар? Оның өзара тең жақтары, қырлары бар ма? Олар қайсылар?

Тік бұрышты параллелепипедтің неше жағы және неше қыры бар?

Әрбір төбесінен неше қыр шығады?

Неліктен тік бұрышты параллелепипед тік бұрышты деп аталады?



Тік бұрышты параллелепипедтің барлық жақтары тік төртбұрышты болып табылады.

**171.** Кубты тік бұрышты параллелепипед деп айту мүмкін бе? Түсіндіріп бер.

Барлық жақтары квадраттан құралған тік бұрышты параллелепипед **куб** деп аталады.

**172.** Тік бұрышты параллелепипедтің  $A$  және  $K$  төбелерінен шыққан қырларын айтып бер. Әрбір көрінетін және көрінбейтін қырын айт. Суретте қай жақтар көрінеді, қай жақтар көрінбейді. Тең жақтардың жұптарын айт.

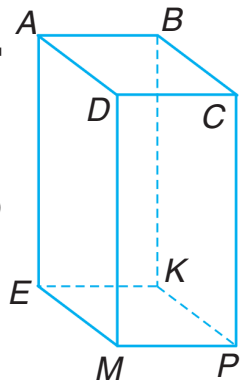

**173.** Тік бұрышты параллелепипедтің әрбір қырының ұзындығын айтып бер.  
 а) әрбір жақтың ауданын; ә) тік бұрышты параллелепипедтің барлық жақтары ауданының қосындысын есепте.

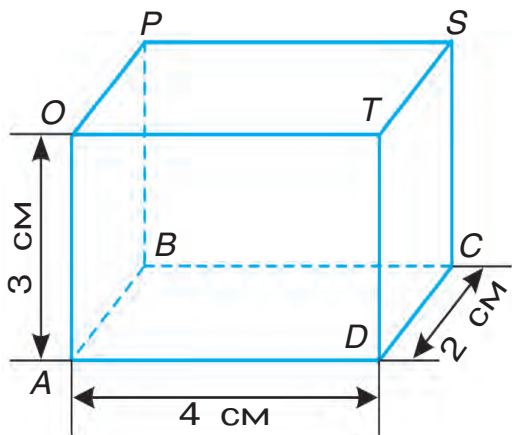

174. Сымнан куб формасы жасалған. Барлығы қанша сым жұмсалған?

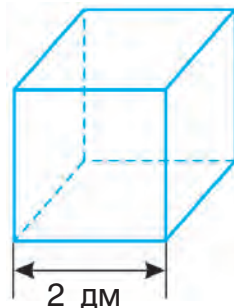

175. Қырының ұзындығы: а) 1 см; ә) 5 см; б) 4 см болған куб сыртқы ауданын (барлық жақтары ауданын) есепте.

176. Қыз бала 26 қағаз парағынан 3 түрлі қойын дәптер жасады. Содан кейін онда 2 қағаз парағы қалды. Әрбір қойын дәптерге неше қағаз парағы жұмсалды?

177. Өрнектердің мәнін тап:



$$376 : (168 - 82 \cdot 2)$$

$$42 : 3 \cdot 8 + 160 - 296 : 8$$

$$620 : 5 + 261 : 3$$

$$7 \cdot (281 - 156) - 6 \cdot 135 : 5$$

Біз әр күні кез болатын 1-ден 9-дейінгі сандарды, олармен орындалатын амалдар тәртіптерін және көп арифметикалық ережелерді ғылымға бірінші болып отандасымыз ұлы математик әл-Хорезми (783–850 ж.) енгізген. Оның математикаға байланысты бірталай шығармалары сол кезде басқа тілдерге аударылып, ұзақ жылдар Еуропа университеттерінде есеп ғылымынан оқулық міндетін атқарып келген. Әл-Хорезми математикаға байланысты еңбектер жазған. Ұлы бабамыз әл-Хорезми математика, астрономия, география ғылымдарының дамуына үлкен үлес қосқан.





## ҚОСУ ЖӘНЕ АЗАЙТУ

### Қосу және азайтудың жазбаша тәсілдері

**178.** Қосу және азайтудың өзің білетін қасиеттерін есіңе түсір (191-бетке қара).



**Есіңде сақта!** Бірнеше санның қосындысын есептегенде олардың орындарын түрлі тәсілдермен алмастыру және топтастыруға болады.

Мысалы:  $74 + 43 + 57 + 6 = 74 + (43 + 57) + 6 =$   
 $= 74 + 100 + 6 = 100 + (74 + 6) = 180.$

Қосылғыштарды төмендегіше топтастыруға да болады, онда жазу қысқа көріністе болады:

$74 + 43 + 57 + 6 = (74 + 6) + (43 + 57) = 80 + 100 = 180.$

**179.** Бірнеше санның қосындысын есептеу үшін оларды баған түрінде жазу қолайлы. Қосындының мәнін үлгі бойынша тап.

$$316 + 408 + 150$$

$$436 + 188 + 168$$

$$317 + 208 + 193 + 150$$

$$299 + 102 + 185 + 384$$

	2	1		
	3	6	4	
+	2	9	5	
	2	8	3	
	9	4	2	

**180.** Теңсіздіктер дұрыс болуы үшін торкөздердің орнына қандай сандарды қоюға болады:



$$1\ 436 > 14 \square \square;$$

$$37 \square \square < 37\ 210;$$

$$41\ 620 < 4 \square 620;$$

$$900\ 138 > \square 00\ 804?$$

**181.** Бір күнде 5 тауыққа 15 г бор беріледі. 27 тауыққа қанша бор беру керек?

**182.** Дыбыс әуеде бір секундта 330 м қашықтыққа таралады. 3 секундта неше метр қашықтыққа таралады?



<b>183.</b> $800 - 640 : 8$	$89 - 9 \cdot 6 + 8$	$210 + 90 \cdot 7$
$54 + 27 : 9 - 6$	$480 - 80 \cdot 5$	$75 - 5 + 9 \cdot 2$

**184.** Үлгіге қарап өрнектердің мәнін есепте:  
Үлгі:

1	3	2
1. $(384 + 529) - (617 - 458) = 754$		
1) $\begin{array}{r} + 384 \\ + 529 \\ \hline 913 \end{array}$	2) $\begin{array}{r} \overset{\bullet\bullet}{6}17 \\ - 458 \\ \hline 159 \end{array}$	3) $\begin{array}{r} \overset{\bullet\bullet}{9}13 \\ - 159 \\ \hline 754 \end{array}$

2.  $(333 - 189) \cdot (813 - 807) = 864$

1) $\begin{array}{r} \overset{\bullet\bullet}{3}33 \\ - 189 \\ \hline 144 \end{array}$	2) $813 - 807 = 6$	3) $\begin{array}{r} \times 144 \\ \quad 6 \\ \hline 864 \end{array}$
--	--------------------	---

$$379 + 94 \cdot 4$$

$$499 + 208 \cdot 2$$

$$(539 + 285) - (451 - 196)$$

$$50 \cdot 100 : 10$$

$$90 : 10 \cdot 100$$

$$734 - 389) : (509 - 506)$$





**189.**  $(528 + 642) - (743 - 587) \quad | \quad (500 - 720 : 8) - 844 : 4$

**190.**  $CD$  кесінді  $AB$  кесіндіден неше есе қысқа?  $AB$  кесінді  $CD$  кесіндіден неше сантиметр ұзын?

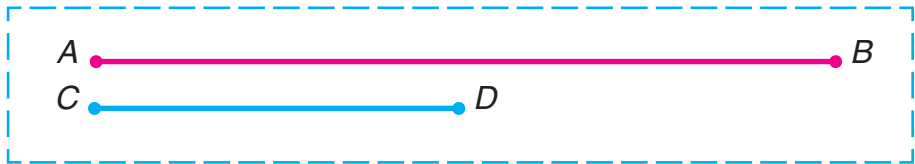

**191.** Қолайлы тәсілмен ауызша есепте:

$$\begin{array}{l|l} 3 + 91 + 9 + 97 + 9 & 58 + 220 + 80 + 42 \\ 334 + 41 + 19 + 6 + 50 & 41 + 44 + 49 + 46 + 22 \end{array}$$

Қосу және азайтуды тексерудің түрлі тәсілдерін есіңе түсір (193-бетке қара).

**192.**  $534 + 2\,749 + 301\,815$  көрінісіндегі есептерді түрлі тәсілдермен шешуге болады:

I тәсіл		II тәсіл
$\begin{array}{r} + 2\,749 \\ \underline{+ 534} \\ 3\,283 \end{array}$	$\begin{array}{r} + 301\,815 \\ \underline{+ 3\,283} \\ 305\,098 \end{array}$	$\begin{array}{r} + 301\,815 \\ + 2\,749 \\ \underline{+ 534} \\ 305\,098 \end{array}$

**193.** Есепте және есептеулерді қосумен тексер:

$$3\,805 + 24 + 8\,195 \quad | \quad 802\,904 + 23\,050 + 50\,749$$

**194.** Дүкеннен біреуі 200 сумнан 7 қасық және 150 сумнан 10 шанышқы сатып алынды. Төмендегі өрнектерді есептеп нені білу мүмкін:

$$\begin{array}{lll} 200 \cdot 7 & 10 - 7 & 200 \cdot 7 + 150 \cdot 10 \\ 150 \cdot 10 & 200 - 150 & 150 \cdot 10 - 200 \cdot 7 \end{array}$$



**201.** Сатып алушы бір килограммы 400 сумнан 2 кг картоп және 160 сумға қызылша сатып алды. Ол сатушыға 1000 сум берді. Сатып алушы қанша қайтым алуы керек?

**202.** Қоймада 4 т шекер бар еді. Бір дүкенге 1265 кг, екіншісіне одан 375 кг артық шекер жіберілді. Қоймада неше килограмм шекер қалды? (Тоннаны килограмдармен өрнекте.)

**203.**  $24\ 894 - (12\ 504 + 9\ 847)$                        $480 : 8 \cdot 6$

**204.** Бір тақия тігу үшін 3 дм қара сәтін жұмсалды. 12 м сәтіннен неше тақия тігуге болады?

**205.** Бөлінді және қалдықты тап, нәтижені тексер:

$85 : 7$                        $567 : 4$                        $813 : 7$



### Түзу сызықтардың параллельдігі

**206.** Есептерде амалдардың орындалу тәртібін түсіндір:

$$60 - 42 + 50 - 8$$

$$64 : 8 \cdot 5 : 4$$

$$60 - 36 : 6 + 30$$

$$70 + 30 - 8 \cdot 4$$

**207.**

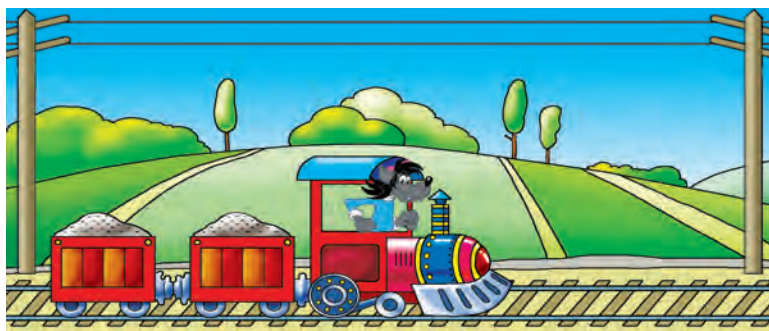

Сеніңше, электр сымдары, темір жол рельстері бір-бірімен қиылыса ма?



- 208.** Қанша созса да бір-бірімен қиылыспайтын  $AB$  және  $CD$  түзу сызықтар **параллель түзу сызықтар** деп аталады және төмендегідей белгіленеді:  $AB \parallel CD$  немесе  $CD \parallel AB$ .



- 209.** Сеніңше, суреттегі қай сызықтар параллель?



- 210.** Дәптердің торкөзінен пайдаланып: 1) қызыл қаламмен; 2) көк қаламмен кез келген екі параллель түзу сызық сыз.

- 211.** Дәптерге бір-бірінен 3 см қашықтықта тұрған екі параллель түзу сызық сыз. Параллель түзу сызықтарда жатқан кесінділер **параллель кесінділер** деп аталады.

- 212.** Тік төртбұрыштың қайсы қабырғалары параллель екендігін жаз.

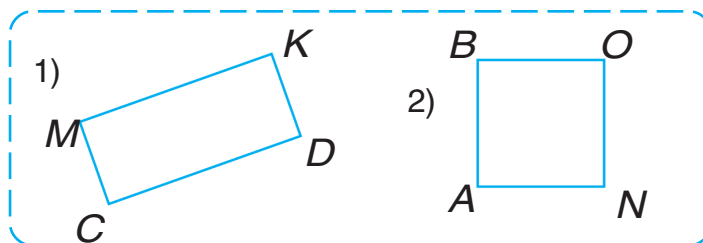

**213.**

Құрылысқа 60 ц құм және одан 5 есе кем цемент әкелінді. Құмнан неше центнер кем цемент әкелінді?

**214.**

$$35 \cdot 100 : 10$$

$$812 \cdot 1\,000 : 100$$

$$70\,004 + (63\,001 - 54\,735)$$

$$40\,704 - (9\,358 + 8\,247)$$

**215.**

1) 192-беттен қосу кезінде сандар өзара қалай байланысқанын оқы және кестені толтыр:

Қосылғыш	24	45			2 997	3 071
Қосылғыш			127	408		
Қосынды	99	200	427	909	8 999	7 102

2) Теңдеулердің шешуі мен тексерілуін түсіндір:

$$x + 240 = 360$$

$$x = 360 - 240$$

$$x = 120$$

Тексеру:

$$120 + 240 = 360$$

$$360 = 360$$

**216.** Теңдеулерді үлгі бойынша шеш:

$$1) (42 + x) + 30 = 100 \quad 2) 16 + (x + 25) = 80$$

$$\text{Үлгі: } (x + 186) + 127 = 542$$

$$x + 186 = 542 - 127$$

$$x + 186 = 415$$

$$x = 415 - 186$$

$$x = 229$$

$$542$$

$$- 127$$

$$\hline 415$$

$$415$$

$$- 186$$

$$\hline 229$$

Тексеру:

$$(229 + 186) + 127 = 415 + 127 = 542$$

$$+ 229$$

$$+ 186$$

$$\hline 415$$

$$+ 415$$

$$+ 127$$

$$\hline 542$$

$$542 = 542$$

**217.** Мәселені теңдеу құрып шеш.

Егер белгісіз санға 420 саны қосылса, 600 шығады. Сол белгісіз санды тап.

Былайша ой жүгірт: белгісіз санды  $x$  әрпімен белгілейміз.  $x$  санға 420-ны қоссақ, 600 шығады:

$$x + 420 = 600$$

Шешуді аяқта.

**218.** Трактор бағында 60 л жанармай бар еді. Трактор бір сағатта 6 л жанармай жұмсайды. Егер тракторда 24 л жанармай қалған болса, ол неше сағат жұмыс істеген?

**219.** Сағат қай уақытты көрсетіп тұр? Бір жарым сағат алдын қай уақытты көрсеткен? Ширек сағаттан соң қай уақытты көрсетеді?



**220.**

$800 - 80 : 4 \cdot 5$	$42 : 6 \cdot (385 - 285)$	$7\,500 + 0$
$600 - 200 \cdot 2 : 4$	$84 : 7 \cdot (932 - 922)$	$9\,100 - 0$

**221.** Бөлінді және қалдықты тап, нәтижені тексер:



$$317 : 9$$

$$806 : 8$$

$$911 : 7$$

**222.** 1) 193- беттен азайтуда сандар өзара қалай байланысқанын оқы және кестені толтыр:

Азайғыш						
Азайтқыш	123	234	143	507	401	306
Айырма	411	564	237	402	472	404

2) Теңдеудің шешуі мен тексерілуін түсіндір:

$$x - 240 = 510$$

Тексеру:

$$x = 510 + 240$$

$$750 - 240 = 510$$

$$x = 750$$

$$510 = 510$$

**223.** Теңдеулерді үлгі бойынша шеш:

$$(x - 11) - 10 = 40$$

$$2) (x - 20) - 30 = 50$$

Үлгі:  $(x - 35) - 64 = 72$

$$x - 35 = 72 + 64$$

$$x - 35 = 136$$

$$x = 136 + 35$$

$$x = 171$$

$$\begin{array}{r} 72 \\ + 64 \\ \hline 136 \end{array} \quad + \quad \begin{array}{r} 136 \\ + 35 \\ \hline 171 \end{array}$$

Тексеру:  $(171 - 35) - 64 = 136 - 64 = 72$

$$\begin{array}{r} 171 \\ - 35 \\ \hline 136 \end{array} \quad \begin{array}{r} 136 \\ - 64 \\ \hline 72 \end{array}$$

$$72 = 72$$

**224.** Есептеулерді орында, азайтуды қосумен, ал қосуды азайтумен тексер:

$$706 + 839\,119$$

$$620\,001 - 472\,536$$

$$2\,013 + 442\,726$$

$$800\,211 - 56\,724$$

**225.** Егер  $a = 58\,072$ ;  $a = 64\,404$ ;  $a = 50\,207$  болса,  $100\,000 - a$  өрнегінің мәнін тап.

**226.** 2 ас қасық 480 сум, 3 шай қасық 240 сум тұрады. Ас қасық шай қасықтан неше есе қымбат тұрады?

**227.**

$$80 + 630 : 9 \cdot (10 + 990) \quad | \quad 700 : (4 + 5) + (240 - 90)$$

- 228.** Жүргізуші тіркемелі жүк машинасымен 12 т астық әкелді. Тіркемеде 8 т астық бар еді. Жүк машинасының өзінде қанша астық болған? Осы мәселеге кері екі мәселе құрастыр (ауызша).



- 229.** 1) 192-бетке қара. Азайтуда сандар өзара қалай байланысқанын оқы және кестені толтыр:



Азайғыш	100	350	462	7 820	67 531
Азайтқыш					
Айырма	30	220	108	935	10 432

- 2) Теңдеулердің шешілуі мен тексерілуін түсіндір:

$$500 - x = 350$$

$$x = 500 - 350$$

$$x = 150$$

Тексеру:

$$500 - 150 = 350$$

$$350 = 350$$

- 230.** Теңдеулерді үлгі бойынша шеш:

1)  $90 - (x + 20) = 60$

2)  $100 - (x - 10) = 80$

Үлгі:  $750 - (x + 130) = 90$

$$x + 130 = 750 - 90$$

$$x + 130 = 660$$

$$x = 660 - 130$$

$$x = 530$$

$$750$$

$$- 90$$

$$\hline 660$$

$$660$$

$$- 130$$

$$\hline 530$$

Тексеру:  $750 - (530 + 130) = 750 - 660 = 90$ .

- 231.** 1) Уақыт бірліктері кестесін қайтала:

$$1 \text{ жыл} = 12 \text{ ай} \quad 1 \text{ ғасыр} = 100 \text{ жыл}$$

- 2) 2 жылды; 5 жыл 6 айды айлармен;  
300 жылды; 900 жылды ғасырлармен өрнекте.

**232.** Мәселелерді салыстыр және шеш.

1) Бір қапта 27 кг, ал екінші қапта одан 24 кг артық картоп бар еді. Екінші қаптағы картоп 3 кг-нан қалташаларға салынды. Неше қалташа керек болды?

2) Бір қапта 27 кг, ал екіншісінде одан 24 кг артық картоп бар. Барлық картоп 3 кг-нан қалташаларға салынды. Неше қалташа керек?

**233.** Әр ғимарат қай жылы құрылған?



**234.**

Хат тасушы 35 хатты тарату керек еді. Ол бірнеше хатты таратқаннан кейін онда 20 хат қалды. Хат тасушы неше хат таратқан?

**235.**

$$\begin{array}{l|l} 70\,002 - (253 + 16\,309) & 100 - 68 : 17 \cdot 20 \\ 875\,131 + 34\,915 - 680\,173 & (54 + 46) : 50 \cdot 12 \end{array}$$

**236.** 1) Уақыт бірліктерінің кестесін қайтала:

1 ғасыр = 100 жыл	1 сағат = 60 мин	Бір жыл 365 яки 366 тәулік
1 жыл = 12 ай.	1 мин = 60 с	Бір ай 30 яки 31 тәулік
1 тәулік = 24 сағат		(ақпан 28 яки 29 тәулік)

2) 4 000 см; 14 км; 8 900 см-ді метрлермен;  
63 ц; 32 т; 357 т-ны килограмдармен;  
3 сағат; 2 сағат 42 мин-ті минөттермен  
өрнекте.

**237.** Қабырғаларының ұзындықтары 13 мм және 37 мм болған тік төртбұрыштың периметрін тап. Жауапты сантиметрлермен өрнекте.

**238.** Түсіп қалған жақшаларды орнына қой:



$$500 - 720 : 8 + 210 = 200 \quad | \quad 350 : 7 \cdot 2 + 36 = 7$$

**239.** Құрылысшылар көп қабатты үйлерден 1638 пәтерді тапсырды. Олардан бір бөлмелі пәтер 125, екі бөлмелілер бір бөлмелі пәтерлерден 6 есе көп, қалғандары үш бөлмелі. Құрылысшылар неше үш бөлмелі пәтер тапсырған?



**240.**  $14\,826 + 7\,007 + 32509$  |  $7\,200 - 315 \cdot 3 + 526$   
 $50\,945 - 3\,874 - 22\,085$  |  $3\,405 + 489 \cdot 4 - 4\,078$

**241.** Түсіріп қалдырылған сандарды жаз.



$$8 \text{ т } 2 \text{ ц} = \square \text{ ц} \quad | \quad 726 \text{ см} = \square \text{ м } \square \text{ см}$$
$$2 \text{ сағат } 30 \text{ мин} = \square \text{ мин} \quad | \quad 65 \text{ мин} = \square \text{ сағат } \square \text{ мин}$$

**242.** Көптеген іс жүзіндік мәселелерді шешуде мәндері түрлі өлшем бірліктерімен өрнектелетін шамалармен амалдар орындауға тура келеді. Егер есептеулер оңай болса, олар ауызша орындалады.

$$5 \text{ сағат } 37 \text{ мин} + 21 \text{ мин} = 5 \text{ сағат } 58 \text{ мин},$$
$$5 \text{ кг} + 650 \text{ г} = 5 \text{ кг } 650 \text{ г}.$$

**Жазба есептеулерде шамалардың мәні бірдей өлшем бірліктерімен өрнектеледі және олармен амалдарды орындау сандармен орындалғаны сияқты орындалады.** Мысалы:

$$136 \text{ м } 45 \text{ см} + 28 \text{ м } 95 \text{ см} = 165 \text{ м } 40 \text{ см}$$

136 м 45 см = 13 645 см	+ 13 645
28 м 95 см = 2 895 см	<u>2 895</u>
16 540 см = 165 м 40 см	<u>16 540</u>
немесе	
24 т 805 кг – 7 т 926 кг =	– $\overset{\cdot}{2}4\overset{\cdot}{8}05$
= 16 т 879 кг	<u>7 926</u>
16 879 кг = 16 т 879 кг	<u>16 879</u>

**243.** Есептеулерді ауызша орындап, нәтижені жаз:  
 95 км 090 м – 70 км | 6 м 84 см – 3 см  
 24 км 057 м + 30 м | 4 м 16 см + 80 см

**244.** Мысалдарды баған түрінде шеш:  
 326 м 47 см + 19 м 84 см  
 118 м 06 см – 92 м 32 см

**245.** Шаруашылық мемлекетке шарт бойынша 4 860 т мақта тапсыруы керек еді. Алдын 4 500 тонна, кейін оның тоғыздан бір бөлігіндей мақта тапсырылды. Шаруашылық мемлекетке шарттағыдан неше тонна артық мақта тапсырған?

**246.** Тексер, амалдар дұрыс орындалған ба? Егер қате болса жақшаларды теңдеу дұрыс болатындай етіп қой:

$40 \cdot 8 - 6 : 2 = 200$	$40 \cdot 8 - 6 : 2 = 317$
$40 \cdot 8 - 6 : 2 = 157$	$40 \cdot 8 - 6 : 2 = 40$

**247.**

$88 : 44 \cdot 32$	$30\,091 - (8\,008 - 952)$
$55 : 11 \cdot 12$	$82\,002 - (24\,382 + 9\,634)$

**248.** Бөлінді мен қалдықты тап, нәтижені тексер:

$216 : 7$	$586 : 4$	$185 : 3$
-----------	-----------	-----------



**249.** Есептеуді ауызша орында:

$$\begin{array}{ll} 6 \text{ кг } 400 \text{ г} + 300 \text{ г} & 7 \text{ кг } 500 \text{ г} - 230 \text{ г} \\ 4 \text{ м } 30 \text{ см} - 3 \text{ м} & 8 \text{ км } 020 \text{ м} - 6 \text{ км} \end{array}$$

**250.** Мысалдарды баған түрінде жаз және амалдарды орында.

$$\begin{array}{l} 28 \text{ км } 250 \text{ м} - 13 \text{ км } 140 \text{ м} \\ 3 \text{ сағат } 50 \text{ мин} - 45 \text{ мин} \\ 2 \text{ сағат } 18 \text{ мин} + 3 \text{ сағат } 32 \text{ мин} \\ 14 \text{ т } 360 \text{ г} + 620 \text{ г} \end{array}$$

**251.** Қызыл дөңгелектер 6-ау болып, көк дөңгелектерден 3-еу кем. Көк дөңгелектер қызыл дөңгелектерден 3-еу...

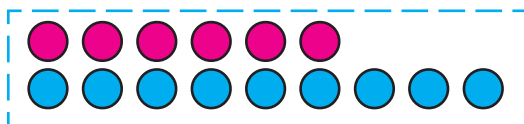

**252.** Мәселелердің шартын және шешуін салыстыр:



7 кітап



?, 4-еу кем



7 кітап, 4 -еу артық



?

1) Сөреде 7-еу және портфельде одан 4-еу кем кітап бар. Портфельде неше кітап бар?

2) Сөреде 7 кітап бар, портфельдегіден 4-еу артық. Портфельдегі кітаптар нешеу?

**253.** Екі тігінші 96-дан көйлек тігуге тапсырыс алды. Олардан бірі бір аптада 12, ал екіншісі

16 көйлек тікті. Тігіншілерден қайсысы жұмысты алдын және неше апта алдын аяқтайды?

**254.** Қабырғасының ұзындығы 5 см болған квадраттың периметрін тап.

**255.**  $3\ 004 + (40\ 011 - 38\ 092)$  |  $630 + 700 : 100 \cdot 4$   
 $72\ 001 - (14\ 008 + 7\ 807)$  |  $400 - 30 \cdot 3 + 110$   
 $80\ 042 - (58\ 315 - 33\ 099)$  |  $640 : 8 + 25 \cdot 4$

**256.** Мәселелердің жұптарының шарттарын салыстыр. Әрбір мәселеде үлкен яки кіші санды табу керектігін түсіндір және шеш.

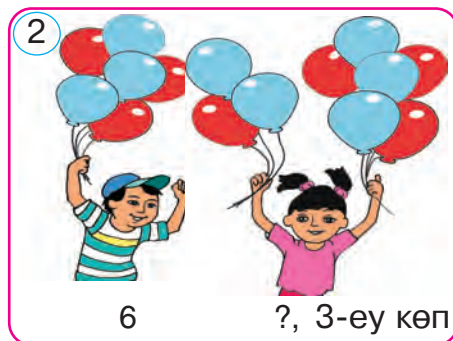
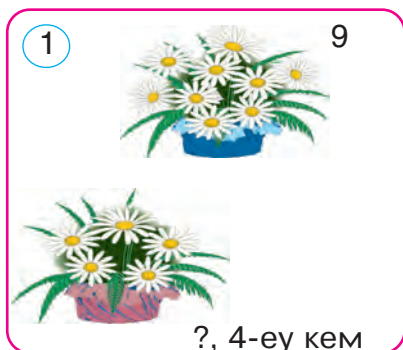

- 1) 1) Бір гүлшоқта 9 түймедағы, ал екіншісінде одан 4-еу кем түймедағы бар. Екінші гүлшоқта неше түймедағы бар?  
 2) Бір гүлшоқта 9 түймедағы бар, бұл екіншісіндегіден 4-еу артық. Екінші гүлшоқта неше түймедағы бар?
- 2) 1) Кәрімде 6-ау, ал Вазирада одан 3-еу көп шар бар. Вазирада неше шар бар?  
 2) Кәрімде 6 шар бар, бұл Вазирадағыдан 3-еу кем. Вазирада неше шар бар?



**263.** Кестені пайдаланып, өрнектер құрастыр және олардың мәндерін есепте:

$a$	$b$	$c$	$a : c + b$	$a : b \cdot c$
64	16	8	$64 : 8 + 16$	
90	18	3		

**264.** Теңдеулерді шеш:

$$(2\,000 + x) - 972 = 3\,564 \quad | \quad (7\,002 - x) - 160 = 5\,348$$

**265.** Мына кескіндердегі жалпылықты көрсет. 3-кескіннің қалған кескіндерден айырмашылығы қандай?

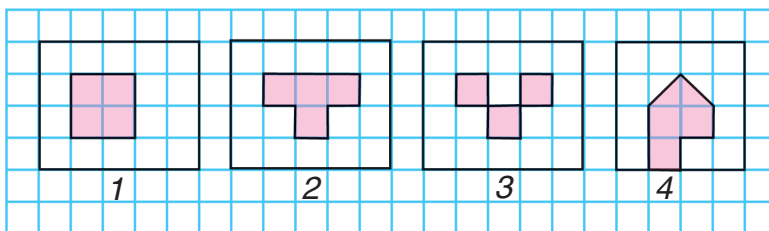

**266.**

$$16 \cdot 4 + 92$$

$$100 - 17 \cdot 5$$

$$55\,709 + 315 + 4\,482$$

$$61\,001 - 48\,564 - 10\,565$$

**267.** Мәселелерді теңдеу құрып шеш:

1) Егер 184 саны белгісіз санға кемейтілсе, 125 шығады. Сол белгісіз санды тап.

2) Егер белгісіз саны 184-ке кемейтілсе, 125 шығады. Сол белгісіз санды тап.



**268.** 8 қуыршаққа 4000 сум төленді. 3 сондай қуыршақ қанша тұрады?

**269.** 1) 5 пальто және 4 плащқа теңдей 54 түйме қадалды. Әр киімге нешеуден түйме қадалды?



2) 5 пальто және 4 плащқа 54 түйме теңдей қадалды. Барлық пальтоларға және барлық плащтарға нешеуден түйме қадалды?

**270.** Қатені тап және дұрыс шешімін жаз:  
 $84 : 21 = 3$  (қалд. 21) |  $71 : 8 = 7$  (қалд. 15)

**271.**  $200\ 500 - 43 \cdot 5$  |  $23 \cdot 9 + 15\ 008$  |  $95 : 5$

**272.** Жол құрылысына бірінші күні 620 т, екінші күні бірінші күндегіден 197 т кем, үшінші күні екінші күндегіден 86 т кем құм әкелінді. Үшінші күні неше тонна құм әкелінген?

**273.** Өрнекте:  
 минуттарда: 2 сағат, 8 сағат 60 с, 4 сағат 40 мин;  
 секундтарда: 3 мин, 9 мин, 1 мин 10 с.

**274.** Түсіріп қалдырылған сандарды қойып шық:

$5\text{ м} = \square\text{ мм}$	$4\text{ м } 3\text{ дм} = \square\text{ дм}$
$5\text{ м} = \square\text{ см}$	$4\text{ м } 03\text{ см} = \square\text{ см}$
$5\text{ м} = \square\text{ дм}$	$4\text{ м } 030\text{ мм} = \square\text{ мм}$
$2\ 000\text{ см} = \square\text{ м}$	$37\ 000\text{ м} = \square\text{ км}$

**275.** Қоймадан әрқайсысында 3 т-дан 15 машина бидай әкетілді. Содан соң қоймада 60 т бидай қалды.

Төмендегі амалдарды орындап нені білуге болады:

$$\begin{array}{lll} 3 \cdot 15; & 60 : 3; & 3 \cdot 15 + 60; \\ 60 - 3 \cdot 15; & 15 + 60 : 3? & \end{array}$$

**276.** Үй бикесі бақшадан түстікке дейін 4 шелек, түстіктен кейін 2 шелек қызанақ теріп алды. Оның терген қызанақтарының барлығы 60 кг болды. Үй бикесі түстікке дейін неше килограмм қызанақ терген? Түстіктен кейін ше?

**277.** Жоспар бойынша фабрика 10 күнде 350 пальто тігу керек еді. Фабрика жұмысшылары күніне нормадағыдан 2 пальто артық тігіп, жоспар міндетін артығымен орындады. 10 күнде фабрикада неше пальто тігілген?

**278.**  $248\,906 + 30\,812 + 127\,854$   
 $305\,061 - (216\,714 - 19\,369)$   
4 т 064 кг – 990 кг  
(2 ц – 50 кг) : 2

 **279.** 5 біркелкі құтының салмағы 30 кг. 30 сондай құтының салмағы қанша?

 **280.**  $10\text{ ц } 08\text{ кг} - 4\text{ ц } 12\text{ кг}$   
 $12\text{ км } 750\text{ м} + 4\text{ км } 075\text{ м}$   
 $47\,650 - 857 - 6\,599$   
 $5\,538 - (14 + 778)$



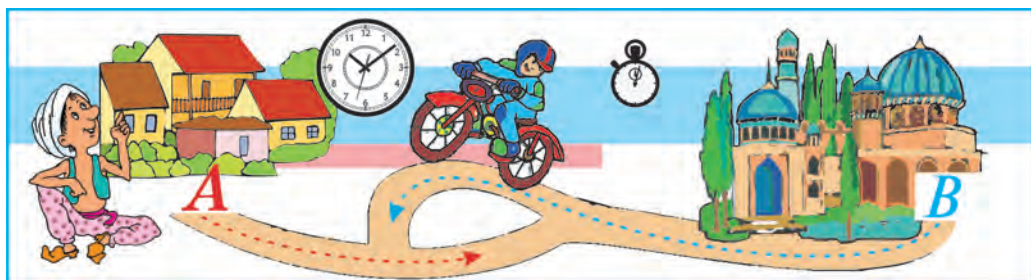

## Жылдамдық. Уақыт. Арақашықтық

**281.** 1) Велосипедші 48 км қашықтықты сағатына бірдей жылдамдықпен 4 сағатта басып өтті. Велосипедші бір сағатта неше километр жол басқан?

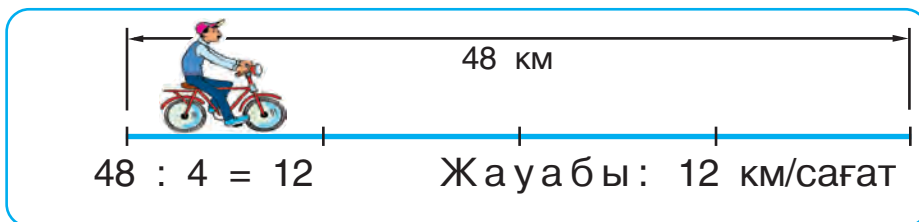

**Сағатына 12 км** – бұл велосипедшінің жылдамдығы. Қысқаша төмендегіше жазылады: **12 км/сағат**. 4 сағат – велосипедшінің жұмсаған уақыты. 48 км – велосипедші басып өткен қашықтық. Әрекет жылдамдығының қысқарып жазылуы: км/сағат, км/мин, км/с, м/мин, м/с.

2) Ұшақ 10 минутта 110 км қашықтықты ұшып өтеді. Ұшақ әр минутта неше километр арақашықтықты ұшып өтеді?

3) Төмендегі өрнектер нені білдіретінін түсіндір:

а) жаяудың жылдамдығы 5 км/сағат;

- ә) пойыздың жылдамдығы 60 км/сағат;
- б) мотоциклдің жылдамдығы 45 км/сағат;
- в) ғарыштық кеме 7 260 м/с жылдамдықпен ұшады.

**282.** 1) Тікұшақ әр сағатта бірдей қашықтықта ұшып, 2 сағатта 460 км қашықтықтан өтті. Ол қандай жылдамдықпен ұшқан?

2) Велосипедші бір қалыпты жылдамдықпен жүріп, 39 км қашықтықты 3 сағатта басып өтті. Велосипедші қандай жылдамдықпен әрекеттенген?

3) Тікұшақтың, велосипедшінің жылдамдығы мен әрекеттену уақыты және олардың әрқайсысының басып өткен жолы жазылған кестені көріп шық:

	Жылдамдық	Уақыт	Қашықтық
	230 км/сағат	2 сағат	460 км
	13 км/сағат	3 сағат	39 км

Егер уақыт және арақашықтық белгілі болса, жылдамдықты қалай табуға болады?

**Әрекет жылдамдығын табу үшін қашықтықты уақытқа бөлу керек.**

**283.** Үш цистернада 10 427 л бензин бар еді. Бірінші цистернада 4 574 л, екіншісінде біріншідегіге қарағанда 1 696 л кем бензин бар. Үшінші цистернада неше литр бензин бар?

**284.**  $320 \cdot 3 + 810 : 9$        $658 \cdot 9$        $32\,700 - 24\,713$   
 $5\,000 - 410 \cdot 2$        $907 \cdot 5$        $11\,004 - 9\,376$



**285.** Кестені толтыр:

$a$		16	28	35
$b$	4	5	3	
$a \cdot b$	40			70

$a$	64	64	64	
$b$	8		4	16
$a : b$		32		6



Үлгі:  $40 : 4 = 10$

$64 : 8 = 8$

**286.** Жеңіл автокөлік 4 сағатта 240 км қашықтықта жол басып өтті. Ал жүк машинасы 3 сағатта 120 км қашықтықта жол басып өтті. Жеңіл автокөліктің жылдамдығы жүк машинасының жылдамдығынан қанша артық?

**287.** Жаяу адам 4 км/сағат жылдамдықпен 3 сағат жол жүрді. Жаяу қанша қашықтықты басып өтті?



Егер әрекет жылдамдығы және уақыт белгілі болса, арақашықтық қалай табылады?

**Қашықтықты табу үшін жылдамдықты уақытқа көбейту керек.**

**288.** Мәселелерді кестеге жаз және шеш:

1) Мотоциклші 40 км/сағ жылдамдықпен жүрді. Ол 2 сағатта қанша қашықтықты басып өтеді?



Жылдамдық	Уақыт	Қашықтық

2) Тасбақа 4 м/мин жылдамдықпен әрекеттенді. Ол 3 минутта қанша қашықтықты басып өтеді?

3) Құлын 20 м/мин жылдамдықпен жүрді. Құлын 10 минутта қанша қашықтықты басып өтті?

**289.**  $210 \cdot 4 - 88 : 44$  |  $137 \cdot 4$  |  $1\ 809 : 9$   
 $140 \cdot 5 + 51 : 17$  |  $86 \cdot 1 : 3$  |  $253 \cdot 6$

**290.** Әр сыздада  $ABCD$  төртбұрышты:



1) екі төртбұрышқа; 2) төртбұрышқа және үшбұрышқа бөлетін кесіндіні тап:

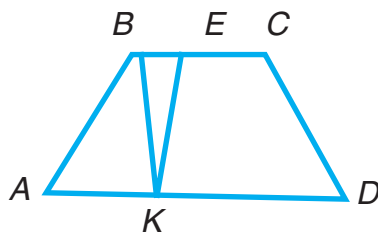
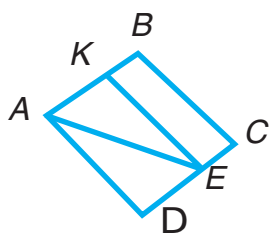

**291.**  $400 - 540 : 6 + 80 \cdot 3$  |  $1\ 000 - 190 \cdot 3 - 120 \cdot 2$

**292.** Кестені толтыр:

$a$	60 817	43 108	80 000
$b$	14 925	916	9 834
$a + b$			
$a - b$			



**293.** Тікұшақ 4 сағат 200 км/сағ жылдамдықта, 2 сағат 230 км/сағ жылдамдықта ұшты. Сонда қанша қашықтықты басып өтті? Ол бастапқы жылдамдықта неше километр көп қашықтықты басып өтті?



Жолаушы автобуста 90 км жүрді. Егер автобус 45 км/сағат жылдамдықта жүрсе, жолаушы неше сағат жүрген? Мәселені кестеге жазып, шеш:

Жылдамдық	Уақыт	Қашықтық

Егер жылдамдық пен арақашықтық белгілі болса, уақыт қалай табылады?

**Әрекет уақытын табу үшін қашықтықты жылдамдыққа бөлу керек.**

**294.** Ташкент пен Самарқант қалалары арасындағы қашықтық 300 км-ге тең. Егер пойыз 60 км/сағат жылдамдықпен жүрсе, қанша уақытта басып өтеді?

**295.** Қайық 6 сағатта 66 км қашықтықты жүзіп өтеді. Егер қайықтың жылдамдығы 4 км/сағатқа кемейсе, ол сол уақытта қанша қашықтықтан өтеді?

**296.** Өрнекте:

1) километр және метрлермен: 4 098 м; 45 981 м;

2) тонна және килограмдармен: 28 691 кг; 2 790 кг;

3) тиындармен: 7 сум 08 тиын; 469 сум 20 тиын;

4) секундтармен: 5 мин 56 с; 8 мин 20 с.



**297.**

$$19 \cdot 4 + 77 : 7$$

$$39 : 3 + 28 \cdot 3$$

$$54\,172 - 286 \cdot 3$$

$$28\,001 - 342 \cdot 2$$



- 298.** Түйе 4 күнде 80 км жол жүрді. Түйе қандай жылдамдықпен жүрген?  
Берілген мәселеге кері мәселе құрастыр, оларды кестеге жаз және шеш.

Жылдамдық	Уақыт	Қашықтық
?	4 күн	80 км
<input type="checkbox"/>	?	<input type="checkbox"/>
<input type="checkbox"/>	<input type="checkbox"/>	?

- 299.** Шабандоз 3 сағатта 36 км, ал «Спарк» автокөлігі 2 сағатта 120 км қашықтықты басып өтті.  
1) «Спарктың» жылдамдығы шабандоздың жылдамдығынан қанша артық?  
2) «Спарктың» жылдамдығы шабандоздың жылдамдығынан неше есе артық?
- 300.** Бала 3 күнде 30 беттен және тағы да 40 бет кітап оқыды. Егер кітап 200 беттік болса, бала неше бет оқуы керек?

**301.**  $3 \cdot (16 + 17) \cdot 10$        $732 \cdot 7$        $4\ 048 : 8$   
 $6\ 000 - 34 \cdot 2$        $636 : 6$        $903 \cdot 4$

**302.**  $328\text{ км } 040\text{ м} - 179\text{ км } 825\text{ м}$   
 $3\text{ кг } 054\text{ г} + 7\text{ кг } 820\text{ г}$

- 303.** Кітап сәресінің 4 текшесіне 26-дан, ал 3 текшесіне 30-дан кітап жиналған. Кітап сәресіне барлығы неше кітап жиналған?

**304.**  $47\text{ сум } 50\text{ тиын} - 18\text{ сум } 75\text{ тиын}$   
 $5\text{ т } 423\text{ кг} + 2\text{ т } 908\text{ кг}$



## КӨБЕЙТУ ЖӘНЕ БӨЛУ

### Бір таңбалы санға көбейту

**305.** 1) Екі санның көбейтіндісін біркелкі қосылғыштарды қосумен есептеуге болады.

Мәселен:  $6 \cdot 5 = 30$ , өйткені  $6 + 6 + 6 + 6 + 6 = 30$ .

2) Теңдеулер неліктен дұрыс екенін түсіндір:

$$25 \cdot 4 = 25 + 25 + 25 + 25$$

$$a \cdot 7 = a + a + a + a + a + a + a$$

3) Теңдеулер не үшін дұрыс екенін түсіндір:

$$17 \cdot 4 = 4 \cdot 17$$

$$8 \cdot 26 \cdot 3 = 26 \cdot 3 \cdot 8$$

4) Теңдеу не үшін дұрыс екенін түсіндір:

$$(7 + 4 + 5 + 3) \cdot 2 = 7 \cdot 2 + 4 \cdot 2 + 5 \cdot 2 + 3 \cdot 2$$

(Көбейтудің саған белгілі болған қасиеттерін еске түсір. 192-бетке қара.)

**306.** Есептеулерді түсіндіре отырып орында:

$$\begin{array}{r} \times 65 \\ 7 \\ \hline \end{array}$$

$$\begin{array}{r} \times 215 \\ 4 \\ \hline \end{array}$$

$$\begin{array}{r} \times 196 \\ 5 \\ \hline \end{array}$$

$$\begin{array}{r} \times 318 \\ 3 \\ \hline \end{array}$$

**307.** Тігіншілік фирмасында 150 м шәйі бар. Одан бір түрлі 50 көйлек тігуге болады. 90 м шәйі жұмсалды. Төмендегі өрнектерді есептеп нені білуге болады?

$$150 - 90 \qquad 150 : 50 \qquad 90 : (150 : 50)$$

$$(150 - 90) : (150 : 50) \qquad 90 - (150 - 90)$$

**308.** Суреттерді қара және мәтінді оқы.



Күн ғарышта жарық сәулелерін таратады. Олар барлық бағыттарда шексіз қашықтыққа дейін барады. Ділшат күн және бірнеше сәуле суретін салды. Барлық сәулелерді сызуға бола ма? Жауабыңды түсіндір. Әдетте сәуле былай көрсетіледі:



А нүкте — сәуленің басы. В әрпі сәуледегі кез келген нүктені өрнектеуі мүмкін. Сәуленің соңы жоқ. Сәулені кез келген бағытта сызу мүмкін. Ол түрлі бағытта шексіз жалғаса береді.

**309.**

$$275 \cdot 3$$

$$326 \cdot 2$$

$$13 \text{ т } 040 \text{ кг} - 8 \text{ т } 600 \text{ кг}$$

$$26 \text{ м } 74 \text{ см} + 18 \text{ м } 37 \text{ см}$$



**314.** Суреттен сәулелерді тап және оларды айтып бер:

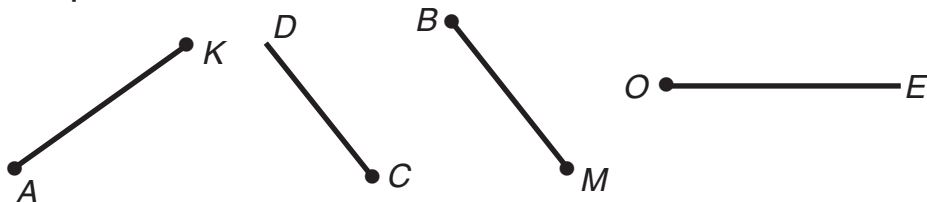

Сәуле кесіндіден несімен өзгешеленеді?

**315.**

$$(10 \text{ т} - 6 \text{ ц}) : 2$$

$$8\,234 \cdot 5$$

$$1\,000 \cdot 8 : 4$$

$$(2 \text{ м} - 80 \text{ см}) : 4$$

$$62\,758 \cdot 4$$

$$1\,000 \cdot 6 : 100$$

**316.** Әрбір тік төртбұрыш неше торкөзге бөлінгенін екі тәсілмен сана:

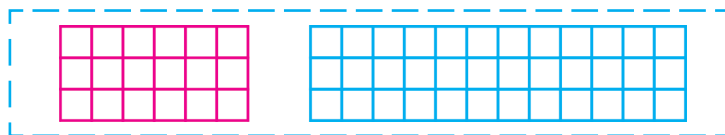

**317.** Шешуін түсіндір:

$$\begin{array}{r} \times 709 \\ 6 \\ \hline 4\,254 \end{array}$$

$$\begin{array}{r} \times 80\,306 \\ 9 \\ \hline 722\,754 \end{array}$$

$$\begin{array}{r} \times 60\,038 \\ 7 \\ \hline 420\,266 \end{array}$$

**318.** Көбейтуді түсіндіре отырып орында:

$$3\,048 \cdot 9$$

$$50\,003 \cdot 8$$

$$45\,004 \cdot 7$$

**319.** 1) Жазуларды көріп шық және көбейту қалай орындалғанын түсіндір.

$$8 \text{ км } 056 \text{ м} \cdot 4 = 32 \text{ км } 224 \text{ м}$$

$$8 \text{ км } 056 \text{ м} = 8\,056 \text{ м}$$

$$32\,224 \text{ м} = 32 \text{ км } 224 \text{ м}$$

$$8\,056$$

$$\times 4$$

$$\hline 32\,224$$

2) Шешу:  $2 \text{ т } 074 \text{ кг} \cdot 5;$

$14 \text{ ц } 15 \text{ кг} \cdot 7$



**320.** Суретте не көрініп тұр?

1) Қай көбелек гүлден алысырақ отыр? Өз жауабыңды негізде.

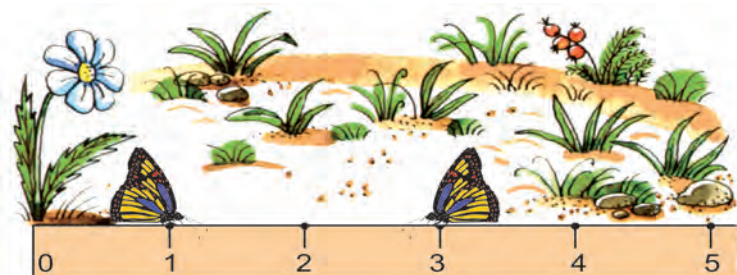

2) Алдыңа оқушылар сызғышын қой және оның шкаласына қара. Санақ басын көрсететін санның қарсысындағы штрихты тап. Штрихтар қарсысындағы сандарды айтып бер. Сызғыш шкаласына қандай ең үлкен сан жазған? Шкаланың 0-ден 1-ге дейін, 1-ден 2-ге дейін, 2-ден 3-ке дейін, сол сияқты кесінділерін көрсет.

**321.**

Егер  $a = 3$ ;  $a = 30$ ;  $a = 300$  болса,  $a \cdot 10 + 560$  өрнегінің мәнін тап.

**322.**

$$75\,602 \cdot 3 + 14\,856 \cdot 4$$

$$36 \text{ кг } 257 \text{ г} \cdot 5$$

$$2\,007 \cdot 9 - 3\,016 \cdot 2$$

$$15 \text{ ц } 16 \text{ кг} \cdot 6$$

**323.**

Көбейткіштердің орындарын алмастырып көбейт:

$$3 \cdot 368$$

$$4 \cdot 8012$$

$$6 \cdot 12\,005$$

$$7 \cdot 8\,009$$

**324.**

Машина түске дейін 2 сағат, түстен кейін сол жылдамдықпен 4 сағат жүрді. Ол жалпы 300 км жол жүрді. Машина түске дейін неше километр және түстен кейін неше километр жүрген?

**325.** Мотоциклші 4 сағатта 240 км қашықтықты басып өтті. Егер мотоциклші жылдамдығын 8 км/сағатқа арттырса, ол бұл уақытта қанша қашықтықты басып өтеді?  
Мәселені екі тәсілмен шеш.

**326.** 1) Шексіз ұзын сызғыш шкаласын көз алдына елестет. Бұл шкаланы сәулеге ұқсату мүмкін.

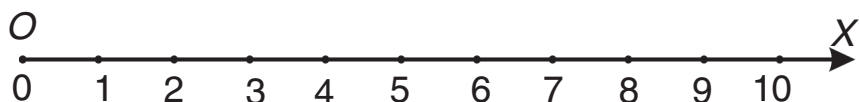

Сәуленің атын ата. Сәуленің басын (санақ басын) көрсет. Ол қай әріппен белгіленген? Кез келген екі сыбайлас нүктелер арасындағы кесіндіні өлше. Ол неге тең?

**$OX$  сәулесі санды немесе координата сәулесі, сондай-ақ сандар білігі деп аталады.**

**$OX$  нүкте — сәуленің басы.**

**0-ден 1-ге дейін кесінді бірлік кесінді деп аталады.**

$OX$  сәуледе оның ұзындығы 1 см-ге тең.

2) Бірлік кесіндісінің ұзындығы 2 см, 1 см, дәптеріңнің үш торкөзіне тең  $OX$  санды сәуле сыз.

**327.** Бірінің ұзындығы 4 см 6 мм, екіншісі біріншісінен 2 есе ұзын және үшіншісі екіншісінен 4 см қысқа болған үш кесінді сыз.

**328.**  $72\ 030 - (3\ 745 + 14\ 075)$   $24\ 005 \cdot 7$

$86\ 000 - 72\ 419 - 9\ 068$   $6 \cdot 3\ 856$





**334.** 193-беттен көбейтуде сандар өзара қалай байланысқанын оқы және кестені толтыр:

Көбейткіш	94		42			84
Көбейткіш		23	3	7	15	
Көбейтінді	94	46		84	60	0

**335.** Теңдеулердің шешуі мен тексерілуін түсіндір:

а)  $x \cdot 9 = 45$

$x = 45 : 9$

$x = 5$

Тексеру:

$5 \cdot 9 = 45$

$45 = 45$

б)  $x \cdot 3 + 50 = 170$

$x \cdot 3 = 170 - 50$

$x \cdot 3 = 120$

$x = 120 : 3$

$x = 40$

Тексеру:

$40 \cdot 3 + 50 = 120 + 50 = 170$

$170 = 170$

**336.** Теңдеулерді шеш:

$x \cdot 8 = 48$

$4 \cdot x = 32$

$x \cdot 11 - 30 = 36$

**337.** Өрнектерді есептеудің дұрыстығын тексер:

$7 \cdot 91\,203 - 856 : 4 + 708 : 3 = 638\,443$

1) 
$$\begin{array}{r} 91\,203 \\ \times \quad 7 \\ \hline 638\,421 \end{array}$$

2) 
$$\begin{array}{r} 856 \overline{) 4} \\ \underline{8} \phantom{00} \\ 5 \phantom{00} \\ \underline{4} \phantom{00} \\ 16 \phantom{00} \\ \underline{16} \phantom{00} \\ 0 \end{array}$$

3) 
$$\begin{array}{r} 708 \overline{) 3} \\ \underline{6} \phantom{00} \\ 10 \phantom{00} \\ \underline{9} \phantom{00} \\ 18 \phantom{00} \\ \underline{18} \phantom{00} \\ 0 \end{array}$$

$$4) \begin{array}{r} \underline{\quad} 638\,421 \\ \underline{\quad\quad} 214 \\ \hline 638\,207 \end{array}$$

$$5) \begin{array}{r} + 638\,207 \\ \underline{\quad\quad} 236 \\ \hline 638\,443 \end{array}$$

**338.** Периметрі 32 см-ге тең квадрат сыз. Осындай периметрлі тік төртбұрыш сыз.

**339.**  $7\,000 - 624 \cdot 3$   $50\,403 \cdot 7 + 8\,032 \cdot 9$   
 $924 + 492 \cdot 8$   $100\,000 - 4\,564 \cdot 9$

**340.** Кірпіш қалаушы бір күнде 1 000 кірпіш қалауы керек. Ол күннің 1-жартысында 487 кірпіш қалайды, бұл оның күннің 2-жартысында тергенінен 18 дана кем. Қалаушы күндік жоспарды орындаған ба?

**341.** Ташкент және Бекабад қалалары арасындағы қашықтық 144 км. Автобус бұл қашықтықты 3 сағатта басып өтеді. Ал жеңіл машина 72 км/сағат жылдамдықпен басып өтеді. Қай машинаның жылдамдығы үлкен және қанша үлкен?

**342.** Мәселені теңдеу құрып шеш:

1) Белгісіз сан 8 есе арттырылса, 1 392 шығады. Белгісіз санды тап.

2) Ойланған сан 8 есе кемеітірілсе, 3 485 шығады. Қандай сан ойланған?

**343.**  $(2\,456 + 52) : 4 \cdot 3$   
 $861 : 7 + 9 \cdot 3\,092$

$12\text{ кг } 067\text{ г} \cdot 4$   
 $5\text{ тәулік } 14\text{ сағат} \cdot 8$

**344.** ABCD төртбұрыштың қабырғаларын миллиметрмен өлше және оның периметрін тап.

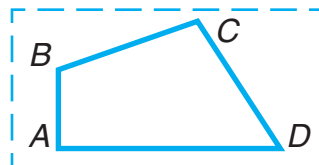

**345.**  $a + b$  және  $a - b$  өрнектердің мәндерін  $a$  және  $b$ -лардың берілген мәндерімен есепте:

1)  $a = 626\,546$  және  $b = 90\,049$ ;

2)  $a = 99\,891$  және  $b = 46\,059$ .



### Бір таңбалы санға бөлу

**346.** Екі санның бөліндісін көбейту амалынан пайдаланып табу мүмкін: ол үшін бөлгішке көбейтірілгенде бөлінгіш шығатын санды табу керек. Мәселен:  $60 : 5 = 12$ , өйткені  $12 \cdot 5 = 60$ .

Теңдеулердің дұрыстығын көбейтуден пайдаланып тексер:

$$75 : 5 = 15$$

$$80 : 20 = 4$$

$$720 : 8 = 90$$

**347.** Қалдықпен бөлу қалай орындалатынын түсіндір

$$\begin{array}{r} - 59 \overline{) 7} \\ \underline{56} \phantom{0} \\ 3 \phantom{0} \end{array}$$

Тексеру:

$$3 < 7; 8 \cdot 7 = 56$$

$$8 \cdot 7 + 3 = 59$$

**Есіңде сақта!** Қалдықпен бөлудің дұрыс орындалғанын тексеру үшін бөлінді бөлгішке көбейтіледі және нәтижеге қалдық қосылады.

**348.** Қалдықпен бөлуді тексерумен орында:

$$20 : 3$$

$$83 : 9$$

$$70 : 6$$

**Есіңде сақта!** Қалдық әрдайым бөлгіштен кіші болады.

**349.** Егер қызанақтар 6 кг-дық жәшіктерге салынса, 5 жәшік керек. Сонша қызанақты 10 кг-дық неше жәшікке салу мүмкін?

**350.**

Әр кескіндегі квадрат сантиметрлерді сана. Әр кескіннің ауданы неше квадрат сантиметрге тең?

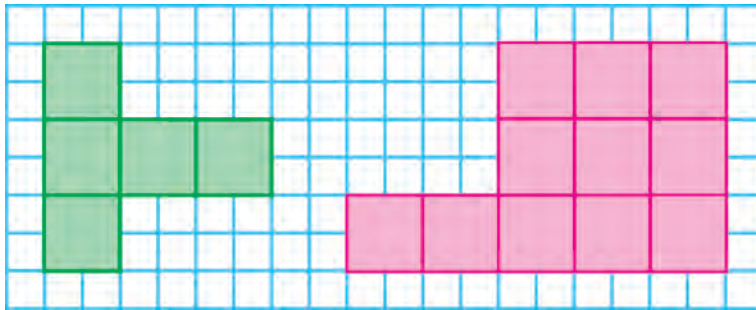

**351.**  $640 : 8$  |  $72 : 18$  |  $80 : 5$  |  $3\ 083 \cdot 7 + 9\ 806 \cdot 9$   
 $270 : 3$  |  $95 : 19$  |  $55 : 5$  |  $50\ 604 \cdot 6 - 274\ 325$

**352.** Нәтижені қалай шығарғаныңды түсіндір:  
 $0 : 85$  |  $0 : 16$  |  $34 : 1$  |  $93 : 1$  |  $57 : 57$  |  $90 : 90$

**353.** Шешудің дұрыстығын түсіндір:  
 $(14 + 49 + 21) : 7 = 14 : 7 + 49 : 7 + 21 : 7 = 12$   
 $(15 + 30 + 18 + 9) : 3 = 15 : 3 + 30 : 3 + 18 : 3 + 9 : 3 = 24$

**354.** 1) Бөлу қалай орындалғанын түсіндір:  
 $684 : 2 = (600 + 80 + 4) : 2 = 600 : 2 + 80 : 2 + 4 : 2 = 300 + 40 + 2 = 342$   
 $825 : 3 = (600 + 210 + 15) : 3 = 600 : 3 + 210 : 3 + 15 : 3 = 200 + 70 + 5 = 275$   
 2) Бұл есептердің шешілуін баған түрінде жазып, бөлінділерді тап.

**355.** 1) Шешілуін баған түрінде жазып, амалды орында:

$$508 : 2 \qquad 852 : 3 \qquad 784 : 4 \qquad 630 : 5$$

2) Бөлуді көбейтумен тексер.

**356.** Жүсіп 3 банка, Сәлім 5 банка алма шырынын сатып алды. Сол шырын үшін Сәлім Жүсіпке қарағанда 1400 сум көп төлеген. 1 банка алма шырыны қанша тұрады? Жүсіп қанша ақша төлеген? Сәлім қанша ақша төлеген?

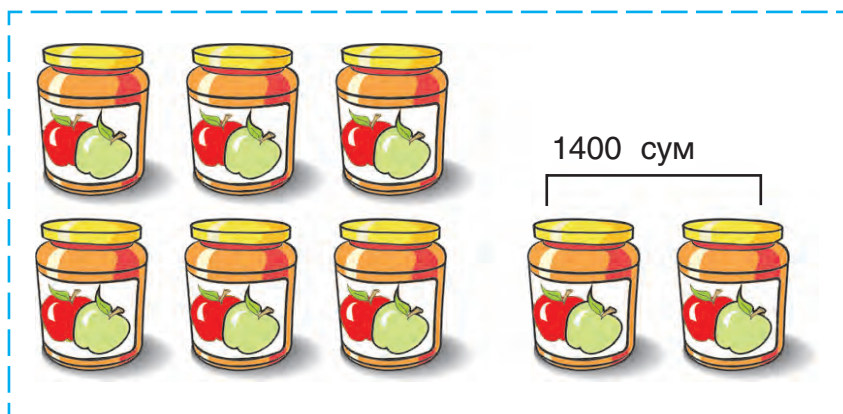

Шешуі:

- 1)  $5 - 3 = 2$  (банка)
- 2)  $1400 : 2 = 700$  (сум)
- 3)  $700 \cdot 3 = 2100$  (сум)
- 4)  $700 \cdot 5 = 3500$  (сум)

Тексеру:

$$\begin{array}{r} \phantom{0} 3500 \\ - \phantom{0} 2100 \\ \hline 1400 \end{array}$$

Әрбір амалды орындау арқылы нені біліп алдың?

**357.**

⋮

$460 : 2$	$550 : 5$	$0 : 124$	$6000 - (500 + 243 \cdot 4)$
$930 : 3$	$560 : 7$	$372 : 1$	$2894 + (800 - 94 \cdot 7)$





**Жүздіктерді бөлеміз:**

2 мыңдық – бұл 20 жүзд. және 5 жүзд., баршасы 25 жүзд.

Бұл **екінші толымсыз бөлінгіш.**

**Бөлеміз:**  $25 : 3$  – бөліндіде 8 жүз болады.

Түсіндіруді жалғастыр. Тексеру қалай орындалғанын түсіндір.

**360.** Бөлуді баған түрінде жазып, түсіндірумен орында:

$$8\ 635 : 5$$

$$5\ 032 : 4$$

$$9\ 042 : 2$$

**361.** Жаңа жыл шыршасына Нәсиба бағасы бірдей 7 ойыншық, ал Кәрима сондай 9 ойыншық сатып алды. Сатып алған ойыншықтарға Кәрима Нәсибаға қарағанда 1060 сум көп ақша төледі. Нәсиба ойыншықтарға қанша ақша төлеген? Кәрима алған нәрселеріне қанша ақша төлеген?

**362.** Ұшақта 145 жолаушыға орындық бар. Ұшақтың 4 рейсіне 514 билет сатылды. Бұл рейстерге тағы неше билет сату мүмкін?

**363.** Берілген мәліметтер бойынша тік төртбұрыштардың периметрлері мен аудандарын есепте:

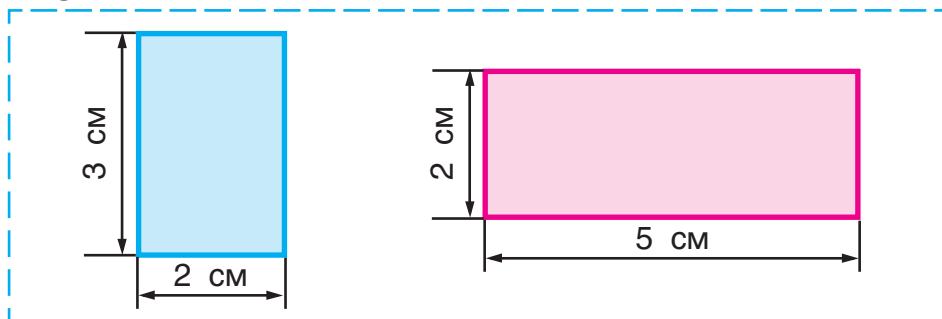

364.

$$\begin{array}{l} 7\ 242 : 3 \\ 7\ 940 : 4 \end{array}$$

$$\begin{array}{l} 7\ 146 : 6 \\ 7\ 406 : 7 \end{array}$$

$$\begin{array}{l} 9 \cdot 4\ 058 \\ 6 \cdot 3\ 240 \end{array}$$

$$\begin{array}{l} 747 : 747 \\ 482 : 1 \end{array}$$

365. Тік төртбұрыш 3 тік төртұрышқа бөлінді. Қажет өлшемдерді орында және әрбір тік төртбұрыштың ауданын есепте.

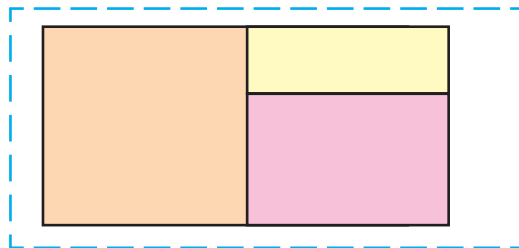

366. 1) Қабырғасы 1 м болған квадрат — бұл **квадрат метр**. Ол аудан өлшемінің жаңа, біраз үлкен бірлігі. Сандармен келгенде квадрат метр сөзі қысқарып жазылады: 14 кв. м; 14 м<sup>2</sup>.  
2) Бөлменің ұзындығы 4 м, ал ені 3 м. Бөлменің ауданын квадрат метрлермен өрнекте.  
3) Сынып бөлмесінің ұзындығы мен енін өлше. Оның ауданын квадрат метрлермен тап.

367. Бақшадан әрқайсысы 11 килограмнан 4 жәшік қияр және 5 бірдей жәшікте қызанақ терілді. Жалпы 89 кг қызанақ және қияр жиналды. Әрбір жәшікке неше килограмнан қызанақ салынған?

368. Тең бүйірлі және тең қабырғалы үшбұрыштардың периметрі бірдей. Тең қабырғалы үшбұрыштың қабырғалары 18 см, тең бүйірлі үшбұрыштың табаны 20 см. Тең бүйірлі үшбұрыштың бүйір қабырғасын тап.

369. 1) Шешулерді баған түрінде жаз:

$$5\ 372 : 4$$

$$97\ 055 : 7$$

$$732\ 415 : 5$$

2) Қалдықпен бөлуді орында:

$$70 : 9$$

$$50 : 8$$

$$21 : 13$$

$$23 : 17$$

370. Қалдықпен бөлуді орында:

$$51 : 6$$

$$85 : 9$$

$$13 : 5$$

$$12 : 7$$

371. Ұзындығы 7 см, ал ені одан 2 см қысқа болған тік төртбұрыш сыз. Тап осындай периметрлі квадрат сыз.

372. Үш таңбалы санның бір таңбалы санға қалай бөлінгенін түсіндір. Төрт таңбалы санның бір таңбалы санға бөлінуін қарап шық.

$\begin{array}{r} 3764 \\ - 36 \quad 94 \\ \hline 76 \\ - 76 \\ \hline 0 \end{array}$	$\begin{array}{r} 57246 \\ - 54 \quad 954 \\ \hline 32 \quad \bullet \bullet \bullet \\ - 30 \\ \hline 24 \\ - 24 \\ \hline 0 \end{array}$
---	--

Түсіндіру: 5 724-ті 6-ға бөлу керек.

5 мыңды 6-ға бөлсек, 0 мың пайда болады, бірақ санның басында 0 жазылмайды.

**Жүздіктерді бөлеміз.**

57 жүздік – **бірінші толымсыз бөлінгіш.**

Демек, бөліндіде жүздіктер, ондықтар және бірліктер болады.

**Бөлеміз:**  $57 : 6$  – бөліндіде 9 жүз болады.

**Көбейтеміз:**  $9 \cdot 6 = 54$  – сонша жүзді бөлдік.

**Азайтамыз:**  $57 - 54 = 3$  – сонша жүзді бөлмедік.

**Қалдықты бөлгішпен салыстырамыз:**

қалдық (3) бөлгіштен (6) кіші. Демек, бөлуді жалғастыруға болады.

Түсіндіруді жалғастыр. Шешілуін тексер.

**373.** Түсіндіріп шеш және тексер:

$$1\ 856 : 4$$

$$38\ 576 : 4$$

$$134\ 542 : 2$$

$$3\ 234 : 7$$

$$61\ 384 : 8$$

$$247\ 932 : 3$$

**374.** 118 бетті кітапты қыз бала алдын әр күні 16 беттен 4 күн, ал кейінгі күндері 18 беттен оқыды. Қыз бала кітапты неше күнде оқып тауысқан?

**375.** Берілген мәліметтерден пайдаланып, қарбыз, қауын және асқабаққа қаншадан жер алаңы бөлінгенін анықта:

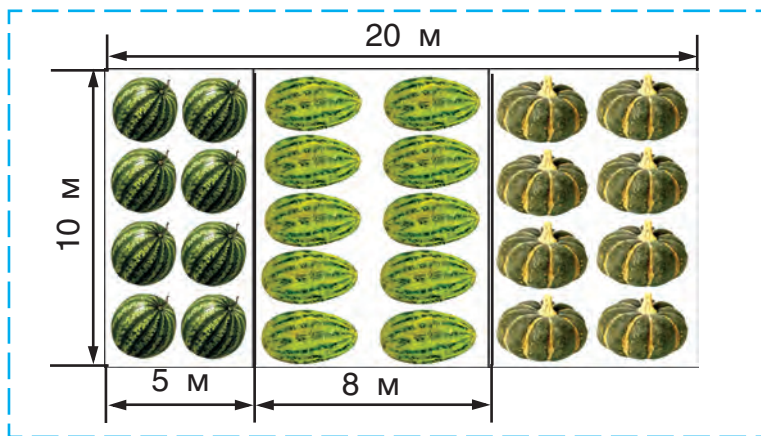

**376.** 4 000 сумға 5 біркелкі үстел сатып алынды. Тап сондай бағада 6 кітап сәресін сатып алу үшін қанша ақша керек болады?

**377.**  $19\ 284 : 6$  |  $24\ 948 : 7$  |  $(8\ 014 - 7\ 945) \cdot 9$   
 $25\ 016 : 4$  |  $26\ 120 : 8$  |  $8 \cdot (2\ 356 + 6\ 127)$

- 378.** 1) Жүк және жеңіл машиналар 1 сағатта неше километр жақындасады? 2 сағатта ше? 6 сағатта ше?

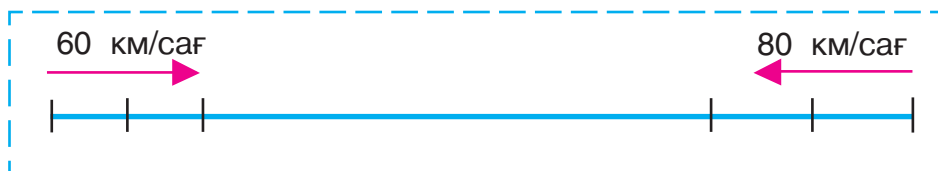

- 2) Жүк пойызы және жедел пойыз 1 сағатта бір-бірінен неше километр қашықтайды? 2 сағатта ше? 6 сағатта ше?

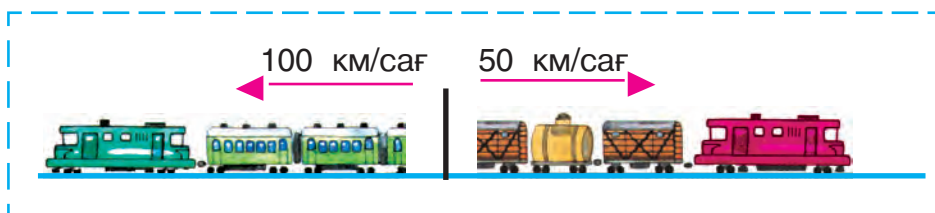

- 379.** Қабырғасы 1 мм болған квадрат — бұл **квадрат миллиметр** деп аталады. Бұл — аудан өлшем бірлігі. Сандармен келгенде квадрат миллиметр сөзі қысқарып жазылады: 72 кв. мм, 9 мм<sup>2</sup>.

Таспаның ұзындығы мен енін миллиметрмен өлше. Оның ауданын тап.

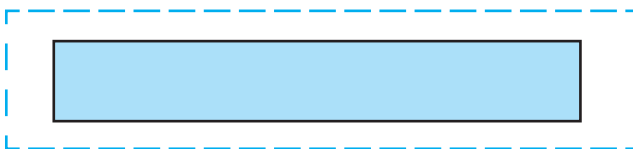

- 380.** Әйелдер көйлегінің шеттеріне тік төртбұрыш түріндегі таспа тігілді. Таспаның ені 20 мм, ұзындығы 400 мм. Таспаның ауданын тап.

**381.** Суреттер бойынша мәселелер құрастыр және оларды шеш. Толық жауапты айтып бер.

<p>1)</p>  <p>?</p>  <p>50 сум, 4 есе арзан</p>	<p>2)</p>  <p>8 кг, 5 кг ауыр</p>  <p>?</p>
---	--

**382.**  $894 : 3$  |  $5536 : 8$  |  $10703 : 7$  |  $37284 : 4$   
 $980 : 4$  |  $4655 : 5$  |  $39258 : 6$  |  $43668 : 9$

Үш таңбалы санның бір таңбалы санға қалай бөлінгенін 372-есептен оқы. Есептердің шешуін төмендегі жоспар бойынша түсіндір:

- 1) Бірінші толымсыз бөлінгіш ...
- 2) Бөлеміз: ...
- 3) Көбейтеміз: ...
- 4) Азайтамыз: ...
- 5) Қалдықты бөлгішпен салыстырамыз: ...
- 6) Екінші толымсыз бөлінгіш ... .

**383.** Сандарды санды сәуле көмегімен салыстыру мүмкін.

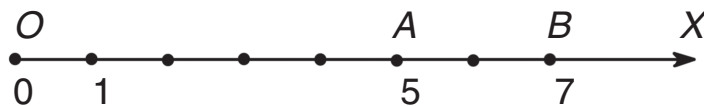

$OA$  кесіндісінің ұзындығы 5 бірлік кесіндісіне тең. Ал  $OB$  кесіндісінің ұзындығы 7 бірлік кесіндісінің ұзындығына тең. Сәуледе  $A$  нүктесі  $B$  нүктесінен солда жатады.  $OA$  кесіндісі  $OB$  кесіндісінен кіші, 5 саны 7 санынан кіші.

$B$  нүктесі  $A$  нүктесінен оңда жатады,  $OB$  кесіндісі  $OA$  кесіндісінен үлкен,  $7$  саны  $5$  санынан үлкен.

**384.** 1) Саяхатшылар әрбірінде  $40$  адамнан екі автобуспен және  $5$  адамнан төрт жеңіл машинамен жолға шықты. Автобуста жеңіл машиналарға қарағанда неше есе көп саяхатшы жолға шықты?

2) Меселенің сұрағын  $40 \cdot 2 + 5 \cdot 4$  өрнегімен шешілетін етіп өзгерт.

**385.**

Құрылған көп қабатты үйлердің бірінде  $48$  пәтер, екіншісінде  $36$  пәтер бар. Жаңа жылда  $54$  пәтер иелері көшіп барды. Тағы неше пәтер бос тұр?

**386.**



$10\ 572 : 4$	$55\ 488 : 6$	$7 \cdot 4\ 045$	$749 : 749$
$20\ 881 : 7$	$18\ 992 : 8$	$9 \cdot 3\ 480$	$452 : 1$

**387.** Кестені толтыр:



$a$	$80$		$84$	$48$	$1$	
$b$	$16$	$7$		$1$	$1$	$35$
$a : b$		$12$	$12$		$0$	

1) Бөлгіш және бөлінді белгілі болса, бөлінгіш қалай табылады?

2) Бөлінгіш және бөлінді белгілі болса, бөлгіш қалай табылады?

3) Теңдеулерді шешу мен тексеруді түсіндір:

$$x : 4 = 15$$

$$x = 15 \cdot 4$$

$$x = 60$$

$$90 : x = 18$$

$$x = 90 : 18$$

$$x = 5$$

$$x : 4 - 60 = 120$$

$$x : 4 = 120 + 60$$

$$x : 4 = 180$$

$$x = 180 \cdot 4$$

$$x = 720$$





**395.** Бөліндіні тап, нәтиженің дұрыстығын көбейтумен тексер:

$$1\ 740 : 6 \quad | \quad 7\ 680 : 8 \quad | \quad 2\ 745 : 9 \quad | \quad 2\ 535 : 5$$

**396.** Қоймадан әрқайсысында 7 кг-нан 32 жәшік тәтті печенье мен 9 кг-нан кәмпит жіберілді. Барлығы болып печенье мен кәмпиттер 449 кг жіберілді. Неше жәшік кәмпит жіберілген?

**397.**  $AB$  сәулесінде жатқан нүктелерді және сол сәуледе жатпаған сәулелерді атап бер.

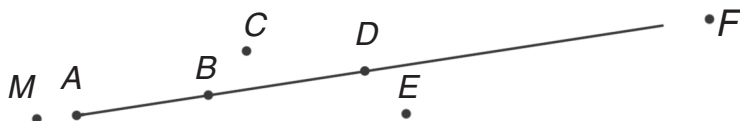

**398.**  $(5\ 000 - 3\ 893) : 9$  |  $8\ 000 - (2\ 778 + 439 \cdot 6)$   
 $3\ 063 + 5\ 094 \cdot 8$  |  $2\ 145 + (7\ 070 - 900 : 3)$

**399.** Теңдеулерді шеш және оларды тексер:

$$x : 15 = 3 \quad | \quad 72 : x = 3 \quad | \quad 18 : x + 16 = 18$$



**400.** Түсіндіре отырып шеш және нәтижені тексер:  
 $142\ 800 : 4$  |  $29\ 004 : 6$  |  $509\ 700 : 5$

**401.** Токарь 100 деталь әзірледі. Бастапқы 3 сағаттың әр сағатында 12-ден, кейінгі әр сағатында 16-дан деталь әзірлеген. Ол неше сағат 16-дан деталь әзірлеген?

Ш е ш у і :

1)  $12 \cdot 3 = 36$  (т.)

3)  $64 : 16 = 4$  (сағат)

2)  $100 - 36 = 64$  (т.)

Әрбір амалмен нені біліп алғаныңды түсіндір.

**402.** Кестені пайдаланып мәселе құрастыр және шешуін аяқта.

Бағасы	Мөлшері	Нарқы
25 сум	6 кг	] 270 сум
?	3 кг	

Шешуі:

- 1)  $25 \cdot 6 = 150$  (сум)
- 2)  $270 - \square = \square$  (сум)
- 3)  $\square : \square = \square$  (сум)

**403.** Бір қапта 48 кг, екіншісінде 36 кг шекер бар. Оны бірдей 42 қалташаға салды. Әр қаптағы шекерді салуға нешеуден қалташа керек болған?

**404.**  $M$ ,  $K$ ,  $A$ ,  $B$  нүктелерге қай сандар сәйкес келеді?

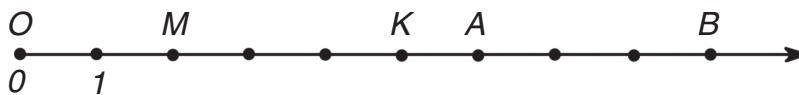

Санды (координата) сәуле нүктесіне сәйкес келетін сан сол нүктенің **координатасы** болады.

Нүкте	Координата	Жазылуы
$O$	0	$O(0)$
$M$	2	$M(2)$
$A$	6	$A(6)$

- 405.** Шегірткелер қонған нүкте координаталарын оқы.

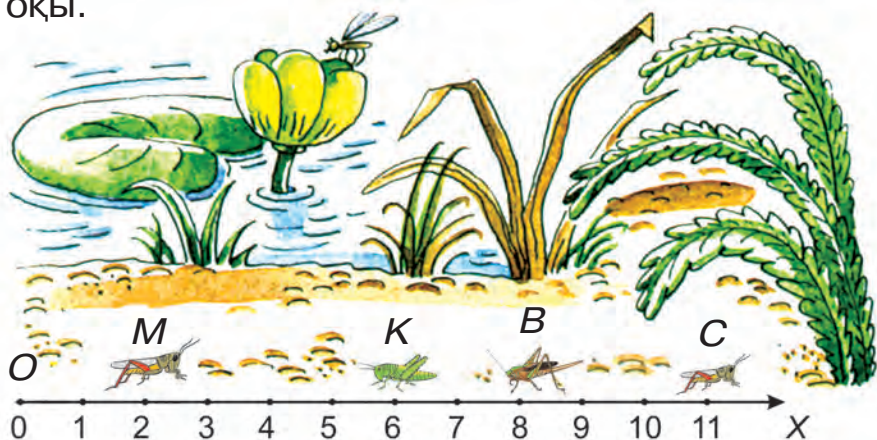

Қайсы нүкте сол жақта:  $M(2)$  немесе  $B(8)$ ?  
 Қайсы нүкте оң жақта:  $K(6)$  немесе  $C(11)$ ?

**406.**

Біреуінің қабырғасы 3 см 9 мм, екіншісінің қабырғасы 4 см 3 мм болатын екі квадрат сызып, оны қиып ал. Әрбір квадраттың периметрін тап.

**407.**



$74\ 196 : 4$	$29\ 571 : 3$	$172\ 942 : 2$	$748\ 915 : 5$
$80\ 080 : 8$	$15\ 009 : 3$	$27\ 063 : 9$	$96\ 180 : 2$

- 408.** Егер суреттегі сағат 15 минут ілгері жылжыған болса, анық уақыты есептеп бер. Егер 20 минут кейін жүрсе ше?



- 409.** 45 054 санын 9-ға бөліп, бір оқушы бөліндіде 506 санын, екінші оқушы 5 006 санын, ал үшінші оқушы 56 санын жасады. Есепті олардың қайсысы дұрыс орындағанын тексер.



Көп таңбалы санды бір таңбалы санға бөлуде бөліндінің жазуында неше цифр болуын алдын ала анықтап алу тиімді. Бұл бөлуде қателікке жол қоюдың алдын алады.

- 410.** 382- жаттығуда көрсетілген жоспардан пайдаланып, бөлуді түсіндір:

4364	54126
- 4	- 54
3	1
0	0
36	12
36	12
0	0

- 411.** Алдымен, бөлуде неше цифр жасалатынын анықта. Мұны бөлумен тексер:

693 : 3	3 295 : 5	7 812 : 6	7 620 : 4
772 : 4	4 884 : 6	8 012 : 4	10 005 : 5

- 412.** Қабырғасы 1 км квадрат – бұл **квадрат километр**. Ол аудан өлшемінің жаңа, едәуір үлкен бірлігі. Сандармен бірге жазылғанда квадрат километр сөзі қысқартылып жазылады: 2 кв. км, 7 км<sup>2</sup>.

- 413.** Қабырғасы 5 м болған квадрат кескініндегі бөлмеге ұзындығы 4 м, ал ені 3 м-лік тік төртбұрыш кескініндегі палас төселді. Бұл бөлменің неше квадрат метрін палас қаптайды



<b>414.</b> 1 792 + 5 628 : 7	86 886 – 4 437 : 9
(1 792 + 5 628) : 7	(86 886 – 4 437) : 9

**415.** 68 000 м = □ км  
 □ кг = 64 т

92 800 тиын = □ сум  
 □ кг = 279 ц

**416.** 1) 382- жаттығуда көрсетілген жоспардан пайдаланып, бөлу қалай орындалғанын түсіндір:

31507	7	- 54246	6
- 28	450	- 54	904
- 35		- 2	
- 35		- 0	
- 0		- 24	
- 0		- 24	
- 0		- 0	

2) Бөлудің қысқа жазуы мен жоғарыдағы жазуын салыстыр және айырмашылығын түсіндір:

31507	7	- 54246	6
- 28	450	- 54	904
- 35	•••	- 24	•••
- 35		- 24	
- 0		- 0	

**417.** 1) Шешпей тұрып теңдеулердің қайсысы қате екенін айт:

63 126 : 7 = 9018

50 600 : 8 = 6 325

35 133 : 7 = 519

90 470 : 5 = 1 894

2) Шешудегі қатені тап.

**418.** 1) Кестені көріп шық:

Жылдамдық	12 км/сағат	36 км/сағат
Қашықтық	60 км	216 км

2) Кестедегі мәліметтерден пайдаланып, өрнектер нені білдіретінін түсіндір:

$$\begin{array}{|l|l|l|}
 \hline
 60 : 12 & 36 : 12 & 60 : 12 + 216 : 36 \\
 \hline
 216 : 36 & 36 - 12 & 216 : 36 - 60 : 12 \\
 \hline
 \end{array}$$

- 419.** 1) Мәселелердің шешулерін салыстыр:  
 Оператор бірінші күні 35 бет, екінші күні 42 бет мәтін терді. Ол сағатына бірқалыпты қарқынмен істеп, бұл жұмысқа 11 сағат жұмсады. Оператор осы екі күнде неше сағаттан істеген?
- 2) Оператор екі күнде 70 бет мәтін терді. Ол бірінші күні 4 сағат, екінші күні 6 сағат істеді. Оператор әр күні неше беттен мәтін терген?
- 420.** Суреттерден пайдаланып, қай тік төртбұрыштың ауданы үлкен және қанша үлкен екенін анықта:

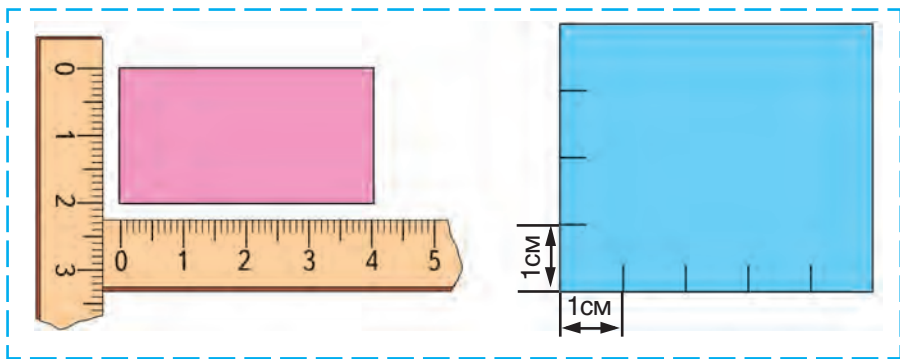

- 421.** Қай нүкте 5; 9; 11 координатасына ие?

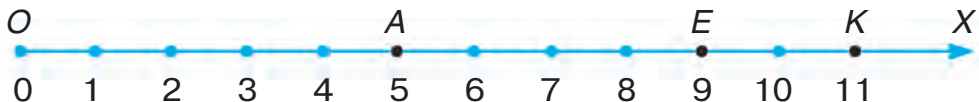

- 422.** Үш сағат бойы лотерея билеті сатылды. Бірінші сағатта 40, екінші сағатта бірінші сағаттағыға қарағанда 4-еу кем, үшінші

сағатта екінші сағаттағыға қарағанда 4 есе кем билет сатылды. Үшінші сағатта неше лотерея билеті сатылды?

<b>423.</b> $3\ 615 - 2\ 743$	$8\ 435 : 7$	$523\ 200 : 5$
 $872 \cdot 600$	$104\ 640 - 96\ 205$	$1\ 205 \cdot 3$

**424.** Кескіннің ауданын табуда палетка пайдаланылады. Ол квадрат сантиметрлерге бөлінген мөлдір пластинка.

Суретте палетка кескін үстіне қойылған. Кескіннің ауданын табу үшін алдымен кескінде неше толық квадрат сантиметрлер орналасқанын анықтаймыз. Олар 25. Кейін толық болмаған квадрат сантиметрлерді санаймыз. Олар 18. Оны 2-ге бөлеміз. Шамамен 9 толық квадрат шықты.

Демек, кескіннің ауданы төмендегіше болады:

$$25 + 9 = 34$$

Жауап: кескіннің ауданы  $34\text{ см}^2$ -ге тең.

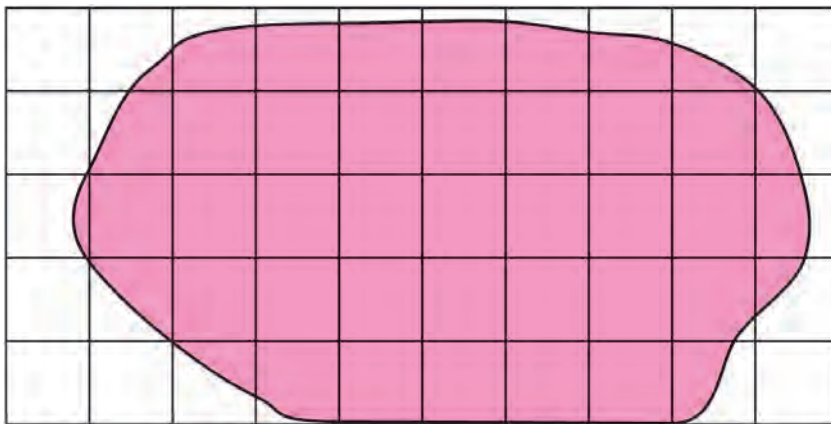



**425.** Палеткадан пайдаланып берілген кескіндердің ауданын есепте:

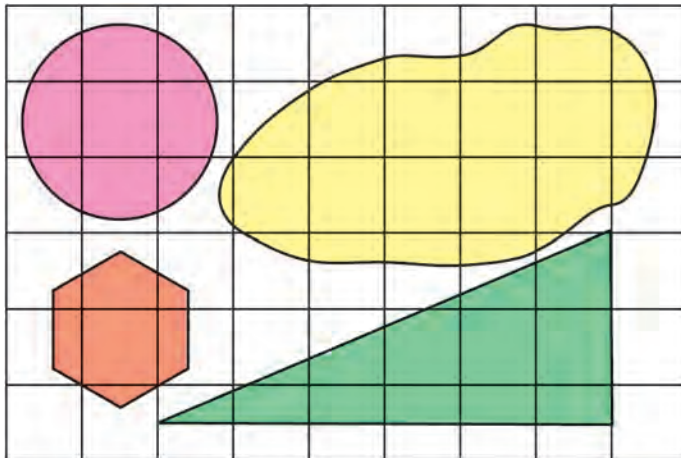

**426.** Суретте көрсетілген кескіндердің ауданын және периметрін тап:

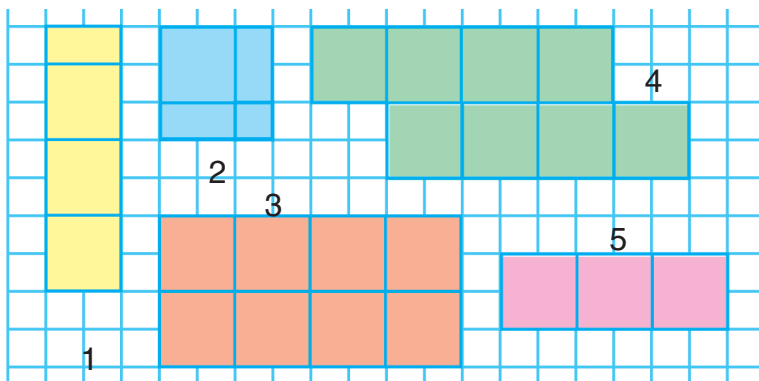

**427.** Екі қорапта 16 шырша ойыншықтары бар. Бірінші қорапша 350 сум, екінші қорапша 450 сум тұрады. Егер ойыншықтардың нарқы бірдей болса, әрбір қорапшада нешеуден ойыншық бар?

**428.**  $4\ 184 : 8 + 1\ 912 : 8$

$(665 - 665) \cdot 7 + 12 \cdot 10$

429.

Теңдеулерді шеш:

$$50 - 4 \cdot x = 14 \quad | \quad 87 : x = 58 - 55 \quad | \quad 200 - x \cdot 2 = 162$$

430.

$$24\,120 : 8 + 6\,095$$

$$4\,090 : 57$$



$$10\,980 : 9 - 999$$

$$7\,0203 : 9$$

431.



1) Екі велосипедші бір кезеңде бір-біріне қарап жолға шықты және кездесті. Олар кездескенге дейін жұмсаған уақыт туралы не деуге болады?

**Есіңде сақта!** Егер нәрселер бір кезеңде бір-біріне қарап жүре бастаса, олар кездескенге дейін бірдей уақыт әрекетте болады.

2) Бұхара және Науаи қалаларынан бір кезеңде бір-біріне қарап екі автобус жолға шықты және бір сағаттан кейін кездесті. Кездескенге дейін әрбір автобус неше сағат жолда болды?

432.

Велосипедші 5 сағатта 65 км, ал мотоциклші 4 сағатта 208 км қашықтықты басып өтті. Мотоциклшінің жылдамдығы велосипедшінің жылдамдығынан неше километр артық? Велосипедшінің жылдамдығы мотоциклшінің жылдамдығынан неше есе кем?

433.

Аудан өлшем бірліктерін еске түсір

$$1 \text{ см}^2 = 100 \text{ мм}^2$$

$$1 \text{ м}^2 = 100 \text{ дм}^2$$

$$1 \text{ дм}^2 = 100 \text{ см}^2$$

$$1 \text{ м}^2 = 10\,000 \text{ см}^2$$

$$1 \text{ дм}^2 = 10\,000 \text{ мм}^2$$

$$1 \text{ км}^2 = 1\,000\,000 \text{ м}^2$$

434.

«Торкөздерді» толтыр:

$$400 \text{ дм}^2 = \square \text{ м}^2$$

$$3\,000 \text{ см}^2 = \square \text{ дм}^2$$

$$700 \text{ см}^2 = \square \text{ дм}^2$$

$$9 \text{ м}^2 = \square \text{ дм}^2$$

**435.** 7 қорапта 42 түсті қалам бар. Осындай 9 қорапта неше түсті қалам бар?

**436.** Сәуледе  $A(25)$  және  $B(31)$  нүктелер арасында орналасқан нүктелердің координаталарын атап бер.

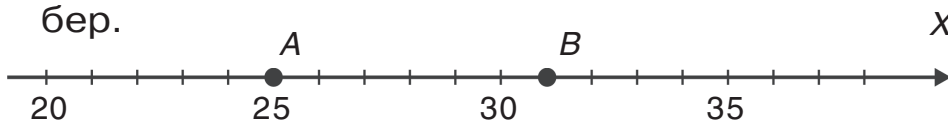

**437.** Егер ұшақ 540 км/сағат жылдамдықпен ұшса, ол 3 сағатта қанша қашықтықты басып өтеді?

**438.**  $39\ 072 : 4 : 3$



$30\ 960 : 9 - 2\ 891$

$350\ 647 - 36\ 008 \cdot 5$

$120\ 094 \cdot 7 - 609\ 304 : 4$

### Координата бұрышы

**439.** 1) Біз сендермен сандар сәулесінде нүктелердің координаталарын табуды білеміз.

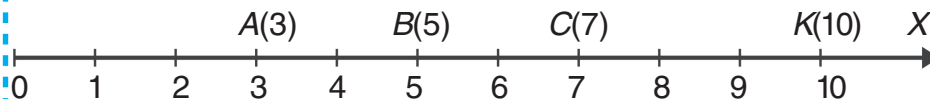

Сандар сәулесінде координаталарымен белгіленген нүктелерді атап бер.

2) «Ойлап тап» ойыны. Суретке қара. Қоян көрермендердің қайсысының арасында отырғанын көрсет. Қасқыр қай жануарлар арасында отыр? Қай жануар қояннан оң жақтағы орында, қай жануар қасқырдан сол жақтағы орында отыр? Маймыл мен арыстанның билеттерінде қандай цифрлар болады?

Бір нәрсенің орналасқан орнын анық айту үшін оның координаталар торындағы координаталары көрсетіледі.

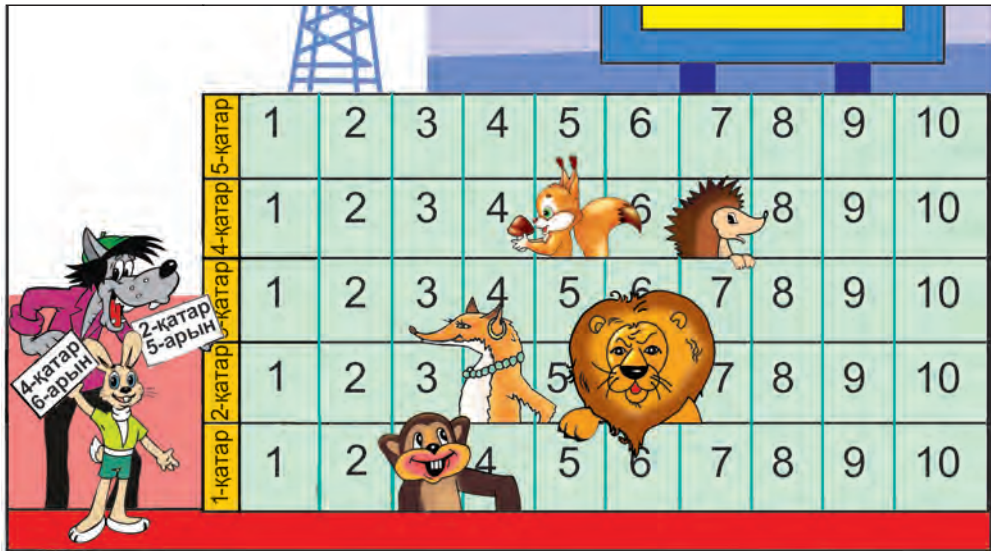

Координаталар торы төмендегідей сызылады.  $O$  нүктесі (координаталар басы) таңдалады және одан өзара перпендикуляр екі  $OX$  және  $OY$  санды сәулелер жүргізіледі. Бұл сәулелер **координата біліктері** деп аталады. Кез келген нүктенің орналасу орны екі координатамен анықталады: бірінші координата  $OX$  көлденең білік бойынша, екіншісі  $OY$  тік білік бойынша.

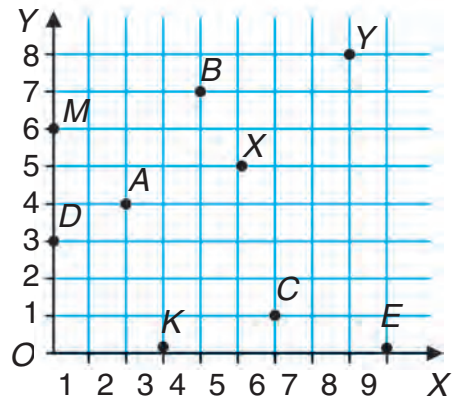
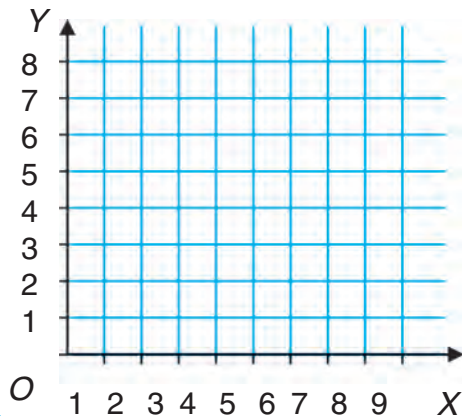

Мысалы,  $A$  нүктесінің бірінші координатасы 2, екінші координатасы 4. Бұл төмендегідей жазылады:  $A(2; 4)$ .  
 $K$  нүктесі  $(3; 0)$ ;  $M$  нүктесі  $(0; 6)$ ; ал координаталар басы  $O$  нүктесі  $(0; 0)$  координаталарға ие.

- 440.** 1) Екі қыстақтан бір кезеңде бір-біріне қарап екі жаяу жолға шықты және 3 сағаттан соң кездесті. Олардан бірі 3 км/сағат жылдамдықпен, екіншісі 4 км/сағат жылдамдықпен жүрді. Қыстақтар арасындағы қашықтық қанша?

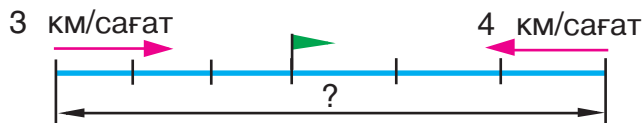

- 2) Аралық қашықтық 21 км болған екі қыстақтан бір кезеңде бір-біріне қарай екі жаяу шықты. Олардан бірі 3 км/сағат жылдамдықпен, екіншісі 4 км/сағат жылдамдықпен жүрді. Олар неше сағаттан кейін кездеседі?

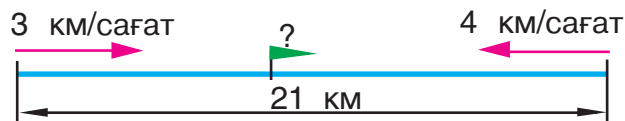

- 3) Арақашықтық 21 км болған екі қыстақтан бір кезеңде бір-біріне қарап екі жаяу жолға шықты және 3 сағаттан кейін кездесті. Олардан бірінің жылдамдығы 3 км/сағ. Екіншісінің жылдамдығын анықта.

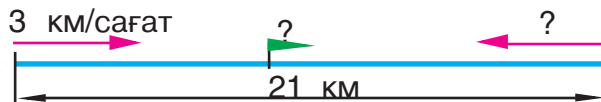

**441.** Қабырғалары 6 дм және 4 дм болған тік төртбұрыш және қабырғасы 5 дм болған квадраттың периметрі мен ауданын есепте. Бұл кескіндердің периметрлерін, содан соң ауданын салыстыр.



**442.**

$$20\,000 - 780 : 3 \cdot 9$$

$$3\text{ м } 20\text{ см} : 8\text{ см}$$

$$3 \cdot 32\,024 - 47\,989$$

$$14\text{ м } 7\text{ дм} : 7\text{ дм}$$

**443.** Кестені қарап шық:

Кестеде берілген мәліметтерден пайдаланып, төмендегі өрнектер нені көрсететінін түсіндір:

1 түйменің нарқы	40 сум	80 сум
Сатылу бағасы	2400 сум	1600 сум

$$1) 2\,400 : 40 \quad | \quad 3) 80 : 40 \quad | \quad 5) 2\,400 : 40 + 1\,600 : 80$$

$$2) 1\,600 : 80 \quad | \quad 4) 80 - 4 \quad | \quad 6) 2\,400 : 40 - 1\,600 : 80$$

**444.** Екі қаладан бір кезеңде бір-біріне қарап екі пойыз жолға шықты және 4 сағаттан кейін кездесті. Бірінші пойыздың жылдамдығы 50 км/сағат, екіншісінікі 70 км/сағат. Екі қала арасындағы қашықтықты тап.

Мәселені әр түрлі тәсілдермен шешіп көр, әрбір амалмен не табылғанын түсіндір.



Шешілуі:

1-тәсіл

$$1) 50 \cdot 4 = 200 \text{ (км)}$$

$$2) 70 \cdot 4 = 280 \text{ (км)}$$

$$3) 200 + 280 = 480 \text{ (км)}$$

Жауап: 480 км

2-тәсіл

$$1) 50 + 70 = 120 \text{ (км/сағат)}$$

$$2) 120 \cdot 4 = 480 \text{ (км)}$$

Жауап: 480 км

**445.** Арақашықтық 90 км болған екі қаладан бір мерзімде бір-біріне қарай екі велосипедші жолға шықты. Бір велосипедтің жылдамдығы 8 км/сағ. Екіншісінің жылдамдығы 10 км/сағ. Велосипедшілер неше сағаттан кейін кездеседі?

Шешу жоспары:

- 1) 1 сағатта велосипедшілер бір-біріне қанша арақашықтықта жақындасады?
- 2) Велосипедшілер неше сағаттан кейін кездеседі? Есептің шешімін тап.

**446.** Арақашықтық 44 км болған екі қыстақтан бір кезеңде бір-біріне қарай екі велосипедші жолға шықты және 2 сағаттан кейін кездесті. Олардан бірінің жылдамдығы 12 км/сағат. Екіншісінің жылдамдығын анықта. Мұндай есептеулерді орындап, нені біліп аласың:

1-тәсіл	2-тәсіл
1) $12 \cdot 2 = \square$	1) $44 : 2 = \square$
2) $44 - 24 = \square$	2) $22 - 12 = \square$
3) $20 : 2 = \square$	

**447.** Бөліндінің жазуында неше сан пайда болу керектігін алдын ала анықта және бөлуді орында:

$$\begin{array}{|l|l|l|l|}
 \hline
 2\ 895 : 3 & 52\ 184 : 8 & 165\ 578 : 7 & 180\ 052 : 2 \\
 \hline
 1\ 434 : 6 & 46\ 185 : 5 & 368\ 356 : 4 & 477\ 189 : 9 \\
 \hline
 \end{array}$$

**448.** Қалада 240 машинаға 2 таксомотор сарайы құрылды. Тағы осындай 3 сарай құрылып жатыр. Егер барлық сарайларда теңдей маши-

на болса, жаңа сарайларда неше машина орналастырылады?

**449.**  $14\ 042 : 7$      $6 \cdot (2\ 001 - 948 + 137)$      $6 \cdot 9 : 3$   
  $27\ 522 : 9$      $9\ 800 - (560 - 496) \cdot 8$      $8 \cdot 8 : 4$

**450.** 1) Қасқыр және қоян бір кезеңде бір нүктеден қарама-қарсы жақтарға жүгіріп кетті. Егер қасқырдың жылдамдығы 40 км/сағ, ал қоянның жылдамдығы 30 км/сағ болса, олар 1 сағатта бір-бірінен неше километр алыстайды?

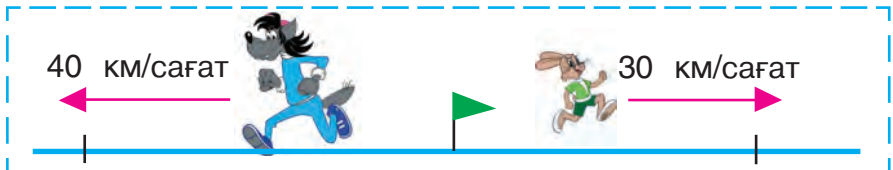

2) Бір қаладан бір кезеңде екі саяхатшы қарама-қарсы жаққа жолға шықты. Бірінші саяхатшы сағатына 5 км, екіншісі 4 км жылдамдықпен жүрді. 5 сағаттан кейін олар арасындағы қашықтық неше километрге тең болады?

Шешу жоспары:

- 1 сағаттан кейін саяхатшылар арасындағы қашықтық неше километр болады?
- 5 сағаттан кейін ше?

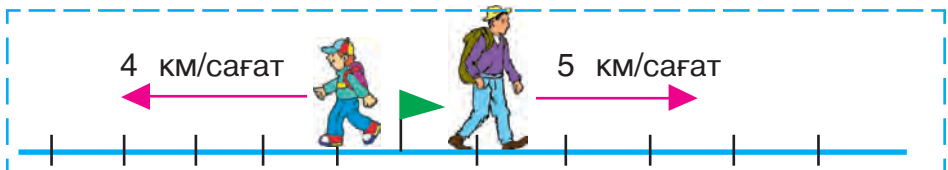

**451.** Станциядан екі электрпойыз бір мерзімде қарама-қарсы бағытта жолға шықты. Бірінші электрпойыздың жылдамдығы 80 км/сағат,



екіншісінікі одан 5 км/сағат кем. 3 сағаттан соң олардың арақашықтығы неше километр болады?

**452.**  $(48\ 096 : 8 + 204) \cdot 7$  |  $450\ 918 : (2 + 63 : 9)$

**453.** Теңдеулерді шеш:

$64 - 16 \cdot x = 32$  |  $x : 15 + 32 = 32$  |  $720 - x = 630$

$90 : x = 2 \cdot 9$  |  $14 \cdot x + 19 = 47$  |  $x : 12 = 8$

**454.**  $x \cdot 3 = 480 - 90$  |  $x : 2 - 480 = 0$  |  $150 : x = 3$

**455.** Кесте бойынша есеп құрастыр және оны шеш:

Жылдамдық	Уақыт	Қашықтық
45 км/сағат	Бір мерзімде	90 км
13 км/сағат		?

} ?

**456.** 1) Темір жол станциясынан бір мерзімде қарама-қарсы екі жүк пойыз жолға шықты. Егер бірінші пойыз 50 км/сағат және екінші пойыз 40 км/сағат жылдамдықпен әрекет жасаса, 3 сағаттан кейін олар арасындағы қашықтық қанша болады?

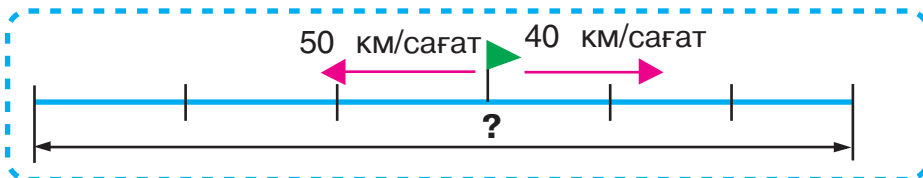

2) Темір жол станциясынан бір мерзімде қарама-қарсы екі жүк пойыз жолға шықты. Егер бірінші пойыз 50 км/сағат және екінші пойыз 40 км/сағат жылдамдықпен әрекет

етсе, неше сағаттан кейін олар арасындағы қашықтық 270 км болады?

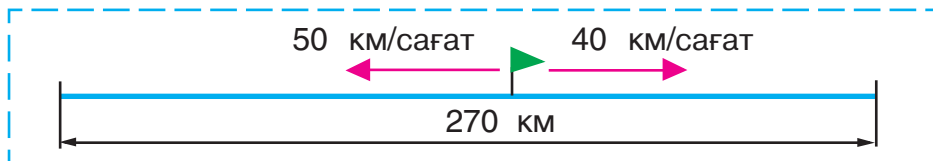

3) Темір жол станциясынан бір мерзімде қарама-қарсы бағытта екі жүк пойыз жолға шықты және 3 сағаттан кейін олар арасындағы қашықтық 270 км болды. Егер пойыздардан бірі 50 км/сағат жылдамдықпен әрекеттенсе, екінші пойыздың жылдамдығын тап.

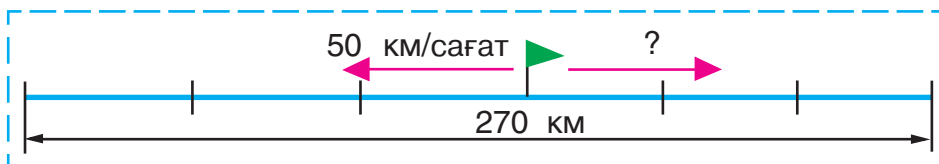

**457.** Үй екі бөлмелі, бөлмелерден бірінің биіктігі 5 м, ені 3 м, екіншісінікі 4 м және 3 м. Егер  $1\text{ м}^2$  еденге 100 г бояу жұмсалса, бұл екі бөлме еденін бояу үшін қанша бояу керек болады?

**458.**  $24\,708 \cdot 4 - 24\,708 : 4 \quad | \quad (24\,708 \cdot 4 - 24\,708) : 4$

**459.** Саяхатшылар 65 км/сағ. жылдамдықпен 2 сағат пойызда, кейін 40 км/сағ. жылдамдықпен 3 сағат автобуста жүрді. Сол уақыт арасында олар қанша арақашықтықты басып өткен?

**460.**



43 м 08 см =  см

8 мин 7 с =  с

3 сағат 30 мин =  мин

3 844 кг =  т  кг

784 мм =  см  мм

906 см =  дм  см

**461.** Бір мекеннен бір мерзімде қарсы бағытта екі жаяу жолға шықты. Біреуінің жылдамдығы 4 км/сағат, екіншісінікі 5 км/сағат. 2 сағаттан соң жаяулар аралығындағы қашықтық қанша болады?

$$4 \cdot 2 + 5 \cdot 2 \qquad (4 + 5) \cdot 2$$

Шешудің екі тәсілін түсіндір.

**462.** Тік төртбұрыш түріндегі бақтың ұзындығы 40 м, ені одан 10 м қысқа. Бақ алаңының үштен бір бөлігіне алма ағаштары, қалған бөлігіне басқа жеміс ағаштары егілген. Басқа жеміс ағаштары қанша алаңға егілген?

**463.** Қыстақтан қалаға қарай жаяу және онымен бір уақытта қаладан қыстаққа қарай велосипедші жолға шықты. Қыстақ пен қала арасындағы қашықтық 34 км. Жаяу мен велосипедші 2 сағаттан кейін кездесті. Жаяу 4 км/сағат жылдамдықпен жүрген болса, велосипедшінің жылдамдығын тап.

**464.** Тік төртбұрыштың ауданы және қабырғаларынан бірі белгілі болса, екінші қабырға қалай табылғанын түсіндір:

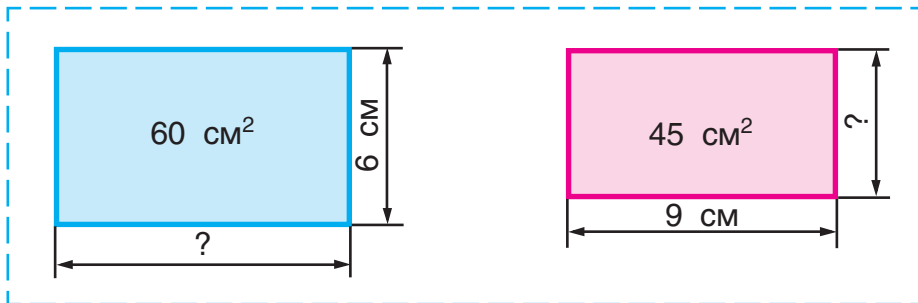

$$x \cdot 6 = 60$$

$$x = 60 : 6$$

$$x = 10$$

Жауабы: 10 см.

$$9 \cdot x = 45$$

$$x = 45 : 9$$

$$x = 5$$

Жауабы: 5 см.

**465.**

Екі бидай жинаушы комбайн 4 сағатта 448 т бидай орды. Бір осындай комбайн 5 сағатта неше тонна бидай орады?

**466.**

$$81\ 147 : 3$$

$$14\ 079 \cdot 8$$

$$19\ 251 : 9$$

$$245\ 351 - 245\ 351$$

$$308\ 479 + 56\ 814$$

$$24\ 906 + 28\ 408$$

$$597 : 597$$

$$0 : 6\ 349$$

$$7\ 184 \cdot 0$$



### Нөлдермен аяқталатын сандарға көбейту

**467.** Неше апельсин бар екенін анықтауды әр түрлі тәсілдерден пайдаланып түсіндіріп бер:

$$3 \cdot (4 \cdot 2) = 24$$

$$(3 \cdot 4) \cdot 2 = 24$$

$$(3 \cdot 2) \cdot 4 = 24$$

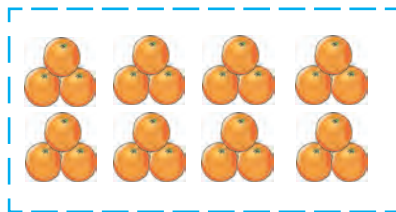

Санды көбейтіндіге көбейтуді әр түрлі тәсілдермен орындау мүмкін:

$$1) 7 \cdot (8 \cdot 5) = 7 \cdot 40 = 280$$

Көбейтіндіні есептеу және оны санға көбейту.

$$2) 7 \cdot (8 \cdot 5) = (7 \cdot 8) \cdot 5 = 56 \cdot 5 = 280$$

Санды бірінші көбейткішке көбейту және нәтижені екінші көбейткішке көбейту.

$$3) 7 \cdot (8 \cdot 5) = (7 \cdot 5) \cdot 8 = 35 \cdot 8 = 280$$

Санды екінші көбейткішке көбейту және нәтижені бірінші көбейткішке көбейту.

**468.** 1) Есепте:

$$6 \cdot (5 \cdot 4) = 6 \cdot 20 = \square$$

$$6 \cdot (5 \cdot 4) = (6 \cdot 5) \cdot 4 = \square$$

$$6 \cdot (5 \cdot 4) = (6 \cdot 4) \cdot 5 = \square$$

2) Есептерде неліктен бір түрлі нәтиже шыққанын түсіндір.

**469.** Нәтижені қолайлы тәсілмен есепте:

$$17 \cdot (10 \cdot 2)$$

$$25 \cdot (2 \cdot 4)$$

$$14 \cdot (3 \cdot 5)$$

**470.** Өрнектерді белгі және ишаралар көмегімен жаз және олардың мәнін тап:

1) 7 км 308 м және 9 сандарының бөліндісін 2-ге бөлу;

2) 8 кг 480 г және 8 сандарының бөліндісін 3-ке көбейт.

$$\text{Үлгі: } (3\,544\text{ м } 66\text{ см} : 7) : 2 = 253\text{ м } 19\text{ см}$$

$$3\,544\text{ м } 66\text{ см} = 354\,466\text{ см}$$

$$\begin{array}{r} \underline{354\,466} \quad | \quad 7 \\ \underline{35} \quad \quad \quad | \quad 50\,638 \\ \underline{-44} \quad \quad \quad | \\ \underline{42} \quad \quad \quad | \\ \underline{-26} \quad \quad \quad | \\ \underline{21} \quad \quad \quad | \\ \underline{-56} \quad \quad \quad | \\ \underline{56} \quad \quad \quad | \\ \underline{0} \quad \quad \quad | \end{array}$$

$$\begin{array}{r} \underline{50\,638} \quad | \quad 2 \\ \underline{4} \quad \quad \quad | \quad 25\,319 \\ \underline{-10} \quad \quad \quad | \\ \underline{10} \quad \quad \quad | \\ \underline{-6} \quad \quad \quad | \\ \underline{6} \quad \quad \quad | \\ \underline{-3} \quad \quad \quad | \\ \underline{2} \quad \quad \quad | \\ \underline{-18} \quad \quad \quad | \\ \underline{18} \quad \quad \quad | \\ \underline{0} \quad \quad \quad | \end{array}$$

$$25\,319\text{ см} = 253\text{ м } 19\text{ см}$$



**471.** Сүтші әйел әрбірінде 3 литрден 3 банка сүт сатты. Егер 1 литр сүт 700 сум тұрса, банкалардағы барлық сүт неше сум тұрады?

**472.**  $243\ 600 : 7$                        $1804 \cdot 2 \cdot 10 + 8\ 631$   
  $114\ 300 : 6$                        $320 \cdot 4 \cdot 100 - 29\ 075$

**473.** Есептеу тәсілін түсіндір:  
 $19 \cdot 40 = 19 \cdot (4 \cdot 10) = (19 \cdot 4) \cdot 10 = 76 \cdot 10 = 760$   
 $24 \cdot 15 = 24 \cdot (5 \cdot 3) = (24 \cdot 5) \cdot 3 = 120 \cdot 3 = 360$   
 $24 \cdot 15 = 24 \cdot (5 + 10) = 24 \cdot 5 + 24 \cdot 10 = 120 + 240 = 360$

**474.** Шешуді аяқта және есептеу тәсілдерін салыстыр:  
 $14 \cdot 50 = 14 \cdot (5 \cdot 10) = \square$      $16 \cdot 18 = 16 \cdot (10 + 8) = \square$   
 $14 \cdot 12 = 14 \cdot (10 + 2) = \square$      $16 \cdot 80 = 16 \cdot (8 \cdot 10) = \square$

**475.** 473-жаттығудағы есептеу тәсілдерінен пайдаланып төмендегі есептерді шеш:  
 $12 \cdot 20$     |     $12 \cdot 15$     |     $14 \cdot 60$     |     $14 \cdot 17$

**476.** Бір алманың салмағы 100 г, ол екінші алманың салмағынан 2 есе кем. Екі алманың салмағын тап.

**477.** Есепте:  
 $75\ \text{м}\ 24\ \text{см} : 9$                        $6\ \text{сум} : 5\ \text{тиын}$   
 $6\ \text{кг}\ 375\ \text{г} : 5$                        $70\ \text{дм} : 2\ \text{см}$



**478.** 127 432 және 93 599 сандарының қосындысын және айырмасын тап.

**479.** «Шеңбер» есептерді шеш:  
 $605 + 29\ 897$                        $30\ 502 - 13\ 478$   
  $5\ 445 : 9$                        $17\ 024 \cdot 6$   
 $34\ 048 - 28\ 603$                        $102\ 144 : 3$

## Графиктер

**480.** Әр жылы Қасқырдың туылған күнінде Қоян оның бойын сантиметрлерде өлшеп, белгілеп қояды.

Қасқыр бойының өсу графигі

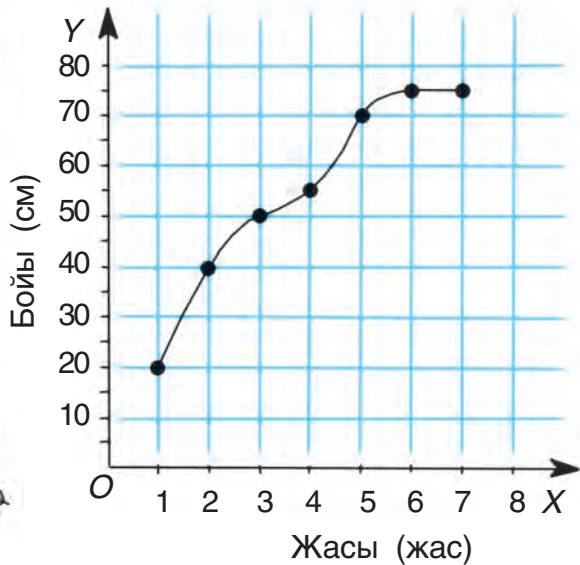
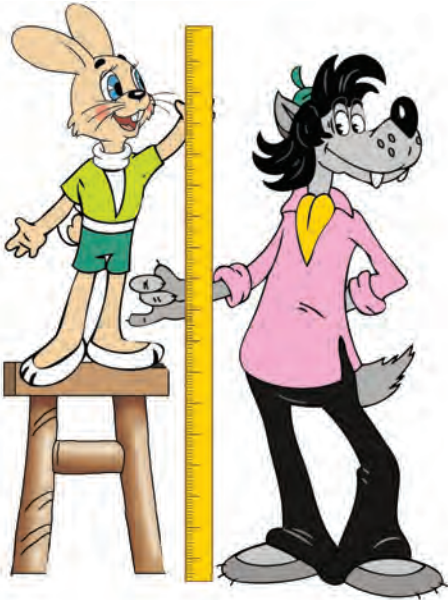

Қасқырдың бойының өсу графигін көріп ал да, сұрақтарға жауап бер.

Неліктен нүктелер бір-бірімен тегіс қисық сызықтар көмегімен ұштастырылған?

Қасқыр 1 жас болғанында оның бойы қандай болған? 3 жаста ше? 4 жаста ше? 6 жаста ше?

Ақырғы бір жылда Қасқырдың бойы өсті ме? Қасқырдың бойы 40 см болғанда ол неше жаста еді? 50 см болғанда ше? 70 см болғанда ше? 75 см болғанда ше?

Қасқыр:

а) 1 жастан 3 жасқа дейін;

ә) 3 жастан 7 жасқа дейін неше сантиметр өскен?

**481.** Қапта 48 кг сәбіз бар еді. 4 күн әр кез бірдей сәбіз алынған соң қапта 32 кг сәбіз қалды. Әр күні қаптан неше килограмнан сәбіз алынған?

**482.**  $37\,009 - 1\,108 \cdot 8 + 4\,508$                       2 т : 8 кг

**483.** Төбелерінен бірі А нүкте болған көпбұрыштарды тап.

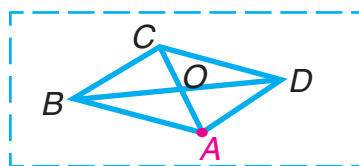

**484.** Теңдеулерді шеш:

$$654 + x = 810$$

$$35 \cdot x = 0$$

$$720 - x = 426$$

$$x : 27 = 0$$

**485.**  $3\,725 : 5$        $61\,376 : 8$        $108\,120 : 4$

**486.** Геологтар 144 км жол жүрді. Олар бастапқыда 60 км/сағат жылдамдықта 2 сағат машинада, кейін қалған жолды 8 км/сағат жылдамдықта атпен жүрді. Олар қанша уақыт атпен жүрген?



**487.** Көбейту тәсілін түсіндір:

$$425 \cdot 40 = 425 \cdot (4 \cdot 10) = 425 \cdot 4 \cdot 10 = 17\,000$$

$$547 \cdot 800 = 547 \cdot (8 \cdot 100) = 547 \cdot 8 \cdot 100 = 437\,600$$



Шешуді төмендегіше жазуға болады:

$\begin{array}{r} \times 425 \\ \hline 17000 \end{array}$	$\begin{array}{r} \times 547 \\ \hline 437600 \end{array}$
---	--

**488.** Түсіндіре отырып шеш:

$526 \cdot 50$	$659 \cdot 70$	$3\,042 \cdot 200$	$2\,307 \cdot 400$
$384 \cdot 30$	$291 \cdot 90$	$2\,709 \cdot 300$	$4\,122 \cdot 200$

**489.** Кітапханаға жаңа кітаптар әкелінді. Кітапхана-нашы 3 сөреге 45-тен кітап қойғаннан кейін тағы 80 кітап қалды. Кітапханаға неше кітап әкелінді?

**490.** Теңдеулерді шеш:

$$x : 50 = 81 - 9 \quad | \quad 2 \cdot x + 356 = 900 \quad | \quad x - 206 = 100 + 45$$



$605 \cdot 30$	$7\,043 \cdot 70$	$806 \cdot 200$	$1\,487 \cdot 40$
$328 \cdot 90$	$694 \cdot 600$	$456 \cdot 500$	$6\,391 \cdot 20$

**492.** Ауданы  $56 \text{ см}^2$  және бір қабырғасының ұзындығы 8 см тік төртбұрыш сыз.



**493.** Дүкенде 360 м мата бар. Бірінші күні матаның төрттен бір бөлігі, екінші күні қалған матаның бестен бір бөлігі сатылды. Екінші күні матаның неше метрі сатылды?

Шешу жоспары

- 1) Бірінші күні неше метр мата сатылды?
- 2) Неше метр қалды?
- 3) Екінші күні неше метр мата сатылды?

**494.** Тік төртбұрыш кескініндегі бақтың ұзындығы 20 м, ені 10 м. Бақ алаңының жартысына

алмұрт ағашы егілген. Алмұрт ағаштары егілген алаңның ауданын анықта.

**495.** Теңдеулерді шеш:

$$54 \cdot x + 96 = 204$$

$$780 : (x - 7) = 78$$

$$\text{Үлгі: } (139 - x) : 8 = 14$$

Тексеру:

$$139 - x = 14 \cdot 8$$

$$(139 - 27) : 8 = 14$$

$$139 - x = 112$$

$$112 : 8 = 14$$

$$x = 139 - 112$$

$$14 = 14$$

$$x = 27$$

**496.** Қасқыр мен Қоян жүгіру бойынша жарыс өткізді. Қасқыр мен Қоянның әрекеттену графигін қара және сұрақтарға жауап бер.

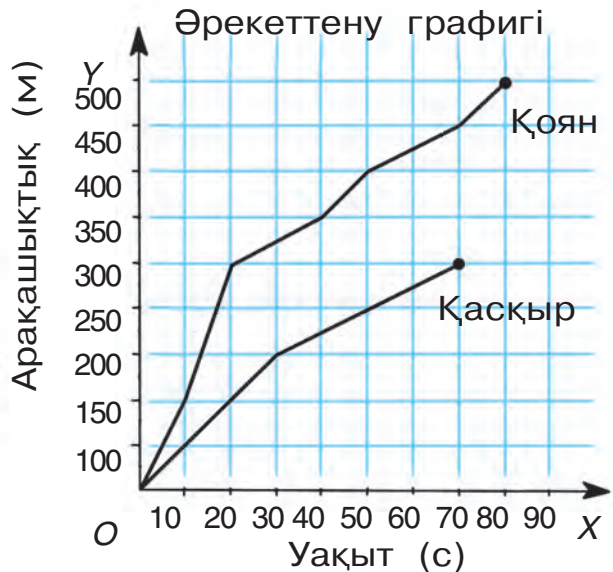

Қасқыр мен Қоян қандай арақашықтықты жүгіріп өтуі керек еді?

Олардан қайсысы мәреге жетіп келді?



**500.** Түсіндіре отырып шеш:

$4\ 800 \cdot 40$

$1\ 840 \cdot 30$

$2\ 040 \cdot 400$

**501.** Ауызша есепте, тек жауабын жаз:

$400 \cdot 30$

$250 \cdot 200$

$400 \cdot 600$

$7\ 000 \cdot 40$

$90 \cdot 200$

$60 \cdot 900$

$300 \cdot 700$

$50 \cdot 2\ 000$

**502.** Кинотеатр үлкен залының әрқайсысында 28 орындықтан 30 қатар, кіші залының әрқайсысында 18 орындықтан 20 қатар бар. Кинотеатрдың екі залында жалпы неше орындық бар?

**503.**  $6\ 845 + 34 \cdot (91 - 89)$

$10\ 332 : 4 + 36\ 846 : 9$

**504.** Теңдеулерді шеш:

$760 - x = 312$

$x : 10 = 230$

$x \cdot 10 = 450$

$670 : x = 670$

**505.** Шеш және нәтижені тексер:

$56\ 792 + 42\ 009$

$80\ 014 - 72\ 935$



### Диаграммалар. Кестелер

**506.** Қасқыр мен Қоян өз мектебіндегі төртінші сынып оқушыларының қызығулары туралы мәліметтер жинады. Олар нәтижелерді кестеге жазып Аюға берді.



Қызығуы	Сынып	
	4 <sup>a</sup>	4 <sup>b</sup>
Спорт	15	10
Музыка	5	5
Сурет	10	—
Театр	15	25
Би	5	20
Оқу	25	5

Аю нәтижелерді төмендегіше өрнектеді.

*Диаграмма*

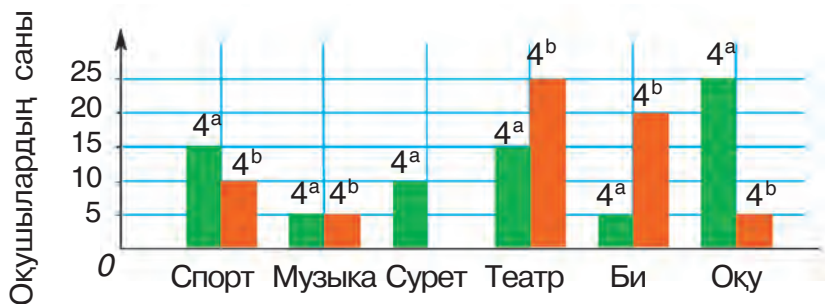

*Қызығулар*

Не үшін аю диаграммадан пайдалануға шешім қабылдады? Диаграмманы қарап шық және сұрақтарға жауап бер.

Қай сынып оқушылары театрға көбірек қызығады? Спортқа ше? Оқуға ше? Биге ше?

Қай сыныпта бірде-бір оқушы сурет сызуға қызықпайды? Әрбір сыныпта неше оқушы музыкаға қызығады?

Газет, журнал, анықтама, энциклопедияларда әр түрлі мәліметтерді көрнекті көрсету үшін **кестелер, диаграммалар, графиктер** пайдаланылады. Олар мәліметтерді қысқа және көрнекі жеткізуге жәрдем береді.

**507.** Велосипедші түске дейін 3 сағат, түстен кейін 2 сағат жүрді. Ол түске дейін 42 км жүрді. Велосипедші түстен кейін жылдамдығын 2 км арттырса, ол жалпы неше километр жүреді?

**508.**  $13\ 048 : 4 \cdot 2 - 756 - 2\ 875$  |  $46\ 949 : 7$

**509.** 1)  $C$  бұрышын өз ішіне қамтыған барлық үшбұрыштарды жаз.  
2)  $BCD$  және  $BKD$  үшбұрыштарға ортақ болған қабырғаны жаз.

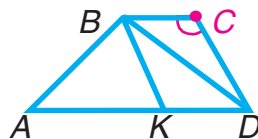

**510.** Тігін фабрикасында 3 күн күніне 112-ден, кейінгі 5 күн күніне 126-дан көйлек тігілді. Жалпы неше көйлек тігілді?

**511.** Есептерді шеш, шешудің дұрыстығын көбейтумен тексер:

$14\ 812 : 4$   $351\ 540 : 7$

**512.** Түсіндіре отырып шеш:

$809 \cdot 60$   $826 \cdot 400$   $410 \cdot 200$

**513.**  $408 \cdot 300$  |  $1\ 752 \cdot 30$  |  $49\ 700 : 7$  |  $581 \cdot 200 : 7$

**514.** Квадрат сантиметрлермен өрнекте:

$3\ \text{дм}^2$   $4\ \text{м}^2$   $900\ \text{мм}^2$

**515.**  $(53 + 28) \cdot (24 - 19)$   $8\ 115 : 5 - 1\ 806 : 3$

**516.** Екі бірдей автобуста 56 орындық бар. Осындай 5 автобуста неше орындық бар?

**517.**

Дүкенге телевизорлар, магнитофондар және компьютерлер әкелінді. Олардың жалпы саны 296. Солардан 78-і магнитофон, ал компьютерлер магнитофондардан 2 есе көп, қалғандары телевизорлар. Дүкенге неше телевизор әкелінген?

**518.**

$286 \cdot 300$  |  $63 \cdot 500 : 3$  |  $954 \cdot 40$  |  $21\,420 : 9$



**519.**

Мәселелерді шеш, олардың шарттарын және шешуін салыстыр.

1) Дүкенде бір күнде 8 банка шие тосабы және осындай 10 банка алма тосабы сатылды, мұнда алма тосабы шие тосабына қарағанда 4 кг артық сатылды. Бір күнде әр тосаптан неше килограмм сатылған?

2) Дүкенде бір күнде 16 кг шие тосабы және 20 кг алма тосабы сатылды, мұнда алма тосабы шие тосабына қарағанда 2 банка артық сатылды. Егер банкалар біркелкі болса, әр тосаптан неше банка сатылған?

**520.**

Бір жүйектен 3 қап картоп, екінші жүйектен сол секілді 4 қап картоп алынды. Барлық картоптың ауырлығы 315 кг. Әр жүйектен неше килограмнан картоп алынған?

**521.**

$9\,583 : 7$  |  $20\,364 : 3$  |  $100\,040 - 3\,805 \cdot 8$

**522.**

Велосипедші 3 сағат жол жүрді, тағы 48 км жол жүру керек. Егер барлық жол 84 км болса, ол қандай жылдамдықпен жүрген?



$$523. \quad 204\,012 : 6 \quad | \quad 7 \cdot 27\,004 \quad | \quad 361\,809 : 3 \quad | \quad 9 \cdot 12\,030$$

524. Теңдеулердің дұрыстығын түсіндір:

$$6 \cdot 8 \cdot 5 = 5 \cdot 6 \cdot 8$$

$$7 \cdot 9 \cdot 4 = 7 \cdot (9 \cdot 4)$$

$$35 \cdot 4 \cdot 10 \cdot 3 = 35 \cdot 10 \cdot 4 \cdot 3$$

$$6 \cdot 2 \cdot 9 \cdot 5 = (6 \cdot 9) \cdot (2 \cdot 5)$$



**Есіңде сақта!** Көбейткіштердің орнын әр түрлі тәсілдермен алмастыру және топтастыру мүмкін.

$$\text{Мәселен: } 7 \cdot 2 \cdot 500 \cdot 9 = (7 \cdot 9) \cdot (500 \cdot 2)$$

525. Көбейтінді қандай есептелгенін түсіндір:

$$50 \cdot 49 \cdot 2 = 49 \cdot 50 \cdot 2 = 49 \cdot 100 = 4\,900$$

$$7 \cdot 25 \cdot 8 \cdot 4 = (7 \cdot 8) \cdot (25 \cdot 4) = 56 \cdot 100 = 5\,600$$

526. Қолайлы тәсілмен есепте:

$$9 \cdot 25 \cdot 7 \cdot 4 \quad | \quad 16 \cdot 7 \cdot 10 \cdot 5 \quad | \quad 45 \cdot 4 \cdot 2 \cdot 5 \quad | \quad 25 \cdot 8 \cdot 9 \cdot 4$$

527. 4 біркелкі орам ақ жіп және 6 осындай көк түсті жіп бірдей нарықта сатып алынды. Барлық жіпке 9 600 сум төленді. Бір орам жіп неше сум тұрады? Барлық ақ жіп неше сум тұрады? Барлық көк түсті жіп неше сум тұрады?



528. Егер  $a = 6\,412$  және  $b = 4$  болса,  $a \cdot b$  және  $a : b$  өрнектердің мәнін тап.

529. Амалдарды орында:

$$35\,532 : 9 \cdot 4 + 15\,618 \cdot 3$$

$$(294\,883 - 49\,295 - 294) : 7$$

$$60\,001 - 13\,284 : 9$$

$$21\,476 : 7$$

$$16\,272 : 8$$

$$24\,348 : 6$$





**530.** Екі қаладан бір-біріне қарап бір мезгілде екі велосипедші жолға шықты. Кездескенше біріншісі 24 км, ал екіншісі 2 есе көп қашықтықты басып өтті. Төмендегі өрнектер нені білдіреді?

1)  $24 \cdot 2$  | 2)  $24 \cdot 2 + 24$  | 3)  $24 \cdot 2 - 24$

**531.** Бір дүкенге 18 жәшік, екіншісіне сонша 15 жәшік көкөніс әкелінді. Екінші дүкенге біріншісіне қарағанда 24 кг кем көкөніс әкелінді. Әр дүкенге неше килограмнан көкөніс әкелінген?

**532.** Ферғана және Қоқан қалаларының арақашықтығы 170 км. Бұл қалалардан бір-біріне қарап бір мерзімде екі мотоциклші жолға шықты. Бірінші мотоциклші бүкіл жолдың оннан бір бөлігін, екіншісі бестен бір бөлігін басып өтті. Бұл кезде олар кездесе ме? Егер кездеспесе, олар сол кезде бір-бірінен қандай қашықтықта болған?

**533.**  $36\ 016 : 2 + 50\ 045 : 5$  |  $8\ 016 : 8 - 816 : 8$   
 $1\ 327 \cdot 4 + 1\ 027 \cdot 6$  |  $407 \cdot 5 - 9\ 018 : 9$

**534.** Егер  $a = 884$  болса,  $(a \cdot 9 - a : 2) \cdot 3$  өрнектердің мәнін тап.

**535.**  $1\ 307 \cdot 2$  |  $37\ 206 : 3$  |  $6\ 010 \cdot 8$  |  $2\ 418 : 6$   
 $20\ 418 \cdot 3$  |  $672 : 3$  |  $6\ 408 : 2$  |  $6\ 008 \cdot 3$

**536.** Есепті шеш және нәтижені тексер:

  $256\ 008 + 300\ 174$  |  $90\ 021 - 44\ 536$

## Нөлдермен аяқталатын сандарға бөлу

- 537.** 12 қоянды әр түрлі тәсілдермен тең топтарға қалай бөлу мүмкіндігін түсіндір: Енді 12 санын 3 және 2 сандарының көбейтіндісіне бөлудің әр түрлі тәсілдерін түсіндір

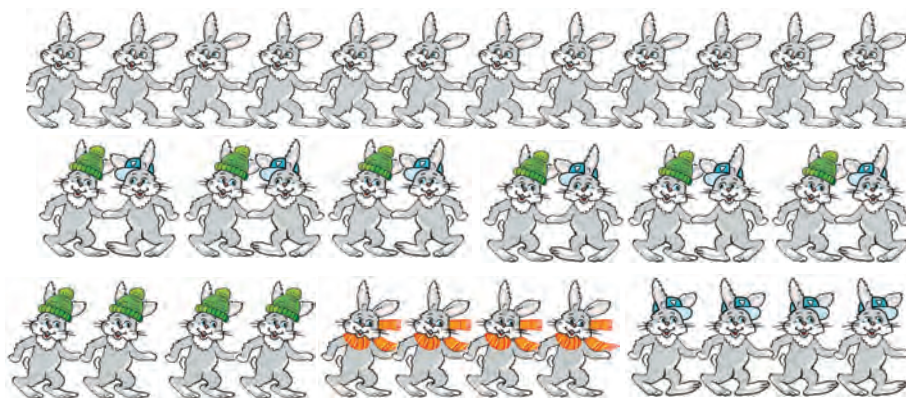

1)  $12 : (3 \cdot 2) = 12 : 6 = 2$

Көбейтінді есептеледі және сан сол көбейтіндіге бөлінеді.

2)  $12 : (3 \cdot 2) = (12 : 2) : 3 = 6 : 3 = 2$

12 саны екінші көбейткішке бөлінеді және нәтиже бірінші көбейткішке бөлінеді.

3)  $12 : (3 \cdot 2) = (12 : 3) : 2 = 4 : 2 = 2$

12 саны бірінші көбейткішке бөлінеді және нәтиже екінші көбейткішке бөлінеді.

- 538.** Есепте:

$30 : (3 \cdot 5) = 30 : 15 = \square$

$28 : (7 \cdot 2) = 28 : 14 = \square$

$30 : (3 \cdot 5) = (30 : 3) : 5 = \square$

$28 : (7 \cdot 2) = (28 : 7) : 2 = \square$

$30 : (3 \cdot 5) = (30 : 5) : 3 = \square$

$28 : (7 \cdot 2) = (28 : 2) : 7 = \square$

Неліктен әрбір бағанда бір түрлі нәтижелер шыққанын түсіндір.

**539.** Нәтижені қолайлы тәсілмен есепте:

$$\begin{array}{|l|l|l|} \hline 80 : (5 \cdot 4) & 140 : (4 \cdot 7) & 360 : (10 \cdot 2) \\ \hline 90 : (6 \cdot 3) & 270 : (9 \cdot 6) & 7\,200 : (100 \cdot 9) \\ \hline \end{array}$$

**540.** Саяхатшылар 90 км жол басуды болжамдаған еді. Бір күн жолда болған соң олар тағы бірінші күн өткен жолдардың жарымындай жолдан өту керектігін байқады. Саяхатшылар тағы неше километр жол басу керек?

 **541.** Кітапта 100 бет бар. Қыз бала бірінші күн оның 75 бетін, ал екінші күні бірінші күні оқығанның бестен бір бөлігін оқыды. Қыз кітаптың тағы неше бетін оқу керек?

 **542.**

$$\begin{array}{|l|l|l|} \hline 620 \cdot 400 & 50\,050 - 8\,000 & 490 \cdot 40 : 8 \\ \hline 780 \cdot 90 & 3\,600 \cdot 30 & 20\,881 : 7 \\ \hline \end{array}$$

**543.** Бөлу қалай орындалғанын түсіндір:

$$240 : 60 = 240 : (10 \cdot 6) = 240 : 10 : 6 = 4$$

$$640 : 16 = 640 : (8 \cdot 2) = 640 : 8 : 2 = 40$$

$$5\,600 : 700 = 5\,600 : (100 \cdot 7) = 5\,600 : 100 : 7 = 8$$

**544.** Шешуін ауызша түсіндір:

$$800 : 40 \quad | \quad 2\,400 : 30 \quad | \quad 4\,200 : 600$$

**545.**

$$\begin{array}{|l|l|l|l|} \hline 280 : 70 & 540 : 36 & 300 : 15 & 1\,400 : 700 \\ \hline 720 : 904 & 490 : 70 & 720 : 45 & 6\,300 : 900 \\ \hline \end{array}$$

**546.** Шеберханада 1 971 м мата бар. Оның 1095 метрі әйелдер костюмін тігу үшін жұмсалды. Балалар костюмдеріне әйелдер костюмдеріне жұмсалғанның бестен бір бөлігі жұмсалды. Қанша мата қалған?

**547.**

Тігінші бірінші күні 3 бір түрлі жастық тысын, ал екінші күні 4 сонша жастық тысын тікті. Ол жалпы 14 м мата жұмсады. Тігінші бірінші күні неше метр мата жұмсаған?

**548.**

$$2\,340 \cdot 80 - 164\,840$$

$$16\,130 : 10 \cdot 9$$

$$2\,943 + 205\,480 : 8$$

$$5\,600 : 700 \cdot 4$$

**549.**

Қалдықпен бөлудің орындалуын қарап шық:

$$1) \underline{274 : 10}$$

$$274 : 10 = 27 \text{ (қалд. 4).}$$

$$2) \underline{457 : 100}$$

$$457 : 100 = 4 \text{ (қалд. 57).}$$

Түсіндіру:

274 саны 10-ға қалдықсыз бөлінбейді. 270-ті 10-ға бөлсек, бөлінді 27, қалдық 4 болады.

457 саны 100-ге қалдықсыз бөлінбейді. 400-ді 100-ге бөлсек, бөлінді 4, қалдық 57 болады.

Тексеру:

$$27 \cdot 10 + 4 = 274$$

$$4 \cdot 100 + 57 = 457$$

**550.** Бөлінді және қалдықты тап. Тексер:

$$386 : 10$$

$$6\,247 : 100$$

$$72\,835 : 1\,000$$

$$1\,254 : 10$$

$$53\,913 : 100$$

$$263\,924 : 1\,000$$

Әрбір бөлінгіште, бөліндіде болатын сандардың астына біреуден, қалдықта болатын сандардың астына екеуден сызық сыз. Не байқадың?

**551.** 5 бірдей канистрде 90 л бензин бар еді. Бір автокөлікке 54 л бензин, екіншісіне 36 л бензин құйды. Бірінші автокөлікке неше канистр бензин құйылды? Екіншісіне ше?

**552.**  $x : 20 = 180 : 9$  |  $100 + x \cdot 20 = 240$  |  $60 + 360 : x = 100$

**553.** Егер  $a = 300$  болса,  $160 \cdot a - a \cdot 8$ , өрнектердің мәнін тап.

**554.** 6 қойдан бір жылда 36 кг жүн алынады. 24 кг жүн неше қойдан алынады?

**555.**  $(827 + 453) \cdot 70$   $10\ 297 : (403 - 396)$

$580 \cdot (356 + 244)$   $425 \cdot 2 \cdot 600$

$(50\ 103 - 35\ 073) : 9$   $50 \cdot 76 \cdot 2 \cdot 10$



**556.** Екі орам жүн жіптен 3 қалпақша тоқуға болады. 8 орам сондай жіптен неше қалпақша тоқу мүмкін?

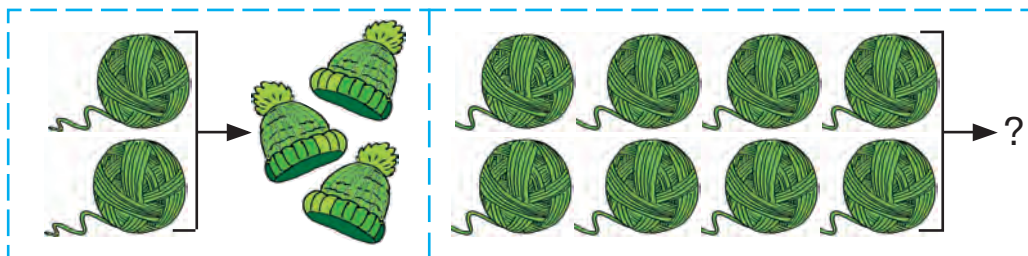

Түсіндіру: әр екі орам жүннен 3 қалпақша шығуы белгілі. Егер біз 8 орамда 2-еулік орамнан нешеу бар екенін білсек, мәселені шеше аламыз. Бірінші сұрақты былайша өрнектеу мүмкін: 8 орамда 2 орамнан нешеу бар?

Есептің шешуін аяқта.

**557.** 1) 10 литр сүттен 2 кг қаймақ алынады. 50 литр сүттен неше килограмм қаймақ алынады?

2) 100 кг ұннан 135 кг-нан пісіріледі. 500 кг ұннан неше килограммнан пісіріледі?

**558.** Наубайханаға түске дейін 4 200 кг және түстен кейін 2 800 кг ұн әкелінді. Барлық ұн 100 қап болды. Наубайханаға түске дейін неше қап және түстен кейін неше қап ұн әкелінген?

**559.** Қалдықпен бөлуді орында және тексер:  
 $2\,783 : 10$        $48\,509 : 100$        $317\,461 : 1\,000$

**560.**

Теңдеулер құрып шеш:

- 1) белгісіз саннан 380 саны азайтылғанда 70 шығады;
- 2) белгісіз санды 60-қа көбейткенде 540 шығады;
- 3) белгісіз санды 10-ға бөлгенде 700 шығады.

**561.**  $38\,412 : 6$      $840\,192 : 6$      $709 \cdot 6 - 13\,200 : 100$   
 $24\,056 : 8$      $751\,410 : 9$      $53\,060 : 10 + 478 \cdot 2$

**562.** 1) Шешуін түсіндір және нәтижені есепте:

$$540 : 90 = 540 : (9 \cdot 10) = 540 : 10 : 9 = \square$$

$$7\,200 : 800 = 7\,200 : (8 \cdot 100) = 7\,200 : 100 : 8 = \square$$

2) Қалдықпен бөлуді былайша орындау мүмкін:

4	1	8	6	0	2	5	1	0	6	0	0
3	6	0	6	2	4	0	0	4			
5	8	1	1	0							

Түсіндіру:

418-ді 60-қа бөлу керек.

**Бөлеміз:** 418-ді алдын 10-ға, кейін шыққан санды (41-ді) 6-ға бөлеміз. 6 шығады.

**Көбейтеміз:** 6-ны 60-қа. 360 шығады.

**Азайтамыз:** 360-ты 418-ден. Қалған 58 – қалдық.

**Қалдықты бөлгішпен салыстырамыз:** 58 кіші 60-тан.

Демек, бөлу дұрыс орындалған.

**Жауабын оқимыз:** бөлінді 6, қалдық 58.

Тексеру:  $58 < 60$ ,  $6 \cdot 60 + 58 = 418$ .

**563.** 2 510-ды 600-ге қалай бөлгеніңді жазып түсіндір.

**564.** Қалдықпен бөлуді орында:

157 : 30 | 174 : 50 | 670 : 300 | 1 900 : 600

**565.** «Нексия» автокөлігі 100 км жолға 8 л бензин жұмсайды. Ол 400 км жолға қанша бензин жұмсайды?

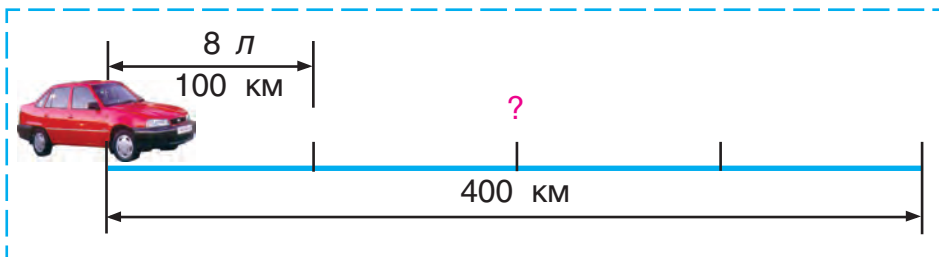

**566.** Оқушылардың екі тобы 8 себет сәбіз терді. Бірінші топ 39 кг, екінші топ 65 кг сәбіз терді. Әрбір топ неше себет сәбіз терді?

**567.**  $167\,004 + 320 \cdot 3 : 4$                        $7\,720 : 8 \cdot 30$   
 $910\,000 - 548 \cdot 2 : 8$                        $2\,682 : 9 \cdot 60$



568. 1)  $5520 : 80$  бөлу қалай орындалғанын қарап шық:

$\begin{array}{r} 5520 \overline{)80} \\ - 480 \phantom{00} \\ \hline 720 \phantom{00} \\ - 720 \phantom{00} \\ \hline 0 \phantom{00} \end{array}$	$\begin{array}{r} 14160 \overline{)40} \\ - 120 \phantom{00} \\ \hline 216 \phantom{00} \\ - 200 \phantom{00} \\ \hline 160 \phantom{00} \\ - 160 \phantom{00} \\ \hline 0 \phantom{00} \end{array}$
--	--

Түсіндіру:  $5520$ -ны  $80$ -ге бөлу керек.  $552$  онд. – **бірінші толықсыз бөлінгіш**

Демек, бөліндіде ондықтар және бірліктер, яғни  $2$  сандық белгі болады.

**Бөлеміз:**  $552$ -ні  $80$ -ге. Бұл үшін  $55$ -ті  $8$ -ге бөлеміз,  $6$  шығады — бөліндіде  $6$  ондық бар.

**Көбейтеміз:**  $80$ -ді  $6$ -ға,  $480$  шығады — сонша ондықты бөлдік.

**Азайтамыз:**  $480$ -ді  $552$ -ден,  $72$  шығады — сонша ондық бөлінбеді.

**Қалдықты бөлгішпен салыстырамыз:**  $80$ -нен кіші ондықтар қалды ( $72 < 80$ ).

$720$  бірлік – **екінші толымсыз бөлінгіш**.

**Бөлеміз:**  $720$ -ны  $80$ -ге. Бұл үшін  $72$ -ні  $8$ -ге бөлеміз.  $9$  шығады – бөліндіде сонша бірлік болады.

**Көбейтеміз:**  $80$ -ді  $9$ -ға,  $720$  шығады. Барлық бірліктер бөлінді.

**Жауапты оқимыз:** бөлінді  $69$ -ға тең. Тексеру қалай орындалғанын түсіндір.



2) 14 160-ты 40-қа қалай бөлгенімізді жазып түсіндір.

**569.** Жоғарыда көрсетілген түсіндірулер бойынша шеш:

$$2\ 340 : 30 \quad | \quad 5\ 360 : 40 \quad | \quad 12\ 350 : 50$$

**570.** Екі жүк автомашинада 80 т картоп әкелінді. Бірінші машинада 30 т, ал екіншісінде қалған картоп әкелінді. Машиналар бірдей жүк алды. Машиналар барлығы 16 рет қатынады. Әрбір машина неше рет қатынаған?

**571.** Терміз және Денау қалалары арасындағы қашықтық 180 км. Бұл екі қаладан бір-біріне қарай бір мерзімде екі автобус жолға шықты. Автобустардан бірі бүкіл жолдың жарымынан, ал екіншісі бүкіл жолдың үштен бір бөлігінен өткен кезде автобустар арасындағы қашықтық қанша болады?

**572.** 18 л сүт 4 теген және 5 банкаға құйылды. Теген және банкалардың сыйымдылығы теңдей. Банкаларда неше литр сүт болған?

**573.** Теңдеулерді шеш:



$$170 + 540 : x = 260$$

$$100 + x : 40 = 115$$

**574.** Бөлу қалай орындалғанын түсіндір:

68600700	238500900
- 630098	- 1800265
5600	5850
- 5600	- 5400
0	4500
	- 4500
	0

**575.**  $32\ 800 : 800$  |  $42\ 300 : 900$  |  $249\ 500 : 500$

**576.** Мектеп ауласына гүлзар үшін  $60\text{ м}^2$  жер бөлінді. Бұл бүкіл ауланың бестен бір бөлігін құрайды. Бүкіл мектеп ауласының ауданы қанша?

**577.** Тасбақа және ұлу қарама-қарсы жаққа өрекеттеніп жатыр. Егер тасбақаның жылдамдығы  $22\text{ см/мин}$ , ұлудың жылдамдығы  $14\text{ см/мин}$  болса, 2 минуттан кейін арасындағы қашықтық қанша болады?

**578.** Егер  $c = 308$ ,  $d = 90$ ;  $c = 627$ ,  $d = 400$ ;  $c = 7060$ ,  $d = 8$  болса,  $c \cdot d$  өрнегінің мәнін тап.



**579.**  $55\ 140 : 6 \cdot 30 + 560 \cdot 400$        $720 - (300 - 420 : 6)$

**580.** 72 л бензин 4 канистрге теңдей құйылды. 90 л бензин құю үшін сондай канистрден нешеу керек?



**581.** 1) Шешуін түсіндір:

$$\begin{array}{r} \underline{28800} \mid \underline{80} \\ \underline{240} \mid \underline{360} \\ \underline{\quad} \mid \underline{\quad} \\ - 480 \mid \underline{\quad} \\ \underline{480} \mid \underline{\quad} \\ \underline{\quad} \mid \underline{\quad} \\ - 0 \mid \underline{\quad} \\ \underline{\quad} \mid \underline{\quad} \\ - 0 \mid \underline{\quad} \\ \underline{\quad} \mid \underline{\quad} \\ 0 \mid \underline{\quad} \end{array}$$

$$\begin{array}{r} \underline{364200} \mid \underline{600} \\ \underline{3600} \mid \underline{607} \\ \underline{\quad} \mid \underline{\quad} \\ - 420 \mid \underline{\quad} \\ \underline{\quad} \mid \underline{\quad} \\ 0 \mid \underline{\quad} \\ - 4200 \mid \underline{\quad} \\ \underline{\quad} \mid \underline{\quad} \\ 4200 \mid \underline{\quad} \\ \underline{\quad} \mid \underline{\quad} \\ 0 \mid \underline{\quad} \end{array}$$

$$\begin{array}{r} \underline{285600} \mid \underline{70} \\ \underline{280} \mid \underline{4080} \\ \underline{\quad} \mid \underline{\quad} \\ - 56 \mid \underline{\quad} \\ \underline{\quad} \mid \underline{\quad} \\ 0 \mid \underline{\quad} \\ - 560 \mid \underline{\quad} \\ \underline{\quad} \mid \underline{\quad} \\ 560 \mid \underline{\quad} \\ \underline{\quad} \mid \underline{\quad} \\ - 0 \mid \underline{\quad} \\ \underline{\quad} \mid \underline{\quad} \\ 0 \mid \underline{\quad} \\ \underline{\quad} \mid \underline{\quad} \\ 0 \mid \underline{\quad} \end{array}$$

2) Есептерді шешудің қысқалау жазылуын түсіндір:

$$\begin{array}{r|l} 28800 & 80 \\ \underline{240} & 360 \\ - 480 & \dots \\ \underline{480} & \\ 0 & \end{array}$$

$$\begin{array}{r|l} 364200 & 600 \\ \underline{3600} & 607 \\ - 4200 & \dots \\ \underline{4200} & \\ 0 & \end{array}$$

$$\begin{array}{r|l} 285600 & 70 \\ \underline{280} & 4080 \\ - 560 & \\ \underline{560} & \\ 0 & \end{array}$$

**582.**  $78\,400 : 800$  |  $69\,680 : 40$  |  $27\,720 : 30$

**583.** Қыз бала бірінші кітапты 7 сағатта, екіншісін 5 сағатта оқып шықты. Егер бірінші кітап екіншісіне қарағанда 40 бет көп болса, қыз бала бір сағатта неше бет оқыған?

**584.** Егін алаңының берілген өлшемдері бойынша қарбыз, қауын және асқабақ егу үшін бөлінген алаң ауданын тап.

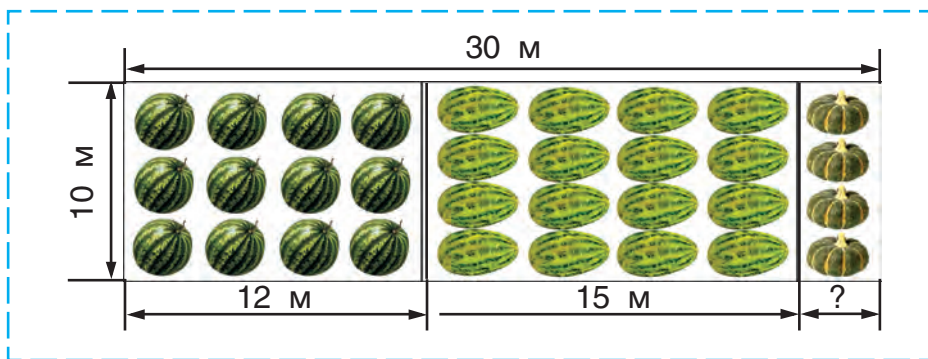

**585.** Биіктігі 5 см, ені 4 см болған тік төртбұрышсыз. Оның ауданын тап.

**586.** Өрнектерді салыстыр:

$$420 \cdot 5 \cdot 10 \square 420 \cdot 50 \quad | \quad 650 \cdot 10 + 650 \cdot 3 \square 650 \cdot 30$$





**594.** Шешуін түсіндір. Бөлінді мен қалдықты атап бер:

$$\begin{array}{r|l} 2419 & 50 \\ - 200 & 48 \\ \hline 419 & \\ - 400 & \\ \hline 19 & \end{array}$$

Тексеру:

1)  $19 < 50$

2) 
$$\begin{array}{r} 48 \\ \times 50 \\ \hline 2400 \end{array}$$

3)  $2\,400 + 19 = 2\,419$

4)  $48 \cdot 50 + 19 = 2\,419$

**595.** Қалдықпен бөлуді орында және тексер:  
 $3\,333 : 40$        $1\,307 : 20$        $20\,200 : 300$

**596.** Теңдеулер құрастыр және шеш:

1) 70 санын бірнеше рет арттырып, 630 шығарылды. 70 саны неше рет арттырылған?

2) 720 саны бірнеше рет кемейтірілді және 80 қалды. 720 саны неше рет кемейтірілген?

**597.** 3 алма 250 сум тұрады. 6 осындай алма қанша тұрады?

**598.** Екі жаяу бір мерзімде бір қыстақтан қарама-қарсы бағытта жолға шықты және 3 сағаттан кейін олардың арақашықтығы 33 км болды. Егер жаяулардың бірінің жылдамдығы 5 км/сағ. болса, екіншісінің жылдамдығын тап.

**599.** Амалдарды орында және тексер:

$38\,960 : 80$  |  $780 : 60$  |  $34\,500 : 300$  |  $83 \cdot 700$



## Екі таңбалы және үш таңбалы санға көбейту

600.



Барлық қалам нешеу?

Қаламдардың жалпы санын екі тәсілмен табу мүмкін:

1- тәсіл

$$4 \cdot (3 + 2) = 4 \cdot 5 = \\ = 20 \text{ (қалам)}$$

2- тәсіл

$$4 \cdot (3 + 2) = 4 \cdot 3 + 4 \cdot 2 = \\ = 12 + 8 = 20 \text{ (қалам)}$$

Шешімдерді салыстыр және санды қосындыға қалай көбейтуге болатынын түсіндір.

**Есіңде сақта!** Санды қосындыға әр түрлі тәсілдермен көбейту мүмкін:

1) қосындыны есептеп, содан соң санды шыққан қосындыға көбейту мүмкін;

2) бұл санды әрбір қосылғышқа жеке-жеке көбейтіп, шыққан нәтижелерді қосу мүмкін.

**601.** Есептеудің әр түрлі тәсілдерін түсіндір:

$$7 \cdot (6 + 2) = 7 \cdot 8 = 56$$

$$7 \cdot (6 + 2) = 7 \cdot 6 + 7 \cdot 2 = 42 + 14 = 56$$

**602.** Қолайлы тәсілмен есепте:

$$3 \cdot (4 + 10) \quad | \quad 8 \cdot (5 + 3) \quad | \quad 2 \cdot (40 + 7) \quad | \quad 15 \cdot (7 + 3)$$

**603.** Фермер ортақ салмағы 1 828 кг екі бірдей сиыр және төрт бірдей өгізше сатты. Бір сиырдың салмағы 286 кг. Бір өгізшенің салмағы қанша?

**604.** Өрнектерді салыстыр:

$$7 \cdot 2 + 7 \cdot 8 \dots 7 \cdot 10$$

$$16 \cdot 10 + 16 \cdot 4 \dots 16 \cdot 40$$



**605.**  $12\,460 : (3\,079 - 3\,059) \cdot 50$

$$(811 - 12\,720 : 30) : 9$$

**606.**  $740 \cdot 300 - 85\,800 : 60$

$$574\,350 : 70 + 64 \cdot 700$$



**607.** Көбейту қалай орындалғанын түсіндір:

$$14 \cdot 13 = 14 \cdot (10 + 3) = 14 \cdot 10 + 14 \cdot 3 = 140 + 42 = 182$$

$$60 \cdot 12 = 60 \cdot (10 + 2) = 60 \cdot 10 + 60 \cdot 2 = 600 + 120 = 720$$

**608.** Нәтижелерді есепте және есептеу тәсілдерін салыстыр:

$$45 \cdot 18 = 45 \cdot (10 + 8) = 45 \cdot 10 + 45 \cdot 8 = \dots$$

$$45 \cdot 80 = 45 \cdot (8 \cdot 10) = 45 \cdot 8 \cdot 10 = \dots$$

**609.** Шаруашылыққа жәрдем беруге жоғары сыныптардан 50 оқушы алма теруге шықты да әрбір оқушы 20 себеттен алма терді. Егер бір себетке 10 кг алма сыйса, оқушылар барлығы неше килограмм алма терген? Мәселені түрлі тәсілдермен шеш.

**610.** Тракторшы жұмысты сағат 6-дан 30 минут өткенде бастап, 20-дан 15 минут өткенде







қызанақ сатып алды. Онда қанша ақша артып қалды? Мәселені түрлі тәсілмен шеш.

**618.**  $64\ 080 : 9 \cdot 70$   $956 \cdot 400 : 80$

  $26 \cdot (37 - 72 : 6)$   $57 : 19 \cdot 70$

**619.** Көбейтіндіні қалай тапқаныңды түсіндір:

$\begin{array}{r} \times 84 \\ 39 \\ \hline 756 \\ +252 \\ \hline 3276 \end{array}$	$\begin{array}{r} \times 523 \\ 96 \\ \hline 3138 \\ +4707 \\ \hline 50208 \end{array}$	$\begin{array}{r} \times 1942 \\ 34 \\ \hline 7768 \\ +5826 \\ \hline 66028 \end{array}$
---	---	--

**620.**  $78 \cdot 54$        $856 \cdot 43$        $406 \cdot 59$        $7\ 268 \cdot 19$

Есептердің шешуін төмендегі жоспар бойынша түсіндір:

- 1) Бірліктер санына көбейтіп, бірінші толымсыз көбейтіндіні шығарамын.
- 2) Ондықтар санына көбейтіп, екінші толымсыз көбейтіндіні шығарамын.
- 3) Толымсыз көбейтіндіні қосып, нәтижені оқимын.
- 4) Жауапты оқимын.

**621.** Тік төртбұрыш кескініндегі спорт алаңдарының кестеде берілген өлшемдерінен пайдаланып, олардың аудандарын есепте:

Тік төртбұрыш қабырғалары	Алаңдар	
	футбол	баскетбол
Ұзындығы	100 м	26 м
Ені	60 м	14 м

**622.** Жаңаабадтан Ташкентке дейін 122 км. Автобус Жаңаабадтан жолға шығып, 48 км/сағат жылдамдықпен 2 сағат жүрді. Ташкентке шейін тағы да неше километр жол қалды?

**623.**

$c$	8	10	17	93	246	732
$37 \cdot c$						



### Бөлшектер

**624.** Суретте қандай формалар бейнеленген?

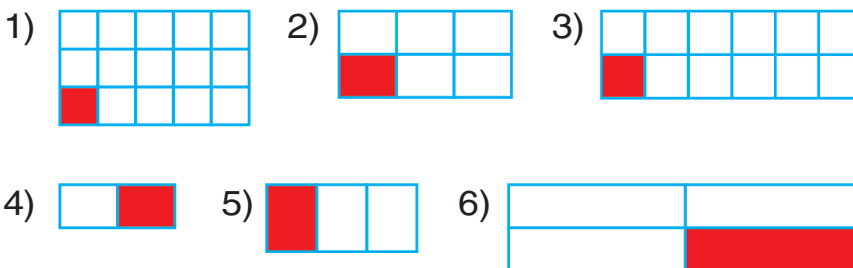

Тік төртбұрыштар бір-бірінен несімен өзгешеленеді?

Әрбір тік төртбұрыш неше теңдей (бірдей) бөлікке бөлінген.

Шынында да біріншісі 15, екіншісі 6, үшіншісі .... бөлікке бөлінген.

Әр суретте тік төртбұрыштың қандай бөлігі боялған?

Дұрыс, бірінші суретте тік төртбұрыштың **он бестен бір бөлігі**; екіншісінде **алтыдан бір бөлігі** боялған, тағы с.с. **Бірақ мұны қандай математикалық белгімен жазу мүмкін?**

Бұл үшін математиктер **бөлшектер** деп аталатын сандарды ойлап тапты. Бөлшектерді жазу үшін цифр мен сызықтан пайдаланылады. Сызықтың астына бір бүтін нәрсе, форма немесе мөлшер неше теңдей бөлікке бөлінгенін көрсететін сан жазылады. Бұл сан **бөлгіш** деп аталады. Сызықтың үстіндегі сан сол бөлімнен нешеу алынғанын көрсетеді. Бұл сан **алымы** деп аталады.

Енді біз бірінші суретте тік төртбұрыштың  $\frac{1}{15}$  бөлігі, екіншісінде  $\frac{1}{6}$  бөлігі, үшіншісінде .... бөлігі боялғанын көріп тұрмыз. Демек, егер бірінші тік төртбұрыштың екі бөлігі боялса, онда «Тік төртбұрыштың  $\frac{2}{15}$  бөлігі боялған» делінеді. Егер үш бөлігі боялса, онда «Тік төртбұрыштың  $\frac{3}{15}$  бөлігі боялған» делінеді. Егер тік төртбұрыштың барлық бөліктері боялса, онда біріншісінде  $\frac{15}{15}$ , екіншісінде  $\frac{6}{6}$ , ал үшіншісінде  $\frac{12}{12}$  тағы с.с. жасалады.

**Есте сақта!** Егер әрбір тік төртбұрыштың барлық бөліктерін боясақ, онда бір бүтін тік төртбұрыш жасалады. Сондықтан алымы мен бөлгіші бірдей болған кез келген бөлшек 1-ге тең болады:

$$\frac{15}{15} = 1; \quad \frac{6}{6} = 1; \quad \frac{12}{12} = 1.$$

**625.** Суреттер несімен бір-біріне ұқсайды?

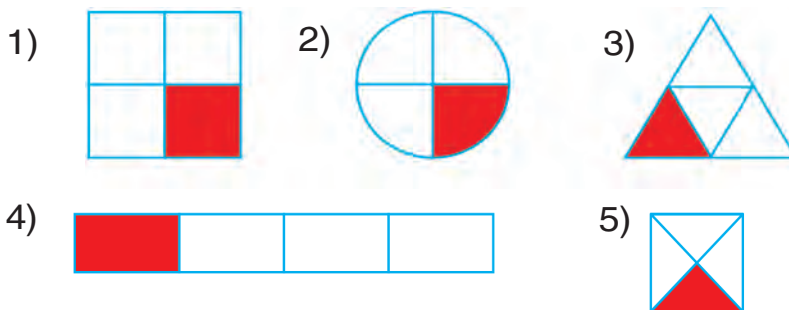

**626.**  $AB$  кесіндісін өлше.



Ойлап көр! Кесіндінің  $\frac{1}{10}$  бөлігі неменеге тең.

Жазулар дұрыс болу үшін нүктелердің орнына қандай ұзындық өлшемдерін жазу керек?

$$1 \dots = \frac{1}{10} \dots \qquad 1 \dots = 10 \dots$$

Егер төмендегідей жазу жасалса, онда тапсырма дұрыс орындалған болады:

$$1 \text{ см} = \frac{1}{10} \text{ дм} \qquad 1 \text{ дм} = 10 \text{ см}$$

**627.** Сантиметрдің  $\frac{1}{10}$  бөлігі неменеге тең?

$$\frac{1}{10} \text{ см} \dots \text{ мм.}$$

Метрдің  $\frac{1}{10}$  бөлігі неменеге тең?  $\frac{1}{10} \text{ м} = \dots \text{ дм.}$

1 м жасалу үшін 1 км-ді неше бір түрпі бөлікке бөлу керек? Дұрыс теңдеуді жаз:

$$1 \text{ м} = \frac{\square}{\square} \text{ км.}$$

628.  $8\,491 \cdot 73$

$94\,720 : 80 \cdot 96 + 89\,994$

629.  $69 \cdot 74$

$45\,040 : 80 - 18\,240 : 60$

$92 \cdot 55$

$283 \cdot 50 + 384 \cdot 200$

630. Бір сауыншы сиырлардан 4 шелек, ал екінші сауыншы 6 шелек сүт сауып алды. Бірінші сауыншы екіншісінен 16 л кем сүт сауды. Әр сауыншы сиырлардан неше литрден сүт сауып алған?



631. Әрбір бөлшекке сәйкес келетін суретті таңда және бұл нені білдіретінін түсіндір:

$\frac{2}{6}, \frac{3}{4}, \frac{5}{7}, \frac{8}{9}, \frac{1}{4}, \frac{1}{9}, \frac{2}{7}, \frac{4}{6}, \frac{7}{7}$



632. Төмендегі сөздерді теңдеу түрінде жаз және бұл теңдеулерді шеш:

а) 4 907 саны  $x$ -тен 1 425-ке көп.

б)  $c$  саны 3 004-тен 68-ге кем.

ә)  $x$  саны 1 562-ден 837-ге көп.

в) 5 007 саны  $k$ -дан 2 001 ге кем.

633. Әріптердің қандай мәндерінде теңсіздіктер дұрыс болады:

$5 \cdot x > 20$

$20 - a < 15?$

**634.** Кестеден пайдаланып үш қарапайым мәселе құрастыр, оларды шеш:

Тік төртбұрыштың биіктігі	Тік төртбұрыштың ені	Тік төртбұрыштың ауданы
16 дм 9 м ?	? 8 м 5 см	64 дм <sup>2</sup> ? 75 см <sup>2</sup>

- 635.** 1) Болат 9 қалам, ал Жолдас дәл сондай 5 қалам сатып алды. Барлық сатып алынғандар үшін Болат Жолдасқа қарағанда 400 сум артық төледі. Бір қалам неше сум тұрады?  
2) Болат 9 қалам, ал Жолдас дәл сондай 5 қалам сатып алды. Барлығы үшін Болат Жолдасқа қарағанда 400 сум артық төледі. Болат және Жолдас сатып алғандары үшін неше сумнан төлеген?

**636.** Мәселені шеш:

Үй құру үшін 294 460 кірпіш керек. Сол кірпіштің төрттен бір бөлігі әкелінді. Тағы неше кірпіш әкеліну керек?

**637.** Теңдеулерді шеш:

$$x : 40 = 6840$$

$$728100 : x = 900$$

**638.** Әрбір санды сәуледе  $A$  нүктесімен белгіленген бөлшектерді жаз.

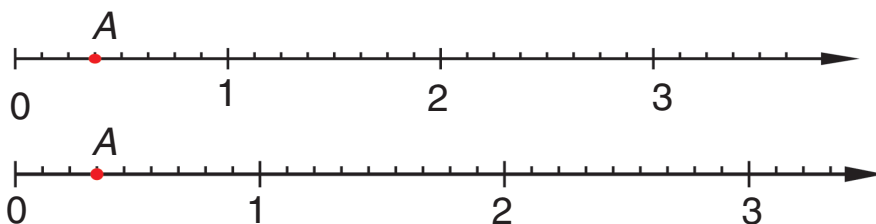

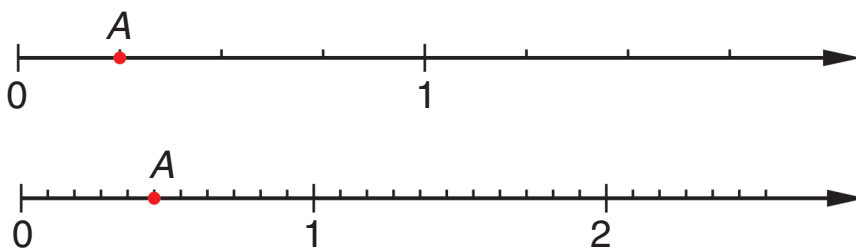

Ойлап көр! Алдымен 0-ден 1-дейінгі болған кесіндінің неше бір түрлі бөліктерге бөлінгендігін анықта. Кейін 0-ден  $A$  нүктесіне шейін неше осындай бөлік бар екендігін көріп шық және бөлшекті жаз.

*Математикада 0-ден 1-ге дейінгі болған кесінді бірлік кесінді деп аталады.*

**639.** Есептердің шешілуін қарап шық және түсіндір:

$\begin{array}{r} \times 7300 \\ 54 \\ \hline + 292 \\ \hline 365 \\ \hline 394200 \end{array}$	$\begin{array}{r} \times 9007 \\ 89 \\ \hline + 81063 \\ \hline 72056 \\ \hline 801623 \end{array}$	$\begin{array}{r} \times 4080 \\ 36 \\ \hline + 2448 \\ \hline 1224 \\ \hline 146880 \end{array}$
---	---	---

**640.**  $4\,280 \cdot 57$  |  $8\,040 \cdot 36$  |  $19\,750 : 50 \cdot 92$

**641.** Бір топта 42 оқушы, екіншісінде біріншідегіге қарағанда 8 есе кем, ал үшіншісінде екіншідегіге қарағанда 4 оқушы көп. Үшінші топта неше оқушы бар?

**642.** Шеберде биіктігі 65 см, ені 76 см айна бар еді. Одан ұзындығы 52 см және ені 37 см тік төртбұрыш кескіні қырқып алынғаннан кейін қалған айнаның ауданын есепте.



643. Теңдеулерді шеш:



$$620 - x = 80 \quad | \quad x + 120 = 400 \quad | \quad x : 9 = 14 \quad | \quad 30 \cdot x = 270$$

644. Қаладан қыстаққа дейінгі арақашықтық 20 км. Бұл аралықтың  $\frac{4}{5}$  бөлігіне асфальт жатқзылған. Сол шартқа сәйкес келетін сызбаны таңда.

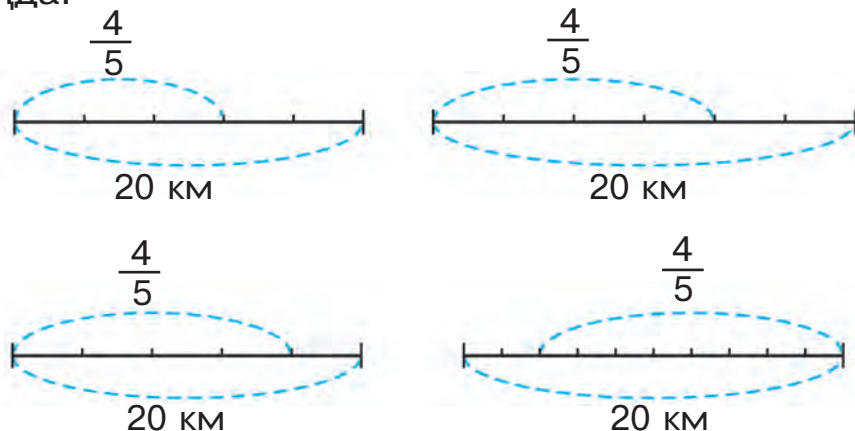

Сіз неше сызбаны таңдадыңыз? Не үшін?

645. Тік төртбұрыштың биіктігі 8 см, ені 4 см. Осы төртбұрыш ауданының  $\frac{3}{8}$  бөлігін тап.

Мәселенің шешімін Манзура төмендегіше жазды:

1)  $8 \cdot 4 = 32$  (см<sup>2</sup>);

2)  $32 : 8 \cdot 3 = 12$  (см<sup>2</sup>).

Ал Мұрат төмендегіше:

1)  $8 \cdot 4 = 32$  (см<sup>2</sup>);

3)  $4 \cdot 3 = 12$  (см<sup>2</sup>).

2)  $32 : 8 = 4$  (см<sup>2</sup>);

Мұрат екінші амалды орындағанда нені тапқанын түсіндір.

646.  $2\,250 : 90 + 8\,420 : 20 \quad | \quad 900\,100 - (735 - 184) \cdot 80$

**647.**  $AB$  кесінді қабырғасы бар кескіндердің аттарын ата:

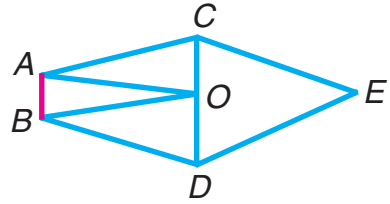
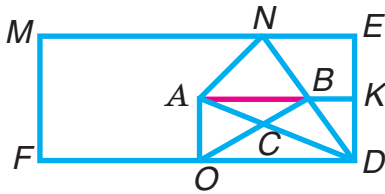

**648.**

$456 \cdot 26$

$4\ 027 \cdot 53$

$320 \cdot 75 : 800$

$970 \cdot 82$

$6\ 580 \cdot 44$

$46\ 800 : 90 \cdot 48$

**649.** а) Үшбұрыштың периметрін;  
ә) тік төртбұрыштың ауданын есепте:

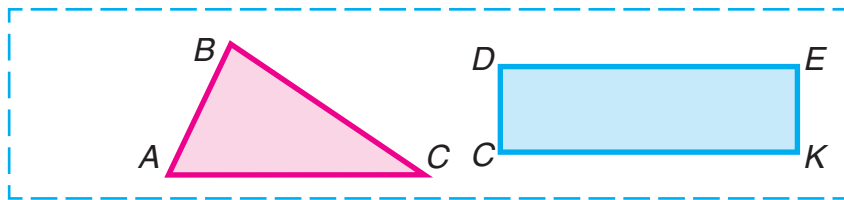

**650.** Жазғы демалыс үйінде бір айда түрлі астық өнімдерінен 83 кг жұмсалды. Күріш 36 кг, қарақұмық жармасы 2 есе кем жұмсалды. Жұмсалған өнімнің қалғанын мас құрайды. Неше килограмм мас жұмсалған?

**651.**  $30\ 815 + 6\ 050 \cdot 20 : 50$  |  $900 - 700 : (37 + 33) \cdot 6$

**652.** Теңдеулерді шеш:

$900 - x \cdot 40 = 660$

$x : 20 = 4\ 800 : 48$

**653.** Жүк вагонында 60 т бидай бар. Түске дейін бидайдың  $\frac{2}{3}$  бөлігі вагоннан түсірілді. Вагонда неше тонна бидай қалды?





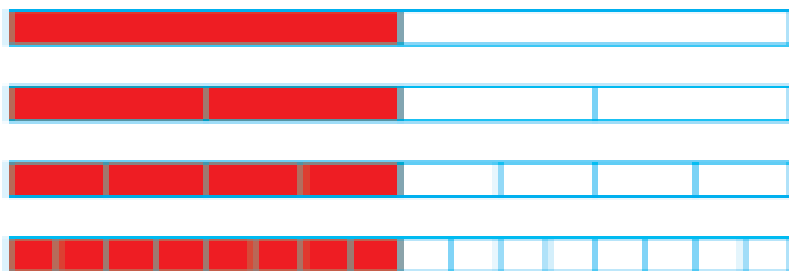

Барлық жазылған теңдеулерді дұрыс деу мүмкін бе?

$$\frac{1}{2} = \frac{2}{4} ; \frac{1}{2} = \frac{4}{8} ; \frac{2}{4} = \frac{4}{8} ; \frac{4}{8} = \frac{8}{16} ; \frac{2}{4} = \frac{8}{16} .$$

- 665.** Тігіншілік фирмасына 2 орам мата әкелінді. I орамда 88 метр және II орамда 108 метр мата бар, олардан бір түрлі әйелдер көйлегі тігілді. Егер I орамнан II орамға қарағанда 5 көйлек кем тігілген болса, әрбір орамнан нешеуден көйлек тігілгенін есепте.

- 666.** Тік төртбұрыш кескініндегі мектеп ауласының ұзындығы 32 м, ені 24 м, оның үштен бір бөлігінде спорт алаңшасы бар. Қалған бөлігіне жолдар мен гүлзарлар орналасқан Гүлзар мен жолдардың ауданы неше квадрат метр?

- 667.** Периметрі берілген тік төртбұрыштың периметріне тең болған басқа тік төртбұрыш сыз:

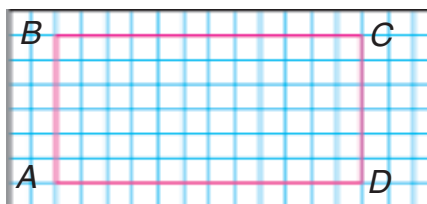



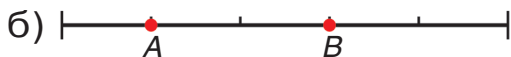
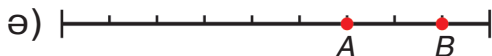

**673.** Керекті сандарды қой:

$$4 \text{ дм}^2 = \square \text{ см}^2$$

$$250 \text{ см}^2 = \square \text{ дм}^2 \square \text{ см}^2$$

$$300 \text{ см}^2 = \square \text{ дм}^2$$

$$2 \text{ дм } 6 \text{ см} = \square \text{ см}$$

**674.** Қалдықпен бөлуді орында:

$$350 : 80$$

$$800 : 90$$

$$600 : 70$$

$$290 : 40$$

**675.** Есептердің шешуін салыстыр:

1) Астық отуда бір күнде бір жүк машинасының жүргізушісі 5 рет, екінші жүргізуші 3 рет қатынады және әр кез бірдей мөлшерде астық тасыды. Егер бірінші жүргізуші екінші жүргізушіге қарағанда 10 т астық артық тасыған болса, әрбір жүргізуші қаншадан астық тасыған?

2) Бір жүргізуші бір күнде 25 т және екіншісі 15 т астық тасыды. 1-жүргізуші 2-жүргізушіге қарағанда 2 рет артық қатынаған болса, әр жүргізуші неше реттен қатынаған?

**676.** 1) 100 л сүттен 8 кг ірімшік алынады. 5 000 л сүттен қанша ірімшік алуға болады?

2) 3 м шытқа төленген ақша 14 м дәке үшін төленген ақшаға тең. Егер бір метр шыт 1 400 сум тұрса, бір метр дәке қанша тұруын тап.

**677.** Ауданы  $80 \text{ м}^2$ -ге тең тік төртбұрыш қабырғаларының ұзындықтары қандай болады?

**678.** Теңсіздіктерді тексер:

$$216 \cdot 70 > 216 \cdot 17$$

$$267 \cdot 34 < 267 \cdot (4 \cdot 8)$$

**679.**

$$670 \cdot 308 + 520 \cdot 805$$

$$300 \cdot 270 - 18 \cdot 2040$$

**680.** Алдымен көбейтіндіде немесе бөліндіде неше сан шығуын анықта, кейін есептерді шеш. Теріс амалдар көмегімен жауаптарды тексер:

$$7005 \cdot 4$$

$$2011 \cdot 7$$

$$1206 : 6$$

$$2808 : 4$$



### Екі таңбалы және үш таңбалы санға бөлу

**681.** 1) 686 саны 98-ге қалай бөлінгенін қарап шық.



68698	22456	29332
6867	2244	2889
0	0	5

Түсіндіру: 686-ны 98-ге бөлу керек.

**Бөлеміз:** Бөліндідегі санды оңай табу үшін 686-ны 98-ге емес, 90-ға бөлеміз.

**Бөлеміз:** 686-ны 90-ға. Бұл үшін 68-ді 9-ға бөлеміз. 7 шығады. Бұл сынақ саны, оны тікелей бөліндіге жазу мүмкін емес, себебі 686-ны 98-ге емес, 90-ға бөлдік. Сондықтан алдын 7 саны сәйкес келер-келмесін тексеріп көру керек.



**Көбейтеміз:** 98-ді 7-ге көбейтеміз. 686 шығады. Демек, 7 саны дұрыс таңдалған. Оны бөліндіге жазамыз.

2) Екінші есептің шешілуін түсіндір.

Үшінші есепте бөлуде қалдық қалай шыққанын түсіндір.

3) Жазылуы бойынша 225 саны 75-ке қалай бөлінгенін түсіндір.

$$\begin{array}{r|l} 225 & 75 \\ - 225 & 3 \\ \hline & 0 \end{array}$$

**682.**  $564 : 94$        $390 : 78$        $252 : 84$        $261 : 29$

**683.** 84 балта жасау үшін 75 кг болат жұмсалды. 336 осындай балта жасау үшін қанша болат керек болады?

**684.** Егін алаңы тік төртбұрыш кескініне ие. Оның ұзындығы 40 м, ал ені 30 м. Алаңның бестен бір бөлігіне бақша егіндері, қалған бөлігіне картоп егілген. Картоп егуге арналған алаңның ауданын тап.



**685.**  $(200\,000 - 8\,325 \cdot 4) : 100$        $87 \cdot 93$        $604 \cdot 12$

**686.** Қалдықпен бөлу қалай орындалғанын қарап шық:

$\begin{array}{r} 48378 \\ - 4686 \\ \hline 15 \end{array}$	$\begin{array}{r} 59284 \\ - 5887 \\ \hline 4 \end{array}$	$\begin{array}{r} 29792 \\ - 2763 \\ \hline 15 \end{array}$
---	--	---

Екі таңбалы санда қалдықпен бөлуде де дәл қалдықсыз бөлудегі сияқты түсінік беріледі.



**Бөлеміз:** 614-ті 80-ге. Бұл үшін 61-ді 8-ге бөлеміз, 7 шығады. Бұл сынақ цифры болғаны үшін оны тексеріп көреміз.

**Көбейтеміз:** 83-ті 7-ге. 581 шығады. 7 цифры дұрыс табылған. Оны бөліндіге жазамыз.

**Азайтамыз:** 614-тен 581-ді, 33 шығады. Бұл — қалдық.

Қалдықты бөлінгішпен салыстырамыз:  $33 < 83$ . Демек, бөлуді жалғастыруға болады.

**Бірліктерді бөлеміз:** 33 ондық — бұл 330 бірлік, тағы 2 бірлік, барлығы 332 бірлік. Бұл екінші толымсыз бөлінгіш.

Түсіндіруді жалғастыр.

Екінші есептің шешуін түсіндір.

**693.** Бөлуді түсіндіре отырып орында:

Мына жоспардан пайдалан:

1) Бірінші толымсыз бөлінгішті айтып бер. Бөліндіде неше цифр болуын анықта.

2) Бөліндінің бірінші цифрын қалай тапқаныңды айт.

3) Екінші толымсыз бөлінгішті айт.

4) Бөліндінің екінші цифрын қалай тапқаныңды айт.

5) Бөліндінің цифрларын дұрыс тапқаныңды тексер.

$$1\ 176 : 49 \quad | \quad 5\ 096 : 56 \quad | \quad 350 \cdot 428 : 700$$

**694.** Мәселені шеш және шешулерін салыстыр:

1) Диірменге 39 қап бидай және 27 қап арпа әкелінді. Диірменге арпаға қарағанда 840 кг

көп бидай әкелінді. Егер бидай және арпа салынған қаптардың ауырлығы бірдей болса, диірменге неше килограмм бидай және неше килограмм арпа әкелінген?

2) Диірменге бір түрлі қаптарда 2 730 кг бидай және осындай қаптарда 1 890 кг арпа әкелінді. Бидай арпаға қарағанда 12 қап көп әкелінді. Неше қап бидай және неше қап арпа әкелінген?

**695.** Дүкенге әрқайсысы 50 кг-нан 4 қап ұн әкелінді. Барлық ұн 2 кг-нан қалталарға бөліп салынды. Неше қалта керек болған?



**696.**  $124\,440 : 60$  |  $228\,090 : 30$  |  $4\,273 \cdot 83$  |  $3\,148 \cdot 75$

**697.** 693-жаттығуда берілген жоспардан пайдаланып, бөлу қалай орындалғанын түсіндір:

$$\begin{array}{r}
 44\,748 \quad | \quad 36 \\
 \underline{36} \phantom{00} \\
 - 87 \\
 \underline{72} \\
 - 154 \\
 \underline{144} \\
 - 108 \\
 \underline{108} \\
 0
 \end{array}$$

$$\begin{array}{r}
 162\,288 \quad | \quad 42 \\
 \underline{126} \phantom{00} \\
 - 362 \\
 \underline{336} \\
 - 268 \\
 \underline{252} \\
 - 168 \\
 \underline{168} \\
 0
 \end{array}$$

**698.**  $23\,115 : 67$  |  $93\,342 : 94$  |  $293\,017 : 71 \cdot 39$

**699.** Жоспар бойынша токарь 27 күнде 756 деталь жасауы керек еді. Егер токарь әр күні 36-дан тетік жасаған болса, ол жоспарын дер кезінде

орындаған ба? Есептегі мәліметтер бойынша тағы нелерді білуге болады?

- 700.**  $x$  әрпіне төмендегі теңсіздік сәйкес келетін қандай ең үлкен мән беруге болады:  
 $600 - x > 150?$

**701.**

Тік төртбұрыштың биіктігі 4 дм, ал ені одан 1 дм 5 см қысқа. Тік төртбұрыштың периметрі мен ауданын тап. (Қабырғаларының ұзындығын сантиметрмен өрнекте.)

- 702.** 1)  $BD$  кесінді ортақ қабырға болған бес кескінді айт.  
2)  $AE$  қабырға қай кескіндер үшін ортақ болады?

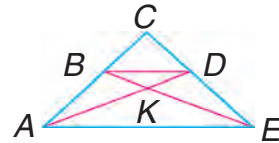

- 703.** Бөлу кезінде бөліндінің сынақ цифры кейде дұрыс келмейді, оны өзгерту керек болады.

Түсіндіру: 184-ті 23-ке бөлу керек.

**Бөлеміз:** 184-ті 20-ға. Бұл үшін 18-ді 2-ге бөлеміз, 9 шығады. 9 – сынақ цифры, оны тексеріп көреміз.

**Көбейтеміз:** 23-ті 9-ға, 207 шығады, бұл 184-тен үлкен, демек, бөліндіде 9-дан кіші цифрды алу керек.

8-ді тексеріп көреміз. 23-ті 8-ге көбейтсек, 184 шығады. 8 цифры дұрыс келеді.

Демек, бөлінді 8.

**704.** Түсіндіре отырып шеш:

$$273 : 39 \quad | \quad 288 : 48 \quad | \quad 168 : 28 \quad | \quad 259 : 37$$

**705.** Көшенің ұзындығы 600 м, ал ені 12 м. Сол көшеге асфальт салынды. Әр 100 м<sup>2</sup>-қа 3 т асфальт жұмсалды. Бүкіл көшеге қанша асфальт керек болған?

**706.** Өрнек құрастыр және мәнін есепте:

1) 407 және 374 сандарының көбейтіндісін 10 578 рет кемейт;

2) 2 148 және 1 954 сандарының айырмасын 37-ге көбейт;

3) 1 357 және 983 сандарының қосындысын 26 есе арттыр.



**707.** Ауданға 2 жүк пойызымен 1824 т құрылыс материалы әкелінді. Бірінші пойызда 24 вагон, ал екінші пойызда 33 вагон бар. Әрбір пойызда неше тоннадан құрылыс материалы әкелінген?

**708.**  $256\,302 : 87 \quad | \quad 181\,366 : 59 \quad | \quad 483 \cdot 250 : 75$



**709.**  $45\text{ кг } 050\text{ г} : 85\text{ г} \quad | \quad 3\text{ м} : 25\text{ см} \quad | \quad 10\text{ т} - 10\text{ кг}$   
 $52\text{ м } 03\text{ см} : 43\text{ см} \quad | \quad 2\text{ т} : 25\text{ кг} \quad | \quad 10\text{ м} - 10\text{ см}$

**710.** Мәселені шеш және шешу тәсілін салыстыр.

1) Бір жүргізуші жүк машинасымен 128 ц, ал екінші жүргізуші 224 ц құм әкелді. Бірінші жүргізуші 3 рет кем қатынады. Әрбір жүргізуші неше рет қатынаған?

2) Екі жүргізуші жүк машиналарымен құм әкелді. Біріншісі 7 рет, екіншісі 4 рет қатынады. Бірінші жүргізуші 96 ц көп құм әкелді. Әрбір жүргізуші қанша құм әкелген?

**711.** Теңдеулерді шеш:

$$x : 12 = 2\,040 \quad | \quad 174 : x = 29 \quad | \quad 36 \cdot x = 3\,600$$

**712.** Егер  $b = 896$  м;  $b = 3104$  кг болса,  $b : 32$  өрнегінің мәнін есепте.



**713.** Теңдеуді тексер:

$$1\,428 : 42 = 2\,856 : 84$$

$$5\,408 - 936 = 5\,208 - 736$$

**714.**  $34\,872 : 8$                        $2\,814 : 67$                        $8\,900 : 50$   
  $10\,297 : 7$                        $936 : 26$                        $41\,925 : 65$

**715.** Мәселені шеш және шешуін салыстыр:

1) Атты адам бір қалыпты жылдамдықпен 65 км жүрді. Ол тоқтағанша 3 сағат, тоқтаған соң тағы 2 сағат жүрді. Атты адам тоқтағанша неше километр және тоқтаған соң неше километр жүрген?

2) Атты адам тоқтағанша 39 км, тоқтаған соң 26 км жүрді. Ол жолда 5 сағат болды. Егер атты адам бірқалыпты жылдамдықпен жүрсе, тоқтағанша неше сағат, тоқтаған соң неше сағат жүрген?

**716.**  $9\,210 : 30$     |     $7\,410 : 13$     |     $243\,144 : 72$

**717.** Қалдықпен бөлуді орында:

$$314 : 47 \quad | \quad 605 : 64 \quad | \quad 584 : 83$$

**718.** Жақшаларды теңдеулер дұрыс болатын етіп қой:



$$160 : 5 + 3 \cdot 5 = 100$$

$$160 : 5 + 3 \cdot 5 = 8$$

$$160 : 5 + 3 \cdot 5 = 175$$



Өрнектерді салыстыр:

$$47 \cdot 10 + 47 \cdot 3 \text{ және } 47 \cdot 10 \cdot 3$$

$$720 : 10 : 6 \text{ және } 720 : 60$$

**720.** Екі пойыз бір мерзімде бір-біріне қарап жолға шықты. 1-пойыздың жылдамдығы 65 км/сағат, 2-пойыздың жылдамдығы 70 км/сағат. Егер кездескенше 2-пойыз 280 км жүрген болса, 1-пойыз қанша жүрген?



### Ой жүгірту

**721.** 1) Бөлу қалай орындалғанын түсіндір:

$$\begin{array}{r} - 42320 \overline{)46} \\ \underline{414} \phantom{00} \\ - 92 \\ \underline{92} \\ - 0 \\ \underline{0} \\ 0 \end{array}$$

$$\begin{array}{r} - 21708 \overline{)27} \\ \underline{216} \phantom{00} \\ - 10 \\ \underline{0} \\ - 108 \\ \underline{108} \\ 0 \end{array}$$

$$\begin{array}{r} - 190228 \overline{)38} \\ \underline{190} \phantom{000} \\ - 2 \\ \underline{0} \\ - 22 \\ \underline{0} \\ - 228 \\ \underline{228} \\ 0 \end{array}$$

2) Осы есептеулер шамасына қарай қалай қысқа жазылғанын қарап шық:

$$\begin{array}{r} - 42320 \overline{)46} \\ \underline{414} \phantom{00} \\ - 92 \\ \underline{92} \\ 0 \end{array}$$

$$\begin{array}{r} - 21708 \overline{)27} \\ \underline{216} \phantom{00} \\ - 108 \\ \underline{108} \\ 0 \end{array}$$

$$\begin{array}{r} - 190228 \overline{)38} \\ \underline{190} \phantom{000} \\ - 228 \\ \underline{228} \\ 0 \end{array}$$



$$722. \quad 39\,520 : 52 \qquad 30\,668 : 34$$

$$164\,807 : 29 \qquad 9\,483 : 29$$

**723.** Велосипедші бір сағат 14 км/сағат жылдамдықпен, екі сағат 15 км/сағат жылдамдықпен және тағы бір сағат 12 км/сағат жылдамдықпен жүрді.

Мәселенің шарттарынан пайдаланып, төмендегі өрнектер нені білдіретінін түсіндір:

- 1)  $1 + 2 + 1$ ;
- 2)  $14 + 15 \cdot 2 + 12$ ;
- 3)  $(14 + 15 \cdot 2 + 12) : (1 + 2 + 1)$

**724.** Ақпан айында 24 жұмыс күнінде фабрика 5 184 жұп аяқ киім, ал наурыз айында 27 жұмыс күнінде 6 426 жұп аяқ киім шығарды. Фабрика наурыз айында ақпанға қарағанда әр күні қанша аяқ киім артық шығарған?

**725.** 1) Ой жүгіртулермен танысамыз



Түлкінің ой жүгіртуі дұрыс па әлде дұрыс емес пе?

2) Төмендегі ой жүгіртулер дұрыс па әлде дұрыс емес пе:

Ташкент — Өзбекстанның астанасы.

Ақпан 30 күннен құралған.

11 — ең кіші екі таңбалы сан.

1 — ең кіші сан емес.

Бес үштен үлкен.

$5 \cdot 8 = 40$  екені дұрыс емес.

$9 + 6 = 15$  екені дұрыс емес.

Дұрыс не дұрыс емес екендігі туралы айтылатын хабарлы сөйлем **ой жүгірту** деп аталады.

**726.** Кестені толтыр:

$a$	408	1080	1632	2592	7344
$a \cdot 32$					
$a : 24$					

**727.** Периметрі 12 см болған квадрат сыз. Сол квадраттың ауданын есепте.



**728.** Түсіндіре отырып шеш:

$$149\ 850 : 37 \quad | \quad 393\ 470 : 49 \quad | \quad 120\ 600 : 18$$

**729.**  $325\ 080 : 54 \quad | \quad 401\ 200 : 17 \quad | \quad 300\ 000 - 609 \cdot 235$

**730.** Мәселелерді шеш және шешілулерін салыстыр:

1) Тігінші бірінші күні 10 сүлгі, екінші күні 8 сүлгі тікті. Барлық сүлгілерге 36 м мата жұмсалды. Тігінші әр күні неше метрден мата жұмсаған?

2) Тігінші 2 күнде 18 сүлгі тікті. Ол бірінші

күні 20 м, ал екінші күні 16 м мата жұмсады. Тігінші бірінші күні неше сүлгі тіккен? Екінші күні ше?

**731.** Сөйлемдерді оқы. Олардың қайсысы ой жүгірту болады?

Егер 3-ті 8-ге көбейтсек, 32 шығады.

$48 : 6 = 8$ .

Сағат неше болды?

Бүгін кім келмеді?

Мен музыка мектебінде оқимын.

Мен — үздікпін.

$18 - 6 > 3$ .

Тыныштық сақта!

Жаңа жылыңызбен!

**732.** Тік төртбұрыштың ауданы  $360 \text{ см}^2$ , қабырғаларынан бірі (биіктігі) 30 см. Периметрі сол тік төртбұрыштың периметріне тең болған квадраттың ауданын тап.

**733.** Кесте бойынша қарапайым есептер құрап, оларды шеш.

Тік төртбұрыштың биіктігі	Тік төртбұрыштың ені	Тік төртбұрыштың ауданы
?	8 см	$80 \text{ см}^2$
30 см	?	$150 \text{ см}^2$
40 см	10 см	?

**734.** Суретте неше үшбұрыш кескінделген?

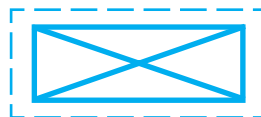



3 см қысқа. Тік төртбұрыштың периметрі мен ауданын тап.

Шешуі:

$15 : 3$ $(15 + 15 : 3) \cdot 2$ $15 \cdot (15 : 3)$	$15 - 3$ $(15 + (15 - 3)) \cdot 2$ $15 \cdot (15 - 3)$
--	--

**738.** Бос торкөздерді толтыр:

4 км 050 м = <input type="text"/> м	6 т 840 кг = <input type="text"/> кг
3 тәулік 12 сағат = <input type="text"/> сағат	240 с = <input type="text"/> мин.

**739.**

17 052 : 28	108 120 : 53	5 085 : 565
14 700 : 42	212 520 : 69	7 128 : 891

**740.**

Сызбада неше тік төртбұрыш бар? Неше төртбұрыш бар? Неше үшбұрыш бар?

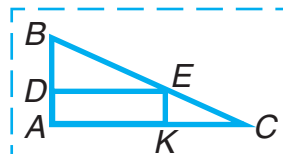

**741.** 1) Бөлу қалай орындалғанын қарап шық:

$\begin{array}{r} 8932319 \\ - 63828 \\ \hline 2552 \\ - 2552 \\ \hline 0 \end{array}$	$\begin{array}{r} 12780284 \\ - 113645 \\ \hline 1420 \\ - 1420 \\ \hline 0 \end{array}$
--	--

Түсіндіру: 8932-ні 319-ға бөлу керек. Бөліндіде екі цифр болады, өйткені  $893 > 319$ .

**Ондықтарды бөлеміз:** 893 ондық — бірінші толымсыз бөлінгіш.

**Бөлеміз:** 893 ондықты 300-ге бөлеміз, 2 шығады. 2 — сынақ цифры. Оны тексеріп көреміз.

**Көбейтеміз:** 319-ды 2-ге, 638 шығады. 2 цифры дұрыс келеді. Оны бөліндіге жазамыз.

**Азайтамыз:** 893 ондықтан 638 ондықты, 255 қалады.

Қалдықты бөлгішпен салыстырамыз:  
 $255 < 319$ .

Демек, бөлуді жалғастыруға болады.

**Бірліктерді бөлеміз:** 255 онд. — бұл 2 550 бірлік, тағы 2 бірлік. Барлығы болып 2 552 бірлік. Бұл екінші толымсыз бөлінгіш.

Бөлуді жалғастырамыз.

2) 12 780 саны 284-ке қалай бөлінгенін түсіндір.

**742.**  $14\ 625 : 325$                        $45\ 216 : 628$                        $62\ 856 : 873$

**743.**  $36\ 648 : 18$                        $186\ 217 : 31 + 209 \cdot 216$   
 $151\ 034 : 26$                        $252\ 324 : 489 : 43 + 908$

**744.** Саяхатшылар күні бойы 22 км жол жүрді. Олар 3 сағат 4 км/сағат жылдамдықпен жүрді. Қалған жолды 5 км/сағат жылдамдықпен басып өтті. Саяхатшылар неше сағат жолда болған?

**745.** Тік төртбұрыштың ені 10 см, ал биіктігі енінен 7 есе үлкен. Тік төртбұрыштың ауданы қаншаға тең?

**746.** Егер  $a = 306$  болса,  $452 \cdot a$  өрнегінің мәнін тап.

**747.** Бөлуді орында және шешімді тексер:  
 $140\ 954 : 473$  |  $199\ 375 : 625$  |  $557\ 768 : 452$

**748.** Кестедегі мәліметтер бойынша жасалған әр-бір өрнек нені білдіретінін түсіндір:

Қашықтық	45 км	60 км
Әрекеттену уақыты	3 сағат	3 сағат

$$45 : 3 \qquad 45 + 60 \qquad (45 + 60) : 3$$

$$60 : 3 \qquad 60 - 45 \qquad (60 - 45) : 3$$

**749.** Екі пойыз бір мерзімде бір-біріне қарай жолға шықты. Бірінші пойыз 70 км/сағат, екіншісі 64 км/сағат жылдамдықпен жүрді. Екінші пойыз кездескенше 192 км жол жүрді. Бірінші пойыз кездескенше қанша қашықтықты басып өткен?

**750.** Теңдеулерді шеш:  
 $x : 14 - 6\ 045 = 5\ 533$                        $30\ 336 : x + 537 = 921$

**751.** 1) Центнерлермен өрнекте: 65 т, 800 кг, 300 кг.  
 2) Дециметрлермен өрнекте: 70 см, 2 м, 16 м

**752.** 4 т – 5 ц                      240 кг + 700 кг  
 5 сағат – 12 мин              450 м + 500 м  
 3 мин – 40 с                      7 дм – 9 см

**753.** Бөліндінің бірінші цифрын сынауда 10 саны шығатын күйде сынақ цифрын анықтау төсілін қарап шық:









**768.** Қалдықпен бөлуді орында:

$$133\ 253 : 47 \quad | \quad 835\ 679 : 214 \quad | \quad 715\ 536 : 345$$

**769.** 26 кг 372 г : 38 – 22 кг 088 г : 44

**770.** Велосипедші 4 сағатта 40 км жол жүрді. Қайтқанда оның жылдамдығы 2 км-ге кемеіді. Қайтуға ол неше сағат жұмсады?



Төмендегі өрнектердің қайсысы есептің шешуіне сәйкес келеді:

$$(40 : 4 - 2) + 40; \quad | \quad 40 : (40 : 4 - 2); \quad | \quad 40 : 4 + 2?$$

**771.** Мектеп шеберханасына алдын 15, кейін 8 балғашық алынды. Кейінгіде алдыңғыдан 1120 сум кем ақша төленді. Бір балғашық қанша тұрады?

**772.**  $275 \cdot 48 - 6\ 306$                        $947 + 38\ 753 : 271$

$$52\ 200 : 600 \cdot 64 \qquad \qquad 7\ 800 : 300 \cdot 98$$



**773.** Пішушілер 1 ай барысында  $7\ 236\ \text{дм}^2$  былғарыны үнемдеді. Егер әр жұп аяқ киімге  $18\ \text{дм}^2$  былғары жұмсалса, үнемделген былғарының есебінен тағы неше жұп аяқ киім тігуге болады?

**774.** Жұмысшы жоспар бойынша 21 жұмыс күнде жалпы 945 тетік жасау керек еді. Бірақ жоспарды мерзімінен бұрын 15 күнде орындады. Ол әр күні жоспардан қанша артық тетік жасаған?

**775.** Арақашықтығы 520 км болған екі қаладан бір уақытта бір-біріне қарап екі пойыз жолғашықты да 4 сағаттан кейін кездесті. Пойыз-



екіншісінікі  $30 \text{ м}^2$ . Әр алаңнан неше килограмнан көкөніс жинап алынған?

2) Оқушылар бір алаңнан  $144 \text{ кг}$ , екінші алаңнан  $90 \text{ кг}$  көкөніс жинап алды. Алаңдардың жалпы ауданы  $78 \text{ м}^2$ . Әр алаңның ауданын тап.

**780.**  $(47\,926 + 50\,378) : (2\,101 - 1\,845) \quad | \quad 556\,928 : 304$

**781.** Жүк машинасына жалпы салмағы  $3115 \text{ кг}$  17 мотоцикл және 24 мотореллер артылды. Егер бір мотоциклдің салмағы  $107 \text{ кг}$  болса, мотореллердің салмағын тап.

**782.** Теңсіздіктер құрастыр және оларды тексер:

1)  $7\,020$  және  $90$  сандарының бөліндісі  $5\,030$  және  $4\,961$  сандарының айырмасынан үлкен.

2)  $704$  және  $42$  сандарының көбейтіндісі  $26\,470$  және  $3\,704$  сандары қосындысынан кіші.

 **783.** Бұрын токарь қолмен, бір жұмыс күнінде  $78$  тетік жасайтын еді. Қазір автомат көмегімен бір жұмыс күнінде  $14\,820$  сондай тетік жасайды. Токарьдың қазіргі жұмыс өнімділігі бұрынғыға қарағанда неше есе артық?

 **784.**  $30\,000 - 33\,781 : 83 + 8\,076$   
 $63\,094 + 4\,060 \cdot 84 - 6\,285$

**785.** Атасы мен екі баласы  $24$  түп көшет екті. Атасы екі баласы қанша көшет еккен болса, сонша көшет екті. Ал балалары өзара тең



Егер 1-ұшақтың жылдамдығы 15 км/мин болса, 2-ұшақтың жылдамдығын тап.

2)  $600 : 6 - 55$  өрнегі бойынша жоғарыдағыға ұқсас мәселе құрастыр.

**794.**  $127\,410 : 274 + 307\,200 : 480 - 1\,085 : 31$



**795.** Дүкенде бір күнде 24 кг алма тосабы және 40 кг беһе тосабы сатылды. Егер банкалар біркелкі болса және беһе тосабы 8 банка артық сатылғаны белгілі болса, әрбір тосаптан неше банкадан сатылған?

**796.**  $48\,984 : 52$  |  $8\,820 : 28$  |  $10\,000 - 284 \cdot 35$   
 $91\,375 : 43$  |  $1\,904 : 34$  |  $999 + 8 \cdot 4\,356$



**797.** Құрылысқа 120 т құм әкелу үшін бір жүк машина 40 рет қатынауы керек. Ал басқа машина бұл құмды тасу үшін 24 рет қатынайды. Егер екі машина бірге істесе, сонша құмды тасуға олар неше рет қатынауы керек?

**798.** Спортшылардың жатақханасында 128 баскетболшы, олардан 2 есе кем футболшы тұрады. Егер әр қабатта 24 спортшы тұрса, жатақхана неше қабатты екенін тап.

**799.** Пойызға 756 билеттің бәрі сатылды. 36 адамнан құралған жолаушылардың бір бөлігі 9 купелі вагонда, ал қалғандары 8 плацкорт вагонда кететін болды. Әрбір вагонда неше жолаушы бар?

**800.** Теңдеулерді шеш:

$$x \cdot 36 = 4\,968 \cdot 7$$

$$920 : x = 1$$

$$x : 74 = 132$$

$$340 - x = 0$$

**801.**

$$280 \cdot 96 : 42$$

$$156\,750 : 75$$

$$10\,100 - 43\,268 : 58 \cdot 6$$

- 802.** 1) төбесі  $A$  нүктеде болған бұрыштарды;  
2) төбесі  $D$  нүктеде болған бұрыштарды;  
3)  $AD$  қабырға ортақ болған көпбұрыштарды айт.

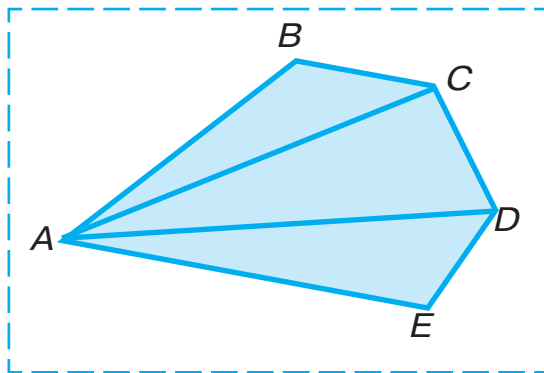

**803.** Шыны зауытында бір шебер 1 920 шыны кесеге гүл сызды, екіншісі 1935 шыны кесеге гүл сызды. Егер бір күнде I шебер 320 шыны кесеге, II шебер 215 шыны кесеге гүл сызса, қай шебер жұмысты тез бітірген және неше күн алдын бітірген?

**804.** 1 440 деталь жасау керек. Бір жұмысшы бұл детальдарды 20 сағатта жасауы мүмкін, басқа жұмысшы 30 сағатта жасауы мүмкін. Екі жұмысшы бірге бұл жұмысты неше сағатта орындайды?



**805.** Торкөздер орнында қандай сандар болу керек?

$$\begin{array}{r} \underline{43848} \overline{) 87} \\ \underline{435} \phantom{0} \overline{) 5\Box 4} \\ \hline 348 \\ - 348 \\ \hline 0 \end{array}$$

$$\begin{array}{r} \underline{112144} \overline{) 16} \\ \underline{112} \phantom{00} \overline{) 7\Box\Box 9} \\ \hline 144 \\ - 144 \\ \hline 0 \end{array}$$

$$\begin{array}{r} \underline{389120} \overline{) 64} \\ \underline{384} \phantom{00} \overline{) 6\Box 8\Box} \\ \hline 512 \\ - 512 \\ \hline 0 \end{array}$$

**806.** Есептеулердегі қателіктерді тап және оларды түзет:

$$\begin{array}{r} \underline{32900} \overline{) 94} \\ \underline{282} \phantom{00} \overline{) 35} \\ \hline 470 \\ - 470 \\ \hline 0 \end{array}$$

$$\begin{array}{r} \underline{51414} \overline{) 57} \\ \underline{513} \phantom{00} \overline{) 92} \\ \hline 114 \\ - 114 \\ \hline 0 \end{array}$$

$$\begin{array}{r} \underline{6544} \overline{) 16} \\ \underline{48} \phantom{00} \overline{) 3109} \\ \hline 17 \\ - 16 \\ \hline 144 \\ - 144 \\ \hline 0 \end{array}$$



**807.** Дүкенде 96 әйелдер, 75 ерлер костюмі бар еді. Күн бойы әйелдер костюмінің жарымы мен ерлер костюмінің үштен бірі сатылды. Қай костюмнен көп сатылды және қанша көп сатылды?

**808.**  $11\,359 : 37$

$7 \cdot 829 - 6 \cdot 493$



## Барлық өткендерді пысықтауға арналған жаттығулар



1. Есептерді шеш және тексер:  
 $692\,503 + 243\,497$                        $720\,002 - 362\,701$
2.  $(20\,385 - 14\,923) + (6\,000 - 4\,947)$
3.  $62 \cdot 24 \cdot 35$     |     $64 : 16 \cdot 85 \cdot 12$     |     $89 \cdot 65 - 74 \cdot 32$
4.  $856 \cdot 48$     |     $904 \cdot 82$     |     $926 \cdot 184$     |     $805 \cdot 426$   
 $2\,550 : 34$     |     $49\,192 : 52$     |     $90\,628 : 326$     |     $216\,320 : 416$
5. Нәтижені есепте және шешімін тексер:  
 $60\,718 + 5\,967$                                        $20\,016 - 9\,324$   
 $707 \cdot 38$      $9\,312 : 48$
6. Қалдықпен бөлуді орында және шешімін тексер:  
 $12\,856 : 42$                $68\,032 : 54$                $308\,119 : 67$
7.  $50\,000 - (223 \cdot 89 + 14\,807 : 67) : 4$
8.  $369 \cdot 428 : 492 + 56\,224 : 112$
9. Егер:  
1)  $a = 640$ ;  $a = 720$  болса,  $a + 640$  және  $a - 640$ ;  
2)  $a = 1$ ;  $a = 2$  болса,  $410 : a$  және  $410 \cdot a$   
өрнектерінің мәндерін тап.
10. Өрнектерді салыстыр:  
 $280 : 10 : 7$  және  $280 : 70$   
 $620 : (10 : 2)$  және  $620 : 10 : 2$

**11.** Әрбір мысалды теңдеу көрінісінде жаз:

- 1) 7 саны 9-дан 2-еу кем;
- 2) 6 саны 1-ден 5-еу көп;
- 3) 13 саны 7-ден 6-ау көп;
- 4) 4 саны 12-ден 8-кем кем;
- 5) 8 саны 4-тен 2 есе үлкен;
- 6) 12 саны 4-тен 3 есе үлкен;
- 7) 6 саны 12-ден 2 есе кіші;
- 8) 4 саны 20-дан 5 есе кіші.

**12.** Теңдеулер құрастыр және оны шеш.

- 1) Егер белгісіз сан 45-ке арттырылса, 100 шығады.
- 2) Егер белгісіз сан 7 есе арттырылса, 490 шығады.

**13.** Өрнектерді жаз және олардың мәндерін есепте:

- 1) 231 мен 14 сандарының қосындысын 5 есе кемейту.
- 2) 890 және 615 сандарының қосындысына 1512 және 216 сандарының бөліндісін қосу.

**14.** Жақшаларды теңдеулер дұрыс болатын етіп қой:

$$98 - 14 : 2 + 5 = 47$$

$$98 - 14 : 2 + 5 = 86$$

**15.** Мәселелер мен олардың шешулерін салыстыр:

- 1) Дастарқанда 6 нан бар еді. Тағы бірнеше нан қойылған соң 14 нан болды. Неше нан қойылған?

2) Дастарқанға 14 нан қою керек еді. 6 нан қойылды. Тағы неше нан қою керек?

3) Дастарқанға 6 нан қойылған соң тағы 8 нан қалды. Жалпы қанша нан қою керек еді?

**16.** Арақашықтық 14 км болған екі топ бір мерзімде бір-біріне қарап жолға шықты және 2 сағаттан кейін кездесті. Топтардан бірі 4 км/сағат жылдамдықпен жүрген.

Төмендегі өрнектердің мағынасын түсіндір:

1)  $14 : 2$

2)  $14 : 2 - 4$

3)  $4 \cdot 2$

5)  $(14 - 4 \cdot 2) : 2$

4)  $14 - 4 \cdot 2$

**17.** Бағасы 2 630 сум болған матадан 6 м сатып алу үшін 15 780 сум жетеді ме?

**18.** Бульдозер 3 сағат бойы 234 м<sup>2</sup> жолды тегістеді. Егер сондай қарқынмен істесе, бульдозер 10 сағатта қанша жолды тегістейді?

**19.** Ұлы өзбек ақыны Муқими 1851 жылы туылған және 1903 жылы қаза тапқан. Муқими нешінші ғасырда туылған және неше жыл өмір сүрген?

**20.** Жөндеушілер тобы 66 бөлмені жөндеу керек еді. Әрбір қабатта 6-аудан бөлме бар. Бірнеше қабат жөндеуден өткен соң тағы 24 бөлме қалды. Неше қабат жөнделіп болған?

- 21.** Егер мотоцикл жүргізушісі 76 км/сағат жылдамдықпен жүрсе, арақашықтығы 230 км болған екі қала арасын 3 сағатта басып өте алады ма?
- 22.** Бір жүйектен 38 ц, екінші жүйектен 3 есе көп қызылша жинап алынды. Барлық қызылшаның төрттен бір бөлігі қоймаға жіберілді. Қоймаға неше центнер қызылша жіберілген?
- 23.** Сынық сызықтың неше төбесі және неше буыны бар?

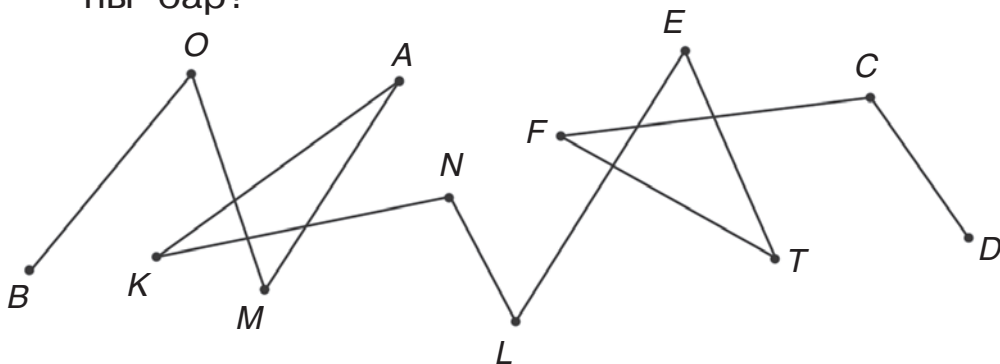

**Оқу жылы соңында төмендегі жаттығуларды әрбір оқушы орындай алуы керек**

- 
- Сандарды оқы: 1 945, 63 081, 38 804.
  - Сандарды цифрмен жаз: жиырма тоғыз мың екі жүз елу алты; он сегіз мың бір жүз тоғыз; алты жүз мың жеті.
  - Амалдарды орында:
 

$70\,300 - 36\,810$	$4\,209 \cdot 56$	$37 \cdot 204$
$43\,098 + 29\,708$	$3\,528 : 24$	$9\,760 : 16$

4. Ауызша есепте:

$38 + 45$

$91 - 68$

$24 \cdot 3$

$72 : 6$

$57 + 0$

$16 \cdot 0$

5. 4-тапсырмадағы өрнектерді «қосынды», «айырма», «көбейтінді», «бөлінді» сөздерін қолданып оқы.

6. Теңдеулерді шеш:

$24 \cdot x = 7320$

$x + 548 = 725$

7. 742 санын таңба қосылғыштарының қосындысы ретінде жаз.

8. Амалдарды орында:  $168 : 28 + (183 - 97)$ .

9. Төмендегі төрт жағдайдың қайсысында амалдарды орындау тәртібі дұрыс белгіленген:

$$\begin{array}{cccc} 1 & 2 & 3 & 4 \\ \text{a) } & 640 : 8 - 2 \cdot 30 + 16 \end{array}$$

$$\begin{array}{cccc} 3 & 1 & 4 & 2 \\ \text{ә) } & 640 : 8 - 2 \cdot 30 + 16 \end{array}$$

$$\begin{array}{cccc} 1 & 3 & 2 & 4 \\ \text{в) } & 640 : 8 - 2 \cdot 30 + 16 \end{array}$$

$$\begin{array}{cccc} 4 & 3 & 2 & 1 \\ \text{г) } & 640 : 8 - 2 \cdot 30 + 16 \end{array}$$

10. Салыстыр:

а) 1 329 және 1 330;

ә) 888 және 909;

б) 3 405 және 3 045

11. Тапсырмалардың қайсысында жауап 100-ден үлкен болады:

а)  $32 \cdot 3$

ә)  $185 - 86$

б)  $306 : 3$

12. Есептерді орындамай, салыстыр:

а)  $27 + 64$  және  $64 + 27$  | в)  $318 + 48$  және  $18 \cdot 48$

ә)  $56 \cdot 38$  және  $38 \cdot 56$  | г)  $24 \cdot 526$  және  $25 \cdot 526$

б)  $66 \cdot 1$  және  $66 \cdot 0$  | д)  $990 : 33$  және  $990 : 34$

- 13.** Бірінші күні кітапханадан 140 кітап, ал екінші күні 65 артық кітап алынды. Екі күнде неше кітап алынған?
- 14.** Қалалар арақашықтығы 390 км. Пойыз бір қаладан екіншісіне қарап жолға шықты. Сағатына 65 км жылдамдықпен 4 сағат жүрген соң пойыз тағы қанша жол жүруі керек болады?
- 15.** Үш бірдей жәшікте 39 кг алхоры бар. 104 кг алхорыны салу үшін осындай жәшіктерден нешеу керек болады?
- 16.** Оқушылар 55 түп ағаш көшетін отырғызды. Көшеттердің 27-сін мектеп бағына, ал қалғандарын қатарластырып 7-еуден спорт алаңшасының айналасына екті. Спорт алаңшасы айналасына неше қатар көшет отырғызды?
- 17.** Егін суару үшін 39 шелек су әзірлеп қойылды. Әрбір жүйекке 4 шелектен су құйылған соң тағы да 3 шелек су артып қалды. Неше жүйек суарылған?
- 18.** Кітапта 140 бет бар. Лала кітаптың жарымын және бес бет оқыды. Лала тағы неше бет оқуы керек?
- 19.** Сыныпта 32 оқушы бар. Сыныптың төрттен бір бөлігі үш бағасыз оқиды. Неше оқушы үш бағасыз оқиды?
- 20.** Қабырғалары 5 торкөз және 10 торкөзден құралған тік төртбұрыш сыз. Тік төртбұрыштың жартысын штрихта.

**21.** Бала өзінде бар ақшаның үштен бірі — 20 сумға дәптер сатып алды. Балада неше сум болған?

**22.**  $8\ 015\ \text{м} \square 8\ \text{км}\ 150\ \text{м}$



$180\ \text{ц} \square 1\ \text{т}\ 8\ \text{ц}$

$200\ \text{мин} \square 4\ \text{сағат}$

**23.** Төртбұрыш сыз және қабырғаларының ұзындығын өлше.

**24.** Мектеп ауласының ұзындығы 28 м, ал ені 23 м. Мектеп айналасын қоршауға неше метр ұзындықтағы дуал керек?

**25.** Дүкенге әрқайсысында 45 кг-нан 9 қап ұн алып келінді. Бір күнде 2 кг-нан 20 қалташа және 3 кг-нан 15 қалташа ұн сатылды. Төмендегі өрнектер нені білдіретінін түсіндір:

$45 \cdot 9$        $2 \cdot 20$        $3 \cdot 15$        $2 \cdot 20 + 3 \cdot 15$

**26.** Еңбек сабағы үшін түсті қағаз парақтары әзірленді. Егер 40 оқушының әрқайсысына 3 парақтан берілсе, тағы да 25 парақ қағаз қалады. Неше парақ қағаз әзірленген?

**27.** Арифметикалық амалдар тәртібі туралы ережелерді есіңе түсір және төмендегі өрнектің мәнін есепте:

$867 - 349 + 360 : 9$

$240 : 3 + 150 \cdot 3 - 294$

$743 + 180 - 98 \cdot 9$

$80 \cdot 2 : 4 + (230 + 170)$



## Қабілетті оқушылар үшін тапсырмалар



1. Ауызша есепте:

$$640 : 80$$

$$800 : 40$$

$$17 \cdot 5$$

$$360 : 90$$

$$380 - 80$$

$$60 + 370$$

$$370 + 30 \cdot 4$$

$$86 - 0$$

$$280 - 80 : 20$$

$$34 \cdot 0$$

2. Амалдарды орында:

$$836 : 4 \cdot 17 - 189 + 1\,546$$

$$(5\,011 - 23 \cdot 65) : 12$$

$$462 \cdot 208 : 154 + 2\,382 - 1\,371$$

$$10\,000 + 210\,656 : 232 \cdot 10 + 1\,180$$

3. Есептеулерді ауызша орындап, тек жауаптарын жаз:

$$64 \cdot 10 : 40 \cdot 7$$

$$650 : 5 - 120 + 60$$

$$600 : 100 \cdot 30 : 18$$

$$360 \cdot 2 : 90 \cdot 14 - 12$$

4. Санды сәуледе нүктелермен белгіленген әріптерді жаз.

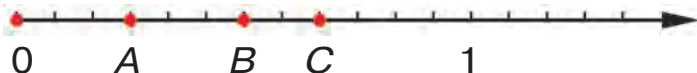

Сабыржан тапсырманы төмендегіше орындады:

Жауап: 1)  $A\left(\frac{3}{12}\right); B\left(\frac{6}{12}\right); C\left(\frac{8}{12}\right)$ .

Ал Уәлижан былайша орындады:

Жауап: 2)  $A\left(\frac{1}{4}\right); B\left(\frac{1}{2}\right); C\left(\frac{2}{3}\right)$ .

5. Шебер 8 сағат жұмыс істеп 96 тетік әзірледі. Оның шәкірті 6 сағат жұмыс істеп осындай 54 тетік әзірледі. Олар бірге жұмыс істесе, 2 сағатта неше тетік әзірлейді?
6. Вагоннан 380 ц көмір түсірілді. Содан кейін вагонда түсірілгенінен 119 ц көп көмір қалды. Бастапқыда вагонда қанша көмір болған?
7. Бір велосипедші сағатына 12 км жылдамдықпен 48 км жол жүрді. Ал екіншісі сол қашықтықты сағатына 16 км жылдамдықпен басып өтті. Бірінші велосипедші екінші велосипедшіге қарағанда неше сағат артық жол жүрген?
8. 45 л шие шырыны бес литрлік және 45 л құлпынай шырыны үш литрлік банкаларға құйылды. Қай шырынға банка көбірек керек болды?
9. Шешесі 4 үш литрлік банкада шие және 6 тап осындай банкада құлпынай тосабын әзірледі. Барлығы неше литр тосап әзірленді?

- 10.** Тік төртбұрыштың ұзындығы 8 дм, ені 3 дм. Егер тік төртбұрыштың ұзындығы 2 есе артырылса, оның ауданы қаншаға артады?
- 11.** Дүкенге әрбір жәшікте 20-дан 1340 шыны минерал су және әрқайсысында 10-нан болған осынша шыны жемісті шырын әкелінді. Дүкенге қанша шыны жемісті шырын әкелінді?
- 12.** Ірімшік даярлайтын зауытта әрбір жәшікте 16 кг-нан тұратын 2048 және әрқайсысында 18 кг-нан тұратын 216 кг ірімшік жөнелтуге әзірленді. Неше жәшік ірімшік әзірленді?
- 13.** Сейіт биіктікке секірді. Секірген биіктігі өзінің бойынан 34 см төмен және қарындасының бойынан 1 м 5 см биік болса, Сейіттің бойын тап.
- 14.** Шарф, жемпер және бір жұп қолғап 1 кг 200 г жүннен тоқылды. Шарфқа қолғаптарға қарағанда 100 г артық және жемперге қарағанда 400 г кем жүн жұмсалды. Әрбір бұйымға неше грамм жүн жұмсалды?
- 15.** Наргиза мен Жұлдызда 99 фотосурет бар еді. Назира альбомның әрбір бетіне 5-еуден, ал Жұлдыз 6-аудан фотосурет желімдеді. Егер альбомның беттері біркелкі болса, әрбір альбомға нешеуден фотосурет желімдеу мүмкін?
- 16.** Екі қайық тоқтайтын орында тең мөлшерде қайықтар тұр. Олардан 25-сі суға түскеннен

кейін бірінші тоқтау орнында 10, ал екіншісінде 5 қайық қалды. Тоқтау орнында нешеуден қайық болған?

**17.** Алдымен барлық алмалардың жартысы, одан соң тағы да 3-еуі жейілген соң, тәрелкеде 12 алма қалды. Бастапқыда тәрелкеде неше алма болған?

**18.** Мына формаларда не ортақ? 3-форма басқаларынан несімен өзгешеленеді?

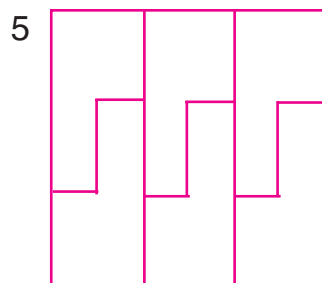
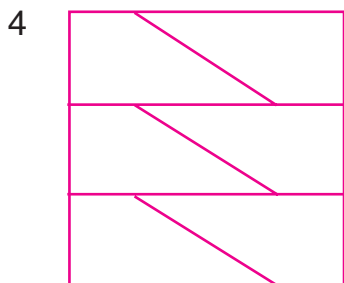
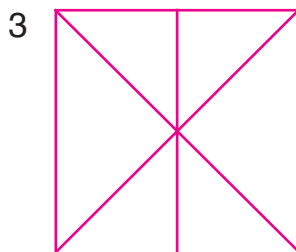
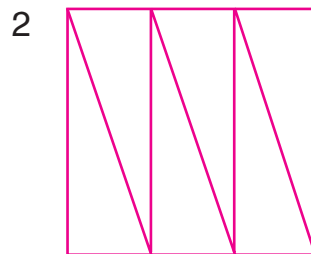
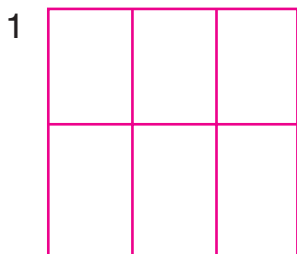

**19.** Көпбұрыштардан қайсысы шеңберге іштей сызылған?

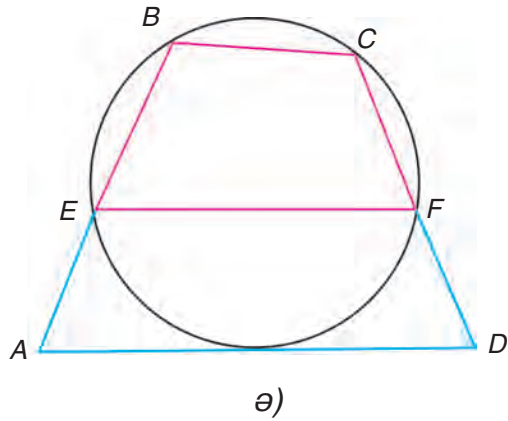
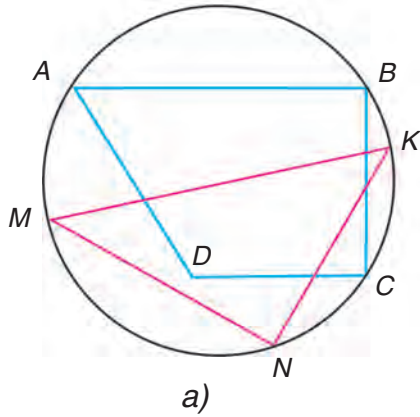

**20.** Әрбір форманың қандай бөлігі боялған?

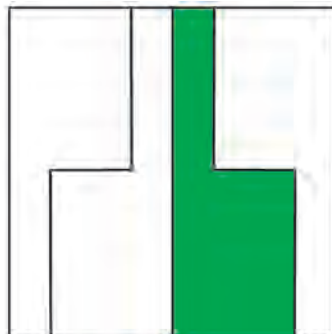

## 1–4- СЫНЫПТАР МАТЕМАТИКА КУРСЫНАН НЕГІЗГІ МӘЛІМЕТТЕР

### Арифметикалық амалдар

	<b>Амалдың аты. Белгісі</b>	<b>Өрнек және оның аты</b>	<b>Берілген және ізделінетін сандар</b>
$+$	Қосу «+» (қосу белгісі)	$29 + 65$ 29 бен 65 сандарының қосындысы	$\begin{array}{r} 29 - \text{қосылғыш} \\ + 65 - \text{қосылғыш} \\ \hline 94 - \text{қосынды} \end{array}$
$-$	Азайту «-» (азайту белгісі)	$123 - 84$ 123 пен 84 сандарының айырмасы	$\begin{array}{r} 123 - \text{азайғыш} \\ - 84 - \text{азайтқыш} \\ \hline 39 - \text{айырма} \end{array}$
$\cdot$ $\times$	Көбейту « $\cdot$ » немесе « $\times$ » (көбейту белгісі)	$97 \cdot 3$ 97 мен 3 сандарының көбейтіндісі	$\begin{array}{r} 97 - \text{көбейткіш} \\ \times 3 - \text{көбейткіш} \\ \hline 291 - \text{көбейтінді} \end{array}$
$:$ $\overline{)}$	Бөлу « $:$ » және « $\overline{)}$ » (бөлу белгісі)	$72 : 8$ 72 мен 8 сандарының бөліндісі	$\begin{array}{r} 72 - \text{бөлінгіш} \\ : 8 - \text{бөлгіш} \\ \hline 9 - \text{бөлінді} \\ \hline 24 \overline{) 5} - \text{бөлгіш} \\ \underline{20} \overline{) 4} - \text{бөлінді} \\ 4 - \text{қалдық} \\ 24 - \text{бөлінгіш} \end{array}$

## Амалдардың орындалу тәртібі

Санды өрнектердің ерекшеліктері	Амалдардың орындалу тәртібі	Мысалдар
Тек «+» мен «-» яки «х» мен «:» ді өз ішіне алса	Тәртіппен (солдан оңға)	$\overset{1}{48} : \overset{2}{6} \cdot \overset{3}{2} : 4 = 4$ $\overset{1}{100} - \overset{2}{70} + \overset{3}{5} - 4 = 31$
Тек «+» мен «-» ды ғана емес, сондай-ақ «х» мен «:»-ді өз ішіне алса	Алдын берілген тәртіппен «х» немесе «:» (солдан оңға), кейін «+» немесе «-» (солдан оңға) орындалады	$\overset{3}{240} - \overset{1}{80} : \overset{2}{4} \cdot 7 = 100$ $\overset{2}{180} + \overset{3}{120} - \overset{1}{90} \cdot 3 = 30$ $\overset{1}{630} : \overset{3}{9} + \overset{4}{20} - \overset{2}{7} \cdot 5 = 55$ $\overset{1}{320} : \overset{3}{8} - \overset{2}{150} : 5 = 10$
Бір немесе бірнеше жұп жақшалар қатысса	Алдын жақшалы өрнектердің мәні есептеледі, кейін 1 және 2-тәртіптер бойынша орындалады	$\overset{3}{900} - (\overset{1}{200} \cdot \overset{2}{4} + 60) = 40$ $\overset{3}{70} \cdot (\overset{1}{36} - \overset{2}{30} + 4) = 700$ $\overset{3}{40} + (\overset{1}{820} - \overset{2}{800}) \cdot 5 = 140$ $\overset{3}{3} \cdot (\overset{1}{77} - \overset{4}{75}) - (\overset{2}{13} - 9) = 2$

## Қосу амалының қасиеттері

Сөзбен өрнектелуі	Мысалдар
Қосылғыштардың орны алмастырылса да қосынды өзгермейді	$7 + 6 = 6 + 7$ $48 + 15 + 3 = 15 + 3 + 48$
Екі көрші қосылғыштарды олардың қосындысымен алмастыру мүмкін	$(40 + 28) + 2 = 40 + (28 + 2)$

## Көбейту амалының қасиеттері

Сөзбен өрнектелетін	Мысалдар
Көбейткіштердің орны алмастырылса да көбейтінді өзгермейді	$3 \cdot 8 \cdot 10 = 3 \cdot 10 \cdot 8$
Екі көрші көбейткішті олардың көбейтіндісімен алмастыру мүмкін	$9 \cdot (7 \cdot 10) = (9 \cdot 7) \cdot 10$
Қосындыны санға көбейтуде әрбір қосылғышты жеке сол санға көбейтіп, шыққан нәтижелерді қосу мүмкін	$(6 + 5) \cdot 8 = 6 \cdot 8 + 5 \cdot 8$

## Қосу мен азайтуда сандар арасындағы байланыс

Амал	Мысалдар	Сөзбен өрнектелетін
Қосу	$\begin{array}{r} 18 + 70 = 88 \\ 88 - 18 = 70 \\ 88 - 70 = 18 \end{array}$	Егер қосындыдан бір қосылғыш азайтылса, екінші қосылғыш шығады
Азайту	$\begin{array}{r} 45 - 31 = 14 \\ 14 + 31 = 45 \\ 45 - 14 = 31 \end{array}$	<p>Егер айырмаға азайтқыш қосылса, азайғыш шығады</p> <p>Егер азайғыштан айырма алынса, азайтқыш шығады</p>

## Қосу және азайтуды тексеру

Амал	Тексеру тәсілдері	
	I тәсіл	II тәсіл
Қосу	Азайтумен	Қосумен
$\begin{array}{r} + 132 \\ + 547 \\ \hline 679 \end{array}$	$\begin{array}{r} - 679 \\ + 547 \\ \hline 132 \end{array}$	$\begin{array}{r} + 547 \\ + 132 \\ \hline 679 \end{array}$



$\begin{array}{r} \text{Азайту} \\ - 903 \\ \underline{285} \\ 618 \end{array}$	$\begin{array}{r} \text{Қосумен} \\ + 618 \\ \underline{285} \\ 903 \end{array}$	$\begin{array}{r} \text{Азайтумен} \\ - 903 \\ \underline{618} \\ 285 \end{array}$
---	--	--

### Көбейту мен бөлуде сандар арасындағы байланыс

Амал	Мысалдар	Сөзбен өрнектелетін
Көбейту	$\begin{array}{l} 7 \cdot 6 = 42 \\ 42 : 6 = 7 \\ 42 : 7 = 6 \end{array}$	Егер көбейтінді көбейткіштердің біріне бөлінсе, екінші көбейткіш шығады
Бөлу	$\begin{array}{l} 28 : 7 = 4 \\ \underline{4 \cdot 7 = 28} \end{array}$	Егер бөліндіні бөлгішке көбейтсе немесе бөлгішті бөліндіге көбейтсе, бөлінгіш шығады
	$28 : 4 = 7$	Егер бөлінгіш бөліндіге бөлінсе, бөлгіш шығады

### Көбейту және бөлуді тексеру

Амал	Тексеру тәсілдері	
	I тәсіл	II тәсіл
Көбейту	Бөлумен	Көбейтумен
$\begin{array}{r} \times 43 \\ \underline{25} \\ + 215 \\ \underline{86} \\ 1075 \end{array}$	$\begin{array}{r} \underline{1075} \overline{)43} \\ \underline{86} \quad 25 \\ - 215 \\ \underline{215} \\ 0 \end{array}$	$\begin{array}{r} \times 25 \\ \underline{43} \\ + 75 \\ \underline{100} \\ 1075 \end{array}$

Бөлумен $\begin{array}{r} - 612 \overline{) 18} \\ \underline{54} \phantom{0} \\ 72 \\ \underline{72} \\ 0 \end{array}$	Көбейтумен $\begin{array}{r} \phantom{0} \times 34 \\ \phantom{0} \phantom{0} \underline{18} \\ + 272 \\ \phantom{0} \underline{34} \\ 612 \end{array}$	Бөлумен $\begin{array}{r} - 612 \overline{) 34} \\ \underline{34} \phantom{0} \\ 272 \\ \underline{272} \\ 0 \end{array}$
--	--	--

### 0 санымен амалдар





Амал	Әріппен жазылуы	Сөзбен өрнектелуі. Мысалдар
Қосу	$a + 0 = a$ $0 + b = b$	Егер қосылғыштарының бірі 0-ге тең болса, қосынды екінші қосылғышқа тең болады: $7 + 0 = 7$ $316 + 0 = 316$ $0 + 928 = 928$
Азайту	$c - 0 = c$	Егер саннан 0 азайтылса, сол санның өзі қалады: $65 - 0 = 65$ $349 - 0 = 349$
	$k - k = 0$	Егер азайғыш және азайтқыш бір-біріне тең болса, айырма 0-ге тең болады: $946 - 946 = 0$ $78 - 78 = 0$
Көбейту	$0 \cdot b = 0$ $c \cdot 0 = 0$ $c \cdot b \cdot 0 = 0$	Егер көбейткіштерден бірі 0-ге тең болса, көбейтінді де 0-ге тең болады: $0 \cdot 912 = 0$ $348 \cdot 0 = 0$ $564 \cdot 0 \cdot 9 = 0$

Бөлу	$0 : b = 0$ $(b \neq 0)$ <b>0-ге бөлу мүмкін емес</b>	Егер 0-ді бір санға бөлінсе, 0 шығады: $0 : 54 = 0$ $0 : 987 = 0$ <div style="border: 1px solid pink; padding: 2px; display: inline-block;"><del><math>b : 0</math></del></div>
------	---	---

### 1 санымен көбейту мен бөлу

Амал	Әріппен жазылуы	Сөзбен өрнектелуі Мысалдар
Көбейткіш	$1 \cdot a = a$ $b \cdot 1 = b$	Егер екі көбейткіштен бірі 1-ге тең болса, көбейтінді екінші көбейткішке тең болады: $1 \cdot 89 = 89$ $359 \cdot 1 = 359$
Бөлу	$k : 1 = k$	Егер сан 1-ге бөлінсе, сол санның өзі шығады: $34 : 1 = 34$ $642 : 1 = 642$
	$c : c = 1$ $c \neq 0$	Егер бөлінгіш пен бөлгіштер тең болса, бөлінді 1-ге тең болады: $89 : 89 = 1$ $598 : 598 = 1$

## Геометриялық фигуралар мен шамалар

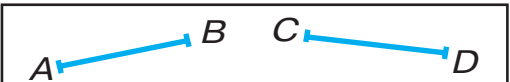
Кескіндер	Аталуы және белгіленуі
	$A$ нүкте, $C$ нүкте
	$a$ түзу сызық
	$b$ қисық сызық
	$c$ сынық сызық
	$AB$ кесінді, $CD$ кесінді

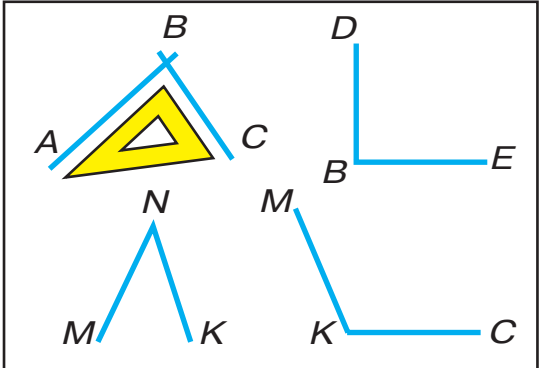
	<p><math>ABC</math> және <math>DBE</math> тік бұрыштар</p> <p><math>MNK</math> сүйір бұрыш</p> <p><math>MKC</math> доғал бұрыш</p>
---	--

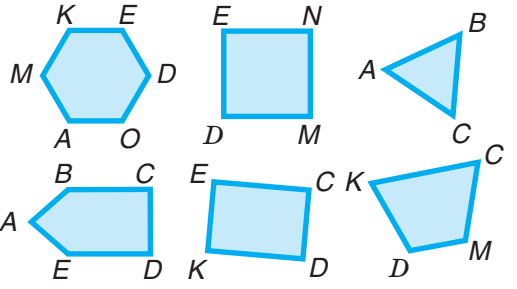
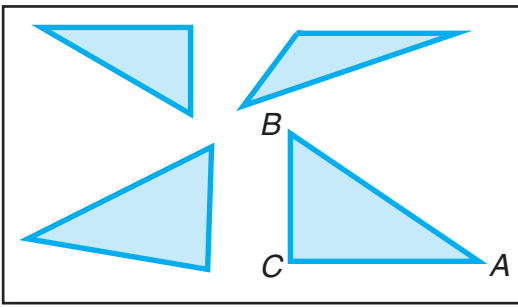
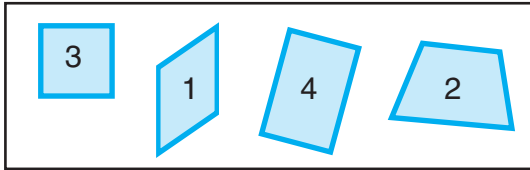
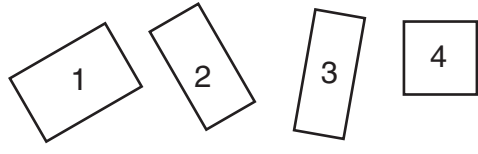
	<p>Көпбұрыштар:  <math>ABC</math>, <math>DENM</math>, <math>KECD</math>,  <math>KCMD</math>, <math>ABCDE</math>,  <math>MKEDOA</math></p>
	<p>Үшбұрыштар:  <math>A</math>, <math>B</math>, <math>C</math> нүктелер – үш-  бұрыштың төбелері  <math>AB</math>, <math>AC</math>, <math>BC</math> кесінділер –  үшбұрыштың қабырғалары  <math>\angle BAC</math>, <math>\angle ABC</math>, <math>\angle BCA</math> —  үшбұрыштың бұрыштары</p>
	<p>Төртбұрыштар:  Бұрыштары тік болған  төртбұрыштар бар. Бұ-  лар тік <i>төртбұрыштар</i>  деп аталады (3 және  4- фигуралар)</p>
	<p>Қабырғалары тең бол-  ған тік төртбұрыштар  бар. Бұлар <i>квадраттар</i>  деп аталады. Сызба-  дағы 4- фигура — бұл  квадрат</p>

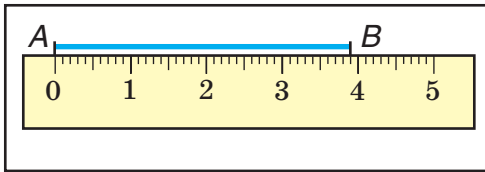

$AB$  кесіндінің ұзындығы  
3 см 9 мм-ге тең

Периметрі

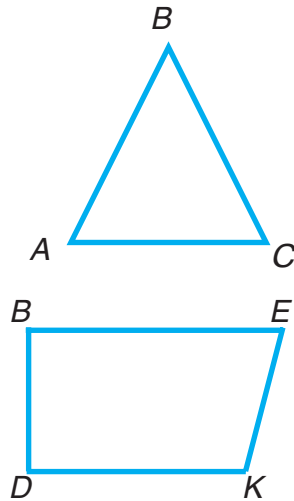

Ауданы

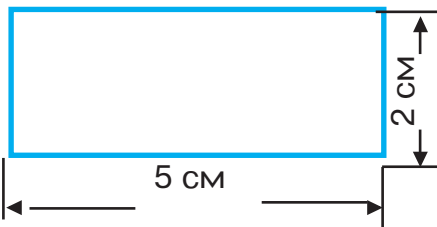

Көпбұрыш қабырғала-  
рының қосындысы оның  
*периметрі* деп аталады

$ABC$  үшбұрышының пе-  
риметрі 8 см 4 мм-ге  
тең

$DBEK$  төртбұрышының  
периметрі 10 см 1 мм-  
ге тең

Тік төртбұрыштың  
ауданы:

$$5 \cdot 2 = 10$$

Жауабы: 10 см<sup>2</sup>.

Квадраттың ауданы:

$$2 \cdot 2 = 4$$

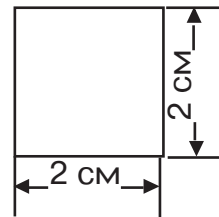

Жауап: 4 см<sup>2</sup>.



$O$  — шеңбердің ортасы



$OC$  — дөңгелектің радиусы

$AB$  — дөңгелектің диаметрі

$O$  — дөңгелектің ортасы

## ҚОСЫМША

### Микрокалькулятордан пайдалануды үйрен



Микрокалькулятор – көп таңбалы сандармен арифметикалық амалдарды тез және оңай орындайтын қарапайым электрондық есептеу машинасы.

Сандар микрокалькуляторға 0-ден 9-ға дейінгі болған пернелерді басып енгізіледі. Сандардың үстіндегі төрт арифметикалық амал төмендегі пернелер көмегімен орындалады.

– қосу

– теңдеу

– өшіру

– көбейту

– бөлу

– азайту

Екі санмен арифметикалық амалды орындау, мәселен,  $6 + 9$  қосындысын табу үшін:

1)  пернесін басып, бірінші қосылғыш енгізіледі, таблода 6 цифры көрінеді.

2)  пернесі басылған соң таблода 6 санның көрінісі жалғасады.

3)  пернесі басылады және екінші қосылғыш енгізіледі.

4)  пернесі басылады және таблода жауабы көрінеді. Бұдан кейін оқылады, егер керек болса, жазып алынады.

5)  пернесін басып, таблодағы жазу өшіріледі.

Микрокалькулятордан пайдалану біліктеріңді қосу және көбейту кестелерінен мысалдар шешіп тексер.

1) Өрнектердің мәнін микрокалькулятор көмегімен тап:

$$43\,298 + 794 \quad | \quad 9\,004 - 532 \quad | \quad 3\,381 \cdot 32 \quad | \quad 78\,192 : 724$$

2) Микрокалькулятор көмегімен амалдарды орында және тексер:

$$\begin{array}{l|l} 532\,648 + 189\,583 & 805\,732 - 568\,847 \\ 4\,641 \cdot 23 & 7\,362 : 18 \end{array}$$

3) Амалдарды орында:

$$\begin{array}{l|l} 2\,738 + 1\,076 + 5\,687 & 435 \cdot 74 : 37 \\ 4\,688 + 3\,385 - 6\,956 & 306 \cdot 24 : 72 \end{array}$$



## ЖАУАПТАР

### МЫҢДЫҚ

#### 3-сыныпта өтілген материалдарды қайталау және жалпыландыру

- 4.** 146 м. **6.** 108 түп тал. **14.**  $a = 1, a = 1, 2, 3, 4, 5;$   
 $a > 72$  ( $a = 80, 88, \dots$ ) **16.** 20 кітап. **21.** 30 қалташа.  
**25.** 5 жәшік. **30.** 59 кітап. **33.** 68 түйме.

### КӨП ТАҢБАЛЫ САНДАР

#### Ондық санақ жүйесі

- 38.** 594 адам. **42.** а) 805; 850, 508, 580; ө) 888, 555, 880, 885, 808, 858, 588, 550, 558, 505, 585, 855, 800, 500.

- 43.** 21, 42, 63, 84.

- |                         |                   |                    |
|-------------------------|-------------------|--------------------|
| <b>46.</b> $V + I = VI$ | $XX - X = X$      | $XVI : II = VIII$  |
| $XI - I = X$            | $XIX - I = XVIII$ | $V \cdot III = XV$ |
| $XVIII - VIII = X$      | $XI - V = VI$     | $XII : VI = II$    |
| $X + V = XV$            | $VII + VIII = XV$ | $IV \cdot V = XX$  |

- 48.** 107 I.

#### Көп таңбалы сандардың нөмірленуі

- 52.** 800 дәптер. **53.** 60 фотосурет. **55.** 705 кг. **75.** 45 жәшік. **61.** 6 кг ауыр; 2 есе кем. **66.** 7 шөже.  
**73.** 90 гүл. **75.** 160 оқушы. **79.** 330; 16. **81.** 80 см.  
**48.** 48 кг көп. **88.** 450 т көп. **96.** 84 қалам.  
**102.** 30 кг; 5 парақ. **103.** 24 см. **107.** 400 кг.  
**113.** 4000 сум. **114.** 3 орам. **115.** 23 қалам.

## Төрт арифметикалық амал және олардың орындалу тәртібі

**118.** 17 костюм. **119.** 34 м. **142.** 60 кг. **146.** 160 кг.  
**148.** 282 кг.

## Қосу және азайту

**181.** 81 г. **182.** 990 м. **188.** 18. **198.** 960 кг. **201.** 40 сум.  
**202.** 1095 кг. **204.** 40. **213.** 4-еу. **218.** 6 сағат.  
**226.** 3 рет. **232.** 1) 17; 2) 26. **239.** 763 пәтер.  
**245.** 140 т. **253.** Екіншісі, 2 апта алдын. **259.** 70 л.  
**262.** 88 кг. **269.** 1) 6 түйме; 2) 30 және 24 түйме.  
**272.** 337 т. **276.** 40 кг және 20 кг. **277.** 370 пальто.  
**279.** 180 кг.

## Жылдамдық. Уақыт. Арақашықтық

**283.** 2 975 л. **286.** 20 км/сағат артық. **293.** 1 260 км;  
340 км. **295.** 42 км. **300.** 70 бет. **303.** 194 кітап.

## Бір таңбалы санға көбейту

**313.** 22 парақ. **324.** 100 км, 200 км. **325.** 272 км.  
**331.** 264 м 60 см. **333.** 9 кг 610 г. **341.** Жеңіл машина, 24 км/сағат артық.

## Бір таңбалы санға бөлу

**349.** 3 жәшік. **358.** 98 км артық **361.** 3710 сум, 4770 сум.  
**362.** 66 билет. **367.** 9 кг. **368.** 17 см.  
**374.** 7 күн. **376.** 4 800 сум. **384.** 1) 4 есе артық.  
**385.** 30 пәтер. **390.** 7 сағат. **396.** 25 жәшік. **403.** 24 қалташа, 18 қалташа.  
**413.** 13 м<sup>2</sup>. **419.** 1) 5 сағат, 6 сағат. 2) 28 бет 42 бет. **422.** 9 билет. **427.** 7 ойыншық, 9 ойыншық.  
**432.** 39 км/сағат, 4 рет. **440.**

1) 21 км; 2) 3 сағаттан кейін; 3) 4 км/сағат. **444.** 480 км. **445.** 5 сағаттан кейін. **446.** 10 км/сағат. **448.** 360 машина. **450.** 1) 70 км; 2) 45 км. **451.** 465 км. **455.** 116 км. **456.** 1) 270 км; 2) 3 сағаттан кейін; 3) 40 км/сағат. **457.** 2 кг 700 г. **459.** 250 км. **462.** 800 м<sup>2</sup>. **463.** 13 км/сағат. **465.** 280 т.

### Нөлдермен аяқталатын сандарға көбейту

---

**471.** 6300 сум. **476.** 300 г. **481.** 4 кг. **486.** 3 сағат. **489.** 215 кітап. **493.** 54 м. **497.** 72 см<sup>2</sup>. **507.** 74 км. **510.** 966 көйлек. **516.** 140 орындық. **517.** 62 телевизор. **519.** 1) 16 кг, 20 кг; 2) 8 банка, 10 банка. **520.** 135 кг, 180 кг. **522.** 12 км/сағат. **527.** 960 сум, 3840 сум, 5760 сум. **531.** 144 кг, 120 кг. **532.** 119 км.

### Нөлдермен аяқталатын сандарға бөлу

---

**540.** 30 км. **541.** 10 бет. **546.** 657 м. **547.** 6 м. **551.** 3 канистр, 2 канистр. **554.** 4 қойдан. **556.** 12. **557.** 1) 10 кг. 2) 675 кг. **558.** 60 қап, 40 қап. **565.** 32 л. **566.** 3 себет, 5 себет; **570.** 6 қатынау, 10 қатынау. **571.** 30 км. **572.** 10 л. **576.** 300 м<sup>2</sup>. **577.** 72 см. **580.** 5 канистр. **590.** 700 м<sup>2</sup>, 1 050 м<sup>2</sup>. **597.** 500 сум. **598.** 6 км/сағат.

### Екі таңбалы және үш таңбалы санға көбейту

---

**603.** 314 кг. **609.** 10 000 кг. **610.** 12 сағат. **615.** 288 м, 384 м. **616.** 900 т. **617.** 50 сум. **622.** 26 км. **630.** 32 л; 48 л. **635.** 1) 100 сум; 2) 900 сум, 500 сум. **636.** 220 845. **641.** 38 оқушы. **642.** 3 016 см<sup>2</sup>. **650.** 29 кг. **658.** 11 сағат. **660.** 48 102

парақ. **665.** 22 көйлек, 27 көйлек. **666.** 512 м<sup>2</sup>.  
**670.** 45 бет, 54 бет. **671.** 1 400 км, 3 500 км. **675.**  
1) 25 т, 15 т; 2) 5 қатынау, 3 қатынау. **676.** 1) 400 кг;  
2) 300 сум. **677.** 16 м және 5 м, 8 м және 10 м, 4 м  
және 20 м, 2 м және 40 м, 1 м және 80 м.

### Екі және үш таңбалы санға бөлу

---

**683.** 300 кг. **684.** 960 м<sup>2</sup>. **688.** 1 224 ойыншық. **690.**  
3 тәулік 11 сағат. **694.** 1) 2730 кг, 1 890 кг; 2) 39 қап  
және 27 қап. **695.** 100 қалташа. **699.** Орындайды.  
**701.** 130 см, 1 000 см<sup>2</sup>. **705.** 216 т. **707.** 768 т, 1 056 т.  
**710.** 1) 4 қатынау, 7 қатынау; 2) 128 т, 224 т. **715.**  
1) 39 км, 26 км; 2) 3 сағат, 2 сағат. **720.** 260 км. **724.**  
22 жұп. **730.** 1) 20 м, 16 м; 2) 10 сүлгі, 8 сүлгі. **732.**  
441 см<sup>2</sup>. **744.** 5 сағат. **745.** 700 см<sup>2</sup>. **755.** 2000 көшет,  
1 280 көшет. **756.** 3 100 кірпіш. **762.** 99000 сум, 197000  
сум. **771.** 160 сум. **773.** 402 жұп. **774.** 18 тетік  
артық. **776.** 2) 5 482, 21 650. **778.** 66. **779.** 1) 144 кг,  
90 кг; 2) 48 м<sup>2</sup>, 30 м<sup>2</sup>. **781.** 54 кг. **786.** 153. **789.**  
53 жәшік. **791.** 2 640 м<sup>2</sup>. **792.** 24 . **793.** 12 км/мин.  
**795.** 12 банка және 20 банка. **797.** 15 реттен. **803.**  
Бірінші шебер, 3 күн алдын. **804.** 12 сағат. **807.**  
Әйелдер костюмі 23 көп.

## МАЗМҰНЫ

<b>МЫҢДЫҚ</b> .....	3
3-сыныпта өтілген материалдарды қайталау және жалпыландыру.....	3
<b>КӨП ТАҢБАЛЫ САНДАР</b> .....	8
Ондық санақ жүйесі.....	8
Көп таңбалы сандарды цифрлеу .....	12
Түзу сызықтардың перпендикулярлығы .....	21
Төрт арифметикалық амал және олардың орындалу тәртібі .....	28
Көпжақ.....	38
Тік бұрышты параллелепипед. Куб .....	40
<b>ҚОСУ ЖӘНЕ АЗАЙТУ</b> .....	43
Қосу және азайтудың жазбаша тәсілдері .....	43
Түзу сызықтардың параллельдігі .....	48
Жылдамдық. Уақыт. Арақашықтық .....	63
<b>КӨБЕЙТУ ЖӘНЕ БӨЛУ</b> .....	69
Бір таңбалы санға көбейту .....	69
Бір таңбалы санға бөлу .....	78
Координата бұрышы .....	99
Нөлдермен аяқталатын сандарға көбейту.....	108

Графиктер .....	111
Диаграммалар. Кестелер .....	116
Нөлдермен аяқталатын сандарға бөлу .....	122
Екі таңбалы және үш таңбалы санға көбейту .....	134
Бөлшектер.....	139
Екі таңбалы және үш таңбалы санға бөлу .....	152
Ой жүгірту .....	160
Барлық өткендерді пысықтауға арналған жаттығулар .....	178
Оқу жылы соңында төмендегі сипаттағы жаттығуларды орындай алуың керек .....	181
Қабілетті оқушылар үшін тапсырмалар .....	185
1—4- сыныптар математика курсынан негізгі мәліметтер .....	190
Қосымша. Микрокалькулятордан пайдалануды үйрен .....	199
Жауаптар .....	201

**Бикбаева Н. У.**  
22.1 **Математика:** Жалпы орта білім беретін мектептердің  
Б-53 4-сыныбына арналған оқулық / Н. У. Бикбаева, **Е. Янгабаева**,  
К. М. Гирфанова. –4-басылым. : – Ташкент : „О‘qituvchi“  
БПШУ. 2017. — 208 с.

ISBN 978-9943-22-072-0

УЎК: 51.(075.2)

КБК 22.1я71

**NATALYA UMAROVNA BIKBAYEVA,**  
**ENAJON YANGABAYEVA** ,  
**KLARA MUXAMETVALIYEVNA GIRFANOVA**

## **MATEMATIKA**

### **4- sinf uchun darslik**

Qayta ishlangan va to'ldirilgan

4-nashri

(Qozoq tilida)

*„O‘qituvchi“ nashriyot-matbaa ijodiy uyi*  
*Toshkent — 2017*

Аудармашы *К. Мамбетова*  
Редактор *К. Дуйсекул қизи*  
Көркемдеуші редактор *Г. Шоабдурахимова*  
Техникалық редактор *С. Набиева*  
Компьютерде беттеген *М. Ибрагимова*  
Корректор *С. Жайлыбаев*

Баспахана лицензиясы AI № 291 04.11.2016. 29.05.2017 ж. оригинал  
макеттен басуға рұқсат етілді Пішімі 70x90 1/16. Кеглі 13,0 шпонды.

Pragmatica Kazakh гарн. Офсеттік баспа әдіспен басылды.

Офсет қағазы. Есеп-баспа.т. 8,92. Шартты б.т. 15,21. Баспа. т. 13,0.

Таралымы 5217 дана. Тапсырыс №

Өзбекстан Баспасөз және ақпарат агенттігінің "О‘qituvchi" баспа-  
полиграфия шығармашылық үйі. Ташкент — 206, Юнусабд ауданы,  
Янгишахар көшесі, 1- үй. Келісім № 34-17.

**Пайдалануға берілген оқулықтың жағдайын  
көрсететін кесте**

<b>№</b>	<b>Оқушының аты, фамилиясы</b>	<b>Оқу жылы</b>	<b>Оқулықтың пайдалануға берілгендегі жағдайы</b>	<b>Сынып жетекшісінің қолы</b>	<b>Оқулықты тапсырғандағы жағдайы</b>	<b>Сынып жетекшісінің қолы</b>
<b>1</b>						
<b>2</b>						
<b>3</b>						
<b>4</b>						
<b>5</b>						
<b>6</b>						

**Пайдалануға берілген оқулықты оқу жылы аяқталғанда қайтарып тапсырады. Жоғарыдағы кестені сынып жетекшісі төмендегі бағалау критерийі негізінде толтырады:**

<b>Жаңа</b>	Оқулықты алғаш рет пайдалануға берілгендегі жағдай
<b>Жақсы</b>	Мұқаба бүтін, оқулықтың негізгі бөлігінен ажыралмаған. Барлық парақтары бар, жыртылмаған, көшпеген, беттеріне жазбаған және сызбаған.
<b>Орташа</b>	Мұқаба езілген,аздап қана сызылған, шеттері жейілген, оқулықтың негізгі бөлігінен ажыраған жерлері бар. Пайдаланушы жағынан қанағаттанарлық жөнделген.
<b>Нашар</b>	Мұқаба былғанған, сызылған, жыртылған, негізгі бөлігінен ажыраған немесе мүлдем жоқ, нашар жөнделген. Беттері жыртылған,парақтары жетіспейді, сызып, бояп тасталған. Оқулық қалпына келтіруге жарамайды.