

ЎЗБЕКИСТОН РЕСПУБЛИКАСИ ҚУРИЛИШ ВАЗИРЛИГИ

МИРЗО УЛУГБЕК НОМИДАГИ САМАРҚАНД ДАВЛАТ
АРХИТЕКТУРА - ҚУРИЛИШ ИНСТИТУТИ

**МАЙДА ЎЛЧАМЛИ ЭЛЕМЕНТЛАРДАН
БАЖАРИЛАДИГАН ЖАМОАТ БИНОЛАРИНИ
ЛОЙИҲАЛАШ БЎЙИЧА КУРС ЛОЙИҲАСИНИ
БАЖАРИШ УЧУН УСЛУБИЙ КЎРСАТМАЛАР**



САМРҚАНД – 2018 й.

**ЎЗБЕКИСТОН РЕСПУБЛИКАСИ
ҚУРИЛИШ ВАЗИРЛИГИ**

**МИРЗО УЛУГБЕК НОМИДАГИ САМАРҚАНД ДАВЛАТ
АРХИТЕКТУРА - ҚУРИЛИШ ИНСТИТУТИ**

«БИНО ВА ИНШОТЛАР» КАФЕДРАСИ

Рўйхатга олинди:

№ _____
2018 й. “ ____ ” _____

“Тасдиқлайман”

Ўқув ишлар бўйича проректор
_____ Р.А. Рахимов

“ ____ ” _____ 2018 йил

**В-5340500 «Қурилиш материаллари, буюмлари ва
конструкцияларини ишлаб чиқариш» таълим йўналиши
бўйича «Бино ва иншоотлар архитектураси» фанидан
майда ўлчамли элементлардан бажариладиган жамоат
биноларини лойиҳалаш бўйича курс лойиҳасини бажариш
учун услубий кўрсатмалар.**

Самарқанд – 2018 йил.

Фаннинг ишчи ўқув дастури Тошкент архитектура-қурилиш институтида 340000 – «Архитектура ва қурилиш» соҳасининг 5340500-«Қурилиш материаллари, буюмлари ва конструкцияларини ишлаб чиқариш» таълим йўналиши учун «Био ва иншоотлар архитектураси» фанидан тузилган ва Олий ва ўрта махсус, касб-хунар таълими ўқув-услубий бирлашмалари фаолиятини Мувофиқлаштирувчи кенгашининг 2015 йил «02» кенгашининг-2015 йил «02» 01 даги «1» сон мажлиси баёни билан маъқулланган ва Ўзбекистон Республикаси Олий ва ўрта махсус таълим вазирлигининг 2015 йил 2 январдаги 32-сонли буйруғи билан тасдиқланган (рўйхатга №ВД-5340200-3.12) Ўқув дастури ва мазкур таълим йўналиши бўйича 2015 йил 10 мартда тасдиқланган Ўқув режада фанга ажратилган соатлар асосида ҳамда таълим йўналишининг Давлат таълим стандарти талабларини ҳисобга олган ҳолда ишлаб чиқилди.

Тузувчилар:

т.ф.н., С.М.Матъязов - «Био ва иншоотлар» кафедраси доценти.
 А.Уралов- «Био ва иншоотлар» кафедраси катта ўқитувчи.
 С.Носирова - «Био ва иншоотлар» кафедраси ассистенти.

Такризчилар:

И.С. Сатторов т.ф.н., «Био ва иншоотлар» кафедраси доценти.
 С. Боқиев т.ф.н., Сам.шахар. «Парвиз проект сервис» таш. раҳбари.
 Э.Б. Каримов «Био ва иншоотлар» кафедраси катта ўқитувчи.

Фаннинг ишчи ўқув дастури «Био ва иншоотлар» кафедрасининг 2018 йил 25 декабрь № 4А-сон йиғилишида муҳокамадан ўтган ва факультет кенгашида муҳокама қилиш учун тавсия этилган.

Фаннинг ишчи ўқув дастури «Қурилиш» факультети услубий кенгашида муҳокама этилган ва маъқулланган (2018йил 26-декабр № 5– сонли баённома).

Нашр белгилари: СамДАҚИ, қоғоз бичими А-4. Буюртма № ----- нусхаси 10, ҳажми 12,7 босма табқ.

1. Умумий қоидалар.

В-5340500 «5340500-“Қурилиш материаллари, буюмлари ва конструкцияларини ишлаб чиқариш” таълим йўналишига оид **«Био ва иншоотлар архитектураси»** фани ўқув режаси бўйича:

1. **Жамоат** биноларини майда ўлчамли элементлардан лойиҳалаш;

Ушбу «Услубий кўрсатмалар» талабаларга **жамоат** биноларини майда ўлчамли элементлардан лойиҳалаш меъморий конструктив курс лойиҳасини бажаришда ёрдам кўрсатиш мақсадида тузилган.

Курс лойиҳаси **ҚМҚ 2.08.02-96 «Жамоат бинолари ва иншоотлари»**га роя қилинган ҳолда **21.501.-93 Ўз.РСТ «Архитектура – қурилиш ишчи чизмаларини тайёрлаш қоидалари»**га биноан бажарилади.

1.1. Курс лойиҳасини вазифаси.

Курс лойиҳасини асосий мақсади лойиҳалаш кўникмаларини эгаллаш, лойиҳа материалларини график ифодалаш, изоҳнома тузиш, қабул қилинган ечимни техник иқтисодий жиҳатдан чуқурроқ баҳолашни ўрганишдир.

Мустақил лойиҳалаш кўникмаларига техник адабиётлар, белгиланган меъёр ва қоида йўриқ ҳужжатлари, мустақил ишлашда олинган билимни тажрибада қўллашда, яъни курс лойиҳасини бажаришда эришилади.

Курс лойиҳасини мустақил бажариш талабаларининг назарий қисм бўйича билимларини чуқурлаштиришга ва мустахкамлашга имкон яратиб беради.

1.2. Дастлабки маълумотлар, курс лойиҳасинига қўйиладиган умумий талаблар.

Курс лойиҳасини бажариш учун дастлабки маълумотлар, яъни лойиҳага топшириқ ўқитувчи томонидан вариант тарзида берилади. Топшириқда лойиҳаланадиган жамоат биносига хоналар тури, юк кўтарувчи девор материали, пойдевор, том қурилмалари, қурилиш ҳудуди тўғрисида маълумотлар келтирилади.

Бу маълумотлар талаба рейтинг дафтари рақамининг охириги икки сони **«Био ва иншоотлар архитектураси»** фанидан ўқув услубий мажмуада кам қаватли жамоат биноларини майда ўлчамли элементлардан лойиҳалаш топшириқларига биноан қабул қилинади.

Топшириқда тахминий режа схемаси, ҳам келтирилади. (1-илова)

ҚУРИЛИШ МАТЕРИАЛЛАРИ ДЎКОНИ

ФАСАД 1-6



Режа

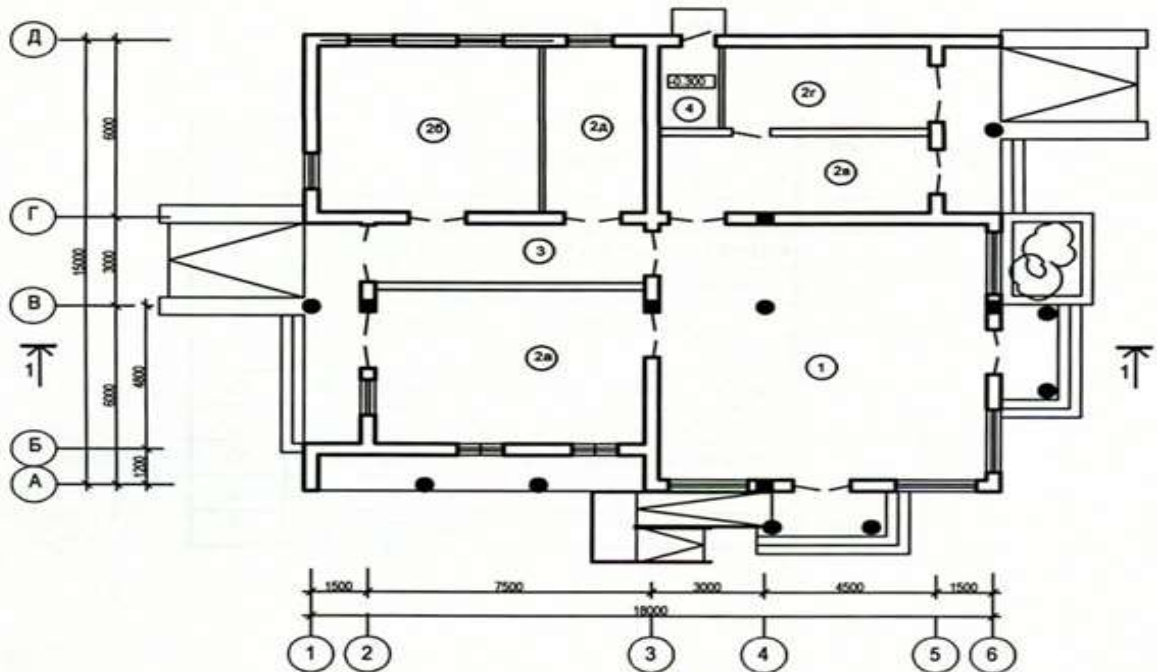

1-Расм

Хоналар улчами

Хона т/р	Номланиши	Ҳажми m ² м ²	Дар
1	Қурилиш материаллар савдо зали	74.20	
2	Қурилиш материаллари омборхонаси		
2а	Ёғоч-тахта материаллари омборхонаси	36.80	В
2б	Алебастр, бўр, цемент сақлаш хонаси	32.80	Д
2в	Санитария техникаси омборхонаси	18.50	Д
2г	Пластик материаллар омборхонаси	15.0	Д
2д	Кафель ва гулқоғозлар омборхонаси	15.0	Д
3	Йўлак	14.20	
4	Кириш тармоғи	4.40	

СУҒУРТА БИНОСИ



Бино режаси

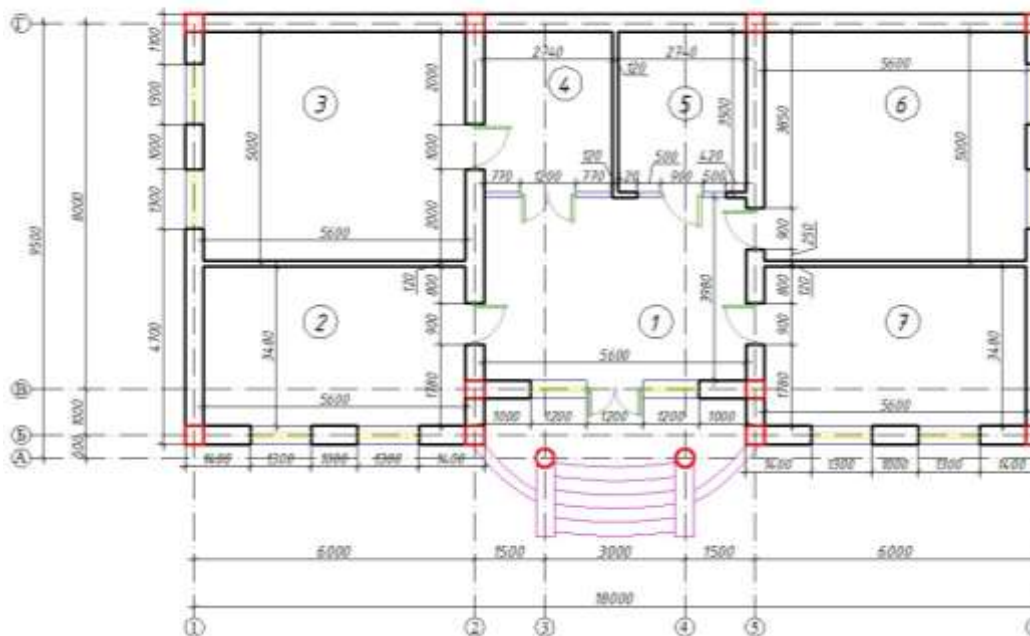

2-Расм

Хоналар рўйхати

№	Номланиши	юзаси, м ²
1	2	3
1	Вестибюль	22.48
2	Кабинет	19.67
3	Кабинет	28.10
4	Кабулхона	9.60
5	Архив	9.63
6	Кабинет	28.10
7	Кабинет	19.67
	Жами	137.25

Режа схемаси қаватларда ёки хоналарнинг жойлаштирилиши ва уларнинг тахминий ўлчамлари, тўғрисида умумий тушунчалар беради.

Режани тўла ишлаб чиқиш, ўлчамларни меъёрлаштиришни талаба мустақил бажаради. Мос равишда фасад, қирқим меъморий ва инструкторив ечими белгиланади.

Топшириқ тарзида киритилмаган элемент ёки конструкциялар талаба томонидан мустақил қабул қилинади ва иқтисодий жиҳатдан асосланган бўлиши маъқул.

Режадаги ёки конструктив ўлчамларни белгилашда ва қабул қилишда ушбу кўрсатмада келтирилган махсус техник адабиётлардан, дарсликлар, қўлланмалар, меъёр ва қоидалар, каталоглар, стандартлар, типлаштирилган лойиҳа ва қисмлар альбомидан фойдаланган маъқул.

Координациялаш ўқлари турини ягона модуль системасига мувофиқ танланади. Хозирги пайтда кенг кўламда қурилаётган замонвий юқори классга эга бўлган жамоат биноларида маҳаллий пардозбоп материаллар ва улардан тайёрланадиган меъморчилик буюмлари ҳамда шакллари кенг кўламда қўлланилмоқда 1 ва 2-расм.

Лойиҳаланадиган жамоат биносининг шаҳар қурилишида жойлашиши ҳолатини ошириш мақсадида секциялар «Чегараланган ориентация» ёки ҳеч бўлмаганда «Қисман чегараланган ориентация» да лойиҳалангани афзал.

1.3 Курс ишини таркиби.

Талабалар томонидан бажариладиган курс лойиҳаси таркиби:

-Чизмалар – сони 3-4 варақ А-2 форматда

-Изоҳнома ҳажми 15-20 бет.

Чизмалар таркиби:

1. Қаватлар режалари (биринчи ва юқори қаватлардан бирининг), масштаб 1:100;

2. Бино зинапоя бўйича қирқими, масштаб 1:50,1:100;

3. Бино бош фасади, масштаб 1:100;

4. Пойдеворнинг режаси, масштаб 1:100, 1:200.

5. Қаватлараро, том ёпма, стропила ва том режалари, масштаб 1:100.

6. Конструктив бирикмалар 4-5 та масштаб 1:10, 1:20.

Изоҳнома:

1.Кириш 2.Дастлабки маълумотлар.

3.Функционал жараён.

4.Бино ҳажмий-режавий ечими.

5.Бино конструктив ечими.

6.Ташқи ва ички пардозлаш.

7.Лойиҳа техник-иқтисодий кўрсаткичлари

8. Бинонинг теплофизик ҳисоби

8.Адабиётлар рўйхати.

2. Шартли белгилар ва улардан самарали фойдаланиш.

Қурилиш конструкциялари ва уларнинг унсурларини шартли график тасвирлари **21.501-93 Ўз РСТ «Архитектура – қурилиш ишчи хизматларини, тайёрлаш қоидалари»**га биноан мажбурий амал қилинади.

Шартли белгилар лойиҳалаш меҳнат сарфини камайтиради. Чизма ўқилишини осонлаштиради.

Лойиҳачи ва лойиҳани ўрганувчи учун қулайликлар туғдиради, самарадорлик ошади.

Қуйидаги шартли белгиларнинг айримлари тасвирланган (1-жадвал, 10 илова).

3. Назарий қисм.

3.1 Жамоат бинолари

ҚМҚ 2.08.02-96 «Жамоат бинолари ва иншоотлари». Жамоат биноларига бўлган умумий талаблар, уларнинг асосий элементларига қўйиладиган талаблар, инженерлик жихозларни меъёр ва қоидаларини ўз ичига олади.

Умумий талабларга асосан санитар-гигиена талаблари, ёритилганлик ва инсоляция, қаватлар сони, ўтга чидамлилиқ даражаси, эвакуация йўллари, баландлиги бир қаватли ва ундан ортиқ жамоат биноларга қўйиладиган қўшимча талаблар, одамларнинг ишлаш фойлияти билан боғлиқ бўлган биноларни қуриш ва замонавий қурилиш материалларидан фойдаланган холда хажмий-режавий ечимларини тўғри ташкил қилиш ва биноларни меёрида лойиҳалаш учун хар хил ўлчамдаги қурилмалар тўғрисидаги керакли маълумотларга эга бўласиз.

Мисол учун бизнинг иқлимий шароитда қават баландлиги полдан полгача 3.3м дан кўп булмаслиги, полдан шифтгача 3,0м дан кам бўлмаслиги керак.

Жамоат биноларининг хоналари табиий ёруғлик билан ёритилганда шамоллатиш учун фрамуга ёки форточка билан таъминланган бўлиши керак.

Зинапоялар ҳамма қаватда ташқи деворга қўйилган дераза орқали ёритилиши керак.

Бинога киришдаги хона полининг сатҳи тратуар сатҳидан камида 0,15м баланд бўлиши керак.

3.2 Жамоат биноларига қўйиладиган талаблар.

ҚМҚ 2.08.02-96 «Жамоат бинолари ва иншоотлари» умумий талаблар билан бир қаторда жамоат иморатларининг асосий биноларига бўлган талаблар, шунингдек инженерлик асбоб-ускуналари, қурилмалари тўғрисида меъёрлар ва қоидалар ўз аксини топган.

Умумий талаблар жамоат бинолари ва иншоотларини лойиҳалаштиришда табиий-иқлимий ва шаҳарсозлик шарт-шароитларини ҳисобга олган ва шунга мувофиқ ҳажмий режалаш, конструктив ҳамда ноқулай табиий-иқлимий ва технологик таъсирлардан сақланишнинг инженерлик тадбирларини назарда тутди.

Жамоат биноларининг қаватлилиги ва ёнғинга қарши талаблар шу ҚМҚ жадвал ва иловаларида келтирилган кўрсаткичларни ҳисобга олган ҳолда қабул қилиш лозим. Эвакуация йўллари, ахлатни йўқотиш ва чангни йиғиштириш, ёритиш, инсоляция, қуёшдан сақланиш, биноларни шамоллатиш қоидалари келтирилгандир.

Жамоат иморатларининг асосий биноларига бўлган талаблар қуйидагиларни ўз ичига қамраб олади:

- мактабгача ёшдагилар муассасалари;
- умумий таълим ўқув муассасалари;
- ўрта махсус ва олий ўқув юртлари, ўқув корхоналари, малака ошириш институтлари;
- мактабдан ташқари муассасалар;
- илмий-тадқиқот муассасалари, лойиҳа-конструкторлик ташкилотлари ва бюро, бошқарув муассасалари, идоралар, офислар иморатлари.
- адлия муассасалари;
- архивлар;
- соғлиқни сақлаш муассасалари;
- санатория - курорт ва соғломлаштириш вазифасидаги, дам олиш ва саёҳат муассасалари;
- кутубхоналар;
- музейлар ва кургазма заллари;
- клублар, клуб тўғараклар ва студия хоналари, маданий дам олиш марказлари;
- томоша муассасалари;
- томоша заллари, эстрада, сахналар;
- савдо корхоналари;
- умумий овқатланиш корхоналари;
- маиший хизмат кўрсатиш корхоналари;
- ҳаммомлар ва ҳаммом соғломлаштириш комплекслари;
- меҳмонхоналар, мотеллар ва кемпинглар;
- маҳалла ва тураржой-фойдаланиш ташкилотлари ва шу кабиларнинг бўлган меъер ва қоидалар тўла аксини топган.

Инженерлик асбоб ускуналари, қурилмалари қуйидаги тартибда, яъни иссиқлик билан таъминлаш, иситиш, вентиляция ва ҳавони кондициялаш, сув билан таъминлаш ва канализация, электротехника қурилмалари, газ билан таъминлаш меъер ва қоидалари билан тўлдириб қўйилган.

Албатта кўйилган вазифага биноан керакли маълумотларни ушбу ҚМҚга қатъий риоя қилиб лойиҳалаш ишларини олиб бориш даркор.

4. Майда ўлчамли элементлардан лойиҳаланадиган ва қуриладиган бинолар зилзилабардошлигини таъминлаш тадбирлари

Биноларнинг зилзилабардошлигини таъминлаш борасида **ҚМҚ 2.01.03 – 96 «Зилзилавий ҳудудларда қурилиш»** да асосий меъёр ва қоидалари белгилаб берилган.

Аввалом бор шуни эслатиш лозимки, ушбу ҳужжатнинг 3,6 бандига биноан шаҳар ва қишлоқларда ҳам сомон ғиштли, грунт блокли деворлардан тураржой биноларини қуриш таъқиқланади.

Қишлоқ жойларида зилзила фаоллиги 8 баллгача бўлган майдонларда, деворлар кўндаланг боғловчили антисептик моддалар билан ишланган мустақкамланган ҳолларда, бир қаватли биноларни юқоридаги материаллардан қуришга рухсат этилади.

Зилзила активлиги юқори бўлган районларда бино ва иншоотларнинг зилзилага бардошлигини таъминлаш зарурлиги эндиликда ҳаммага аён.

Бу масаланинг муваффақиятли ҳал этилиши фаол зилзила бўладиган регионларда аҳоли хавфсизлигини таъминлаш ва шу билан бир қаторда моддий бойликларни сақлаб қолиш ва таъмирлаш ишлари учун сарф-харажатларни камайтириш имкониятларини яратади.

Умуман олганда, зилзила эҳтмоли бор районларда унга қарши лойиҳа ва қурилиш ишларини олиб боришда қўлланиладиган тадбирлари қуйидагиларни таъкидлаб ўтишимиз мумкин:

1. Бош режа (генплан) ечимига оид тадбирлар;
2. Бинонинг ҳажм режа ечимига оид тадбирлар;
3. Бинонинг конструктив ечимига оид тадбирлар.

Бош режа ечимига оид тадбирлар.

Бу саволга **ҚМҚ 2.01.03-96** бўйича жавоб топса бўлади. Унда айтилишича қурилиш майдонининг нишаби 15^0 дан ошмаслиги керак, ер ости жинслари эса физик геологик жараёнлар натижасида узилган бўлмаслиги, сирпаниш ва карстлар, тоғ ости ишлари олиб борилмаган, ўпирилиш, тўкилма (яъни тоғ ён бағридаги кўчиб тушган тош, ҳарсанглар уюми), оқма лой каби сейсмик жихатдан ноқулай шароитдаги қурилиш жойи танланмаслиги керак.

Агарда бундай майдонларга қурилиш ишлари тўғри келса, қўшимча чоралар кўриш лозим, яъни заминни мустақкамлаш (шиббалаш), бино ва иншоот қурилмаларини кўчайтириш лозим. Тик қўтарилиб борадиган тоғ ён бағирларида жар ёқаларида, қатлам силжиши ҳавфи бор қияликларда, ботқоқли жойларда иморат қуриш ярамайди.

“ЛОЙИХАЛАШ УЧУН ИҚЛИМИЙ ВА ФИЗИКАВИЙ ГЕОЛОГИК МАЪЛУМОТЛАР”.

ҚМҚ 2.01.01-94 бўйича шамолнинг бош йўналишини аниқлаш.

САМАРҚАНД ВИЛОЯТИ	ШАМОЛ ЙЎНАЛИШИНING ҚАЙТАЛАНИШИ							
	ЙЎНАЛИШ БЎЙИЧА ШАМОЛNING ЎРТАЧА ТЕЗЛИГИ							
	Январ Ойи учун	Ш	ШШҚ	ШҚ	ЖШҚ	Ж	ЖҒ	Ғ
	$\frac{15}{1.7}$	$\frac{11}{1.5}$	$\frac{12}{1.7}$	$\frac{15}{2.2}$	$\frac{14}{2.5}$	$\frac{4}{2.1}$	$\frac{15}{1.9}$	$\frac{14}{1.9}$
Июл ойи учун	$\frac{12}{2.0}$	$\frac{8}{1.5}$	$\frac{8}{1.5}$	$\frac{8}{1.5}$	$\frac{12}{1.7}$	$\frac{11}{1.7}$	$\frac{27}{2.1}$	$\frac{14}{2.2}$

ШАМОЛNING ҚАЙТАЛАНИШИ БЎЙИЧА БОШ ЙЎНАЛИШИ.

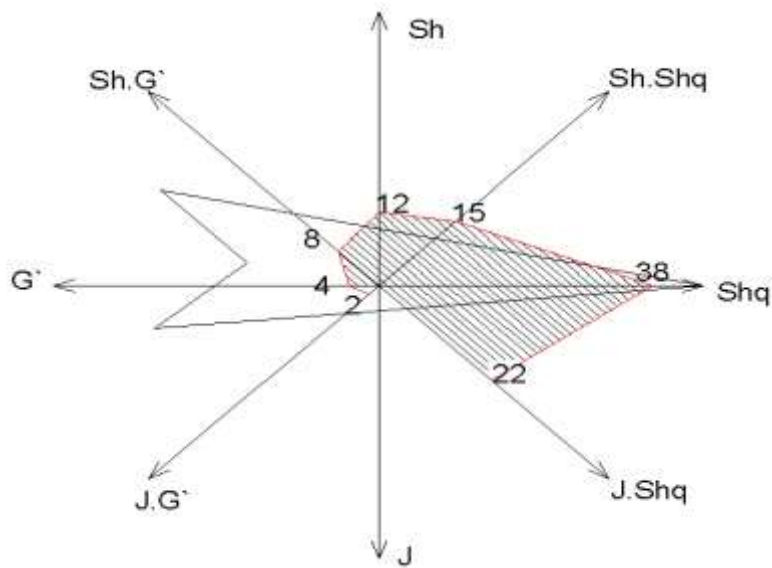

ШАМОЛNING ЎРТАЧА ТЕЗЛИГИ БЎЙИЧА БОШ ЙЎНАЛИШИ.

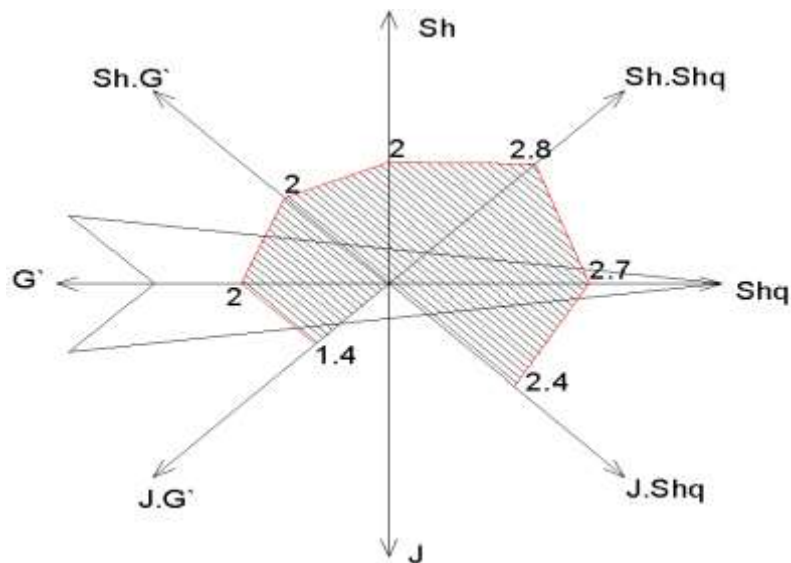

Зилзила фаоллиги тўққиз баллдан ошса, бундай майдонларда бино ва иншоат қуриш таъқиқланади.

Бинонинг ҳажм – режа ечимига оид тадбирлар.

Бу ерда шуни эътиборга олмоқ лозимки, бино режа содда шаклда лойиҳаланиши, ҳажми эса кубга яқинлаштирилган, кундаланг деворлари симметрик жойлашган ва бўйлама деворлар билан мустақкам бириккан бўлиши керак.

Деворлар режада бино бўйи ва эни бўйлаб узлуксиз туташиб кетиш керак. Акс ҳолда бино режада узилган девор, ўзи туташган иккинчи бир деворга зиён келтириши мумкин.

Агарда бирор сабабга кўра деворнинг узлукли бўлиши талаб этилса, у ҳолда унинг конструктив давомини рама кўринишида олса мақсадга мувофиқ бўлади.

Қурилиш учун енгил материаллардан фойдаланиш, конструкция бирлиги (тургунлиги)ни ва унинг массасининг текис тақсимланиши таъминламоқ лозим. Юк кўтарувчи асосий қурилмалар иложи борича яхлит ва бир жинсли бўлгани маъқул.

Албатта, бинонинг режавий ечими иложи борича ихчам бўлгани маъқул. Режа айлана, квадрат, тўртбурчак ёки мунтазам кўпбурчак шаклидаги биноларнинг зилзила бардошлиги мураккаб ва чўзиқ шаклидаги бинолар зилзилабардошлигидан устун туради.

Агарда бино ва иншоат меъморчилик ёки фойдаланиш талабларига кўра режада мураккаб шакллардан тузилган бўлса, у ҳолда зилзилага қарши чоклар ёрдамида бинони ихчам шаклли қисмларга ажратиш зарур.

Ихчам шаклли биноларнинг деворлари турли йўналишларда нисбатан ўзаро тенг ёки бир-бирига яқин.

Мустақкамлик ҳамда бикирликка эга бўлади. Шунинг учун ҳам горизонтал сейсмик кучнинг исталган йўналишларида бундай бинолар тенг қаршилиқ кўрсатиш имкониятига эга.

Агар бино режаси узун бўлса, унинг барча қисмлари бирданига бир маромда тебрана олмайди. Бино узунлиги меъёрга кўра чекланган бўлиб, меъёрдан ортиқча узунликдаги бинолар зилзилага қарши чоклар ёрдамида кичик қисмларга ажратилади.

Бино ва иншоот турли қисм баландликларнинг фарқи 5 метр ва ундан ортиқ бўлса ҳам, бинода зилзилага қарши чок қўйилади.

Баландлиги 10 метргача бўлган 1 қаватли биноларда зилзила жихатдан хавфлилик 7 баллгача бўлган ҳолатларда зилзилага қарши чок кўзда тутилмаса кам бўлади.

Зилзилага қарши чок бино ва иншоатнинг бутун баландлиги бўйлаб қўйилади. Аммо, пойдеворда чок бўлмайди, уни бўлмай яхлит қолдириш мумкин. Зилзилага қарши қўйилган чок чўкма чок билан тўғри келган ҳоллардагина

пойдевор чок билан бўлиниши мумкин. Зилзилага қарши чок қуш девор ёки қуш рама ҳамда девор билан рама тиклаш эвазига бажарилиши мумкин. Бино баландлиги 5 метргача бўлса, чок эни 30 мм дан кам бўлмаслиги керак. Агарда, бино баландлиги 5 метрдан ошадиган бўлса, ҳар бир 5 м баландликка чок эни яна 20 мм дан кенгайтириб борилади. Бундан ташқари чокнинг эни бино максимал силжишларнинг иккиланган қийматидан кичикроқ бўлиши керак.

Зилзилага қарши чок бирор материал билан тўлдириладиган бўлса, унинг ҳар бир қисми ўзаро горизонтал силжишига ҳалақит бермаслиги керак. Акс ҳолатда қўшни қисмлар ўзаро урилиб, қаттиқ шикастланиши мумкин.

Узун бинолардаги зилзилага қарши чоклар орасидаги масофа қурилиш меъёрларида белгилаб берилган бўлиб, бу масофа майда ўлчамли элементлардан, йирик блокли ёки панел деворли биноларда мос равишда зилзила жиҳатдан хавфлилик 7-8 балл бўлганда 80 м, 9 балл бўлганда эса 60 метрдан ошмаслиги керак.

Шуни эътиборга олиш керакки, **шифохона ва мактаб** бинолари баландлиги, қурилиш майдонидаги зилзила жиҳатдан хавфлилик саккиз ва тўққиз балл бўлса 3 қаватдан ошмаслиги зарур.

Биноларни тиклашда деворбоп сифатида тўғри шаклга эга бўлган табиий ва сунъий ғишт ва тошлар ҳам кенг қўлланилиб келинмоқда. Конструктив тадбирларни инобатга олувчи қуйидагиларни кўриб чиқамиз.

75 ва ундан юқори маркали пишиқ ғишт ёки ичи ғовак ғиштлар 50 ва ундан юқори маркали бетон, тош, тўла ва ичи ковак майда блоклар (ҳажмий массалари 1200кг/м^3) ва юқори девор тиклашда ишлатилади. Табиий тош ва блоклар, яъни чиғаноқтошдан ишланган ғиштларнинг маркаси 35 дан юқори, улар туфдан бўлганда 50 ва ундан юқори маркали бўлиши мумкин. Девор термаси

учун йўлланиладиган мураккаб қоришма маркаси ёз пайтлари 25 дан юқори, қиш пайтларида эса 50 ва ундан юқори бўлиши керак.

Деворбоп материал ва қўлланиладиган қоришманинг ёпишиш кучи (ўзаро ёпишиш мустаҳкамлиги):

I категориядаги ғишт териш ишлари $1,8\text{ кг/см}^2$ дан,

II категориядаги ғишт териш ишларида $1,2\text{ кг/см}^2$ дан юқори бўлиши керак.

Девор агар арматура тўри ёки темир-бетон киритмалар билан кучайтирилган бўлса, зилзила жиҳатдан хавфлилиги 7; 8 ва 9 балл бўлган ҳолларда бино қаватининг баландлиги шунга мос равишда 5; 4; 3,5 м дан ошмаслиги керак.

Агар девор арматура тўри ёки темир-бетон киритмалар билан жиҳозланган бўлса, баландлик шунга мос равишда 6; 5 ва 4,5 м ни ташкил қилиш мумкин.

Шуни эсда тутиш лозимки, бинода иккита бўйлама юк кўтарувчи девордан ташқари, яна камида битта ички бўйлама девор бўлиши зарурдир.

Кўндаланг деворлар орасидаги масофа эса, қуйидагича белгиланади. (3-жадвал)

3-жадвал

Ғишт териш категорияси	Масофа, м, зилзила жиҳатдан хавфлилик, балл		
	7	8	9
I	18	15	12
II	15	12	9

Лойиҳа ишларини бажаришда кўндаланг деворлар орасидаги масофа юқорида келтирилган қийматдан оширилмаслиги зарур.

Деворнинг айрим элементларига тегишли ўлчамлар эса қуйидаги қиймат миқдорларини қониқтириши лозим (4-жадвал):

4-жадвал

Девор элементлари	Зилзила жиҳатдан хавфлилик балл			Эслатма
	7	8	9	
1. Деразалар орасидаги масофа, м:				1. Девор бурчагидан деразагача оралик эни бу қийматлардан 25 см катта қабул қилинади;
I категория	0,64	0,90	1,16	
II категория	0,77	1,16	1,55	
2. Дераза учун мўлжалланган ораликлар, м	3,5м дан ошмаслиги керак	3 м дан ошмаслиги керак	2,5 м дан ошмаслиги керак	2. Деразалар орасидаги масофа кўрсатилган қийматдан кам бўлса, оралик темир-бетон киритма ёки арматура тўри билан мустаҳкамланади.
3. Деворнинг чиққан қисми	2 м дан кичик	1 м дан кичик	-----	
4. Чиқарилган карниз, м: - агарда девор материалдан бўлса, 0,2	0,2	0,2	0,2	
Темир-бетон элементдан қилиниб зилзилага қарши камар билан боғланган бўлса, 0,4	0,4	0,4	0,4	3. Сувоқ қилинмайдиган чиқарилган ёғоч карнизлар 1м гача чиқарилиши мумкин.

Ёғочдан чиқарилган ва темир тўрға сувоқ қилинган бўлса	0,75	0,75	0,75 дан ошмаслиги и керак	
--	------	------	----------------------------	--

Бинонинг қаватлараро ва чордоқ ёпма плиталари сатҳида яхлит ёки йиғма темир-бетондан бўйлама ва кўндаланг деворлар бўйлаб зилзилага қарши бутун девор қалинлиги бўйича камар қилинади. Ташқи девор қалинлиги 500 мм дан ошса, камар энини 100- 150 мм га қисқа қилиш ҳам мумкин. Камар баландлиги 150 мм дан кам бўлмаслиги, бетон маркаси эса 150 дан юқори бўлиши керак.

Зилзилага қарши камар тўртта бўйлама пўлат арматура билан мустакамланиб, бу арматуранинг ҳар бирини диаметри зилзила жиҳатдан хавфлилик 7; 8 балл бўлганда 10 мм, 9 балл бўлганда 12 мм қабул қилинади.

Девор бурчакларига ҳамда бўйлама ва кўндаланг деворлар туташув ерларига арматура тўри ётқизилади.

Ораликлар устига қўйиладиган туташтиргичлар эни девор қалинлигига тенг олинади ва деворга 350 мм киритилиб мустаҳкамланади. Дераза ёки эшик ўрнининг эни 1,5 м дан ошмаса, у қолда 250 мм киритиб мустаҳкамланиб қўйилса ҳам бўлади.

Ёғоч ва темир-бетон карнизлар анкерлар орқали зилзилага қарши камарлар билан мустаҳкам боғланса мақсадга мувофиқ бўлади.

Майда блоклардан девор тикланганда қуйида келтирилган майда блокли деворлар конструктив қирқимида бино зилзилабордошлигини таъминловчи айрим тадбирлар эътиборга олинishi катта аҳамиятга эга бўлади.

Ғишт пардеворлар тўғрисида қуйидагиларни билиш зарур. Пардеворларнинг узунлиги 3 м гача ва баландлиги 2,7 м гача, ғишт пардеворларнинг қалинлиги чорак ғиштга, пардевор бундан узун ва баланд бўлганда ярим ғиштга тенг қилиб терилади.

Пардеворларни теришда маркаси 25 дан паст бўлмаган қоришмани ишлатиш зарур. Пардеворлар диаметри 6 мм дан ошмайдиган пўлат арматура симлари билан кесишадиган жойларда эса пўлат арматура юмшоқ сим билан боғланиб борилади.

Терим қаторларнинг вертикаллиги ва горизонталлиги вақти-вақти билан шовун, газчўп билан текширилиб, оған девор эса тўғриланиб борилади.

Курс лойиҳасини ишлаб чиқиш.

Топшириқни ўрганиш.

Курс лойиҳасини бажариш учун берилган топшириқни эътибор билан ўрганиш зарур:

Лойиҳа ўқлари белгилашда рақам ва харфлар (юқоридаги айтилганлардан ташқари) қолдириб кетиш рухсат берилмайди. Лойиҳа ўқларини белгилашда

шриффт ўлчамлари ўлчам сонлари рақамидан 1,5-2 марта катта бўлиши керак.

Бино режаси

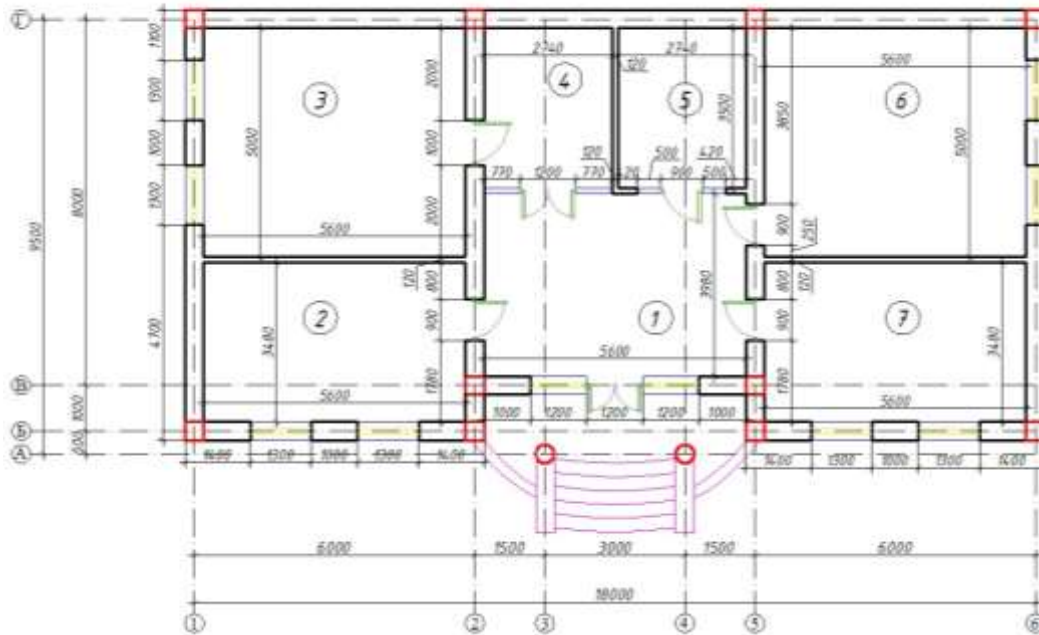

3-расм. СУҒУРТА БИНОСИ.

Лойиҳа ўқларини рақамли ва харфли белгилаш планда чапдан уннга ва пастдан юқорига қараб бажарилади.

Лойиҳа ўқлари бино режасида чап ва паст томонидан белгиланади. Режада координация ўқлари қарама-қарши томонга мос келмаган холларда лойиҳа ўқлари юқори ва уннг томондан ҳам белгиланади 3-расм.

Деворларда ва пардадеворларда дераза ва эшик ўринлари кўрсатилади.

Эшик жойларини белгилаш хонадан кўлай фойдаланишга имкон яратадиган бўлиши керак. Шунинг учун ҳам эшик табақасининг очилиш йуналиши планда ингичка чизик билан кўрсатилади. Табақа нишаблик бурчаги девор текислигига нисбатан 30° қабул қилиниб, унда айланма ёй кўрсатилмайди.

Эшик ўринлари чоракли бўлши ҳам мумкин. Битта бинода 2-3 дераза тури ёритилганликни ҳисобга олган холда танланиши ва қўлланилиши лозим. Ташқи эшик ва деразалар бино олд томонида маълум қонуниятлар асосида айланса мақсадга мувофиқ келади (симметрия, ритмик ва х.к) Эшик ва дераза турлари ўлчамлари муомаладаги стандарлардан қабул қилинади.

Ташқи эшик ва дераза маркаси девор ташқи томонидан ёзиб белгиланади. Девор ва пардадевордаги ораликлар маркаси шу ораликлар узида ёзиб белгиланади. Деворда қолдирилган ораликлар қўлланиладиган материаллар ўлчамига қаррали бўлиши керак. Йирик панелли биноларда танланган панелда ўлчамлари аниқ берилган.

Зина хонасининг ечими ҳисоблар асосида хал этилади. Зинапоя эни турар-жой бинолари учун типлаштирилган булиб, 1050,1150 мм ни ташкил қилади. Зинапоя майдонга эни эшикларнинг қулай жойланишини ҳисобга олган холда,

аммо 1,2 м дан кенг килиб аниқланади. Бино қавати баландлиги зинапоя майдончаси, зинапоя эини билиб ва поғона ўлчамларини белгилаб (150x300 мм, нишаблик) зинапоя хонаси, унинг эни ва узунлигини белгилаш мумкин.

Зинапоя хонасининг эни икки зинапоя эни улар оралиғидаги қолдирилган 100 ёки 200 мм тиркишдан ташкил топади.

Зинапоядаги пиллапоялар сони поғоналар сонидан битта кам қабул қилинади.

Зина хонасини режада чизганда поғоналарга бўлишни бино қирқими билан боғлаш ва туғри тасвирлаш зарур.

Биринчи қават режасида цокол зинапояси тўла кўрсатилиб, биринчи қаватдан иккинчи қаватга кўтарилиш зинапояси эса қирқиб тасвирланади. Зинани планда ва қирқимда чизишдан олдин айрим параметрларни ҳисоблаб олиш керак.

Масалан, қават баландлиги $H=3000$ мм, маршнинг эни $\ell = 1050$ мм, қиялиги 1:2 бўлсин. Бу қияликка ўлчамлари 150x300 мм (баландлиги ва кенглиги) поғона тўғри келади 4-расм.

Ёнма-ён жойлашган маршлар орасида, ўт ўчирувчиларнинг шланги ўтиши учун, камида 100 мм оралиқ қолдирилиши талаб қилинади.

Шуни ҳисобга олсак, зина жойлашган зинахонанинг эни камида $B=2\ell + 100 = 2 \cdot 1050 + 100 = 2200$ мм бўлиши керак .

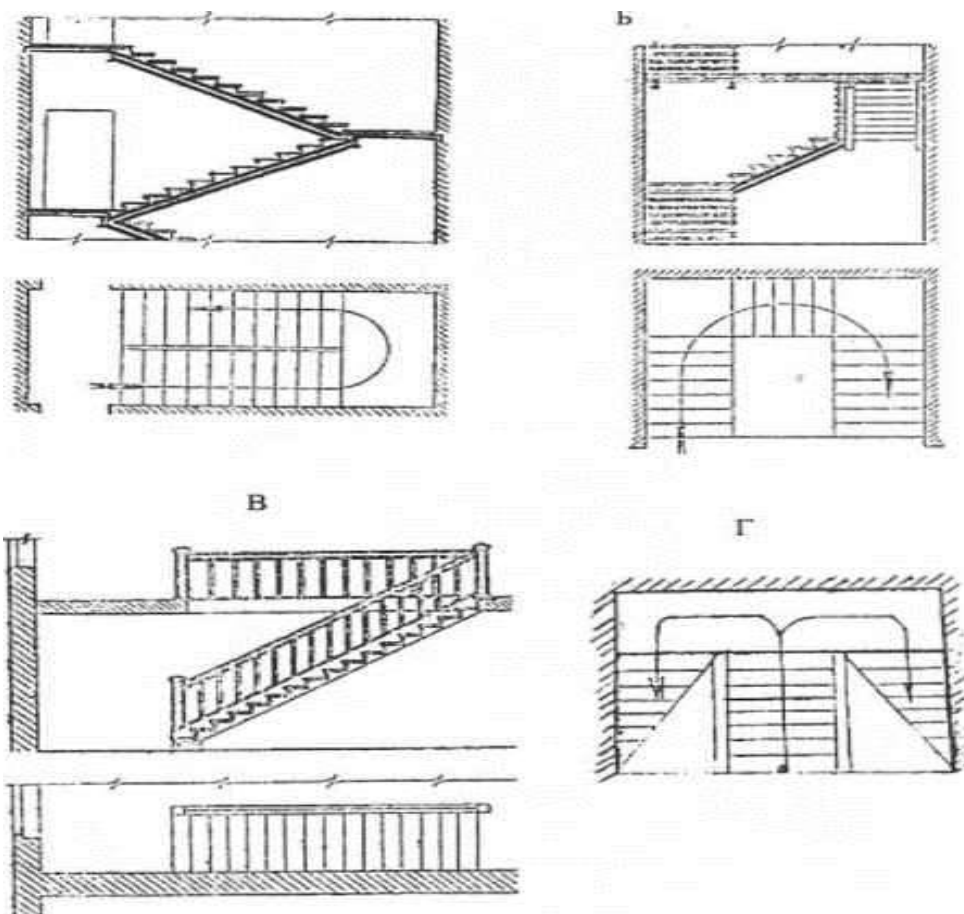

4-расм. А-икки маршли Б-уч маршли В-бир маршли Г-икки маршли (распошная).

Битта маршнинг баландлиги $H:2=3000:2=1500$ мм бўлади. Ундаги поғоналар сони $n=1500:150=10$ та.

Маршдаги хошия поғонанинг кенглиги зина майдончасига қўшилиб кетганлиги сабабли, маршнинг планда кўрсатиладиган горизонтал проекциясининг узунлиги d ни аниқлаш учун поғона кенглиги 300 мм ни поғоналар сонидан битта кам қийматга кўпайтирилади, яъни $d = 300 \cdot (n - 1) = 300 \cdot (10 - 1) = 300 \cdot 9 = 2700$ мм

Зина оралик ва қават майдончаларининг кенглигини қўлланиладиган конструкциянинг ўлчамлари ва маршдаги хошия поғонанинг кенглиги ҳисобга олган ҳолда аниқланади.

Масалан, қават майдончанинг кенглиги $C_1=1650$ мм, оралик майдончасининг кенглиги $C_2=1300$ мм қабул қилинса, зинахонанинг пландаги узунлигини аниқлаш мумкин, яъни $L=d+C_1+C_2=2700+1650+1300=5650$ мм. Иккинчи қават режасида зинапоялар елка ёрдамида кўрсатилади 5-расм.

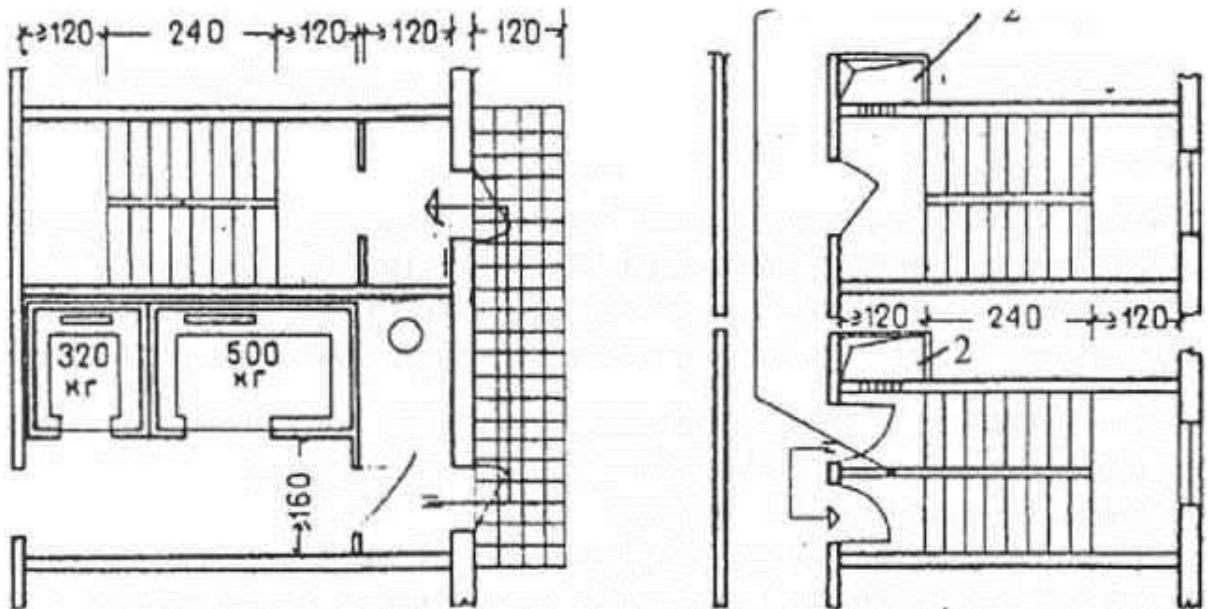

5-расм. Тутун қирмайдиган зинахоналарнинг типлари:

Режа ишчи чизмасида қуйидаги ўлчамлар кўрсатилади:

деразалар оралиқлари, дераза ва эшик ўринлари ва бошқа элементлар;
лойиҳа ўқлари орасидаги масофалар;
четки деворлар ўқлари орасидаги масофа.

Биринчи ўлчам чизиғини 12-16 мм масофада, чизмани ўқиш қийинлаштирмайдиган ҳолатда ўтказилади. Бино режа ичида хона ўлчамлари йуналиши бўйича пардадевор қалинлиги, эшик ўрни ва бошқа конструктив элементларининг ўлчамлари кўрсатилиши лозим.

Режада хонлар майдони $0,01 \text{ м}^2$ аниқликда ёзиб қўйилиши мумкин. Майдонни кўрсатувчи рақамлар хонанинг унғ пастки бурчагида алоҳида ёзиб қўйилади. Бу рақамлар ўлчамларга нисбатан йирироқ шрифтлар билан ёзилади. Турар-жой бинолари режасида хоналар номи кўрсатилмаслиги мумкин.

Режа пол сатхи кўрсатилган ҳолда, қават рақами ёки бошқа кесувчи текисликлар белгиси билан номланади.

Мисол: «0,000 сатхдаги режа», «2-қават режаси».

Режада қирқиш учун кесувчи текисликлар ҳолати, нигоҳ йуналиши стрелка ёрдамида курсатилади. Қирқим араб рақамлари тартиб сони бўйича номланади, ҳамда рус алфавити бош харфлари билан қирқим белгиланиши мумкин. Мисол: «қирқим 1-1», «Қирқим А-А».

Аввалам бор, берилган схеманинг **ҚМҚ 2.08.02-96 «Жамоат бинолари ва иншоотлари»** га мов келиши таққосланиб чиқилади. **ҚМҚ** га биноан

- берилган квартира ёки хоналар сонига мос равишда, келтирилган режа схемасини таҳлил қилиш;

- Топшириқда берилган асосий конструктив элементлар билан танишиб чиқиш, уларнинг ўзига хос томонларини аниқлаб олиш;

- Ташқи ҳаво ҳисобий ҳароратини, қурилиш жойи намлик зонасини тупроқ музлаш чуқурлигини аниқлаш.

Ҳисобий ҳарорат сифатида тақрибан ташқи ҳавонинг энг совуқ беш кунлик ва энг совуқ кеча-кундуз учун таъминланганлиги 0,92 бўлган ўртача ҳарорати қабул қилинади.

Бу маълумотлар **ҚМҚ 2.01.01-94 «Лойиҳалаш учун иклимий ва физикавий геологик маълумотлар»** жадвалидан маълум қурилиш районига боғлиқ ҳолда олинади.

Қурилиш райони намлик зонаси **ҚМҚ 2.01.04-97 «Қурилиш иссиқлик техникаси»** дан аниқланади.

Тупроқ музлаш чуқурлигига биноан пойдевор ўрнатилиш чуқурлиги аниқланади. Лойиҳалашдаги дастлабки маълумотларни ўрганган талаба бино лойиҳасини эскизини ишлаб чиқишга киришиши мумкин.

Лойиҳа эскизи

Курс лойиҳасини ишлаб чиқишда лойиҳа эскизи катта аҳамиятга эга, чунки у ўз вақтида хатони тузатишга, ноаниқ қисм ва тушунмовчиликларни қора эскизда тузатишга имкон беради, шундай қилиб, лойиҳага мураккаб қайта қилиш ва ўзгартиришлар олиб киришнинг олдини олади.

Лойиҳани ташкил қиладиган чизмалар бир-биридан ажратилган ҳолда бажарилмаслиги керак. Қаватлар режаси, қирқим, фасад ва алоҳида конструктив тугунлар эскизи тузилмоғи лозим.

Режани лойиҳалаш.

Режанинг лойиҳа эскизини ишлашни топшириққа мувофиқ равишда **ҚМҚ 2.08.02-96 «Жамоат бинолари ва иншоотлари»** талаблари билан танишишдан бошлаш керак.

Берилган режа схемасига мос равишда хомаки режалашни бажариш зарур. Буни амалга ошириш мақсадида қуйдаги маълумотларга мурожаат қилинади.

Хона эни унинг вазифасига мувофиқ белгиланади. Яшаш хоналари эни 2,4м дан кам бўлмаслиги керак. Хонанинг узунлиги (деразадан ички деворгача бўлган масофа) эса кундузги ёритилганлик талабидан, ораёпма ва том ёпма қурилмаларидан боғлиқ бўлиб, амалда 4,8÷6,6м ни ташкил қилиши мумкин. Хона энининг узунлигига нисбати 1:1,5 ва 1:1,2 яхши нисбат ҳисобланади.

Шундай қилиб, турар-жой биноси эни 10-15 метр қабул қилинади. Топшириққа биноан ички юк кўтариш деворлари бўйлама, кўндаланг ёки аралаш лойиҳаланади.

Режада юк кўтарувчи, ўз-ўзини кўтарувчи асосий деворлар, ҳамда пардеворлар шундай жойлаштирилиши лозимки, улар бино мустаҳкамлигини ва фазовий тургунлигини таъминлаши зарур.

Келгусида бино режаси эскизини ишлаб чиқиш учун ташқи ва ички девор ҳамда пардеворлар қалинлигини аниқлаб олиш зарур.

Ташқи девор қалинлиги қишки, зарур ҳолатларда эса ёзги шароит учун теплофизик ҳисоблар бўйича аниқланади. Ички асосий девор қалинлиги конструктив нуқтаи назардан, ораёпма қурилмалари ўрнатилиши, шамоллатиш каналлари жойлашувини ҳисобга олинган ҳолда қабул қилинади.

Бир қават баландлиги чегарасида девор баландлигининг қалинлигига нисбати 12 дан ошмаслиги маъқул.

Пойдевор қалинлиги материал турига, ишлатилиш соҳасига, товушдан ҳимоя қилиш сифатига боғлиқ ҳолда конструктив нуқтаи назардан қабул қилинади 6-расм.

Лентасимон пойдеворлар:

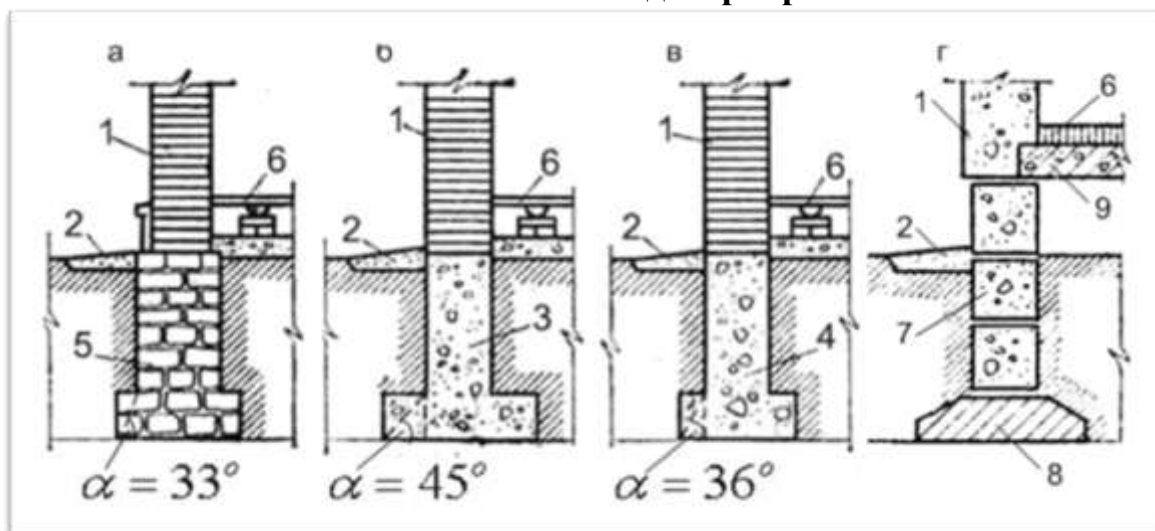

6-расм. а - табиий тошлардан; б - монолит бетондан; в - монолит бутобетондан; г - йиғма бетон элементлардан; 1 - ташқи девор; 2 - отмостка; 3 - монолит бетон; 4-бутобетон; 5 - табиий тошлар термаси; 6 - биринчи қаватнинг поли; 7 - йиғма бетон блоklar; 8 - йиғма темирбетон таглик плита; 9 - ёпма плита.

Эскиз чизмалар бино ҳажм-режавий ва конструктив ечимини белгилаб бериши шарт. Уларнинг ўлчамларини қурилишда модулли система, унификациялаш ва стандартлаштириш талаблари билан узвий боғлаш зарурдир.

Эскиз чизма тадқиқ қилинганда конструктив элементларини координациялаш ўқлари билан боғлаш қоидасига риоя қилиш лозим.

Кўндаланг ва бўйлама юк кўтарувчи деворли биноларда ички девор геометрик ўқи координациялаш ўқи билан бирлаштирилади.

Майда блокли ёки тош деворли биноларда ташқи юк кўтарувчи девор ички сирти унга ёпма плиталар ётқизиладиган бўлса, лойиҳа ўқидан «200мм» масофада, яъни асосий модуль $M=100$ мм га бўлинадиган ҳолатда жойлаштирилади.

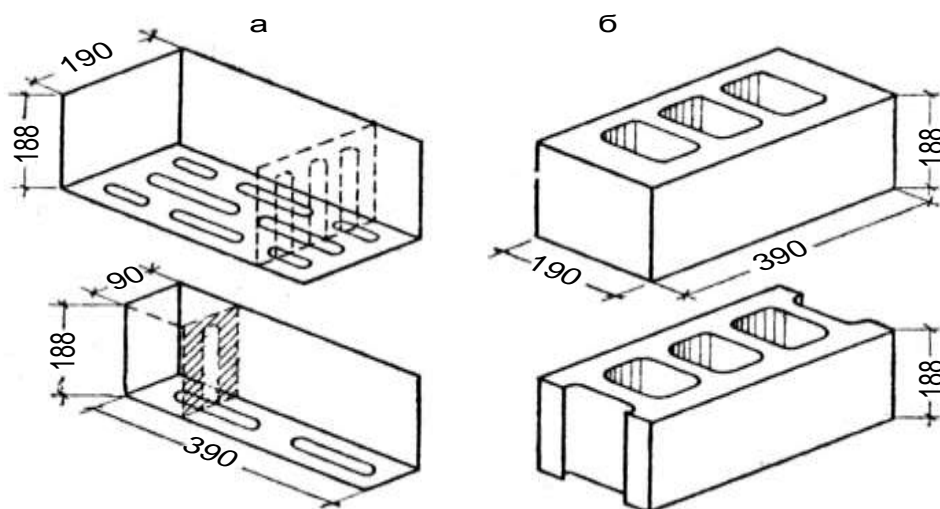

7-расм. Енгил бетон майда блоклар:

Ташқи ўз-ўзини кўтарувчи деворлар ички сирти эса лойиҳа ўқи билан бирлаштирилади.

Бинода лойиҳа ўқи штрихли ингичка штрих-пунктир чизиқ билан тасвирланади ва араб рақамлари ёки рус алфавити бош ҳарфлари (З, И, О, Х, Ъ харфларисиз) диаметри 6-12 мм айланаларда белгиланади.

Схемада бу майдонлар миқдори юқори ва хоналар жойлашувида мақсадга мувофиқлик турли назарлар ташлаганда маълум мураккабликларга эга.

Шунинг учун ушбу схемадаги жойлашув устида бир оз ўзгартиришлар олиб киришга тўғри келади.

Имкони бўлса, алоҳида мақсадга мувофиқ схема чизилади ёки киритилган ўзгаришлар қалам билан эскиз шаклида белгиланиб қўйилади.

Натижада, режани алоҳида босқичларда чизиб кўрамиз (3-илова):

1. Режа эскизига мувофиқ ташқи ва ички деворларнинг координация ўқ чизиқлари ўтказилади.

Вертикал ўқларни 1,2,3,4, 5, ва 6 рақамлар билан белгилаб олиш учун ўқларга режа тортиш белгилари қийиб чиқилади 8-расм.

2. Девор ва пардевор қалинликлари чизиб чиқилади.

3. Эшик, дераза ўринлари, санитария техника жиҳозлари ва бошқа элементлар чизилади ва қирқимдаги кўтарувчи деворлар асосий туташ чизик устидан қалам юргизилиб чиқарилади.

4. Ўлчам чизиклари ва ўлчамлари уйилиб, эшикларнинг очилиш томонлари шартли равишда кўрсатилади. ўйилиб, эшикларнинг очилиш томонлари шартли равишда кўрсатилади.

Режа

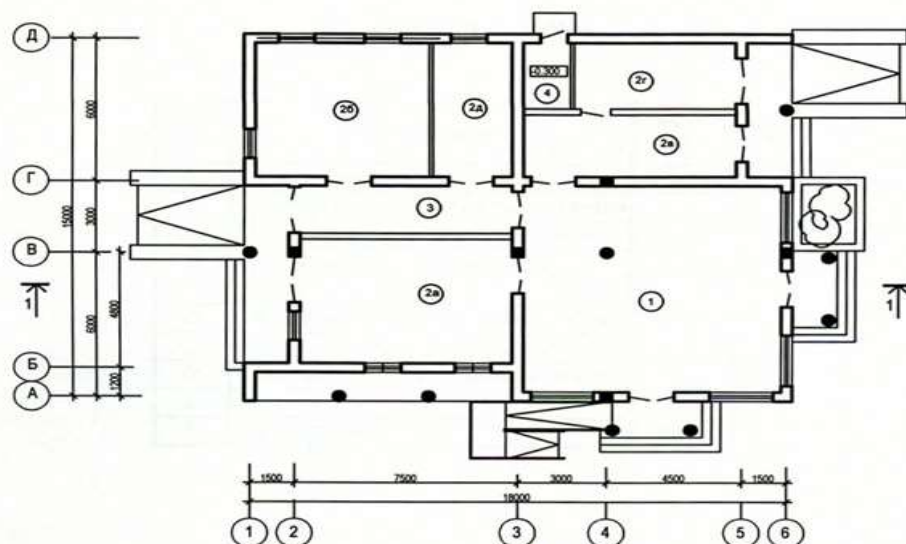

8-расм.қурилиш қурилиш МАТЕРИАЛЛАРИ дўкони БИНОСИ.

Қирқимни лойиҳалаш

Қирқим бино қисмларининг конструкцияларини ва унинг баландлик ўлчовлари ҳақида тушунча беради. Ишчи чизмаларни ишлаб чиқиш босқичида бино конструктив қирқими бажарилиб, унда конструктив элементлар ва уларнинг ўзаро бирикиши кўрсатилади.

Кесим текисликлари шундай жойлаштириладики, унга қирқимга дераза, эшик жойлари, конструктив жиҳатдан мураккаб бино қисмлари тасвирланади.

Кундаланг қирқим текислиги биносига яқин зинапоя ўтгани маъқул. Қирқим чизиги режада қаердан ўтказилишидан қатъий назар тасвир томнинг устки қиррасига яқин жойдан кўрсатилади. Чунки, бунда том қурилмаси аниқ тасвирланади.

Қирқимни ишлаб чиқишда қуйидагиларни аниқлаш керак:

хона ва унинг элементларининг асосий вертикал ўлчамлари, яъни қават баландлиги, биринчи ва кейинги қават поли сатҳи, дераза ости, дераза ва эшик ўринлари, қаватлараро ва том ёпма ва бошқаларининг баландликлари;

ташқи ва ички деворлар пойдеворлари конструкциялари, материали ва ўрнатилиш чуқурлиги, ҳамда пойдеворнинг девор ва биринчи қават поли билан бирикиш жойлари;

ертула қисми, изоляция тадноирлари билан;

пештоқ-қош қисмлари конструкцияси;

ораёпмаларнинг деворга ўрнатилиши ва уларнинг шамоллатиш каналлари ва мўрилар билан тутатиши;

зинапоя қурилмалари, зинапоя майдончалари ва пешайвон зинаси сатхлари; 9-расм.

эшик ва дераза усти тепаданлари конструкциялари.

Қирқим чизиш асосий деворлар лойиҳа ўқларини ўтказишдан бошланади. Деворлар ингичка чизиклар билан пландаги деворларни лойиҳа ўқига боғлаш

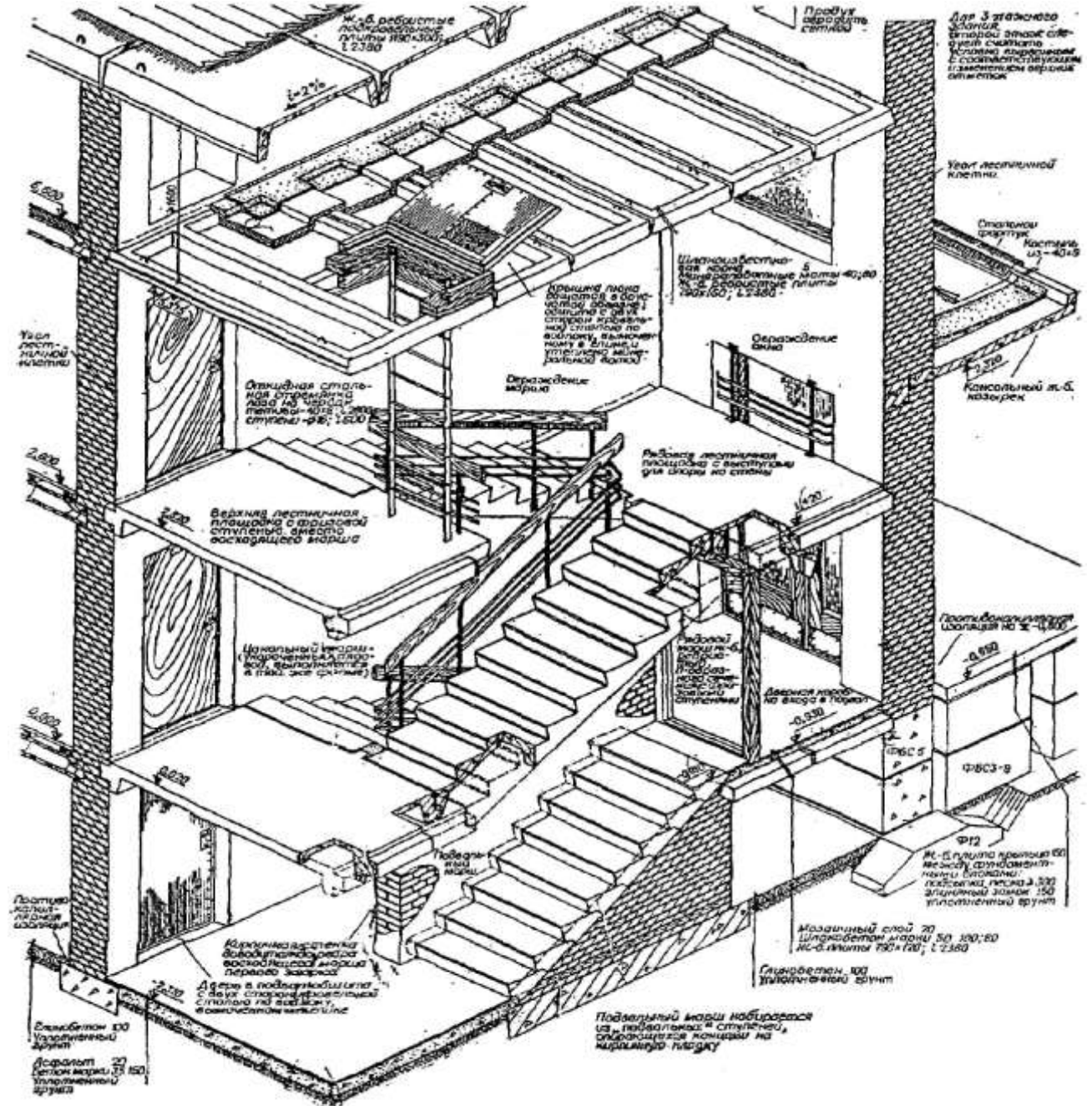

9-расм. Қаватлараро зинапоя майдончаси.

қоидасига риоя қилган ҳолда жойлаштирилади, сўнгра 1-қават полининг сатҳи белгиланида (қиймат ± 0.000 қабул қилинади), цокол зинапояси баландлиги, ҳамда қаватлараро зинапоя майдончаси остида кириш эшигини жойлаштиришни ҳисобга олган ҳолда хоналар ва қаватлараро ёпмаларнинг

баландлиги белгиланади. Том ёпмада иссиқлик изоляцияси қатлами материали тасвирланади. Том нишаби сув ўтказмайдиган қатлам материалига мувофиқ равишда қабул қилинади.

Ташқи ва ички деворларда ва пардеворларда дераза ва эшик ўринлари тепадонлар билан тасвирланади, ҳамда кесим текисликларида жойлашган кўринадиган эшик жойлари ва бошқа элементлар белгилаб қўйилади.

Сўнгра нол қийматдан пастда жойлашган бино қисмлари: девор атрофидаги тўшалма, пешайвон ва чиқиш майдончалари, қабул қилинган ертула девори чизиб қўйилади. белгилаб қўйилади.

Пойдевор тағлигининг юзи эни конструктив қабул қилинади. Тасмасимон пойдевор девори қалинлиги ва цокол қисми девор қалинлигидан $50 \div 100$ мм зиёд қабул қилинади 10-расм.

Турар-жой биносида цокол баландлигини 400-600 мм секцияли бинода эса 900-1050 мм (6- поғона баландлиги ва кириш майдончаси баландлиги) қабул қилиш мумкин.

Пойдевор ўрнатилиши чуқурлиги ер музлаш чуқурлигидан кам бўлмаслиги керак. Ўлчам ва чиқариш чизиқлари ўтказилади, лойиҳа ўқлари учун айланалар ва баландлик (сатҳ) белгилари қўйиб чиқилади.

Қирқимнинг ташқи томондан 12-15 мм масофада ўлчам чизиқлари (занжири) ўтказилади, унда дераза ўринлари ва улар орасидаги масофалар, цокол, ташқи эшик жойи ўлчамлари кўрсатилади.

Ўлчам занжиридан 10-15 мм масофада ер сатҳи ва девор тепаси сатҳи қўйилади. Қирқим ичкари томонида эса қават эшик ва дераза жойлари баландлиги, ҳамда ва зинапоя майдончаси сатҳи баландлик қийматлари белгилаб қўйилади.

Қирқимда пойдевор ости юзасидан 15-20 мм масофада битта ўлчам чизиги ўтказилади ва бу ерда пойдевор тағлигининг ўлчами ва унинг лойиҳа ўқлари орасидаги ўлчамлар ёзиб қўйилади.

Айрим кўп қатламли конструкциялар кўпинча қирқимда схематик равишда тасвирланади (чунки масштаб имкон бермайди).

Бундай қирқимда тугун чизмаларига ҳавола қилинади ёки қатлам конструкцияси жойланиши тартибда чиқарилиб ёзиб қўйилади.

Бу шартли белгилаш кесимлар ва қирқимларда буюмларни кесувчи текисликка тегиб турган кесим юзаларини штрихлашдан иборат.

Штрихлаш, яъни кесим юзаларини ингичка чизиқлар билан тўлдириб чиқиш чизманинг ўқилишини осонлаштирилиб, буюм ва конструкцияларнинг қандай материалдан ясалганлигини кўрсатади. Оғма ўзаро параллел штрих чизиқлари чизма рамкаси чизиқларига 45° бурчак остида чизилади. Агар штрих чизиқлари йўналиши контур ёки ўқ чизиқлари йўналишига тўғри келиб қолса, штрихлаш 30° ёки 60° бурчак остида бажарилади.

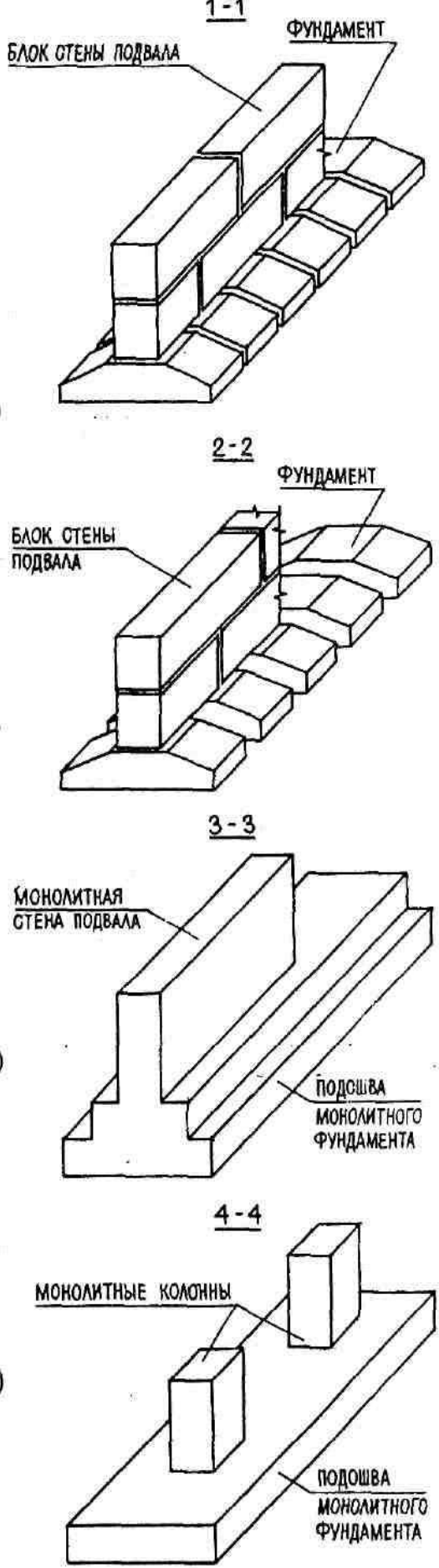
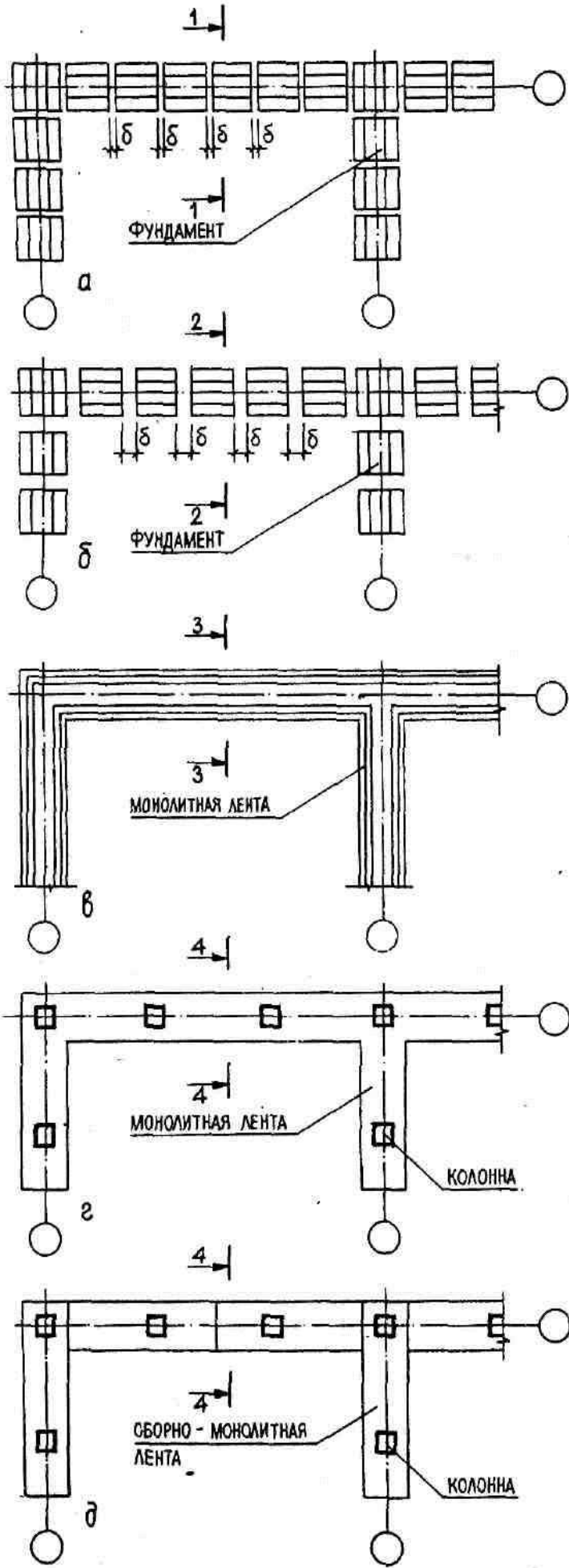

10-рasm..Лентасимон йиґма-бетон блок ва устунсимон монолит пойдевор.

Оғма ўзаро параллел штрих чизиқлари чизма рамкаси чизиқларига 45° бурчак остида чизилади. Агар штрих чизиқлари йўналиши контур ёки ўқ чизиқлари йўналишига тўғри келиб қолса, штрихлаш 30° ёки 60° бурчак остида бажарилади.

Штрих чизиқлари ўнг ва чап томонга оғдириб чизилиши мумкин, лекин битта деталга тегишли кесим юзаларининг барчаси бир томонга оғдириб штрихланган бўлиши лозим.

Штрих чизиқлари орасидаги масофа мазкур деталнинг бир хил масштабда чизилган ҳамма кесим юзалари учун бир хил бўлади.

Бу масофа кесим юзасининг катта-кичиклигига қараб 1 мм дан 10 мм гача олинади.

Юқорида келтирилган дастлабки маълумотлар ва қўйилган талабларга биноан бино I-I қирқим алоҳида босқичларда чизилиши билан танишиб чиқамиз

1. Вертикал кўтарувчи деворларнинг ўқ чизиқлари ўтказилиб олинади.
2. Ер сатҳи, биринчи ва иккинчи қаватнинг пол баландлиги белгиси, том ёпма, яъни полдан шифтгача баландлик чизиқлари ўтказилади.

3. Девор ва пардевор қалинликлари чордоқ ёпмаси қалинлиги ҳамда томнинг нишаби ясаб олинади.

3. Дераза, эшик ўринлари, пойдеворлари чизилади.

4. Керакли ўлчамлар қўйилиб, қирқимга тушган кўтарувчи деворлар, пойдевор контур чизиғи, грунт профили асосий туташини чизиқлари йўғонлаштирилиб чиқилади.

Режа ва қирқим . Бино фасадини лойиҳалаш.

Фасадларнинг чизмаларида бино ташқи қиёфаси тасвирланади.

Бу чизмалар орқали бино конструктив ва меъморчилик элементларининг жойланиши ва шакллари тугрисида (деразалар, эшиклар, балконлар, кириш қисмлари, ташқи эшик тепасидаги соябон, мўри ва шамоллатиш каналлари, тўсинлар, томдаги туйник ва ҳ.к.) фикр юритилади.

Лойиҳаланаётган бино қиёфаси унинг вазифасини ифода этиши, яхши мутаносибликда, оддий ва жиддий қонуниятли шаклдаги ечимда бўлиши зарур. Бинонинг меъморий маънодорлигига бино қисмлари ўлчамларини ва ораликлар нисбатларини, уларнинг муносабатларини дераза ўринлари ва ораликлари маълум тартибда такрорланишларини, балконлар ва бошка элементлари жойлаштирилишини ва унинг тўсиқларини тўғри танлаб эришилади.

Бино фасадини чизишда бино режалари ва қирқимлари чизмалари асос бўлиб хизмат қилади. Фасадни чизиш тартиби қуйидаги тартибда олиб борилади.

ЌУРИЛИШ МАТЕРИАЛЛАРИ ДЎКОНИ

ФАСАД 1-6



11-расм. Бино фасади.

Бино фасадини чизишда бино режалари ва қирқимлари чизмалари асос бўлиб хизмат қилади. Фасадни чизиш тартиби куйидаги тартибда олиб борилади 11-расм.

1. Лойиҳа ўқлари ўтказилади ва бино умумий сиртки кўриниши чизилади;
- 2) дераза ва эшиклар ўринлари, балконлар, кўча эшик тепасидаги соябони плиталари, пештоқлар ва фасад бошқа элементлари чизилади.
- 3) Деразалар ромлари, эшиклар, балкон тўсиқлари, томдаги мўри ва шамоллатиш каналлари, туйнуклар чизилади.
- 4) Фасаднинг ва қирқимларга мослиги текширилиб чиқилади ва фасад босиб чизиб қўйилади.

Фасадда ўлчамлар қуйилмай, фақат бурчакларда лойиҳа ўқлари кўрсатилиб қўйилади. Чизмадан чеккароққа чапда ёки ўнгда баландлик белгилари ер сатҳи, цокол, дераза ўринлари пастки ва юқори қисмлари, пештоқ ва бино бошқа элементлари ёзиб қўйилади.

Фасад чизмаси чап ва ўнг четдаги лойиҳа ўқлари бўйича мос равишда номланади. Мисол: «1-5 ўқлар бўйича фасад», «5-1 ўқлар бўйича фасад».

Фасад чизмасидаги кўринадиган режалар йўгонлиги 0,4-0,6 мм яхлит чизиқлар билан босиб чизилади. Дераза ромлари ва эшик табақалари, деворларнинг панелларга бўлиниши, қошлар, пештоқлар режаси йўгонлиги 2 марта кичик чизиқлар билан чизиб қўйилади.

Ер сирти чизиги 1-1,5 мм йўгонликда чизилиб, фасаддан 20-30 мм чиқарилади.

Тугунлар чизмаларини ишлаб чиқиш.

Асосий чизмаларнинг айрим қисмларини йирик масштабда аниқ ишлашга зарурият тугилса, тугун чизмалари бажарилади. Тугунларни конструкциялаш мос лойиҳа ўқларини аниқлашдан бошланади. Биринчидан тугунни аниқ ишлаб чиқишни таъминлайди ва иккинчидан унинг бинодаги жойланиш ҳолати аниқ бўлади.

Шу мақсадда тугунларда керакли координаталар (ўқлар ва баландлик қийматлари) тасвирланади. Тугунлар асосий чизма қайси проекцияда бўлса, шундай тасвирланади 12-расм.

Тугунларда материаллар шартли равишда белгиланади.

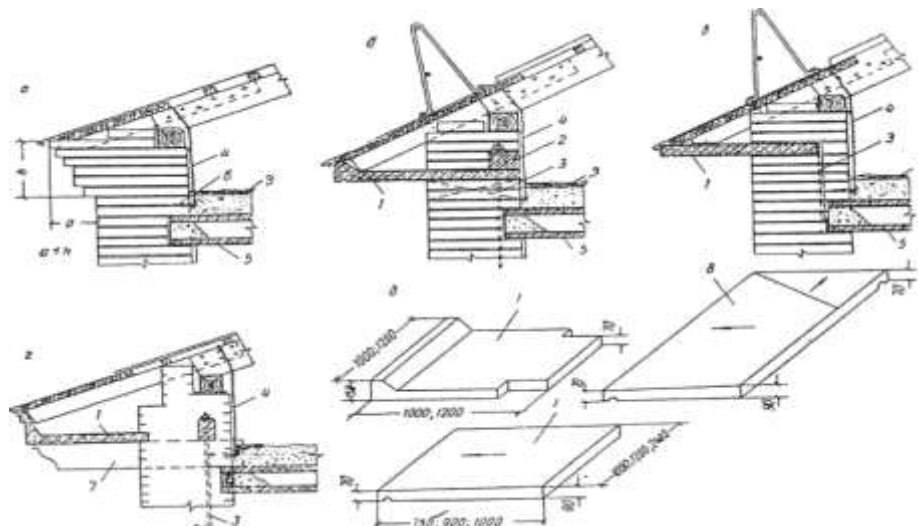

12-расм. Том ёпма конструктив элеменларнинг тугунлари.

Курс лойиҳасини расмийлаштириш бўйича кўрсатмалар.

Курс лойиҳаси таркибига кирувчи чизмалар «А-2» (594x420 мм) форматли стандарт ватман қоғозда қаламда график расмийлаштириш қонун-қоидаларига албатта риоя қилиниб, маълум масштабда ва шартли белгиларда чизиб бажарилади.

Варақа рамкага олинади. Чап томондан 20 мм, қолган учала томонидан 5 мм варақ қиргогидан рамка қилинади. Асосий ёзув (штамп) варақ ўнг томони пастки бурчагига жойлаштирилади. Штамп узун томонида жойлаштирилиши тавсия қилинади.

Вараққа алоҳида чизмаларни жойлаштириш ва уларни тақсимлаш лойиҳачининг ўзига ҳавола. Шунга қарамасдан чизмаларни жой-жойига қуйидагича тақсимлаш тавсия қилинади.

- Биринчи варақда – биринчи қават режа ва фасад;
- Иккинчи варақда – иккинчи режа (масштаби 1:200) ва кўндаланг қирқим, зинапоя оркали;
- Учинчи варақда - пойдевор, ораёпма, том ёпма, ва том режа ва ҳ.к.

Варақнинг бўш қолган жойларига хоналар темир-бетон, дурадгорчилик буюмлари руйхати, тугунлар чизмалари жойлаштирилиши маъқул.

Варақларни тўлдиришда (чизиқли қоғозда) миллиметровкада бажарилган эскизлардан фойдаланиш зарур. Ҳаракат қилиш керакки, варақнинг 70 % дан ортиқ юзаси чизмалар билан тўлдирилган бўлсин. Бино режаси варақда узун горизонтал томони бўйлаб, бўйлама жойлаштирилиши зарур. Қирқимлар,

кесимлар ва тугунларнинг варақда жойланиши рақамлар ошиш тартибда чапдан ўнгга ёки юқоридан пастга қабул қилинади.

Агарда қаватлар режаси бир-биридан кам ўзгаришга эга бўлса, у ҳолда битта қават режаси тўла чизилади ва иккинчи қават учун фақатгина ўзгариш бор жойларигина алоҳида тасвирланади. Алоҳида тасвирланган режада қуйидаги ёзув ёзиб қўйилади: «Қолганини – режа...га қаралсин» (тўла чизилган режа номи).

Варақда чизмаларни жойлаштиришда улар орасидаги масофа эътиборга олиниши керак. Рамка чизигидан чизма 35-45 мм масофада жойланиши чизмалар орасидаги масофа эса 30-40 мм ни ташкил қилиши лозим.

Чизмаларда бино тўғрисида тўла тушунча берадиган изоҳ ёзувлари кўрсатилади.

Сатҳлар қиймати (баландлик, чуқурлик шартли «Нол» қийматига нисбатан) метрда нуқтадан кейин учта қиймат ёзилиб қўйилади.

Варақда тасвирлар номи тепасидан ёзиб қўйилади. Темир-бетон буюмлари, дерезалар рўйхатлари ва бошқа жадвалларнинг номлари уларнинг устида ёзилади. Зарурият бўлганда, чизмаларда конструктив элементлар шартли белгилари маркаси қўлланиши ҳам мумкин. Улар шу элементлар номи бош ҳарфларидан иборат бўлиб, мос равишда тартиб сони қўшиб қўйилади, мисол: ЛМ – 1, ЛП-1.

Чизмадаги ёзувлар ва ўлчамлар аниқ, тушунарли ва чизма шрифтида бажарилиши шарт. Шрифтларнинг ўлчами (баландлиги) қуйидагича қабул қилинган: 2,5; 3,5; 5; 7; 10 ва 14 мм. Чизмаларда изоҳлар ва ўлчамларни ёзишда h-3,5 мм. Баландликка эга, асосий қатор шрифтлардан фойдаланаш тавсия қилинади.

Қурилиш чизмалари номини узун нозик меъморчилик шрифтлари h-14 мм ёзиш тавсия қилинади.

Курс лойиҳаси изоҳномасини тузиш

Изоҳнома курс лойиҳанинг таркибий қисми ҳисобланади (9-илова). Бино меъморчилик – конструктив қисми учун керакли материаллар лойиҳани бошланган пайтдан йигила бошланади.

Изоҳнома стандарт қоғозларда (210x297 мм) бажарилади. Талабалар ўз қўл ёзмаси билан сиёҳда ҳусни хат тарзида қоғознинг бир томонига ёзишлари лозим. Изоҳномада қуйидагиларни ёритиш зарур:

Кириш:

-Президент ва Вазирлар Мақкамасининг мавзуга тааллуқли фармойиш ва қонунлари;

-Шу соҳадаги ютуқ ва камчиликлар;

-Лойиҳалашда қабул қилинган прогрессив услублар;

-Мавзунини қабул қилишда асослар.

Дастлабки маълумотлар:

- Бино қуриладиган шаҳар; -иқлимий район
- қишнинг ҳисобий ҳарорати;
- ер қатламининг музлаш чуқурлиги
- Бино синфи, қабул қилинган ўтга чидамлилиқ даражаси, тусиқ конструкциялар узоққа чидамлилиқ даражаси;
- Зилзилавий ҳудуднинг активлиги ва ҳоказо.

Юқорида келтирилган маълумотларни талабалар лойиҳага ёзилган топшириқдан ва ҚМҚ бўйича қурилиш жойига биноан оладилар.

Функционал жараён:

- Бинода келтирилган асосий ва ёрдамчи жараён;
- Хоналарнинг ўзаро боғлиқлиги;
- Бино вазифаси;

Бино ҳажмий – режавий ечими:

- Қаватлараро хоналар рўйхати ва майдони.
- Бино параметрлари, яъни бўйи, эни, баландлиги, қаватлари, қават баландликлари.

Бино конструктив ечими:

-қабул қилинган конструктив ечим ҳақида қисқача маълумот берилади, яъни асос, пойдевор, девор, ора-том ёпма, поллар, том, эшик, дераза, зинапоя ва ҳ.к.

Бино ташқи ва ички пардози ҳақида қисқача маълумот ҳам берилади. Лойиҳа ечимининг техник иқтисодий кўрсаткичлари K_1 ; K_2 ва K_3 ҳисобланади. Ташқи девор теплофизик ҳисоби бажарилади. Лойиҳалашда қўлланилган адабиётлар рўйхати.

Лойиҳа техник иқтисодий кўрсаткичларини аниқлаш.

Лойиҳаланаётган **жамот** биноси учун қуйидаги ҳажмий – режали кўрсаткичлар аниқланади:

- P_{ϕ} – бинодаги фойдаланиш майдони, m^2 ;
- $P_{\text{хх}}$ – **хизматчи** хоналари майдони, m^2 ;
- $P_{\text{ёз}}$ – ёзги **шийпон ва айвонлар** майдони, m^2 .
- $P_{\text{ум}}^k$ – келтирилган умумий майдон:

$$P_{\text{ум}}^k = P_{\phi} + P_{\text{хиз}} + K \cdot P_{\text{ш ва а}}$$

Бу ерда $k=0,2$ – **чиқарилган конструктив элементлар** учун:

$k=0,35$ – **чиқарилган конструктив элементлар** ва бинодан чиқарилган устун қисмлари учун; $k=0,5$ – бинога киритиб қурилган **интерер шакллар** учун;

$P_{\text{к.м}}$ – қурилиш майдони бўлиб, у горизонтал кесимда цокол сатҳида чиқарилган қисмлар ҳисобга олингандаги майдонлар йигиндиси, m^2 ;

$P_{\text{т.д}}$ – ташқи девор майдони, m^2 ;

$O_{\text{к.х}}$ - Бино ердан тепа қисмининг қурилиш ҳажми бўлиб, горизонтал кесим (девор ташқи сирти бўйлаб), юзасининг бино баландлиги (биринчи қават поли

сиртидан том теплоизоляция катламининг устигача бўлган масофа) кўпайтмасига тенг.

Чердаксиз томларда баландлик сифатида полдан том сиртининг ўртасигача бўлган масофа олинади.

K_1 – бинонинг **фойдаланадиган майдонининг** келтирилган умумий майдонига нисбати:

$$K_1 = \frac{П}{П^{к}_{ум}}$$

K_2 – бино ташқи девор майдонининг умумий майдонига нисбати:

$$K_2 = \frac{O_{к.х}}{П^{к}_{ум}}$$

K_3 – бино ташқи девор майдонининг келтирилган умумий майдонига нисбати;

$$K_3 = \frac{П_{т.о}}{П^{к}_{ум}}$$

2. УМУМИЙ ТАЛАБЛАР

2.1. Жамоат бинолари ва иншоотларининг янги қурилиши ва реконструкция қилиниши ушбу ҳужжат талабларига ва бошқа Ўзбекистон Республикасида амал қиладиган қурилиш лойиҳаси нормаларига асосланиб ишлаб чиқилган лойиҳалар асосида амалга оширилиши шарт. Лойиҳалаш нормалари инсонларнинг хавфсизлиги ва соғлиғи ҳимояси, бино ва иншоотлардан юқори сифатли функционал фойдаланиш даражасининг оширилиши, уларнинг узоқ сақланиши ва таъмирланишга яроқлиги, энергия тежамкорлиги, ҳамда атроф муҳитнинг ҳимоя қилиниши тадбирларининг таъминлашига қаратилган.

2.2. Жамоат бинолари ва иншоотларининг ер майдонига жойлашуви ва режаланиши, ШНҚ 2.07.01 талаблари доирасида, қурилиш лойиҳаси бўйича амалга оширилиши шарт. Қишлоқ жойларда жамоат бинолари ва иншоотларини лойиҳалашда кўшимча ШНҚ 2.07.04 талаблари ҳам ҳисобга олиниши керак.

2.3. Бино ва иншоотларни лойиҳалашда ҚМҚ 2.01.01 га (лойиҳалаш учун иқлимий ва физика-геологик шартлар) асосланган Ўзбекистон Республикаси худуди қурилиш-иқлимий зоналарининг табиий-иқлим шароитлари ҳисобга олиниши зарур. ШНҚ 2.08.01 да Ўзбекистон маъмурий туманлари бўйича қурилиш-иқлим зонаси ва зона ости худудлари келтирилган.

I қурилиш-иқлим зонада- экстремал шароитли ярим дашт ва даштли худудларда асосий хоналарни ортиқча қуёш таъсиридан ва қизиқ кетишидан, ёзда қизиган шамол ва қишда совуқ шамол таъсиридан эффектив ҳимоялашни таъминлаш зарур; ички муҳитни ноқулай ташқи таъсирлардан максимал ҳимоялашни таъминловчи бино ва иншоотларнинг компакт композицион-режали ечимларини қўллаш, эффектив қуёш ва чангли шамоллардан ҳимояловчи қурилмаларни қўллаш, ҳамда хоналарда қулай микроклимат ҳосил қиладиган техник воситаларни қўллаш усуллари таклиф этилади.

II қурилиш-иқлим зонада-воҳа ва тоғолди худудларда бино ва иншоотларнинг композицион-режали ечимлари қулай табиий-иқлим шароитларидан максимал тўлиқ фойдаланишга қаратилган бўлиши, асосий хоналарни ортиқча қуёш таъсири ва қизиқ кетишидан ҳимояловчи (соябон, хоналарни шамоллатувчи) қулай очиқ майдонли жойлар билан боғланиши ҳисобларига таъминланиши шарт.

III қурилиш-иқлим зонада-чўзилиб кетадиган совуқ қишли тоғлик худудларда компакт композицион-режали ечимлари, аввалом бор, бино хоналарининг қиш мавсумида иссиқлигини таъминлашга қаратилиши керак.

2.4. Бино ва иншоотларнинг композицион-режали ечими, уларнинг қавати, бино ва блокларнинг бўй кўлами, блокларни жойлаштириш вариантлари комплекс талабларни ҳисобга олган ҳолда, жумладан бино ва иншоотларни хавфли геологик жараёнлардан, zilзила ва ёнғин хавфларидан (ҚМҚ 2.01.11, ҚМҚ 2.01.03, ШНҚ 2.01.02 ва бошқ. асосан) ҳимоясини таъминлаш билан аниқланиши шарт.

Жамоат бино ва иншоотларининг қаватлилиги функционал-типологик талаблар, zilзила ва ёнғин хавфсизлигини таъминловчи талаблар (ушбу нормаларнинг 2.20 бандига асосан бинолар конструкциясининг оловбардошлиги эътиборга олинган ҳолда) ҳисобга олиниб белгиланади; асосий оммавий бино турлари бўйича қаватлик 1- жадвалда берилган.

1-жадвал

№№ т/б	Бино турлари	Қаватлик (кўпи билан)
1	2	3
1.	Ҳамма турдаги болалар боғча-ясилари; бошланғич ва кам комплектлашган мактаблар; болалар боғчалари-бошланғич мактаблар	2
2.	Умумтаълим мактаблар, интернат-мактаб ўқув корпуслари, ўрта-махсус ўқув юртлари - академик лицейлар ва касб-хунар коллежлари, мактабдан ташқи муассасалар	3
3.	Махсус мактаблар ва жисмоний ва ақлий ривожланиши заиф болаларнинг интернат-мактаблари	2
4.	Мактаб интернатларининг ётоқ корпуслари, болалар соғломлаштириш оромгоҳларининг ётоқ корпуслари	2
5.	Ногиронлар ва қариялар учун ижтимоий марказлар, болалар ижтимоий марказлари, болалар уйлари, интернат уйлар	2
6.	Даволаш муассасаларининг(касалхона) стационарлари	3
7.	Болалар ва ўсмирлар учун санатория ётоқ корпуслари	3
8.	Амбулатория-поликлиника муассасалари	3
9.	Махалла бошқаруви ва микротуман уй-жойдан фойдаланиш ташкилоти муассасалари	2
10.	Савдо ташкилотлари, умумий овқатланиш, оммавий маиший хизмат бинолари (ноёб тоифали бинолардан ташқари)	3

Эслатма: 1. Қаватлик ҚМҚ 2.01.03 га асосан худуд zilзилавийлиги ҳисобга олинган ҳолда аниқланади. Жадвалда берилмаган бино ва иншоотлар лойиҳаланишида қаватлик ушбу норманинг кейинги матнларидаги талаблари бўйича аниқланади.

2. Махсуслашган болалар ўқув-тарбиявий муассасалари, болалар боғчалари ва кўр, нафас олиш аъзолари хаста болалар учун мактаб-интернатлар бир-икки қаватлик қилиб лойиҳаланади (қаватликни аниқ қилиб лойиҳа топшириғида берилади).

3. Мавсумий иншоотлар 1-2 қаватлик бўлиши шарт; болалар соғломлаштириш оромгоҳларининг ётоқ павильонлари бир қаватлик бўлиши шарт.

2.5. Жамоат биносининг хоналари баландлиги пол сатҳидан шип сатҳигача 3.0 м дан кам бўлмаслиги керак.

Ҳар-хил вазифали заллар, аудиториялар, лабораториялар, спортзаллар, манежлар ва бошқа хоналарнинг баландлиги функционал-технологик жараёнларни ва ушбу лойиҳалаш нормалари матнларида келтирилган технологик асос ва талабларга асосан, жиҳозларнинг габаритларини ҳисобга олган ҳолда белгиланади.

Жамоат хоналарининг сиғдираолишлик миқдори 30 кишидан ошмаганда, ҳамда турар-жой бинолари ҳажмида қурилган хизмат кўрсатиш муассасалари, жумладан дўконлар, кафелар хоналарининг баландлиги 2.8 м бўлиши мумкин.

Хоммом ва ўрни 100 ва ундан ортиқ хоммом-соғломлантириш мажмуалари асосий хоналарининг баландлиги 3.3 м дан, кир ювиш ва кимёвий тозалаш ишлаб чиқариш хоналарининг баландлиги 3.6 м дан кам бўлмаслиги даркор.

Кишилар доимий равишда бўлмайдиган айрим иккинчи даражали хоналар, шу қатори бинонинг ҳажмий-режавий ечимига монанд йўлаклар ва ўтиш йўлаклари хоналарининг баландлигини камайтиришга йўл қўйилади, лекин 2.2 м дан паст бўлмаслиги керак.

Илова: 1. Қия шипли ёки баландлиги бўйича ҳар хил қисмли (поғонали) хоналар баландлигининг энг кичик жойи 2.5 м дан кам бўлмаслиги шарт.

2. Инсонлар доимий равишда бўлмайдиган, мўлжалланиши техникавий бўлган хоналарнинг баландлиги 1.9 м бўлиши мумкин.

2.6. Техник қаватларнинг баландлиги (жумладан техник ерпостли ҳам) ҳар бир конкрет ҳолатда муҳандислик жиҳозларининг габаритларига асосланиб ва улардан фойдаланиш шароитларидан келиб чиққан ҳолда белгиланади.

Жиҳозларга қараш ва таъмирлаш йўлакларида баландлик конструкциянинг пастга чиқиб турган сатҳигача 1.8 м дан кам бўлмаслиги шарт. Техник қаватда ёки ерпостлида баландликни 1.6 м қилиб олиш фақат у хоналарда ёнмайдиган, изоляция ашёси ўралган, қопламали қувурўтказгич муҳандислик тармоқлари жойлашгандагина рухсат этилади.

2.7. Бино остини кесиб ўтувчи транспорт йўлаги кенглиги (конструкция ташқи сатҳлари оралиғи) 3.5 м дан, баландлиги 4.25 м дан кам бўлмаслиги керак; ушбу талаб автотранспортга, ёнғин машиналарига мўлжалланмаган йўлақларга тадбиқ этилмайди.

2.8. Бинога кираверишдаги хона пол сатҳи киравериш ташқи йўлак сатҳидан 0.15 м дан кам бўлмаган баландликда бўлиши керак. Бу баландликни камайтиришга хонага ёнғингарчилик тушмаслиги учун махсус ҳимоя воситалари қўлланилгандагина йўл қўйилади.

2.9. Бино ва иншоотларнинг умумий, фойдали ва ҳисобий майдонлари, қурилиш ҳажми, қурилма майдони миқдорларини ҳисоблаш қодалари мажбурий 3- иловада келтирилган.

2.10. Барча жамоат бинолари ва иншоотларида, мулкдорлик шаклидан қатъий назар, ногиронлар кресло-коляскада қулай кириб-чиқишлари учун қия йўлакчалар, ҳамда ногиронларнинг қулай фойдаланишлари учун бошқа тадбирлар ШНҚ 2.07.02 га асосан кўзда тутилиши шарт (кўтаргич қурилмалар, махсус жиҳозланган ҳожатхоналар ва бошқалар).

2.11. Ертўла ва цокол қаватида жойлаштиришга рухсат этилган хоналарнинг рўйхати мажбурий 4-иловада келтирилган. Ертўлани икки ва ундан ортиқ қаватли қилиб қуриш тақиқланган.

Поли отмосткадан пастга ҳисобланганда 0.5 м дан ошмаган цокол қаватда, яшаш, болалар учун жамоат ва ўқув, даволов муассасаларининг асосий хоналаридан ташқари (яъни, палатали бўлимлар, врач кабинетлари, даволовчи хона, операция хонаси), барча хоналарни жойлаштириш мумкин.

2.12. Фуқоро ҳимояси хоналарининг габаритлари ва жойлаштирилиши ҚМҚ 2.01.17 талабларига мувофиқ тузилган лойиҳа топшириғи бўйича белгиланади.

2.13. Бино ҳажмидаги индивидуал иссиқлик пунктларини (ИИП) алоҳида кириш

жойи бор хоналарга ёки хона ҳавоси иқлимини мўътадил қилувчи ва шамоллатувчи ускуналар ўрнатилган хоналарга жойлаштириш зарур. Хонада шипдан пастга чиқиб турувчи конструкциягача 1.8 м дан кам бўлмаган баландлик бўлиши шарт.

2.14. Шамоллатиш камералари, насос жойлаштирилган хоналар (ёнғинга қарши қўйилган насосхоналардан ва автомат ёнғинўчиргичлар учун насосхоналардан ташқари), иссиқлик пунктлари, машина бўлимлари ва бошқа шовқин ва вибрация берадиган жиҳозли хоналар инсонлар доимий бўладиган хоналарга ёнбош қилиб, тепасига ёки пастга жойлаштирилишига рухсат этилмайди, шулар қатори томоша ва репетиция заллари, ўқув хоналари, врач кабинетлари, операция хоналари ҳам юқоридагилар жумласидандир.

2.15. Бино ва унинг хоналарига, ертўла ва том бўғотига жинойий мақсадда ва бошқа мақсадларда бегоналарнинг киришини чеклаш учун нигоҳий ва техник назорат ўрнатиш назарда тутилади; лойиҳа топшириғи асосида кучайтирилган тўсик конструкциялари, махсус ойна ва эшик конструкциялари ва бошқа тадбирлар қўлланилади.

Бунда шуни назарда тутиш керакки, қўлланилган киришни чеклаш ва мулкни қўриқлаш тадбирлари ёнғин ва бошқа фавқулодда содир бўладиган ҳодисаларда одамларни эвакуация қилиш шароитини ёмонлаштирмаслиги керак.

Одамлар доимо фаолият кўрсатадиган хоналардаги ойналарда решеткали қурилмалар ўрнатилишига (барча қаватларда) йўл қўйилмайди, махсус асосланган ва лойиҳа топшириғи бўйича ашъевий кадриятларни (мулкни) сақлайдиган ва инсонлар доимо бўлмайдиган хоналар бундан мустасно.

2.16. Қимматли буюмларни тажовуздан сақлаш мақсадида ва лойиҳа топшириғи маълумотида асосан лойиҳалашда ҳар хил қўриқлаш ва сигнал берадиган, техник назорат воситалари, махсус девор, перегородка, эшик, облицовкалар, ҳимоя ашъёлари ва бошқалар ҳисобга олинади.

2.17. Йўл қўйиладиган шовқин даражаси, хоналарнинг шовқиндан ҳимоясини таъминлаб бериш ҚМҚ 2.01.08 талабларига мос бўлиши шарт.

2.18. Биноларнинг (иншоотларнинг) том усти, шунингдек фойдаланишдагиларининг таъмири ҳам, ҚМҚ 2.03.10-95* талабларига мос лойиҳаланиши даркор.

Бинонинг баландлиги ер сатҳидан том тепа қиррасигача 10 м ва ундан юқори бўлса томда қор тутқич мосламалари назарда тутилиши керак.

2.19. Жамоат биноларида, уларнинг том бўғотида, ажратилган блокларида бинонинг асосий жамоавий муассасалик фаолиятидан бошқа объектларни (алоқа объектлари, транспорт, ишлаб чиқариш ва коммунал ташкилотларини, бошқаларни) жойлаштириш масаласи муассаса асосий фаолияти йўналишидаги вазирлик, қўмита ёки идоралар норматив актларига асосан аниқланади. Шундай объектлар жойлаштирилган тақдирда, бино учун санитар нормаларда ўрнатилган, зарарли моддалар концентрацияси ва ушбу жамоат биносида, ҳамда яқин атофидаги қурилмаларда нурланиш даражаси меъёрлардан ошиб кетмасликни таъминлаш шарт.

Бино ҳажмидаги, ҳажмига кириб турадиган олд қисмидаги, жумладан ер ости гараж-тўхтаб туриш жойи қурилмаларини лойиҳалаш юқоридаги талабларни ҳисобга олган ҳолда, амалдаги санитар, ёнғин хавфсизлиги ва автоуловларга хизмат қилиш корхоналарини лойиҳалаш нормалари талабларини бажарган ҳолда амалга оширилади.

Гараж-тўхтаб туриш жойи қурилмаларини долововчи муассаса, болаларнинг мактабгача, мактаб ва ижтимоий муассасалари, ҳамда ўрта махсус ўқув юртлари-

академик литсей ва касб-хунар коллежлари биноларининг ертўла ёки сокол қаватларига жойлаштиришга йўл қўйилмайди.

Ёнғин хавфсизлиги

2.20. Жамоат бинолари ва иншоотлари ва улардаги инсонларнинг ёнғиндан хавфсизлиги, ШНҚ 2.01.02 талабларига мос, бино ва иншоотларнинг фаолияти йўналиши бўйича ёнғин хавфи классификациясига асосан таъминланиши даркор (мажбурий 1-иловага қаранг). Ёнғин ҳақида ва бошқа фавқулотда шароитларни маълум қилиш муҳандислик тизимлари ШНҚ 2.04.09 талабларига мос назарда тутилиши шарт.

Биноларнинг оловбардошлик даражаси ва қаватига боғлиқ 1-типли REI 150 ёнғинга қарши девор оралиғидаги қават майдони 2-жадвал кўрсаткичларига асосан қабул қилиниши керак (савдо ва маиший хизмат корхоналаридан ташқари); маиший хизмат корхоналари учун кўрсаткичлар 3-жадвал бўйича қабул қилинади; савдо корхоналари учун 4-жадвал бўйича қабул қилинади.

2 - жадвал

Оловбардошлик даражаси	Бинонинг конструктив ёнғин хавфлилиги классификацияси	Қаватларнинг юқори чегаравий сони	Қаватлар ҳисоби бўйича ёнғинга қарши деворлар оралиғидаги рухсат этилган қават майдони, м ²				
			1-қ.	2-қ.	3-5-қ.	6-9-қ.	10-16-қ.
I	CO	16	6000	5000	5000	5000	2500
II	CO	16	6000	4000	4000	4000	2200
II	C1	9	5000	3000	2000	1200	*)
III	CO	5	3000	2000	1200	-	-
III	C1	4	2000	1400	800	-	-
IV	CO	2	2000	1400	-	-	-
IV	C1	2	2000	1400	-	-	-
IV	C2, C3	2	1200	800	-	-	-

*) Жадвалдаги чизиқча маноси - ушбу оловбардошлик даражасидаги бино кўрсатилган қават сонига эга бўла олмайди.

Эслатма: 1. Ушбу жадвалда келтирилгандан фарқли, кўрсаткичларнинг бошқа бирикмаларида қават майдони ва баландлигини ушбу тоифадаги бинолар учун энг кам миқдорлилари бўйича қабул қилиш даркор.

2. Оловбардошлик даражаси I ва II бўлган автомат ўт ўчиргич ускунаси бор биноларда ёнғинга қарши деворлар оралиғи майдонини, икки баравардан ошмаслиқ шarti билан, оширилишига рухсат этилади.

Туташ қаватлар қопламасида очиқ туйнуқлар бўлса қаватлар майдонлари йиғиндиси 2-жадвалдаги майдон миқдоридан ошмаслиғи шарт.

3. Икки қаватлик оловбардошлик IV даражасидаги биноларда юк кўтарувчи конструкциялар элементларининг оловбардошлик меъёри R 45 дан кам бўлмаслиғи керак.

4. Бир қаватли, майдони бўйича бино майдонининг 15 % кам икки қаватлик қисми бор, биноларнинг ёнғинга қарши деворлари оралиғи майдони бир қаватлик бинолар майдонидек қабул қилинади.

5. Бино олд қисмига қурилган соябон, пешайвон, тим, ҳамда алоҳида ёнғинга қарши деворлар билан ажратилган бино ва иншоотларнинг хизмат ва бошқа хоналарининг оловбардошлик даражаси асосий бинонинг оловбардошлик даражасидан бир поғона паст қилиб қабул қилинишига йўл қўйилади.

6. Вокзал биноларида ёнғинга қарши деворлар ўрнига, 0.5 м масофада жойлашган икки ипли ва 1 м тўсиқ узинлигига 1л/с дан кам бўлмаган сув қуйилиши жадаллигини таъминлаб берувчи, осма сув-дренчер тусиқлари қурилмаси назарда тутилишига рухсат этилади (ишлаш вақти 1 соатдан кам бўлмаган).

7. Ёнғинга қарши I даражали аэровокзал биноларида ёнғинга қарши деворлар оралиғи майдони 10000 м² оширилиши мумкин, агарда ертўла ёки цокол қаватларда ёнувчи ашёлар сақланадиган омборхона, омборча ва бошқа хоналар жойлашмаган бўлса (ходимларнинг кийим-кечаги ва юки камераларидан ташқари). Бу ҳолда ертўлада ёки сокол қаватида жойлашган ҳожатхоналари билан 1-қават алоқаси очиқ зинапоялар орқали, ходимларнинг кийим-кечак ва юк камералари эса алоҳида ёпиқ зинапоялар орқали амалга оширилади. Ёртўладаги сақлаш камераларини (автомат бўлимчалар билан жиҳозланмаганларидан ташқари) ва кийим-кечак хоналарини бошқа хоналардан I типли EI 45 ёнғинга қарши перегородкалар ва автомат ёнғинўчиргич қурилмалари билан, команда-диспетчер пунктлари эса ёнғинга қарши перегородкалар билан ажратилиши керак.

8. Автомат ёнғин ўчиргич қурилмалари билан жиҳозланган аэровокзал биноларида ёнғинга қарши деворлар оралиқ майдони чегараланмайди.

9. Агарда лойиҳалашда 2-жадвалдаги чегараланган майдонлар қийматидан катта габаритли хоналар ва заллар, шу катори томошагоҳ, спорт-кўрсатув, кўрғазма, спорт манежлари, ёпиқ сув хавзалар ва сирпанчиқ училадиган заллар (томошабинлар бўлса-бўлмаса), ёпиқ ўқ отувчи зонали тир заллар ва шунга ўхшаш бошқа хоналар қиймати катта бўлса ёнғинга қарши деворлар ушбу хоналар билан ёндош хоналар орасига қўйилади. Дахлиз ва фойе хоналарида майдон ўша жадвалдаги чегара қийматдан катта бўлса ёнғинга қарши деворлар ўрнига ёнғинга қарши 2-типни EI 15 бўлган шаффоф ойнали перегородкалар қўйилади.

3-жадвал

Бинонинг оловбардошлик даражаси	Конструктив ёнғин хавфи классификацияси	Қаватларнинг энг катта сони	Қаватлик бўйича ёнғинга қарши деворлар оралиғи қават майдони, м ² .
I, II	CO, C1	5	3500
II	C1	5	2500
III	CO	2	2000
III	C1	2	1000
IV	C2; C3	1	500

Эслатма: оловбардошлик даражаси I ва II бўлган автомат ўт ўчиргич ускунаси бор биноларда ёнғинга қарши деворлар оралиғи майдонини икки баравар ошириш мумкин.

4-жадвал

Бинонинг оловбардошлик даражаси	Қаватларнинг энг катта сони	Ёнғинга қарши деворлар оралиғи қават майдони, м ² .		
		Бир қаватлик	Икки қаватлик	3-5 қаватлик
I, II	5	3500	3000	2500
III	2	2000	1000	-
IV	1	500	-	-

Эслатма: 1. III оловбардошлик даражали озиқ-овқат ва “Супермаркет” ёки “Универсам” типдаги магазинлардаги ёнғинга қарши I типли REI 150 деворларининг оралиғи қават майдонини, савдо залини бошқа хоналардан 2-типни REI 45 ёнғинга қарши деворлар билан ажратган ҳолда, икки бараварга оширишга рухсат этилади.

2. Оловбардошлик даражаси I ва II бўлган автомат ўт ўчиргич ускунаси бор биноларда ёнғинга қарши деворлар оралиғи майдонини, икки баравардан ошмаслик шarti билан, оширишга рухсат этилади.

3. Оловбардошлик даражаси I ва II бўлган магазинларнинг омборхонаси, хизмат, маиший ва техник хоналари юқори қаватларда жойлаштирилган ҳолларда бино баландлигини бир қаватга ошириш мумкин.

2.21. Бинолар (корпуслар) оралиғидаги ўтиш йўлаклари тўсувчи конструкцияларининг оловбардошлиги чегаралари асосий бино (корпус) никига мос бўлиши шарт.

Ер ости пиёда ва коммуникация туннелари КО ёнғин хавфи классификацияга эга бўлиши шарт. Бино деворларининг ўтиш жойи, туннелларга қўшиладиган жойидаги ёнғин

хавфи класси КО, оловардошлик чегараси REI 120 бўлиши керак. Ушбу деворлардаги ўтиш жойига ва туннелларга ўтувчи эшиклар ёнғинга қарши 2-типли EI 30 бўлиши даркор.

Фойдаланишдаги том усти қопламаси, том усти ва очиқ террасса, балкон, зинапоя ташқи тўсиқлари НГ гуруҳи ашъёларидан назарда тутилиши зарур.

2.22. I, II ва III оловбардошлик даражасидаги биноларда юк кўтарувчи элементларнинг талаб қилинадиган оловбардошлик чегарасини таъминлаш учун конструктив ёнғиндан ҳимояланувчи қўллаш керак: бетонлаш, сувоқлаш, юз қисмини қоплаш, қоплама, ёнғиндан ҳимояловчи таркиблар, бўёқлар, чаплов ва бошқалар.

2.23. Болохонали бинолар учун бино баландлигини аниқлашда болохона қавати ҳам ҳисобга олинади (ШНҚ 2.01.02 талабларини ҳисобга олган ҳолда).

I, II, III оловбардошлик даражасидаги биноларда болохона қавати учун нолли ёнғин тарқалишидаги REI 45 дан кам бўлмаган оловбардошлик чегарасидаги юк кўтарувчи қурилиш конструкциялари қабул қилинишига руҳсат этилади, ёнғинга қарши, пастки қаватни ёпиб турадиган, қоплама эса 2-типли REI 60 бўлиши зарур. Бунда болохона қавати, бино қаватлари сони қандайлигидан қатъий назар, ёнғинга қарши 2-типли REI 45 бўлган деворлари бор, бўлинмаларга ажратилиши керак, ушбу ёнғинга қарши деворлар оралиғи майдони: I ва II оловбардошлик даражасидаги бинолар учун - 2000 м² дан ошмаслиги, III оловбардошлик даражасидаги бинолар учун – 1400 м² дан ошмаслиги керак. Агар болохона қаватида автомат ёнғин ўчиргич қурилмаси бўлса ушбу майдон оширилиши мумкин, лекин 1.2 баравардан кўпга эмас.

2.24. Ертўла ва цокол қаватларининг устки қопламаси REI 60 дан кам бўлмаган оловбардошлик чегарасида бўлиши керак.

Бинонинг ертўла ва цокол қаватлари EI 45 дан кам бўлмаган оловбардошлик чегарасида ёнғинга қарши девор ёки перегородкалар билан бўлинган бўлиши керак. Бўлинган қисм майдони 700 м² дан катта бўлмаслиги, автомат ёнғинўчиргич билан жиҳозланган ертўлаларда эса 900 м² дан ошмаслиги даркор.

Поли 0.5 м дан ошган чуқурликдаги ертўла ва цокол қаватларининг ҳар бир бўлинган қисмида иккитадан кам бўлмаган авария ҳолати учун ташқи тўйнуқлар – кичик ҳандак қурилмаси ўрнатилган ўлчами 0,75x1,5 м дан кам бўлмаган дераза (чиқиш) лар назарда тутилиши зарур.

Ертўла ва цокол қаватларида механик узатмали тутунйўқотгич қурилмаси бор бўлсада, бу авария ҳолати учун ҳар бир бўлинган қисмга тўйнуқ қилинишини бекор қилолмайди (фуқоро ҳимояси ташкилотларининг топшириқларида таъкидлаганлари мустасно).

ШНҚ 2.01.02 га мос ҳолда, техник ерполостида муҳандислик тармоғи ўтказилган бўлса авария ҳолати учун ташқарига чиқадиган ҳандак қурилмаси бор эшик, дераза (ёки люклар) бўлиши шарт.

2.25. Аудитория, мажлислар, конференциялар ва томошабинлар залларини 5-жадвал кўрсаткичларига мос ҳолда қаватларга жойлаштириш зарур. Ўқитишга мўлжалланган биноларнинг мажлислар заллари, маъруза аудиторияларини иккинчи қаватдан баландликда бўлмаган қаватларга жойлаштириш шарт. Мажлислар заллари, маъруза аудиториялари тепа қопламаси ёнғинга қаршилиги 2-типли REI 60 бўлиши керак.

Полида нишаблик ёки зинасимонлиги бор аудитория ёки заллар жойлаштирилишининг юқори чегаравий қаватини аниқлашда пол сатҳининг отметкаси биринчи қатордаги ўриндиқлар сатҳи бўйича қабул қилинади.

Бинонинг оловбардошлик даражаси	Конструктив ёнғин хавфи класси	Залда ўриндиқлар сони	Жойлаштирилишининг юқори чегаравий қавати
I, II	CO, C1	до 300	9
	CO, C1	св. 300 до 600	5
	CO, C1	св. 600	3
III	CO	до 300	3
III	CO	св. 300 до 600	2
III	C1	до 500	1
III	C2	" 300	1
IV	C2-C3	" 100	1

2.26. Таркибида жойлаштирилиши бўйича 50 нафардан ортиқ болалар боғчаси ва бошланғич синфлар мактаби бор уюшган ўқув-тарбия биноларида ҳамда жойлаштирилиши бўйича 25 нафардан кўп, лекин 50 нафардан кам болалар боғчасининг хоналари мактаб хоналаридан (ходимлар турар-жой хоналаридан ҳам) оловбардошлиги EI 45 дан кам бўлмаган ёнғинга қарши девор ёки перегородкалар ва оловбардошлиги чегараси REI 60 дан кам бўлмаган тепакопламалар билан ажратилган бўлиши керак; болалар боғчаси ва мактаб хоналаридан эвакуация йўлақлари ушбу лойиҳалаш нормаларининг 2.131 ва 2.132 бандлари бўйича қабул қилинади.

Уюшган ўқув-тарбия биноларининг оловбардошлиги даражаси 2.29 банди талаблари бўйича ўрнатилади, бунда ёнғинга қарши девор билан ажратилган болалар мактабгача муассасалари ва умумтаълим мактабларида бинонинг ҳар бир қисмидаги ўринлар ҳисобга олинади.

Ўқув-тарбия муассасаси биносининг олд қисмига қуриладиган турар-жой блокининг (ходимлар учун) оловбардошлик даражаси асосий бинонинг оловбардошлик даражасидан кам бўлмаслиги шарт.

2.27. Болалар муассасасининг сайл қилишга мўлжаллаб қурилган олд айвон ёки террас қисми оловбардошлик даражаси асосий биноникидек бўлиши керак.

2.28. Болалар мактабгача муассасасининг деворлари, панелли деворлари учун қўлланиладиган иссиқлик ушловчи ашёлар сифатида ноорганик ашёлар қўлланилиши керак; полимер иссиқлик ушловчи ашёлар қўлланилганида улар 50 мм қалинликдаги монолит бетон ҳимоя қавати билан қопланиши зарур.

2.29. Болалар мактабгача муассасасининг биноси барча типлари (соғломлантириш ва махсулаштирилганлари билан), умумтаълим мактаблар ва мактаб-интернатлар, мактаб қошидаги интернатлар, махсулашган мактаб-интернатлар ва маиший болалар муассасалари (болалар уйи, ёш болалар уйи), академлицейлар, касб-хунар коллежлари, мактабдан ташқари муассасаларнинг оловбардошлик даражаси II дан кам бўлмаслиги шарт, рухсат этилган қаватлиги 1-жадвалда кўрсатилган.

Бир қаватли 100 ўрингача болалар мактабгача муассасасалар ва 630 ўриндан кўп бўлмаган икки қаватли мактаблар учун оловбардошлик даражаси III бўлган биноларни лойиҳалашга рухсат этилади; Қишлоқ турар-жой худудларида бир қаватли, сигдираолишлик миқдори 200 ўқувчигача бўлган мактаблар учун оловбардошлик даражаси - IV.

Эслатма: Болаларнинг жисмоний ва ақлий ривожланишида нуқсонлари бор махсулаштирилган мактабгача муассасалар ва махсулаштирилган мактаб-интернатлар (“тиклантирувчи” типдаги муассасалар деб ҳам айтилади) ШНҚ 2.08.07 нинг талабларини ҳисобга олган ҳолда лойиҳаланиши шарт.

2.30. Нормаланган қаватлик чегарасида ўқув биноларига қўшимча устки қават, шу қатори болохона қавати қуриш бинонинг техник ҳолатини ҳисобга олган ҳолда рухсат этилади. Қўшимча тарзда қурилган болохона қаватида ўқув хоналари, ҳамда мактаб интернатларининг ётоқ хоналарини жойлаштиришга йўл қўйилмайди.

2.31. Ўқув-тарбия ва ўқитиш йўналишидаги биноларда ертўла ва болохона қаватларининг, мос равишда, тепа ва пастки қават қопламалари, ҳамда зал хоналарининг пастки қават қопламасининг ёнғинга қарши оловбардошлик чегараси REI 60 бўлиши шарт.

2.32. Бир бино таркибидаги интернат-мактабнинг ётоқ (турар-жой) блоки ёки махсулаштирилган интернат-мактабларда ўқув турар-жой секцияси мактаб-интернатнинг бошқа хоналаридан 2-типли REI 45 бўлган ёнғинга қарши деворлар ёки 1-типли EI 45 бўлган перегородкалар билан ажратиш лозим.

2.33. Болалар мактабгача муассасалари, мактаблар ва интернат-мактабларнинг ҳамма типлари биноларида, интернат ва болалар ижтимоий муассасалари, болалар мактабдан ташқари соғломлаштириш муассасалари ва санаториялари биноларида, академ лицей ва касб-хунар коллежлари биноларида сауна (куруқ парли хоммом) жойлаштирилишига йўл қўйилмайди.

2.34. Олий ўқув юрти бинолари оловбардошликнинг II даражасидан кам бўлмаслиги шарт. Ўқув-лаборатория корпуслари 4 қаватдан юқори бўлмаган ҳолда лойиҳаланиши лозим. Ректорат маъмурий биноларини 9 қаватгача лойиҳалашга рухсат этилади.

2.35. Даволов ва амбулатория-поликлиника муассасалари, диспансерлар, барча типли касалхона-стационарларни оловбардошлик II даражасидан кам бўлмаган ва 3 қаватдан юқори бўлмаган қилиб лойиҳалаш шарт (махсулаштирилган муассасалар учун қаватлик лойиҳа топшириғига асосан ўрнатилади).

Болалар учун касалхоналарнинг палата бўлимларининг жойлаштирилиши 2-қаватдан баландда бўлмаслиги керак.

Қишлоқ аҳоли пунктлари учун III оловбардошлик даражасидаги амбулатория-поликлиникаларга мўлжалланган бинолар лойиҳаланиши мумкин.

2.36. Амбулатория-поликлиникалар муассасаларининг даволашга мўлжалланган хоналари, ҳамда дори ишлаб чиқарувчи аптекалар (медпункт, ҳамда тайёр дори савдоси билан шуғилланувчи аптекалар хоналари бундан мустасно) бошқа йўналишга мўлжалланган биноларда жойлаштирилса 1-типли REI 150 бўлган ёнғинга қарши деворлар билан бошқа хоналардан ажратилиб улардан ташқарига алоҳида чиқадиган жой назарда тутилиши даркор.

2.37. Санаториялар, санатория - профилакториялар, курортдаги меҳмонхоналар ва пансионатларнинг бинолари оловбардошлик даражаси II кам бўлмаслиги шарт. Оловбардошлик даражаси II бўлган катталар учун санаторияларнинг турар-жой (ётоқ) корпуслари 5 қаватдан юқори, сиғдираолишлик миқдори 500 ўриндан кўп, болалар санаториясининг ётоқ корпуслари 3 қаватдан юқори, сиғдираолишлик миқдори 300 ўриндан кўп бўлмасликлари зарур.

Ёнғинбардошлик даражаси I ва II бўлган курорт меҳмонхоналари биносини 9 қават баландликкача ва сиғдираолишлик миқдори 1000 ўринлигача лойиҳалаш мумкин.

Пансионатларнинг – дам олиш уйлари, йил давомида фаолият кўрсатадиган туристик базалар - турар-жой корпуслари оловбардошлик даражаси II ва сиғдираолишлик миқдори 500 ўрингача 5 қаватдан баланд бўлмаган ҳолда назарда тутилиши лозим.

Сифдираолишлик миқдори 150 ўрндан кўп бўлмаган катталар учун 2 қаватлик санатория ва дам олиш муассасаларининг конструкцияларини оловбардошлик даражаси III қилиб қўллашга рухсат этилади. Сифдираолишлик миқдори 50 ўрндан кўп бўлмаган бир қаватлик дам олиш муассасаси ва туризм корпуслари учун оловбардошлик даражаси IV қилиб қўллашга рухсат этилади.

Мавсумий фаолият олиб борадиган дам олиш муассасаларининг бинолари - дам олиш базалари, туристик базалар, балиқ овловчилар ва ов қилувчилар базалари ва шу каби бошқалар бир-икки қаватлик қилиб лойиҳаланиши шарт.

2.38. Санаторияларнинг, дам олиш ва туризм муассасаларининг бинолари ётоқ хоналари хизмат кўрсатишга, даволаш, маданий-оммавий ва маъмурий-хўжаликка белгиланган хоналардан REI 150 бўлган ёнғинга қарши деворлар билан ажратилиши лозим.

Ёзги хоналар - ёпиқ айвон ва балконлар тутун бўлмайдиган ёнғиндан беҳавотир зоналар сифатида фойдаланилади.

Болали оилалар учун ётоқ хоналарни 3-қаватдан юқори бўлмаган алоҳида эвакуация учун зинапоя катаги бўлган алоҳида секция ёки блокларга жойлаштириш шарт.

Болалар санаториясининг ётоқ корпусларида ётоқ хонаси олдида ёзги хоналарни жойлаштирамаслик керак; ёзги хоналар умумий типли бўлиб, холлар ёки меҳмонхоналар олдида жойлаштирилади.

2.39. Мавсумдан ташқари болалар соғломлаштириш оромгоҳларининг биноларидан катталарнинг дам олиш базаси сифатида фойдаланиладиган бўлса уларни лойиҳалашда оловбардошлик даражаси III дан кам ва 2 қаватдан юқори бўлмасликлари шарт. Ётоқ хоналари алоҳида корпусларга (ёки алоҳида блокларга) жойлаштирилиши керак. 2 қаватли ётоқ корпусларининг (блокларининг) оловбардошлик даражаси II лик бўлганда сифдираолишлик миқдори 150 ўрндан кўп бўлмаслиги шарт; III даражалик бўлганда – 100 ўрндан ошмаслик керак. Ётоқ хоналари 30-35 ўринлик қилиб, ташқарига эвакуация чиқиш жойлари таъминланган ҳолда, турар-жой блок-секцияларига гуруҳланиши шарт. Блок-секциялар 2- типли REI 45 ёнғинга қарши деворлар ёки 1-типли EI 45 перегородкалар билан ажратилиши зарур.

Болалар ётоқ хоналари қошида ёзги хоналар назарда тутилмайди.

Ёзги соғломлантириш оромгоҳларининг ётоқ павильонларини оловбардошлик даражаси IV бир қаватлик қилиб лойиҳаланишига рухсат этилади; ҳар бир павильон сифдираолишлик миқдори, қоида бўйича, 50 ўрндан ошмаслиги шарт.

2.40. Ёпиқ спорт иншоотларининг оловбардошлик даражаси, қоида бўйича, II дан кам бўлмаслиги керак.

Иккинчи қаватда фақат ёрдамчи хоналарни жойлаштириб оловбардошлик даражаси III бир ва икки қаватлик корпуслар лойиҳаланиши мумкин. Ҳар қандай ҳолатда ёрдамчи хоналар зал хоналаридан 1- типли REI 150 ёнғинга қарши деворлар билан ажратилиши шарт.

2.41. Оловбардошлик даражаси I ва II бўлган, томошабинлар ўринлари бор спорт корпусларининг томошабинлар учун кўчмас ва вақтинчалик ўриндиқларининг сифдираолишлик миқдорлари йиғиндиси (залнинг қиёфасини ўзгартирилишлиги билан) чегараланмайди; оловбардошлик даражаси III бир қаватлик корпусларда томошабинларнинг ўриндиқлари йиғиндиси 600 дан ошмаслиги зарур.

2.42. Сифдираолишлик миқдори 300 томошабиндан ортиқ ёпиқ спорт иншоотларининг кўчмас трибуналари юк кўтарувчи конструкциялари ёнмас

ашъёлардан бажарилиши шарт. Трибуналарнинг юк кўтарувчи конструкциялари оловбардошлик даражаси R 45 дан кам бўлмаслиги керак. Сигдираолишлик миқдори 300 томошабиндан кам трибуналарнинг кўчмас конструкциялари Г1 дан юқори бўлмаган ёнувчи ашъёлардан қабул қилиниши мумкин. Ўзгартириладиган трибуналарнинг, жумладан сурилма, сигдираолишлик миқдоридан қатъий назар оловбардошлик даражаси R 45 дан кам бўлмаслиги шарт.

Келтирилган талаблар томоша залининг - аренанинг поли устига қўйиладиган вақтинчалик томошабинлар ўриндиқларига тадбиқ этилмайди. Ёпиқ спорт иншоотларида томошабинлар ўтириши учун вақтинчалик ўриндиқларнинг ағанаб кетиш ёки сурилиш ҳолатлари йўқотилиши шарт.

Ҳар қандай сигдираолишлик миқдоридаги очиқ ва ёпиқ спорт иншоотларининг трибуналаридаги ўтиргичларини Г1, Г2 гуруҳидаги ёнувчан ашъёлардан бажарилишига рухсат этилади, лекин ёнишида захарли моддалар ажралиб чиқармайдиганлари; ашъёлар Г1 гуруҳига (категориясига) таълуқли бўлиши шарт.

Спорт-томоша залларида эстрада қисмининг ёғоч поли қопламасига ҳимоя таркибли ишлов бериш йўли билан ёнувчанликни Г1 ёки Г2 гуруҳига етказиш керак.

2.43. Ҳар қандай сигдираолишлик миқдоридаги очиқ спорт ва томоша иншоотларининг трибуна ости қисмига ёрдамчи хоналар икки ва ундан ортиқ қаватларда жойлаштирилса трибунанинг оловбардошлик даражаси II дан кам бўлмаслиги даркор, бир қаватлик қилиб жойлаштирилганда эса оловбардошлик даражаси III бўлишига рухсат этилади.

Очиқ спорт ва томоша иншоотларининг трибуналари қаторлари сони 20 дан ортиқ бўлганда трибуна ости қисми фойдаланилмаса юк кўтарувчи конструкциялари ёнмас ашъёлардан оловбардошлик даражаси REI 45 дан кам бўлмаган ҳолда бажарилиши шарт.

Қаторлар сони 20 дан кам бўлган ҳолда ости фойдаланилмайдиган очиқ трибуналар учун оловбардошлик даражаси IV бўлиши назарда тутилишига рухсат этилади.

2.44. Ёпиқ ва очиқ спорт иншоотларининг трибуналари остидаги хоналар трибунадан ёнғинга қарши тўсиқлар – оловбардошлик даражаси REI 45 дан кам бўлмаган қопламалар, ўзаро оловбардошлик даражаси 1-типли EI 45 дан кам бўлмаган перегородкалар билан ажратилиши шарт, бунда перегородкалардаги эшиклар ўзи зич ёпилиб қолувчан бўлиши керак (ёнувчан ашъёлардан рухсат этилади).

Трибуналар остида тир учун ўқ-дорилар омборхонасини, ҳамда ёнувчан ашъёларнинг омборхоналарини жойлаштириш тақиқланади (инвентар ва томошабинлар ўриндиқлари омборхоналаридан ташқари).

Очиқ ва ёпиқ спорт иншоотларининг трибуна остига ўқ отадиган тир жойлаштирилиши мумкин, бунда қурол-яроғ сақлаш хонаси ва қурол-яроғ устахоналарини бошқа хоналардан ёнғинга қарши 2-типли REI 45 деворлар ва 3-типли REI 45 бўлган тепа қопламалар билан ажратилиши шарт.

2.45. Томошабинлар зали бор маданий-томоша бинолари 6-жадвал кўрсаткичларига мос равишда лойиҳланиши керак. Икки ва ундан ортиқ томошабинлар зали бор маданий-томоша бинолари оловбардошлик даражаси II дан кам бўлмаслиги даркор.

III ва IV оловбардошлик даражаларидаги биноларнинг қўлланилиши қишлоқ жойлардаги клуб муассасалари учун рухсат этилади.

Оловбардошлик даражаси II бўлган ёзги киноконцерт залларида томошабинларнинг ўринлари сони нормаланмайди, оловбардошлик даражаси III бўлган ҳолатда ўринларнинг сони 800 дан кўп бўлмаслиги шарт.

6-жадвал

Биолар, иншоотлар	Оловбардошлик даражаси	Қаватлиликнинг юқори сони	Залнинг энг катта сифдраолишлик миқдори, ўринлар
Йил давомида фаолият кўрсатувчи кинотеатрлар	I, II III	нормаланмайди 2	600 ва кўпроқ 500
Клублар	I, II III IV	нормаланмайди 2 (зал - 1) 1	600 ва кўпроқ 500 200
Театрлар	I, II	нормаланмайди	нормаланмайди

Эслатма: 1. Оловбардошлик даражаси III бўлган биоларда, оловбардошлик ва олов тарқалиши чегаралари оловбардошлик даражаси II бўлган биолар учун талаб қилинадиган, ёғоч конструкцияли тепа қоплама, деворлар, устунлар, зинапоялар ва қаватлар ора қопламалари бор, 1-қаватга жойлаштириладиган томошабинлар залининг сифдраолишлик миқдори 600 ўриндан кўп бўлмаслиги шарт.

2. Йил давомида фаолият кўрсатадиган кинотеатрга очиқ майдонли мавсумий фаолият кўрсатадиган қисми блокировка қилиб қурилганда (оловбардошлик даражалари фарқли) улар орасига ёнғинга қарши 2- типли REI 45 бўлган девор қилиниши даркор.

2.46. Томошагоҳ биоларда томошабинлар залини ва фойени 2-қаватга жойлаштирилса остки қаватлараро қоплама ёнғинга қарши 2- типли REI 60 бўлиши керак. Оловбардошлик даражаси III ва IV лик ертўла ва цокол қаватларининг тепа қопламаси ёнғинга қарши 2- типли REI 60 бўлиши шарт.

2.47. Оловбардошлик даражаси III бўлган биоларда томошабинлар залининг тепасидаги бўғот бўшлиғи қолган бўшлиқлардан ёнғинга қарши REI 45 деворлари ёки EI 45 бўлган перегородкалар билан ажратилиши керак.

2.48. Театр, ҳамда сахнали (15x7,5 м; 18x9 м; 21x12 м ва кўпроқ) клубларнинг сахна ва томошабинлар зали тепа қопламаси (фермалар, тўсинлар, тўшамалар ва бошқа шунга ўхшашлар) НГ гуруҳидаги ашъёлардан тайёрланиши шарт.

2.49. Кўргазма мажмуаларининг технологик хизмат кўрсатиш хоналари томошагоҳ қисмидан оловбардошлик чегаралари EI 45 дан ва қаватлараро қопламаси REI 45 дан кам бўлмаган ёнғинга қарши тўсиқлар билан ажратилиши зарур (сахна қаватлараро қопламаси майдони чегарасида жойлашган сахнани ёритувчи хоналардан ташқари).

2.50. Сахна планшети юк кўтарувчи элементлари НГ гуруҳидаги ашъёлардан бўлиши керак. Ушбу элементларга настил сифатида ёғоч ашъёси қўлланилса, шунингдек панжарали дор ва ишчи галереяларнинг настилларидагиси учун ҳам, оловдан химоя таркиблар билан ёғочга ишлов (шимдириш) бериб, улар ёнувчанлиги бўйича Г1 ва Г2 гуруҳлари таркибига келтирилиши керак.

2.51. Томошабинлар зали балконлари, амфитеатр ва партер тепасида керакли нишабни ёки зинасимон полни ҳосил қиладиган ёнмас юк кўтарувчи конструкцияларнинг устига қуриладиган синч НГ гуруҳидаги ашъёлардан бўлиши шарт.

Устқурилиши тепа бўшлиқлари 100 м² дан ортиқ бўлмаган майдонли бўлакларга диафрагмалар билан ажратилган бўлиши керак; бўшлиқ 1.2 м дан юқори бўлса диафрагмаларда кириб кўриш учун жойлар назарда тутилиши керак.

2.52. Томошабинлар зали тепасидаги осма шиплар синчлари ва синчларни тўлдирувчи ашъёлар, сиғдираолишлик миқдори 800 ўриндан кўп сахнали клублар, театр заллари, ёпиқ спорт иншоотларининг шипи ва деворлари уст қопламасининг ушловчи катак-катак ўрнатиловчи рейкалари НГ гуруҳидаги ашъёлардан бажарилиши керак; сиғдираолишлик миқдори 800 дан кам ўринли бўлса Г1 гуруҳидаги ашъёлар қўлланилиши мумкин.

Ёппасига қилинган осма шиплардаги овозкучайтиргичлар, ёритгичлар ва бошқа ускуналар учун қолдирилган тешиқлар тепаси, оловбардошлик даражаси EI 30 бўлган, ёнмас қопқоқлар билан ҳимояланиши шарт.

2.53. Томошабинлар залларининг тепасида хоналар жойлаштирилса, қаватлараро қопламанинг юк кўтарувчи конструкциялари (ферма, тўсин ва бошқалар) оловбардошлик чегараси REI 60 дан кам бўлмаган НГ гуруҳидаги ёнмайдиган ашъёлардан бўлган настил билан тепа ва остки қисмлари ҳимояланиши шарт.

Томошабинлар залининг тепа қопламаси габаритида жойлашган сахнани ёритиб турувчи хоналар ёнғинга қарши 1- типли REI 45 бўлган перегородкали бўлиши керак.

2.54. Томошабинлар залларида юмшоқ ўриндиқлар, стуллар, скамейкалар ёки улардан таркиб топган бўғинларнинг (12 ўринга мўлжалланган балкон ва ложалардан ташқари) полга маҳкамланиши учун мосламаси назарда тутилиши зарур. Томошабинлар учун арена-зал полида кўчувчан ўриндиқлар сурилмаслиги, ағанаб кетмаслигини олдини оладиган мосламалар назарда тутилиши керак.

2.55. Рипроексион хоналаридан сахнага ёки арьерсахнага, агар кинопроектор ўрнатилган бўлса кинопроекцион, аппарат ва ёруғликпроекцион хоналаридан томошабин залларига дераза ва тешиқлар оловбардошлик чегараси EI 15 дан кам бўлмаган штор ёки қопқоқлар билан ҳимояланган бўлиши шарт.

Динамик проексия учун жиҳозланган ёруғликпроекцион хонаси дераза ва тешиқлари тобланган ойна билан ҳимояланган бўлиши керак.

Чўғланма лампали кинопроекторлар билан жиҳозланган кинопроекцион хоналарини, деворлари, перегородкалари, қаватлараро қопламалари ва тепа қопламалари қийинёнувчан ашъёли НГ ва Г1 гуруҳидаги оловбардошлик чегараси REI 45 дан кам бўлмаган, оловбардошлиги IV даражали бинолар олд қурилмаларида жойлаштирилишига руҳсат этилади.

2.56. Томошабинлар зали билан чуқурликдаги колосникали сахна орасига 1- типли REI 150 бўлган ёнғинга қарши девор (ёки махсус ёнғинга қарши қурилма) назарда тутилиши керак.

2.57. Сиғдираолишлик миқдори 800 ўрин ва ундан кўп бўлган залларда сахнанинг қурилиш портали эшик ўрни оловбардошлик чегараси EI 60 (1 соат) дан кам бўлмаган ёнғинга қарши дарпарда билан ҳимояланган бўлиши шарт.

Дарпарда иссиқлик ҳимояси ёнмайдиган захарли моддалар чиқармайдиган ашъёлардан бўлиши керак. Ёнғинга қарши дарпардалар қурилмасига қўйилган талаблар 12-мажбурий иловада келтирилган.

2.58. Ёнғинга қарши деворларда трюм ва сахна планшети сатҳида бўлган эшик ўринлар, ҳамда трюм ва сахнага колосника зинапояларидан чиқадиган жойлар (ёнғинга қарши дарпарда бўлгани ҳолда) 1-типли тамбур – шлюзлар билан ҳимояланиши зарур.

2.59. Омборхоналар ва омборчалар, устахоналар ва станок ва ҳажмли декорацияларни йиғувчи хоналар, ёнғинга қарши дарпардаларнинг лебедкаси ва тутун люклари хоналари, чанг ҳайдовчи камералар, шамоллатиш камералари, аккумулятор хоналари, трансформатор подстанциялари 1-типли REI 45 бўлган

ёнғинга қарши перегородкали, 3- типли REI 45 бўлган оралиқ қопламали, оловбардошлик чегараси EI 30 бўлган эшикли бўлиши шарт.

Кўрсатилиб ўтилган хоналарни томошабинлар зали ва сахна планшети таг қисмларига жойлаштиришга рухсат этилмайди, фақат ўралган декоратциялар сейфлари, ёнғинга қарши дарпардалар лебёдкаси ва тутун люклари, ёғ тўлдирилмаган кўтариб-туширгич қурилмалари бундан мустасно.

Сейфнинг эшик ўрни оловбардошлик чегараси EI 60 дан кам бўлмаган шитлар билан ҳимояланиши керак.

Сахна томонидан ва кармонлардан декоратция омборхоналарининг эшик ўринларида 1-типли EI 60В бўлган ёнғинга қарши эшиклар (ёки дарвозалар), колесника зинапояларидан эса 2- типли EI 30 бўлган эшиклар кўзда тутилиши шарт.

2.60. Оркестр чуқурлигидаги тўсувчи конструкциялар ёнғинга қарши бўлиши керак (перегородкалар- 2- типли EI 15, оралиқ тепа қопламаси - 3- типли REI 4).

Оркестр чуқурлигида отделка ва пол настили учун қўлланиладиган ёғочга оловдан ҳимоя таркиблар билан, 2.50 банди талабларини ҳисобга олган ҳолда, ишлов берилиши керак

2.61. Тутун люкли сахналар тепа қопламасини ўрнатишда 12-мажбурий иловада келтирилган талабларни ҳисобга олиш зарур.

Тутун люклари устига қурилмалар НГ гуруҳидаги ёнмас, клапанлари эса Г1 гуруҳидаги қийин ёнувчан ашъёлардан бўлиши керак. Уст қурилмалари тутун люкларини шамолдан сақлаб туришни таъминлашлари керак.

2.62. Ёнғин пост-диспетчерлиги хонасини табиий ёруғлик тушадиган қилиб лойиҳалаш керак ва сахна планшети (эстрада) сатҳида, ёки бир қават пастда ташқарига чиқиш яқинида ёки ташқарига чиқарадиган зинапоя яқинида жойлаштириш керак.

Ёнғин ва хўжалик насоси хонасини, автоматик ёнғинўчиргич станциясини ёнма-ён ёки ёнғин пост-диспетчерлиги хонаси остига жойлаштириб, улар орасида қулай алоқани ва ташқарига чиқишни таъминлаш керак.

2.63. Театр ва клуб асосий биноларида устахона ва бошқа ишлаб-чиқариш хоналарини, ҳамда резерв омборхоналарни жойлаштирилишида уларни бошқа хоналардан оловбардошлик чегараси REI 150 бўлган ёнғинга қарши деворлар билан ажратиш шарт.

2.64. Кутубхона ва архив биноларини оловбардошлик даражаси II дан кам бўлмаган 5 қаватдан ошмаган ҳолда лойиҳалаш керак.

Кутубхоналарнинг китоблар сақланадиган ва архивларнинг ҳужатлар сақланадиган хоналарини 600 м^2 майдондан оширмай ёнғинга қарши перегородкалари EI 45 бўлган ҳолда қисмларга бўлиб, ҳар бир қисмдан иккитадан кам бўлмаган эвакуация чиқишлари қолдирилиши керак; чиқиш эшиклари 2- типли EI 30 бўлган ёнғинга қарши бўлиши керак.

Нодир ва ноёб нашрлар сақланадиган хоналар бошқа хоналардан оловбардошлик чегараси REI 150 бўлган ёнғинга қарши девор ва оралиқ тепа қопламалари билан ажратилиши шарт.

2.65. Кутубхоналар, архивлар, омборхоналар ва 36 м^2 дан ошиқ майдонли омборчаларда деразалар бўлмаса хона пол майдонининг 0.2 % идан кам бўлмаган майдонли сўриб чиқарувчи, ҳар бир қаватда автомат ва масофадаги узатмали клапанлари бор каналлар кўзда тутилиши зарур. Тутун чиқариб ташловчи клапанлардан энг узоқ хона нуқтасигача масофа 20 м дан ошмаслиги керак. Сўриб чиқарувчи каналлар КМК 2.04.05 талабларига мос бўлиши шарт.

2.66. Лойиха ташкилотларининг макет яшаш устахоналари тўсувчи конструкциялари оловбардошлик чегараси EI 60 дан кам бўлмаган ёнмас ашёлардан бўлиши керак.

Бўяш хоналари деразалари ҳар бир 1 м^3 хона ҳажмига $0,03 \text{ м}^2$ дан кам бўлмаган майдонли бўлиши лозим.

2.67. Бошқа вазифага мўлжалланган биноларда жойлашган, савдо майдони 100 м^2 дан кўп дўконларни бошқа ташкилот ва хоналардан ёнғинга қарши 2- типли REI 45 бўлган деворлар ва 2- типли REI 60 бўлган тепа орақопламалар билан ажратиш керак.

Дўконларни бошқа вазифали биноларда жойлаштирилганда, кўп функцияли биноларда савдо залига умумий даҳлиздан киравериш эшик ўринларида ўзи ёпилиб қоладиган эшиклар кўзда тутилишига рухсат этилади, бунда алоҳида эвакуация чиқиш жойлари жойлаштирилган бўлиши керак (умумий даҳлиздан чиқиш жойини ҳисобга олмаган ҳолда).

2.68. Табиий шамолланувчи ва ёруғлик тушувчи бўлмаган савдо заллари тутун чиқаргич қурилмалари билан таъминланган бўлиши шарт.

2.69. Тез ёнувчан ашёлар, ҳамда ёнувчан суюқликлар (ёғлар, бўёқлар, эритгичлар ва шунга ўхшашлар) билан савдо қилувчи дўконлар бир қаватлик алоҳида жойлашган биноларга жойлаштирилиши керак. Бу биноларда бошқа дўконларни ва маиший хизмат ташкилотларини, алоҳида кириш жойлари ташкил этилиши ва ёнғинга қарши 1- типли REI 15 бўлган девор ва 1- типли REI 150 тепа оралиққопламалари бўлиши шарт билан, жойлаштирилишига йўл қўйилади.

2.70. Дўконларнинг савдо заллари ёрдамчи хоналардан ёнғинга қарши перегородкалар билан ажратилиши, перегородкаларнинг жойлашув ўрни савдо залини келажакда каталаштирилиши ҳисобга олинган ҳолда аниқланиши даркор. Савдо залини омборча хоналаридан ёнғинга қарши перегородка билан ажратмасликка, агарда у ерда ёнмас, упаковка қилинмаган товарлар сақланса, рухсат этилади.

2.71. Ёнувчан товар ва ёнувчан упковкали товарлар омборчалари, қоида бўйича, бинонинг ташқи деворига туташ қилиб, уларни 250 м^2 ва ошиқ майдонли савдо залларидан ёнғинга қарши 1-типли EI 45 перегородкалар билан ажратган ҳолда жойлаштирилади.

Омборча хоналар 700 м^2 майдондан ошмаган қисмларга ажратилиши зарур, қисмлар орасида тўрсимон ёки шипга етказилмаган EI 15 ли перегородкалар билан ажратилиши мумкин; бу ҳолда тутун чиқаргич бутун ҳамма қисмга кўзда тутилади. Қисмлараро перегородкалар 1- типли EI 45, ёнғин хавфи конструкция классификацияси КО бўлиши керак.

Майдони 50 м^2 дан кўп бўлган омборчалар хонасидан тутун чиқаргич дераза ёки махсус шахталар орқали амалга оширилиши назарда тутилади.

Майдони 50 м^2 дан кам бўлган, йўлакка чиқиш жойи бор, омборчалар хонасидан тутун чиқаргич йўлакда жойлашган дераза орқали амалга оширишга рухсат этилади. Юк тушурувчи хоналарга туташ, эшик ёки деразаси билан боғланган, омборча хоналаридан тутун чиқаргич кўзда тутилиши талаб этилмайди.

2.72. Ёнғин ва портлаш хавфи бор ашёлар, ҳамда рентген плёнчалари ва бошқа тез ёнувчан ашёлар (суюқликлар) сақланиши учун оловбардошлик даражаси II дан кам бўлмаган алоҳида бинолар кўзда тутилиши шарт.

Тез ёнувчан ашёлар ва ёнувчан суюқликлар сақланадиган товарлар омборчалари деразаси бор ташқи деворларга туташ ва бошқа хоналардан 1- типли

оловбардошлик чегараси EI 45 бўлган ёнғинга қарши перегородкалар ва 3- типли REI 45 бўлган тепа орақопламалари билан ажратилган, у ерга кириш тамбур-шлюз орқали бўлиши назарда тутилган бўлиши керак.

2.73. Ёнувчан ашёларни сақлаш учун фойдаланиладиган икки ва ундан кўп қаватли ертўла бўлимларининг ҳар бир секция ёки қисмларида, ҳамда 50 м² дан кўп майдонли алоҳида хоналарида олд хандакли дераза ёки ўзаро қаватларда боғланмаган тутун чиқаргич шахталар (шахта ўлчамлари ҳисоб бўйича) ўрнатилиши зарур.

Тутун чиқаргич шахталарини ёки ҳар хил қаватларнинг олд хандаги конструкцияларини блокировка қилиб ўрнатилса, ёндош шахталарнинг перегородкалари EI 60 (1 соат) дан кам бўлмаган оловбардошлик чегарали бўлиши шарт.

2.74. Цокол ва ертўла қаватларда жойлаштирилган маданий-маиший йўналишга мўлжалланган барча хоналар (жумладан овқатланиш ва савдо, маданий дам олиш ва жисмоний тарбия - машқ қилиш билан шуғилланувчи корхоналар хоналари ва бошқалар) олд хандакли деразалари (ушбу нормаларнинг 2.24 бандига асосан) ва мустақил блокдан ташқарига чиқувчи жойлари бўлиши шарт.

2.75. Савдо марказлари ёки бошқа йўналишга мўлжалланган жамоат бинолари таркибида жойлаштирилган майдони 200 м² дан кўп маиший хизмат кўрсатувчи корхоналарни бошқа хоналардан 2- типли REI 45 ёнғинга қарши деворлар ва 2-типли REI 60 тепа орақопламалар билан ажратиш шарт.

3. ЖАМОАТ БИНОЛАРИНИНГ АСОСИЙ ХОНАЛАРИГА ҚЎЙИЛАДИГАН ТАЛАБЛАР

Мактабгача муассасалар

3.1. Болаларнинг мактабгача муассасалари – умумий ва соғломлаштириш типли ясли-боғчалар, қоида бўйича, 300 ўриндан кўп бўлмаган сиғдираолишлик миқдорида бўлиши керак. Яслиларда гуруҳларни тўлдириш 15 нафардан кўп бўлмаслиги (3 ёшгача бўлган болалар) ва 20 нафар ўрин – мактабгача ёшдаги гуруҳларларда 3 ёшдан 6-7 ёшгача бўлган болалар учун.

Умумий типли болалар мактабгача, соғломлантириш ва жисмоний ҳамда ақлий ривожланишида нуҳсонлари бор болалар учун, махсуслаштирилган муассасаларини лойиҳалашда ушбу нормалар қатори амалдаги санитар норма ва қоидалари ҳам ҳисобга олиниши шарт.

жисмоний ҳамда ақлий ривожланишида нуҳсонлари бор болалар учун махсуслаштирилган муассасалар сони камайтирилган гуруҳли қилиб лойиҳаланиши керак - санитар нормаларига ва ШНҚ 2.08.07 га асосан 12 ўриндан ошмаган ҳолда.

Болалар ясли-боғчаси гуруҳларининг ячейкалари хоналари 13-жадвал кўрсаткичларига мос ҳолда лойиҳаланиши шарт (юқорида кўрсатилган ҳисобий тўлдиришларни эътиборга олган ҳолда).

Давлат қарамоғида бўлмаган, гуруҳларни тўлдирилиши қисқартирилган, болаларнинг умумий ва соғломлаштириш типидagi муассасаларида – 10-12 болага гуруҳ хонаси майдони 30 м² дан кам бўлмаган, ётоғи 20 м² дан кам бўлмаган, ечиниш хонаси 12 м² дан кам бўлмаган, хожатхонаси 10 м² дан кам бўлмаган миқдорларда бўлиши шарт.

Болалар соғломлантириш типдаги ясли-боғчаси умумий типдаги ясли-боғчадан қўшимча соғломлаштириш хоналари борлиги билан фарқ қилади (лойиҳа топшириғига кўра).

Болалар муассасаларининг барча типларида асосий бино олдида кичик ёшдаги болалар учун ёзги хона-айвонча бир ўринга 2 м² ҳисобидан, аммо 20 м² дан ошмаган ҳолда кўзда тутилиши керак.

Болалар ясли-боғчасини турар-жой уйлари ҳажмига киритиб-бириктириб жойлаштиришга ШНҚ 2.08.01 нинг қўшимча талабларини ҳисобга олган ҳолда рухсат этилади.

Эслатма: Болаларнинг очик хавода ўйнаб-кулишлари учун ҳар бир гуруҳга 36-40 м² тепа қопламали соябон ва очик жиҳозланган майдончалар кўзда тутилиши керак.

13-жадвал

Гуруҳли ячейка хоналарининг номланиши	1 болага хона майдони, м ²		
	Умумий, соғломлантириш типлилар		Махсулаштирилган
	ясли	боғча	
Қабул қилишда кийим-кечак алмаштириладиган хона	1,0	0,8	1,5
Гуруҳ хонаси (жумладан жойлар: овқатланиш ва шуғулланиш, ҳаракатли ўйинлар, сокин дам олиш)	2,7-3,0 (40-45 м ²)	2,5-3,0 (50-60 м ²)	4,5 (54 м ²)
Ётоқ (ётоқ айвони)	2,0	2,0	2,4
Хожатхона (15-16 м ²)	1,0	0,8	1,2
Ногирон болалар реабилитацияси учун махсус машғулотлар хонаси (20-30 м ²)	-	-	2,5-3,0
Буфет хонаси 5-6 м ²	+	+	+

3.2. Ясли гуруҳини биринчи қаватларда жойлаштириш ва алоҳида кириш жойлари бўлиши керак, катта ясли ёшидагилар гуруҳлари учун битта иккитасига кириш жойи бўлишга рухсат этилади.

Мактабгача ёшдагилар гуруҳларининг 3-4 тасига битта кириш жойи назарда тутилиши мумкин (2.109 банди, 8-жадвал ва 2.131 банди лар талабини ҳисобга олган ҳолда). Мактабгача ёшдагилар гуруҳларни иккинчи қаватга жойлаштирилганда кийим-кечак алмаштириш хоналарини биринчи қаватга киравериш яқинида кўзда тутиш мумкин.

Эслатма: 1. Кириш жойи яқинида ясли гуруҳдагилар учун коляскалар жойи бўлиши керак.

2. Ташқи кириш жойларидаги тамбурлар 1.6 м дан кам бўлмаган кенглик ва узунликда бўлиши керак.

3. Махсулашган болалар муассасалари учун ШНҚ 2.08.07. талаблари эътиборга олиниши шарт.

3.3. Ясли гуруҳи хожатхонаси битта хонадан иборат бўлиб 15 м² дан иборат (суюқлик чиқариш кабинаси жойлаштирилиши билан); мактабгача гуруҳлар учун юзқўл ювиш хонаси (8 м²) ва хожатхона (8 м²) бўлиши керак; катта ва тайёрлов гуруҳлари учун (5-7 ёшдаги болалар) хожатхоналар ўғил болалар ва қизлар учун алоҳида бўлиши керак (кенглиги 0.8 м бўлган очик кабиналар ва улар орасида баландлиги 1.2 м ли тўсиқлар жойлаштирилиши керак).

3.4. Муסיқа ва жисмоний тарбия машғулотлари учун умумий заллар 3-6 та мактабгача гуруҳларга ва бир нафар шуғилланувчига 4-5 м² майдон бўлиши ҳисобларига асосан кўзда тутилиши керак (20 нафар болаларга).

Мактабгача гуруҳлар сони 6 тадан ошса жисмоний тарбия ва муסיқа заллари алоҳида назарда тутилиши шарт; бу ҳолда жисмоний тарбия (гимнастика) заллари,

қоида бўйича, 9x9 м (81 м²) дан кам эмас, муסיқа билан шуғилланувчилар заллари - 55 м² дан кам бўлмасликлари зарур (1 нафар шуғилланувчига 2.8-3.0 м² майдон ҳисобидан).

Заллар ажратилган тартибда фойдаланишга ҳисобланиши ва у ердан кесиб ўтиш таъқиқланган бўлиши шарт.

Мактабгача гуруҳларнинг сони 3 тадан кам бўлиб 60 нафардан ошмаган мактабгача ёшдагилар учун умумий заллар кўзда тутилмаслиги мумкин.

Эслатма: Заллар таркибида инвентар-омборчалар кўзда тутилиши керак.

3.5. Болалар ясли-боғчасида назарда тутилувчи хоналар: тиб хонаси (12 м²) олдида муолажа хонаси (12 м²), логопед хонаси - 12 м² (8 та гуруҳлилардан бошлаб). Ясли-боғчаларда 115 ўринлигача 14 м² дан кам бўлмаган майдонли битта тиб хонаси, ундан кўпида иккита ёндош тиб хонаси бўлишига рухсат этилади (ҳар бири 12 м² дан кам эмас).

Изолятор хонаси болалар муассасасининг сиғдираолишлик миқдорининг 1.5-2% ини ташкил этиши, аммо икки палатадан кам бўлмаслиги шарт (икки хил юқумли касаллик учун).

Ўрни сони 100 тагача бўлган болалар муассасаларида майдони 5 м² бўлган иккита изолятор хонаси кўзда тутилиши керак, палаталар олдида хожатхона ва буфет бўлиши зарур. Ўрни сони 100-150 гача бўлганда иккитадан кам бўлмаган 3 ўринлидан бўлиши керак. Изолятор олдида ташқарига чиқиш жойи бор келувчилар тамбури, хожатхона ва ҳамшира хонаси (6-8 м²) бўлиши шарт.

Соғломлантириш ва даволашга мўлжалланган хоналарга кўшимча хоналар (массаж, физотерапия, ингалятсия, сув муолажалари ва бошқа хоналар) лойиҳа топшириғи бўйича кўзда тутилади.

3.6. Жисмоний ва ақлий ривожланишида доимий нуҳсонлари бор болалар учун мўлжалланган махсус болаларнинг мактабгача муассасаларининг лойиҳаланиши, қоида бўйича, 6-10 гуруҳга ҳисобланган бўлиб, ҳар бир гуруҳнинг тўлдирилиши ижтимоий-педагогика ва тиб асосларига мос бўлиши керак (10-12 нафар болалар).

Гуруҳ хоналарининг таркиби ва майдони 13-жадвалдан қабул қилинади. Махсуслашган мактабгача муассасалар ШНК 2.08.07 га асосан лойиҳаланиши керак ва ушбу нормаларда санаб ўтилган хоналардан ташқари таркибига реабилитация мажмуалари ва болаларнинг касалланиши йўналишлари бўйича хоналарни киритиш зарур (лойиҳа топшириғига асосан).

Кўриши, ҳамда таянч-ҳаракати функцияларида ва ақлий ривожланишида нуҳсонлари бор ногирон болалар боғчалари бинолари бир қаватли, эшитиши ва нутқида ҳасталиклари бор болалар учун икки қаватли лойиҳаланиши шарт.

3.7. Хизмат-маиший хоналарининг таркибида назарда тутилиши зарур: кириш даҳлизи – холл (12-18 м²), мудир кабинет (12 м²), хўжалик мудир кабинет (8 м²), методика кабинет (18-20 м²), хўжалик омборчаси (6-8 м²), кир ювиш хонаси (10-12 м²), дазмоллаш хонаси (10-12 м²), тоза кийим-кечак хонаси (6 м²), ходимлар учун кийим-кечак алмаштириш хонаси, душхона ва хожатхона. Ўрни 100 дан ортиқ бўлган ҳолатларда таъмирлаш устахонаси назарда тутилади (15-20 м²).

Овқатланиш блоки кириш олдидаги ташқи юк тушириш хонаси билан лойиҳаланиши керак (6-9 м²). Овқатланиш блокада кўзда тутилиши керак: ошхона овқат тарқатувчи хонаси билан (20-30 м²), ошхона идиш-товоғини ювиш хонаси (6 м²), гўшт-балиқ ва сабзовот ишлов цехи (2 та 8 м² дан), сабзовот ва қуруқ махсулотлар омборчаси (2 та 6-8 м² дан), музлатиш камералари (6-8 м²), ходимлар хонаси (8-10 м²), ходимларнинг душ ва хожатхонаси.

Гуруҳлар ячейкалари ва овқатланиш блоклари хоналари киравериш қаршисида кир ювиш хонасига кириш жойини жойлаштиришга йўл қўйилмайди.

Гуруҳлар хоналарининг тағ қаватида овқатланиш блоки ва кир ювиш, дазмоллаш хоналарини жойлаштиришга рухсат этилмайди.

Хизмат-маиший хоналари, овқатланиш ва кир ювиш хоналарини алоҳида блокда жойлаштириш мумкин.

Эслатма: Юқорида кўрсатиб ўтилган хизмат-маиший хоналари ва овқатланиш блоки таркиби ва майдонлари, жумладан тайёрлов, пишириш, гўшт-балиқ ва сабзавот цехлари, музлатиш камералари, омборча хоналари, бошқа хоналарнинг майдони сиғдираолишлик миқдорига, штат жадвалига, овқатланиш блокларининг ишлаб-чиқариш ҳажмига асосан лойиҳа топшириғида белгиланади. Ўрни 120 тагача бўлганда музлатиш камераси ўрнига музлатгич жиҳозларини қўллаш мумкин.

3.8. Болалар боғчаси ва бошланғич мактабни битта қўшма бинода жойлаштирилган ҳолатларда боғча ва мактаб учун бўлак кириш ва эвакуация жойлари кўзда тутилиши зарур. Мактабгача ёшдаги гуруҳларнинг ва ўқув хоналарининг хоналари таркибини ва ўқувчилар учун рекреация жойларини амалдаги лойиҳалаш нормаларига асосланиб қабул қилиш керак. Болалар муассасалари ва мактаблари учун жисмоний тарбия ва мусиқа машғулотлари заллари, тиб ва соғломлантиришга мўлжалланган маъмурий-хўжалик хоналарининг блоклари умумий биргаликда назарда тутилади.

3.9. Болаларнинг 12 нафар кичик гуруҳига мўлжалланган кичик чўмилиш бассейни ўлчамлари, қоида бўйича, 3x7(6) м дан кам бўлмаслиги шарт (чуқурлиги 0.6-0.7 м гача); бассейнчани майдони 50 м², баландлиги 3.6 м бўлган залга жойлаштириш кўзда тутилади. Бассейнчага чиқиш душхона орқали чуқурлиги 0.1 м бўлган оёқ ваннасидан ўтиладиган қилиб, бассейнчага тушиш учун 1.2 м кенгликда зинапоя назарда тутилиши керак (қўл ушлагичлари билан). Ванна атрофида баландлиги 0.15 м, кенглиги 0.3 м бўлган узлуксиз супача кўзда тутилиши керак, айланиб ўтувчи йўлакча кенглиги 0.75 м, кириш томонидагиси 1.5 м бўлиши керак. Бассейнча залида жисмоний тарбия билан шуғилланадиган майдонча ҳам назарда тутилиши тавсия этилади.

Ўғил болалар ва қизлар ечиниш хоналари олдида 1 та унитазли хожатхона ва 2 та шохчали душхона назарда тутилиши керак. Ечиниш хоналари 0,75-1,0 м²/болага ҳисобидан, лекин 9 м² дан кам бўлмаган миқдорларда бўлиши шарт. Бассейнча олдида ҳамшира хонаси (8 м²), спорт инвентар хонаси (6 м²), экспресс- лаборатория (8-12 м²), сувни хлорлаш ва илитиш учун техник хоналар кўзда тутилиши керак (хоналар таркиби лойиҳа топшириғига асосланиши керак).

Болаларнинг 15-20 нафарини сузишга ўргатиш бассейни ўлчамлари, қоида бўйича, 6x12 м дан ва чуқурлиги 0.8 м дан кам бўлмаган ҳолда бўлиши шарт. Тайёрланиш машғулотларининг майдони, қоида бўйича, 60 м² дан кам бўлмаслиги зарур.

Бассейнлар лойиҳаланишида амалдаги қурилиш нормаларининг талаблари ҳисобга олиниши шарт.

3.10. Турар-жой биноларида мактабгача ёшдаги болаларнинг 10-12 нафардан иборат гуруҳи учун вақтинчалик хоналар таркиби: гуруҳлар хонаси 30 м²; кийим-кечак алмаштириш - қабул хонаси 12 м², буфет-пиширик хонаси 6 м², болалар хожатхонаси (4 м²), ходимлар учун кийим-кечак алмаштириш хонаси ва душли хожатхонаси, тозалаш инвентарлари учун хоналар (4 м²) кўзда тутилиши керак.

Илова: Овқатлантириш ва кундузги ухлатиш ишларини ташкил этиш назарда тутилмайди.

Ўқув муассасалари

3.11. Умумтаълим 9 йиллик мактабларнинг лойиҳаланиши бир сменали машғулотларга ҳисобланиб, синфда ўқувчилар сони 35 нафардан ошмаган ҳолда, келажакда 30 нафарга мўлжалланган бўлиши керак. Мактабнинг сиғдираолишлик миқдори синфлар сони бўйича 1 дан 4-синф ва 5 дан 9-синф патокларининг сонини ҳисобга олган ҳолда аниқланади, патокларнинг ҳар хил нисбати кўзда тутилиши мумкин (маҳаллий шароитдан келиб чиққан ҳолда). Мактабнинг ҳисобий энг катта сиғдираолишлик миқдори, қоида бўйича, 36 синф/1260 ўқувчи дан ошмаслиги шарт. 1-4-синфлар таълими учун бошланғич мактаблар базавий 9 йиллик мактабдан алоҳида жойлаштирилиши мумкин.

Бошланғич мактабларни болалар муассасалари билан бирлаштирилган ҳолда лойиҳалаш мумкин (ушбу нормаларнинг 2.26, 3.8, 3.13 ва 3.14 бандларининг талабларини ҳисобга олган ҳолда).

Асосланган ҳолларда синфлар тўлдирилишлиги камайтирилган мактабларни лойиҳалашга руҳсат этилади: 9 йиллик – синфда 20-24 нафар ўқувчига, бошланғич (4 йиллик) синфда 10-12 нафардан 20-30 нафаргача ўқувчига. Давлат маблағи ҳисобига қуриладиган мактабларни лойиҳалашда катталаштиришлик мақсадга мувофиқлиги ҳисобга олиниши керак; бунда синфлар тўлдирилишлиги камайтирилган мактаблар камайтирилганлик сони битта паток ўқувчилар сонидан ошиб кетмаслиги зарур.

Умумий типдаги ва қобилиятли болалар учун интернат мактаблар 1 дан 9-синфгача ўқувчилар сони синфда 20-24 нафар қилиб битта ёки иккита патокка мўлжаллаб лойиҳаланади.

Махсулаштирилган мактаблар ва жисмоний, ҳамда ақлий ривожланишида нуҳсонлари бор (эшитиш ва нутқида, кўриш, таянч-ҳаракатлантирувчи органларида нуҳсонлари бор, ҳамда ақлий қоқоқлик, эслаш қобилияти нуҳсонли) болаларни ўқитиш учун интернат мактаблар ШНҚ 2.08.07 га асосланган ҳолда лойиҳаланиши шарт.

3.12. Умумтаълим мактаблари ва интернат мактабларнинг таркиби ва хоналарининг майдонлари ўқув дастурларини, ўқитиш ва тарбиялашнинг ижтимоий-педагогика ва технологик талабларини ҳисобга олган ҳолда Ўзбекистон Республикаси Халқ таълими вазирлигининг лойиҳалашда идоровий қурилиш нормаларига асосланиб қабул қилинади.

3.13. Мактаб ва интернат мактабларнинг ўқув хоналари майдони 14-жадвал кўрсаткичларини ҳисобга олган ҳолда қабул қилиниши зарур.

Ўқув хонасининг 10-12 нафар ўқувчига мўлжалланган майдони 36 м² дан, 15-20 нафар ўқувчига мўлжалланган майдони 40 м² дан кам бўлмаган миқдорларда бўлиши керак.

Ўқув-тўғарак машғулотлари ва узайтирилган кун учун универсал хоналар, интернат мактабларда ўйинлар учун хоналар майдони 30 м² дан кам бўлмаслиги керак. Хоналар сони мактабнинг сиғдираолишлик миқдорига асосланиб лойиҳа топшириғи бўйича қабул қилинади.

14-жадвал

Хоналарнинг номланиши	Майдони, м ²	
	ҳисобий бирликка	хоналар
1	2	3
Умумтаълим типли синф ва ўқув кабинетлари:		

- синфда 30 ўқувчига	2,0	60
- синфда 35 ўқувчига	1,7	60
- ўрта махсус ўқув муассасаларида гуруҳда 30 нафар ўқувчи бўлганда	2,0	60(54)*
- жумладан, $\frac{1}{2}$ гуруҳ (15 ўқувчи)	2,6	40
- олий ўқув юртида, малака ошириш институтларида - 24-25 талабага (эшитувчига)	2,2-2,4	54-60
- жумладан, $\frac{1}{2}$ гуруҳ (12 талаба)	3,0-3,3	36-40
Мақтабларда табиий фанлар тажрибахонаси, чизмачилик ва расм кабинетлари:		
- 30 ўқувчига	2,2-2,4	66-72
- 35 ўқувчига	1,9-2,0	66-72
Махсус касбий-техник йўналишли лаборатория ва кабинетлар:		
- ўрта махсус ўқув муассасаларида ўқувчилар гуруҳлари	2,2-2,4	66-72
- жумладан $\frac{1}{2}$ гуруҳлар	4,4-4,8	66-72
- олий ўқув юртида $\frac{1}{2}$ гуруҳ ҳисобида	5,0-6,0	60-72
Лингафон кабинетлари:		
- Ҳамма ўқув муассасаларида $\frac{1}{2}$ гуруҳга (синфга) ҳисоблаганда	3,0-3,3	50
- олий ўқув юртида $\frac{1}{2}$ гуруҳ ҳисобида	3,0-5,0	50-60
Ахборот технология кабинетлари $\frac{1}{2}$ синфга, гуруҳга группы	-	60-72
Курс ва диплом лойиҳаларининг заллари (хоналари) $\frac{1}{2}$ гуруҳга		60-72
Мақтабларнинг устахоналари ($\frac{1}{2}$ синф ҳисобидан):		
- металлга, ёғочга ишлов бериш, меҳнатнинг техник тури бўйича универсал, металл ва ёғочга ишлов бериш комбинациялаштирилган устахоналар	4,5-6	76-100
- овқат тайёрлашга ва матоларга ишлов берувчи	3,0-4,5	50-60
Аудиториялар ўрин сони:		
15-20	2,5-2,0	40
25-30	2,2	54-60
60	1,5	90
75-80	1,2-1,3	90-100
100	1,2	120
* қавс ичида руҳсат этилган майдон миқдори. Эслатма: 1. Ўқувчилар сони 20 -24 нафар ҳисобида ўқув кабинетлари (синфлар) майдони 40 м ² дан, тажрибахона ва информатика кабинетлари 50-54 м ² дан, металл ва ёғочга ишлов берувчи устахоналар 72 м ² дан кам бўлмаслиги шарт. 2. Ушбу жадвалда берилмаган хоналарнинг майдон миқдори лойиҳа топшириғида берилиши керак. 3. Тажрибахона ва устахоналар учун жиҳозлар габарити ва нормаланган технологик ўтиш жойлари ҳисобга олинishi даркор. 4. Ўқув хоналарида ва аудиторияларда ҳавони кондициялаштириш тизими бўлмаган ҳолатларда ҳаво муҳити ҳажми 5 м ³ /киши дан кам миқдорни ташкил этмаслиги шарт.		

3.14. Бошланғич мактаб хоналарининг ўқув сексиялари - I-IV синфларники, бошқа ёшдаги гуруҳлар ўқувчилари ўтиб юрмайдиган, алоҳидалашган бўлиши шарт; қуйи синфлар ўқув секциялари (I-II синфларники) биринчи қаватга жойлаштирилиши зарур; III-IV синфларнинг хоналарини иккинчи қаватга жойлаштирилишига йўл қўйилади.

3.15. Меҳнат таълими устахоналари, жумладан металл ёки ёғочга ишлов берувчи, матога ишлов берувчи хоналар ва овқат тайёрлашга ўргатувчи хоналар, 14-жадвал кўрсаткичларини ҳисобга олган ҳолда, $\frac{1}{2}$ синф ҳисобидан қабул қилинади.

3.16. Ўрта махсус таълим муассасалари – уч йил ўқитиш муддатли академик лицей ва касб-хунар коллежлари (мактабнинг 9-синфини тамомлагандан сўнг) бир сменали, ўқув гуруҳида 30 ўқувчили, машғулотлар учун лойиҳаланиши шарт. Академик лицей ёки касб-хунар коллежлари сиғдираолишлик миқдори, қоида бўйича, 12 гуруҳ/360 ўқувчидан кам бўлмаган ва 30 гуруҳ/900 ўқувчидан кўп бўлмаган ҳисобда лойиҳаланади.

Ўрта махсус таълим муассасаларининг таркиби ижтимоий-педогогика ва технологик талаблардан, ўқув дастурларидан, амалдаги ЎЗР ОЎМТВ нинг ЎМКХТМ (Олий ва ўрта махсус таълим вазирлигининг Ўрта махсус, касб-хунар таълими маркази) идоравий қурилиш нормаларига асосланиб аниқланади.

Ўрта махсус, касб хунар таълими муассасаларининг ўқув хоналари 14-жадвалга асосланиб қабул қилинади.

Эслатма: Касб-хунар коллежларининг ўқув-ишлаб чиқариш устахоналарини ЎЗР ОЎМТВ ЎМКХТМ идоравий қурилиш-технологик нормалари, саноатда технологик лойиҳаланиш тармоқ нормалари, тармоқ санитар нормаларига асосланиб лойиҳалаш даркор.

3.17. Умумтаълим мактабларида ва ўрта махсус, касб-хунар таълим муассасаларида фаоллар заллари ўқувчилар сонининг 25-35% ига, интернат мактабларда эса 50% ига етарли бўлишига мўлжаллаб кўзда тутилиши керак. Мактабнинг 9 синфига мўлжалланган зал, қоида бўйича, 90 м² дан кам бўлмаслиги шарт. 100 ўринга мўлжалланган зал майдони 120 м² дан, 150 ўринга мўлжалланган зал майдони 160 м² дан кам бўлмаслиги керак. Ўрни 200 ва ундан ортиқ заллар амалдаги нормалар бўйича томошабинлар зали учун ҳисобланади. Фаоллар залида инвентар хонаси билан эстрада (30-36 м²), артистлар хонаси, техник марказлар (диктори билан радиоузел, аппарат таъмири хонаси) кўзда тутилади. Залларни катта экранли видеопроекция билан жиҳозлаш кўзда тутилиши зарур.

Фаоллар залининг баландлиги технологик талаблардан келиб чиққан ҳолда белгиланади (аммо 4.5 м дан кам эмас).

3.18. Мактаб биноларида умумий йўналишдаги спорт заллари, қоида бўйича, 12x24 м дан кам бўлмаган, керакли кўшимча хоналари билан, спорт заллари учун норматив талабларга мос кўзда тутилиши шарт.

Академик лицей ва касб-хунар коллежлари биноларида 30x18 м ўлчамли спорт заллари қўлланиши шарт.

Спорт заллари, қоида бўйича, биринчи қаватга жойлаштирилади.

Эслатма: 1. Спорт заллари таркибида кўшимча хоналар кўзда тутилади – омборхоналар, инвентар хоналари, душхонаси билан ечиниш хоналари.

2. Ечиниш хоналари майдони бир кишига 1 м² дан каммас, аммо ҳар бир хонаси 15 м² дан кам бўлмаган ҳисобда қабул қилинади (синф тўлдирилишлиги қисқартирилган мактабларда - 12 м² дан каммас); ҳар бир ечиниш хонаси қошида хожатхона ва душхона бўлиши керак (2 та шохли).

3.19. Мактабларда ва ўрта махсус ўқув муассасаларида ахборот кутубхона-марказлари зоналарни ўз ичига олиши шарт: абонемент, каталог ва адабиёт берувчи, ўқиш зали, китоблар сақлаш хонаси, дарсликларни сақлаш ва таъмирлаш хоналари. Ўқиш залида ўриндиклар сони кам бўлмаслиги зарур: 9 йиллик мактабларда - 20 ўрин, а ўрта махсусларда – 30 ўрин, бунда майдонлар бир ўриндикқа 2.5-3.0 м², персонал компьютер жиҳозли ўрин учун 4-6 м². Китоблар сақлаш хонаси майдони қуйидаги ҳисоблар бўйича назарда тутилади: очиқ келиш жойи борларида 5 м² 1000 та китобга ва ёпиқ сақланадиган китоблар учун 2,5 м² 1000 китобга.

Кутубхона фондида 25 минг сақлаш бирлигида сақланадиган китоблар битта хонага жойлаштирилиши мумкин.

Кутубхоналар қошида бир синф ёки гуруҳ ўқувчиларига мўлжалланган маънавий ва маърифат ўқув кабинетлари назарда тутилиши зарур (майдони 50-60 м²).

Эслатма: Ахборот-ресурс маркази умумий майдони – кутубхонанинг мактабларда битта ўқувчи ҳисобидан 0.15-0.3 м², ўрта махсус ўқув муассасаларида - 0,5-0,6 м²; бунда 19-жадвал кўрсаткичлари ҳисобга олиниши тавсияланади.

3.20. Умумтаълим мактаблари, академик лицейлар ва касб-хунар коллежларининг ошхоналари уларнинг сиғдираолишлик миқдорларининг 20-30% ига ҳисобланади (технологик асосланган ҳолатларда лойиҳа топшириғи бўйича аниқланади). Овқатланиш заллари майдони мактабларда бир ўринга 0,7-0,8 м², академик лицей ва касб-хунар коллежларида - 1,3 м² ҳисобида кўзда тутилади (технологик ҳисоб-китоб орқали аниқлик киритиш даркор).

Овқатланиш блоклари таркиби ва майдонлари ишлаб чиқариладиган овқатлар ҳажми ва технологиясига асосланиб ҳисобланади (амалдаги лойиҳалаш нормалари бўйича).

Соғлиқни сақлаш муассасалари билан келишилган ҳолда ёрдамчи хона – идиш-тавоқ ювиш, электр плита ва музлатгичи бор буфетлар кўзда тутилиши мумкин; буфет зали майдони 20 м² дан кам эмас, ёрдамчи хона эса 6 м² дан кам бўлмаслигига рухсат этилади.

Эслатма: Интернати (ётоқхонаси) бор ўқув муассасаларида ошхоналар овқатланишни ташкил этиш технологик асосларига кўра санитар-гигиеник нормаларни ҳисобга олган ҳолда назарда тутилдилар.

3.21. Мактаб қошидаги интернетларда ётоқ хоналари бир ўринга 4,5-6 м² ҳисобидан кўзда тутилади. Ётоқ хоналари (майдони 12-24 м²) яшовчи болалар сони 24-36 нафардан секцияларга гуруҳланади, зарурий санитар-маиший хоналар билан таъминланади (юз-қўл ювиш хонаси, хожатхона, душхона, кир ювиш хонаси). Навбатчи тарбиячи комнатаси (8 м²) битта турар-жой секцияси ҳисобида кўзда тутилади.

Дам олиш ва дарс тайёрлаш учун хоналар, интернатда яшовчи 50% ўқувчилар сони ҳисобида бир кишига 1,25 м² майдон бўлишидан келиб чиққан ҳолда назарда тутилади; бунда ҳар бир хонанинг майдони 20 м² дан кам бўлмаслиги керак.

3.22. Мактаб, академик лицей, касб-хунар коллежи ўқувчилари сони 600 нафаргача бўлганда битта тиббиёт хонаси (14-16 м²) бўлиши мумкин, ўқувчилар сони 600 нафардан кўп бўлганда муолажа хонаси (14 м²), терапевт-шифокор кабинетини (12 м²), тиш шифокори кабинетини (14 м²) хоналари бўлиши шарт.

Мактаблар интернатида (ётоқ корпусларида) ва ўрта махсус ўқув муассасаларининг ётоқхоналарида изоляторлар кўзда тутилиши зарур (100-200 ўринга – 2 та койка, 200-300 ўринга – 3 та койка).

3.23. Мактабларда, интернат-мактабларнинг ўқув блокада, ўрта махсус ўқув муассасаларида рекреация хоналари бир ўқувчига 0.6 м² ҳисобидан кўзда тутилиши зарур. Ички йўлак-рекреация кенглиги ўқув хоналари бирёклама жойлашганда, қоида бўйича, 2.4 м дан кам эмас (2.8 м тавсия этилади), ўқув хоналари икки ёклама жойлашганда 2.6-2.8 м ва кўпроқ, 3.2-4.0 м “зал” рекреация жойи тавсия этилади.

3.24. Ўқув биноларида санитар ускуналарининг сони умумтаълим мактаблари ва ўрта махсус ўқув муассасаларининг лойиҳалаш нормаларида келтирилган ҳисобий кўрсаткичларга асосланиб қабул қилиниши шарт.

3.25. Олий ўқув юртларининг сиғдираолишлик миқдори, таркиби ва майдонлари бир вақтда шуғулланувчи талабалар, магистрлар ва аспирантларнинг сонига ҳисобланиб ЎЗР ОЎМТВ нинг идоравий қурилиш нормаларини ҳисобга олган ҳолда

белгиланади; бошқа ўқув муассасалари – малака ошириш институтлари, ўқув комбинатлари технологик асосланиб лойиҳаланади.

Ўқув хоналарининг майдони: кабинет ва лабораториялар, чизмачилик заллари, курс ва диплом лойиҳалаш заллари, поток аудиториялари 14-жадвал кўрсаткичларини ҳисобга олиб белгиланади (технологик асослаш бўйича ўқиш дастурига мос).

3.26. Ўқитишда аудионигоҳ воситалари билан жиҳозланган, ўрни 50 ва ундан ортиқ маъруза заллари, катта габаритли жиҳозлар тажрибахоналари, ҳамда ўқув-ишлаб чиқариш хоналарининг икки қаватли китоб қўядиган китоб сақлаш хоналарининг баландлиги технологик асосланиб қабул қилинади.

3.27. Амфитеатрли аудиторияларда кўргазма столи бор бўлса, пол сатҳи бўр билан ёзиладиган девор тахтадан иккинчи қатор ўриндиқларигача горизонт чизиғи бўйича бўлиши шарт. Бўр билан ёзиладиган девор тахтадан кўргазма столигача бўлган масофа миқдори 1.6 м дан кам бўлмаслиги керак.

Ўқув кабинетларда ва ўрни 50 тагача бўлган аудиторияларда кўргазма столдан олдинги қатор ўқув столларигача масофа, қоида бўйича, 1.8-2.0 м, кўргазма столи бор тажрибахоналарда ва поток аудиторияларида эса 2.55 м дан кам бўлмаслиги керак. Поток аудиториялари ва маъруза залларида экрандан биринчи қатор ўриндиқлари суянчиғигача масофа 3.0 м бўлиши керак.

Маъруза заллари қошидаги препарат хоналарининг тўғридан тўғри аудиторияга ва ички йўлакка чиқадиган жойи бўлиши шарт. Препарат хоналарининг майдони улардаги жиҳозларни ҳисобга олган ҳолда ўрнатилади (аммо камида 18 м²).

Эслатма: кўргазма столи ва видеопроекция экрани кўринишлиги шарти технологик талаблар бўйича аниқланади.

3.28. Ахборот-ресурс марказлари – олий ўқув юртларининг кутубхоналари таркибига аванзал, кўргазма фонди ва каталог хоналари, абонемент, ўқиш зали, китоб сақлаш ва янги келган китобларга ишлов бериш хоналарини олади. Ўқиш заллари 10-12% ўқувчи кишиларга (талабалар, аспирантлар ва дарс берувчиларга) бир вақтнинг ўзида хизмат кўрсатилишига ҳисобланиши керак; залда персонал компьютерлардан фойдаланиб шуғилланадиган жойлар назарда тутилиши керак (1 ишчи жой учун камида 4 м²). Кутубхона майдонидан ўқув муассасасининг бошқа хоналарига кесиб ўтилиш имконияти бўлишига йўл қўйилмайди. Хоналар умумий майдони, қоида бўйича, ОЎЮ сиғдираолишлик миқдорининг бирлигига камида 1,0 м² зарурлиги ҳисоби бўйича аниқланади. Ахборот-ресурс марказларининг хоналари – кутубхоналарнинг 19-жадвални ҳисобга олиб аниқланади.

3.29. Ректорат, деканат, кафедралар, ўқув қисмлари, илмий бўлим, ҳамда илмий-текшириш бўлимларининг хоналари лойиҳа топшириғига асосан 1 нафар штат ходими учун майдон 4-8 м² ҳисобидан қабул қилинади; маъмурий блок хоналари маъмурий биноларга қўйиладиган талабларни ҳисобга олиб лойиҳаланади.

3.30. Олий ўқув юртларининг ўқув биноларида рекреация жойлари, қоида бўйича, 1 талабага 0.5 м² майдон, хожатхоналар эса - маъмурий бинолар нормалари бўйича назарда тутилади.

Мактабдан ташқари муассасалар

3.31. Мактабдан ташқари муассасалар – ижод ва бўш вақтни ўтаказиш уйлари (марказлари), санъат (бадий, мусиқавий) мактаблар, ёш техниклар, табиатшунослар станциялари, болалар бадий ижод студиялари клуб-тўғарак ва студия хоналарининг шуғулланиш учун ўринлари сони бўйича, спорт заллари ва бассейнларнинг маълум вақт ичидаги ўтказувчанлик имкониятлари бўйича ҳисобланади. Хоналарнинг

таркиби ва майдонлари ижодий машғулот турларини ҳисобга олган ҳолда клуб муассасаларининг амалдаги лойиҳалаш нормаларига асосланиб аниқланади (технологик асосларни ҳисобга олиб). Тўғарак хонасининг майдони бир нафар шуғулланувчига 2,5-6,0 м² майдон, аммо қоида бўйича, 6-10 кишилиқ гуруҳга камида 30 м² қабул қилинади. Индивидуал машғулотлар учун студия ва синфлар тарбиячи билан 12-18 м² майдонли бўлиши керак (жиҳозлар ва мусиқа асбобларининг типларига боғлаб). Хореография, рақс, аэробика хоналарида бир нафар шуғулланувчига камида 6 м², спорт-тренажор залларида эса камида 5-6 м² майдон бўлиши шарт.

Кўшимча хоналар технологик асосланиши ва амалдаги нормалар бўйича қабул қилинади.

Хореография, рақс, жисмоний тарбия, спорт хоналари қошида ечиниш хонаси, хожатхона, душ хоналари бўлиши шарт (шуғулланувчилар сони бўйича ҳисобланади).

Экскурсия-туризм станциялари туристлар базасида вақтинчалик яшовчилар сони бўйича ҳисобланади, хизмат кўрсатиш ва ўлка мутахассис инструктори машғулотлари хоналарини ўз ичига олади (таркиби технологик асосланиши орқали аниқланади).

Эслатма: Мактабдан ташқари муассасаларни лойиҳалаш ЎзР Халқ таълими вазирлигининг болалар ижодий уйлари, мусиқа мактаблари, санъат мактаблари, спорт мактаблари, ёш техниклар станциялари ва шунга ўхшаш муассасалар учун чиқарган низомларини ҳисобга олган ҳолда амалга оширилади.

3.32. Болалар учун спорт заллари ва спорт иншоатлари, болалар кутубхоналари, кинотеатрлари ва театрлари биноларнинг мос типлари учун нормалар талабларини ҳисобга олган ҳолда лойиҳаланади.

Даволаш-профилактика муассасалари

3.33. Даволаш-профилактика муассасаларини лойиҳалашда СанПиН № 0231 талаблари ва ушбу нормалар талаблари ҳисобга олинishi зарур.

Амбулатория-поликлиника муассасаларининг хоналари таркиби ва майдонлари лойиҳа топшириғи бўйича бир сменада келувчиларга технологик ҳисоб қилиниб, 15-жадвал кўрсаткичлари ҳисобга олинган ҳолда қабул қилинади.

Шифокорлар кабинетлари 3 тадан кўп амбулатория ва поликлиникаларда умумий даҳлиздан ташқари алоҳида болалар бўлими учун, тезкор ва кейинга суриб бўлмайдиган ёрдам бўлимлари, аёллар консултацияси ва бошқа бўлимларга кириш жойи назарда тутилиши керак.

15-жадвал

Хоналар	Хоналар майдони, м ²
Даҳлиз (клубчига 0,35 м ² ҳисобидан)	12 ва ортиқ
Регистратура, 1 регистраторга	10
Уйга шифокорни чақириш хонаси	12
Шифокор-мутахассислар қабули кабинетлари:	
- терапевт, невропатолог, эндокринолог, аллерголог, гематолог	12-14
- хирург-стоматолог, травмотолог-ортопед	14-18
- педиатор, кардиолог, психиатор	15
- офтальмолог (қоронғи кабинаси билан)	26 (18+8)

- дерматолог-венеролог, онколог, гинеколог, уролог (суяқлик чиқариб ташловчи кабинаси билан)	18(14+4)
- логопед, отоларинголог, фтизиатр	18
- иглотерапия, физиотерапия	20
Муолажа-боғлаб қўювчи хона	12-18
Кичик операция , операция олди хоналари (хирург кабинетлари билан ёндош жойлаштирилсин)	22+8
Стерилизация	10
Массаж 1 столли	15
Кўриб қабул қилиш бокси алоҳида кириш жойи билан	14
Уколхона шифокор кабинетлари билан	20+10
Эмизик болаларни овқатлантириш хонаси	12
<p>Эслатма: 1. Кутиш жойи (йўлакда) аниқланиши бир вақтда кутиб турувчилари сони ҳисобидан: ҳар бир хонага (ёки муолажа хонасига) 4 киши ва бир кишига 1.2 м² майдон.</p> <p>2. Хожатхоналар аниқланиши бир вақтга келувчилар сони бўйича: 1 та сан. аяқом 10 аёлга, ва 1 та -15 эркекка; аёллар шахсий гигиенаси кабинаси хожатхона таркибида (3 м²).</p> <p>3. Кундузги стационар палата хонаси 12-18 м² майдонли қабул қилинади (катталар учун 1 ўринга 6 м², ёш болалар учун - 4,5 м²).</p>	

3.34. Тиб пунктлари, даволовчи пунктлар бир шифокор ва ҳамширага: кабинет (12 м²), муолажа-боғлаб қўювчи (14-18 м²), санитар комнатаси (4 м²), хожатхона, душ хоналарини ўз ичига олиши керак.

Изолятор бир койкага 6-7 м² ҳисобидан лойиҳаланади. Изолятор қошида хожатхона душхонаси билан, ҳамшира пости назарда тутилади. Изолятор хоналари блокдан ташқарига чиқиш жойи бўлиши шарт.

3.35. Рентген кабинетларининг муолажа хонасини ва нур билан даволовчи хоналарни, ишнинг классификацияси I ва II бўлган радиоизотоп тажрибахоналарини болалар ва ҳомиладор аёлларнинг палаталарига чегарадош (горизонт ва тик сатҳларда) қилиб жойлаштириш мумкин эмас.

Флюорография хонаси камида 20 м² майдонли бўлиши шарт.

Рентгенадиагностика кабинетлари битта протседура столи учун 30-35 м², иккитаси учун 45-48 м² майдонли бўлиши керак.

3.36. Бўлим ва поликлиниканинг физиотерапевт хонаси, муолажа хоналари муолажа жойлари сони бўйича ҳисобланади (битта кушеткага 6-9 м²). Массаж, электр токи билан даволаш хоналари камида 14 м² бўлиши шарт.

Даволаш души, ваннаси ва балчиқ билан даволашлар учун муолажа ва технологик ўтиш йўлаклари бор бўлган зал хоналари кўзда тутилиши шарт; индивидуал кабинетлар қошида битта ваннага ёки битта кушеткага ечинадиган жой, зарурат бўлганда душхона назарда тутилиши керак (балчиқ билан даволовчи муассасаларда).

3.37. Касалхоналар палаталари бўлимларининг, стационарларнинг асосий хоналари майдони 16-жадвалда келтирилган. Палаталари сециялар, палаталар типлари (койкалар сони бўйича, майдони бўйича) СанПиН № 0231 га асосланган ҳолда технологик талаблар бўйича аниқланади. Палаталар хожатхонаси билан бўлиши зарур, 1-2 койкали палаталар тавсия этилади.

Бир койкали палаталар камида 10 м² майдонли, уйларда касал ҳолидан хабар олувчиси ва доимий қаровчиси бўлганда бир койкали палата, қоида бўйича, камида 14 м² бўлиши керак.

Касалларнинг кундузи бўлишлари ва яқинлари билан учрашишлари учун холл-мехмонхонаси бир койкага 0,3-0,35 м² майдон ҳисобидан, умумий майдон камида 15-20 м² бўлиши кўзда тутилади.

Палаталар қошида, ҳамда холлар яқинида маҳаллий шароитлардан келиб чиққан ҳолда, лойиҳа топшириғига асосан ёзги хоналар назарда тутилади.

16-жадвал

Палата ва палатали бўлимлар хоналари	Майдони, м ²	
	1 койкага	Хоналар
1	2	3
1. Юқмайдиган касаликлар палаталари: - катталар учун - болалар учун - жумладан, оналарнинг кундузги келишига -жумладан, оналарнинг кеча-кундузги келишига	7-7,5 6 8 10	Бир койкали - 10 - - 12
2. Юқумли ва сил касалликлар билан оғриганлар учун: - катталар учун -болалар учун (оналар учун жойсиз)	8,0 6,5	Бир койкали – 12 -
3. Куйиб қолган касаллар, ортопед-травмотология ва нейрохирургия бўлимлари, тиклаш давоси, радиология палаталари: - катталар учун - оналари доимо ёнида бўлиши мумкин бўлган болалар учун	10 13	12 13
4. Катталар ва болалар психоневрология, наркология касалликлари палаталари: - умумий типли - қаровчили ва инсулинли касаллар учун	6-7 7-8	бир койкали – 10 12
5. Интенсив терапия, операциядан сўнг палаталари	10-13	однокоечные - 14-15
6. 1 ёшгача бўлган болалар палаталари: - бокслаштирилган, 1 ўринга - жумладан, оналари келиши мумкин бўлган - интенсив терапияли	3-4,5 9 7	- 13 -
7. Изоляцияланган палаталар: - 1 койкага шлюз орқали ёки яримбокс 1 койкага (ваннали) - бокс 1 кўйкага	12 20-22	12-14 20-22
8. Изоляцияланган палаталар: - 1 кўйкага шлюз билан ёки яримбокс 1 кўйкага (ваннали)	12	12-14
9. Ҳамшира пости (комнатаси)	-	6
10. Шифокор кабинети	-	12
11.Овқат қабул қилиш комнатаси	-	14
12. Буфет 1 секцияга (30 койкали)	-	15 дан каммас
Эслатма: Палаталар 1,2 ва 3 (4) кўйкали қилиб кўзда тутилади. Интенсив терапия хоналарида койкалар сони лойиҳа топшириғига асосан белгиланади.		

3.38. Клиник-диагностикаси тажрибахоналари лойиҳа топшириғини технологик талабларида берилиб СанПиН № 02 ва ҚМҚ 2.08.06 талабларини ҳисобга олган ҳолда лойиҳаланади.

3.39. Стационарларда операция хонаси, қоида бўйича, 2 та столга камида 40 м² майдонли қилиб назарда тутилади; столи битта кичик операция хонаси камида 24 м² майдонли бўлиши керак. Операция олд кириш хонаси камида 15 м², тез ёрдам кўрсатиш бўлимида эса камида 18 м² майдонли бўлиши керак.

3.40. Бўлимнинг ва касалларни тузалганидан сўнг кузатиш қабулхоналари ҳар бир бўлим учун алоҳида бўлиши керак (юқмайдиган, акушерлик, юқимли ва бошқа касалликлар қабулхоналари). Сиғдираолишлик миқдори 35 ўрингача бўлганда касаллар ва келувчилар учун умумий кириш жойини жойлаштириш мумкин, юқумли касалликлар бўлими бундан мустасно. Юқумли касалликлар бўлими учун касалларни қабул қилиш жойи ва тузалганлар учун кузатиш жойлари алоҳида бўлишини таъминлаш шарт. Қабул қилиш бўлимлари ўз ичига кутиш дахлизини (камида 9 м²), кўрикдан ўтказиш хонасини (9-12 м²), хожатхона, санитар комнатасини (8-12 м²), нарсаларни ва тоза кийим-кечакни сақлаш хонасини (15-16 м²), тузалганларга чиқариш хужжатини ёзиб бериш комнатасини (6-9 м²), ходимлар учун хоналарни (маиший, кийим-кечак алмаштириш хоналари, хожатхона, душхона) олади.

3.41. Овқатланиш блоки хоналарининг таркиби ва майдонлари, касаллар сонини ва ишлаб чиқариш ҳажмини ҳисобга олган ҳолда, технологик ҳисоб-китоб орқали аниқланади (умумий майдон бир койкага 0,35-0,5 м² ҳисобидан қабул қилинади). Овқатланиш блокни юқмайдиган касалликларни даволаш корпуси ҳажмига кирган хоналарга алоҳида кириш жойи билан жойлаштириш мумкин.

3.42. Патологоанатомик бўлимларни палата ва даволов-диагностика корпусларида, ҳамда овқат тайёрлаш блоклари ва бинолари олд қисми қурилмаларида жойлаштиришга йўл қўйилмайди. Бўлим таркибида дахлиз (9-10 м²), секцион хонаси (22м²), шифокор кабинет, кўшимча хоналар, хожатхона душхонаси билан жойлаштирилади (хоналар таркиби технологик талаблар бўйича аниқланади).

3.43. Юқумли касалликлар ва болалар касалхоналари ва бўлимлари, ҳамда туғириқхоналар ходимлари учун санитар ўтказиш жойларини ўз ичига олиши керак: битта душ 10-12 нафар ходимга ажратилган ечиниш ва кийиниш хоналари билан.

3.44. Асосий хоналарнинг кенглигини камида қуйидагича қабул қилинади(м):

- даволаш хоналари - 3,2;
- палаталар - 2,4;
- палаталар йўлаги - 2,2;
- кутиш жойсиз йўлаклар - 2,0, кутиш жойи бор йўлаклар - 2,4÷2,8;
- тез ёрдам кўрсатиш, оператсия ва реанимация блоклари йўлаклари - 2,4÷2,8 (ва ортик);
- боғлаб қўйувчи ва кичик операция хоналари, кабинетлари: гинекология, урология, ортопедия, онкология, офтальмология ва отолорингология хоналари - 3,2-3,6 (жиҳозлари турига қараб);
- хирургия операция хонаси - 5,0;
- хожатхона қўл ювиш жиҳози билан (касаллар учун) - 1,65, ювиниш жойи билан қўшилган хожатхона - 2,2, хожатхона шлюзи - 1,4.

Эслатма: Параметрлари технологик талабларга қараб тўғирланади.

3.45. Палаталарда, изоляторларда, боксларнинг тамбури ва шлюзида, туғиш олди ярим бокс хоналарида, муолажа, боғлаб қўйувчи, операция хоналари ва ванна комнаталарида эшикларининг кенглиги камида 1.1 м бўлиши шарт.

3.46. Хоналарнинг горизонтал чуқурлиги:

- кўпи билан 6 м – бир томонлама нур тушувчи даволаш-диагностика ва палаталарда;

- камида 4 м – боғлаб қўювчи, шифокор-мутахассислар кабинетлари (терапевт хонасида 3 м га йўл қўйилади);

- 4,6-5,0 м (ёки ортиқроқ) хирургия операцияси хоналарида (технологик талаблар бўйича тўғирлаш керак).

3.47. Юқумли касалликлар бўлими асосий хоналари баландлиги, қоида бўйича, камида 3,3 м, а рентген бўлими, сув-балчиқ билан даволаш заллари ва овқатланиш блокининг пишириш цехларида эса камида 3,6 м бўлиши шарт.

3.48. Болаларнинг сутли ошхоналари овқат бериш пунктлари ўз ичига: кутиш даҳлизини 10 м², музлатгич ва идиш-товоқ ювиш жиҳозлари бор ёрдамчи хонаси билан овқат бериш жойини 15 м², хожатхонани, ходимлар кийим-кечак алмаштириш хонасини, омборчани олади.

3.49. Тиб асосий хоналарининг девор, перегородка ва шиплари юзаси силлиқ, сувли тозалашга ва хоналарни дезинфекция қилишга йўл қўядиган бўлиши шарт.

Операция, наркоз бериш, операция олди ва бошқа махсус хоналарнинг поли суюқлик ўтказмайдиган, енгил тозаланадиган ва дезинфекция эритмаси билан тез-тез тозалаб туришга ярайдиган бўлиши керак. Операция ва наркоз бериш хоналарининг поли статик электрланиб қолмайдиган бўлиши шарт.

Рентген кабинетлари ва электр ёруғлик билан даволаш кабинетларининг девор, перегородка ва полларининг пардозини керамик плиткалардан бўлмаслиги шарт.

3.50. Аптека ўз ичига: савдо зали, тайёр дори-дармонларни сақлаш, дориворлар ва дори маҳсулотлари хоналари, дори-дармон тайёрлаш хоналари (ассистент, расфасовка, стерилизация, идишларни ювиш хоналари), хароратга чидамсиз дори-дармонлар музлатгич камераси бор омборчалар, кислота ва дезинфекция воситаларининг омборчаси, ходимларнинг майиш ва санитар-гигиеник хоналари, распаковка хоналарини олади. Хоналарнинг таркиби ва майдонлари технологик талабларга асосланиб тузилган лойиҳа топшириғи бўйича тайинланади.

Тайёр дори-дармон маҳсулотлари учун кичик дорихоналар ўз ичига: савдо залини (12-15 м²), омборчани (6-8 м²), маъмурий-майиш хонани (8 м²), хожатхонани олади.

3.51. Ўз ичига биохимик ва бактериологик тажрибахонасини, ҳамда санитар-эпидемиологик хизмати хонасини оладиган тиб маркази ва мажмуаларини лойиҳалашда қўшимча ҚМҚ 2.08.06 талабларини ҳисобга олиш шарт.

Даволов-соғломлаштириш ва реабилитация йўналишидаги марказлар ва биноларни лойиҳалашда қўшимча ШНК 2.08.03 талабларини ҳисобга олиш зарур.

Санатория-курорт ва соғломлантиришга, дам олишга ва туризмга мўлжалланган муассасалар

3.52. Санатория ва санатория-профилактика биноларини, реабилитация марказлари ва муассасаларини лойиҳалашда ушбу нормалар қатори СанПиН № 0231 ва ШНК 2.08.03 талабларини ҳам эътиборга олиш шарт. Кўрсатилган муассасалар яшаш, тиклаш, профилактика ва соғломлантиришга мўлжалланган маданий-майиш хизмат кўрсатиш, ҳамда маъмурий-хўжалик ва техник хоналарини ўз ичига олади.

3.53. Дам олиш муассасалари, жумладан болалар (ўсмирлар) ва ёшларнинг соғломлантириш оромгоҳлари, пансионатлар, дам олиш базалари ва уйлари, туристлар учун базалар, бошпанали манзиллар, кемпинглар, овчилар (балиқчилар)

базалари дам олувчилари ва туристларга яшаш ва хизмат кўрсатиш хоналарини (овқатланишларини, бўш вақтларини ўтказиш ва соғломлантиришни ташкил этиш хоналари), ҳамда маъмурий-хўжалик ва техник йўналишларга мўлжалланган хоналарни ўз ичига олади. Хоналарнинг сигдираолишлик миқдори, таркиби ва майдонлари, комфорт даражаси лойиҳа топшириғига асосан тайинланади.

3.54. Санатория, дам олиш ва туризм муассасаларининг яшаш хоналарини овқатланиш, маданий-оммавий, даволаш-диагностика ва жисмоний тарбия-спортларга мўлжалланган хоналардан бутунлай ажралиб турадиган блокларда жойлаштириш зарур.

Яшаш (ётоқ) корпуслари кириш даҳлизини, навбатчи хонасини, қаватларда меҳмон хоналарини, кирхоналарни, инвентар хоналарни ўз ичига олади; ёзги хоналар маҳаллий шароитлар бўйича қабул қилинади.

Болали оилалар яшаши учун хоналар, қоида бўйича, алоҳида секция ва блокларда (қисмларда), 3-қаватдан юқори бўлмаган сатҳларда, эвакуация учун алоҳида зинапоя катаги таъминланган ҳолда жойлаштирилиши керак.

Яшаш учун хоналар 17-жадвал кўрсаткичларини ҳисобга олиб кўзда тутилади. Дам олиш муассасаларининг яшаш хоналари ва санатория палаталари, меҳмонхона номерлари типи муайян жиҳозлар билан таъминланиши бўйича, жумладан хожатхоналар билан, ҳар хил комфортли қилиб кўзда тутилади. Яшаш номерлари кўпинча 1-2 одамга, болали оилалар учун 3-4 ўринга мўлжалланган қилиб назарда тутилади.

17-жадвал

Муассасалар	Майдони, м ² (камида)	
	1 ўринга	хонанинг
Катталарнинг дам олиши учун, болали оилалар учун санаториялар, санатория-профилакториялар, пансионатлар ва бошқалар, туристлар учун меҳмонхоналар, мотеллар	6,0-8,0	1 кишига - 10 2 кишига – 12-16
Болалар учун соғломлантириш оромгоҳлари- дам олиш базалари	4,5-6,0	18
Болалар учун санатория оромгоҳлари	6,0	18
Ёзда фаолият кўрсатадиган болалар соғломлантириш оромгоҳлари	4,0-4,5	18
Туристлар кўними манзиллари, овчилар ва балиқ овловчилар базалари, кемпинглар, мотеллар (сув юзида дам олишга мўлжалланган лагер-турар жойи)	4,5-5,0	9-12
Илова: 1. Комнаталар сони, уларнинг майдонлари, жиҳозланиши, жумладан санитар-техник жиҳозлар билан, лойиҳа топшириғи бўйича ўрнатилади. 2. Комнаталар кенглиги камида 2.4 м, узунлиги кўпи билан 6 м бўлиши зарур.		

3.55. Дам олиш ва туризм муассасаларида яшаш хоналарининг гуруҳига ёки қаватга (ёки бинонинг биринчи қаватида) жойлаштириладиган умумий хожатхоналарини, ёзги дам олиш муассасаларида кўриниши алоҳида блоклар ювиниш, хожат ва душхоналари канализациялаштирилган ҳолларни, тавсиявий 6-илова кўрсаткичларини ҳисобга олган ҳолда, кўзда тутилади.

3.56. Санаториялар, дам олиш ва туризм муассасаларида қуйидаги хоналар назарда тутилиши керак: регистратура, маъмурият, тибпункт изолятори билан, ҳамда даволаш-соғломлантиришга мўлжалланган хоналар, овқатланиш, бўш вақт ва дам олишни, спорт-тренировка машғулотларини ташкил қилиш учун хоналар, оммавий

тадбирлар зали, концерт ва киноқўрсатиш хоналари. Қўрсатиб ўтилган хоналарнинг майдонлари 5-тавсиявий иловада келтирилган.

Барча муассасаларда, қоида бўйича, камида 2 койкали изолятор кўзда тутилиши шарт.

Эслатма: 1. Томоша залларини 60-70% дам олувчиларга мўлжаллаб ҳисоблаш тавсия этилади, клуб ва ўйинлар хоналари майдони камида 30 м² бўлиши керак.

2. Ёзги киноконцерт, ракс майдонлари, ўқиш хонаси, ўйин-кулги, спорт иншоотлари маҳаллий шароитлардан келиб чиққан ҳолда назарда тутилади.

3.57. Болалар соғломлантириш ва санатория оромгоҳида ётоқ корпуслари яшаш секциялари ёки блоклари асосида тузилиб отрядга ёки гуруҳга 30-35 бола бўлиши ҳисобидан кўзда тутилади; таркибида яшаш ва санитар-маиший йўналишларга мўлжалланган хоналар назарда тутилиши керак (хожатхоналар, душхоналар, шахсий буюмлар омборчалари, маиший комнаталар); ҳар бир яшаш гуруҳига тарбиячи комнатаси назарда тутилади.

Болалар соғломлантириш оромгоҳларининг – дам олиш базаларининг корпуслари мавсумдан бошқа вақтларда катталар, болали оилаларни қулай жойлаштириш имконини ҳисобга олиб лойиҳаланиши даркор.

Болаларнинг ёзги оромгоҳлари учун бир қаватли ётоқ павильонларини ва алоҳида жойлаштирилган хожатхона ва ювиниш хоналари учун санитар блокларини 2 та отрядга (60-70 бола) мўлжалланиши ҳисобидан лойиҳаланиши мумкин. Душхоналар ва кир ювиш хоналари оромгоҳ учун, қоида бўйича, марказлаштирилган ҳолда назарда тутилади.

3.58. Ошхоналар хоналарининг таркиби ва майдонлари овқатлантиришни ташкил қилиш технологик талаблари бўйича (сменаликни ҳисобга олган ҳолда) лойиҳа топшириғига асосан тайинланади.

Овқатланиш залларининг майдони ушбу нормаларнинг 3.140 бандини ҳисобга олиб қабул қилинади. Ҳар бир залнинг сиғдираолишлик миқдори 250 ўриндан ошмаслиги шарт.

Болалар дам олиш муассасаларида овқатланиш заллари бир сменали хизмат кўрсатишга ҳисобланади, бунда болалар ўринлари 200 дан ошмаслиги зарур.

Эслатма: 1. Ёзда фаолият кўрсатадиган дам олиш муассасаларида овқатланиш заллари майдони бир ўринга 1,0-1,2 м² ҳисобидан, овқатланиш блоклари залдаги бир ўринга 0,95-1,4 м² майдон тўғри келиши ҳисобидан қабул қилинади.

2. Ёзги ошхоналарнинг залларини террасаларда (тентлар, тепа қопламали жойлар) кўзда тутиш мумкин.

3.59. Ўрни 250 гача дам олиш уйлари ва туристик базаларда кўп функцияли – баландлиги 4.2 м бўлган ошхона-клуб залларини кўзда тутиш мумкин.

Жисмоний тарбия ва спорт иншоатлари

3.60. Ёпиқ ва очик спорт иншоатлари, жумладан спорт заллари, ареналар ва манежлар, сунъий яхмалакли сирпаниш учоқгоҳлари, бассейнлар, стадионлар ва шу каби бошқалари спорт майдонларининг технологик параметрларини, жиҳозларни жойлаштириш талабларини, томошабинлар ўриндиқларини, спортчиларга ва томошабинларга хизмат кўрсатиш талабларини ҳисобга олган ҳолда лойиҳаланиши зарур. Спорт заллари асосий типларининг қурилиш ўлчамлари ва маълум вақтда фойдаланиш қуввати 7- тавсиявий иловада келтирилган.

Кўп функцияли фойдаланишга мўлжалланган универсал катта ўлчамли спорт заллар-ареналар ва спорт манежлари, томошабинли спорт заллари технологик ечим вариантларини ишлаб чиқиш натижаси бўйича лойиҳаланади.

3.61. Спорт иншоатларини лойиҳалашда спорт тури ва томошабинларни жойлаштириш технологик афзалликларини, киритиб қурилган ва турғин бўлмаган жиҳозлардан (жиҳозлар рўйхати бўйича) юкни ҳисобга олиш шарт. Оғир ва енгил атлетика, футбол заллари биринчи қаватга жойлаштирилиши керак. Енгил атлетика ва футбол заллари-манежларига автомашина кира олишини таъминлаш шарт.

Ўриндиқлари 300 ва кўп трибунали томоша-спорт залларида зал-арена пол сатҳи ер устки иккинчи қават пол сатҳидан юқори бўлмаслиги шарт.

Трибуналар жойлаштирилаётганда томошабинлар биринчи қатори рўпарасида тўсиқ бўлиши керак, ўйин майдонигача ён ва кўндаланг томонлардан масофа томошабинлар хавфсизлигини ҳисобга оладиган технологик талаблардан келиб чиққан ҳолда аниқланади.

3.62. Спорт заллари қошидаги снаряд ва инвентар хоналари, қоида бўйича, залларга ёндош ва алоқаси тирқишлар орқали бўлиши керак. Снаряд-инвентар хонаси поли сатҳи зал поли сатҳи билан битта даражада бўлиши шарт (порогсиз). Снаряд ва инвентар хоналари майдони технологик талаблар бўйича аниқланади (ўлчами 12x24 м ли заллар учун камида 16 м² , 30x18 м ли заллар учун камида 21 м²).

3.63. Томошабинлар ўриндиқлари сони 1000 ва ундан ортиқ универсал спорт-томошагоҳ залларида (ареналарда) спорт ўйинлари учун ва мусобақа олдидан машқ қилиб олиш учун спорт заллари кўзда тутилиши керак. Ўқув-тренировка заллари, тренажор хоналари, индивидуал куч ишлатадиган тайёрланиш хоналари сони ва ўлчамлари лойиҳа топшириғида кўзда тутилади.

3.64. Универсал спорт-томошагоҳ зал-ареналарда, манежларда, сунъий яхмалак залларида майдонни ўзгартириш (спорт ва томоша турларини ҳисобга олган ҳолда), эстрада жойлаштириш ва бошқа имкониятлар лойиҳалашда назарда тутилиши керак.

3.65. Ёпиқ ва очиқ ўқув-тренировка бассейнларининг асосий ҳисобий параметрлари 8-тавсиявий иловада келтирилган.

Сузишни билмайдиганларни сузишга ўргатиш учун ва болалар учун ванналар, қоида бўйича, ҳар бир, ваннаси 50x25 м ваннали, бассейн биносида кўзда тутилиши керак.

Бассейнларнинг ҳовуз зали баландлиги, томошабинлар ўриндиғисиз (ҳовуз атрофида юриш йўлаги сатҳидан кейин) ва сувга тепадан сакраш жойисиз бўлганда камида: ҳовуз узунлиги 50 м лида 6 м ва ҳовуз узунлиги 25 м лида 5.5 м бўлиши керак; ўқув-тренировка ва соғломлантириш машғулотлари ўтказиладиган 25 м ли залларда 4.2 м, ҳовуз узунлиги 18 м дан ошмайдиган залларда 3.6 м рухсат этилади.

Универсал ва махсус ҳовузли заллар баландлиги, жумладан сувга тепадан сакраш ва томошабинлар жойлари бўладиган заллар баландлиги технологик талаблар бўйича белгиланади.

3.66. Ҳовузи узунлиги 25 м ва ундан ортиқ бассейнлар таркибида тренировка ва тайёргаллик машғулотлари учун спорт заллари кўзда тутилиши шарт.

Ҳовузи 25x8.5м ва ундан кам бўлган, ҳамда очик бассейнларда тайёргаллик кўрадиган заллар кўзда тутилмаслиги мумкин; аммо ҳовуз яқинида тайёргаллик кўриш учун камида 70 м² ли очик майдонча бўлиши керак.

3.67. Ҳовуз таги нишаби, бўйлама ён деворлари профили, йўлакчалари ўқларини ўлчамланиши, сув остини кузатиш тирқиши (иллюминаторлари) технологик талаблар бўйича қабул қилинади.

Ҳар бир бўйлама деворларида узинлиги 50 м ли ҳовузларда учтадан, 50 м дан камларида иккитадан зинаполяр кўзда тутилиши керак; ҳовуз майдони 100 м² дан кам бўлса битта зинапоя ўрнатиш мумкин.

3.68. Ванна деворлари ва ости конструкциялари суюқлик ўтказмайдиган ва кимёвий реагентларга бардошли бўлиши керак. Ҳовуз ости ва деворларининг юзалари ёруғ тонли бўлиши керак. Ҳовуз деворлари ва ости сирғанчиқ бўлмаслиги шарт. Бассейнлар ҳовузлирининг кўндаланг деворлари сув устки қисмлари 0,3 м баландликда тик ва бир-бирига параллел бўлиши керак.

Ҳовуз узунлиги 50 м ли ёпиқ бассейнларда техник қараб туриш ва таъмирлаш учун ҳовузнинг ташқи томонларида имконият кўзда тутилиши керак.

3.69. Бассейн ҳовузининг периметри бўйича айланиб юриш йўлакчаси ёпиқлари учун камида 1.5 м, очиклари учун 2 м бўлиши керак; йўлакча ташқи чегарасидан ўриндиқлар жойлаштирилиши зарур.

Айланиб юриш йўлакчаси сирғанмас ва трап томонга 0.01-0.02 нишабли бўлиши шарт.

Болалар ҳовузи учун (сузишни билмайдиганлар учун) айланиб юриш йўлакчаси кенглиги уч томони қирғоғи бўйича 0.75 м, йўлакча сатҳи қирғоқдан паст, қирғоқдаги тўсиқ баландлиги 0.9-1.0 м бўлиши шарт.

Эслатма: 1. Ёпиқ бассейнларда айланиш йўлакчалари иситиладиган қилиб назарда тутилади.
2. Старт тумбаси, трамплин, сакраш тепалиги бор борти бўйича йўлакчанин кенглиги технологик талаблардан келиб чиққан ҳолда белгиланади.

3.70. Ечиниш хоналари (эркак ва аёлларга алоҳида) тўғридан тўғри хожатхоналарга ва душхоналарга тамбур орқали туташган бўлиши керак.

Шуғулланувчилар учун ечиниш хонасининг спорт зали билан алоқаси тўғридан тўғри, йўлак орқали ёки фақат улар учун ишлайдиган зинапоя орқали амалга оширилиши керак.

Жамоа кўринишида бўладиган спорт ўйинлари ўтказиладиган иншоатларда, қоида бўйича, камида тўртта ечиниш хоналари бўлиши керак, уларнинг майдони кўп зали спорт иншоатларининг ечиниш хоналари умумий ҳисобий майдонига киритилади.

Ечиниш хонаси бир нафар ечинувчига камида 1 м² майдон ҳисобидан назарда тутилади; ечиниш хонасида кийим жавонлари (0,3x0,5 м, ўриндиқлар, оёқ ваннаси, кўл ювиш жиҳози, кўзгу, пол усти тарозиси бўлиши шарт).

Бассейнларда ечиниш хоналари айланиб юриш йўлакчаси билан бир сатҳли ва улар алоқаси душхона орқали, а спорт зал ёки тайёргалик машғулотлари хонаси билан эса душхонани айланиб ўтадиган бўлишлиги шарт.

Енгил атлетика спорт ўйинлари учун спорт залларининг қошидаги ва универсал спорт-томоша залларидаги, ҳамда очик спорт иншоатларидаги (очик бассейнлар бундан мустасно) ечиниш хоналари зал билан (майдон билан) тўғридан тўғри алоқада бўлиши ва шуғилланувчилар билан томошабинларнинг йўллари кесишмаслиги шарт билан, алоқада бўлмаслиги мумкин.

Эслатма: 1. Спорт залларида шуғулланувчилар учун ечиниш хоналари, қоида бўйича, бир сменада шуғулланувчиларнинг 200% ига, бассейнларда эса бир сменада шуғулланувчиларнинг 250-300% ига ҳисобланади (тўлишининг бир хил бўлмаслигини ҳисобга олган ҳолда).

2. Спортнинг ҳар хил кўринишида мусобақа ва ўқув-тренировка машғулотлари ўтказиладиган заллари бор кўп функцияли спорт иншоатларида ечиниш хоналарининг жойлари сони технологик ҳисоб китоб билан аниқланади.

3.71. Спорт иншоатларининг санитар бўғинларидаги санитар жиҳозлари технологик ҳисоб китоб бўйича, 9-тавсиявий илова кўрсаткичларини ҳисобга олган ҳолда, қабул қилиниши керак.

Шуғулланувчиларнинг душхонаси ечиниш хонаси билан, тренер ва инструкторлар жамоаси учун душхоналар инструкторлар хонаси билан, ходимлар душхонаси ходимлар маиший хоналари билан тўғридан тўғри алоқада бўлиши керак.

Бассейнларда шуғилланувчиларнинг душхоналари (эркак ва аёлларники) айланиб юриш йўлакчаси билан бир сатҳда бўлиши шарт. Душхоналар очик кабинали ва ораларида ўтиш йўлакчи бўлиши керак; ўтиш йўлаги кенглиги - 1.6 м. Душхонадан айланиб юриш йўлагига чиқиш жойида ёки сузиб чиқиш жойида чуқурлиги 0.1 м поддон оёқ ванна-души бутунлай кенглиги бўйича назарда тутилади.

Ечиниш хоналари қошидаги хожатхоналар ечиниш хоналари билан ёндош жойлаштирилиши зарур (тамбур-шлюз орқали). Хожатхонадан душхонани четлаб бассейн ҳовузига киришга йўл қўйилмайди.

Болалар ечиниш хонаси, душхонаси ва хожатхоналари (ўғил болалар ва қизлар учун алоҳида) катталарникидан алоҳида жойлаштирилиши шарт.

3.72. Ҳовузга сузиб чиқиш жойлари – каналлар кенглиги 1.8 м ва чуқурлиги камида 0.5 м; старт тумбачаси йўқ ҳовузларга сузиб чиқиш канали ваннанинг кўндаланг биқинига жойлаштирилади.

3.73. Бассейнларнинг техник хоналари, хлорлаш хоналари ва хлор омборларига алоҳида махсус кириш жойи бўлиши керак. Хлорлаш ва хлор омборининг хоналарини бинога ёпишган ер сатҳидан пастга жойлаштириш мумкин эмас.

3.74. Очик иншоатларнинг қўшимча хоналари (ечиниш, хожатхона, душхоналари), коида бўйича, иншоатдан 200 м дан узоқда жойлаштирилмасликлари керак, очик бассейнлар бундан мустасно, чунки уларнинг ечиниш, хожатхона ва душхоналари бевосита бассейн ҳовузига бирикиши зарур.

Санитар жиҳозлар 9-тавсиявий иловани ҳисобга олган ҳолда қабул қилинади.

3.75. Қўшимча хоналар баландлиги тавсияси (тоза ҳолда, пастга чиқиб турувчи конструкциягача):

2,7м – даҳлизларда, ечиниш хоналарида, массаж хоналарида, шуғилланувчиларнинг дам олиши хонасида, савдо ва қўшимча хоналарда, тренер-инструктор хоналарида, методика хонасида, тиб хизмати хонасида, навбатчи ва ёнғин пости хоналарида, омборхоналарда, инвентар хоналарида, курол-яроғ тозалаш ва сақлаш хоналарида:

2,4 м – судялар хоналарида;

2,2 м – устки кийим алмаштириш жойида (ёпиқ тўсиқ орқасида), тренировка кийимларини алмаштириш хонасида, кийим ва оёқ-кийим қуриши хонасида, тоғ чанғи трассаси старт ва финиш қошиларидаги кичик уйча ва павильонларда, кассахоналарда.

3.76. Томошабинлар учун қўшимча хоналар келувчилар томоша залларига тўлик бўлган ҳолатга ҳисобланади (томоша залининг норматив кўрсаткичларини ҳисобга олиб).

3.77. Буфетхона ёки кафетериялар лойиҳа топшириғи асосида қабул қилинади.

Маъмурий бошқарув , идора, офис, илмий-тадқиқот ва лойиҳа ташкилотлари муассасалари

3.78. Маъмуриятга мўлжалланган хоналар – бошқарув, вазирлик, суғурта ва молия, лойиҳа ва илмий-тадқиқот ташкилотлари муассасаларининг ходимлари учун ишчи хоналар ва кабинетлар битта штат ходимига камида 6 м² майдон тўғри келиши ҳисобидан лойиҳаланади. Бунда кўп ўринли ишчи хоналарида бир ходимга тўғри келадиган майдонни 4-5 м² гача қабул қилиш мумкин.

Бир нафар хизматчи кабинети камида 9 м² майдонли, келувчиларни қабул қилиш кўзда тутилган бўлса камида 12 м² майдонли бўлиши керак.

Рахбарлар кабинети зарурий келувчилар учун ўриндиклар жойлаштириш сонига ҳисобланиб қабул қилинади (бир ўринга 1.5-2.0 м² майдон ҳисобидан).

Рахбар қабулхонаси камида 12 м² майдонли, иккита кабинетга хизмат кўрсатадиган қабулхона камида 16 м² майдонли бўлиши шарт.

Рахбарлар, инструкторлар, депутатлар ва бошқа кўп келувчилари бор кабинетлар қабулхонаси қошида кутиб туриш жойлари назарда тутилиши зарур; кўп келувчилари бўлмаган ва йўлак кенглиги 2.4 м дан кам бўлмаган ҳолатларда кутиб турувчилар жойи кўзда тутилмаслиги мумкин.

3.79. Кўргазмалар ва намоёиш заллари, йиғин ва келувчилар билан суҳбат ўтказадиган хоналар, кутубхона ва архивлар, нусха-кўпайтириш хизмати хоналари, экспедиция, рухсат ёзиш хоналари, ҳамда хизмат кўрсатувчи хоналар: кийим-кечак алмаштириш, жиҳозлар таъмири устахоналари, омборчалар, жамоат овқатланиш хоналари, тибпунктлари, ходимлар учун маиший хоналар ва шу кабилар технологик талаблар бўйича кўзда тутилади.

3.80. Даҳлизлар бир нафар ходимга устки кийим ечиш жойисиз камида 0,17 м²/киши, кийим ечиш жойи билан 0,25 м²/киши миқдорларида кўзда тутилиши керак. Кийим-кечак алмаштириш хонаси майдони бир ўринга (илгакка) 0,08 м² ҳисобидан қабул қилинади. Даҳлиз ўлчамлари (майдони) бинодан одамларни эвакуация қилиш талабларига жавоб бериши шарт; қоида бўйича, даҳлиз майдони 12 м² дан кам бўлмаслиги шарт.

3.81. Ходимлар учун хожатхоналар лойиҳаланиши қуйидаги ҳисоблар бўйича бўлиши керак: 1 та унитаз ва 1 та писсуар 30 эркакка; 1 та унитаз 20-25 аёлга ва 1 та шахсий гигиена кабинети 70-75 аёлга. хожатхоналар (эркаклар, аёллар учун) бир қават оралатиб жойлаштирилиши мумкин, аммо ишчи хоналардан узоклиги 75 м дан ошиб кетмаслиги керак.

3.82. Кутубхоналар ва техник архивлар китоб фонди ва иш ҳужжатларини сақлашга, ҳамда ходимлар ва келувчилар учун зарурий иш майдони ҳисобларидан аниқланади. Фондни очиқ сақлаш майдони 1 та сақлаш бирлигига 4,5 м² майдон ҳисобидан, ёпиқ сақлаш эса майдони сақлаш бирлигига 2,5 м² майдон ҳисобидан қабул қилинади. Бир нафар архив ходими ёки кутубхона ходими учун иш майдони 6 м² ҳисобидан кўзда тутилади. Кутубхона фонди китоблари 25 минггача бўлганда кутубхонани бир хонага жойлаштириш мумкин.

Архивга кирувчиларнинг бир нафарига ёки ўқиш залида бир ўқувчига 3 м² майдон, компьютер қўлланилишига 4-6 м² майдон кўзда тутилиши керак.

3.83. Нусха-кўпайтириш ва нашриёт хизматлари учун хоналар бир ходимга камида 6 м², аммо ҳар бир хона камида 12 м² майдонли бўлиши шарт.

3.84. Конференс-заллар ҳар хил мўлжалланган йўналишини, сиғдираолишлик миқдорини ва ҳар хил жиҳозлар билан таъминланишини ҳисобга олган ҳолда назарда тутилиши керак; бу ҳолатларда зал майдонлари қабул қилинади:

- 100 ўрингача бўлган заллар учун 1,3-2 м² стол атрофидаги бир ўринга;
- 100 дан кўп 150 ўрингача залларда столда китоб қўювчи мосламасиз 1-1,1 м² бир ўринга, мосламаси бор ҳолда - 1,25 м² бир ўринга;
- 150 ўриндан кўп залларда столда китоб қўювчи мосламасиз - 0,9-1,0 м² бир ўринга.

3.85. Томошалар заллари ўриндиклари 200 ва ундан кўп бўлган заллар бир ўринга 0,7 м² ҳисобидан томошагоҳ заллар нормалари бўйича лойиҳаланиши шарт.

Эстрада қошидаги президиум учун хона камида 12 м² бўлиши керак. Томоша заллари қошида кулуарлар (0,3 м² залдаги бир ўринга), чекиш ва хожатхоналар кўзда тутилади (томоша заллари нормалари бўйича).

3.86. Тибпункти ва ошхоналар, қоида бўйича, 200 ва ундан ортиқ ходимларга ҳисобланади, кам ўринликлар эса маҳаллий шароитлардан келиб чиққан ҳолда назарда тутилади.

Сигдираолишлик миқдори 50 ўрингача муассасаларда чой қайнатиш ва идиш-товоқ ювиш жиҳози ўрнатилган тўсиқли жойлар назарда тутилади.

Эслатма: 1. Тибпункт ўз таркибига бир ёки бир неча майдони камида 12 м² бўлган хоналарни олади (жумладан муолажа, массаж, физатерапия хоналари ва бошқалар).

2. Овқатланиш блоки билан ошхоналар бир неча муассасага ва “ташқаридан келувчиларга” хизмат кўрсатадиган қилиб кўзда тутилиши мумкин. Хоналарнинг таркиби ва майдонлари технологик асослар ва ушбу нормалар талабларидан келиб чиққан ҳолда қабул қилинади.

3.87. Қишлоқ бошқарув маъмурий биноларида, идораларда хоналар бир ходимга 8-9 м² майдон тўғри келадиган қилиб, аммо хона майдони 12 м² дан кам бўлмаган ҳолда қабул қилинади. Йиғилиш ўтказиладиган хона майдони, қоида бўйича, камида 30 м² майдонли бўлиши керак. Маъмурий бинода ЗАГС (15-20 м²), препарат хонаси билан қишлоқ агрокимё лабораторияси (жами 25-30 м²), алоқа бўлими жойлаштирилиши мумкин.

Ҳуқуққа оид муассасалар

3.88. Ҳуқуққа оид муассасалар: прокуратуралар, ЗАГСлар, ҳуқуқий маслаҳат, нотариал корхоналари маъмурий биноларга қўйиладиган талабларни ҳисобга олган ҳолда лойиҳаланади. (3.78-3.86 бандлар).

Судлар судьялар сони ва суд мажлислари залларининг сигдираолишлик миқдorigа қараб, судларнинг маъмурий хоналари маъмурий муассасалар майдони кўрсаткичлари бўйича назарда тутилади.

Ҳуқуққа оид муассасалар хоналарининг таркиби ва майдони лойиҳа топшириғига асосан ўрнатилади.

3.89. Суд мажлислари залининг майдони залда бир ўринга, м² :

- кичик 25-40 ўрин	- 1,7
- шундай, ўрин олди столи билан	- 2,0
- 80 дан 100 ўрингача	- 1,3
- 100 дан 200 ўрингача	- 1,1-0,9
- 200 ўриндан ортиқ	- 0,7

Эслатма: Суд мажлиси заллари қошида судья ва судланувчилар учун қўшимча хоналар, келувчилар учун кулуарлар, ашъёвий далилларни сақлаш учун омборчалар ва хожатхоналар назарда тутилади.

3.90. ЗАГСлар ходимларнинг иш хоналарини, архивни, қўшимча хоналарни ўз ичига олиши керак; регистрация заллари майдони камида 24 м² бўлиши керак; тантанавор никоҳ регистрацияси учун заллар майдони 40-60 м² ли тавсия этилади. Келувчиларни қабул қиладиган иш хоналари камида 12 м² майдонли бўлиши керак. ЗАГС таркибида келувчилар учун хоналар кўзда тутилади: хожатхона, холл-мехмонхона, куёв ва келин хонаси, қўшимча хоналари билан банкет зали. Хоналар таркиби ва майдонлари лойиҳа топшириғи бўйича белгиланади.

Қишлоқ жойларда иш майдони – ЗАГС хоналари камида 24 м², жумладан регистрация хонаси камида - 15 м² бўлиши керак.

Архивлар

3.91. Турли йўналишдаги архивлар қуйидаги хоналарни ўз ичига олади: қабулхона, ишлов бериш хонаси, ҳужжатларни комплектлаш ва сақлаш хоналари; даҳлиз ва

келувчилар учун хона, хужжатларни нусхалаш хонаси, реставрация ва экспертиза қилиш хоналари, бошқа ишчи ва маиший хоналар. Хоналарнинг таркиби ва майдонлари лойиҳа топшириғи бўйича белгиланади. Ходимлар учун иш хоналари маъмурий бинолар учун берилган кўрсаткичлар бўйича қабул қилинади, келувчилар учун хоналар бир иш ўрни 3,0-6,0 м² майдонли бўлишидан келиб чиққан ҳолда кўзда тутилади.

Архивнинг сақлаш хонаси сақланадиган хужжатлар ҳажми бўйича сақлашнинг бир мингта шартли бирлигига 2,5 м² майдон ҳисобидан аниқланади.

Эслатма: Даҳлиз, хожатхоналар маъмурий бинолардаги каби қабул қилинади.

Банк муассасалари

3.92. Банк муассасалари операция кассалари сони, касса операциялари ҳажми бўйича ҳисобланади; Банкларни лойиҳалашни идоравий технологик талаблардан келиб чиққан ҳолда амалга ошириш керак.

Банк таркибида мижозларни қабул қилиш ва банк оператсиялари заллари, маъмуриятнинг ишлаш хоналари, касса узеллари, жумладан резерв фонди ва айланма касса омборлари, кечки касса, айланма ва кечки кассалар кассирлари кабиналари, пул санаш кабиналари, операция кассаси кабиналари, мижозлар учун пул санаш хонаси кўзда тутилади; хоналарнинг таркиби ва майдонлари технологик талаблар бўйича ўрнатилади. Касса узелларини шундай жойлаштириш керакки, қоида бўйича, биринчи қаватга, бошқа тизим булинмаларидан ажратилган ҳолда, аммо ҳисобга олиш-операция хужжатларини банкнинг керакли бўлинмалардан олиб келиш қулай бўлсин. Касса узелларидан инкасатор машинасидан қабул қилиш бокси хонасига алоқа бўлиши шарт. Омборча ва кассир кабинасидан иборат бўладиган кечки касса пул санайдиган касса, ҳамда инкасатор машинасидан қабул қилиш бокси хоналари билан қулай алоқада бўлиши шарт.

Ходимларнинг маъмурий ишлаш хоналари, санитар-маиший хоналар маъмурий муассасаларнинг типи бўйича назарда тутилади.

3.93. Операция ва касса заллари майдонлари технологик асосланиш бўйича касса операциялари ҳажмини ва 18-жадвал кўрсаткичларини ҳисобга олган ҳолда ўрнатилади.

18-жадвал

Хоналар	Залнинг битта тирқишига ҳисобий майдон, м ² , ишчи тирқишлар (кассалар) сони бўйича			
	Қишлоқ учун		Шаҳар учун	
	1	3	2-3	5-10
Операция зали	20-24	12	15	12-15

Кутубхоналар

3.94. Кутубхоналар китоб фондини сақлаш бирлигининг ва залларида ўқиш жойларининг сонлари бўйича ҳисобланади. Кутубхоналарнинг хоналари таркиби ва майдонлари технологик талаблар бўйича уларнинг мўлжалланган йўналиш, ихтисослашишлари ҳисобга олинган ҳолда қабул қилинади; таркиб ва майдонларини аниқлаш учун асосий кўрсаткичлари 19-жадвалда келтирилган.

Келувчилар учун даҳлиз ва хожатхоналар клублар муассасаларининг мос ҳисобий кўрсаткичларини ҳисобга олган ҳолда назарда тутилади. Даҳлизлар қошида устки кийим сақлаш жойи (залнинг 100% сиғдираолишлик миқдори бўйича) ва қўл

ҳалта сақлаш хонаси, нусха кўчириш хизмати ва переплет-жилдлаш хоналари кўзда тутилади.

Китоб сақлаш хоналари битта ярус ёки кўп ярусли сўриларда сақлашга бўлган технологик талабларни ҳисобга олган ҳолда лойиҳаланади.

19-жадвал

Хоналар	Ўлчови	Ҳисоблаш кўрсаткичи, м ²
1	2	3
Библиографик-маълумот бўлими	Бир ўқиш жойи	0,1
Аванзал (ўқувчи кишилар учун 15-20% ўрин ҳисобидан)	- '-	1,5
Ўқиш заллари:		
- катталар учун умумий ва илмий-тармоқ	- '-	2,4-3,0
- болалар, ёшлар	- '-	2,0-2,5
- махсус бўлимлар	- '-	3,0-3,5
- изография, нот, картография	- '-	3,5-5,0
- компьютердан фойдаланиб аудиовизуал хизмат	- '-	4-6 (10-20% ўқиш ўринларига)
Абонемент (ўқувчи кишилар учун)	Бир ўқиш жойи	1,8
Кутубхоналар абонемент, комплектлаш бўлими	Хизматчининг бир иш ўрни	6,0
Хизмат ва ишлаб чиқариш	1 хизматчи	5-8
Китоб сақлаш:	1000 сақлаш бирлигида шундай	2,5
- ёпиқ сақлаш		
- очик , фонд қошига бориш мумкин ҳолда сақлаш		5,0 (кичиклари - 4,5)
Эслатма: 1. Каталоглар хонаси куйидаги ҳисобда қабул қилинади: 1 та китоб жавони 20 минг сақлаш бирлигига (1000x500x1450 мм) 48 та яшикли -3.5 м ² .		
Шунингдек каталогларни электрон нусхада сақлаш учун бир компьютер иш ўрнига 4-6 м ² майдон ҳисобидан жой кўзда тутилади.		
2. Суратларни тиклаш, ксеронусҳаси, фотонусҳа, переплет-жилдлаш лабораторияларини қабул қилиш: 1000 та сақлаш бирлигига - 2,0 м ² ; ҳар бир хона камида 12 м ² ; гигиеник ишлов ва реставратсия лабораториялари камида 15 м ² (ҳар бирига).		

3.95. Аванзал каталоглар билан ишлаш жойини, адабиёт кўрғазма стенди, улашиш кафедраси ва ўқиш залига бериладиган адабиёт ишчи фондиди вақтинчалик сақлаш жойларини ўз ичига олади; аванзал майдони, қоида бўйича, камида 30 м² бўлиши шарт.

Абонемент худуди улашиш кафедраси ва китоб қабул қилиш кафедрасини ўз ичига олади, бу худуд ўқиш залидан доимий бўлмаган перегородка билан ажратилади; бўлим майдони камида 20 м² бўлиши керак.

Библиограф-маълумот бўлими: ўқувчи кишилар учун жойларни, навбатчи библиограф-маслаҳатчи жойини, китоб кўрғазмаси худудини ўз ичига олиб умумий майдон камида 20 м² бўлиши керак.

3.96. Комплектлаш ва ишлов бериш бўлимида худудлар назарда тутилади: хизмат каталоглари, ходимларнинг ишлаш жойлари, китобларга ишлов бериш ва комплектлаш жойлари.

Ходимлар учун хизмат ва маиший хоналар маъмурий бинолар ҳисобий нормалари бўйича назарда тутилади.

3.97. Махсус ўқиш заллари ноталар, ноёб китоблар, патентлар, санъат альбомлари ва бошқа фондлар сақланадиган тегишли бўлимлар қошида жойлаштирилади; заллар майдони конкрет шароитлардан келиб чиққан ҳолда белгиланади. Залларда компьютерлар, видеоқўриш, мусиқа ёзувларини эшитиш кабиналари жойлаштирилиши кўзда тутилади.

Кутубхоналар қошида қўшимча зал-аудиториялар, концерт заллари, фонотека, кўргазма ва музей заллари, интернет-кафе заллари ва бошқа шунга ўхшашлар назарда тутилади.

Музей ва кўргазмалар заллари

3.98. Музей ва кўргазмалар заллари экспозициялар ва вақтинчалик кўргазмалар учун зарурий майдонларга ҳисобланади; асосий, қўшимча ва хизмат кўрсатиш хоналарининг таркиби ва майдонлари лойиҳа топшириғида берилади.

Қўшимча хоналарга қуйидагилар киради: коммуникация ва рекреация, ахборот ва маданий-оқартув йўналишига мўлжалланган (кинонотқ ва ўқиш заллари, клуб-тўгарак, кутубхона) хоналар, маъмурият ва илмий ходимлар ишлаш хоналари, экспонатларни сақлаш омборчалари, лабораториялар, устахоналар (макет, қолип, реставрация, бадий ва бошқа хоналар).

Хизмат кўрсатиш хоналарига қуйидагилар киради: даҳлиз, устки кийим сақлаш жойи, хожатхоналар, чекиш хоналари, буфетлар, хўжалик ва техник хоналар.

3.99. Экспозиция залларини, қоида бўйича, учинчи қаватдан юқори бўлмаган қаватларда жойлаштирилади. Залларнинг режаси экспозицияларни кўришга қулай ва залларнинг шаклан ўзгартириш вариантларини бўлиши ҳисобга олинган ҳолда амалга оширилиши шарт. Экспозиция заллари келувчиларни қабул қилиш ва хизмат кўрсатиш хоналари, ҳамда экспонатларни экспозицияга тайёрлаш, фонд сақлаш хоналари билан қулай боғланган бўлиши керак.

3.100. Экспозиция майдони ва зал габаритлари экспонатлар габаритлари ва уларни қулай кўриш бўйича, залга келувчиларнинг сони бўйича ўрантилади. Кичик габаритли экспонатлар учун бир келувчига 6-8 м² майдон ҳисобидан 36-50 м² майдонли заллар кўзда тутилади, ўртача габаритли экспонатлар учун эса камида 60 м² майдон талаб этилади. Бош ёки “йўналтирувчи” экспонатлар қошидаги бўш майдон 6-15 м² бўлиши керак. Заллардаги ўтиш йўлаклари, қоида бўйича, камида 2.4 м кенгликда бўлиши шарт.

Кичик габаритли экспозициялар заллари баландлиги 3-3.6 м, катта габаритли суратлар галереяси заллари баландлиги 4.5 м ёки кўпроқ қабул қилинади.

3.101. Фонд сақлаш хоналари ўз ичига экспонатларни қабул қилиш, ишлов бериш ва сақлаш, илмий ходимлар ва келувчилар учун хоналарни олади. Фонд сақлаш хоналари экспонатларни сақлаш технологиясини ҳисобга олган ҳолда лойиҳаланади ва алоҳида секция ва ҳар хил сақлаш режимли хоналарга бўлинади.

Экспонатларни қабул қилиш хонаси вақтинчалик ва доимий сақлаш жойлари билан, изолятор ва кимёвий ишлов бериш дезокамералари билан, реставрация тажрибахоналари билан қулай боғланган бўлиши керак.

3.102. Даҳлизлар, устки кийим сақлаш жойлари, фойе, буфетлар, маълумот ва маданий-оқартув йўналишига мўлжалланган хоналар, хожатхоналар томошагоҳлар мажмуасининг ҳисобий нормаларини назарда тутган ҳолда, бир вақтда максимал келувчиларнинг 25-50% ига ҳисобланади.

3.103. Ходимлар учун маъмурият ва хизмат кўрсатиш-маиший хоналар маъмурий биноларнинг ҳисобий нормалари бўйича қабул қилинади.

Реставрация устахоналари ва лабораториялари технологик талаблар бўйича лойиҳаланади ва реставратор иш жойларини, тадқиқот ўтказиш ва экспонатларни вақтинчалик сақлаш жойларини ўз ичига олади.

Клублар, клуб-тўғарак ва студия хоналари, бўш вақтни ўтказиш марказлари

3.104. Клублар, маданият (бўш вақтни ўтказиш) уйлари ва марказлари клуб-тўғарак ва бўш вақтни ўтказиш хонларида машғулотлар учун келувчилар ўринлари сони бўйича, томоша залларида ўриндиклар сони бўйича ҳисобланади. Қишлоқ посёлкалари ва шаҳарларнинг клуб муассасаларида клуб-тўғарак ва студия машғулотлари, дам олиш ва ўйин-кулги хоналарининг бир вақтда сиғдираолишлик миқдори 30-50 дан 300-500 ўрингача қабул қилинади; томоша залларининг сиғдираолишлик миқдори 100-800 ўрингача.

Маданият ва бўш вақт ўтказиш марказлари клуб-студия хоналари қатори ўз ичига ҳар хил йўналишга мўлжалланган томоша залларини олади: нутқ сўзлаш, конференц-заллар, кинозаллар ва театр учун (кичик ва катта), ҳамда кўргазма ва музей мажмуалари, клуб-студия хоналарини.

3.105. Дам олиш ва ўйин-кулгилар учун хоналар, клуб-тўғарак ва студия машғулотлари учун хоналар, ахборот йўналишига мўлжалланган хоналар бир нафар шуғулланувчига ҳисоблаш майдони бўйича қабул қилинади, жумладан:

- 1 кишига стол — 3 м², компютери билан- 4-6 м²;

- 1 кишига, ҳайкалтарош, мусиқа ва хореография синфида, аэробика билан шуғулланувчига - 5-6 м², машғулотларнинг айрим кўринишлари учун - 7-8 м²;

Машғулотлар учун студиялар 9-12 м², педагог билан машғулотлар учун 12-15 м², иккита роялда машғулотлар учун камида - 18 м².

10-15 кишига меҳмон ва тўғарак хоналари камида 30 м², оркестр, ракс, хореография машғулотлари хоналари 50-60 м² ва кўп бўлиши шарт.

Хореография, аэробика, шейпинг, ракс заллари баландлиги камида 4.2 м, акробатика и цирк машғулотлари залларининг баландлиги – 6-8 м бўлиши шарт. Заллар қошида душхонаси билан ечиниш хоналари бўлиш керак.

Рассомлик, ганч, ҳайкалтарошлик, керамикани куйдириб ишлаш хоналари тегишли технологик жиҳозланган бўлиши зарур

3.106. Клуб мажмуаларининг даҳлиз гуруҳидаги хоналарининг таркиби ва майдонлари бир нафар келувчи ва залдаги бир ўриндикларга ҳисобланиб, тавсиявий 10-жадвал кўрсаткичлари ҳисобга олинган ҳолда қабул қилинади.

Маъмурият ва хизмат кўрсатиш хоналари штат кундалиги бўйича бир ходимга 6 м² майдон ҳисобидан назарда тутилади.

3.107. Клубларнинг томоша заллари 3.109 бандини ҳисобга олган ҳолда лойиҳаланиши керак. Зал, эстрада ёки сахна габаритлари лойиҳа топшириғида берилиши лозим.

100 ўринли заллардаги эстрада камида 27 м² майдонли, 150-200 ўринлилардаги залларда камида 36 м² майдон бўлиши шарт. Эстрада қошида президиум ва артистлар хоналари кўзда тутилади (15 м² дан).

Фойе ва ракс залларидаги, кичик аудитория-залларда эстрада майдони камида 12 м² (4x3 м) бўлиши керак.

3.108. Клуб, концерт ва театр залларининг томошабинлар учун хоналари томошагоҳ муассасаларнинг талабларини ҳисобга олган ҳолда лойиҳаланиши зарур.

Томошагоҳ муассасалар – кинотеатрлар, театрлар, концерт заллари, цирклар

3.109. Театрлар, кинотеатрлар, клублар, концерт-филармонияларнинг томоша заллари 20-жадвал кўрсаткичларини ҳисобга олган ҳолда лойиҳаланади.

Балконли, ложали, поғонали залларнинг майдони ажратиб турувчи конструкциялар чегарасида аниқланади, жумладан: кинотеатрлар учун - эстрадани қўшган ҳолда, театрлар, концерт заллари, универсал заллар учун – эстраданинг ёки авансаҳнанинг олди чегарасигача (ёки оркестр чуқурлиги тўсиғигача).

Томоша залларининг ўлчамлари саҳнадан яхши кўриниш ва эшитиш технологик талабларни ҳисобга олган ҳолда аниқланади. Томоша залининг узунлиги драматик ва мусиқа-драматик театрларда саҳнанинг қизил чизиғидан охиригача қаторгача бўлган узунлик узоқлашуви - 25-27м, опера-балет театрларида 30-35 м қабул қилинади.

20-жадвал

Залларнинг номланиши	Залдаги бир ўрин ҳажми, м ³	Залдаги бир ўрин майдони, м ²
1	2	3
Аудиториялар, конференц-заллар	4-5	1,0-1,5 дан 1,8-2,0*гача
Кинотеатрлар	4-6	0,7-1,0
Универсал ва клуб заллари, концерт заллари	4-6	0,7(0,65)* - 0,8
Драматик театрлар	4-5	0,7
Мусиқа-драматик театрлар; мусиқа комедия	5-7	0,7
Опера ва балет театрлари	6-8	0,7
* Сифдираолишлик миқдори ва столлар билан жиҳозланишига боғланган ҳолда. Қавс ичида йўл қўйиладиган параметрлар. Эслатма: Кўрсатилган катталиклардан залнинг солиштирма ҳажми кўрсаткичлари оғиши 20% га камайиш томонига - вентиляция, кондициялаштириш ҳисобларига мумкин бўлади.		

3.110. Киноэкранли томоша залларининг параметрларига талаблар тавсиявий 11-иловада келтирилган. Томошабиннинг кўриш нури йўналиши олди томонида ўтирган томошабиннинг кўзидан кўтарилиш баландлиги камида 0.06 м бўлиши керак.

Томоша залида пол нишаби (ўтиш йўлаги пандуслари) кўпи билан 1:7 қилиб қабул қилиш зарур; йўлакни поғонали қилинса поғона баландлиги кўпи билан 0.2 м бўлиши шарт.

3.111. Силжимас суянчиқли креслолар ўрнатилган томоша залларида ўтиш йўлаги кенглиги камида 0.8 м бўлиши шарт; кенгликни 0.65 м гача камайтириш 300 ўрингача бўлган кичик залларда, ҳамда ложада, балконларда, ёзги киноконцерт залларида йўл қўйилади.

Креслолар оралиқ кенглиги (суянчиқ тепа ўқлари оралиғи) камида 0.52 м, стул ва ўриндиқ кенглиги – камида 0.45 м бўлиши шарт.

3.112. Томоша залида тепа сатҳ ёки балконлар лойиҳаланишида қаторлар сони учтадан ошмаса, томошабинлар ўрни полидан шипнинг туртиб тушган конструкцияларигача баландлик камида 2.1 м, қаторлар сони учтадан кўп бўлса – камида 3.0 м қилиб белгиланиши зарур.

3.113. Кинотеатрларнинг томоша заллари параметрлари, кинопроектор типлари ва сони, кинопроекцион хоналари таркиби ва майдонлари технологик талаблар бўйича тавсиявий 11-иловани ҳисобга олган ҳолда аниқланади.

Кинопроекцион гуруҳлари таркибида кўзда тутилади: проекцион хонаси перемотка хоначаси билан, киномеханик комнатаси устахонаси билан, радиоузел, хожатхона; кўрсатилган хоналарнинг умумий майдони бўлиши керак: 35 мм ли фильмлар учун - 40-60 м², 70 мм ли учун - 100 м².

3.114. Театр залларида анъанавий калосникали сахналар қатори (сахна кармонлари билан, сахна коробкалари билан, ишчи галереялар ва калосникалар билан) ҳар хил типли эстрада ва сахналар (марказлашган, аренали, панорамали, айланасимон ва бошқа) қабул қилинишлари мумкин. Саҳна типлари, унинг параметрлари, сахна ва калосникалар “кармонлари”нинг габаритлари технологик талаблар бўйича аниқланади.

Ўрни 300 гача кичик залларда сахналар кенглиги 12-18 м, бўйлама чуқурлиги 8-12 м, баландлиги 10-13 м қилиб қабул қилинади. Ўрни 400 ва ундан кўп залларда сахналар кенглиги камида 20 м, бўйлама чуқурлиги 12-18 м, баландлиги 18-20 м (тарҳда 6x12 м ли кармонлари ва баландлиги камида 1.9 м ли, тарҳда ўлчамлари сахна ўлчамларига тенг трюмлари билан).

Саҳна ва авансахна планшети, арьерсахналар ва кармонларнинг поли бир сатҳли қилиб назарда тутилиши зарур.

Авансахна қурилиш портали кенглиги чегараларида кўзда тутилади, авансахнадан иккитадан кам бўлмаган томоша залига чиқиш йўлаги назарда тутилади.

Саҳнанинг қизил чизиғи сахна поли текислиги билан сахна томонидан қурилиш портали текисликларининг кесишган чизиғидир.

Саҳнанинг (авансахнанинг, эстраданинг) планшети сатҳи баландлиги биринчи қатор поли сатҳидан кўпи билан 1.1 м, 300 ўрингача бўлган кичик сиғдираолишлик миқдорли залларда – 0.8 м бўлиши шарт.

Эслатма: 1. Технологик асослар бўйича қия сахна планшетлари қабул қилиниши мумкин.

2. Намойишларда ёритиш ишларини бошқариш технологиясига мўлжалланган хоналар ва бошқалар лойиҳа топшириғида берилади.

3.115. Киноконцерт залларида, жумладан клублардаги эстрада, қурилиш портали, авансахна ўлчамлари залнинг мўлжалланган йўналиши бўйича технологик талаблар билан, 3.114 бандни ҳисобга олган ҳолда, аниқланади.

3.116. Томошабинлар комплекси хоналари томошабинларнинг ўрни сони бўйича тавсиявий 10-илованинг кўрсаткичларига мос ҳисобланади.

Кўп залли томошагоҳлар мажмуалари учун хоналарнинг ҳисоби технологик асослар бўйича, заллардан фойдаланиш режими ҳисобга олинган ҳолда, улардан автоном фойдаланиш билан бирга амалга оширилади.

Томошагоҳлар мажмуаси таркибида ахборот ва бўш вақтни ўтказишга мўлжалланган хоналар, кўрғазмалар заллари, артистлар хоналари ва бошқалар жойлаштирилиши мумкин.

3.117. Оркестр чуқурлиги параметрлари технологик талаблар бўйича берилган оркестр таркибини ҳисобга олган ҳолда ўрнатилади (бир оркестрантга камида 1,2 м² майдон таъминланиши ҳисобидан). Оркестр чуқурининг кенглиги камида 2.5 м, чуқурлик ўлчами камида 1.9 м бўлиши шарт.

Оркестр чуқурлигининг тўсиғи баръери баландлиги – 0.9 м. Баръердан биринчи қатор жойигача масофа - камида 0.9 м.

3.118. Артистларнинг сахнага чиқиш олдидан кутиб туриш хонаси сахнага ёндош жойлаштирилиши ва бир нафар артистга 1.8-2.0 м² майдон тўғри келиши ҳисобга олинishi шарт.

3.119. Артистлар учун грим хоналари қуйидаги майдон кўрсаткичларини ҳисобга олиб кўзда тутилади: хоналарда бир нафарга - 9 м² (балет, цирк артистлари учун 11), икки нафарга - 6 м² дан (балет артистлари учун 7.5 дан), уч нафарга- 4.5-5.0; 4 нафарга – 3.5-4.5; 6 нафарга – 3-3.5; 6 нафардан кўп бўлса - 3 м²/нафар.

Душхонаси билан хожатхоналар солистлар грим хоналари қошида кўзда тутилади, артистлар хоналари қошида хожатхоналар қуйидаги ҳисоб-китоблар бўйича назарда тутилади: 1 унитаз ва 1 душ 3-4 нафар артистга, юз-қўл ювиш жиҳози ҳар бир грим ва хожатхона қошида бўлиши шарт.

3.120. Студия ва репетиция заллари, уларнинг габарити, улар қошидаги қўшимча хоналарнинг таркиби ва майдонлари технологик талаблар бўйича кўзда тутилади. Драматик театрларда икки-учта репетиция заллари, мусиқа-драматик ва опера-балет театрларида учтадан кам бўлмаган репетиция заллари кўзда тутилади. Балет репетицияси ўтказиладиган хоналар баландлиги камида 4.2 м бўлиши шарт.

3.121. Маъмурият ва бадиий раҳбарият, техник таъминлаш хоналари 5-6 м²/киши ҳисобидан, алоҳида кабинетлар 9÷12÷18 м² майдонли қилиб кўзда тутилади.

3.122. Технологик ва муҳандислик таъминоти хоналарининг таркиби ва майдонлари, жумладан овоз ва алоқа хоналари техник-муҳандислиги талаблари бўйича қабул қилинади.

3.123. Ишлаб чиқариш хоналарининг таркиби – устахоналарнинг, уларнинг габаритлари ва майдонлари технологик асослар бўйича аниқланади. Устахоналарнинг баландлиги (ёғочсозлик, чилангар, матоларга чизгилар бериш, жиҳозларга қаровчи хоналари) камида 3.6 м бўлиши шарт; дастгоҳли декорацияни монтаж қилиш учун хона баландлиги сахна кармони баландлигидан кам бўлмаслиги керак. Кичик устахоналар, қоида бўйича, камида 15 м² майдонли бўлиши шарт.

3.124. Жорий репертуарнинг декорацияси омборлари сахна яқинига жойлаштирилиши керак; омборхоналарнинг баландлиги ва майдонлари технологик талаблар бўйича қабул қилинади.

3.125. Трюмларда (баландлиги 2.4 м) йиғма декорация, ёнғинга қарши дарпарда, сахна шити хоналарини жойлаштириш мумкин.

3.126. Цирк манежи (аренаси) диаметри 13 м бўлиши керак ва барьер кўринишидаги тўсиғи баландлиги ва кенглиги 0.5 м бўлиши шарт. Манежга чиқиш ўқлари бўйича тўрттадан кам бўлмаслиги зарур: асосийси артистларники ва ёрдамчилари.

Асосий чиқиш жойи қошида артистларнинг ва ҳайвонларнинг чиқишни кутиб турувчи жойи ёки хонаси кўзда тутилиши шарт (майдони технологик талаблардан олинади).

Эстрада асосий чиқиш жойи тепасига жойлаштирилади. Эстрада қошида оркестр хонаси кўзда тутилади.

Циркнинг манежи (аренаси) тепа купол ости фазоси баландлиги технологик талаблар бўйича қабул қилинади.

3.127. Циркларда ҳайвонларнинг арена қошидаги хоналари арена поли сатҳида аренага чиқиш жойига яқин жойлаштирилиши шарт; хоналар табиий нур тушиб турадиган ва ташқарига алоҳида чиқиш жойи бор ҳолда жойлаштирилиши зарур.

Устахоналар, омборхоналар, маъмурий-хўжалик, ўқув-тренировка хоналари, ҳайвонларни сақлаш хоналари технологик талаблар бўйича лойиҳа топшириғида берилади.

Савдо корхоналари

3.128. Чакана савдо дўконлари савдо залининг майдони бўйича (м²), буюртма қилиш дўконлари – кунига буюртмалар сони бўйича ҳисобланади. Дўконлар мўлжалланиши бўйича фарқланади: озиқ-овқат ва ноозиқ-овқат маҳсулотлари савдоси, махсус (мол гуруҳлари бўйича), озиқа маҳсулотлари кенг ассортименти бўлган универсал ва ноозиқ-овқат маҳсулотларнинг универсал ассортименти савдоси.

Савдо залида озиқа маҳсулотларини ва ноозиқ-овқат маҳсулотларини жойлаштириш амалдаги санитар нормаларга мос назарда тутилиши керак.

3.129. Дўконларнинг савдо заллари озиқ-овқатлар ва маҳсулотлар қўйилган жойга эркин бора олинадиган қилиб лойиҳаланади.

Дўконнинг савдо зали, қоида бўйича, камида 30 м² майдонли бўлиши керак. Кичик дўконларнинг блоки савдо марказлари қошида лойиҳаланса унинг савдо зали 15-25 м² майдонли бўлиши мумкин, савдо киоски харидорлар кирмайдиган ҳолларда 4-6 м² майдонли бўлиши мумкин.

Майдони 250 м² гача савдо залларининг баландлиги, сокол ёки ертўла қаватларида жойлаштирилса, тепа туртиб чиққан конструкциясигача 2.5 м бўлиши мумкин. Майдони 650 м² савдо заллари баландлиги камида 3.6 м, 1000 м² лисида – камида 4.2 м бўлиши шарт.

Эслатма: Прилавкали дўконларда прилавка орти бўйлама чуқурлиги, қоида бўйича, камида 2.4 м бўлиши шарт (девор олди жиҳози ўрни билан).

3.130. Дўконлар таркибида савдо зали қатори кўзда тутилади (қуввати ва мўлжалланишларига боғлиқ ҳолда):

- хизмат бюроси, бюртма қабули ва улашиш бўлимлари, янги истеъмол молларининг намоиш зали ёки худуди;

- кафетерий-барлар ёки кафе, сақлаш камералари, хожатхоналар, болаларга хоналар ва бошқалар;

- истеъмол молларини сотувга тайёрлаш ва сақлаш хоналари (қабул қилиш ва юк тушириш хоналари, омборчалар, совитгич камералар, кесиш, комплектлаш ва бошқа хоналар);

- қадоқлаш ашёлари ва контейнерларни сақлаш хоналари, инвентархона, кирхона, жиҳозларнинг таъмирлаш устахоналари, реклама-декорация устахоналари, шиша идишлар қабули пунктлари, ювиш хоналари, чиқиндилар камералари;

- маъмурий ва маиший хоналар (идора, ёнғин-қўриқчи ҳимоя хонаси, маиший кийим-кечак алмаштириш хоналари, душхоналар, хожатхоналар).

Хоналарнинг таркиби ва майдонлари технологик талаблар бўйича лойиҳа топшириғида берилади.

3.131. Омборчаларга кириш жойлари юк тушириш хоналари томонидан (юк қабули) назарда тутилиши зарур.

Савдо зали майдони 100 м² гача бўлган дўконларда омборчаларга юк олиб кириш савдо зали орқали бўлишига рухсат этилади.

Юк қабули-тушириш хоналари битта машина ўринга 16 м² майдон ҳисобидан кўзда тутилади. Механик воситалардан фойдаланиладиган ички йўлак кенглиги камида 1.8 м бўлиши шарт; кичик савдо объектларида 1.5 м бўлишига рухсат этилади.

3.132. Совитиш камералари маҳсулотлар тури бўйича алоҳида-алоҳида кўзда тутилади; камера майдони камида 6 м² (кенглиги камида 2.6 м) бўлиши керак. Совитиш камерасининг баландлиги камида 2.4 м бўлиши шарт.

3.133. Савдо йўналишида бўлмаган биноларнинг савдога мўлжалланган хоналари иккинчи қаватдан юқори бўлмаган сатҳларда жойлаштирилиши керак. Савдо зали майдони 100 м² бўлса, уларга кириш савдо йўналишида бўлмаган бинолар хоналарига кириш даҳлизлари орқали амалга оширилиши мумкин.

3.134. Келувчилар учун савдо-кўргазма салонлари, буюртма қабули ва тарқатиш заллари омборхона ва буюртмаларни комплектлаб ишлаб чиқариш хоналаридан алоҳида жойлаштирилиши мумкин.

Буюртмаларни қадоқлаш ва комплектлаш хоналари, маҳсулот ва истеъмол моллари сақлаш хоналари, маиший-хизмат хоналари технологик талаблар бўйича буюртмаларнинг тайёрлов ҳажмига мос назарда тугилади. Буюртмаларни комплектлаш цехларининг габаритлари қўлланиладиган жиҳозлар ўлчамларини ҳисобга олган ҳолда қабул қилинади.

3.135. Бозорлар таркибида назарда тугилиши керак:

- йил бўйи савдо қилинадиган савдо заллари ва устқопламаси бор сабзавотлар савдоси майдонлари (1 та савдо жойига, жиҳоз ва ўтиш йўлакларини ҳисобга олган ҳолда, 6-8 м² савдо майдони тўғри келиши зарурлиги ҳисобидан);
- харидорларга хизмат кўрсатиш хоналар (хизмат бюроси, кафетерий, бар, бошқалар);
- сақлаш хоналари: омборчалар (жумладан бокслар), совутгич камералари, совитгич жиҳози ва гўшт чопиш хоналари);
- ветеренар-санитария экспертизаси лабораториялари – гўшт ва сут-мой маҳсулотлари учун алоҳида-алоҳида (кўздан кечириш, лаборатория, изолятор, қайнатиш, совитиш ва бошқалар);
- ёрдамчи хоналар (торози хоналари, касса аппарати, инвентар, махсус кийим-бош, ювиш, таъмир устахонаси хоналари);
- ходимлар учун маъмурий-хизмат ва маиший хоналар (идора, ёнғин-қўриқлаш химояси, маиший кийим-кечак алмаштириш хоналари билан, хожатхоналар, душхоналар);
- тара ва контейнерларнинг сақлаш жойлари, чиқинди ёқгич, бозор ичи транспорти ва тозалаш мошиналари, жамоат хожатхоналари.

Хизмат кўрсатиш элементлари таркиби, хоналарнинг таркиби ва майдонлари технологик асослар бўйича лойиҳа топшириғида берилади (маҳсулотларнинг сотилиш ҳажми, сақлаш ҳажми ва бошқаларни ҳисобга олган ҳолда).

Лойиҳа топшириғида бозор мажмуаси таркибига ҳар хил қўшимча объектлар киритилади: дўконлар, жамоат овқатланиши корхоналари ва маиший хизмат, меҳмонхоналар (четдан келганлар уйлари), бошқалар.

Савдо жойлари 150-250 та бўлган ўрта қувватлик ёпиқ бозорлар таркиби тавсиявий 13-иловада келтирилган.

3.136. Бозорларнинг савдо заллари ва сабзавотлар савдоси тепа қопламали майдонларининг габаритлари технологик талаблар бўйича савдо жойларини рационал жойлаштиришни, шамоллатиш ва ёритишни, ўтиш йўлакларини ва тележка ёки автотранспорт йўлларини ҳисобга олган ҳолда ўрнатилади.

Бозор заллари маҳсулотлар юк тушириш ва сақлаш жойлари билан қулай боғланган бўлиши керак. Ҳар хил к/х истеъмол моллари савдоси майдонларининг нисбати маҳаллий шароитлардан келиб чиққан ҳолда қабул қилинади.

Ўтиш йўлакларининг кенглиги эвакуация талабларига ва маҳсулотларни савдо жойларига олиб ўтиш талабларига жавоб бериши шарт. Бозорнинг марказий ўтиш йўлаги кенглиги камида 2.8 м, иккинчи даражали пештахта йўлаклари оралиғи кенглиги камида 1.8 м бўлиши керак; пештахта билан орқа девор оралиғи камида 1.5 м бўлиши шарт.

Ерости ҳосили билан савдо қилинадиган зал (ёки бўлим) асосий залдан алоҳида ва юк тушириш жойига тўғридан тўғри бириктирилган бўлиши зарур.

3.137. Юк тушириш жойи бир машина ўрнига 16 м² майдон зарурлиги ҳисобидан назарда тугилади. Юк тушириш жойи билан омборчаларни ва совитгич камераларни боғловчи йўлак кенглиги камида 1.8 м бўлиши керак.

3.138. Мавсумий сабзавот савдоси ташкил этиш учун қаттиқ пол қопламали ва усти ёпиқ савдо қилиш майдонлари кўзда тутилади. Савдо жойи яқинида сабзавотларни ювиш жойи, қўл ювиш жиҳози ва ичимлик сув фаворачаси кўзда тутилган бўлиши керак. Савдо майдонидаги ўтиш йўлаклари 3.136 бандни ҳисобга олган ҳолда назарда тутилади.

Хожатхоналар, қоида бўйича, алоҳида жойлашган блокларда назарда тутилади.

Жамоат овқатланиши корхоналари

3.139. Жамоат овқатланиши корхоналари ихтисослашуви бўйича фарқланади – ошхоналар, ресторанлар, кафелар, газакхоналар, кафетерийлар, барлар ва бошқалар; сиғдираолишлик миқдори савдо (овқатланиш) залларидаги ўриндиқлар сони бўйича аниқланади; мавсумий сиғдираолишлик миқдорини ошириш ёпиқ террасалар (айвонлар), ободонлаштирилган очиқ майдонлар (тепа қопламали, тентли ва бошқалар) ҳисобига кўзда тутилади.

3.140. Савдо ёки овқатланиш залининг майдони (овқат улашиш жойидан ташқари) залда бир ўриндиққа қуйидаги кўрсаткичларни ҳисобга олган ҳолда ҳисобланади, м²:

- ресторанларда 1,8, эстрада ва рақс майдончаси кўзда тутилса - 2,0;
- ошхоналарда ва умум типли кафеларда, корхоналарнинг ва олий ўқув юртларининг ошхонасида - 1,6-1,8;
- тезкор хизмат кўрсатувчи корхоналарда, барларда - 1,2-1,3(1,4);
- ўрта-маҳсул ўқув муассасаларидаги ошхоналарда - 1,3;
- мактаблар (интернат-мактаблар) ошхоналарида - 0,7-0,8;
- болалар соғломлантириш оромгоҳларидаги ошхоналарда - 1,0; санатория оромгоҳларида - 1,4;
- санатория пансионат ошхоналарида - 1,6-1,8;
- туристлар ва дам олиш базалари ошхоналарида - 1,4;
- даволаш ва стационарли ижтимоий муассасалар қошидаги ошхоналарда - 1,8, ногиронлар кресло-аравачаларида қатнайдиған залларда - 2,2-2,5.

Эслатма: Махсуслаштирилган залларда ностандарт жиҳозлар қўлланилса, рақс майдони жойлаштирилишида майдон ва баландлик конкрет шарт-шароитлар бўйича ўрнатилади.

3.141. Овқатланиш корхоналарининг заллари баландлиги ҳар бир сиғдираолишлик миқдори бирлигига 4-5 м³ ҳаво ҳажми мухити таъминланишини ҳисобга олган ҳолда қабул қилиниши шарт.

Ўриндиғи 50 тагача бўлган кичик заллар баландлиги 2.8 м қабул қилиниши мумкин, заллар цокол қаватида жойлаштирилса -2.5 м шипдан пастка туртиб чиқиб турувчи жойгача.

3.142. Жамоат овқатланиши корхоналари таркибида қуйидаги хоналар гуруҳи назарда тутилади:

- мижозлар учун – даҳлизлар ва аванзаллар, савдо заллари, буюртмалар бўлимлари, пишириқлар савдоси бўлимлари, кийим-кечак алмаштириш хоналари ва хожатхоналар;
- ишлаб-чиқариш хоналари – маҳсулотларни қайта ишлаш цехлари (хом-ашъёга ишлашда) ёки охириги тайёрлов цехлари (полуфабрикатга ишлашда), ювиш хоналари, овқат улашиш жойлари ва бошқалар;
- омборхона-юк тушириш хоналари, омборчалар, советгич камералари, тара ва инвентарлар камералари, чиқиндилар камераси ва бошқалар;
- маъмурий-маиший хоналар – идоравий ва ходимлар учун маиший, жумладан

кийим-кечак алмаштириш хоналари, хожатхоналар гигиена кабинаси билан, душхоналар, кирхоналар ва бошқалар.

Хоналарнинг майдонлари технологик талаблар бўйича тавсиявий 14-илова кўрсаткичлари ҳисобга олинган ҳолда ўрнатилади.

3.143. Мижозлар учун хоналар бошқа ишлаб чиқаришга мўлжалланган хоналарнинг гуруҳидан ҳар томонлама изоляцияланган бўлиши керак. Устки кийим ечиш жойи, хожатхонаси бор даҳлиз ва аванзал залнинг сиғдираолишлик миқдорини ҳисобга олган ҳолда назарда тутилади, бу ҳолда даҳлиз (устки кийим ечиш жойисиз), ҳамда аванзал камида 12 м² майдонли бўлиши шарт (хар бир хона).

Пишириқлар сотиш дўконларига (ёки бўлимлари), ҳамда ичимлик ва музқаймоқ барларига алоҳида кириш жойи бўлиши шарт.

3.144. Овқат пишириш цехлари хоналарининг баландлиги, қоида бўйича, уларга ёндош савдо заллари хоналарининг баландлигидан кам бўлмаслиги керак.

Даҳлизлар, кийим-кечак алмаштириш хоналари, хожатхоналар, овқат пиширилмайдиган махсулотларни қайта ишлаш цехи, ювиш хонаси, омборхоналар, маъмурий-маиший хоналар, ёрдамчи хоналар баландлигини 2.5 м қилиб белгилаш мумкин.

3.145. Ўрни 100 ва ундан ортиқ овқатланиш корхоналари биноларида юк жойлаш хонасига кириш жойи ходимлар учун кириш жойидан алоҳида бўлиши шарт.

3.146. Овқатланиш блокларида ички йўлаклар кенглиги камида 1.5 м, механизациялашган воситалардан фойдаланилса камида 1.8 м бўлиши керак.

3.147. Совитиш камералари камида 6 м² майдонли бўлиши керак ва технологик талаблар бўйича сақланадиган махсулотларнинг тури ва ҳажмини ҳисобга олган ҳолда ҳисобланади (баландлиги камида 2.4 м).

Маиший хизмат кўрсатиш корхоналари

3.148. Маиший хизмат кўрсатиш корхоналари иш ўринлари сони (қабул қилувчиларни кўшиб) бўйича ҳисобланади ва қуйидаги хоналарни ўз ичига олади:

- мижозлар учун: даҳлиз, буюртмалар қабули ва улашиш хонаси, сартарошхона салонлари, намоиш ва кўргазмалар заллари, кийиб кўриш хоналари, суратхоналар ва бошқалар;
- ателье ва устахона ишлаб чиқариш (иш) хоналари, бошқалар;
- ёрдамчи-омборхоналар (ашъёлар, инвентарлар, тайёр буюмлар);
- маъмурий ва маиший хоналар: идора, кийим-кечак алмаштириш хоналари ва маиший хоналар, души билан хожатхоналар.

3.149. Даҳлиз ва мижозларнинг қабул қилиш хоналари майдонлари бир нафар қабул қилувчига камида 12 м², қабул қилишни ва буюртмани бажаришни бир хонада амалга оширилса - 15 м² бўлиши шарт.

Кутиб туриш жойлари бир нафар мижозга 2-3 м² майдон тўғри келиши ҳисобидан назарда тутилади. Ательеларда даҳлиз қошида кийиб кўриш кабинасини жойлаштириш кўзда тутилиши керак (1.7x2.0 м).

Сартарошхона ва гўзаллик салони залларида бир иш ўринга камида 6 м², маникюр залида - 5 м², косметика ва педикюр кабинетларида - 8-9 м² ҳисобларидан майдонлар назарда тутилади, бу ҳолда алоҳида хона майдони камида 12 м² бўлиши шарт.

Устахоналар майдони – майда таъмирлаш, тикув хоналари бир иш ўрнига камида 6 м², катта габаритли маиший техника таъмири учун - 8-9 м² бўлиши керак. Устахона майдони, қоида бўйича, камида 15 м² бўлиши зарур.

Хонадонларни таъмирига, мебел тайёрлашга, кийим тикишга, оёқ кийим тикишга, трикотаж буюмларига буюртма олиш бюрларига 25-30 м² ва ундан кўп бўлган майдонли кўрғазмалар залини кўзда тутиш тавсия этилади. Моделларни намойиш этиш учун подиуми бор кўрғазма заллари майдони камида 60 м² бўлиши шарт.

Эслатма: 1. Ишлаб чиқариш ва омборхоналар хоналари габарити ва майдонлари технологик талаблар бўйича қабул қилинади.

2. Комплекс хизмат кўрсатиш корхоналари таркиби ва майдонлари технологик талаблар ва ҳисоб-китоб орқали аниқланади.

3. Катта габаритли маиший техника таъмири устахоналари, мебель таъмири ёки тайёрланиши хоналари, транспорт воситалари таъмири ва хизмат кўрсатилиши хоналари ишлаб чиқариш биноларининг норматив талабларини ҳисобга олган ҳолда лойиҳаланиши зарур.

3.150. Маъмурий-маиший хоналарнинг таркиби, бир сменада банд иш жойлари сонини ҳисобга олган ҳолда, маъмурий муассасаларнинг ҳисобий нормаларига мос, ишлаб чиқариш цехлари учун ШНҚ 2.09.04 ни ҳисобга олган ҳолда қабул қилинади.

Ҳаммомлар ва ҳаммом-соғломлантириш мажмуалари

3.151. Ҳаммомлар ва ҳаммом-соғломлантириш мажмуалари ювиниш-душхона ва буғли, ҳамда индивидуал хоналардаги жойлар сони бўйича ҳисобланади. Ҳаммомлар ва ҳаммом-соғломлантириш мажмуалари хоналари таркиби ва майдонлари технологик асослар бўйича 21-жадвални ҳисобга олган ҳолда лойиҳа топшириғида берилади; таркибига ҳар хил типли буғли хоналар (миллий, туркча, финларники, русларники), соғломлантириш душлари ва ванналари (миниралли, игнабаргли, бошқалар), массажхона, гўзаллик салони, сарторошхона, бадан қорайтириш, чой ичиш, фитобар ва бошқа хоналарни олади.

Ўз ичига соғломлантириш душларини, ванналарни, массажхоналарни, сауналарни, бассейнларни оладиган соғломлантириш бўлимларининг хоналари технологик талаблар бўйича амалдаги лойиҳалаш нормаларини ҳисобга олган ҳолда лойиҳаланади.

Эслатма: 1. Ечиниш хонаси, ювиниш хонаси (ёки душхона), ва буғли хона ўзаро нисбатлари технологик ҳисоб-китоблар бўйича аниқланади (нотекис фойдаланишликни ҳисобга олган ҳолда).

2. Сиғдираолишлик миқдори 20 ва ундан ортиқ жой бўлган ҳаммомлар, қоида бўйича, икки бўлимли бўлиши керак (эркак ва аёллар бўлимлари); 20 тагача жойли ҳаммомлар бир бўлимли навбат билан фойдаланиладиган бўлиши мумкин (аёллар ва эркаклар учун).

- 21-жадвал

Хоналарнинг номланиши	ўлчаниши	Майдони, м ²	
		Ҳисобий бирлигига	Жами, м ² , камида
1. Кийим-кечак алмаштириш хоналари билан дахлиз	1 ўринга	0,35 (50 ўрингача 0,45)	12
2. Гигиеник хоналар:			
- ечиниш	“	0,75-0,8(1,0)	12
- ювиниш	“	2,4-2,2	15
- душхоналар (очиқ кабиналар)	“	2,2-2,5 (кабина 1,1x1,1)	15
- ваннли кабинлар (ёпиқ)	1 кабинага	4,8	
- ёпиқ ечиниш хонаси билан душ кабинлари	шундай	(кабина 2,5x1,35)	
3. Сауна-буғли хона	хона	4,0-10,0	-

Эслатма: 1. Ечиниш хоналари қошида хожатхоналар жойлаштирилиши шарт (20 ўринга битта сан жиҳоз, аммо ҳар бир ечиниш хонаси қошида биттадан кам эмас).

2. Сауна хоналари таркиби ва майдонларига талаблар 3.156 бандида келтирилган. Кўп ўринли буғли хоналарнинг (финларники, русларники, туркларники) габаритлари ва майдонлари технологик шартлар бўйича қабул қилинади.

3. Ванна ва души бор алоҳида кабиналар қошида кабина-сауналар назарда тутилиши мумкин; бунда ечиниш хонаси майдони камида 6 м^2 (дам олиш жойи билан) бўлиши шарт.

4. Қўшимча ва ёрдамчи хоналар, жумладан омборчалар, инвентар хоналари, кирхоналар, ходимлар учун хожатхона ва душхонаси билан маиший хоналар барча типдаги ҳаммомларда бўлиши шарт (таркиби технологик асослар бўйича аниқланади).

5. Тезкор кир ювиш хоналари камида 50 ўринли ҳаммомларда бир ўринга бир сменада 1.0-1.5 кг куруқ кир тўғри келиши ҳисобидан кўзда тутилиши мумкин; ечиниш хонасидан кир кийимни кир ювиш хонасига узатиб юбориш жойи назарда тутилиши мумкин. Кир ювиш хонасининг қуввати, хоналарининг таркиби лойиҳа топшириғида берилади.

3.152. Умумий буғли, ювиниш, душхона ва хожатхоналарга кириш жойлари ечиниш хоналаридан тамбур орқали назарда тутилиши шарт. Буғли хонага кириб чиққандан сўнг ечиниш хонаси майдонида дам олиш жойи ташкил этилиши мумкин (умумий майдони камида 12 м^2 , индивидуал ечиниш хонасида камида 6 м^2).

3.153. Санитар ўтказиш хоналари сифатида фойдаланиладиган, сиғдираолишлик миқдори 50 ва ундан ортиқ жойли, ҳаммомларни лойиҳалашда назарда тутилиши зарур:

- ювиниш ва душхоналарда аёллар ва эркаклар бўлимлари орасида қўшимча эшиклар;

- ювиниш хонасида махсус чайиниш душлари–ўриндиклар ораси ўтиш йўлагиди;

- ювиниш ва душхонадан санитар ўтказиш ечиниш хонасининг тоза ярмига чиқишда – қўшимча чайиниш душли қурилмалари;

- хоналарни ва жиҳозларни даврий дезинфекция қилиш учун қурилмалар;

- жойи 200 ва ундан ортиқ ҳаммомларда – стационар дезинфекция камералари;

кир кийимларни қабул қилиш ва ювилганларини улашиш хоналари, мос равишда, ечиниш хоналарига ёндош жойлаштирилиши шарт.

3.154. Намлик режимида фойдаланиладиган хоналарни бошқа режимда фойдаланиладиган хоналар уст қисмига жойлаштириш мумкин эмас. Тўсиб турувчи конструкциялар намликдан ишончли изоляция билан таъминланиши шарт. Нам ва ҳўл хоналарнинг дераза тирқишлари ост қисми пол сатҳидан камида 1.2 м баландликда бўлиши шарт.

“Ҳўл” (нам) фаолиятли хоналарнинг поллари ва пардози сувга бардошли, нам олмайдиған ва биочидамли ашъёлардан назарда тутилиши зарур.

3.155. Соғломлантириш муолажалари учун хоналар амалдаги лойиҳалаш нормаларини ҳисобга олган ҳолда назарда тутилади.

Соғломлантириш души ва ванналари хоналари 21-жадвални ҳисобга олган ҳолда ва ШНҚ 2.08.03 га асосан қабул қилинади.

Бадан қорайтириш ва массаж хоналари камида 14 м^2 , косметика кабинети камида 12 м^2 , шифокор-маслаҳатчи кабинети - $12-16 \text{ м}^2$, даволаш бадан - тарбия кабинети (тренажор хонаси) – камида 20 м^2 майдонли бўлиши керак.

Аёллар ва эркаклар залларини, маникюр ва педикюр кабинетларини ўз ичига олувчи гўзаллик салони, сарторошхоналарнинг майдонлари нормаларни ҳисобга олган ҳолда назарда тутилади. Фитобар $1,2-1,3 \text{ м}^2$ майдон бир мижоз ўринига ҳисобланиб кўзда тутилади; фитобар қошида сув тушиш жиҳози бор ёрдамчи хона бўлиши шарт. Кафетериялар, чойхоналар амалдаги нормалар бўйича лойиҳаланади.

3.156. Сауна хоналарининг мажмуаси таркибига, қоида бўйича, қуйидаги хоналар назарда тутилади: ечиниш хонаси, дам олиш хонаси, душхона, хожатхона,

буғли-сауна, бассейнли хона (хоналарнинг майдони – технологик асослар бўйича). Битта хонада дам олиш худудини ва микробассейнни жойлаштиришга йўл қўйилади. Буғли-сауна қурилмасига бўлган талаблар 2.77 бандида.

Буғли-саунада поғоналар ёғочдан, деворлар ёғоч ашъесидан (қайин, жўка, тоғтерак, тилоғоч) бўлиши керак.

3.157. Майдони 25-30 м² и ундан кўп бассейнларнинг ванналари баландлиги камида 3.6 м бўлган залларга жойлаштирилиши шарт; Ванналар ихтиёрий шаклда ва чуқурликда бўлиши мумкин. Бассейн ваннасининг периметри бўйича камида кенглиги 1 м ли айланиб юриш йўлакчаси кўзда тутилади. Бассейн хонасига кириш жойи буғли, ювиниш ва душхона яқинида тамбур орқали жойлаштирилади; бассейн хонасига ўтиш йўли оёқ ваннаси орқали бўлиши керак.

Ўлчами 6x10 м ва ундан ортиқ ванналар соғломлантириш машғулотлари учун бассейнларга қўйиладиган норматив талабларни ҳисобга олган ҳолда, ёрдамчи ва техник хоналарни қўшиб лойиҳаланиши шарт.

Кир ювиш ва кийимларни кимёвий тозалаш хоналари

3.158. Кир ювиш хоналари қуввати бўйича – бир сменада ювиладиган кирлар сони (кг) бўйича ҳисобланади.

Кир ювиш хоналари тақибда назарда тутилади: кир қабули, ювиш цехи, қуритиш ва дазмоллаш, тахлаш ва қадоқлаш, тоза кийимларни сақлаш ва топшириш, омборчалар хоналари, (жумладан ювиш воситаларини сақлаш), ходимлар учун маъмурий-маиший хоналар (жумладан хожатхона душхонаси билан), таъмирлаш-механик пункти. Мижозлар учун хона камида 12 м² бўлиши шарт. Ташқи кириш жойлари кир топшириш ва тоза кийимларни қайтариб олиш учун алоҳида бўлиши керак, бунда тоза ва кир кийимлар потоки кесишмаслиги зарур.

Хоналарнинг тахминий умумий майдонлари қуйидаги ҳисоб-китоб бўйича қабул қилинади: бир сменада 125 кг гача кир ишлаб чиқариш унумдорлиги бўлганда - 0,8 м²/кг , 250 кг гача - 0,5 м²/кг ишлов бериладиган кирларга.

Бир сменада 125-250 кг кир ишлаб чиқариш унумдорлиги бўлганда ювиш цехи баландлиги камида 3.6 м , сменада 500 кг кирга – камида 4.2 м бўлиши шарт.

Лойиҳалашда жиҳозларни жойлаштиришга технологик талаблар, ҳамда ишлаб чиқариш биноларига қўйиладиган қурилиш нормалари ҳисобга олинади.

3.159. Кимёвий тозалаш корхоналари ва пунктлари қабулхоналари сменада ишлов бериладиган кийимлар ҳажми бўйича кг га ҳисобланади. Қабул қилиш пунктлари таркибида: қабул қилиш ва кийимлар қайтарилиши худудлари билан даҳлиз, ходимлар учун маъмурий-маиший хоналар (жумладан хожатхона души билан), кийим сақлаш хоналари, инвентар хоналари бўлади. Мижозлар учун хона майдони камида 12 м² бўлиши керак.

Кийимларни кимёвий тозалаш корхоналарининг ишлаб чиқариш хоналари технологик талаблар бўйича назарда тутилади; тахминий умумий майдон ҳисоб-китоб бўйича қабул қилинади: қуввати сменада 50 дан 150 кг гача кийимлар 1.4 м² бир кг га, 150 кг дан кўп бўлса - 1,0 м² бир кг га, омборчаларнинг майдонлари 1 кг га 0.1 м² майдон ҳисобидан назарда тутилади.

Илова: Корхона классификацияси Ф 5.1 ва Ф 5.3 бўлганда ишлаб чиқариш корхоналари учун амалдаги нормаларга мос (портлаш-ёнғин хавфи категориясини ҳисобга олган ҳолда).

Меҳмонхона корхоналари

3.160. Меҳмонхона бинолари, мотеллар, кемпинглар вақтинчалик яшаш учун жойлар сони бўйича ҳисобланади.

Комфорт яшаш ва комфорт хизмат кўрсатилиши бўйича разрядланишни ҳисобга олган ҳолда меҳмонхона корхоналарининг асосий типлари (хизмат кўрсатиш ва жиҳозланиш таркиби бўйича) 22-жадвалда келтирилган.

Яшаш шароитини разрядланиши бўйича номерлар типи 23-жадвалда берилган. Бунда бир бинода яшаш шароитининг комфорт даражаси ҳар хил бўлган номерлар қабул қилиниши мумкин.

Меҳмонхона корхоналарининг сиғдираолишлик миқдори ва разрядланиши, жумладан ҳар хил комфортлилик даражаси нисбатлари, маданий-маиший хизмат элементлари таркиби, технологик таъминланиши лойиҳа топшириғида берилади; бунда меҳмонхоналарни ҳалқаро классификациялаш бўйича тахминий кўрсаткич ва тавсифларидан фойдаланиш мумкин – “юлдуз” лар сони бўйича (тавсиявий 16-иловага қаранг).

Олий разрядли меҳмонхоналарни асосий кўрсаткичлари ва тавсифлари бўйича 5-4 “юлдузли” га, I разрядли меҳмонхоналарни 4-3 “юлдузли” га, II разрядли меҳмонхоналарни 3-2 “юлдузли” га яқинлаштириб лойиҳалаш тавсия этилади.

Сиғдираолишлик миқдори 200 ва ундан кўп ўринли меҳмонхоналар, коида бўйича, олий разрядли, яшаш comfortи юқори даражада бўлиши шарт – хизмат кўрсатиш элементлари таркиби оширилган ҳолда; 100 ўринга - I разряддан қуйи бўлмаган, 50 ўринга - II разряддан кам бўлмаган ҳолда.

III разрядли корхоналарда яшаш comfortи 23-жадвалга мос ҳолда таъминланади, хизмат кўрсатиш таркиби маҳаллий шароитлардан келиб чиққан ҳолда ўрнатилади, IV разрядли корхоналарда умумий хожатхона ва душхоналар бино қаватларида ёки алоҳида турувчи санитар блокларда жойлаштирилиши мумкин, минимум хизмат кўрсатиш турлари таркиби кўзда тутилишига йўл қўйилади, жумладан ошхона блокларида мижозларнинг ўзлари таом тайёрлашлари мумкин.

22-жадвал

Корхона типлари	Разрядлари
Умумий типли, курортдаги, туристик меҳмонхоналар	Олий (люкс), I, II, III
Автотуристлар меҳмонхона корхоналари - мотеллар	I, II, III, IV
Кемпинглар (кўпроқ автотуристлар учун мавсумий “лагер-машина қўноқлари”)	III, IV

Эслатма: Разрядланиш яшаш comfortини ва маданий-маиший хизмат элементларининг таркибини акс эттиради. Меҳмонхоналарда, мотелларда ва кемпингларда яшаш учун ҳар хил разрядли, ҳар хил яшаш comfortи даражаси номерлар кўзда тутилиши мумкин.

23-жадвал

Разряд	Номердаги жойлар сони	Номердаги комнаталар сони	Номернинг яшаш майдони, м ² *	Санитар-техник жиҳозлари
Олий (люкс)	1	1	16-18	Ванна, юз-қўл ювиш, унитаз, бидэ, сочик қуришти
	2	1	18-20	
	2	2	30-40	

	2	3	40-60	
I	1	1	14-16	Ванна (ёки душ), юз, унитаз, сочиқ қуритиш
	2	1	16-20	
	2	2	25-35	
II	1	1	9-12	Душ, юз-қўл ювиш, унитаз
	2	1	12-14	
	2	2	22	
	3	2	25	
III	1	1	9	Душ, юз-қўл ювиш, унитаз
	2	1	12-14	
	3	1	15-18	
IV	1	1	9	Душ, юз-қўл ювиш, унитаз (номерлар гуруҳига рухсат этилади)
	2	1	12-14	
	3	1	15-20	

* Яшаш комнатаси майдони жавон қўйилган жойни ҳисобга олмаган ҳолда берилган.

Эслатма: номернинг яшаш майдони, комнаталар сони, хожатхоналар жихози ва кириш жойи лойиҳа топшириғида берилади.

3.161. Даҳлиз хоналари гуруҳи таркибига киритилади: регистрация худуди, маъмурият ва порте хоналари, швецар ва юк ташувчи хоналари, юк сақлаш, хужжатлар ва қимматбаҳо нарсаларни сақлаш, хожатхона ва бошқа хоналар киради. Даҳлизларда қабул қилиш ва маълумотлар худудчалари, дам олиш ва кутиш жойлари, валюта айирбошлаш пунктлари, алоқа пунктлари, транспорт ва туристик агентлиги пунктлари, газета, журнал, китоблар, сувинирлар, парфюмерия ва бошқалар учун киосклар назарда тутилади.

Даҳлиз хоналари гуруҳларининг умумий майдони 24-жадвал кўрсаткичларидан аниқланиши мумкин.

24-жадвал

Меҳмонхона корхоналари типлари	Майдони, м ² , ўринлар сони бўйича								
	15	25	50	100	200	300	400	500	800
Меҳмонхоналар ва мотеллар	2,35	1,8	1,5	0,9-1,2	0,9-1,2	1,2-1,3	1,25	1,15-1,23	1,0-1,2
Кемпинглар	2,0	1,5-1,6	1,0	0,8-0,6	0,4-0,5	0,3	0,25	0,22	

Эслатма: хоналарнинг таркиби ва майдонлари технологик асослар бўйича лойиҳа топшириғида берилади.

3.162. Яшаш учун хоналар – яшаш номерлари “шовқин” режимли (ресторанлардан, кафедан, конгресс-залдан, томоша хоналаридан, бассейнлардан ва бошқа) хоналардан функционал алоҳидалаштирилган ҳолда жойлаштирилиши шарт.

Яшаш хонаси кенглиги камида 2.4 м, бўйлама чуқурлиги – кўпи билан 6 м бўлиши керак. Бир кишига мўлжалланган яшаш хонасининг майдони камида 9 м², тавсия этилиши 10-12 м², икки кишилик учун – камида 12 м².

Кириш олди жойи кенглиги, қоида бўйича, камида 1.2 м бўлиши шарт. Номерга кириш эшиклари кенглиги камида 0.9 м зичланиб ёпиладиган притворли бўлиши керак.

Олий комфортли номерлар бир неча қаватли жойлаштирилиши мумкин, бунда ички зинапоёлар назарда тутилади (квартира ичи типиди), дам олишга мўлжалланган фойдаланиладиган том ости қисмларига чиқиш жойи назарда тутилиши мумкин.

Ҳар хил комфортли номерлар қошида ошхона-бурчаги (электр плитали) кўзда тутилиши мумкин.

Номерлар қошида ёзги хоналар маҳаллий шароитлардан келиб чиққан ҳолда кўзда тутилади.

IV разрядли меҳмонхона корхоналари учун қаватдаги яшаш хоналари гуруҳига умумий хожатхоналар ва душхоналар кўзда тутилиши мумкин.

Эслатма: 1. Қўзғалмас жавон ўрнатилган номерлар жиҳозланиши маҳаллий шароитлар бўйича кўзда тутилади.

2. Кресло-аравадаги ногиронларни жойлаштириладиган номерлар ўлчамлари ва майдонлари, жиҳозлари ШНҚ 2.07.02 га мос бўлиши керак.

3. Кемпинг номерлари, қоида бўйича, бир-икки қаватли блок-биноларда назарда тутилиб, жойларнинг қисмида трейлерлар, палаткалар кўзда тутилади.

3.163. Яшаш блокларининг қаватларида ёрдамчи хоналар кўзда тутилади: дам олиш ва сухбатлашиш ҳоллари, буфет-кафетерий, кир жавони бўлган ходимлар комнатаси, кийимларни тозалаш ва дазмоллаш хонаси, инвентар хона, кир ювиш хонаси (таркиби технологик асослар бўйича).

Эслатма: 1. Ҳоллар, қоида бўйича, ҳар бир қаватда бўлиши керак.

2. 60-100 та номерга ёрдамчи хоналар (6-10) ҳар бир қаватда ёки қават ташлаб назарда тутилади; умумий майдони камида 50 м² бўлиши мумкин (ҳоллар ҳисобга олинмаган ҳолда).

3.164. Жамоат овқатланиш корхоналарининг– ресторанлар, барларнинг умумий сиғдираолишлик миқдори, қоида бўйича, меҳмонхонанинг сиғдираолишлик миқдоридан кам бўлмаслиги шарт.

Жамоат овқатланиш корхоналарининг – ресторанлар, барлар, кафелар, кафетерийларнинг умумий сиғдираолишлик миқдори ва типлари маҳаллий шароитлар бўйича аниқланади; лойиҳаланиши технологик асослар ва амалдаги нормалар бўйича амалга оширилади.

Эслатма: шаҳарда (аҳоли пунктида) яшовчиларга мўлжалланган кафе, ресторанлар ва барларнинг кўча томондан кириш жойлари бўлиши керак (мос равишда устки кийим ечиш жойи бор даҳлизи, хожатхонаси назарда тутилади).

3.165. Ўз ичига сарторошхона ёки гўзаллик салонини, кимёвий тозалаш ва кир ювиш хоналарини, кичик тезкорликда оёқ кийим, кийим-бош, чармгалантерияси ва соат таъмирлаш хоналарини, фото ишлар буюртмаси хонаси, туристик инвентар прокати хонаси, соғломлантириш хизматлари кўрсатиш хоналарини (саунали хоммом-соғломлантириш, массаж, бадан қорайтириш, бассейн ва бошқалар) оладиган маиший хизмат кўрсатиш хоналари технологик асослар бўйича, сиғдираолишлик миқдорларининг бирлигига тахминий умумий майдон кўрсаткичи камида 0,3-0,5 м² бўлишини ҳисобга олган ҳолда ҳисобланади.

Маданий-ахборот ва ўйин-томоша йўналишларига мўлжалланган хоналар таркиби: ахборот маказлари, кутубхона-ўқиш хоналарини, интернет-кафеларни, конференс-залларни, артистлар хонаси бўлган киноконцерт залларини, бильярд хоналарини, кегли ўйини учун хоналарни, дискотекларни ва бошқаларни ўз ичига олади. Кўрсатиб ўтилган хоналарнинг умумий майдонлари сиғдираолишлик миқдорининг бирлигига камида 1,55-1,8 м² тўғри келиши ҳисобидан қабул қилиниши мумкин.

Мавсумий фойдаланиладиган кемпингларда маданий-маиший хизмат хоналарини ёзги павильонларда, очик майдончаларда жойлаштирилиши мумкин.

3.166. Асосий гуруҳлар ёки блоклар хоналари орасида очик алоқа бўлишини назарда тутиш мумкин; жумладан мотелларда ва кемпингларда алоҳида санитар-техник блокларини жойлаштиришга руҳсат этилади (хожатхоналар, юз-қўл ювиш хоналари, душхоналар) ва бошқалар.

Автомобиналарга техник хизмат кўрсатиш пунктлари таркиби ва майдонлари лойиҳа топшириғида берилади (технологик асослар ва амалдаги лойиҳалаш нормалари бўйича).

Турар-жойдан фойдаланиш хизмати ташкилотлари

3.167. Турар-жойдан фойдаланиш хизмати ташкилотлари (квартирали турар-жойларга хизмат), жумладан турар-жой мулкдорлари ширкати идоралари, маъмуриятга ва жамоага мўлжалланган хоналарни ўз ичига олади (уйга оид хоналар, болалар учун клубларни, оммавий тадбирлар, мажлислар залларини, ҳамда муҳандис-техника хизмати хоналарини (устахоналар ва омборхоналар). Хоналарнинг таркиби ва майдонлари турар-жой биноларига хизмат кўрсатиш фондани ҳисобга олган ҳолда маҳаллий шароитлар бўйича лойиҳа топшириғида кўрсатилади (1 минг кишига камида 18 -25 м² ҳисобидан).

Турар-жой идораларининг хоналари майдони камида 12 м², оммавий тадбир ва мажлислар зали майдонини камида 30 м², жамоага мўлжалланган хонани (тўгарак-клуб) – камида 20 м²; хоналар таркибида қўл ювиш жиҳози бор хожатхона бўлиши керак (ёки иккита хожатхона – аёллар ва эркаклар учун).

Маъмурий-жамоат хоналари турар-жой мавзейларининг маҳаллий марказлари таркибига киради – “маҳалла”; бунда хоналарнинг таркиби ва майдонлари маҳаллий шароитлардан келиб чиққан ҳолда хизмат кўрсатиладиган аҳоли сони бўйича, маҳаллий ўз-ўзини бошқариш, хизмат кўрсатиш функцияларининг ривожланиш даражаси бўйича 1 минг кишига камида 30-60 м² майдон ҳисобидан ўрнатилади.

Ёрдамчи хўжаликка оид ва техник йўналишига мўлжалланган хоналар – омборчалар ва таъмир устахоналари маҳаллий шароитлар бўйича ҳисобланади ва алоҳида блокларда, ёртўла хоналарида жойлаштирилиши мумкин.

Эслатма: Маъмурият ва жамоатга мўлжалланган хоналарнинг майдонларининг ҳисобий нормалари ШНҚ 2.07.01 да келтирилган – яшаш жойи бўйича турар-жойдан фойдаланиш хизмати объектлари ва жамоага мўлжалланган хоналар.

Санитар гигиенага мўлжалланган хоналар

3.168. Жамоат биноларида ва иншоатларида, жумладан спорт ва савдо марказлари, бозорлар, кўргазмалар марказлари, автовокзаллар, темир йўллари вокзаллари, аэровокзаллар таркибида хожатхоналар одамлар бўладиган энг узок жойлашган хоналардан узоклиги 75 м дан ошиб кетмаган масофада жойлаштирилиши зарур.

Ҳар хил йўналишга мўлжалланган очик иншоатлар мажмуаларининг, жумладан шаҳар ва қишлоқ марказлари таркибидаги савдо-бозор, оммавий-бўш вақтни ўтказиш жойлари, паркларнинг жамоавий худудларининг миқозлари учун жамоа хожатхоналаригача масофа, қоида бўйича, 150-200 м атрофида бўлиши керак.

3.169. Ҳар хил йўналишга мўлжалланган бино ва иншоатларда ишловчилар (ходимлар) учун санитар жиҳозларнинг сони маъмурий муассасалардаги каби қабул қилинади.

Ҳар хил хизмат кўрсатиш корхоналари ва муассасаларининг мижозлари учун санитар жиҳозларининг сони назарда тутилиши: эркаклар учун – 1 та унитаз 50-60 кишига, 1 та писсуар 40-60 кишига, 1 та қўл ювиш жиҳози 4 та унитазга (лекин хожатхонада биттадан кам бўлмаслиги керак), аёллар учун – 1 та унитаз 25-30 нафарга, 1 та қўл ювиш жиҳози 3-4 та унитазга (аммо бир хожатхонада биттадан кам эмас).

Транспорт хизмати объектларида, жумладан автостанция, автовокзал, темир йўл вокзали, аэровокзаллар таркибида санитар жиҳозлар қуйидаги ҳисобларда қабул қилинади: 1 та унитаз 75-100 нафар аёлларга, 1 та унитаз ва 2 та писсуар 150-200 нафар эркакларга (конкрет шароитлар бўйича аниқлик киритилади); кўрсатиб ўтилган транспорт объектларининг маъмурият ва хизмат кўрсатиш хоналарида ишловчилар учун хожатхоналар маъмурий муассасаларнинг ҳисобий нормалари бўйича қабул қилинади.

Очиқ иншоотлар мажмуаларининг жамоат хожатхоналарида санитар жиҳозларнинг сони ва таркиблари технологик ҳисоб-китоб билан мижозларнинг сонини, эркак ва аёлларнинг нисбатини, бошқаларни ҳисобга олган ҳолда ўрнатилади; 1 та кўзга (1та унитаз) тахминан ҳисобий кўрсаткичлар 300-500 киши учун.

Хожатхоналар қошида кресло-аравачадаги ногиронлар учун кабиналар ШНҚ 2.07.02 талабларини ҳисобга олган ҳолда назарда тутилиши керак.

3.170. Умумий типдаги хожатхоналар (бир неча жиҳозга) табиий ёруғлик тушадиган ва шамоллатиш имконияти қилиб назарда тутилиши тавсия этилади.

Жамоат хожатхоналари 1 та кўзга ёки унитазга камида 1.25 м² майдон ҳисобидан, ҳар бир писсуарга (ёки ҳар бир 0.75 м лоток узунлигига) камида 1 м² майдон ҳисобидан назарда тутилади. Хожатхонага кираверишда қўл ювиш жиҳози бор тамбур назарда тутилиши керак.

Хожатхона кабиналарининг эшиклари ўзи ёпилиб қолувчан эшикли, кабина ўлчамлари камида 1.0x1.25 м, перегородкаси баландлиги камида 1.25 м бўлиши керак. Хожатхона қошида ходимлар хонаси, тозалаш инвентарлари ва дезинфекция воситалари кабинаси билан назарда тутилиши шарт.

Алоҳида турувчи хожатхона блоклари хоналари баландлиги камида 2.4 м бўлиши шарт.

Жамоат хожатхоналарини ШНҚ 2.07.02 талабларини ҳисобга олган ҳолда лойиҳалаш зарур (пандуслар, кресло-аравачалар йўлаги кенглиги камида 1.6м, кабиналар габаритлари ва жиҳозлари ва бошқалар).

Деворлар, шип ва поллар отделкаси нам (хўл) ҳолда тозалаш талабларини ҳисобга олган ҳолда (шланка билан ювишни), поллар трапли қилиниб бажарилиши шарт.

**СОҒЛОМЛАНТИРИШ, ДАМ ОЛИШ ВА ТУРИЗМГА МЎЛЖАЛЛАНГАН
МУАССАСАЛАРДА ХИЗМАТ КЎРСАТИШГА МЎЛЖАЛЛАНГАН ХОНАЛАР**

Хоналар	Ўлч. бирл.	Ўлч. бирл. майdonи, м ²	Хона майdonи, м ²
Дахлиз (кабулхона-регистраураси, навбатчи маъмурият кабинети, хожатхонаси, кутиш жойлари билан) - санаториялар, пансионатлар - турбазалар, дам олиш уйлари, дам олиш базалари, йил давомида ишлайдиган болалар санатория оромгоҳлари - ёзги соғломлантириш оромгоҳлари, ёзги турбазалар Туризм, жисмоний тарбия, спорт, оммавий-маданий тадбирлар хоналари Сақлаш камералари Тибпункти Банк бўлими Алоқа бўлими Маиший хизмат пункти, сартарошхона Бар-буфет	м ² , 1 ўринга -!- -!- хона -!- -!- -!- -!- -!-	0,6-1,0 0,35-0,6 0,08-0,15	камида 12 камида 12 камида 8 6-8 ва кўп 12-14 ва кўп дахлиз майdonида (12-20) -!- камида 12 (ҳар бир хона) дахлиз майdonида (12-20)
Эслатма: Тибпункти таркиби дам олиш муассасасининг спецификасини ҳисобга олган ҳолда лойиҳа топшириғида берилади; тибпункти қошида изолятор назарда тутилади.			

6-ИЛОВА

**ДАМ ОЛИШ ВА ТУРИЗМ МУАССАСАЛАРИДА ЖАМОАТ
ХОЖАТХОНАЛАРИНИНГ ҲИСОБИЙ КЎРСАТКИЧЛАРИ**

Хоналар	Жихозлар рўйхати ва майdon, м ²
1. Ҳар 50 ўринга шлюзда юз-қўл ювиш жихози билан эркаклар ва аёллар хожатхоналари	- эркаклар учун: 2 унитаз ва 2 писсуар; - аёллар учун: 3 унитаз
2. Ҳар 50 ўринга оёқ ювиш жихози бор эркаклар ва аёллар юз-қўл ювиш хоналари - болалар (ўсмирлар) оромгоҳида-ҳар бир 10-15 ўринга	- эркаклар учун: 2-3 юз-қўл ювиш жихози ва 1 оёқ ювиш жихози; - аёллар учун: 3-4 юз-қўл ювиш жихози ва 1 оёқ ювиш жихози 1 юз-қўл ювиш жихози ва 1 оёқ ювиш жихози

3. Аёлларнинг шахсий гигиена кабинаси -ҳар бир 50 ўринга хожатхона таркибида - болалар оромгоҳида 2 отрядга	1 кабина - 4-м ² (таркибида: бидэ, унитаз, юз-кўл ювиш жиҳози) 1 кабина — 4 м ²
4. Ҳар бир 10 ўринга ечиниш хонаси билан душхоналар - болалар оромгоҳида ҳар бир 15 ўринга	1 кабина (1,8x0,9 м) 1 кабина
5. Болалар соғломлантириш муассасаларининг хожатхоналари (болалар ва қизлар учун алоҳида)	1 унитаз 15 қизга 1 унитаз и 1 писсуар 20 болага
Эслатма: 1 Ёзда ишлайдиган дам олиш ва туризм муассасаларида юз-кўл ювиш хоналарини шийпон тагига жойлаштириш мумкин (майdonи 0,2 м ² /киши ҳисобидан). 2. Хожатхоналарни алоҳида блокларда (40-60 кишилиқ яшаш гуруҳларига) жойлаштириш мумкин, қоида бўйича, 25 м масофадан ортиқ ва 75 м масофадан ошмаган узоқликда.	

7-ИЛОВА
Тавсиявий

СПОРТНИНГ ҲАР ХИЛ ТУРЛАРИ УЧУН ЁПИҚ ЗАЛЛАРНИНГ ЎЛЧАМЛАРИ ВА ҚАБУЛ ҚИЛИШ ИМКОНИЯТЛАРИ

	Қурилиш ўлчамлари			1 сменада қабул қила олиш қобилияти, киши	Қўшимча талаблар
	Узунлик	Кенглик	Пастга туртиб чиқувчи конструкция гача бўлган баландлик		
1	2	3	4	5	6
1. Акробатика 1 комплект табел жиҳозига	36	18	6-8	8-20	Мусобақалар учун майдонча 38x20 м (оптимали: 43x20 м)
2. Баскетбол 1 майдонига ва 1 комплект табел жиҳозига	36 (30)	18	7	20	Ўйин майдони 26x14 м. Томошабинларни майдон чегарасидан жойлаштириш узоқлиги 2 м дан кам бўлмасин
3. Бокс 1 рингга	24 (18)	12	4	8-20	Мусобақалар учун зал камида 30x18 м (ринг 14x14)
4. Классик кураш (1 гиламга); дзюдо (1 татага)	36 (24)	18 (15)	4	24	Мусобақалар учун зал камида 36x18 м (гилам 17x17)
5. Волейбол (1 майдонга)	36 (24)	18 (15)	8	12-24	Ўйин майдони 18x9 м. Томошабинларни майдон чегарасидан жойлаштириш узоқлиги ён томонида 8 м дан, бўйлама томони бўйича 5 м дан кам бўлмасин
6. Гандбол (1 майдонга)	45-48 (42)	24	6	24	Тренировка машғулотлари учун 42x20 м
7. Спорт гимнастикаси (1	36 (30)	18	6-8	8-20	Мусобақалар учун зал ўлчами 42x20 м бўлиши

комплект табел жихозига)					шарт, оптимал 48x24 м
8. Бадий гимнастика (1 майдонга)	30-36 (24)	18 (15)	7-8	8-16	Мусобақалар учун зал ўлчами 36x18 м бўлиши шарт
9. Теннис (1 майдонга)	36	18	8-9	9-16	Ўйин майдони: якка учувчилар учун 24x9 м, жуфт учувчилар учун 24x12 м. Мусобақалар учун зал ўлчами камида 42x20 м бўлиши шарт
10. Конкида фигурали учуш	65	35	6	20	Арена 61x30 м
11. Мини футбол	65	35	6-8	22-30	Арена 61x30 м
12. Залда футбол	96	48	15	30	Арена 90x45 м
13. Муз устида хоккей	65	35	6	30	Арена 61x30 м
<p>* Қурилиш ўлчамлари залнинг қурилиш ўқлари бўйича берилган (зал ичига ўқдан боғлаш 0.5 м дан ошмаслиги шarti билан); қавс ичларида ўқув-тренировка машғулоти учун рухсат этилган ўлчамлар.</p> <p>Эслатма: 1. Универсал спорт заллари бир неча турдаги спорт ўйинлари учун габаритларга эга бўлиши керак.</p> <p>2. Жадвалда кўрсатилган баландлик ўйин майдони тепасида таъминланиши керак; майдон ташқарисидаги ҳажмларда баландликни камайтириш мумкин, лекин камайиш умумий ўлчамлар чегарасида 3 м дан ошмаслиги шарт. Мусобақалар учун максимал баландлик таъминланиши зарур.</p> <p>3. Мактаблар ва ўрта махсус ўқув муассасалари ўқувчиларининг ўқув-тренировка машғулоти учун универсал спорт залларининг қабул қилиш қобилияти: 12x24 м - 30-35 киши 1 сменада; 30x18 м ва 36x18 м - 35-50 киши 1 сменада; 42x20 м ва 45x24 м - 60 киши 1 сменада</p>					

8- ИЛОВА

Тавсиявий

ЎҚУВ-ТРЕНИРОВКА ВА СОҒЛОМЛАНТИРИШ МАШҒУЛОТЛАРИ УЧУН БАССЕЙНЛАР ҲОВУЗЛАРИНИНГ ҲИСОБИЙ ПАРАМЕТРЛАРИ

Спорт тури	Ўлчамлари, м				Бир сменада қабул қилиш имконияти	Эслатма
	Узунлик	Кенглик	Сув чуқурлиги			
			Саёз қисмида	Чуқур қисмида		
1	2	3	4	5	6	7
1. Спортча сузиш	50	21	1,8	2,3	15 киши ҳар бир йўлакчада	Йўлакча кенглиги 2,5 м Четки йўлакчалардан кейин ванна деворига 0.5 м ли эркин оралиқ сув сатҳи масофаси назарда тутилиши керак
	25	16	1,8	2,05	10 киши ҳар бир йўлакчада	
		11	1,2	1,8		
		8,5	1,2	1,8		
2. Соғломлантири	25	11	1,2	1,6	5,5 м ² 1 кишига	
	18-16,5	6	1-1,2	1,4-1,6		

ш сузишлари ва гуруҳларнинг умумий жисмоний тайёргаллик сузиши						
3. Сузишга ўргатиш: - 14 ёшдан катта ўсмирлар ва катталар	12,5	6-8	0,8-1,0 (0,6-0,8)	1,25-1,5	10-15 киши (битта гуруҳ)	
- 10-14 ёшли болалар	12,5 (10)	6	0,6	1,0-1,25		
- 7-10 ёшли болалар	10	6	0,5-0,6	0,85		
Эслатма: 1. Келтирилган бассейнларнинг ҳовузлари ўлчамлари универсал ва ўқув-тренировка йўналишлари учун (сувга сакраш ванналарисиз). 2. Битта ваннадан, керакли сув сатҳини таъминлаб, сузишни биладиган ва билмайдиганлар учун фойдаланиш мумкин.						

9-ИЛОВА
Тавсиявий

ОЧИҚ ВА ЁПИҚ СПОРТ ИНШОАТЛАРИ УЧУН САНИТАР ЖИҲОЗЛАР СОНИНИНГ ҲИСОБИЙ КЎРСАТКИЧЛАРИ

Хоналар, санитар жиҳозлари	санитар жиҳозлари сони	
	Очиқ ва ёпиқ бассейнлар	Қолган очиқ ва ёпиқ спорт иншоатлари
А. Спорт билан шуғилланувчилар ва тренерлар учун		
1. Душхоналар (аёллар ва эркеклар): - шуғулланувчилар учун ечиниш хоналари қошида - тренерлар хонаси қошида - массажхона ва сауна қошида	Сменада шуғилланувчилар учун 3 кишига 1 та сетка	Сменада шуғилланувчилар учун 7 кишига 1 та сетка
	Бир вақтда ишловчи 20 кишига 1 та сетка	
	Массажхонада 2 та столга ва саунада 5 та ўринга 1 та сетка, аммо массажхона қошида 1 та сеткадан кам эмас ва саунада 2 та сеткадан кам эмас	
2. Бир вақтда шуғулланувчилар учун ечиниш хоналари қошидаги хожатхоналар (шлюзида юз-қўл ювиш жиҳозлари билан сменада)	25-30 аёлга 1 та унитаз 35-50 эркекка 1 та унитаз ва 1 та писсуар Тренер ва ходимлар учун – 15-30 кишига 1 та унитаз, 35-50 эркекка 1 та писсуар	
3. Юз-қўл ювиш хоналари (хожатхоналар шлюзларида): - ечиниш хоналари қошида - тренерлар комнаталари қошида	Хонада 1-2 та юз-қўл ювиш жиҳози 1 та юз-қўл ювиш жиҳози	
4. Оёқ ювиш ванналари –	20 нафар шуғилланувчига 1 та ванна (1,0x0,85)	

шуғулланувчилар учун ечиниш хоналарида	
5. Раковинлар ёки ювиш жиҳозлари - бассейнларнинг хлоратор тамбури ва хлор омборида, тозалаш инвентарлари хонасида	Ҳар бир хонада 1 та раковин ёки ювиш жиҳози
Б. Томошобинлар учун	
1. Ёпиқ иншоатлар	75-100 аёлга 1 та унитаз, 150 нафар эркакка 1 та унитаз ва 2 та писсуар
2. Очиқ иншоатлар	100 аёлга 1 та унитаз ва 500 эоакка 1 та унитаз ва 5 та писсуар
<p>Эслатма: 1. Санитар приборлари спорт иншоати типи ва эркаклар ва аёллар сонларининг нисбатини ҳисобга олган ҳолда технологик ҳисоб-китоб бўйича қабул қилиниши зарур.</p> <p>Ечиниш хоналарининг қошида душхонаси билан хожатхона бўлиши мажбурий (камида 1 та унитаз), хожатхоналарда қўл ювиш жиҳози бўлиши керак ва ечиниш хонасига ўтиш тамбур-шлюз орқали бўлиши шарт.</p> <p>2. Очиқ иншоатлар учун санитар-маиший хоналарнинг блоклари (ечиниш хонаси, душхона, хожатхона) кўпи билан 150 м масофада жойлаштирилиши шарт.</p> <p>Очиқ бассейнлар қошида ечиниш ва душхоналари (хожатхонаси билан) тўғридан тўғри бассейн ваннасига тақалиб жойлаштирилиши шарт.</p> <p>3. Томошабинлар учун хожатхоналар ҳар бир бўлимда кўпи билан 30 та жиҳозга ҳисоблаб назарда тутилади. Заллар ва манежлар қошидаги хожатхоналар кўпи билан 75 м масофада, очиқ иншоатлар қошидагилари эса кўпи билан 150 - 200 м масофада жойлаштирилиши зарур.</p>	

10-ИЛОВА
Тавсиявий

КЛУБЛАР ВА ТОМОША МУАССАСАЛАРИНИНГ ДАҲЛИЗЛАРИ ГУРУҲИ ХОНАЛАРИНИНГ ҲИСОБИЙ КЎРСАТКИЧЛАРИ

Хоналар	Ҳисобий бирлик	Майдони, м ² , ҳисобий бирликка		
		клублар	театрлар, концерт заллари	кино-театрлар
Кассалар даҳлизи	1 томошабин ўрни		0,05	0,05-0,07
		камида 15		
Касса, навбатчи администратор, директор	"-"	0,07	0,07	0,07
		1 касса 500 томошабинга		
Кириш олди ва тарқалиш даҳлизлари	"-"	0,35	0,35	0,15-0,2
Кийим-кечак алмаштириш - томошабинлар учун - клуб-тўғарак мажмуалари	"-" 1 кирувчи ўрни	0,04	0,05	-
		Маҳаллий шароитлар бўйича		
Фойе буфет устуни билан	1 томошабин ўрни	0,4-0,6	0,6	0,3-0,4
Кулуарлар	"-"	Майдони эвакуация талабларини ҳисобга олган ҳолда ҳисобланади (0,25-0,3)		
Хожатхоналар: Томошабинлар учун	1 та томошабин	1 та унитаз, 2 та писсуар ва 2 та юз-қўл		

Ҳар 100 нафар эркакка	ўрни	ювиш жиҳози 3-4 та унитаз ва 2 та юз-қўл ювиш жиҳози
Ҳар 100 аёлга		
Клуб мажмуалари	1 мижоз ўрни	1 та унитаз, 1 та писсуар, 1 юз-қўл ювиш жиҳози
Ҳар 150 нафар эркакка		2 та унитаз и 2 та юз-қўл ювиш жиҳози
Ҳар 150 аёлга		
Эслатма: Хоналарнинг таркиби ва майдонлари технологик асослар бўйича ўрнатилади.		

11-ИЛОВА

Тавсиявий

КИНО НАМОЙИШИ УЧУН ТОМОША ЗАЛИ ВА КИНОЭКРАН ПАРАМЕТРЛАРИГА ТАЛАБЛАР

Кинонамоийши қошидаги томошабинлар залларида томошабинлар учун ўриндиқлар чизмада тасвирланган худуд чегарасида лойиҳаланиши тавсия этилади, унда:

Д – зал ўқи бўйича экрандан охири қатор суянчиғигача бўлган узунлик;

Г – зал ўқи бўйича киноэкрандан биринчи қатор суянчиғигача бўлган масофа

$G = 0,36 D$.

Киноэкран ўлчамлари чизмада кўрсатилган, унда:

Ш – киноэкран ишчи майдони кенглиги (қийшиқ чизик хордаси бўйича) ;

В – экран ишчи майдони баландлиги.

В ва Ш нисбатларини қабул қилиниши:

$V_{\phi}^* : Ш_{\phi} = 1 : 2,2$

$V_{ш} : Ш_{ш} = 1 : 2,35$

$V_{к} : Ш_{к} = 1 : 1,66$

$V_{o} : Ш_{o} = 1 : 1,37$

Зал узунлиги (Д) га боғлиқ ҳолда экран кенглиги (Ш) ни қабул қилиш тавсияси:

$Ш_{\phi} = 0,6D (0,54D)^2$

$Ш_{ш} = 0,43D (0,39D)$

$Ш_{к} = 0,34D (0,3D)$

$Ш_{o} = 0,25D (0,22D)$

Экран кенглиги (Ш) га боғлиқ ҳолда экрандан биринчи қатор суянчиғигача масофа (Г) ни қабул қилиш тавсияси:

G_{ϕ} камида $0,6 Ш_{\phi}$

$G_{ш}$ “ “ $0,84 Ш_{ш}$

G_{o} “ “ $1,44 Ш_{o}$

Кинотеатрнинг қийшайиш радиусини Д дан кам бўлмаган ҳолда қабул қилинади.

Кинопроекцион жиҳози ўрнатиладиган томошабинлар залининг параметрлари чизмада кўрсатилган, унда:

П — проекцион масофа*³ – камида $0,85D$

Г – кўпи билан $7^{\circ} \times 4$ – кинопроектор оптик ўқинининг киноэкран марказидаги нормалдан оғиш бурчаклари

В – “ “ 8°

И – “ “ 3°

К – тепа проекцион нурдан энг яқин шип юзасигача масофа – камида 0.6 м; Л – томошабинлар ўриндиқларининг худудида пастки проекцион нурдан полгача бўлган масофа – камида 1.9 м;

Т – экран орти бўшлиғи бўйлама чуқурлиги ^{*5}

Кенг экранлида - 0,9 м

Кенгформатли экранлида - 1,5 м

Р – экран четидан деворгача масофа:

Текис экранда - камида 0,985м

12-ИЛОВА

Мажбурий

САҲНА ТЕПА ҚОПЛАМАСИДА ЁНҒИНГА ҚАРШИ ДАРПАРДА ВА ТУТУН ЛЮКЛАРИНИНГ ҚУРИЛМАЛАРИГА ҚЎЙИЛАДИГАН ТАЛАБЛАР

1. Ёнғинга қарши дарпарда полотноси газўтказмас ва қурилиш порталининг ора ўйиғини ён томонларидан 0.4 м ва тепадан 0.2 м қоплаб туриши керак.

Декарация омборларининг ёнғинга қарши дарпарда ва ёнғинга қарши эшикларининг (шторларининг) синчини ҳисоблашда томошабинлар заллари томонидан горизонтал босим ҳисобга олинади, яъни сахнанинг ҳар бир метр баландлигига 10 Па босим, планшетдан том қопламаси конёкигача 1.2 оғирлатувчи коэффицент қўллаб, қабул қилинади. Металл синч элементларининг эгилиши ҳисобий пролетнинг 1/200 дан ошмаслиги керак.

Ёнғинга қарши дарпарда ҳаракати тезлиги камида 0,2 м/с билан ўз оғирлик кучи асосида ҳаракатланиши керак. Дарпарда ҳаракатини масофадан бошқариш уч жойдан кўзда тутилиши керак: ёнғин постидан, сахна планшетидан ва ёнғинга қарши дарпарда лебедкаси хонасидан.

Дарпардада унинг кўтарилиши ва тушишини англатадиган товуш ва ёруғлик сигнализацияси бўлиши шарт.

2. Люкларнинг очиқ ҳолдаги кесими майдони ҳисоб-китоб билан ёки трюм полидан сахна тепа қопламасигача колосникали сахнанинг ҳар 10 м баландлигига 2.5% га тенг қилиб қабул қилинади.

Люкларнинг клапанлари очилиши уларни ушлаб турувчи қурилмадан ечилиши билан ўз оғирлик кучи таъсирида таъминланиши керак, бунда клапаннинг периметри бўйича кромкаларида ёпишиб қолиш кучини, 0,3 кН/м қабул қилиб, ҳисобга олиш керак.

Люкларнинг клапанларига хизмат қилувчи лебедка сахна планшетидан, ёнғин постидан – диспетчер хонасидан ва ушбу лебедка хонасидан масофадан бошқариш имконияти бўлиши керак.

Тутун люклари тепа қурилмаси НГ гуруҳидаги ёнмас ашъёлардан бажарилиши зарур, клапанлар эса – Г1 гуруҳи ашъёларидан.

Тутун люкларини сахна каробкасининг ёнғинга қарши деворларига ўрнатилганда уларни учирилик кетмаслик шarti таъминланиши керак. 13-ИЛОВА

**ЁПИҚ БОЗОРЛАРНИНГ ХОНАЛАРИ МАЙДОНЛАРИНИНГ ТАРКИБИ
(150-250 САВДО ЎРИНЛИ)**

Хоналар	Майдон, м ²	Хоналар	Майдон, м ²
1	2	3	4
Савдо зали (маҳсулотлар, молларни сотиш худудларини дифференциялаш билан); кафетерия, хизматлар бюроси – кўшимча майдон	6-8 м ² 1 та залдаги савдо ўрнига	Махсус кийимлар ва кирлар омборчалари	16-20
Сабзавот ва меваларнинг мавсумий ёпиқ ва очик савдо майдони	6-7 м ² 1 савдо ўринга	Инвентар омборчалари	16-20
Сақлаш хонаси (омборча)	Савдо зали майдонининг	Жиҳоз ва инвентарларнинг майда таъмири устахонаси	16-12
		Бухгалтерияси билан	30-40
Омборча хоналари- - бокслар, 1та боксга 2-5 м ²	15-20% га технологик ҳисоб-китоб бўйича	идорахона Директор кабинети Ходимлар комнатаси	20 8-12
Юк қабули ва тушириш Гўшт бўлаклар Совутиш камералари (маҳсулотлар тури бўйича бўлинган)	35-50 5-10 Сақлаш ҳажми бўйича (ҳар бири камида 6 м ²)	Сотувчиларнинг шахсий буюмларини сақлаш камераси	12-15
Ветеренар-санитар лабораториялари, жумладан: - гўшт бўлими (кўздан кечириш, совутгич-изоляторли лаборатория, қайнатиш, совутиш, дифрастор хоналари) - сут маҳсулотлари бўлими (кўздан кечириш, механик равишда таркига ажратиш жиҳозли лаборатория)	60-90 (технологик ҳисоб-китоб бўйича аниқлик киритилади)	Кўриқлаш ёнғин-соқчилик комнатаси Ёпиқ зал ва очик майдондаги сотувчилар учун кийим-кечак алмаштириш хонаси, хожатхона ва бошқа хоналар	10-12 технологик ҳисоб-китоб бўйича
Кимё реактивлар омборчаси		Мижозлар учун хожатхоналар (алоҳида блокдаги жамоат хожатхонаси)	-“-
Ювиш жиҳози бор тара омборчаси	4-6		
Торози, касса аппарати, савдо қилиш инвентари сақлаш ва бериш хонаси	20-25 20-25		
Эслатма: 1. Бозорларнинг хоналари майдони маҳаллий шароитлар бўйича лойиха топшириғида берилди (савдо ўринлари сони, савдо ҳажми ҳисобга олинган ҳолда). 2. Мавсумий савдо учун ёпиқ савдо жойлари ва очик майдонлар назарда тутилади. 3. Худудда чиқиндилар контейнерлари, бозор ички транспорти, тозалаш механизмлари, жамоат хожатхоналари учун жойлар назарда тутилиши зарур (жиҳозларнинг ёки транспорт воситаларининг габаритларини ҳисобга олган ҳолда).			

14-ИЛОВА
Тавсиявий

**УМУМОВҚАТЛАНИШ КОРХОНАЛАРИНИНГ ХОНАЛАРИ
МАЙДОНЛАРИНИНГ ҲИСОБИЙ КЎРСАТКИЧЛАРИ (ЗАЛДАГИ БИР
ЎРИНГА)**

т/б сон лар	Корхоналарнинг типлари	Хоналарнинг майдони, м ² , залдаги бир ўринга				
		Мижозлар учун, жумладан заллар	Ишлаб чиқариш	омборлар	Маъмурий - маиший	техник
1.	Ошхона	2,3(1,6-1,8)*	1,35	0,75	0,45	0,71
2.	Ресторан	2,45(1,8-2,0)	2,1	1,0	0,65	1,9
3.	Кафе, газакхона	2,9(1,4-1,6)	1,2	0,5	0,6	0,5
4.	Пиво бари	2,16(1,4)	0,8	0,7	0,5	0,5
5.	Чойхона	3,0(2,5)	1,2	0,45	0,45	0,55

* Қавс ичидагилар жумладан залда.
Эслатма: 1. Майдонлар конкрет шароитлар бўйича қабул қилинади; жойларнинг жойлаштиришга террасларда, очик майдонларда рухсат этилади. Залда эстрада, рақс майдончалари бўлса зал майдони катталаштирилади.
2. Савдо (овқатланиш) заллари майдонига мижозлар учун хоналар, ҳамда дахлиз-фойелар (ечиниш жойи билан), хожатхоналар қўшилади.
3. Ярим тайёр ва тайёр маҳсулотларни ишлаб чиқариш бўлса қўшимча савдо қилиш учун мос ҳолда майдон оширилади: савдо, ишлаб чиқариш ва омборхоналар.

15-ИЛОВА
Тавсиявий

**БИР СМЕНАДА 500 ВА 1000 КГ ҚУРИТИЛГАН КИРГА ИШЛОВ БЕРА
ОЛАДИГАН КИР ЮВИШ ХОНАЛАРИ**

Хоналар	Майдон, м ²	
	500 кг	1000 кг
1	2	3
Кир қабул қилиш цехи (қабул қилиш, сортировка, сақлаш)	35	65
Кир топширувчи мижозлар учун кутиш хонаси	12	15
Ювиш цехи (ювиш, кир чайиш, сақлаш ва ювиш мошиналарини тайёрлаш)	30	40-50
Ашъё билан таъминлаш омборхонаси	20	30
Қуритиш-дазмоллаш цехи	30-40 (от типа оборудования)	
Кирларни ажратиш, тахлаш ва қадоқлаш сеҳи	30	50
Тоза кирни қайтариш цехи (сақлаш ва қайтариш пункти)	12	12
Тоза кирни олишда мижозлар учун кутиш хонаси	12	12
Таъмирлаш устахонаси	15	20
Электржиҳозларнинг таъмирлаш устахонаси	15	
Лаборатория	12	

Эслатма: Қўлланиладиган технологик жиҳозларни ҳисобга олган ҳолда кир ювиш хоналарининг таркиби ва майдонлари лойиҳа топшириғида берилади.

16-ИЛОВА
Тавсиявий

**МЕҲМОНХОНА КОРХОНАЛАРИНИНГ ХАЛҚАРО КЛАССИФИКАЦИЯ
БЎЙИЧА АСОСИЙ ТАВСИФЛАРИ – “ЮЛДУЗЧАЛАР” СОНИ БЎЙИЧА**

Кўрсаткичлар, тафсифлар	Юлдузчалилар учун бўлиши мажбурий	Эслатма
1	2	3
1. Бино: - алоҳида жойлашган, ташқи кўриниши, рекламаси жозибали - ёпиқ кириш худуди (соябон) - ёпиқ автомашина туриш жойи бор	5*, 4*, 3* 5*, 4*, 3* 5*	
2. Кириш худуди, даҳлиз: - кенг, ахборот таблоси, аудиокўриш воситалари, алоқа пункти ва валюта алмаштириш шаҳобчаси, транспорт и туристик агентликлари, савдо киосклари - мижозлар ва юк олиб кириш алоҳида йўллари - кириш тамбури ва калорифер қурилмаси борлиги	5*, 4*, 3* 5*, 4*, 3* 5*, 4*, 3*	
3. Ахборот хизмати, алоқа: кеча-кундуз	5*, 4*, 3*	1 ва 2-юлдузчалида- аммо камида 12 соат
4. Номерлар: - 100% юкори комфортли 1 и 2- ўринли (жумладан люкс ва апартамент хоналар) - 70% 1-2-ўринли (сантехжиҳозлари норматив бўйича: унитаз, юз-қўл ювиш жиҳози хонаси, душ)	5*, 4* 3*, 2*	
5. Овқатлантириш корхонаси: - ресторан, кафе и барлар (жумладан қаватларда), банкет заллари борлиги - кечасида ишлайдиган ресторани, бари борлиги	5*, 4*, 3* 5*, 4*	
6. Хизматлар: - сарторощона - салонлар (жумладан маникюр, педикюр, косметика кабинети) - кийимларни ювиш ва дазмоллаш, кимёвий тозалаш - банк и транспорт хизмати - соат, кўзойнак таъмири - фотохизмат - спорт инвентари прокати - кийим ва оёқ кийим таъмири - автосервис - абонент сейфлари - кечасию-кундузи тиббий хизмат - савдо ва дорихона киосклари	5*, 4*, 3* 5*, 4*, 3* 5*, 4*, 3* 5*, 4*, 3* 5*, 4*, 3* 5*, 4*, 3* 5*, 4* 5*, 4* 5*, 4* 5*, 4*, 3*	1 ва 2- "юлдузчалида" – маҳаллий шароитлар бўйича 3- 1-2- "юлдузчалида" Қимматбаҳо нарсалар портъе сейфида сақланади
Маданий-бўш вақтни ўтказишга хизмат кўрсатиш: - мусиқа-рақс салони, кечки клуб, кегельбан,		Шаҳарсозлик шароитлари бўйича ҳалқаро даражадаги

Кўрсаткичлар, тафсифлар	Юлдузчалилар учун бўлиши мажбурий	Эслатма
1	2	3
бильярд хоналари - универсал киноконцерт зали, презентация, конференция заллари - брифинг ва интервью бериш хоналари (камида 2 та) - соғломлантириш мажмуаси (сауна, массаж, тренажер заллари) - сузиш сув ҳавзаси камида 25x11 м минерал ёки денгиз сувули (зарурий қўшимча хоналари билан), бадан чиниқтириш хонаси - Кўрғазмалар намоёйиши зали	5*, 4*, 3* 5*, 4* 5*, 4* 5*, 4*, 3* 5*, 4* 5*, 4*	конгресслар ва симпозиумлар заллари назарда тутилади
8. Муҳандислик таъминоти: -тез ҳаракатланувчи пассажир лифтлари, ходимлар ва юклар учун алоҳида лифтлар - овқатланиш блоклари кафе ва барларига чиқарувчи лифт ва кўтариш қурилмалари - барча хоналарда ҳавони кечаю-кундуз кондициялаш - шу қатори ёз мавсумида - марказлаштирилган чанг ва чиқинди чиқаргичлар - номерларда кўпканалли кабел телевидениеси - номердан интернетга уланиш - ванна хонасида телефон бўлиши - номерда кўриқлаш сигнализацияси бўлиши - кўриқлаш сигнализацияси бор сейфлар	5*, 4* 5*, 4*, 3* 5*, 4* 3*, 2* 5*, 4*, 3* 5*, 4*, 3*, 2* 5*, 4*, 3* 5*, 4* 5*, 4* 5*	1 ва 2 "юлдузчалида" Амалдаги норма ва стандартлар бўйича
Эслатма: 1. Юлдузчалилиги бўйича меҳмонхона корхонасининг категорияси конкрет шароитлар бўйича қабул қилинади. 2. 4-5 –юлдузчали ҳар қандай сигдираолишлик миқдордаги ва баландликдаги, ҳамда ҳар қандай юлдузчали ва сигдираолишлик миқдорли 5 қаватдан кўп меҳмонхоналарда автоматик ёнғин ўчириш жиҳози тизими бўлиши шарт.		

26

Shtamp to'ldirish namunasi (1-varaqda).

		O'zbekiston Respublikasi Oliy va O'rta maxsus ta'lim vazirligi SamDAqL. qurilish fakultet 301-BIK		
		Kurs loyihasi qurilish joyi - Samarqand sh.		
		2-qavatli 2-seksiyali 12 kvartirali turar-joy binosi.	Bosqich U.a	varaqlar 1 4
Mudir	Shukurov F.Sh.			
Raxbar	S.Matyazov	1-10 o'qlar oraliri fasadi, 1-qavat rejasi M.1:50	"BvalAvuR" kafedras 2008-2009 o'quv yili.	
Konsul	S. Matyazov			
Talaba	Yaxshilikov X			

Handwritten dimensions: 11x5=55 (vertical), 17, 23, 15, 10, 70, 50 (horizontal).

Shtamp to'ldirish namunasi (2-4 varaqlarda).

Rahbar	S. Matyazov	1-1,11-11 ora va tom yopma rejasi M.1:50	O'zbekiston Respublikasi Oliy va O'rta maxsus ta'lim vazirligi SamDAqL. qurilish fakultet 301-BIK	varaqlar 2
Konsul	S. Matyazov			
Talaba	Yaxshilikov X			

Handwritten dimensions: 5,5=55 (vertical), 17, 23, 15, 10, 70, 120, 10 (horizontal).

TEMIR-BETON BUYuMLARI RO'YXATI

Belgisi	Belgilanishi	Nomlanishi	Soni (dona)	Eslatma
		Orayopma plitasi		
P-1	Seriya 1,141.1-19G'85 v3.	PK 63-10	12	1,85 tn
P-2	1,141.1-2v.s.v1.	PK 72-10	24	2,53 tn

Handwritten dimensions: 20, 60, 60, 20, 25 (horizontal), 8,8=55 (vertical).

27

DURADGORLIK BUYuMLARI RO'YXATI.

Belgisi	Belgilanishi	Nomlanishi	Soni (dona)	Eslatma
		Deraza bloklari		
O-1	GOST11214-78	OS-6-12	4	
O-2	" "	OS 15-13.5	28	
		Eshik bloklari		
D-1	GOST 20 3 78	DN 20 77 9	2	
D-2	GOST 6620-74	DG 21-9	12	

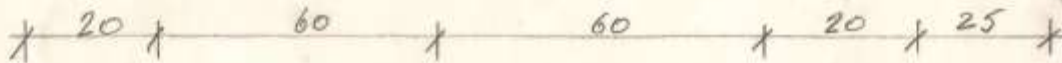

DERAZA VA ESHIKLAR RO'YXATI

qisqacha belgilar	Terimda o'ramlar o'lchami, mm-da
O'r-1	2420 x 1520



TEPADONLAR RO'YXATI

Tur-lari	Tepadon Kesim sxemasi	Urinlar soni	Tepadon elementlar		
			Markasi	Belgilanishi	Soni
T-1		2	1pr 2-15.12.14	1.138-10.1.00000	2
			1pr 38-15-12224	1.138-10.1.60000	1

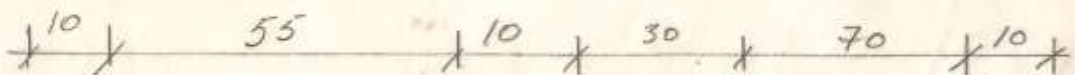

ЎЗБЕКИСТОН РЕСПУБЛИКАСИ ҚУРИЛИШ ВАЗИРЛИГИ

МИРЗО УЛУҒБЕК НОМИДАГИ САМАРҚАНД ДАВЛАТ
АРХИТЕКТУРА-ҚУРИЛИШ ИНСТИТУТИ

“Бино ва иншоотлар” кафедраси

“АРХИТЕКТУРА” ФАНИДАН

КУРС ЛОЙИҲАСИГА

ИЗОҲНОМА

Мавзу: _____

Бажарди: _____

Гуруҳ _____

Қабул қилди: _____

САМАРҚАНД – 2018-ЙИЛ

10-НАДДА

ШАРТҮН БЕЛГИҮЭР

ГҮР	НОМИ	ТАСВИРИ
1	Шинэ байгалирлан дордвор	
2	Малхууд доторда, пардворда, кор- логчда, оргилчидь очих ёхи теш- лэгддэг ёхи бөглөшм логдм бүтээгч очих уриа	
3	Дөвөр ёхи дордворлан дордвор дэлгэн ёхи аймагдмал чораксж эшигж	
4	Чораксж эв чоракли дордворлан	
5	Бэр тамгалж эшиг	
6	Икхи тамгалж эшиг	
7	Куталок бэр тамгалж эшиг	
8	Ушведэй, икхи тамгалж эшиг	
9	Тамгалж тээрлүүлчи бэр тамгалж (унг ёхи чөл) эшиг	
10	Тамгалж тээрлүүлчи икхи эшиг	
11	Бэр тамгалж сарилүүлчи эшиг (дирлоз)	
12	Икхи тамгалж сарилүүлчи эшиг (дирлоз)	
13	Буурагдүүлчи эшиг (дирлоз)	
14	Эгилүүлчи эшиг	
15	Айллуулчи эшиг	
16	Куталжмалчлүүлүүлчи дордвор	



17	Дордвор тамгалжмалчлүүл:		
17.1	Ичиргата очилүүлч, бөмдөн осилгач тамгалж		
17.2	Ушведэй, таш көрөгч очилүүлчи		
17.3	Ичиргата очилүүлч, шастедаг осил- гач ГИИ 193ЭК3		
17.4	Ушведэй, таш көрөгч очилүүлчи		
17.5	Ичиргата очилүүлч, юкориддаг осилгач тамгалж		
17.6	Ушведэй, таш көрөгч очилүүлчи		
17.7	Уфэй, уртасдаг осилгач тамгалж		
17.8	Ушведэй, таш осилгач		
17.9	Салжма тамгалж		
17.10	Кутурма тамгалж		
17.11	Кутурмаш тамгалж		

Жамоат биналари учун тавсия қилинадиган 2-НЛ06А
 дуровторлик буюмлари тирлари ва ўлчамлари.

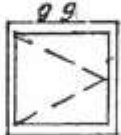
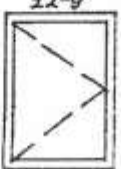
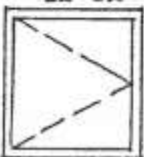
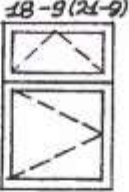
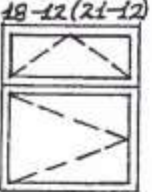
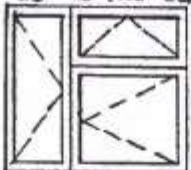
Дераза блоклари

			✱ 860 ✱
			✱ 1160 ✱
			✱ 1760 (2000) ✱
✱ 870 ✱	✱ 1170 ✱	✱ 1770 ✱	

Ичкарига ўрнатиладиган эшик блоклар

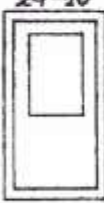
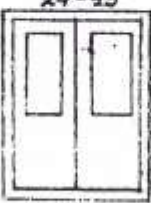
				✱ 2371 ✱
✱ 970 ✱	✱ 1472 ✱	✱ 970 ✱	✱ 1472 ✱	

PRODUCED BY AN AUTODESK EDUCATIONAL PRODUCT

PRODUCED BY AN AUTODESK EDUCATIONAL PRODUCT

Фасад

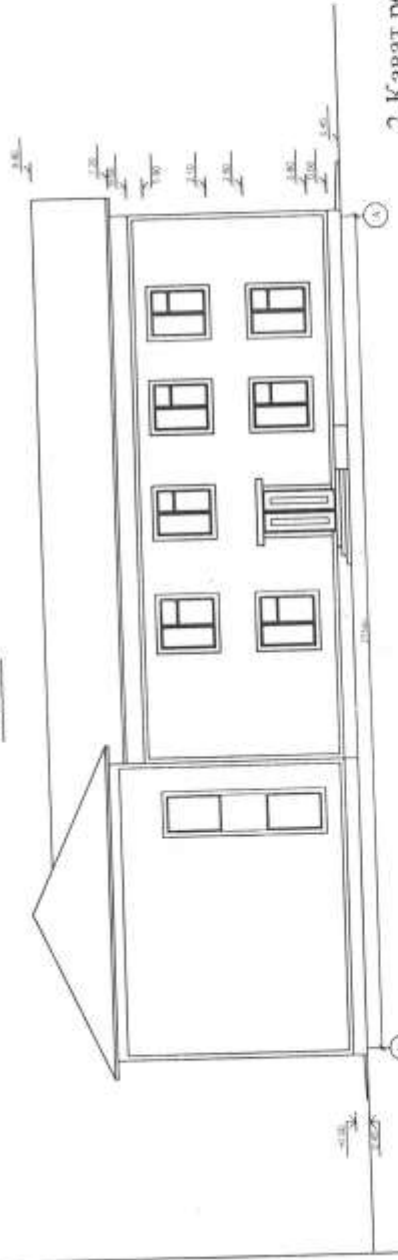

Хоналар рўйхати

№	У.Р.	Хоналар номи	Майдон (м ²)
1	131.2	Хона оиналари	25.6
2	164.3	Ушунчалар хонаси	65
3	101.2	Ўқувхона	101.2
4	43.1	Хона оиналари	43.1
5	44.2	Лаборантлар оинаси	44.2
6	66.5	Физика лабораторияси	66.5
7	66.7	Биология лабораторияси	66.7

2-Қават режаси.

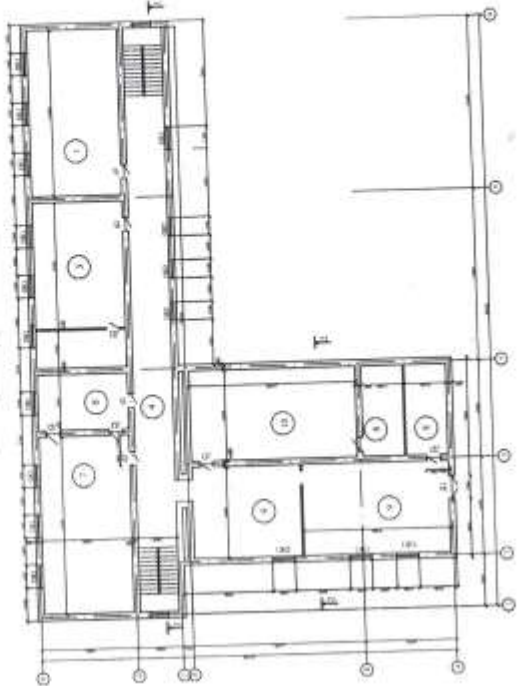

1-Қават режаси.

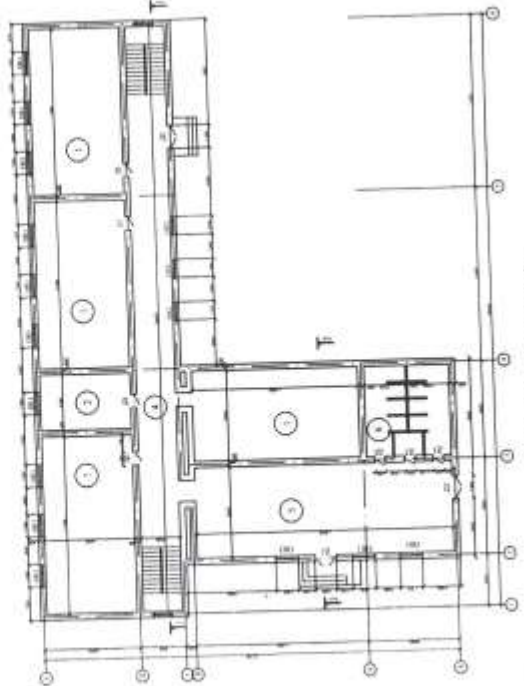

Ўлик ва деразалар таснифи

№	Номи	Тараф	Сана	Майдон (м ²)
1	Ўлик	13.0	17	73.5
2	Дераза	17.0	8	117.8
3	Ўлик	17.0	1	1.0
4	Дераза	17.0	1	1.0
5	Ўлик	17.0	1	1.0
6	Дераза	17.0	1	1.0

№	Номи	Тараф	Сана	Майдон (м ²)
1	Ўлик	13.0	17	73.5
2	Дераза	17.0	8	117.8
3	Ўлик	17.0	1	1.0
4	Дераза	17.0	1	1.0
5	Ўлик	17.0	1	1.0
6	Дераза	17.0	1	1.0

PRODUCED BY AN AUTODESK EDUCATIONAL PRODUCT

PRODUCED BY AN AUTODESK EDUCATIONAL PRODUCT

PRODUCED BY AN AUTODESK EDUCATIONAL PRODUCT

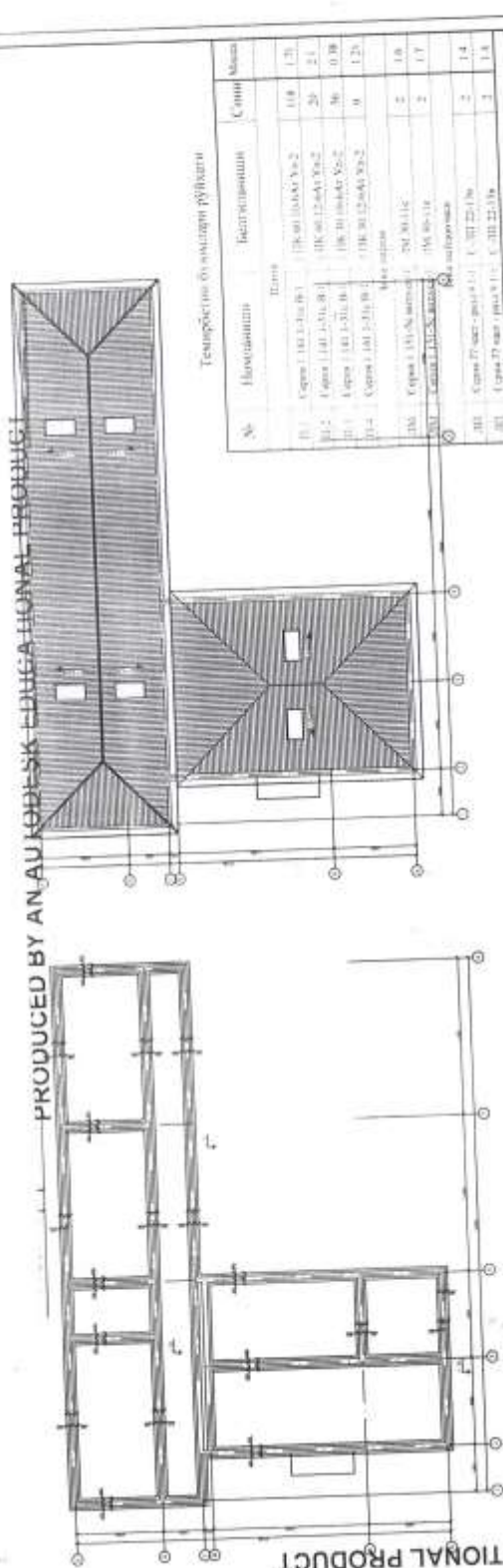

Страна режиси.

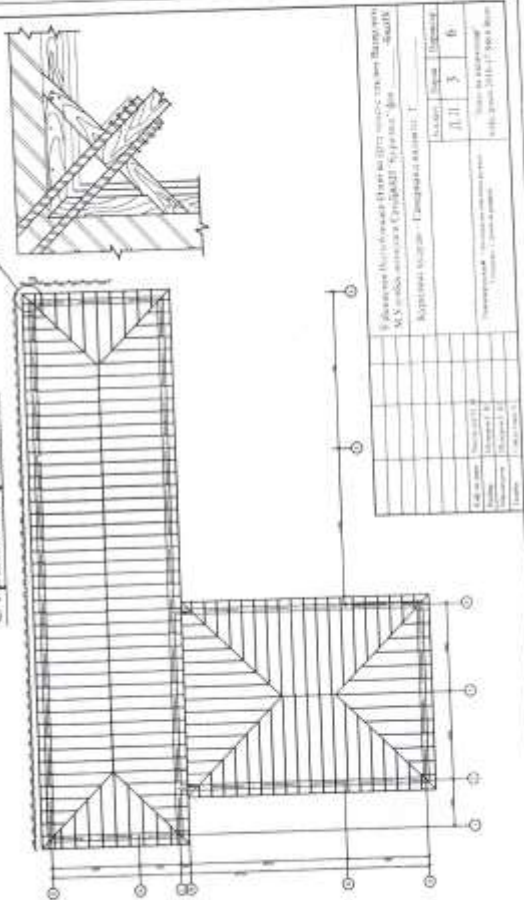

Том елма режиси.

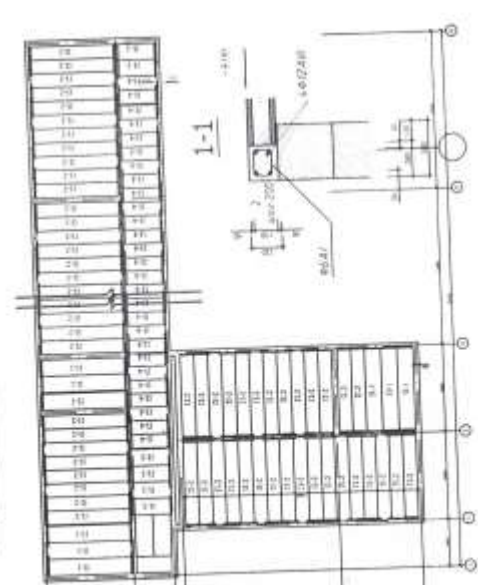

Ора елма режиси.

Условите на проектот се дадени во проектот со сите детали.
 Материјалите се дадени во проектот со сите детали.
 Материјалите се дадени во проектот со сите детали.

Лист	Датум	Извршил	Проверил
1/1	3	6	

PRODUCED BY AN AUTODESK EDUCATIONAL PRODUCT

ШНК 2.08.01-05

1. НОРМАТИВ ХУЖЖАТЛАРГА ИЛОВА

- ШНК 2.07.01-03 «Шахарсозлик. Шахар ва кишлок манзилгохларни режалаштириш ва куриш».
- ШНК 2.01.02.-04 «Бино ва иншоатларнинг ёнгин хавфсизлиги».
- КМК 2.08.02.-96 «Жамоат бинолари ва ишоатлари».
- КМК 2.07.02-96 «Инсонларнинг ҳаёти ва фаолияти муҳитини ногиронлар эҳтиёжини ва аҳолининг камхаражатланувчи грухларини ҳисобга олган ҳолда лойиҳалаш»
- КМК2.01.01-94 «Лойиҳалаш учун иклимий ва физикавий-геологик маълумотлар».
- КМК 2.01.03-96 «Зилзилавий ҳудудларда курилиш».
- КМК 2.01.05-98 «Табий ва сунъий ёритиш».
- КМК 2.01.04-97* «Курилиш иссиқлик техникаси».
- КМК 2.01.08-96 «Шовқиндан ҳимояланиш».
- КМК 2.01.07-96 «Юклар ва таъсирлар».
- КМК 2.01.18-2000 «Бинолар ва иншоотларни иситиш шамоллатиш учун энергия сарфи меъёрлари».
- ВСН01-89 «Автомобилларга хизмат кўрсатиш корхоналари».
- КМК 2.04.01-98* «Бинолар ички водопроводи ва канализацияси».
- КМК2.04.05-97 «Иситиш, Вентиляция ва кондициялаш».
- КМК 2.04.17-98 «Турар-жой ва жамоат биноларининг электржихозлари».
- КМК 2.04.20-98 «Турар-жой ва жамоат бинолари муҳандислик ускуналарининг алоқа, сигнализация ва диспетчерлаштириш қурилмалари».
- СНиП 2.04.09-84 «Бино ва иншоатларни ёнгиндан сақлаш автоматикаси».
- КМК.2.03.10-95 «Томлар ва томқопламалар».
- КМК 3.05.01-97 «Ички санитария-техник тизимлар».
- КМК 3.03.01-98 «Юк кўтарувчи ва тўсувчи констукциялар».
- ГОСТ 25772-83* «Зина, бплкон ва томларни пўлат тўсиклари. Умумий техник талаблар».

Адабиётлар:

1. Шевцов К.К. «Архитектура» гражданских и промышленных зданий Т-III. “Жилые здания” М. Стройиздат, 1983.
2. Махмудов М.М., Тулаков Э.С. “Архитектура-қурилиш чизмаларини чизиш ва ўқиш” Навоий “Ўзбекистон” 2008 йил.
3. Махмудов М., Матъязов С., Мардонов У. 2903 иқтисослиги кундузги, кечки ва сиртки бўлим талабаларига девори майда улчамли элементлардан турар-жой ва жамоат биноларини лойиҳалаш меъморий конструктив курс иши бўйича услубий кўрсатмалар ва топшириқлар. Самарқанд, 1995.
4. Матъязов С., Бойзақов А. Анъанавий маҳаллий материаллардан қуриладиган турар-жой иморатларини лойиҳалаш бўйича услубий кўрсатма. Самарқанд 1995.
5. Бойзақов А., Матъязов С. 2906 “Қурилиш буюмлари ва қурилмаларини ишлаб чиқариш бўйича кундузги ва сиртки бўлим талабаларига йирик ўлчамли индустриал конструкциялардан турар-жой биноларини лойиҳалаш меъморий-конструктив курс ишини бажариш учун услубий кўрсатмалар ва топшириқлар. Самарқанд, 1997.
6. Матъязов С., Бойзақов А. 2908 ихтисослиги бўйича кундузги ва кечки бўлим талабаларига майда ўлчамли ва индустриал элементлардан сув таъминоти ва оқова сувларни тозалаш билан боғлиқ бўлган бино ва иншоотларни лойиҳалаш бўйича меъморий конструктив курс ишини бажариш учун услубий кўрсатмалар ва топшириқлар. Самарқанд 1995 йил.
7. ҚМҚ 2.08.02-96 “Жамоат бинолари ва иншоотлари” Тошкент, 1996.
8. ҚМҚ 2.01.03-96 “Зилзилавий ҳудудларда қурилиш” Тошкент 1997.
9. ҚМҚ 2.08.06-97 «Санитария – эпидемиология станциялар». Тошкент, 1997.
10. ҚМҚ 2.08.02-97 «Соғлиқни сақлаш муассасаларини лойиҳалаштириш бўйича қўлланма». Тошкент, 1997. ҚМҚ 2.01.04-97 “Қурилиш иссиқлик техникаси” Тошкент 1997.
11. ҚМҚ 2.01.01-94 “Лойиҳалаш учун иқлимий ва физикавий геологик маълумотлар” Тошкент 1994.
12. Каталог столярных изделий выпускаемых предприятиями, расположенными на территории Узбекской ССР. КСМ – 80, Ташкент, 1981.

13. Исаев В.Н., Гейко В.Н. “Бинолар санитария техникаси системаларидан фойдаланиш ва уларни тузатиш” Тошкент “Ўқитувчи”, 1990.

14. Рахмонов И. Чизмаларни чизиш ва ўқиш Тошкент. “ Ўқитувчи” 1992.

15. Ўралов А., Нозилов Д., Фармонов А., Матъязов С. “Қишлоқ уйларини режалаштириш ва қуриш асослари” Тошкент “Ўзбекистон”, 1994.

16. Шоумаров Н., Хабилов Б. Зилзилабардош иморатлар. Тошкент. “Меҳнат”, 1989.

17. 21.501-93 Ўз.РСТ Қурилиш учун лойиҳа ҳужжатлари тизими. Архитектурақурилиш ишчи чизмаларини тайёрлаш қоидалари. Тошкент, 1994. ШНҚ 2.01.02-04.”Бинолар ва иншоотлар ёнгин хавфсизлиги”.

18. ҚМҚ 2.01.04-97 “Қурилиш иссиқлик техникаси” Тошкент 1997.

19. Каталог столярных изделий выпускаемых предприятиями, расположенные на территория Республика Узбекистана.

20. 21.501-93. Ўз. РСТ Қурилиш учун лойиҳа ҳужжатлари тизими. Архитектура ишчи чизмаларини тайёрлаш қоидалари. Тошкент . 1994.

21. М.М. Маҳмудов “Архитектура ” фанидан маъруза матни. Самарқанд 2005 й.

22. М.М. Маҳмудов, Тулаков Э.С. “Бинолар ташқи тўсиқ конструкцияларини теплофизик ҳисоблаш бўйича методик қўлланма” Самарқанд 1994 й.

Мундарижа

1. Умумий қоидалар	4
2. Қурилиш материаллари дўкони.....	5
3. Шартли белгилар ва улардан самарали фойдаланиш.....	8
4. Бош режа ечимига оид тадбирлар.....	10
5. Бинонинг ҳажм-режа ечимига оид тадбирлар	11
6. Лойиҳа эскизи.....	17
7. Қирқимни лойиҳалаш.....	19
8. Бино фасадини лойиҳалаш	21
9. Тугунлар чизмаларини ишлаб чиқиш.....	23
10. Курс лойиҳасини изоҳнамасини тузиш.....	25
11. Умумий талаблар	26
12. Ёнғин хавфсизлиги.....	30
13. Жамоат биноларнинг асосий хоналарига қўйиладиган талаблар.....	41
14. Ўқув муассасалари	45
15. Мактабдан ташқари муассасалар.....	50
16. Санатория-курорт ва соғломлаштиришга дам олишга ва Туризмга мўлжалланган муассасалар.....	55
17. Жисмоний тарбия ва спорт иншоотлари.....	57
18. Маъмурий бошқару, идора, офис, илмий тадқиқот ва лойиҳа ташкилотлари муассасалари.....	60
19. Ҳуқуқга оид муассасалар.....	61
20. Архивлар ва банк муассасалари.....	62
21. Кутубхоналар.	63
22. Музей ва кўргазма заллари.....	64
23. Клублар, клуб-тўғарак ва студия хоналари, бўш вақтларни ўтказиш марказлари.. ..	65

24. Тамошогоҳ муассасалар-кинотеатрлар, театрлар концерт заллари, цирklar	66
25. Савдо корхоналари.....	69
26. Жамоат овқатланиш бинолари.....	71
27. Маиший хизмат кўрсатиш корхоналари.....	72
28. Ҳамомлар ва ҳаммом соғломлаштириш мажмуалари.....	73
29. Кир ювиш ва кийимларни тозалаш хоналари.....	75
30. Меҳмонхона корхоналар	76
31. Турар-жойдан фойдаланиш хизмат ташкилотлари.....	79
32. Соғломлаштириш дамолиш ва туризмга мўлжалланган бинолар.....	81
33. Спортнинг ҳар хил турлари учун ёпиқ зал бинолари.....	82
34. Ўқув-тринеровка ва соғломлаштириш машғулоти учун бассейнлар.....	83
35. Очиқ ва ёпиқ спорт иншоотлари.....	84
36. Клублар ва томоша муассасалари.....	85
37. Кино намоиши учун томоша зали.....	86
38. Ёпиқ бозорлар хоналари.....	88
39. Умумий овқатланиш корхоналари.....	89
40. Меҳмонхона корхоналари.....	90
41. Штамп ва темирбетон ва дупадгорлик буюмлар рўйхати.....	92
42. Изоҳнома (Намуна).....	94
43. Шартли белгилар.....	95
44. Дераза блоклари.....	96
45. Курс лойиҳаси (Намуна).....	97
46. Норматив ҳужжатлар.....	105
47. Адабиётлар рўйхати.....	106