

O`ZBEKISTON RESPUBLIKASI OLIY VA O`RTA

MAXSUS TA`LIM VAZIRLIGI

O`ZBEKISTON DAVLAT JAHON TILLARI

UNIVERSITETI

Qo`l yozma huquqida

YODGOROVA ZEBO G`AFFOROVNA

**HOZIRGI ZAMON INGLIZ TILIDA PREFIKSLI SO`ZLARNING
SINTAKTIK-SEMANTIK TAHLILI**

Lingvistika – 5A 120102 (ingliz tili)

Magistrlik darajasini olish uchun yozilgan

DISSERTATSIYA

Ish ko`rib chiqildi va himoyaga

tavsiya etildi.

Kafedra mudiri

f.f.n.dots. Madjidova R. U.

Ilmiy rahbar:

Filologiya fanlari nomzodi,

professor Irisqulov M.T.

“ ____ ” _____ 2013yil

Toshkent - 2013

MUNDARIJA

Kirish	2
I bob. Ingliz tili grammatikasida prefikslarning tutgan o`rni	
1.1. Prefikslarning ingliz tili grammatikasida tutgan o`rni	6
1.2. Prefikslar va ularning turlari.....	11
1.3. Prefikslar – affikslarning bir turi sifatida	24
I bob yuzasidan xulosa.....	29
II bob. Tarkibida prefiksi bo`lgan so`zlarning sintaktik tahlili	
2.1. Predikativ bog`lanish orqali aloqaga kirgan prefiksli so`zlar.....	31
2.2. Subordinativ bog`lanish orqali aloqaga kirgan prefiksli so`zlar.....	43
2.3. Koordinativ bog`lanish orqali aloqaga kirgan prefiksli so`zlar.....	49
2.4. Introduktiv bog`lanish orqali aloqaga kirgan prefiksli so`zlar.....	54
II bob yuzasidan xulosa.....	59
III bob. Tarkibida prefiksi bo`lgan so`zlarning semantik tahlili	
3.1. Protsessual sintaksemani ifodalovchi prefiksli so`zlar	69
3.2. Substansial sintaksemani ifodalovchi prefiksli so`zlar	75
3.3. Kvalifikativ sintaksemani ifodalovchi prefiksli so`zlar	80
III bob yuzasidan xulosa.....	87
XULOSA	89
Foydalanilgan adabiyotlar ro`yhati.....	93
Ilova. Tarkibida prefiksi bo`lgan so`zlarning son va sifat jihatidan tahlili.....	97
Qisqartma va izohlar.....	99

KIRISH

Til bu jamiyat o`tmishi, uning hayoti va kelajak intilishlari bilan bog`liq muhim vositadir. Jamiyat taraqqiyoti yo`lida til ulkan ahamiyat kasb etib, u barcha sohalarda birdek xizmat qiluvchi ijtimoiy hodisadir. Jamiyatni tilsiz tasavvur qilib bo`lmaydi. Shu sababli til nafaqat tilshunoslar balki sotsiologlar tomonidan tadqiq etilmoqda.

Tilni ko`plab ijtimoiy fanlar singari fanga tadqiq etishga urindilar. Jumladan sotsiologiya, psixologiya, falsafa singari fanlar tilni o`z nuqtai nazarlari yordamida talqin qildilar. Til sohasida juda ko`p ilmiy adabiyotlar chop qilindi, hamda ularning mazmuni tilning talqini va til tarkibiga kiruvchi unsurlarning nutqda namoyon bo`lishi holatlarini ochib berishga qaratilgan.

Avvalambor, til jamiyat a`zolari o`rtasida muloqot vositasi vazifasini o`taydi. Til bu millatning ruhidir. I. A. Karimov¹ shunday yozadi: “ Ma`lumki, o`zlikni anglash, milliy ong va tafakkurning ifodasi, avlodlar o`rtasidagi ruhiy-ma`naviy bog`liqlik til orqali namoyon bo`ladi. Jamiki ezgu fazilatlar inson qalbiga avvalo, ona allasi ona tilining betakror jozibasi bilan singadi. Ona tili millatning ruhidir. ”

Shunday ekan tilni qadrlash va uni tadqiq etish eng asosiy vazifalar sirasiga kiradi.

Tilshunoslikning muhim vazifalaridan biri tilda uchraydigan hodisalar va til birliklarining o`zaro munosabatini o`rganishdan iborat. Hozirgi zamon ingliz tili gaplarida prefiksli so`zlarni keng qamrovda o`rganish, ularni gapda qanday sintaktik munosabatlar orqali aloqaga kirishi va qanday semantikalarini ifodalay olishi mumkinligini aniqlash bugungi kunda muhim ahamiyat kasb etadi.

Mavzuning dolzarbligi. Hozirgi kunda ingliz tili grammatikasida prefiksli so`zlardan keng miqyosda foydalaniladi. Mazkur olib borilgan tadqiqotlarda, ya`ni “Hozirgi zamon ingliz tili gaplarida prefiksli so`zlarning sintaktik – semantik tahlili ” haqida so`z yuritilgan. Prefiksli so`zlar to`g`risida

¹ Karimov I.A., Yuksak ma`naviyat yengilmas kuch, Toshkent, Ma`naviyat, 2008-yil, 83-b

hozirga qadar bunday tahlil olib borilmagan. Shuning uchun ham prefiksli soʻzlarni gapda qanday bogʻlanishlar asosida muomalaga kirishi, qanday sintaktik-semantikalarini ifodalashi muhim ahamiyat kasb etadi. Prefiksli soʻzlar borasida tadqiq etilgan ishlar oʻzbek tilshunosligida kam miqdorni tashkil etadi. Uni oʻzbek tilshunosligida batafsil talqin etish muammoni yanada yoritilishiga asos boʻladi. Shu bois bu mavzu oʻziga xos ahamiyat kasb etadi.

Tadqiqotning obykti va predmeti. Tadqiqot ishi tilshunoslik tadqiq etishi lozim boʻlgan prefiksli soʻzlarning sintaktik-semantic tahlilini oʻrganar ekan, bunda prefiksli soʻzlar, prefiksli birikmalar obʻyekt sifatida olinadi.

Yuqoridagi atroflicha oʻrganish prefiksli soʻzlarning sintaktik - semanticasini oʻrganish jarayonida katta rol oʻynaydi.

Tadqiqotning maqsad va vazifalari. Tadqiqot ishida prefiksli soʻzlarning sintaktik-semantic tahlilini yoritib berishda, prefiksli soʻzlar gapda qanday bogʻlanishlar asosida muomalaga kirishini koʻrsatib berishni, qolaversa ularning gapdagi boshqa komponentlarga munosabatini, hamda qanday turdagi sintaktik-semanticalarini ifodalashi mumkin ekanligi koʻrib chiqishni oʻz oldiga maqsad qilib qoʻyadi. Bu maqsadni amalga oshirishda ushbu tadqiqot ishi bir necha vazifalarni oʻz ichiga oladi. Bunday vazifalar quyidagilardan iborat:

- prefiksli soʻzlarni boshqa soʻzlardan farqlash ;
- prefiksli soʻzlarni aynan koʻrsatib berish ;
- prefiksli soʻzlarning sintaktik munosabatini yoritish ;
- prefiksli soʻzlarning semanticalarini koʻrsatib berish va hokazolar.

Tahlil metodlari. Tadqiqot ishini yoritishda transformatsion tahlil metodi va uning quyidagi usullari²:

- tushirib qoldirish transformatsiyasi ;
- oʻrniga qoʻyish;
- verballashtirish;

² Мухин А.М., Синтаксемный анализ и проблема уровней языка, Наука, 1980.

- passivlashtirish;
- so`roq berish.

Tadqiqotning nazariy asoslari. Tadqiqot ishi prof. A. M. Muxin tomonidan ishlab chiqilgan komponent va sintaksem tahlil nazariyasiga va uning shogirdlari prof. Sh. Safarov, prof. U. Yusupov, prof. M. Irisqulovlar tomonidan olib borilgan tahlil nazariyalariga asoslanib yoritilgan.

Tadqiqotning metodologik asosi. O`zbekiston Respublikasi “Ta`lim to`g`risida”gi Qonuni, “Kadrlar tayyorlash Milliy dasturi”, O`zbekiston Respublikasi hukumatining umumiy o`rta ta`limni rivojlantirishga qaratilgan qarorlari, Xalq ta`limi Vazirligining buyruqlari, Prezident I.A. Karimovning ta`lim tizimini takomillashtirishga yo`naltirilgan nutqlari, unda bayon etilgan yondashuvlari, tadqiqot muammosiga oid ilmiy-metodik pedagogik adabiyotlarga tayanilgan.

Tadqiqotning ilmiy yangiligi. Tadqiqot ishimizda prefiksli so`zlarning sintaktik – semantik tahlilini o`rganishda asliy badiiy adabiyotlardan olingan jonli misollar asosida yoritib beriladi. Sintaktik munosabatlarni tafsivlashda prefiksli so`zlarga obyekt sifatida qarab, ularning yadroviy predikatsiya, noyadroviy predikatsiya, subordinativ, koordinativ va introduktiv sintaktik munosabatlarni ifodalay olishi, shu bilan birga ularning protsessual aktiv, protsessual aktiv itirativ, protsessual negativ, substansial obyekt, kvalifikativ negativ, stativ aktiv, stativ negativ semantikalarini ifodalashi aniqlandi. Ingliz tilidagi badiiy asarlardan keltirilgan misollar yuqoridagi fikrlarimizni tafsiv etishda vosita bo`lib xizmat qiladi.

Tadqiqot ishining ilmiy amaliy ahamiyati. Tadqiqot ishimizda prefiksli so`zlarning sintaktik – semantik tahlili o`zbek va ingliz tillaridagi misollar asosida yoritib beriladi. Gap strukturasi prefiksli so`zlarning muhim ahamiyat kasb etishini inobatga olgan holda, tadqiqotni yoritib berishda asliy badiiy ingliz adabiyotlaridan olingan misollardan keng miqyosda foydalanildi. Ingliz tilidagi badiiy adabiyotlardan keltirilgan misollar yuqoridagi fikrlarimizni

isbotlashda asosiy vosita bo`lib xizmat qildi. Shuningdek, Komponent va sintaksem tahlil nazariyasiga oid ilmiy metodik tavsiyalar bilan boyitildi. Qo`llanilgan nazariy asoslar til o`rganishda katta ahamiyatga ega. Shuningdek prefiksli so`zlarga yoki prefiksli birikmalarga oid keltirilgan materiallardan ingliz tili grammatikasini o`rganishda keng foydalanish mumkin .

Dissertatsiyaning tuzilishi. Dissertatsiya Kirish, asosiy qism, xulosa va foydalanilgan adabiyotlar ro`yhatini o`z ichiga oladi. Kirish qismida mavzu haqida qisqacha ma`lumot beriladi. Mavzuning to`liq tafsiloti asosiy qismda berib o`tiladi. Asosiy qism uch bobdan iborat bo`lib, birinchi bobda prefikslarning ingliz tili grammatikasida tutgan o`rni, prefikslar haqida umumiy ma`lumot va ularning turlari, shuningdek prefiksli so`zlarning gapdagi ahamiyati haqida fikr yuritiladi. Ikkinchi bob prefiksli so`zlarning struktur – sintaktik tahliliga bag`ishlangan bo`lib, ushbu bobda prefiksli so`zlarning yadroviy predikativ, noyadroviy predikativ, subordinativ, koordinativ, introduktiv bog`lanishlar asosida aloqaga kirishi haqida fikr yuritiladi. Uchinchi bobda prefiksli so`zlarning semantik tahlili haqida ma`lumot berib o`tiladi. Ushbu bobda tarkibida prefiksi bo`lgan so`zlarning bir qancha semantikani ifodalashi mumkin ekanligi ochib beriladi, jumladan, substansial – son semantikasi, temporal (vaqt) semantika, stativ semantika, protsessual semantika, inkor semantika va boshqalar. Dissertatsiya xulosa bilan yakunlanadi va shu bilan birga foydalanilgan ilmiy va badiiy adabiyotlar ro`yhati va prefikslarni son va sifat jihatdan tahlil sahifalarini o`z ichiga oladi.

Tadqiqot natijalarining e`lon qilinganligi. Ilmiy tadqiqot ishi yuzasidan ikkita ilmiy maqola 2012 – 2013 oquv yillarida chop etiladigan ilmiy jurnallarda bosib chiqarildi. Mazkur maqolalar tadqiqot ishidan namuna sifatida ko`rsatiladi. Dastlabki maqola “Hozirgi zamon ingliz tilida prefiksli so`zlarning o`ziga xos semantikalarni ifodalashi” deb nomlanib, unda tarkibida prefiksi bo`lgan so`zlarning o`ziga xos bir qancha semantikalarni ifodalashi xususida so`z yuritiladi. Ikkinchi maqola “Tarkibida prefiksi bo`lgan so`zlarning struktur – sintaktik tahlili” deb nomlanib, unda prefiksli so`zlarning gap strukturasiida bir qator sintaktik bog`lanishlar asosida aloqaga kirishi xususida fikr yuritilgan.

I bob. Ingliz tili grammatikasida prefikslarning tutgan o`rni.

1.1. Prefikslarning ingliz tili grammatikasida tutgan o`rni

Ingliz tilida so`z yasash boshqa tillarniki singari affikslar (so`z yasovchi morfemalar) orqali amalga oshiriladi. Affikslarni bir necha turlarini sanab o`tish mumkin, masalan ingliz tilida affikslarning prefiks, infiks, postfiks kabi turlari mavjud. Ingliz tilida so`z yasash samaradorligini oshiradigan morfemik vositalar sifatida prefikslarni aytib o`tish mumkin.

Prefikslar – affikslarning keng qo`llaniladigan bir turi bo`lib, ular o`zak morfemalarga oldidan qo`shilib, yangi so`z, yangi ma`no hosil qiladi. Prefikslar hozirgi zamon ingliz tili ilmiy va badiiy adabiyotlarida juda keng qamrovda qo`llaniladi. Prefikslar orqali yasalgan yasama so`zlar ixcham, sodda va mazmundorligi bilan muhim ahamiyat kasb etadi. Bugungi kunda prefikslar ilmiy adabiyotlarda va internet saytlarida turlicha talqin etiladi. Shuningdek, ba`zi tilshunoslar prefikslarni yasama so`zlarning bir bo`lagi deb qaraydilar va ularning nazlida prefiks qo`shma so`zning birinchi komponenti vazifasiga teng vazifani bajaradi. Prefikslarning semantik bo`yoqdorligi ravishga xos xususiyatlarni o`zida jam etishi mumkin, jumladan manera (ish – harakat bajarilish usuli), vaqt, o`rin – joy, daraja va boshqalarni ifodalashi mumkin. Ko`pgina misollar bu fikrni yaqqol dalilidir. Quyida prefikslar xususida ba`zi mulohazalarni berib o`tamiz.

Ingliz tili gap strukturasi har bir til elementining o`z o`rni bo`lgani kabi, morfemalar paradigmasiga mansub prefikslar ham gapda muhim ahamiyat kasb etadi. Prefiks nafaqat so`z ma`nosining o`zgarishiga, balki mazmuniga ham ta`sir etadi. Birgina inkor ma`noni ifodalaydigan “**un-, in-, dis-**” prefikslarini oladigan bo`lsak, ular bo`lishli gapni inkor bo`lishiga sabab bo`ladi.

Tadqiqotlar shuni ko`rsatadiki, tilda prefikslarni qo`llash orqali tinglovchiga qo`shimcha ma`lumot yetkaziladi, ya`ni bu asosiy so`zlarga prefiks qo`shimcha ma`no berishi orqali amalga oshiriladi.

Oddiy o`zak morfema – bu so`zning eng sodda ko`rinishi bo`lib, unga prefiks yoxud suffiks qo`shish, qo`shimcha vazifasidagi morfemalarni qanday

qo`llash va ularning ma`nosiga, so`zga qo`shilib, yangi ma`nodagi morfemik birlikni yasay olish imkoniyatiga qarab yangi leksik birlik hosil qilinadi.

Prefiksli so`zlar gap strukturasi qo`llanilganda, gapdagi so`zning nafaqat leksik ma`nosiga o`zgarish kiritadi, balki gapning semantik ma`nosiga ham ta`sir etadi. Prefikslar turli semantika, ya`ni ma`noni anglatish imkoniga ega. Masalan, “metr” ya`ni uzunlik o`lchov birligi bir necha prefikslar orqali kichik yoki katta o`lchovni ifoda etishi mumkin.

Misolga yuzlansak, **“kilometre, millimetre, centimetre”** kabilar:

* The insect was about two centimetres long. (OWD 97)

* There are 1000 millimetres in a litre. (OWD 397)

Yuqorida keltirib o`tilgan gaplarda prefiksli so`zlar tarkibidagi prefikslar “metre” uzunlik o`lchovi birligiga qo`shilib turlicha uzunlik o`lchov birliklarini anglatib kelyapti. Masalan, “centimetre” so`zida **“cent(i)-”** prefiksi “metre” so`ziga qo`shilib, metr uzunlik o`lchovidan kichik hisoblanadigan santimetr uzunlik o`lchovini hosil qildi. Shuningdek, “millimetre” so`zida ham xuddi shu qarashlarni kuzatishimiz mumkin.

Prefiks tushunchasi bir qaraganda sodda va gapdagi ahamiyati ham bir muncha oddiy bo`lib ko`rinishi mumkin. Ammo prefiks gapda muhim ahamiyat kasb etadigan asosiy birliklardan biri hisoblanadi. Buni yuqoridagi misollar orqali ham ko`rish mumkin. Prefiks gap strukturasi qanday rolga ega ekanligini quyidagi misollarda ko`ramiz:

* Then he returned to his seat and waited. (JGC 130)

* “Attention”, called the inhuman voice. (AHI 2)

* Trucked to relocation and reconstruction camps. (JCF 100)

* Dennis shifted uncomfortably. (JCF 177)

Yuqoridagi birinchi misolda prefiksli so`z **“return”** ish-harakatning takroran bajarilishini, ikkinchi misolda prefiksli so`z “inhuman” aniqlovchi

vazifasini, uchinchi misolda **“relocation, reconstruction”** prefiksli soʻzlari uyishgan aniqlovchilar vazifasini, hamda toʻrtinchi misolda prefiksli soʻz **“uncomfortably”** ravish vazifasini bajaryapti. Bu kabi qarashlarni koʻplab ilmiy va badiiy adabiyotlarda uchratishimiz mumkin.

Koʻrinib turibdiki, prefiksli soʻzlar gap strukturasiida turli xil vazifalarni bajarib kela oladi, shuningdek ularning gapdagi oʻrni muhim ahamiyat kasb etadi.

Prefikslar turli tamoyillarga muvofiq klassifikatsiya qilinishi mumkin. Diaxronik jihatdan farq – prefikslarning mahalliy yoki oʻzlashgan ekanligiga qaraladi. Sinxronik jihatdan – prefikslar yasama soʻzning maʼnosiga koʻra klassifikatsiya qilinadi. Prefikslarni quyidagi guruhlariga klassifikatsiya qilish mumkin:

1) boʻlishsiz maʼnoni ifodalovchi prefikslar :”**un-, in-, dis-**“ va boshqalar. Masalan: **ungrateful (grateful), unemployment (employment), incorrect (correct), disadvantage (advantage)**, va bshq.

“**in-**” prefiksi soʻzga qoʻshilayotganda oʻzakning birinchi tovushiga moslashgan holatda turli fonemik formalarda uchrashini taʼkidlash mumkin; boshqa soʻzlarda prefiksli morfema bir nechta allomorflarga ega boʻlishi mumkin. Misol uchun, “**il-**” (“l” dan oldin), “**im-**” (“p va m” lardan oldin), “**ir-**” (“r” dan oldin), “**in-**” (boshqa holatlarda) : **illegal, improbable, immaterial, irreligious, inactive.**

2) ish – harkatning takroran va aksini ifoda etadigan “**un-, dis-, re-**” prefikslari va boshqalar. Masalan: **to unfasten (to fasten), to disconnect (to connect), to rewrite (to write).**

3) oʻrin – joy va vaqtni ifoda etuvchi prefikslar : “**fore-, pre-, post-, over-, super-**” va boshqalar. Masalan: **to foresee (to see), pre – historic (historic), post – position (position), to overspread (to spread), superstructure (structure).**

Prefikslar netral stilistik maʼno bilan harakterlanadi va baʼzan birozgina maʼlum bir stilistik ahamiyat kasb etishi mumkin. Masalan: prefiks “**over-**” nutqning barcha usullarida uchraydi, “**super-**” prefiksi esa ilmiy proza uslubiga tegishli boʻlishi mumkin. Suffikslarga oʻxshab prefikslar ham soʻz yasovchi yoki

soʻz yasamaydigan guruhlarga ajratiladi. Quyidagi 2 ta misol buni dalilidir : “re-“ prefiksi zamonaviy ingliz tilida yuqori darajadagi soʻz yasovchi qoʻshimcha hisoblanadi, “ill-” esa buning aksidir.

Koʻpgina prefikslar soʻzning leksik maʼnosiga taʼsir koʻrsatadi, ammo baʼzi muhim holatlarda soʻzning asl oʻzagi bilan taqqoslaganda prefikslar boshqa soʻz turkumlariga tegishli boʻlgan soʻzlarni yasash uchun xizmat qiladi.

Birinchi oʻrinda “**be-**” va “**en-**” prefikslari feʼl yasovchi prefikslar boʻlib, soʻzning leksik maʼnosini maʼlum bir turi bilan birga funksional maʼnosini birlashtiradi. “be-” prefiksi sifat va ot oʻzaklaridan oʻtimli feʼl yasaydi va oʻtimsizni oʻtimliga aylantiradi. Masalan: **belittle, benumb, befriend, becloud, bemadam, bejewel, behead**. Baʼzan leksik maʼnolar turlicha boʻladi, misol uchun, “bejewel” – taqinchoqlar bilan bezatmoq; “behead” – boshini olmoq. Umumiy olganda 6 xil semantik feʼl yasovchi turlar bor va ot oʻzagidan sifat yasaydi. Masalan: **be + ot + -ed --- benighted, bespectacled**.

“**en-** va **em-**” prefikslari otdan feʼl yasash uchun qoʻllaniladi, shuningdek ot va sifat oʻzagidan feʼllarni yasashda qoʻllanilib biror bir holatga olib kelmoq maʼnolarini ifodalaydi. Baʼzan bu prefikslar kuchli vazifaga ega boʻladi. Masalan : **enclasp, encash, enslave, enable**.

“**a-**” prefiksi stativ holatni ifodalovchi soʻzlarning oziga xos xususiyatidir, masalan : **aboard, asleep, awake**. Bu prefiks oʻzakning leksik maʼnosini oʻzgartiruvchi bir qancha omonim morfemalari bor. Masalan: **arise, amoral**.

“**pre-, post-, non-, anti-**” prefikslari va boshqa Roman, Grek prefikslari hozirgi zamon ingliz tilida juda samador hisoblanadi. Masalan: **anti – war, pre – war, post – war, non – party**.

Klassifikatsiya borasida anchagina qiyinchiliklar uchrab turadi. Yasama soʻzlar va qoʻshma soʻzlar yoki yasama soʻzlar va oʻzakni oʻrtasidagi farqni aniqlash oson emas. Shunday morfemalar oʻrin – joy va vaqt bilan aloqadorligini ifodalaydi: “**after-, in-, off-, on-, out-, over-, under-, with-**” ; ularning vazifasi va maʼnosi prefikslarning xususiyatlari bilan bir xil. Prefikslar aniq bajaradigan vaqt, joy, manera maʼnolarini oʻzgartiradi. Ularning qoʻllanilishi statistik xususiyatlari

bilan bir xil. Prefikslar izohga ko`ra so`zlarni bog`laydi, va bu formalar erkindir. Bu qarashlar turli lug`atlarda turlicha izohlanadi. Gornbyning lug`atida “aftergrowth” so`zi – “after” prefiksi bilan yasalgan deb izohlanadi va bu “afternoon, afterglow, afterthought” bilan bir xil formani eslatadi. Websterning lug`atida “after” umuman prefiks deb tan olinmagan. Concise Oxford lug`atida “**on**” predlog va ravish bo`lish bilan bir qatorda prefiks deb ham ataladi. Masalan: **oncoming, onflow, onlooker**. Chamber lug`atida “oncome” qo`shma so`z sifatida beriladi.

Yana bir muammo shundaki o`zlashgan morfemalar ingliz tilidek prefikslardek faol bo`la olmaydi, ammo xuddi shu manbadan kirib kelgan so`zlar singari bir xil o`xshashlikka ega. Bunday izohga qarshi fikr Amosova N. N.³ tomonidan berib o`tiladi. Uning nazlida ingliz tili so`z yasash sistemasida chetdan o`zlashgan affikslar kata muammoni keltirib chiqaradi. Amosova N. N. o`zakdan ajratib bo`lmaydigan morfemalar o`rtasida katta tafovut bor ekanligiga urg`u beradi. O`z izohida Amosova N. N. Sweet G. tomonidan berib o`tilgan quyidagi prefikslarni berib o`tadi: “**amphi-, ana-, apo-, cato-, exo-, en-, hypo-, meta-, sina-**” (Greek) va “**ab-, ad-, amb-**” (Lotin). Bu guruh biroz aralashtirilgan, “amphi” prefiksi terminologiyada juda samarodor. “ana-” ham xuddi shuningdek: anachronism, anagram, anaphora.

“**ad-**” prefiksi lotin tilidan olingan bo`lib bir nechta bir-biridan farq qiluvchi allomorflarga ega. Ular o`zakning birinchi tovushiga qarab assimilyatsiyaga uchragan: **ad-, ac-, af-, ag-, al-, ap-, as-, at-**.

³ Amosova N.N., Этимологические основы словарного состава современного английского языка, Москва, 1956.

1.2. Prefikslar va ularning turlari

Prefiks - ingliz tili gaplaridagi old qo`shimchalar bo`lib, prefikslar so`z o`zagiga so`zning oldidan qo`shilib, so`zning ma`nosini o`zgartirishga xizmat qiladi. Prefikslar asosan ot, sifat, fe`l, ravish va sifatdosh so`z turkumlariga qo`shilib yangi ma`no, yangi so`z hosil qiladi.

Prefikslarning eng asosiy xususiyati ular so`z ma`nosini ixcham, soda va tushunarli qilib beradi. Tarkibida prefiksi bo`lgan so`zlar sodda bo`lib, lekin ma`no jihatdan keng qo`llaniladi.

Masalan : write - yozmoq

rewrite – qaytadan yozmoq.

“rewrite” - so`zidagi “re” prefiks bo`lib, bu prefiks ish-harakatning qayta, yana, takroran bajarilishini anglatadi. Yuqoridagi qarashlarni shu kabi misollar bilan isbotlab berishimiz mumkin.

Biz prefikslar haqida ko`proq ma`lumotlarni har bir grammatik yoki lug`at kitoblardan olishimiz mumkin. Ammo prefikslarni ajratib olishdan ehtiyot bo`lishimiz kerak. Chunki har bir so`z boshida kelgan qo`shimchalar hamma vaqt ham prefiks bo`lavermaydi. Prefiks va so`z o`zagini uning ma`no anglatishidan ajratib olsak bo`ladi. Tarkibida prefiksi bo`lgan so`zlarni prefiksini ajratsak, u so`z o`zagi alohida, mustaqil ma`no anglatishi kerak.

Masalan : “irregular verbs”

“Irregular” so`zidagi “ir” prefiks bo`lib bu prefiks zid, teskari, qarama-qarshi ma`nolarni anglatadi. “Regular” so`zi esa alohida, mustaqil ma`nolarni anglatadi. Asosan quyidagi ma`nolarni anglatadi : “ to`g`ri, doimiy, barqaror, odatiy” kabi bir qancha ma`nolarni anglatadi. Shunday hollardagina biz bularni prefikslar deb atay olamiz.

Ba`zi hollarda esa so`zlar tarkibidagi old qo`shimchalar forma jihatdan prefikslardek yasaladiyu, ammo ular prefiks emas, balki so`z o`zagi yoki so`z yasovchi qo`shimchalar bo`ladi. Biz bu qarashlarni ko`proq “ auto , bio,

under” kabi qo`shimchalarda uchratishimiz mumkin. Bunday yasalgan formadagi so`zlar ajralmas holga kelib qolgan hisoblanadi.

Izlanishlar davomida shu narsani guvohi bo`ldikki, prefikslar haqida ma`lumotlar turli adabiyotlarda turlicha berilgan. Masalan oladigan bo`lsak, “Oxford Wordpower Dictionary”⁴ manbasida prefikslar soni 52 tani ko`rsatadi. Internet saytlarida⁵ 100 dan ortiq ko`rsatkichlarni ko`rsatadi.

Tadqiqotlarni yoritib berishda biz juda ko`p qo`llaniladigan prefikslardan foydalandik. Quyida ingliz tili gaplarida ishlatiladigan barcha prefikslarning umumiy ro`yhati va ularning ma`no anglatishi haqida so`z yuritimiz. Shuni ta`kidlash lozimki quyida keltirilgan ma`lumotlarning hammasi ilmiy adabiyotlardan keltirilgan.

⁴ Sally W., Oxford Wordpower Dictionary, 1994, A22-23 b

⁵ Google com, List of prefixes.

Prefikslar ro`yhati

1. **A** - ish –harakatning zid ma`nosini anglatadi. “A” prefiksi bor so`zlar ish-harakatning teskari, qarama –qarshi ma`nolarini anglatadi.

* Atheist is a person who believes that there is no God. (JPS 34)

2. **Ab** – ...dan, boshqa joyda, boshqa yo`nalishda, yo`q bo`lish, davomida, to`xtamay, noodatiy kabi ma`nolar ega.

* I don`t want to have children. Is that abnormal ? (OWD 1)

3. **Ad** - tirab-taqab, qarama-qarshi yo`nalishda, qarshi tarafga, qo`shilmaydigan, zid, to`g`ri kelmaydigan kabi ma`nilarga ega.

* There was a fire in the adjacent to mine. (OWD 8)

4. **Anglo**- asosan ingliz millatini va Angliya bilan bog`liq voqea – hodisa, ish - harakatni anglatadi. Bu prefiksli so`zlarga chiziqcha (-) bilan qo`shilib yangi ma`no hosil qiladi.

* Anglo –German relations. (OWD A24)

5. **Ante** - ...dan oldin, ilgari, avval degan ma`nolarni anglatadi. Bu prefiks qo`shilgan yasama so`zlar biror bir ish – harakat, voqea – hodisadan oldingi vaqtni, davrni ko`rsatadi.

* An antenatal clinic is for the pregnant woman. (OWD 23)

6. **Anti** – qarama-qarshi, teskari, zid, bir xil emas kabi ma`nolari bor. Bu prefiks bilan yasalgan yasama so`zlar ish-harakat , voqea hodisaga qarshi fikrlar yoki teskari holatni ifodalaydi.

* Some people regard smoking as antisocial. (OWD 24)

7. **Arch** - oily, yuqori, eng zo`r, martabali kabi ma`nolari bor. Tarkibida “arch” prefiksi bo`lgan yasama so`zlar biror predmetni darajasini, toifasini anglatadi.

* The archbishop of Canterbury. (OWD 28)

8. **Auto** – shaxsiyat, shaxs kabi ma`nolari bor. Bu prefiks shaxsiyatni ifodalovchi atamalarni ifodalaydi.

* People were waiting at the stage door to get the dancer`s

autograph. (OWD 37)

9. Be – taxminan, chamasi, deyarli, atrofida, haqida, to`g`risida, bo`lmoq, o`zgarmoq, kishi/narsaga biror narsa bo`lmoq kabi ma`nolarni beradi.

* He also befriended the officers of British ships stationed in North America. (google.com/yourdictionary.com)

10. Bi - ikki (2) raqamini, son ma`nosiga ega. Tarkibida “bi” prefiksi bo`lgan so`zlar biror bir predmetni 2 qismdan, 2 ta narsadan yoki 2 marta kabi ma`nolarni ifodalaydi.

* Our children are bilingual in English and Spanish. (OWD 57)

11. Cent-/ centi – yuz (100) soni, raqamini ifodalaydigan ma`nolarni anglatadi. Bu prefiks bilan yasalgan so`zlar 100 bilan ifodalanadigan ma`nolarni anglatadi.

* 1982 was the centenary of Darwin`s death. (OWD 97)

12. Circum - deyarli, orqaga, aylanasiga, ichida, atrofida, kabi ma`nolarni anglatadi. Bu prefiks bilan yasalgan yasama so`zlar biror bir predmetni, voqea – hodisani aylanasini, aylana o`lcham hajmini ifodalaydi.

* The circumference of the Earth is about 40.000 kilometres. (OWD 108)

13. Co – birga, qo`shilgan, hamkorlikda, umuman, birgalikda kabi ma`nolari bor.

* Schools are working in close cooperation with parents to improve standards. (OWD 141)

14. Con – birga, birgalikda, qo`shilgan, hamkorlikda, bilan kabi ma`nolarni ifodalaydi.

* You can often guess the meaning of a word from its context (AHI 137)

15. Contra - qarama-qarshi, zid, teskari, ro`parasida kabi ma`nolarni anglatadi.

* I didn`t dare contradict him, but I think he was wrong. (AHI 138)

16. Counter - qarama – qarshi, qarshi, zid, teskari, ro`parasida kabi ma`nolarni anglatadi.

* She is my counterpart in our New York office. (AHI 145)

17. De - ish-harakatning teskari ma`nosini, holatini ifodalaydi. Hamda bartaraf qilish, yo`q qilish, qarshilik kabi ma`nolarni anglatadi.

* Defrost the children thoroughly before cooking. (KIN 168)

18. Deci – o`n (10) soni bilan bog`liq ma`nolarni anglatadi. Hamda 10 raqami bilan ifodalanuvchi miqdor, daraja kabi ma`nolarni anglatadi.

* Three quarters expressed as a decimal is 0,75 . (OWD 165)

19. Di – ikki, ikki soni bilan bog`liq ma`nolarni anglatadi.

* During the road repairs, all traffic is being diverted. (OWD 187)

20. Dia – orqali, asosan, orasida, davomida, mobaynida, ...gacha, ko`ndalangiga, eniga, narigi tarafi kabi ma`nolari bor.

* Many small identical components can be assembled to make different rotor diameters. (google.com/yourdictionary.com)

21. Dis - Ish – harakatning teskari, zid, qarama – qarshi ma`nolarini anglatadi. Tarkibida “dis” prefiksi bo`lgan so`zlar har doim ish-harakatning zid, inkor ma`nolarini anglatadi.

* There may be some discomfort from the wound after the operation . (JCF 207)

22. Dys – yomon, yomon tarafi, yaxshi emas kabi bo`lishsiz ma`nolarni beradi.

* Most had a history of electric dysfunction of over a year. (google.com/yourdictionary.com)

23. E – Elektron, elektronik asboblarning nomini anglatuvchi yasama so`zlar hosil qiladi .

* Electronic mail . (AHI 207)

24. Eco - Muhit, tabiat, atrof - muhitga doir ma`nolarni anglatuvchi yasama so`zlar hosil qiladi.

* The Green Party has tried to make people aware of ecological

issue. (JCF 203)

25. En - sarflamoq, o`zgartirmoq, ketkazmoq, ta`sir o`tkazmoq, yasamoq, yasalgan kabi ma`nolarni anglatuvchi yasama so`zlar hosil qiladi.

* These cornflakes are enriched with vitamins . (OWD 211)

26. Epi – qarama-qarshi yo`nalishda, qarshi tarafga, ichiga olmoq, ichiga kirmoq, qo`shib qo`ymoq, ta`kidlamoq kabi ma`nolari bor.

* A flu epidemic broke out in February. (OWD 212)

27. Euro - asosan Yevropa mamlakatlari bilan bog`liq voqea – hodisa, irq, millat, valyuta kabi ma`nolarni anglatadi.

* The European Championship (TWA 215)

28. Ex - oldingisi, ilgarigi, sobiq, ilgari bo`lgan, birinchisi kabi ma`nolari bor.

* Our ex – boss was died in his office. (OWD 220)

29. Extra - keragidan ortiq, odatdagidan ancha ko`p, tashqi tomon, tashqaridan, narigi tarafda, qarama – qarshi kabi ma`nolari bor .

* He was an extraordinarily talented musician. (JPS 224)

30. For - ...dan, boshqa joyda, boshqa yo`nalishda, qarshi tarafga, zid, to`g`ri kelmaydigan, qo`shilmaydigan kabi ma`nolarni anglatadi.

* Smoking is forbidden inside the building. (AHI 249)

31. Fore - oldin, ilgari, avval, buyon, avvalgi kabi ma`nolarga ega . Bu prefiks bilan yasalgan yasama so`zlar ish- harakatning oldin, ilgari sodir bo`lganidan habar beradi.

* Nobody could have foreseen the results of the election.
(JCF 250)

32. Geo – umuman yer bilan bog`liq, yer yuzi, yer shari kabi ma`nolarni anglatuvchi prefiksidir.

* We are studying the geography of Asia. (CBA 267)

33. Homo – bir xil, bir xillik, bir xil turga mansub ma`nolari bor.

* Homogeneous in composition nor uniform in its demands. (AHI 22)

34. Hydro – suv, suv bilan bog`liq ma`nolarni anglatadi.

* Hydroelectric power. (OWD 314)

* Hydroelectric turbines were installed in place of the water wheel.

(google.com/yourdictionary.com)

35. Hyper- o`ta ketgan, borib turgan, zid hol, teskari, juda, bir-biriga ters kabi ma`nolarni anglatadi.

* Hypermarket is a very large supermarket that is usually outside a town. (AHI 315)

36. Hypo – tagida, ostida, ...dan yosh, ...dank am, boshqaruvida. Idorasida, past, pastda, pastga kabi ma`nolari bor.

* Most deaths have been caused by acute hypothermia, known as heat stroke. (google.com/yourdictionary.com)

37. Ill – yomon, yaxshi bo`lmagan, yomon ta`sir, kasallik, illat kabi ma`nolarni anglatadi.

* This cat has been ill-treated. (JCF 315)

38. In – ichida, ichkarisiga, ichiga kabi ma`nolarga ega. Biror bir predmetning ichki tomonini ifodalaydigan yasama so`zlarhosil qiladi. Hamda biror bir ish- harakatning teskari ma`nosini ifodalaydi.

* Incorrect answers should be marked with a cross. (JCF 325)

39. Im – biror bir ish – harakatning teskari, zid, qarama-qarshi ma`nosini anglatadi

* It is impossible for me to be there before 12. (AHI 321)

40. Il – biror bir ish-harakatning teskari, zid, qarama-qarshi ma`nolarini anglatadi.

* It is illegal to own a gun without a special licence. (JCF 317)

41. Ir – biror bir ish-harakatning qarshi, zid, teskari ma`nolarini bildiradi.

* His visits became more and more irregular. (KIN 341)

42. Infra – past, pastda, pastiga, ostiga, tagida, ostida kabi ma`nolarni beradi.

* The difference today is that all of our critical infrastructures. (KIN 544).

43. Inter - orasida, o`rtasida, oraliq`ida, biridan boshqasiga kabi ma`nolarni anglatadi.

* An international football match. (OWD 337)

44. Intro – ichki, ruhiy, ma`naviy, ichiga, dildagi. Ichkariga, ichidagi kabi ma`nolari bor.

* We are given fragments of what seems an eternal evening of dark introspection. (KIN 216)

45. Indo⁶ - Hindiston, Hindu mintaqalari bilan bog`liq voqea – hodisa, ish – harakat, qabila nomlarini anglatadi.

* Indo – Pakistan relations. (OWD 771)

46. Kilo - ming (1000) soni bilan bog`liq miqdor, o`lchov, hajm birliklarini anglatadi.

* Kilogramm is measure of weight ; 1000 grams. (AHI 351).

47. Macro – kata, yirik, ko`proq, asosan, keng ko`lamda kabi ma`nolari bor.

* He is joint editor of several volumes of research on international macroeconomics. (KIN 122)

48. Mal – qoniqarsiz, yomon, jiddiy, juda kabi daraja nomlarini anglatadi.

* Maltreat means that to treat a person or animal cruelly or unkindly . (AHI 383)

49. Meta – o`zgargan, o`zgartirilgan, o`zgarish, orqasida, kechroq, ortda, orqada, ortida kabi ma`nolarga ega.

* I don`t think any linguistic metaphysics is of any value unless account is taken of the points that it raises. (KIN 342)

⁶ Martin Sh., Macmillan English Dictionary, 2007.

50. Mega – juda katta, million, ulkan, katta, kattaroq kabi hajm ma`nolarini anglatadi .

* Megabyte; Megastar is a very famous person. (JCF 224)

51. Micro – juda kichkina, milliondan bir ulush, mayday, kichkina kabi o`lchov, og`irlik, hajm birliklarini ifodalovchi ma`nolarni anglatadi.

* Micro – organism . (OWD A24)

52. Mid - orasida, o`rtasida, oralig`ida, o`rtacha, kabi ma`nolarni anglatadi.

* They left the party at midnight . (JCF 496)

53. Milli - juda kichkina, mayda, kichkina, mingdan bir ulush, ahamiyatsiz kabi og`irlik o`lchovi birliklarini anglatadi.

* There are 1000 milligrams in a gram . (AHI 397)

54. Mini - kichkina, mayda, ahamiyatsiz kabi ma`nolarni anglatadi.

* Minibus is a small bus, usually for no more than 12 people. (AHI 398)

55. Mis – ish- harakatning yomon yoki noto`g`ri, to`g`ri emasligini anglatadi. Ish-harakatning teskari, zid, inkor ma`nolarini anglatadi.

* I misunderstood the instructions and answered three question instead of four . (JCF 401)

56. Mono – yakka. yolg`iz, tanho, yagona, bitta ma`nolarga ega yangi yasama so`zlar hosil qiladi .

* This is a monolingual dictionary. (OWD 404)

57. Multi – ko`p, yetarlicha, kam emas, ortig`i bilan kabi ma`nolarni anglatadi.

* Multinational ; Multimillionary. (OWD 982)

58. Maxi - eng katta, katta, juda katta, ulkan, ko`p kabi ma`nolarni anglatuvchi yasama so`zlar hosil qiladi.

* The bus can carry a maximum of 40 people . (JCF 389)

59. Neo –zamonaviy, yangi, yaqindagina, endigina, turmush qurgan, farqli, boshqacha, yangilik kabi ma`nolarni anglatadi.

* Neo – classical . (OWD 102)

60. Non - predmetni, ish-harakatni bo`lishsizlik, inkor ma`nosini anglatadi.

* He talked non-stop for two hours about his holiday. (AHI 422)

61. Ob – yo`nalishda, bir xil yo`nalishda, ma`lum chegarada kabi ma`nolarni beradi.

* The reasoning behind his comments was a bit obscure.

(google.com/yourdictionary.com)

62. Omni – hammasi, bari, barchasi, to`liqligicha kabi ma`nolarni anglatadi.

* Omnipresent. (OWD 1221)

63. Out - ko`p, keragidan ortiq, yuqori darajada kabi ma`nolarni anglatadi.

* Linda is very outspoken in her criticism. (OWD 442)

64. Over – juda ko`p, keragidan ham ortiq, ma`nolarini anglatadi

* The trains are overcrowded on Friday morning. (AHI 443)

65. Pan - butun, bo`ylab, bari, barcha, hamma kab ma`nolarni anglatadi.

* Pan – American (KIN 447)

66. Para – bir qatorda, yonma-yon, oldida, birgalikda, o`xshash kabi ma`nolari bor.

* He is being treated by paramedics at the scene of the accident. (AHI 65)

67. Photo - rasm, sur`at, fotografiya, foto, chizma kabi ma`nolarni anglatadi.

* She looks younger in real life than she did in the photograph. (JCF 453)

68. Poly – ko`p tarmoqli, ko`p, turli xilda, bir xil emas kabi ma`nolari bor.

* Since 1992 polytechnics have had university status. (OWD 476)

69. Post - ...dan keyin, keyin, so`ngra, so`ngida kabi vaqtni ifodalovchi ma`nolarni anglatadi.

* The wedding was postponed until August because the bride's mother was ill. (AHI 480)

70. Pre - oldin, ilgari, buyon, ... dan oldin kabi vaqt ma`nolarini anglatuvchi yasama so`zlar hosil qiladi.

* Prepaid ; preview; (OWD A 24)

71. Pro – uchun, ...ga, qo`llab quvvqlamoq, yoqlamoq, fikriga qo`shilmoq, yo`nalgan kabi ma`nolarni anglatadi.

* Pro- European ; Pro – democracy . (OWD A24)

72. Proto – asl nusxasi, original, birinchisi, ilk kabi ma`nolari bor.

* It can also include the creation and testing of a pre-production prototype.

73. Pseudo – haqiqiy emas, qalbaki, asl nusxa emas kabi ma`nolari bor.

* The reason for this persistent adherence to old and debunked pseudosceine. (AHI 89)

74. Quad - to`rt (4) soni bilan bo`g`liq ma`nolarni anglatadi.

* Profits have quadrupled in the past ten years . (JCF 503)

75. Re – yana, qayta, boshidan, qaytadan, avvaldan kabi ish-harakatning takroriy bajarilishini ifodalaydi.

* She is trying to rebuild her life now, that her husband is dead. (JCF 514)

76. Retro – orqaga yo`nalgan, qoloq, orqada qolgan, teskarisiga qarab kabi ma`nolari bor.

* In retrospect, I can see what a stupid mistake it was. (OWD 531)

77. Semi - yarim, yarmi, yarmigacha, o`rtasigacha, kabi ma`nolarni anglatadi.

* I want you all to sit in a semicircle . (AHI 563)

78. Step – asosan ota – onaga nisbatan o`gay degan ma`nolarni beradi.

* Stepmother – is the woman who has married your father after the death or divorce of your mother. (OWD 613)

79. Sub - 1) past, pastda, pastga, keragidan oz kabi ma`nolarni anglatadi.

* Subzero ; Subsonic (OWD 625)

2) ostida, tagida, osti, tagi, pastidagi, ostidagi kabi ma`nolarni anglatadi.

* We read the subtitles under the pictures of foreign film . (OWD A23)

80. Super – juda, keragidan ortiq, ko`p, ortig`i bilan kabi ma`nolarni anglatadi.

* Superhuman strength . (OWD 627)

81. Tele - uzoq, yiroq, oils, uzoq masofada, olisda kabi ma`nolarni anglatadi. Bu prefiks bilan yasalgan yasama so`zlar substansial semantikalarini ifodalaydi.

* She works in television . (JCF 641)

82. Trans – ko`ndalangiga, biror narsaning narigi tarafi, orqali, orasida, bo`ylab kabi ma`nolarni anglatadi .

* Is a flight from London to New York transatlantic ? (OWD A23)

83. Tri – uch (3) soni bilan bog`liq ma`nolarni anglatadi. Biror bir predmet yoki voqea - hodisani uch qismdan, uch bo`lakdan iborat ekanligini ifodalaydi .

* A tricycle has tree wheels. (OWD A23)

84. Ultra – ish-harakatning zid, teskari, inkor, bo`lishsiz ma`nolarini bildiradi.

* Ultra - violet . (OWD A24)

85. Un - ish-harakatning, predmetning inkor, qarama-qarshi, yomon taraflarini anglatadi.

* I was very uncomfortable for most of the journey. (AHI 170)

86. Under - kichkina, biroz bo`lsada, juda oz, kam, ...ostida, hamkorligida kabi ma`nolarni anglatadi.

* She went underground to escape from the police . (JCF 243)

87. Uni - bir, bir xil, bir toifa, oddiy, bir turdagi kabi ma`nolarga ega.

* I didn't know he was a policeman because he wasn't in a uniform. (JCF 73)

88. Up – yuqoriga, tepaga, davom etishini ta`kidlash uchun, juda yaqin, tugagan, shundoqqina yaqinda kabi ma`nolarni beradi.

* It was an uphill struggle to find a job. (OWD 677)

89. Vice - o`rinbosar, o`rniga, mos keluvchi, o`rniga kabi ma`nolarni anglatadi.

* Vice- President ; The vice – Capitan . (OWD 684)

90. With - ...dan tashqari, qarshi, zid, teskari, qarama – qarshi kabi bo`lishsiz ma`nolarni beradi.

* The troops were too weak to withstand another attack. (OWD 706)

Bu prefikslardan eng ko`p hollarda un, mis , il, ir , re, im, in, dis, out, over kabi prefikslarni ko`p uchratamiz. Biz yuqorida keltirib o`tgan prefikslarimiz grammatik kitoblardan, ilmiy lug`atlardan shuningdek internet saytlardan olingan.

1.3. Prefikslar – affikslarning bir turi sifatida

Tarkibida prefiksi boʻlgan soʻzlar prefikslar orqali yasalgan soʻzlar deb ataladi. Soʻz oʻzagiga prefikslar qoʻshilib yasama soʻzlar hosil qiladi. Hozirgi kunda prefiks atamasi lingvistik atamalarda muhim oʻrin egallaydi, shuningdek prefikslar lingvistik adabiyotlarda turlicha talqin etiladi. Maʼlumki, baʼzi tilshunoslar prefikslarni yasama soʻzlarning bir boʻlagi deb qaraydilar va ularning nazlida prefiks qoʻshma soʻzning birinchi komponenti vazifasiga teng vazifani bajaradi. Biroq koʻplab tilshunoslar prefiksli soʻzlar tarkibidagi old qoʻshimchalarni oʻzak morfema va negzdan ajralib turadigan soʻz yasovchi affikslar sifatida baholab, prefiksni soʻz yasashdagi muhim qism deb talqin etadilar.

Baʼzi tilshunoslar prefikslarning 2ta bir-biridan farqli turini ajratish muhim deb oʻylaydilar:

1) Baʼzi prefikslar na mustaqil va na yordamchi soʻzlar bilan bogʻlanadi.

Masalan: **un-**, **dis-**, **re-**, va hk.

2) Baʼzi prefikslar yordamchi soʻzlar bilan bogʻlanadi (predlog va ravishga oʻxshash predloglar). Masalan, **out-**, **over-**, **up-** va hk.

Ikkinchi guruhga mansub prefikslar tilda ham soʻz yasovchi affikslar ham mustaqil soʻzlar sifatida ikki tomonlama morfemalar deb baholanadi. Masalan: **over one`s head, over the river, (overhead, overbalance); to run out, to take out (to outgrow, to outline); to look up, hands up! (upstairs, to upset)**, va hk. Bu yerda 2 tur prefikslarini farqlash eslatib oʻtilgan va asosiy farqlar lingvistik adabiyotlarda yaqqol koʻrsatib oʻtiladi. Biroq 2-turdagi prefikslarni xususiyati xuddi ikki tomonlama morfemalar singari izoh talabdir va bu turdagi ingliz tilidagi prefikslar asosan oʻzlari bogʻlanib kelgan yordamchi soʻzlardan farq qiladi:

1) bu prefikslar katta lugʻatlarda tez-tez qoʻllaniladigan qoʻshimcha sifatida shak-shubhasiz koʻrsatib beriladi.

2) boshqa soʻz yasovchi affikslar singari ularning ham aloqador soʻzlarni asosiy maʼnolari bilan taqqoslaganda umumiy maʼnolari bor.

3) ular o`zlariga aloqador mustaqil so`zlarning barcha o`ziga xos grammatik xususiyatlaridan mahrum etiladi.

Shu tufayli, ingliz tilidagi bunday prefikslar vazifadosh morfemalardek mustaqil so`zlarning omonimlaridek talqin etiladi. Masalan: “**out-**“ prefiksi predlog va ravish bo`lib keladigan “out” so`ziga omonim bo`la oladi. “**over-**“ prefiksi ham predlog va ravish bo`lib keladigan “over” so`ziga omonim bo`la oladi.

Ingliz tili muammolarining ustida olib borilgan ba`zi yangi izlanishlar qiziqarli natijalar ko`rsatdi. Ingliz tilidagi prefikslar gapda so`z turkumini emas balki so`zning leksik ma`nosiga o`zgarish kiritishi hozirgi zamon lingvistlari o`rtasidagi an`anaviy fikrga aylangan. Ingliz tilida prefikslarning 25 turi o`zlari qo`shilgan so`zning asl o`zakdan boshqa so`z turkumiga o`tkazish imkoniyatiga ega. Bunday prefikslarni so`z o`zgartiruvchi prefikslar deb atash mumkin. Masalan: **to begulf (gulf n)** be- prefiksi “gulf” otga qo`shilib fe`lga aylandi. Ingliz tilidagi prefikslar ustida olib borilgan tadqiqotlar suffikslar va prefikslar o`rtasida funksional farq yo`q ekanligini isbotlaydi, bunday suffikslar ham so`z o`zgartiruvchi ham so`z o`zgartirmaydigan hisoblanadi (**father – fatherhood, horseman – horsemanship**, va hk).

O`zakdan oldin qo`shiladigan morfemalar prefikslar deb ataladi. Prefikslar o`zakning leksik ma`nosini o`zgartiradi, ammo asosiy-grammatik komponentiga ba`zan tasir ko`rsatadi. Shuning uchun sodda so`zlar va ularning prefiksli yasama varianti ko`pincha bir xil so`z turkumiga mansub bo`ladi. Masalan: “mis-“ prefiksi fe`lga qo`shilganda “noqulay, yomon, noto`g`ri” degan ma`nolarni anglatadi; boshqa so`z turkumini emas balki yana fe`lni hosil qiladi. Masalan, taqqoslaymiz: “**behave - misbehave, calculate – miscalculate, inform – misinform, lead – mislead, pronounce – mispronounce**”. Yuqorida ko`rsatilgan qarama – qarshi so`zlar qat`iy bir – biriga to`g`ri keladigan bitta semantikaga birlashadi, ya`ni bu elementlar o`rtasida aloqadorlik mavjud. Shunday holatlar ham borki semantik aloqadorlik o`rtasida biroz farq bor ammo umumiy leksik –

grammatik ma`no saqlanib qoladi. Masalan: **giving – misgiving, take – mistake, trust – mistrust**, va hk.

Prefikslarning semantik bo`yoqdorligi ravishga xos xususiyatlarni o`zida jam etishi mumkin, jumladan manera (ish – harakat bajarilish usuli), vaqt, o`rin – joy, daraja va boshqalarni ifodalashi mumkin. Ko`pgina misollar bu fikrni yaqqol dalilidir. Jumladan, “**mis-**” prefiksi “**wrongly, badly**” ravishlari bilan teng ma`noga ega, shuning uchun u fe`lning ish – harakat bajarilish uslubini ko`rsatib berishi mumkin. Prefikslar “**pre-, post-**” vaqtni ifodalaydi. Masalan: **historic – prehistoric, pay – prepay, view – preview**(jamoatga filmni taqdim etishdan oldin uni ko`rish ma`nosini ifodalaydi).

“**in-, a-, ab-**” prefikslari o`rin – joyni ifoda etuvchi so`zni ko`rsatadi. Masalan, **income, abduct**. Ko`pgina prefikslar daraja ma`nosini ifodalash uchun xizmat qiladi. Masalan, “**out-, over-, under-**”. “**out-**” eng yaxshi holatni ko`rsatadi. “**Outlive**” – uzoq yashash, “**outrun**” – yugurishda tengi yo`q.

Inkor ma`nosini ifoda etuvchi prefikslar shu qadar ko`pki, hatto ba`zi tilshunoslar prefikslarni garuhga ajratishda negative va negative bo`lmagan turini ko`rsatishni ma`qul topadilar. Ular “**dis-, de-, im-, il-, ir-, un-**” prefikslaridir. Bu guruh prefikslari inkor, qarshi, teskari ma`no anglatishiga qarab aniq tasnif qilingan.

“**de-**” prefiksi ko`proq neologizmlar (yangi so`zlar) tarkibida uchraydi, masalan, “**decentralize, decontaminate, denozify**”.

Bo`lishsizlikni umumiy ma`nosini ifoda etadigan “yo`q, teskari, zid” ma`nolarni ifoda etadi, masalan, “**agree – disagree, appear - disappear**”. “**non-**” prefiksi fe`ldan yasalgan mavhum otlar tarkibida uchraydi. Masalan: “**noninterference, nonsense, nonresistance, non - combatant**”

Prefiks “**un-**” 2 xil ma`noni ifoda etishi mumkin:

1) sifat va sifatdoshga qo`shilib oddiy bo`lishsizlik ma`nosini beradi. Masalan: **happy – unhappy, kind – unkind, even – uneven**. O`zak mahalliy yoki o`zlashma soz`lar bo`lishidan qat`iy nazar “**un-**” ikki guruhga ham qo`shilaveradi. Masalan: **uncommon, unimportant**.

2) “un-” feʼl oʻzagiga qoʻshilgan turlicha maʼno ifodalashi mumkin, bunday holatda bu oddiy bir soʻzni qarama – qarshi maʼnosini keltirib chiqaradi. Masalan: **bind – unbind, do – undo, mask – unmask, pack – unpack.**

Tez-tez qoʻllanilib turadigan “re-” prefiksi oʻzak tomonidan ifoda etiladigan ish – harakatning qayta bajarilishini ifodalaydi. Bu ham feʼlga ham feʼldan yasalgan otga qoʻshilishi mumkin.

Prefiks maʼnosini asosiy oʻzak maʼnosi bilan mutlaqo toʻgʻri kelmasligi mumkin va prefiks bilan yasalgan soʻz mustaqil semantikani ifoda etishi mumkin.

Soʻzlarga suffiks qoʻshishdan farqli oʻlaroq maʼlum bir soʻz turkumi paradigmasi bilan bogʻlanadigan prefikslar bu holatda betaraf hisoblanadi. Tilshunoslik manbalarda soʻz yasovchi suffikslar doimo ot yasovchi, sifat yasovchi va boshqalarga boʻlinishi tabiiy. Biroq prefikslarga boshqacha yondashuvlar mavjud. Ular ham alifbo tartibida yoki kelib chiqish maʼnosi vazifasiga koʻra kichik guruhlarga ajratilishi mumkin, ammo hech qachon soʻz turkumlariga koʻra ajratilmaydi. Baʼzi tilshunoslar bir va bir xil prefiksni turli xil soʻz turkumiga qoʻshish mumkin degan fikrni aytadilar, masalan : un – kind, un – tie. Prefikslar muammosi ustida olib borilgan barcha tahlillar kengroq tadqiqotni talab etadi. Yuqoridagi misollarda “un-” prefiksi bir xil prefiks deb hisoblab boʻlmaydi, chunki ulardagi morfemalar turli xil maʼnoga ega : birinchi holatda “un-” prefiksi boʻlishsiz maʼnoni ifodalagan boʻlsa, ikkinchi holatda ish – harakatning teskari maʼnosini ifodalagan. Shuning uchun ham bunday prefikslarni omonim prefikslar deb hisoblash mumkin: “un-” sifatga xos oʻzaklarga qoʻshilgan, va “un-” feʼlli oʻzaklarga qoʻshilgan.

Prefikslar netral stilistik maʼno bilan karakterlanadi va baʼzan birozgina maʼlum bir stilistik ahamiyat kasb etishi mumkin. Masalan: prefiks “**over-**” nutqning barcha usullarida uchraydi, “**super-**” prefiksi esa ilmiy proza uslubiga tegishli boʻlishi mumkin. Suffikslarga oʻxshab prefikslar ham soʻz yasovchi yoki soʻz yasamaydigan guruhlarga ajratiladi. Quyidagi 2 ta misol buni dalilidir : “**re-**” prefiksi zamonaviy ingliz tilida yuqori darajadagi soʻz yasovchi qoʻshimcha hisoblanadi, “**ill-**” esa buning aksidir.

Ko`pgina prefikslar so`zning leksik ma`nosiga ta`sir ko`rsatadi, ammo ba`zi muhim holatlarda so`zning asl o`zagi bilan taqqoslaganda prefikslar boshqa so`z turkumlariga tegishli bo`lgan so`zlarni yasash uchun xizmat qiladi.

Birinchi o`rinda “**be-**” va “**en-**” prefikslari fe`l yasovchi prefikslar bo`lib, so`zning leksik ma`nosini ma`lum bir turi bilan birga funksional ma`nosini birlashtiradi. “be-” prefiksi sifat va ot o`zaklaridan o`timli fe`l yasaydi va o`timsizni o`timliga aylantiradi. Masalan: **belittle**, **benumb**, **befriend**, **becloud**, **bemadam**, **bejewel**, **behead**. Ba`zan leksik ma`nolar turlicha bo`ladi, misol uchun, “bejewel” – taqinchoqlar bilan bezatmoq; “behead” – boshini olmoq. Umumiy olganda 6 xil semantik fe`l yasovchi turlar bor va ot o`zagidan sifat yasaydi. Masalan: be + ot + -ed --- benighted, bespectacled.

I bob yuzasidan xulosa

Ma'lumki, ingliz tili gramatikasi ham boshqa tillarniki singari o'ziga xos morfologik va sintaktik birliklarni o'zida jam etgan. Morfologiyani birligi bo'lgan – morfema turli ko'rinishlarga ega. O'zak morfema tushunchasidan mutlaqo farq qiladigan affiks morfemalar ingliz tilida ham guruhlashtiriladi. Affikslarning eng katta guruhlaridan hisoblangan prefikslar so'z yasovchi old qo'shimcha sifatida ingliz tilida keng ko'lamda qo'llaniladi. Prefikslar o'zbek tiliga fors – tojik tilidan o'zlashgan bir necha old qo'shimchalar singari so'zlarga qo'shib, so'z ma'nosini o'zgartirish uchun xizmat qiladi.

Ushbu bobda prefikslar va ularning gapda tutgan o'rni, ularni affikslarning bir turi sifatidagi tahlili, prefikslar va ularning turlari kabi tushunchalar yoritib berilgan. Bobning birinchi bo'limida, prefikslarning ingliz tili grammatikasida tutgan o'rni haqida ma'lumotlar keltirib o'tilgan. Ingliz tili gaplari strukturasi har bir til elementining o'z o'rni bo'lgani kabi, morfemalar paradigmasiga mansub prefikslar ham gapda muhim ahamiyat kasb etadi. Prefiks nafaqat so'z ma'nosining o'zgarishiga, balki mazmuniga ham ta'sir etadi. Birgina inkor ma'noni ifodalaydigan “un-, in-, dis-” prefikslarini oladigan bo'lsak, ular bo'lishli gapni inkor bo'lishiga sabab bo'ladi. Prefiksli so'zlar gap strukturasi qo'llanilganda, gapdagi so'zning nafaqat leksik ma'nosiga o'zgarish kiritadi, balki gapning semantik ma'nosiga ham ta'sir etadi. Prefikslar turli semantika, ya'ni ma'noni anglatish imkoniga ega. Masalan, “metr” ya'ni uzunlik o'lchov birligi bir necha prefikslar orqali kichik yoki katta o'lchovni ifoda etishi mumkin.

Bobning ikkinchi bo'limida prefikslar haqida umumiy ma'lumotlar keltirilib, prefikslarning barcha turlari va ularga izohlar berib o'tilgan. O'zaktan oldin qo'shiladigan morfemalar prefikslar deb ataladi. Prefikslar o'zakning leksik ma'nosini o'zgartiradi, ammo asosiy-grammatik komponentiga ba'zan tasir ko'rsatadi. Shuning uchun sodda so'zlar va ularning prefiksli yasama varianti ko'pincha bir xil so'z turkumiga mansub bo'ladi. Masalan: “mis-“ prefiksi fe'lga qo'shilganda “noqulay, yomon, noto'g'ri” degan ma'nolarni anglatadi; boshqa so'z

turkumini emas balki yana fe`lni hosil qiladi. Tilshunoslik manbalarda so`z yasovchi suffikslar doimo ot yasovchi, sifat yasovchi va boshqalarga bo`linishi tabiiy. Biroq prefikslarga boshqacha yondashuvlar mavjud. Ular ham alifbo tartibida yoki kelib chiqish ma`nosi vazifasiga ko`ra kichik guruhlarga ajratilishi mumkin, ammo hech qachon so`z turkumlariga ko`ra ajratilmaydi.

Bobning uchinchi bo`limida prefikslarni affikslarning bir turi sifatida tahlil qilindi. Ingliz tili muammolarining ustida olib borilgan ba`zi yangi izlanishlar qiziqarli natijalar ko`rsatdi. Ingliz tilidagi prefikslar gapda so`z turkumini emas balki so`zning leksik ma`nosiga o`zgarish kiritishi hozirgi zamon lingvistlari o`rtasidagi an`anaviy fikrga aylangan. Ingliz tilida prefikslarning 25 turi o`zlari qo`shilgan so`zning asl o`zakdan boshqa so`z turkumiga o`tkazish imkoniyatiga ega. Bunday prefikslarni so`z o`zgartiruvchi prefikslar deb atash mumkin.

II bob. Tarkibida prefiksi boʻlgan soʻzlarning sintaktik tahlili

2.1. Predikativ bogʻlanish orqali aloqaga kirgan prefiksli soʻzlar

Sintaktik bogʻlanishlar toʻgʻrisida qisqacha fikr yuritmasdan turib, prefiksli soʻzlar gapda qanday sintaktik bogʻlanishlarda kelganini aytish mumkindir. Shu sababli quyida sintaktik bogʻlanishlar xususida umumiy maʼlumotlarni aytib oʻtamiz.

Har bir til strukturasi mavjud boʻlgan gaplar grammatik qonun – qoidalar asosida sintaktik tahlil qilinadi. Maʼlumki gapda ishtirok etadigan va uni tashkil etadigan soʻzlar maʼlum bir soʻz turkumlariga, mansub boʻladi. Ingliz tili strukturasi ishlatilgan gaplarda mustaqil soʻz turkumlari va yordamchi soʻz turkumlari birikib maʼlum bir munosabatni ifodalaydi.

Tilshunos olim A.M.Muxin⁷ gapda ishtirok etgan, mustaqil leksik maʼnoga ega boʻlgan har bir soʻzga leksema deb taʼrif berib, ularga alohida komponent sifatida qaraydi. A.M.Muxin nazariyasiga tayanib shuni aytish mumkinki “gapdagi komponentlar maʼlum bir sintaktik bogʻlanish asosida bir biri bilan birikadi”. A.M. Muxin nazariyasiga koʻra komponent – sintaksem analizda ega, kesim, hol, toʻldiruvchi, aniqlovchidan tashqari gapdagi soʻzlarning bir-biriga tobe ekanligini aniqlaymiz.

Gapning komponent va sintaksem tahlili oʻz ichiga gap strukturasi namoyon boʻladigan ikki sintaktik birlikni, formal va mazmun belgisiga ega boʻlgan gapning komponent va sintaksem birliklarini oʻz ichiga oladi.

Gap komponentlarning mazmun plani oʻzining sintaktik belgilari bilan xarakterlanadi. Gap komponentlarning formal xususiyatlariga ularning u yoki bu soʻz turkumi bilan ifodalanishi, boshqa elementlar bilan birikishi, gapdagi oʻrni va pozitsion imkoniyatlari kiradi.

Sintaksem analizda asosan 3 yoʻnalishda:

- 1) Ifoda usuliga koʻra.
- 2) Elementlar birliklarining sintaktik mazmuni boʻyicha.

⁷ Мухин А. М., Синтаксемный анализ и проблема уровней языка, Наука, 1980.

3) Sintaktik pozitsiyaga ko‘ra izlanish olib boriladi.

Sintaksemalarni o‘rganishda biror bir paradigmatic qatorni tashkil etuvchi sintaksemi aniqlashda unga yaqin ma‘noli boshqa sintaksema bilan almashtirib lingvistik eksperiment metodidan foydalaniladi.⁸

Har bir konkret hodisa uchun ishonchli transformatsiya formalarini topish muhim ahamiyatga ega. Shuni alohida ta‘kidlash joizki, transformatsiya eksperiment sifatida o‘zida transformatsiya qilinayotgan gapdagi fikrni bayon qilmaydi, aksincha bir tahlil sintaksemaning belgining bor yo‘qligini isbotlashda vosita bo‘lib xizmat qiladi.

Transformatsiya qilishda ikki shartda amal qilish lozim. Birinchi shartda ko‘ra gapning grammatik qonun qoidalar jihatdan gap to‘g‘ri bo‘lishi kerak. Ikkinchi shartga ko‘ra gapning komponent tahlilida transformatsiya qilinayotgan elementdan boshqa elementlarning sintaktik bog‘lanishlari o‘zgarmay qolishlari kerak.

Gapda so‘zlar quyidagi sintaktik bog‘lanishlar asosida birikadi:

1. Predikativ bog‘lanish:

a) yadroviy bog‘lanish;

b) noyadroviy bog‘lanish.

2. Subordinativ bog‘lanish

3. Koordinativ bog‘lanish

4. Introduktiv bog‘lanish

Har bir sintaktik bog‘lanishlar yunksion modulda maxsus belgilar asosida belgilanadi. Quyida bu bog‘lanishlar asosida birikkan prefiksli so‘zlarning misollar asosida sintaktik tahlili va har bir bog‘lanishlar ta‘rif berib o‘tamiz.

Predikativ sintaktik bog‘lanish ega va kesim o‘rtasidagi munosabatni ifodalovchi sintaktik birikuvdir. Ma‘lumki, predikativ bog‘lanishning 2 turi bo‘lib ular: a) yadroviy predikativ bog‘lanish

b) noyadroviy predikativ bog‘lanish deb ataladi. Quyida predikativ bog‘lanishlar haqida ma‘lumotlar va misollar keltirib o‘tamiz.

⁸ Мухин А. М., Лингвистический анализ, 1976, 29-бет.

Yadroviy – predikativ bog‘lanish orqali aloqaga kirgan prefiksli so‘zlar

Yadroviy predikativ bog‘lanish bu ega va kesim o‘rtasidagi aloqani ifodalovchi sintaktik birikuvdir. Komponent tahlilda gap strukturasi ega predikatsiya etuvchi (NP₁) va kesim predikatsiya etiluvchi (NP₂) deb belgilanadi. Masalan:

- she spoke....

Ushbu gapda “She” olmoshi ushbu gapda ega (NP₁) va “spoke” fe’li gapda kesim (NP₂) o‘rtasidagi aloqa bog‘lanishni ifodalab munosabat yadroviy predikativ bog‘lanish deb ataladi. Ko‘pgina prefikslar fe’l so‘z turkumiga qo‘shilib, ish-harakatning teskari, inkor va takroriylikini yasashda xizmat qiladi. Shuning uchun ayta olamizki, tarkibida prefiksi bo‘lgan so‘zlar yadroviy predikativ bog‘lanish asosida muomalaga kira oladi. Endi bu qarashlarni misollar asosida ko‘rib o‘tamiz.

1. John¹ reminded² him³. (JCF 126)

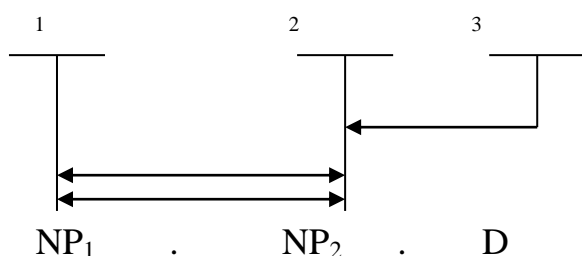

Bizni qiziqtirgan bo‘laklar prefiksli so‘zlar bo‘lib, bu gapda bizga kerak komponent “reminded” fe’li (NP₂) vazifasini bajarib, ega (NP₁) bilan yadroviy predikativ bog‘lanish orqali aloqaga kirgan.

2. Her¹ mother² exclaimed³ (AHI 200)

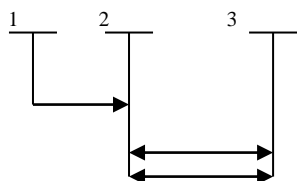

D . NP₁ . NP₂

3. It¹ is⁽³⁾ only² recourse³. (JCF 2)

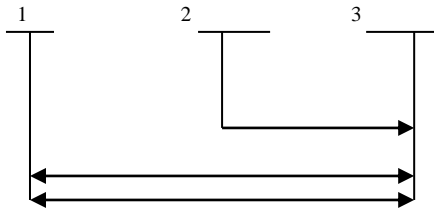

NP₁ . D . NP₂

Bu gapimizda ega va kesim o'rtasida bitta tobe bo'lak subordinativ bog'lanish orqali kesimga birikkan.

4. Yanik¹ returned² it³. (JCF 113)

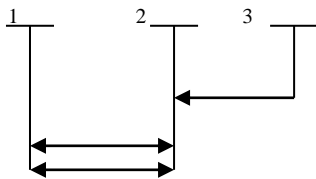

NP₁ . NP₂ . D

5. Regular¹ police² forces³ were⁽⁴⁾ overwhelmed⁴. (AHI 113)

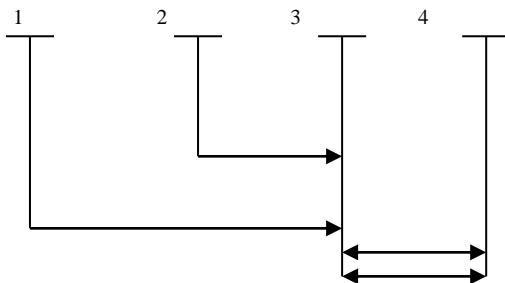

1D . 2D . NP₁ . NP₂

6. It¹ is⁽²⁾ uncivilized². (OWD 93)

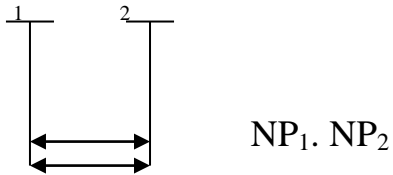

NP₁. NP₂

7. Window¹ frame² wouldn't⁽³⁾ emasculate³ him⁴. (KIN 145)

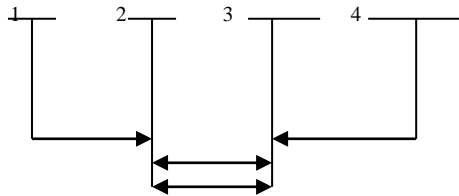

₁D . NP₁ . NP₂ . D₂

8. he¹ was⁽²⁾ not⁽²⁾ in⁽²⁾ uniform². (OWD 673)

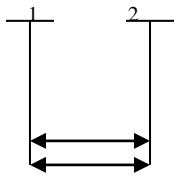

NP₁ . NP₂

9. I¹ was⁽²⁾ unsure² of⁽³⁾ the⁽³⁾ facts³. (JCF 676)

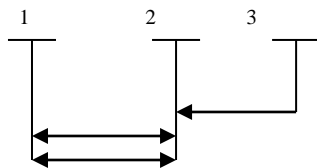

NP₁ . NP₂ . D

10. I¹ disagree². (KIN 43)

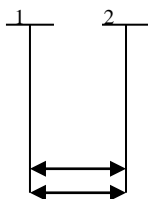

NP₁.NP₂

Yuqoridagi misollar asosida prefiksli soʻzlarning gaplarda yadroviy – predikativ bogʻlanishi orqali munosabatga kirganini isbotlab berlik.

Tahlil davomida yana shuni bildikki, prefiksli soʻzlari bor gaplar tarkibi baʼzida inversiya (oʻrin almashish) hodisasiga uchraydi. Quyidagi misollar bunga misol boʻla oladi:

1. called¹ the⁽³⁾ inhuman² voice³ (AHI 2)

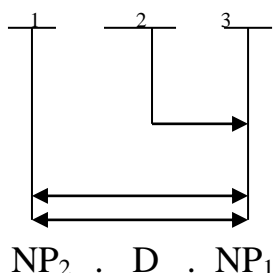

Odatdagi gap tuzilishlarida avval ega keyin kesim keladi. Endi berilgan misol tarkibida qarang, yaʼni tahlilimizning yunksion modulida avval NP2 (kesim) keyin bitta tobe (D) boʻlak, undan soʻng esa NP1 (ega) keladi. Bizni qiziqtirgan boʻlak (D) tobe boʻlak, ammo bu komponent gapda 2 – oʻrinda boʻlsada oʻzidan keyin kelgan yadroviy predikativ bogʻlanish orqali birikkan egaga subordinativ bogʻlanish orqali birikkan.

Bu qarashlarimizda yana ushbu misollarimizni misol qilishimiz mumkin.

* How beautiful they were, how unutterably lovely (AHI 23).

Bu yerda inversiya hodisasi maʼnoni kuchaytirish uchun ishlatilib, bu gapga kuchli maʼno ifodalaydi. Endi misolimizni yunksion va komponent modulini koʻramiz.

How¹ beautiful² they³ were⁽⁶⁾, how⁴ unutterably⁵ lovely⁶. (AHI 23)

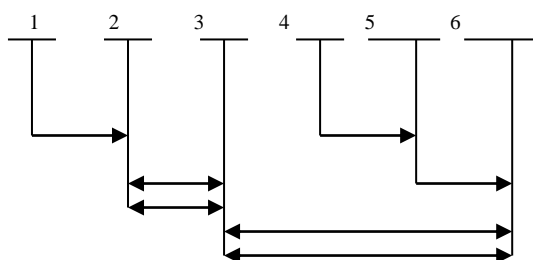

${}_1D . {}_1NP_2 . NP_1 . {}_2D . {}_3D . {}_2NP_2$

Bu misolimizda 2 ta kesim va 1 ta ega bor. Lekin birinchi kesim oldin kelib, ma'no kuchaytiradi. Yana bir misol keltirib o'tamiz.

- It is unusual for Joe to be late. (AHI 84)

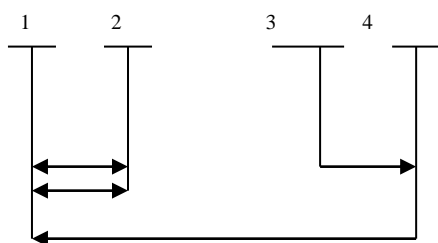

$ND_1 . NP_2 . {}_1D . {}_2D$

Bu yerda gapning asli egasi "for Joe to be late", lekin gapda "it" rasmiy ega bo'lib kelgan. Va gapda 2 marta predikatsiya etiluvchi bor.

Tahlil davomida yana shu ma'lum bo'ldiki, tarkibida prefiksi bo'lgan so'zlar tobe gap tarkibida kelib, tobe gap bosh gapga bog'lanib keladi. Bunga quyidagilarni misol qilishimiz mumkin.

* I¹ think² experiments³ on⁽⁴⁾ animals⁴ are⁽⁵⁾ immoral⁵. (JCF 319)

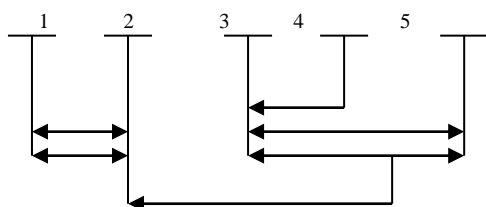

$1NP_1.1NP_2 . 2NP_1.D . 2NP_2$

Bu yerda "I think" bosh gap, "experiments on animals are immoral" tobe gap bo'lib kelgan.

* I¹ am⁽²⁾ afraid² your³ passport⁴ is⁽⁵⁾ invalid⁵. (KIN 339)

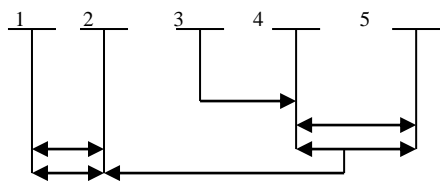

$1NP_1.1NP_2.D . 2NP_1.2NP_2.$

Ushbu misolimizda ham “I am afraid” bosh gap, “your passport is invalid” tobe gap bo`lib kelgan.

Noyadroviy predikativ bog`lanish orqali aloqaga kirgan prefiksli so`zlar

Noyadroviy predikativ bog`lanish gapda ishtirok etgan predikatsiya etuvchi va predikatsiya etiluvchi bo`laklar o`rtasidagi yadroviy munosabatga o`xshab ketadi. Ammo yadroviy bog`lanishdan farq qilgan holda noyadroviy predikativ bog`lanish orqali birikadi. Noyadroviy predikativ bog`lanishda ham predikatsiya etuvchi(NP₁) va predikatsiya etiluvchi(NP₂) bolaklar kabi predikatsiya etuvchi (NDP₁) va predikatsiya etiluvchi (NDP₂) bo`laklar mavjud bo`ladi, ammo ularga mustaqil komponentlar sifatida qaraladi, shuning uchun ham bu komponentlar gap strukturasiidagi asosiy predikatsiya etuvchi va predikatsiya etiluvchi komponentlar bajargan vazifasiga teng vazifani bajara olmaydi.

Masalan: - I¹forced² him³ to⁽⁴⁾ eat⁴ (JCF 105)



Bu misolimizda “him” va “to eat” tobe komponentlari noyadroviy bog`lanish orqali birikkan. Ammo yadroviy predikativ bog`lanishdan farq qilgan holda noyadroviy predikativ bog`lanish gapdagi biror bir gap bo`lagiga tobe bo`ladi. Buni isbotlashda biz tushurib qoldirish va o`rniga qo`yish metodidan foydalanishimiz mumkin.

Noyadroviy predikativ bog`lanish orqali aloqaga kirgan komponentlar bir – biri bilan uzviy bog`liqlik asosida birikadi. Bunda predikatsiya etuvchi va predikatsiya etiluvchi orasida ega va kesim o`rtasidagi yadroviy predikativ bog`lanishga o`xshaydiyu, lekin aynan o`zi emas.

Tarkibida prefiksi bo‘lgan so‘zlar gapda noyadroviy predikativ sintaktik aloqasi orqali ham munosabatga kirisha oladi. Bunga biz quyidagilarni misol qila olamiz.

Yuqorida aytib o‘tdikki noyadroviy predikativ bog‘lanish ega va kesim o‘rtasidagi bog‘lanishga o‘xshaydi-yu, ammo aynan o‘zi emas.

* I¹ find² it³ almost⁴ impossible⁵ to⁽⁶⁾ get⁶ up⁽⁶⁾ in⁽⁷⁾ the⁽⁷⁾ morning⁷.
(JCF 321)

Bu berilgan misolimizning komponent va yunksion modulini ko‘ramiz.

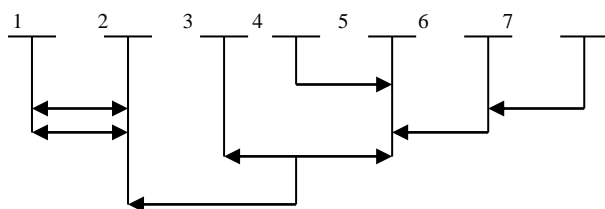

NP₁.NP₂.NDP₁.1D . NDP₂. 2D . 2D

Yuqorida berilgan misolimizda bizga kerakli komponent “impossible”⁹ bu gapimizda noyadroviy predikativ sintaktik aloqaga kiriyapti.

Yana bir misol ko‘rib o‘tamiz.

* The⁽¹⁾ window¹ remained² unopened³. (AHI 3)

Berilgan misolimizning komponent va yunksion modulini ko‘rib chiqamiz.

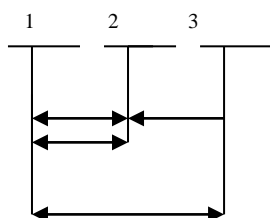

NP₁ . NP₂ . NDP₂

⁹ Sally W., Oxford Wordpower Dictionary, 1994, A24 b

Yuqorida berilgan misolimizda bizga kerakli komponent “unopened” avvaliga “remained” – kesimga subordinativ bogʻlanib, soʻngra “window” – ega bilan oʻzaro noyadroviy bogʻlanish bilan aloqaga kiryapti. Ushbu gapda ega ham yadroviy predikativ bogʻlanishni ifodalayapti, ham noyadroviy predikativ bogʻlanishni ifodalayapti.

Bu qarashlarni tushurib qoldirish usulidan foydalanib, isbotlaymiz:

- The window remained unopened.
- The window remained.....
- The window..... unopened
- remained unopened.

Gap komponentlari birma – bir tushurib qoldirganimizda gapdagi uzviylik yoʻqolib, gap maʼnosiga taʼsir qiladi.

* There¹ was⁽²⁾ no⁽²⁾ effort² to⁽³⁾ remove³ the⁽⁴⁾ body⁴. (JGC 49)

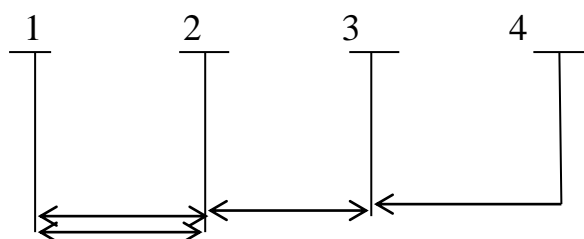

NP₁ . NP₂ . NDP₂ . 2D

Yuqorida berilgan misolimizni yunksion va komponent modulini koʻrib chiqdik. Ushbu misolimizda ham yuqorida keltirilgan misolimiz kabi bitta komponent birdaniga ikki xil sintaktik bogʻlanishni ifoda etyapti. Endi tushurib qoldirish usulidan foydalanib gap strukturasiidaga komponentlarini birma bir tushurib qoldiramiz:

* There was no effort to remove the body. (JGC 49)

--- was no effort to remove the body

- There to remove the body
- There was no effort the body
- There was no effort to remove

Tahlil natijalaridan ko`rinib turibdiki, bizga kerakli komponent “remove” ushbu gapda noyadroviy predikativ bog`lanish orqali aloqaga kirgan. Noyadroviy predikativ bog`lanishda ham predikatsiya etuvchi va predikatsiya etiluvchi bo`ladi, ammo ular predikativ aloqa asosida aloqaga kirmaydilar. Xuddi shunday qarashlarni professor A.M.Muxin nazariyalarida uchratamiz.¹⁰

* He¹ had⁽²⁾ seen² his³ ex-father⁴ do⁵ this⁶ a⁽⁷⁾ hundred⁷ times⁸. (JGC 26)

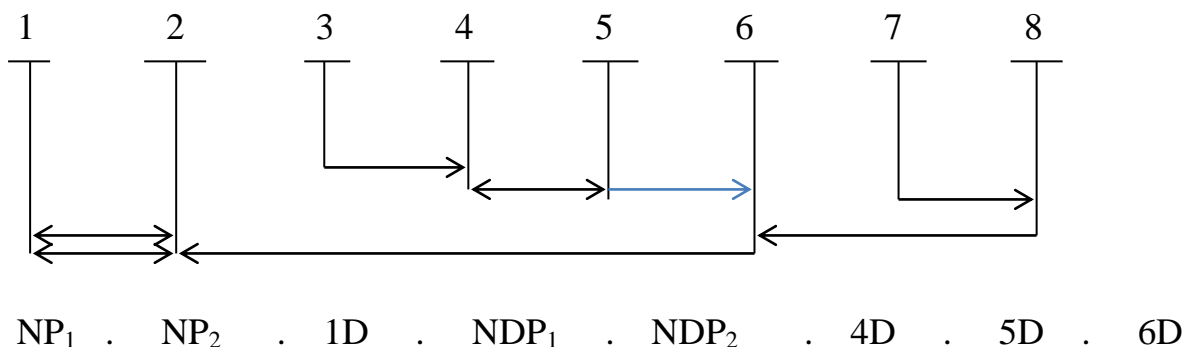

Berilgan misolimizni yunksion va komponent modullarini keltirib o`tdik. Bizga kerakli komponent “ex - father” ushbu gapda noyadroviy predikativ bog`lanish asosida aloqaga kirgan. Ushbu nazariya qoidalariga ko`ra tushurib qoldirish usulidan foydalanib, gap komponentlarini birma – bir tushurib qoldiramiz:

* He had seen his ex-father do this a hundred times. (JGC 26)

---..... had seen his ex-father do this a hundred times.

--- He his ex-father do this a hundred times.

--- He had seen do this a hundred times.

¹⁰Мухин А.М., Синтаксемный анализ и проблема уровней языка, Наука, 1980.

--- He had seen his ex-father a hundred times

--- He had seen his ex-father do this

Biz gap strukturasiidagi komponentlarni birma – bir tushurib qoldirganimizda, komponentlarga aloqador gap bo`laklarini ham bir butun sifatida qarab birgalikda tushurib qoldirdik. Tadqiqot natijalaridan ko`rinib turibdiki gap bo`laklarini tushurib qoldirganimizda gap mazmuniga ta`sir etdi, shuningdek gapdagi bog`liqlik yo`qoldi.

Noyadroviy predikativ bog`lanishda gap bo`laklari orasida bog`liqlik bo`lib, gap bo`laklaridan birini tushurib qoldirganimizda gap strukturasi va gap mazmuniga ta`sir qiladi. Bu qarashlarni biz tushurib qoldirish usulidan foydalanib isbotlashimiz mumkin.

2.2. Subordinativ bogʻlanish orqali aloqaga kirgan prefiksli soʻzlar

Agar gapda biror bir elemenni tushuntirib qoldirganda gap strukturasi taʼsir qilmasa u holda u element gapning tobe boʻlagi hisoblanadi. Demak bu element gapning tobe boʻlagi boʻlib, u gapning boshqa bir boʻlagiga subordinativ – sintaktik bogʻlanish orqali bogʻlanadi.

Biz yuqorida subordinativ aloqa haqida qisqacha maʼlumot berdik. Avval subordinativ bogʻlanish haqida fikr yuritib, tarkibida prefiksi boʻlgan soʻzlarning sintaktik tahlilini qila olamiz. Tarkibida prefiksi boʻlgan soʻzlarning deyarli koʻpchiligi gap tarkibida subordinativ bogʻlanish orqali aloqaga kiradi. Endi misollar bilan namunalar keltiramiz.

1. She¹ felt² a⁽³⁾ bit³ uneasy⁴. (OWD 46)

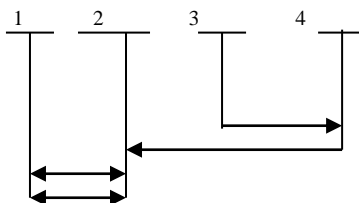

NP₁ . NP₂ . 1D . 2D

Yuqorida keltirilgan misolimizning yunksion va komponent modulini koʻrib chiqdik. Endi bizga kerakli komponentni gapda tobe boʻlak ekanligini isbotlash uchun tushurib qoldirish usulidan foydalanamiz:

* She felt a bit uneasy. (OWD 46)

--- felt a bit uneasy

--- She a bit uneasy

--- She felt

Koʻrinib turganidek biz tushurib qoldirish usulidan foydalanib gap bʻlaklarini birma – bir tushurib qoldirganimizda gap strukturasi va mazmuniga taʼsir

qilmadi. Bundan ko`rinib turibdiki bizga kerakli komponent ushbu gapda tobe bo`lak bo`lib, subordinativ bog`lanishni ifoda etyapti.

2. The⁽¹⁾ lieutenant¹ still² looked³ uncomfortable⁴ .(AHI 108)

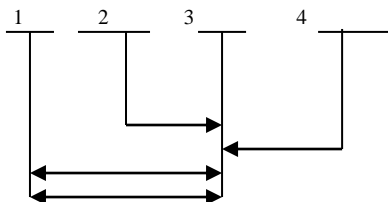

NP₁ . 1D . NP₂ . 2D

Bu misolimizda ham yuqoridagi misolimiz kabi tushurib qoldirish usulidan foydalanamiz:

* The lieutenant still looked uncomfortable. (AHI 108)

--- still looked uncomfortable

--- The lieutenant uncomfortable

--- The lieutenant still looked

Tadqiqotlardan ko`rinib turibdiki tobe bo`laklarni gap strukturasiidan tushirib qoldirganimizda gap ma`nosiga va strukturasiiga ta`sir qilmaydi.

3. Then¹ he² hissed³ impatiently⁴ .(JCF 10).

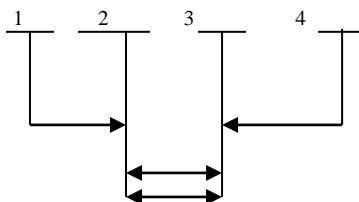

1D . NP₁ . NP₂ . 2D

* Then he hissed impatiently. (JCF 10)

--- he hissed impatiently

--- Then hissed impatiently

--- Then he impatiently

--- Then he hissed

Odatda tobe bo`laklar biror bir gap bo`lagiga ergashib, unga qo`shimcha ma`no berish uchun xizmat qiladi.

4. Somehow¹ it² felt³ unlikely⁴. (AHI 159)

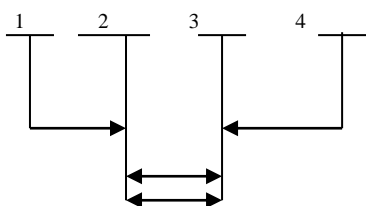

1D . NP₁ . NP₂ . 2D

* Somehow it felt unlikely

--- it felt unlikely

--- Somehow felt unlikely

--- Somehow it unlikely

--- Somehow it felt

Ushbu gapda bizga kerakli komponent “unlikely” tobe bo`lak bo`lib, fe`lga ergashib kelyapti.

5. Dennis¹ smiled² involuntarily³. (AHI 85)

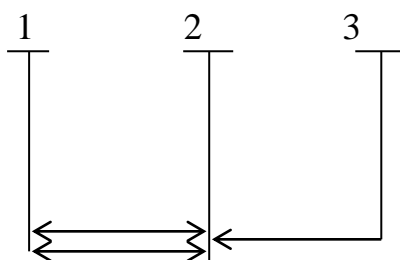

NP₁ . NP₂ . D

* Dennis smiled involuntarily.

--- smiled involuntarily

--- Dennis involuntarily

--- Dennis smiled

Asosan tarkibida prefiksi bo`lgan so`zlar gapda fe`lga ergashib keladi va gapda subordinativ bog`lanishni ifodalaydi.

6. The⁽¹⁾ military¹ developed² supercomputer³. (JCF 86)

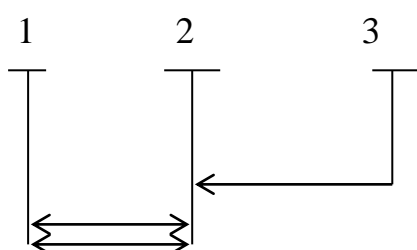

NP₁ . NP₂ . D

Endi tushurib qoldirish usulidan foydalanib bizga kerakli komponentni ushbu gapda tobe bo`lak ekanligini aniqlaymiz:

* The military developed supercomputer

--- developed supercomputer

--- The military supercomputer

--- The military developed

7. A⁽¹⁾ divorced¹ man² might⁽³⁾ talk³ about⁽⁴⁾ his⁴ ex-wife⁵. (OWD A22)

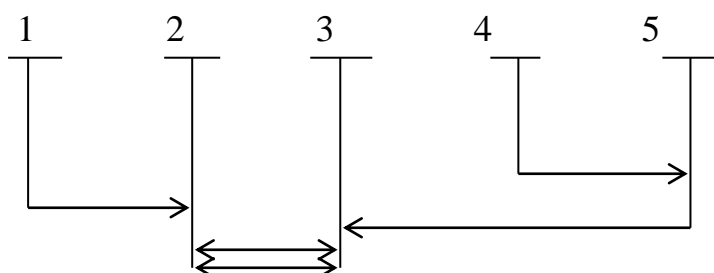

1D . NP₁ . NP₂ . 2D . 3D

* A divorced man might talk about his ex-wife.

--- might talk about his ex-wife.

--- A divorced man about his ex-wife.

--- A divorced man might talk

8. Terminators¹ had⁽³⁾ been⁽³⁾ unexpectedly² unsatisfactory³. (JCF 191)

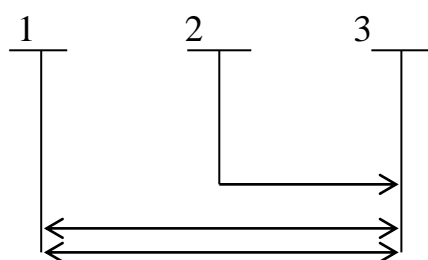

NP₁ . D . NP₂

* Terminators had been unexpectedly unsatisfactory.

--- had been unexpectedly unsatisfactory.

--- Terminators unexpectedly.

--- Terminators had been unsatisfactory.....

Yuqorida keltirilgan misollarni yunksion va komponent tahlilini ko`rib chiqdik. Bizga kerakli komponentlarga e`tibor bersak, ular gapda tobe bo`lak bo`lib qatnashyapti. Gap strukturasi esa subordinativ aloqani ifodalamoqda.

Endi gap strukturasi faqat bizni qiziqtirgan birliklarni tushirib qoldiramiz:

1. She felt a bit uneasy. (KIN 46)

She felt.....

2. The lieutenant still looked uncomfortable. (JCF 108)

The lieutenant still looked.....

3. Then he hissed impatiently. (OWD 10)

Then he hissed.....

4. Somehow it felt unlikely. (AHI 159)

Somehow it felt.....

5. Dennis smiled involuntarily. (JCF 85)

Dennis smiled.....

6. The military developed supercomputer

The military developed

7. A divorced man might talk about his ex-wife.

A divorced man might talk

8. Terminators had been unexpectedly unsatisfactory.

Terminators had been..... unsatisfactory

Eksperiment natijalari gapda tarkibida prefiksi bo'lgan so'zlarni tushirib qoldirish gap strukturasi ta'sir qilmasligini ko'rsatdi. Agar gap strukturasi biror bir elementni tushirib qoldirganda, gap turukturasiga ta'sir qilmasa, u element gapning tobe bo'lagi bo'lib, u gapning boshqa bo'lagiga subordinativ bog'lanish orqali birikadi.

Demak biz izlanishlarimiz mobaynida tarkibida prefiksi bo'lgan so'zlar gapda subordinativ bog'lanishlar orqali aloqaga kira olishi mumkin ekan.

2.3. Koordinativ bogʻlanish orqali aloqaga kirgan prefiksli soʻzlar

Koordinativ aloqa sintaktik belgilariga koʻra bir turkumga kiradigan, gapda uyushib keladigan komponentlarni bogʻlaydi. Uyushiq boʻlaklar avvalo oʻzaro koordinativ bogʻlanish orqali bogʻlanib, soʻngra gap tarkibiga subordinativ yoki predikativ aloqa asosida aloqaga kiritiladi.

Bizga maʼlumki, gapning har qanday komponenti, jumladan yadroviy komponentlari ham uyushib kelishi mumkin. Biz endi quyidagi misollar asosida tarkibida pefeksli soʻzlari boʻlgan boʻlaklarni uyushushib kelishini va gapda koordinativ sintaktik bogʻlanishga kirishini koʻrib oʻtamiz.

1. Her hands monstrous and subhuman by arthritis. (AHI 4)
2. But Colonel Dipa had been most affable and co-operative. (AHI 21)
3. Trucked to relocation and reconstruction camps. (JCF 100)
4. And what he wanted was a different perfume, was the warmth and resilience of a younger body. (AHI 3)

Yuqoridagi gaplarimizni komponentlarga ajratib, sintaktik tahlil qilamiz.

1. Her¹ hands² made³ monstrous⁴ and subhuman⁵ by arthritis⁶. (AHI 4)

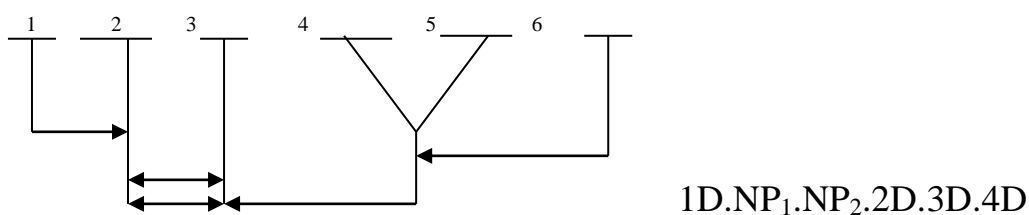

Yuqorida keltirilgan misolimizda 4 va 5 komponentlar oʻzaro koordinativ aloqa orqali bogʻlanib, soʻngra 3 komponentga subordinativ aloqa orqali gap tarkibiga qoʻshilyapti. Ushbu misolimizda bizga kerakli komponent “subhuman” komponenti boʻlib, gapda uyushiq boʻlaklardan biri boʻlib ishtirok etyapti. Oʻz navbatida gap strukturasi uyushiq boʻlaklar koordinativ aloqa orqali kirishadi.

2. But Colonel¹ Dipa had⁽³⁾ bun⁽³⁾ most² affable³ and co-operative⁴ (AHI)

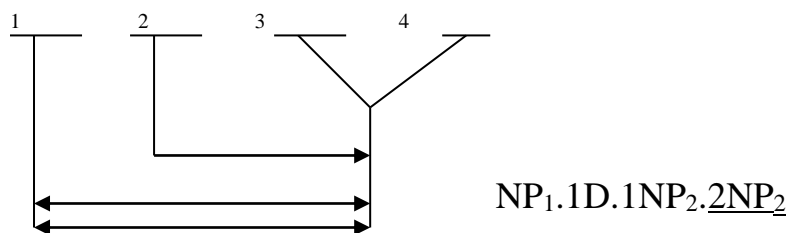

Bu misolimizda 3 va 4 komponentlarimiz uyushib, gapda teng vazifaga ega kesimlar vazifasini bajaryapti. Gapda 2 ta kesim uyushib kelyapti, ularning birining tarkibida prefiks bo‘lib, bizni qiziqtirgan komponent sifatida 2 – uyushshib kelgan kesimni ifodalab, koordinativ bog‘lanish asosida aloqaga kiriyapti, va uyushgan kesimlar gapda 1 komponent bilan predikativ bog‘lanish asosida aloqaga kiriyapti.

3. Trucked¹ to⁽²⁾ relocation² and reconstruction³ camps⁴ .(JCF 100)

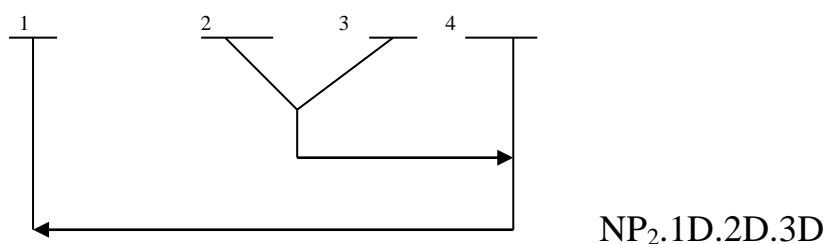

Bu misolimizda gapning egasi (NP1) komponenti tushib qolgan. Gap tarkibida esa (NP2) kesim va uyushiq bo‘laklar qolgan. Ushbu gapdagi uyushgan bo‘laklar aniqlovchi vazifasini bajaryapti.

4. And what¹ he wanted was⁽³⁾ a ditferent² perfume³, was the⁴ warmth and resilence⁵ of a younger⁶ body⁷ .(JCF 3)

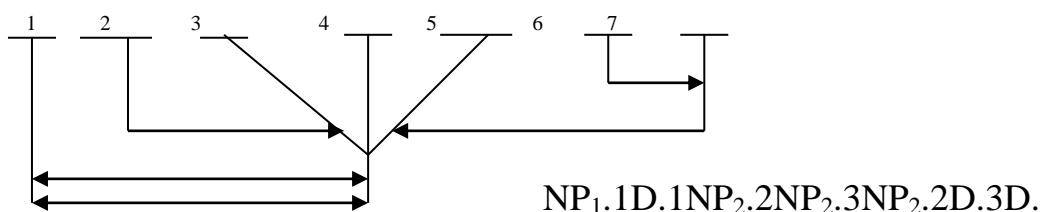

Bu gapimizni tuzilishiga e'tibor bering. Bu garda 3 ta kesim uyushib kelyapti. Kesimlar o'zaro uyushib bir – birga koordinativ bog'lanish orqali birikyapti. Egaga nisbatan esa kesimlar birga yadroviy predikativ bog'lanish asosida birikyapti. Gapda 3 ta uyushgan kesim va 1 ta ega bor.

5. He disappeared and left the door open. (JGC 58)

Ushbu misolimizni yunksion va komponent modulini ko`rib chiqamiz:

He¹ disappeared² and left³ the⁽⁴⁾ door⁴ open⁵.

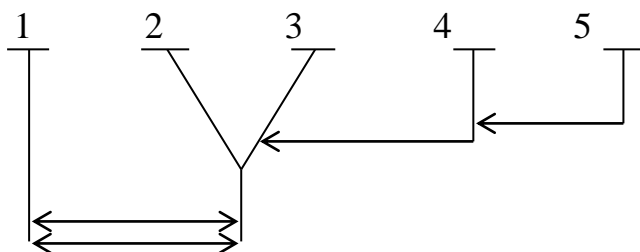

NP₁ . 1NP₂ . 2NP₂ . 1D . 2D

Ushbu misolimizda 2 va 3 komponentlarimiz o'zaro koordinativ bog'lanib, so'ngra 1 komponentimiz bilan o'zaro yadroviy predikativ bog'lanish orqali aloqaga kiriyapti. Bu misolimizda kesimlar uyushib, gapda teng vazifaga ega kesimlar vazifasini bajaryapti.

Prefikslar asosan fe'l so'z turkumlarining tarkibida ko`proq uchraydi, ma'lumki, fe'l so'z turkumi gapda kesim vazifasini bajaradi. Gap strukturasi uyushgan kesimlarni ko`p uchratishimiz mumkin. Uyushgan bo`laklar gapda teng vazifaga ega bo`lib, o'zaro koordinativ bog'lanib, so'ngra gap tarkibiga subordinativ yoki predikativ aloqa orqali birikadi. Gapdagi uyushgan kesimlar esa o'z navbatida ega bilan o'zaro predikativ aloqa orqali birikadi.

6. He arranged the food neatly and returned the tray. (JGC 78)

Misolimizni yunksion va komponent modullarini ko`rib chiqamiz:

He¹ arranged² the⁽³⁾ food³ neatly⁴ and returned⁵ the⁽⁶⁾ tray⁶.

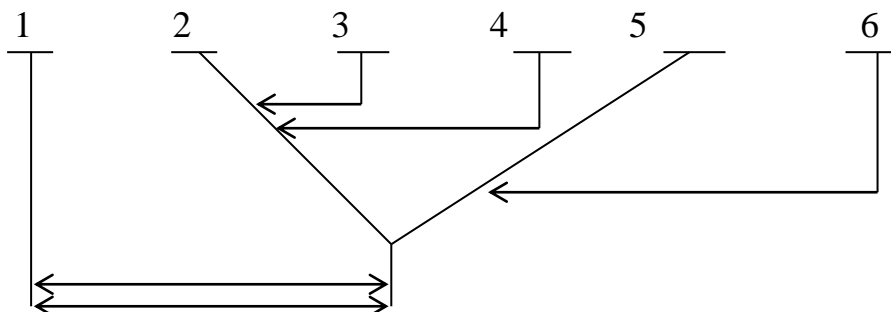

NP₁ . 1NP₂ . 1D . 2D . 2NP₂ . 3D

Bu misolimizda ham yuqorida keltirilgan misollarimiz kabi uyushgan kesimlar, 2 va 5 komponentlar o`zaro koordinativ aloqa orqali birikyapti. So`ngra gap tarkibiga predikativ aloqa orqali birikyapti.

7. She was scared and uncertain. (JGC 59)

Ushbu misolimizni yunksion va komponent modulini keltirib o`tamiz :

She¹ was⁽²⁾ scared² and uncertain³.

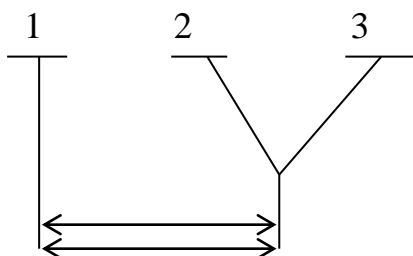

NP₁ . 1NP₂ . 2NP₂

7. She¹ gently² removed³ the⁽⁴⁾ blanket⁴ and began⁵ folding⁶ it⁷. (JGC 109)

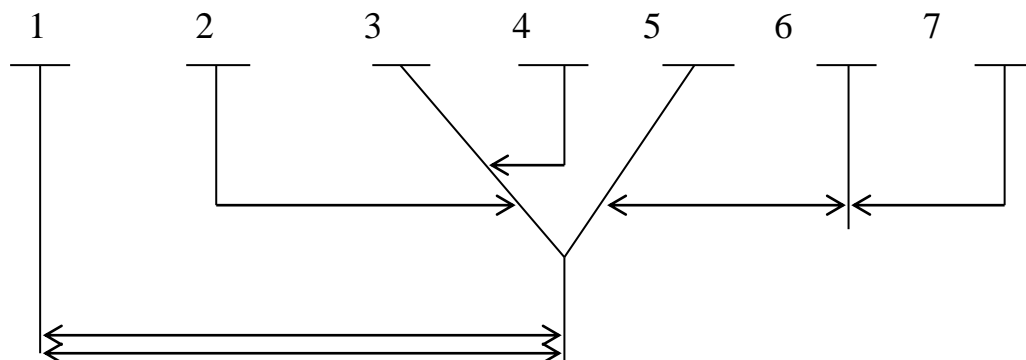

NP₁ . 1D . 1NP₂ . 2D . 2NP₂ . NDP₂ . 3D

Ushbu misollarimizda ham uyushgan kesimlar ishtirok etyapti.

Tadqiqotlardan ko`rinib turibdiki, prefikslar asosan fe`l so`z turkumi tarkibida uchraydi. Gaplarda kesimlar uyushib o`zaro uyushgan bo`laklarni hosil qiladi. Gap strukturasi uyushgan bo`laklar o`zaro koordinativ aloqa orqali birikadi. Bu esa o`z navbatida prefiksli so`zlarni gap strukturasi uyushiq bo`laklar bo`lib kelib, koordinativ aloqa orqali birika oladi.

Demak tahlillarimiz mobaynida shuni aniqladikki tarkibida prefiksi bo`lgan so`zlar gapda uyushiq bo`laklar bo`lib kela oladi va boshqa uyushiq bo`laklar bilan o`zaro koodinativ bog`lana oladi. Biz bu (nazariya) qarashlarni misollar, dalillar bilan isbotlab bera oldik.

2.4. Introduktiv bog‘lanish orqali aloqaga kirgan prefiksli so‘zlar

Introduktiv bog‘lanish haqida so‘z yuritmasdan turib, prefiksli so‘zlarning gapda qanday introduktiv aloqaga kirishini ayta olamiz.

Introduktiv bog‘lanish gapda boshqa bo‘laklar bilan hech qanday sintaktik aloqaga kirishmaydi. Gapda asosan introduktiv bog‘lanishlar kiritma so‘zlar bilan beriladi, ular gapning hech qaysi komponentiga tobe bo‘lmaydi. Introduktiv bog‘lanishda kiritma so‘zlar gapning yunksion modulida chiziladiyu, ammo komponent tahlilda belgilanmaydi.

Endi bu qarashlarni prefiksli so‘zlar bilan tahlil qilib ko‘ramiz.

1. Unfortunately, she¹ rarely² needs³ it⁴. (KIN 71)

Endi bu misolimizni komponent va yunksion modulini ko‘ramiz.

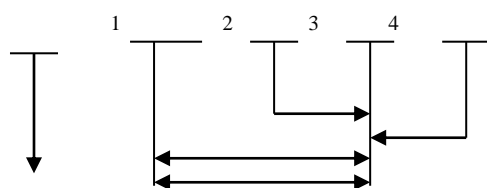

NP₁.1D.NP₂.2D

Berilgan ushbu misolimizda “unfortunately” kiritma so‘z bo‘lib, u boshqa komponentlar bilan o‘zaro aloqaga kirmaydi va u component tahlilda ham belgilanmaydi. “Unfortunately” so‘zi asosan kiritma so‘z bo‘lib keladi.

Yana quyidagi misollarni ko‘rib o‘tamiz:

2. Involuntarily, unconsciously, Win Farnaby¹ gave² a⁽³⁾ deep³ sigh⁴. (AHI 29)

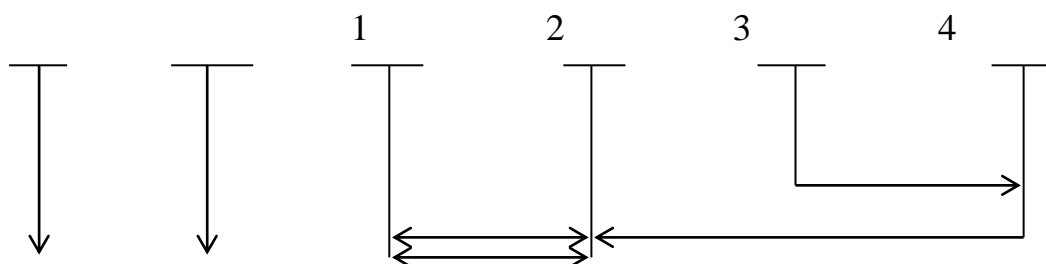

NP₁ . NP₂ . 1D . 2D

Bu misolimizda 2 ta kirish soʻzi boʻlib, ularning ikkalasining tarkibida ham prefikslar bor. Bu ikkala kiritma soʻz gapning maʼnosini kuchaytirishga xizmat qiladi. Ushbu gapimizning yunksion moduliga nazar tashlasak kiritma soʻzlar hech qanday sintaktik bogʻlanishlar ifoda etmagan, shuningdek gap strukturasi belgilanmagan.

3. Surprisingly unsuspicious, the⁽¹⁾ fish¹ rose² at⁽³⁾ once³. (JCF 38)

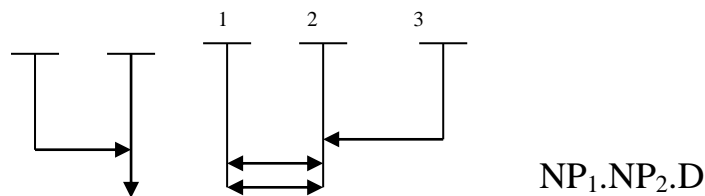

Bu misolimizdagi kiritma soʻzimizga tobe boʻlak aniqlovchi vazifasini bajarib, kiritma soʻzga subordinativ bogʻlanish orqali bogʻlanyapti. Yuqoridagi misolimizdek yana bir misol keltirib oʻtamiz:

4. Unspeakeable creature ! (AHI 22)

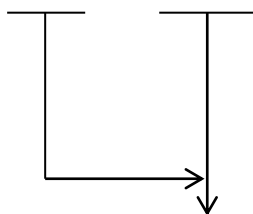

Ushbu misolimizda bizga kerakli komponent “unspeakeable” aniqlovchi vazifasini bajarib kiritma soʻzga subordinativ bogʻlanish orqali aloqaga kiryapti, shuningdek maʼno kuchaytirish uchun ham xizmat qilyapti.

5. Unfortunately, it¹ sometimes² happens³. (KIN 103)

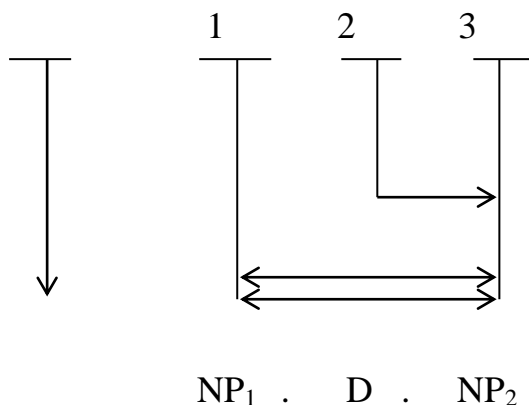

Yuqorida berilgan misolimizning yunksion va komponent modullarini ko`rib chiqdik. Kiritma so`zlar maxsus belgi yordamida chiziladi.

6. Unbelievable, I can finally tell. (JGC 22)

Ushbu misolimizning ham yunksion va component modullarini ko`rib chiqamiz:

Unbelievable, I¹ can⁽³⁾ finally² tell³.

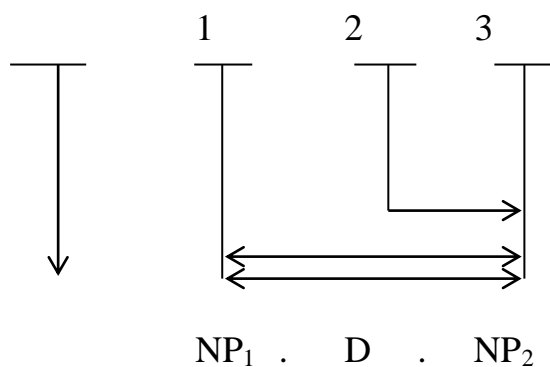

7. only unfortunately, it was all German. (AHI 21)

Yuqorida keltirib o`tgan misolimizga nazar tashlasak gapning faqat bizga kerakli qismini ajratib olingan. Endi bu misolimizning yunksion va komponent tahlilini ko`rib chiqamiz.

..... only unfortunately, it¹ was⁽³⁾ all² German³.

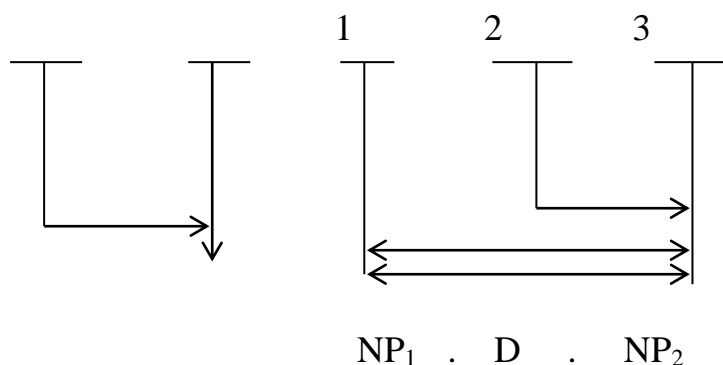

Ushbu misolimizda ham kiritma soʻzning aniqllovchisi boʻlib, u subordinativ boʻgʻlanish orqali kiritma soʻzga bogʻlanib kelyapti. Ular birgalikda maʼno kuchaytirib, kiritmasoʻzni tashkil qilyapti.

8. “Nonsense” said his mother. (AHI 21)

Yuqorida berilgan misolimiz oʻzlashtirma gap boʻlib, unda kiritma soʻz ishtirok etyapti. Ushbu misolimizning yunksion va komponent tahlilini koʻrib chiqamiz:

“Nonsense” said¹ his² mother³.

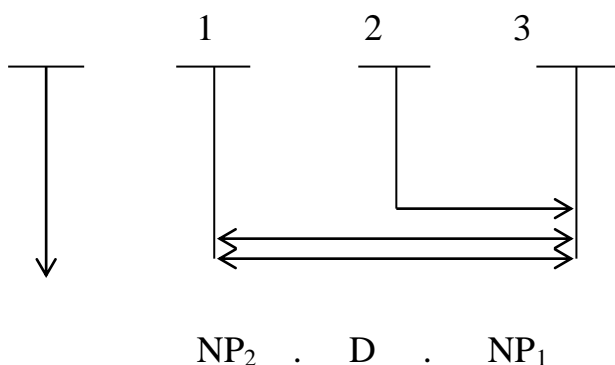

Yuqorida berilgan misolimizda gap tartibi inversiya holatiga uchraganligi sababli gapda avval kesim keyin ega ishtirok etyapti.

Yuqorida keltirilgan misollarga e`tibor bersak, kiritma so`zlar gap strukturasi boshqa komponentlar bilan hech qanday sintaktik aloqaga kirmaydi. Shuningdek, kiritma so`zlar bilan birga faqatgina aniqlovchi yoki izohlovchi bo`laklar ishtirok etishi mumkin:

* only unfortunately, it was all German. (AHI 21)

Ma`lumki, kiritma so`zlar yunksion modulda chiziladi-yu, ammo Komponent sifatida belgilanmaydi. Tarkibida prefiksi bo`lgan so`zlar gapda kiritma so`z bo`lib keladi, bu o`z navbatida introduktiv bo`g`lanishni ifodalaydi. Introduktiv sintaktik bog`lanish gap strukturasi komponentlarga ta`sir etmaydigan kiritma so`zlarni ko`rsatib beradi. Shunday qilib, tarkibida prefiksi bo`lgan so`zlar gapda introduktiv sintaktik aloqaga ham kirishi mumkin ekan.

II bob yuzasidan xulosa

Ushbu bob tarkibida prefiksi boʻlgan soʻzlarning sintaktik tahliliga bagʻishlangan boʻlib, prefiksli soʻzlarni gap strukturasi qanday sintaktik bogʻlanishlar asosida muomalaga kirishi haqida maʼlumotlar berib oʻtilgan.

Ushbu bob 4 boʻlimdan iborat boʻlib, har bir boʻlim sintaktik bogʻlanishlarga ajratilgan. Bobning birinchi boʻlimida prefiksli soʻzlarning yadroviy predikativ bogʻlanish orqali muomalaga kirishi haqida soʻz yuritilgan. Yadroviy predikativ bogʻlanish bu ega va kesim oʻrtasidagi aloqani ifodalovchi sintaktik birikuvdir. Koʻpgina prefikslar feʼl soʻz turkumiga qoʻshilib, ish-harakatning teskari, inkor va takroriylikni yasashda xizmat qiladi. Shuning uchun ayta olamizki, tarkibida prefiksi boʻlgan soʻzlar yadroviy predikativ bogʻlanish asosida muomalaga kira oladi.

Shuningdek, ushbu boʻlimida tarkibida prefiksi boʻlgan soʻzlarning noyadroviy predikativ bogʻlanish asosida muomalaga kirishi haqida soʻz yuritiladi. Noyadroviy predikativ bogʻlanish gapda ishtirok etgan predikatsiya etuvchi va predikatsiya etiluvchi boʻlaklar oʻrtasidagi yadroviy munosabatga oʻxshab ketadi-yu, lekin aynan oʻzi emas. Ammo yadroviy bogʻlanishdan farq qilgan holda noyadroviy predikativ bogʻlanish orqali birikadi.

Bobning ikkinchi boʻlimida prefiksli soʻzlarning gapda subordinativ bogʻlanish orqali muomalaga kirishi haqida maʼlumotlar berib oʻtilgan. Agar gapda biror bir elemenni tushuntirib qoldirganda gap strukturasi taʼsir qilmasa u holda u element gapning tobe boʻlagi boʻladi. Demak bu element gapning tobe boʻlagi boʻlib, u gapning boshqa bir boʻlagiga subordinativ – sintaktik bogʻlanadi. Tarkibida prefiksi boʻlgan soʻzlarning deyarli koʻpchiligi gap tarkibida subordinativ bogʻlanish orqali aloqaga kiradi.

Bobning uchinchi boʻlimida prefiksli soʻzlarning gapda koordinativ bogʻlanish orqali aloqaga kirishi haqida maʼlumotlar berib oʻtilgan. Koordinativ aloqa sintaktik belgilariga koʻra bir turkumga kiradigan, gapda uyushib keladigan

komponentlarni bogʻlaydi. Uyushiq boʻlaklar gap tarkibiga subordinativ yoki predikativ aloqa asosida kiritiladi.

Maʼlumki, gapning har qanday komponenti, jumladan yadroviy komponentlari ham uyushib kelishi mumkin. Bindan kelib chiqadiki, tarkibida prefiksi boʻlgan soʻzlar ham gapda koordinativ bogʻlanish orqali aloqaga kira oladi.

Bobning toʻrtinchi boʻlimida prefiksli soʻzlarning gapda introduktiv bogʻlanish orqali aloqaga kirishi haqida soʻz yuritiladi. Introduktiv bogʻlanish gapda boshqa boʻlaklar bilan hech qanday sintaktik aloqaga kirishmaydi. Gapda asosan introduktiv bogʻlanishlar kiritma soʻzlar bilan beriladi, ular gapning hech qaysi komponentiga tobe boʻlmaydi. Kiritma soʻzlar komponent tahlilda belgilanadiyu, yunksion modulda yozilmaydi. Koʻpgina prefikslarni kiritma soʻzlar tarkibida uchratishimiz mumkin. Bundan kelib chiqadiki prefiksli soʻzlar gap strukturasi introduktiv bogʻlanish orqali aloqaga kira oladi.

Tarkibida prefiksi boʻlgan soʻzlar 5 xil sintaktik bogʻlanish asosida muomalaga kirishi aniqlangan. Jumladan :

- a) yadroviy predikativ sintaktik bogʻlanish;
- b) noyadroviy predikativ sintaktik bogʻlanish;
- c) subordinativ sintaktik bogʻlanish;
- d) koordinativ sintaktik bogʻlanish;
- e) introduktiv sintaktik bogʻlanishlar asosida bitiruv malakaviy ishidagi prefiksli soʻzlar sintaktik munosabatlarni ifodalay oladi.

Dastlab bogʻlanishlar xususida umumiy maʼlumot keltirilib, asliy badiiy adabiyotlardan olingan misollar shu bogʻlanishlarga tayangan holda tahlil qilingan. Ushbu bobda tahlil uchun foydalanilgan gaplar badiiy adabiyotlardagi jonli misollardan olingan.

III bob. Tarkibida prefiksi bo`lgan so`zlarning semantik tahlili

Keyingi paytlarda tilshunoslikka komponent va sintaksem nazariyasi paydo bo`ldi. Bizga ma`lumki, har bir til strukturasi o`rganishda bosh va ikkinchi darajali bo`laklar nazariyasi muhim rol o`ynaydi. Lekin har bir nazariyaning yutuq va kamchiliklari bo`lgani kabi, shu singari bu nazariya ham ba`zi bir cheklanishlarga ega. U o`zida obyektiv birlikni to`la - to`kis aks ettira olmaydi .

Lekin shuni ham alohida ta`kidlash joizki, komponent va sintaksem tahlil nazariyasi bosh va ikkinchi darajali bo`laklar nazariyasini also inkor etmaydi, aksincha u o`zida aks ettira olmagan voqeylikni o`zida mujassamlashtiradi. Bundan kelib chiqadiki, u traditsion bosh va ikkinchi darajali bo`laklar nazariyasini davomchisi va merosxo`ridir.

Bu ikki nazariyaning mushtarakligi, ya`ni ularning umumiy maqsadi - til birikmalarining sintaktik - semantikasini aniqlashdir.

Morfologiyaning birligi morfema, fonetikaning birligi - fonema, leksikologiyaning birligi - leksema bo`lgani kabi, bu nazariyaga asosan sintaksisning birligi sintaksemadir.

SINTAKSEMA – bu eng kichik ma`noli, bo`linmaydigan birlik bo`lib, u o`zida ma`lum bir til birligining sintaktik- semantikani mujassamlashtiradi. Agar birgina olib qaraydigan bo`lsak u o`zida o`ndan ortiq sintaksemalarni mujassamlashtiradi, ya`ni ular quyidagilar : sof lokativ, lokativ temporal, lokativ aktiv va boshqalar.

Sintaksem tahlil problematikasida u yoki bu sintaksemalar tarkibini tuzgan differensial sintaktik- semantik belgilar majmui muhim rol o`ynaydi.

Gapning chuqur strukturasi belgilar tarkibi elementar birlikning sistemaviy aloqasini o`rnatib, aniq bir sintaktik- semantik belgilar majmuida har bir sintaksema variantining ekvivalentiga va shu sintaksemaga qarama –

qarshilik munosabatini ifodalaydi. Differensial sintaktik- semantika belgilarini bunday tushunish qiyoslanayotgan tillarning sintaksisi doirasida faqatgina sistemaviy asosni qurishda lingvo - tipologik tahlil uchun muhim ahamiyat kasb etadi.

Shunday bo`lsada turli xil sintaktik - semantik belgilar berilgan tildagi sintaksema va ularning variantlarini 2 yoki undan ortiq tillar bilan qiyoslanayotganda sistemaviy munosabatni o`rnatishda bir xil - teng ahamiyat kasb etmaydi.

Sintaksem belgilar majmui orasida eng katta 3 ta kategorial deb nom olgan sintaktik-semantikalar mavjud :

1. Substansial sintaksema : bu sintaksema o`zida predmetni, narsani aks ettiradi .
2. Protsessual sintaksema : bu sintaksema o`zida ish – harakatni ifodalaydi.
3. Kvalifikativ sintaksema : bu sintaksema o`zida belgini, xususiyatni aks ettiradi. Ushbu sintaksemalar qolgan barcha semantikalarni o`z ichiga oladi.

Sintaksema bu tildagi elementlar funksional sintaktik birlik, chegaralangan variantlar miqdorida berilgan. Sintaksemalarning mujassamlashgan tomoni differensial sintaktik- semantik belgilar kategoriyali va nokategoriyali bo`ladi.

Har bir sintaksema til sistemasi variantini ya`ni, bir- biriga ekvivalent munosabatda bo`lgan element yoki birikmani paradigmatic ekvivalent qatorni yasovchi birikmalarni ko`rsatadi. Qandaydir umumiy sintaktik – semantik belgilar bilan bog`langan sintaksemalar oppozitiv paradigmatic qatorni yasaydi.

Ma`lumki, gaplar turli tillarda turlicha tahlil qilish imkoniyatiga ega. Xuddi shunday ingliz tilida ham bir necha tahlil uslublari va metodlari ishlab chiqilgan.

Sintaksem tahlilda asosan 3 yo`nalishda ish olib boriladi ;

1. Ifoda usuliga ko`ra ;
2. Elementlarning birliklarining sintaktik mazmuni bo`yicha ;

3. Sintaktik pozitsiyaga ko`ra ish olib boriladi.¹¹

Sintaksemalarning o`rganishda biror bir paradigmatic qatorni tashkil etuvchi sintaksemi aniqlashda unga yaqin ma`noli boshqa sintaksema bilan almashtirish mumkin lingvistik eksperiment metodidan foydalaniladi.¹²

Ingliz tili gaplarida ishlatiladigan prefikslarning ma`no mazmuniga ko`ra guruhlarga ajratishimiz mumkin. Har bir prefiks alohida ma`no, semantika anglatmasada, ular so`zlarga qo`shilganda albatta so`zning ma`nosini o`zgartiradi yoki kuchaytiradi. Endi prefikslarni qanday semantikalarini ifodalashini ko`rib chiqamiz:

“OXFORD”¹³ manbasiga binoan prefikslarning semantikalarini quyidagicha guruhlarga ajratishimiz mumkin:

1. Substansial – son semantikasini ifodalovchi prefikslar guruhi.
2. Temporal (vaqt) semantikani ifodalovchi prefikslar guruhi.
3. O`lchov, hajm yoki daraja semantikani ifodalovchi prefikslar guruhi.
4. Inkori (bo`lishsiz) semantikani ifodalovchi prefikslar guruhi.
5. Vaziyat, holat semantikani ifodalovchi prefikslar guruhi.

Shu manbaga tayangan holda barcha prefikslarni guruhlarga ajratamiz :

Substansial – son ma`nolarga ega bo`lgan prefikslar

Ko`pgina prefikslar bilan yasalgan so`zlar bizga raqamlar ma`nosini anglatadi. Masalan, faqatgina “bi” prefiksi bilan yasalgan so`zlarni oladigan bo`lsak, bunday so`zlar biror bir predmetning 2 qismdan yoki 2 bo`lakdan iborat ekanligini anglatadi. Bularga quyidagi misollarni keltirishimiz mumkin :

* A bicycle has two wheels. (OWD A22)

Velosipedni 2 ta g`ildiraklari bor .

¹¹ Bo`ronov J., Ingliz tili grammatikasi, Toshkent, 1974.

¹² Muxin A.M., Лингвистические анализ, Наука, 1976.

¹³ Sally W., Oxford Wordpower Dictionary, 1994. A22-23 betlar.

“ Cent-, centi-, kilo- ” kabi prefikslar esa o`lchov, og`irlik birliklarini nomini anglatuvchi so`zlar hosil qiladi.

- * There are 100 centimetres in a metre. (OWD 97)
1 metr 100 santimetrdan iborat.
- * Profits have quadrupled in the past ten years. (OWD 503)
Oxirgi 10 yil ichida daromadlar 4 barobarga oshdi.
- * A tricycle has three wheels. (OWD A 22)
Uch oyoqli velosipedni 3 ta g`ildiragi bo`ladi.

Yuqoridagi misollarni isbotlash uchun savol berish metodidan foydalanamiz:

- * A bicycle has two wheels. (OWD A22)
--- How many cycles does a bicycle have ?
- * There are 100 centimetres in a metre. (OWD A22)
--- How many centimetres are there in a metre ?
- * Profits have quadrupled in the past ten years. (OWD 503)
--- How much have profits risen ?
- * A tricycle has three wheels. (OWD A 22)
--- How many cycles does the tricycle have ?

Temporal, vaqt ma`nolariga ega bo`lgan prefikslar

Ba`zi prefikslarning ma`nosi vaqt bilan bog`liq bo`ladi yoki qandaydir vaqtni, davrni ifodalashi mumkin. Masalan, “pre” prefiksi “oldin, ilgari, avval” kabi vaqt ma`nolarini ifodalaydi. Quyidagi misolimizga e`tiboringizni qaratamiz :

- * A pre- arranged meeting was arranged before hand. (OWD A22)
Hamda “ex ” prefiksi bilan yasaluvchi so`zlar esa “oldingi, sobiq, avvalgi ” kabi ma`nolarni anglatadi. Yana biror bir shaxsning ishini, vazifasini, kasbini anglatib, o`sha vazifada uzoq bo`lmaganini ifodalaydi.
- * The ex- president is no longer president. (OWD A22)
(* sobiq president)
- * Tony is an ex – boyfriend of Jane`s.(MED 506)

(* sobiq do`sti)

Yuqorida berilgan misollarimizda prefikslar qandaydir davrni, vaqtni ifodalab kelmoqda. Endi ularni isbotlash uchun savol berish metodidan foydalanamiz :

- * A pre- arranged meeting was arranged before hand. (OWD A22)
- What kind of meeting was arranged before hand ?
- * The ex- president is no longer president. (OWD A22)
- What kind of president is no longer president ?
- * Tony is an ex – boyfriend of Jane`s.(OWD 506)
- What kind of boyfriend is Tony ?

O`lchov, hajm yoki darajalarni anglatuvchi prefikslar

Bu prefikslar nomidan ko`rinib turibdiki ular bilan yasalgan so`zlar biror bir predmetning hajmini va miqdorini ifodalaydi. Masalan “maxi” prefiksi bilan yasalgan so`zlar “katta, eng katta, buyugi” kabi ma`nolarni ifodalaydi. Bularni isbotlash uchun savol berish metodidan foydalanamiz :

- * The bus can carry a maximum of 40 people. (OWD 389)
- (*katta hajmda)
- How many people can the bus carry ?

Bu guruhga mansub “mini” prefiksi bilan yasalgan so`zlar esa biror bir predmetni “kichkina, mayda, arziyasiz” ekanligini anglatadi.

- * Minibus is usually for no more than 12 people. (OWD 398)
- (*kichik hajmda)
- What kind of bus is minibus ?

“Extra” - prefiksi bilan yasalgan so`zlar “ko`p, kuchli, o`ta, o`tkir” kabi ma`nolarni anglatadi.

- * Extra- stronger glue is stronger than usual (OWD A 22)
- (*Juda kuchli)
- What kind of glue is stronger than usual ?

Shu guruhga kiruvchi prefikslardan biri “semi” bilan yasalgan yasama soʻzlar “yarim” maʼnosini anglatadi.

* A semi - detached house is joined to another house on one side.

(OWD A12)

(*bir yoqlama, yarim koʻrinishda)

--- What kind of house is joined to another house on one side ?

Bu guruhni tashkil qiluvchi prefikslar narsa buyumning hajmi, darajasini yoki sifat darajasini anglatadi.

Inkor maʼnolarni anglatuvchi prefikslar

Inkor maʼnosini anglatuvchi prefikslar oʻz navbatida oʻzlarining nomi bilan ular soʻzlarni, boʻlishsizlik, inkor maʼnolarini hosil qiladi. Yoki soʻzlarning antonim formalarini hosil qiladi. Savol berish metodidan foydalanib bularni isbotlaymiz :

Masalan, “non” prefiksi soʻzlarning faqatgina inkor maʼnosini hosil qiladi.

* Non – smoker does not smoke. (OWD A22)

(*tamaki mahsulotlarini isteʼmol qilmaydigan)

--- Who doesn't smoke ?

Shuningdek tarkibida “un” prefiksi boʻlgan soʻzlar zid, teskari, qarama – qarshi, inkor maʼnolarini anglatadi. Hamda soʻzlarning antonim formalarini yasaydi .

* She is terribly unhappy about losing her job. (OWD 673)

(*xafa)

--- In what temper was she about losing her job ?

Hamda “im, il, ir, dis, mis” kabi prefikslar ham soʻzlarning inkor maʼnolarini anglatadi. Quyidagi misollarni yuqoridagi qarashlarga asosan keltirib oʻtamiz .

* His visits became more and more irregular. (OWD 341)

(*tartibsizliklar)

--- What did his visits become ?

* It is no good being impatient with small children . (OWD 319)
(*sabrsiz)

--- What isn't good ?

* It is illegal to own a gun without a special licence. (OWD 317)
(*noqonuniy)

--- What is illegal ?

Vaziyat, holat, o`rin-joy kabi ma`nolarni anglatuvchi prefikslar

Bu prefikslar guruhi biror bir predmetni, voqea- hodisani o`rni, holati, vaziyati haqida ma`lumot beradi. Masalan, “sub” prefiksi bilan yasalgan so`zlar biror bir predmetni yoki voqea – hodisani “tagida, ostida ” kabi o`rin-joy, holat yoki vaziyatini bildiradi. Bularni isbotlash uchun savol berish metodidan foydalanamiz :

* We read the subtitles under the pictures of a foreign film.
(OWD A 23)

(*subtitr – ko`rsatilayotgan voqea-hodisaga ta`rif, sharx)

--- What did we read ?

* A subway goes under the road . (OWD A 23)
(*Yerosti yo`li)

--- What goes under the road ?

Endi esa tadqiqotlar mobaynida topishga muvaffaq bo`lgan sintaktik-semantikalarimizni ko`rib chiqamiz. Professor A. M. Muxin ishlab chiqqan komponent va sintaksem tahlil nazariyasiga va uning shogirdlari prof. Sh. Safarov, prof. U.Usmonov, prof. M.Irisqulovlarning olib borgan ishlariga tayanib, tadqiqot ishida prefiksli so`zlarni tahlil qilar ekanman, dastlab ularning qanday sintaktik bog`lanishlarda munosabatga kirishini aniqlab, so`ngra quyidagi semantikalarini topishga muvaffaq bo`ldim.

Ma`lumki, har bir so`z 2 va undan ortiq sintaktik – semantikani ifodalashi mumkin. Xuddi shuningdek tarkibida prefiksi bo`lgan so`zlar ham bir qancha sintaktik- semantikalarni ifodalab kelishi mumkin ekan.

Tadqiqot ishini yoritishda topishga muvaffaq bo`lgan sintaktik- semantikalariga ta`rif berib o`tamiz va misollar asosida isbotlaymiz.

Yana shu narsa ma`lum bo`ldiki, tarkibida prefiksi bo`lgan so`zlarning katta qismi protsessual sintaksemani ifodalab kelishi mumkin ekan.

3.1. Protsessual sintaksemani ifodalovchi prefiksli soʻzlar

Maʼlumki, semantik tahlilda 3 ta katta kategoriyalar mavjud. Tarkibida prefiksi boʻlgan soʻzlarning deyarli katta qismi protsessual semantikani ifodalab keladi. Prefikslarning deyarli koʻpchiligi feʼl soʻz turkumiga qoʻshilib, gapda kesim vazifasida keladi. Kesim esa gapda protsessual semantikani ifodalaydi. Shunga koʻra sof semantikalaridan holi boʻlib, yana bir qancha semantikalarni ham ifodalaydi. Ular quyidagilar:

1. Protsessual aktiv;
2. Protsessual aktiv itirativ;
3. Protsessual negativ semantikalaridir.

Endi yuqoridagi semantikalariga navbatma- navbat taʼrif berib oʻtamiz :

Tarkibida prefiksi boʻlgan soʻzlarning protsessual aktiv semantikani ifodalab kelishi

Koʻpchilik prefikslar asosan feʼl soʻz turkumiga qoʻshilib, yangi maʼno va yangi soʻz hosil qiladi. Gap strukturasi feʼl soʻz turkumlari protsessual semantikalarni ifodalab keladi. Izlanishlar mobaynida maʼlum boʻldiki, tarkibida prefiksi boʻlgan soʻzlar protsessual aktiv semantikani ifodalab kelishi mumkin ekan.

Oʻzida ish – harakatni ifoda etuvchi sintaksema aktiv sintaksema deyiladi. Aktiv sintaksema ish – harakatni sodir etuvchi hisoblanadi.

Endi yuqoridagi taʼriflar asosida misollar keltiramiz :

- * Her mother exclaimed. (JCF 200)
- * They had prerecorded. (JCF 66)
- * They were both understuffed. (AHI 103)
- * She had long since outgrown the fantasy. (JCF 182)

Aktiv sintaksemani aniqlashda odatda verballashtirish lingvistik transformatsiya metodidan foydalanamiz. Bunda bizni qiziqtirgan komponentlarni fe'lga ya'ni gapni kesimiga aylantiramiz. Lekin o'z- o'zidan ko'rinib turibdiki, bizga kerakli komponentlar gapda kesim vazifasida kelib, ish-harakatni ifodalamoqda. Ya'ni berilgan misollarimiz isbot talab qilmasdan o'zida ish – harakatni ifodalab kelmoqda. Bularni isbotlash uchun savol berish usulidan foydalanamiz :

* *Her mother exclaimed.* (AHI 200)

--- What did her mother do ?

* *They had prerecorded.* (JCF 66)

--- What had they done ?

* *They were both understuffed.* (AHI 103)

--- How were they ?

* *She had long since outgrown the fantasy.* (JCF 182)

--- What had she outgrown ?

So'roq berish usulidan foydalanib, yuqorida keltirilgan misollarimizni aktiv semantika, ya'ni, ish-harakatning sodir bo'lishini ifodalashi aniqlandi. Shuningdek quyidagi misollarni ham keltirib o'tishimiz mumkin:

* *He arranged the food neatly.....* (JGC 78)

Berilgan misolimizni protsessual aktiv semantika ekanligini aniqlash uchun savol berish usulidan foydalanamiz :

--- What did he do the food ?

- He arranged the food neatly.

Malumki, protsessual sintaksema ish – harakatni ifodalaydi, aktiv semantika ish-harakatning bajarilishini ifodalaydi. Yuqorida keltirilgan misollar orqali biz tarkibida prefiksi bo'lgan so'zlar gapda protsessual aktiv semantikani ifodalab keladi.

Shuningdek tarkibida prefiksi boʻlgan soʻzlar protsessual aktiv semantika bilan bir qatorda stativ aktiv semantikani ham ifodalashi mumkin. Maʼlumki, aktiv semantika oʻzida ish – harakatni sodir boʻlishini ifoda etadi. Stativ aktiv sintaksema oʻzida holat, vaziyat bilan birga ish – harakatni ham ifodalaydi. Bu qarashlarga quyidagi misollarni keltirib oʻtishimiz mumkin:

- * *They were both understuffed.* (AHI 103)
- * *He is young and still quite unsure of himself.* (AHI 676)
- * *The doctor's handwriting is quite illegible.* (JCF 317)

Tarkibida prefiksi boʻlgan soʻzlar oʻzida stativ aktiv sintaksemani ifoda etishini aniqlash uchun “*still*”¹⁴ ravishidan foydalanishimiz mumkin:

- * *They were both understuffed.*
---- They were both still understuffed.
- * *He is young and still quite unsure of himself.*
---- He is still young and quite unsure of himself.
- * *The doctor's handwriting is quite illegible.*
---- The doctor's handwriting is quite still illegible.

Yuqorida oʻtkazilgan tahlil metodlaridan koʻrinib turibdiki, “*still*” ravishidan foydalanganimizda gap mazmuniga taʼsir etmadi. Bundan kelib chiqadiki, tarkibida prefiksi boʻlgan soʻzlar oʻzida stativ aktiv semantikani ham ifodalashi mumkin ekan.

¹⁴ Egamberdiyev S., Синтаксический и синтаксико-семантические характеристики сочетаний с предлогом ‘under’ современном языке, Qarshi, 2007.

Tarkibida prefiksi bo`lgan so`zlarning protsessual aktiv itirativ semantikani ifodalab kelishi

Aktiv sintaksema o`zida ish – harakatni ifodalaydi. Aktiv sintaksema ish – harakat mazmunini ifodalaydi.

Itirativ sintaksema ish – harakatni takroran, qayta, ketma – ket sodir bo`lishini anglatadi. Ya`ni bu sintaksemada ish – harakat takroran qaytadan sodir bo`ladi.

Tarkibida prefiksi bo`lgan so`zlar o`zida protsessual aktiv itirativ semantikani ifodalab kelishi mumkin. Tarkibida “re” prefiksi bo`lgan so`zlar ish – harakatni takroriy, qayta sodir bo`lishini ifodalaydi. “Re” prefiksi har doim takroriy ish – harakatni ifodalab asosan fe`l so`z turkumiga qo`shilib, gapda kesim vazifasida keladi. Endi shu qarashlarga misollar keltirib o`tamiz :

* *Then he reentered the code.* (KIN 145)

(*qaytadan kiritmoq)

* *It reminded him .* (JCF 66)

(*yodga olmoq, yodiga tushurmoq)

* *She rewrote the letter....* (AHI 16)

(*qaytadan yozmoq)

Ma`lumki, ish-harakatni sodir bo`lishi protsessual sintaksema hisoblanadi. Yuqorida berilgan misollardan ko`rinib turibdiki, tarkibida prefiksi bo`lgan so`zlar protsessual aktiv itirativ semantikani ifodalab kelishi mumkin. Yuqoridagilarni isbotlash uchun savol berish metodidan foydalanamiz :

* *Then he reentered the code.* (AHI 145)

--- What did he redo ?

* *It reminded him .* (JCF 66)

--- What did it remind ?

* *She rewrote the letter....* (KIN 16)

--- What did she redo ?

Tadqiqotlardan ko`rinib turibdiki, tarkibida prefiksi bo`lgan so`zlar protsessual aktiv itirativ semantikani ifodalab keladi.

Tarkibida prefiksi bo`lgan so`zlarning protsessual negativ semantikani ifodalab kelishi

Tarkibida prefiksi bo`lgan so`zlar ko`pchiligi inkor, bo`lishsiz ma`nolarni ifodalaydi. Prefikslarning ko`pchiligi fe`l so`z turkumlariga qo`shilib yangi so`z va yangi ma`no hosil qiladi. Bu esa o`z navbatida protsessual negativ semantikani ifodalaydi.

Ba`zi prefikslar fe`l so`z turkumiga qo`shilib, ish – harakatning inkor ma`nosini anglatadi. Masalan: “**dis, mis, un, non, im, il, ir**” kabi prefikslar ish – harakatning bo`lishsiz, inkor, teskari ma`nolarini ifodalaydi.

Bularni isbotlash uchun savol berish metodidan foydalanamiz. Endi yuqoridagi qarashlarga misollar keltirib o`tsak:

* *I disagree (AHI 43)*

--- What do I do ?

* *His statements had been misunderstood. (AHI 80)*

--- What had his statements been done ?

* *She will be disappointed. (JCF 141)*

--- What will she be ?

* *..... it is all unnecessary. (KIN 15)*

--- What is it all ?

* *..... she was being unreasonable. (KIN 21)*

--- What was she being ?

Protsessual negativ semantika o`zida ish – harakatni inkor ya`ni bo`lishsiz ma`nosini ifodalaydi. Yuqoridagi berilgan misollarimizda bizni qiziqtirgan komponentlar o`zida ish – harakatni bo`lishsiz, inkor ma`nolarni ifoda etib, gapda kesim vazifasini bajarmoqda. Bu esa o`z navbatida prefiksli so`zlar gapda

protsessual negativ semantikani ifodalab kelishiga misol bo`la oladi.yana bir misol keltirib o`tamiz:

* *Maybe she was being unreasonable.* (JCF 21)

Bizga kerakli komponent “unreasonable” ushbu gapda kesim vazifasida kelyapti. Bu fe`l tarkibidagi “un-” prefiksi so`zlarga qo`shilganda bo`lishsiz, zid, teskari ma`no beradi. Ushbu misolimizning yunksion va komponent tahlilini ko`rib chiqamiz :

Maybe¹ she² was⁽³⁾ being⁽³⁾ unreasonable³.

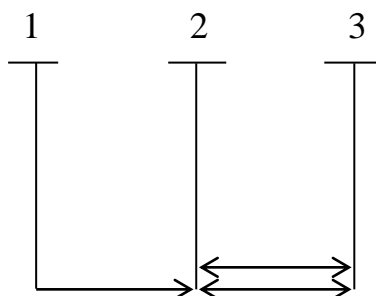

D . NP₁ . NP₂

Yuqoridagi misolimizning yunksion moduliga nazar tashlasak bizga kerakli komponent predikativ bog`lanish orqali aloqaga kiryapti. Kesim gap strukturasi protsessual sintaksemani ifodalaydi. Negativ semantikani fe`l tarkibidagi “un-” prefiksi ko`rsatib turibdi. Tarkibida prefiksi bo`lgan so`zlar protsessual negativ semantikani ifodalab kela oladi.

3.2. Substansial sintaksemani ifodalovchi prefiksli soʻzlar

Substansial sintaksema oʻzida predmetni xususiyatini aks ettirib, asosan ot soʻz turkumi doirasidan yasaladi.

Tarkibida prefiksi boʻlgan soʻzlar substansial semantikani ham ifodalab kelishi mumkin ekan. Baʼzi prefikslar soʻzlarga qoʻshilib ot soʻz turkumini hosil qiladi. Bundan koʻrinib turibdiki, prefiksli soʻzlar substansial sintaksemani ifodalaydi. Ushbu sintaksemada maʼlum bir predmet yoki narsa – buyum nazarda tutiladi.

Obyektli sintaksema obyektga qarata koʻrsatish xususiyatiga ega. Obyektlik belgisi semantik sifatida aniqlashning boisi shundaki u avvalambor sintaktik bogʻlanish markaziga olib chiqadi va tajriba naʼmunali passivatsiya transformatsiyasi what? whom? prominal savollarning qoʻyilishi bilan aniqlanadi. Quyidagi misollarga eʼtibor qaratamiz :

- * *The military developed Supercomputer.* (AHI 86)
- * *I said about rematch.* (AHI 19)
- * *I only got on to check for e-mail.* (JCF 119)
- * *Dennis indicated his rumpled uniform.* (JCF 104)

Yuqorida berilgan misollarni substansial obyekt semantika ekanligini aniqlash uchun passivlashtirish transformatsiyasidan foydalanamiz:

1. *The military developed supercomputer.*

-- Supercomputer was developed by the military.

Yuqoridagi misolimizda bizga kerakli komponent “supercomputer” soʻzi “super-” prefiksi orqali yasalgan yasama soʻz boʻlib, ushbu misolimizda predmet nomini ifodalab kelmoqda. Yuqorida oʻtkazilgan passivlashtirish metodidan koʻrinib turibdiki, bizga kerakli komponent gap strukturasiida substansial sintaksemani ifodalamoqda.

2. *I said about rematch.*

-- Rematch was said by me.

Ushbu misolimizda “rematch” soʻzini passivlashtirish metodi orqali substansial sintaksema ekanligini aniqladik. Shuningdek quyidagi misollarimizni ham keltirib oʻtishimiz mumkin:

3. *I only got on to check for e-mail.*

-- E-mail was checked by me.

4. *Dennis indicated his rumpled uniform.*

-- Rumpled uniform was indicated by Dennis.

Passivlashtirish usuli orqali, shuningdek prominal savollarini orqali tarkibida prefiksi boʻlgan soʻzlarning obyekt sintaksemani ifodalab kelishi aniqlandi. Yuqoridagi misollarimizda “e-mail, uniform” soʻzlari gapda maʼlum bir predmet, yoki narsa-buyumni ifodalab kelmoqda. Bundan kelib chiqadiki, tadqiqotlar tarkibida prefiksi boʻlgan soʻzlar substansial sintaksemani ifodalab kelishi mumkin.

Yana biz shunday semantikalarini topishga muvaffaq boʻldikki, substansial obyekt sintaksemadan tashqari yana bir qancha semantikalarini ifodalaydi. Quyidagi misolga eʼtiboringizni qaratamiz :

* *And what he wanted was a different perfume, was the warmth and resilience of a younger body.* (AHI 3)

Biz har bir qismga bir komponent sifatida qarab, ularni 5 ta komponentga ajratdik. Endi passivlashtirish metodidan foydalanib obyekt sintaksema ekanligini aniqlaymiz.

* *And what he wanted was a different perfume, was the warmth and resilience of a younger body.*

-- Resilience of a younger body was wanted by him.

Ushbu misolimizda 3ta kesim uyushib kelmoqda, bizni qiziqtirgan bo`lak uyushgan bo`laklardan biri “resilence” so`zi prefiks orqali yasalgan yasama so`z, bo`lib gapda boshqa gap bo`laklari bilan substansial sintaksemani ifodalamoqda. Yana bir misolga e`tiboringizni qaratamiz :

* *Trucked to relocation and reconstruction camps .(JCF 100)*

Verballashtirish metodidan foydalanib aktivligini isbotlaymiz:

* *Trucked to relocation and reconstruction camps .*

-- Camps were relocated and reconstructed .

Tadqiqotlar natijasida bizga kerakli komponentimizni aktiv semantika ekanligini aniqladik. Endi o`rniga so`z qo`yish metodidan foydalanib sifat so`z turkumiga oid biror bir so`zni bizni qiziqtirgan bo`lakni o`rniga qo`yib kvalifikativ sintaksema ekanligini aniqlaymiz :

* *Trucked to relocation and reconstruction camps.*

-- Trucked to a big camps.

Ma`lumki, o`rniga so`z qo`yish usuli orqali kvalifikativ sintaksema aniqlanadi. Yuqorida berilgan misolimizda prefiksli so`z o`rniga so`z qo`yganimizda gap strukturasi hech qanday o`zgarish sodir bo`lmadi. “Relocation, reconstruction” komponentlarida substansial, aktiv, kvalifikativ sintaksemalar borligi aniqlandi.

Yuqoridagi qarashlarga quyidagi misollarni keltirib o`tishimiz mumkin:

* *He read the dispatch. (JCF 112)*

Ushbu misolimizni substansial sintaksema ekanligini aniqlaymiz, buning uchun savol berish metodidan foydalanib ko`ramiz:

--- What did he read?

* He read the dispatch.

Yuqorida “what ?” savoli orqali substansial sintaksema ekanligini aniqladik. Buni aniqlash uchun yana bir tahlil o`tkazib ko`rishimiz mumkin. Passivlashtirish metodidan foydalanib aniqlaymiz:

* He read the dispatch.

--- The dispatch was read by him.

Tahlil natijalaridan ko`rinib turibdiki, bizga kerakli komponent “dispatch” o`zida substansial obyekt sintaksema ekanligi aniqlandi. Shuningdek quyidagi misollarni ham keltirib o`tishimiz mumkin:

* *Dennis indicated his rumpled uniform.* (JCF 104)

Berilgan misolimizning substansial sintaksema ekanligini aniqlash uchun passivlashtirish va savol berish metodlaridan foydalanamiz:

--- What did he indicate rumpled uniform?

* Dennis indicated his rumpled uniform.

Savol berish usuli orqali bizga kerakli komponentni substansial sentaksema ekanligini aniqladik. Endi passivlashtirish usulidan foydalanamiz:

* *Dennis indicated his rumpled uniform.*

--- Rumled uniform was indicated by Dennis.

Tadqiqotlar natijasidan ma`lumki, bizga kerakli komponent o`zida substansial obyekt semantika ifodlamoqda. Yana bir misol:

* *I demand a rematch.* (JCF 19)

Ushbu misolimizni ham substansial semantika ekanligini isbotlash uchun tahlil metodlaridan foydalanamiz:

* I demand a rematch.

--- A rematch was demand by me.

Ko`rinib turibdiki, prefiksli so`zlar o`zida substansial obyekt semantikalarini ifodalab kelishi mumkin. Bu qarashlarni savol berish usuli, passivlashtirish usulidan foydalanib isbotladik. Shuningdek, yuqoridagi qarashlarni OXFORD¹⁵ manbasida ham uchratishimiz mumkin.

Ko`pgina prefikslar bilan yasalgan so`zlar bizga raqamlar ma`nosini anglatadi. Masalan, faqatgina “bi” prefiksi bilan yasalgan so`zlarni oladigan bo`lsak, bunday so`zlar biror bir predmetning 2 qismdan yoki 2 bo`lakdan iborat ekanligini anglatadi. Bularga quyidagi misollarni keltirishimiz mumkin :

* *A bicycle has two wheels. (OWD A22)*

“**Cent-, centi-, kilo-**” kabi prefikslar esa o`lchov, og`irlik birliklarini nomini anglatuvchi so`zlar hosil qiladi.

* *There are 100 centimetres in a metre. (OWD 97)*

* *Profits have quadrupled in the past ten years. (OWD 503)*

* *A tricycle has three wheels. (OWD A 22)*

Yuqorida berilgan misollar o`zida son semantikasi bilan bir qatorda substansial sintaksemani ham ifodalab turibdi. Bu qarashlarni aniqlash uchun savol berish usulidan foydalanamiz:

* *A bicycle has two wheels. (OWD A22)*

--- How many cycles does a bicycle have ?

* *There are 100 centimetres in a metre. (OWD A22)*

--- How many centimetres are there in a metre ?

* *Profits have quadrupled in the past ten years. (OWD 503)*

--- How much have profits risen ?

* *A tricycle has three wheels. (OWD A 22)*

--- How many cycles does the tricycle have ?

Tadqiqot natijalari prefiksli so`zlar substansial son semantikalarini ifoda etishi mumkin.

¹⁵Sally W., Oxford Wordpower Dictionary, 1994, A21 b

3.3. Kvalifikativ sintaksemani ifodalovchi prefiksli soʻzlar

Yuqorida prefiksli soʻzlarni bir qancha sintaksemalarni ifodalashi haqida maʼlumotlar berib oʻtdik. Endi prefiksli soʻzlarni kvalifikativ sintaksemani ifodalashi mumkinligi haqida fikr yuritamiz.

Kvalifikativ sintaksema sintaksem tahlilda 3ta katta kategoriyalardan biri hisoblanadi. Kvalifikativ sintaksema oʻzida predmetning xususiyati, belgisi, turi, rangini aks ettiradi. Kvalifikativ sintaksema asosan sifat soʻz turkumi doirasidan hosil boʻladi. Koʻpchilik prefikslar sifat va boshqa soʻz turkumlariga qoʻshilib, gapda aniqlovchi vazifasini bajaradi. Bu esa oʻz navbatida, aniqlovchi gap strukturasi kvalifikativ sintaksemani ifodalashi mumkin. Bundan kelib chiqadiki, prefiksli soʻzlar ham kvalifikativ sintaksema ifodalashi mumkin. Bu qarashlarni biz badiiy adabiyotlardan olingan jonli misollar orqali tahlil qilishimiz mumkin. Endi yuqoridagi qarashlarga misollar keltirib oʻtamiz :

* *Unwashed feet was strong in the cab.* (JCF 99)

Ushbu misolimizda bizga kerakli komponent “unwashed” soʻzi gapda aniqlovchi vazifasida kelmoqda. Yuqorida aytdikki, gapda aniqlovchi vazifasida kelgan soʻzlar oʻzida kvalifikativ sintaksemani ifodalaydi. Bu qarashlarni bizga kerakli komponent oʻrniga sifat soʻz turkumiga oid soʻzlarni qoʻyib aniqlashimiz mumkin. Bunda soʻz qoʻyganimizda gapning maʼnosi va strukturasi taʼsir qilmasa, u holda bizga kerakli komponent kvalifikativ sintaksema ifodalab kelgani aniqlanadi.

* *Unwashed feet was strong in the cab.*

-- *Dirty feet was strong in the cab.*

Berilgan misolimizni aniqlash uchun “unwashed” soʻzi oʻrniga “dirty” soʻzini qoʻlladik. Koʻrinib turibdiki sifat soʻz turkumiga oid soʻz qoʻyganimizda gap maʼnosiga taʼsir qilmadi. Kvalifikativ sintaksema ekanligi aniqlandi, endi “unwashed” soʻzidagi “un-” prefiksi eʼtiboringizni qaratamiz. Maʼlumki “un-”

prefiksi yo`q, bo`lishsiz, teskari ma`nolarni ifodalaydi. Eksperiment natijalaridan ko`rinib turibdiki, “unwashed” so`zida kvalifikativ sintaksema bilan birga negativ semantika ham mavjud. Bu qarashlarga quyidagi misollarni ham keltirishimiz mumkin:

* *This lattitude is uninhabitable for as long as three years.* (JCF 121)

Ushbu misolimizda bizga kerakli komponent “uninhabitable” so`zi “un-” prefiksi orqali yasalgan yasama so`zdir. Kvalifikativ sintaksemani aniqlash uchun o`rniga so`z qo`yish metodidan foydalanamiz:

* *This lattitude is uninhabitable for as long as three years.*

-- *This lattitude is uncomfortable as long as three years.*

Ushbu misolimizda biz “uninhabitable” so`zining o`rniga “uncomfortable” so`zini ishlatdik. Eksperimentlar natijasi gap tarkibiga ta`sir qilmaganini ko`rsatib turibdi. Ushbu misolimizda ham negative semantika mavjud, buni prefiks “un-” ko`rsatib turibdi. Yana bir misol:

* *Unavoidable results would be hatred.* (AHI 192)

Berilgan misolimizda bizga kerakli komponent “unavoidable” so`zi gapda aniqlovchi vazifasida kelmoqda. Yuqorida aytganimizdek tahlil metodlari orqali kvalifikativ sintaksemani aniqlaymiz:

* *Unavoidable results would be hatred.*

-- *Bad results would be hatred.*

Kerakli component o`rniga sifat so`z turkumiga oid so`z qo`yganimizda gap strukturasi ta`sir qilmadi. Negativ semantikani prefiks ko`rsaib turibdi.

* *Smoking can damage the unborn child.*(KIN 670)

Ushbu berilgan misolimizda ham kerakli komponent “unborn” so`zi aniqlovchi bo`lib kelmoqda. Bunda ham tahlil metodlaridan foydalanib aniqlaymiz:

- * *Smoking can damage the unborn child.*
- Smoking can damage the small child.

Yuqorida berilgan misollarni kvalifikativ negativ ekanligini o`rniga so`z qo`yish usulidan foydalanib, bizga kerakli komponent o`rniga sifat so`z turkumiga oid so`z qo`yib aniqladik. Tahlil natijalari shuni ko`rsatdiki, tarkibida prefiksi bo`lgan so`zlar o`zida kvalifikativ sintaksema bilan bir qatorda negativ semantikani ham ifodalashi mumkin ekan. Bu qarashlarga yana bir qancha misollarni keltirib o`tishimiz mumkin.

* *The midtown towers were small with distance.* (JCF 63)

---The beautiful towers were small with distance.

Sifat so`z turkumiga oid so`z qo`yganimizda gap strukturasi ta`sir qilmadi.

Tahlil natijalaridan ko`rinib turibdiki, kerakli komponentlar gapda biror bir so`zga bog`lanib, aniqlovchi vazifasida keladi. Bu esa o`z navbatida o`zida kvalifikativ sintaksemi ifodalaydi. Bu qarashlarni yuqorida berilgan misolni sintatik tahlilda ko`rib chiqamiz:

* *Sometimes failure brought unexpected results.* (JCF 191)

Ushbu misolimizning komponent va yunksion modulini ko`rib chiqamiz:

Sometimes¹ failure² brought³ unexpected⁴ results⁵.

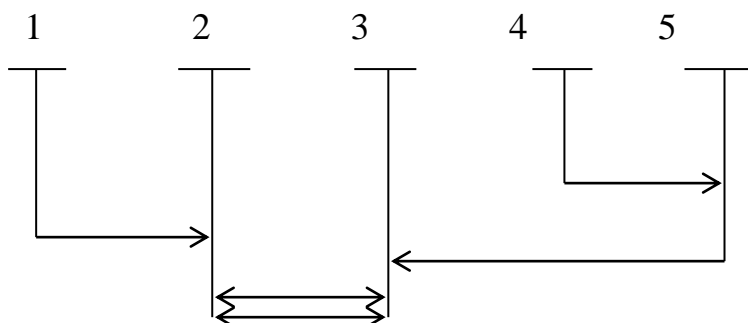

1D . NP₁ . NP₂ . 2D . 3D

Berilgan misolimizning yunksion va komponent modullarini ko`rib chiqdik. Bizga kerakli 4 komponent 5 komponentga tobe bo`lak bo`lib, subordinativ sintaktik bog`lanish orqali bog`lanyapti. Tahlil natijalaridan kvalifikativ sintaksema ekanligi aniqlandi. Quyidagi misollarni ko`rib o`tamiz:

* *Sometimes failure brought unexpected results.* (JCF 191)

--- sometimes failure brought good results.

* *“Attention”, called the inhuman voice.* (AHI 2)

Kerakli komponent o`rniga sifat so`z turkumiga oid so`z qo`yib ko`ramiz:

* *“Attention”, called the inhuman voice.*

--- *“Attention”, called the beautiful voice.*

* *Experiments on animals are immoral.* (OWD 319)

--- Experiments on animals are bad.

Ushbu misolimizning yunksion va komponent modulini keltirib o`tamiz:

Experiments¹ on⁽²⁾ animals² are⁽³⁾ immoral³.

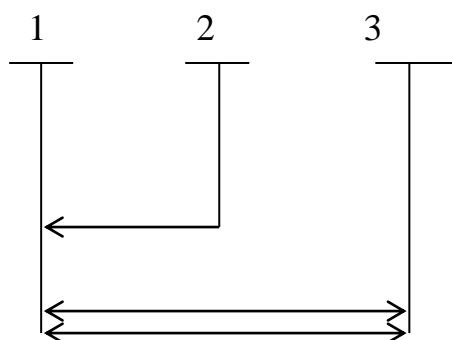

NP₁ . D . NP₂

Berilgan misolimizning yunksion moduliga e`tabor bersak, kerakli komponent ya`ni 3 komponent gapda kesim vazifasida kelib, ega predikativ bog`lanish asosida birikayapti. Demak, kvalifikativ sintaksemani kesim ham ifodalashi mumkin ekan.

Ba`zi prefikslar so`zlarga qo`shilib biror bir predmetning hajmini va miqdorini ifodalaydi. Masalan “maxi-, mini-, extra-” kabi prefikslar bilan yasalgan so`zlarni misol qilishimiz mumkin. Bularni isbotlash uchun savol berish metodidan foydalanamiz :

- * *The bus can carry a maximum of 40 people.* (OWD 389)
- * *Minibus is usually for no more than 12 people.* (OWD 398)
- * *Extra- stronger glue is stronger than usual* (OWD A 22)

Yuqoridagi eksperiment natijalari bizga kerakli komponentlarni kvalifikativ sintaksemalarni ifodalab kelishi mumkin ekanligini ko`rsatib berdi. Kvalifikativ sintaksemani aniqlash uchun biz so`z qo`yish usulidan foydalanib aniqladik. Bunda sifat so`z turkumiga oid so`z qo`yganimizda, gap ma`nosiga, strukturasi ta`sir etmadi. Bundan ko`rinib turibdiki, tarkibida prefiksi bo`lgan so`zlar kvalifikativ sintaksema bilan birga negativ semantikani ham ifodalab kelishi mumkin ekan. Negativ semantikani prefikslar ko`rsatib turibdi. Shuningdek tadqiqotlar davomida prefiksli so`zlarni kvalifikativ sintaksema bilan bir qatorda o`zida stativ semantikani ifodalashi mumkin ekan.

Yuqorida prefiksli so`zlarning sintaksem tahlilda 3 ta katta kategoriyalar deb nom olgan sintaksemalarning barchasini o`zida ifoda etishi haqida so`z yuritdik. Endi katta sintaksemalardan holi bo`lib, prefiksli so`zlarning yana bir qancha semantikalarni ifodalashi haqida fikr yuritimiz.

Stativ sintaksema o`zida holatni, vaziyatni ifodalaydi. Shuningdek voqea-hodisani qay tarzda, qay holatda ekanligiga ishora qiladi. Stativ semantikani aniqlash uchun kerakli komponent o`rniga “*in a state of*”¹⁶ iborasini qo`yish bilan aniqlanadi. Tarkibida prefiksi bo`lgan so`zlar stativ semantikani ham ifodalab kelishi mumkin ekan. Yuqoridagi qarashlarga misollar keltirib o`tamiz:

- * *The boy shook his head impatiently.* (AHI 37)
- * *The old farmhouse suddenly seemed insubstantial.* (JCF 73)

¹⁶ Мухин А.М., Синтаксемный анализ и проблема уровней языка, Наука, 1980.

* *Dennis smiled involuntarily.* (KIN 85)

Ma`lumki, stativ semantikani “in a state of” iborasini kerakli komponent o`rniga qo`yish usuli bilan isbotlaymiz:

* *The boy shook his head impatiently.*

---- The boy shook his head in a state of impatient.

Ushbu misolimizda “in a state of” iborasini qo`yganimizda, gap mazmuni va strukturasi o`zgarmadi. Tahlil natijalari kerakli komponentni stativ semantika ekanligini ko`rsatdi.

* *The old farmhouse suddenly seemed insubstantial.*

---- The old farmhouse suddenly seemed in a state of insubstance.

Yuqoridagi qarashlarni ushbu misolimizda ham ko`rishimiz mumkin. Bu misolimizda ham gap mazmuniga ta`sir etmadi.

* *Dennis smiled involuntarily.*

---- Dennis smiled in a state of involuntarily.

Eksperiment natijalaridan ko`rinib turibdiki, tarkibida prefiksi bo`lgan so`zlarning stativ semantikani ifodalab kelishi mumkin ekan.

Tarkibida prefiksi bo`lgan so`zlar sof stativ semantika bilan bir qatorda yana bir qancha semantikalarni ham ifodalashi mumkin.

Stativ negativ sintaksema o`zida vaziyat, holat, voqea-hodisaning holatini aks ettirish bilan birga inkor ma`noni ham ifodalaydi. Ma`lumki stativ semantikani “in a state of” iborasini kerakli komponent o`rniga qo`yish bilan aniqlaymiz. Bunga quyidagi gaplar misol bo`la oladi :

* *She felt a bit uneasy.* (KIN 46)

* *Dennis shifted uncomfortably.* (AHI 177)

* *He looked at her in disbelief.* (JCF 156)

Endi yuqoridagi gaplarni stativ ekanligini isbotlah uchun “in a state of” iborasidan foydalanib aniqlaymiz :

* She felt a bit uneasy.

---- She felt *in a state of* uneasy

* Dennis shifted uncomfortably.

---- Dennis shifted *in a state of* uncomfortable.

* He looked at her in disbelief.

---- He looked at her *in a state of* disbelief.

Tahlil natijalaridan ko`rinib turibdiki, kerakli komponentlaro`rniga “in a state of” iborasini qo`yganimizda gap ma`nosiga va strukturasi ta`sir etmadi. Negativ sintaksemani “un-, dis-” prefikslari ko`rsatib turibdi. Demak tarkibida prefiksi bo`lgan so`zlar o`zida stativ negativ semantikani ham ifodalashi mumkin.

III bob yuzasidan xulosa

Mazkur bob tarkibida prefiksi bo`lgan so`zlarning semantik tahliliga bag`ishlangan bo`lib, ularning qanday semantikalarini ifodalab kelishi mumkin ekanligi haqida so`z yuritilgan.

Ushbu bob 4 bo`limdan iborat bo`lib, prefiksli so`zlarning ifodalovchi ma`nolariga qarab, bir nechta semantik guruhlariga ajratiladi. Bobning birinchi bo`limida tarkibida prefiksi bo`lgan so`zlarning protsessual sintaksemani ifodalab kelishi haqida so`z yuritilgan. Ushbu bo`limda prefiksli so`zlarning protsessual sintaksema bilan bir qatorda bir qancha semantikalarini ham ifodalashi yoritib berilgan. Prefikslar asosan fe`l so`z turkumiga qo`shilib, gapda kesim vazifasida keladi. Kesim esa gap strukturasi protsessual semantikalarini ifodalaydi. Ya`ni tarkibida prefiksi bo`lgan so`zlar protsessual aktiv semantikasini – ish-harakatning sodir bo`lishini, protsessual itirativ semantikasini – ish-harakatning takroriyligini, va protsessual negativ semantikasini – ish-harakatning bo`lishsizlik formasini anglatuvchi ma`nolarga ega.

Bobning ikkinchi bo`limida prefiksli so`zlarning substansial sintaksemani ifodalab kelishi haqida ma`lumotlar berib o`tiladi. Shu bilan birga substansial obyekt, substansial – son semantikalarini haqida ham ma`lumotlar berib o`tilgan. Ba`zi prefikslar so`zlarga qo`shilib ot so`z turkumini hosil qiladi. Bundan ko`rinib turibdiki, prefiksli so`zlar substansial sintaksemani ifodalaydi. Substansial semantika o`zida predmetni xususiyatini aks ettirib, asosan ot so`z turkumi doirasidan yasaladi.

Bobning uchinchi bo`limida prefiksli so`zlarni kvalifikativ sintaksemani ifodalashi haqida so`z yuritiladi. Tarkibida prefiksi bo`lgan so`zlar shu bilan birga kvalifikativ negativ semantikalarini ham ifodalashi mumkinligi haqida bir qancha fikrlar berib o`tiladi. “un-, im-” kabi prefikslar sifat so`z turkumiga qo`shilib, predmetning xususiyatini ifodalaydi. Kvalifikativ sintaksema o`zida predmetning xususiyatini, belgisini aks ettiradi

Shuningdek, prefiksli soʻzlarni stativ semantikasini ifodalashi haqida maʼlumotlar berib oʻtiladi. Tarkibida prefiksi boʻlgan soʻzlar faqatgina sof stativ sintaksemani emas, balki bu sintaksema bilan bogʻliq bir qator semantikalarini ham ifodalaydi. Stativ sintaksema oʻzida vaziyat, holatni ifodalaydi, prefiksli soʻzlar stativ semantikani, stativ aktiv semantikani, stativ negativ semantikalarini ifodalab kelishi mumkin. Shu bilan birga prefiksli soʻzlarning inkor semantikasini ifodalashi haqida maʼlumotlar beriladi. Koʻpgina prefikslar asosan bolishsizlik, inkor, teskari maʼnolarni ifodalaydi. Shuning uchun, prefiksli soʻzlar inkor semantikalarini ifodalay oladi deb ayta olamiz. Har bir boʻlimlarda keltirilgan qarashlar badiiy kitoblardan olingan jonli misollar orqali yoritib berilgan. Bobning oxiri bobga oid xulosa bilan yakunlanadi.

XULOSA

Tadqiqot ishini yoritishda asosan prof. A. M. Muxin ishlab chiqqan “Komponent va sintaksem tahlil” nazariyasiga va uning shogirdlari prof. Sh.Safarov, prof. U.Usmonov, prof. M.Irisqulovlarning olib borgan nazariyalariga tayanildi. Tadqiqot ishida keltirilgan misollar asliy badiiy adabiyotlardan olindi va ilmiy fikrlarni qo`llashda esa ilmiy va nazariy asarlardan foydalanildi .

Tadqiqot ishda komponent va sintaksem tahlil nazariyasiga asosan ish olib borilib, hozirgi zamon ingliz tili gaplarida prefiksli so`zlarning sintaktik va semantik tahlili ko`rib chiqilgan.

Tadqiqot ishda prefiksli so`zlarni tahlil qilib, ilmiy izlanishlar jarayonida quyidagi xulosalarga keldik :

1. Tadqiqot ishining I bobida hozirgi zamon ingliz tili gramatikasida prefikslarning tutgan o`rni haqida fikr yuritiladi. Prefikslar so`zlarga qo`shilib yangi ma`no, yangi so`z hosil qila oladi. Hozirgi kunda prefikslarni turli adabiyotlarda juda keng ko`lamda qo`llanilmoqda. Ingliz tili gaplari strukturasi har bir til elementining o`z o`rni bo`lgani kabi, morfemalar paradigmasiga mansub prefikslar ham gapda muhim ahamiyat kasb etadi. Prefiks nafaqat so`z ma`nosining o`zgarishiga, balki mazmuniga ham ta`sir etadi. Tadqiqotlar shuni ko`rsatadiki, tilda prefikslarni qo`llash orqali tinglovchiga qo`shimcha ma`lumot yetkaziladi, ya`ni bu asosiy so`zlarga prefiks qo`shimcha ma`no berishi orqali amalga oshiriladi.

2. Tadqiqot ishining II bobida prefiksli so`zlarni sintaktik tahlil qilib, ularning quyidagi sintaktik munosabatlarni ifodalay olishi aniqlandi:

- a) yadroviy predikativ sintaktik bog`lanishi;
- b) noyadroviy predikativ sintaktik bog`lanishi;
- c) subordinativ sintaktik bog`lanishi;
- d) koordinativ sintaktik bog`lanishi;
- e) introduktiv sintaktik bog`lanishlar asosida sintaktik munosabatga kirisha oladi. Masalan:

How¹ beautiful² they³ were⁽⁶⁾, how⁴ unutterably⁵ lovely⁶. (AHI 23)

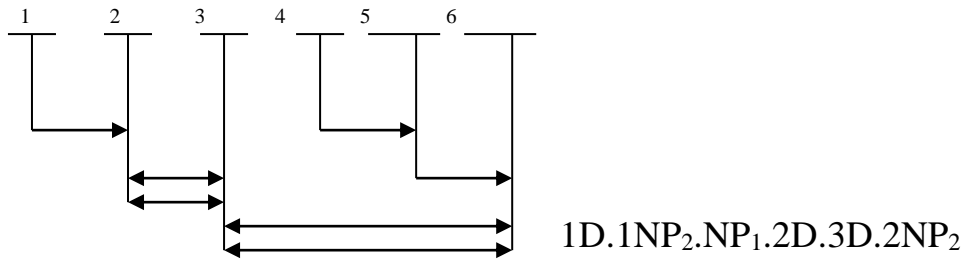

* The⁽¹⁾ window¹ remained² unopened³. (AHI 3)

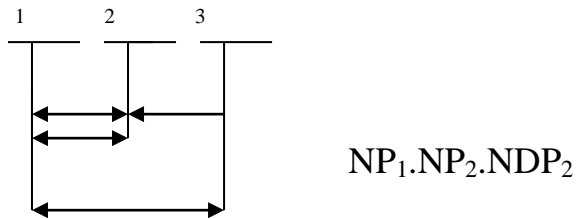

* Somehow¹ it² felt³ unlikely⁴. (AHI 159)

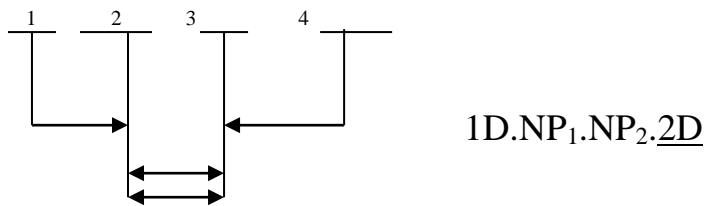

* And what¹ he wanted was⁽³⁾ a ditferent² perfume³, was the⁴ warmth and resilience⁵ of a younger⁶ body⁷. (JCF 3)

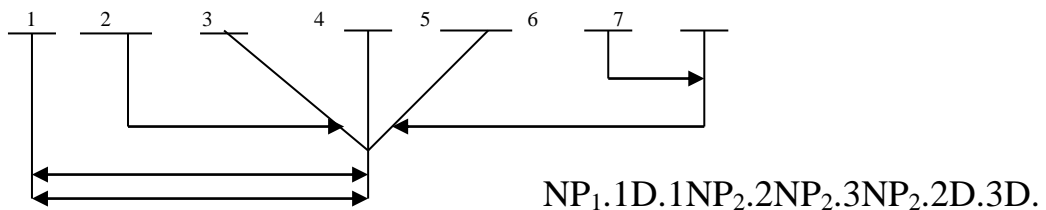

* Involuntarily, unconsciously, Win Farnaby¹ gave² a⁽³⁾ deep³ sigh⁴. (AHI 29)

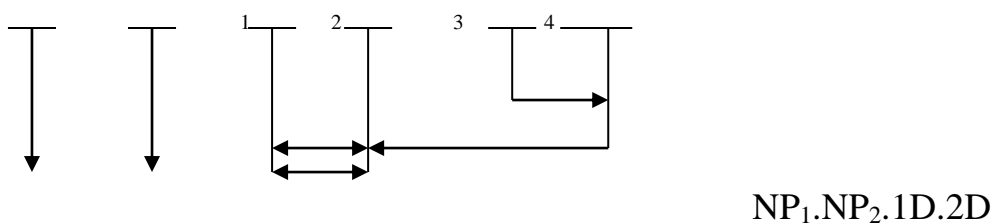

3. Tadqiqot ishining III bobida prefiksli soʻzlarning semantik tahlil qilib, ular quyidagi semantikalarini ifodalashi mumkin ekan:

1. substansial son semantikasi ;
2. temporal (vaqt) semantikasi ;
3. oʻlchov va miqdor semantikasi ;
4. inkor semantikasi ;
5. vaziyat , holat semantikasi ;
6. protsessual aktiv semantikasi ;
7. protsessual aktiv itirativ semantikasi ;
8. protsessual negativ semantikasi ;
9. substansial obyekt semantikasi ;
10. kvalifikativ negativ semantikasi ;
11. stativ semantikasi;
12. stativ negativ semantikasi ;
13. stativ aktiv semantikasi.

Masalan :

- * A bicycle has two wheels. (OWD A22) (substansial-son)
- * The ex- president is no longer president. (OWD A22) (temporal-vaqt)
- * The bus can carry a maximum of 40 people. (OWD 389) (oʻlchov, hajm)
- * Non – smoker does not smoke. (OWD A22) (inkor)
- * A subway goes under the road . (OWD A 23) (oʻrin-joy, holat)
- * They were both understuffed . (AHI 103) (protsessual aktiv)
- * Then he reentered the code. (JCF 145) (protsessual aktiv itirativ)
- * I disagree (AHI 43) (protsessual negativ)
- * I said about rematch. (KIN 19) (substansial obyekt)
-- Rematch was said by me.
- * Unwashed feet was strong in the cab. (JCF 99) (kvalifikativ negativ)
-- Dirty feet was strong in the cab.
- * The boy shook his head impatiently. (AHI 37) (stativ)

- The boy shook his head in a state of impatient.
- * She felt a bit uneasy. (JCF 46) (stativ negativ)
 - She felt in a state of uneasy.
- * He is young and still quite unsure of himself. (KIN 676) (stativ aktiv)
 - He is still young and quite unsure of himself.

Hozirgi zamon ingliz tilida prefikslar keng qo'llanilib, ular so'z ma'nosiga qo'shimcha ma'no berishi, yoki leksik ma'noni butunlay o'zgartirishi mumkin. Bunday o'zgarishlar tadqiqot ishidagi misollarda yaqqol namoyon bo'ladi. Prefikslar garchi yakka holda leksik ma'no anglatmasa-da, ammo o'zi birikib kelgan so'z bilan birga yaxlit bir ma'no kashf etadi.

Tadqiqot jarayonida prefikslarning turli bog'lanishlar orqali namoyon bo'lishi va bir necha semantikalarini o'zida namoyon etishini aniqladik.

So'ngi xulosa o'rnida shuni aytish mumkinki, zamonaviy ingliz tilidagi prefikslar (old qo'shimchalar)ni tadqiq etish muhim ahamiyat kasb etadi. Shunday ekan prefikslar o'rganilishi lozim bo'lgan grammatikaning eng muhim bo'laklaridan hisoblanadi.

Foydalanilgan adabiyotlar ro'yhati

1. Karimov I.A. Yuksak ma'naviyat yengilmas kuch Toshkent. Ma'naviyat, 2008.
2. Allan Sh.S. Living English Structure. Longman, 1960.
3. Amosova N. N. Этимологические основы словарного состава современного английского языка. Москва, 1956.
4. Arkadevskaya K.A. va boshqalar. English grammar through practice. Moscow, 1975.
5. Asqarov M., G'ulomov A. Hozirgi o'zbek adabiy tili. Toshkent: O'qituvchi, 1987.
6. Axmanova J. Lexicology: theory and method. Москва, 1972.

7. Bazell C.E. Syntactic relations and Linguistic typology. Longman, 1956.
8. Bo`ronov J. Ingliz tili grammatikasi. Toshkent , 1974.
9. Bo`ronov J.B. Ingliz va o`zbek tillari qiyosiy grammatikasi. Toshkent, O`qituvchi, 1973.
10. Carrol J.B. The study of language. Cambridge Harvard university press, 1955.
11. Cook G. Discourse and Literature. Oxford University Press, 1994.
12. Dubrovin M.I. Situational Grammar. Москва, 1986.
13. Egamberdiyev S. Синтаксический и синтаксико-семантический характеристики сочетаний с предлогом under в современном английском языке. Карши, 2007.
14. English – Russian Dictionary. V.K.Muller, Moscow, 1997.
15. Ganshina M.A. Vasilevskaya N.M. English Grammar. Москва, 1964.
16. Gordon E.M, Krylova . I. P A grammar of present - day English.
17. Higher School Publishing House. Moscow. 1974.
18. Hinton. J and V. Baykov. English-Russian and Russian-English Dictionary. Bishkek, 2004.
19. Ilysh B. A. История английского языка. Москва, 1968.
20. Ilysh B.A. The Structure of Modern English. Leningrad, 1971.
21. Isakov.U , M. Rahimov. English-Uzbek Dictionary. Edited by B. P. Tyers. Yangi Asr Avlodi, Tashkent, 2005.
22. Kaushanskaya.V. L, Kovner .R. L A grammar of the English language. Prosvesheniye Leningrad 1967.
23. Koonin A. English lexicology. Москва, 1940.
24. Kubryakova E.S. “Что такое словообразование” Москва, 1965.
25. Longman Dictionary of Contemporary English. London, 1992.

26. Lutfullayeva D.E. Gapning semantik-sintaktik qurilish qolipi va propositiv strukturasi o`rtasidagi munosabat (o`zbek tilida yo`qlik-mavjudlik belgilari asosida zidlanuvchi gaplar misolida): filolog.fan.dok....diss.avto.ref. Toshkent, 2006.
27. Macmillan English Dictionary. Second Edition, 2007.
28. Macmillan Essential Dictionary. Midsomer Norton, Radstok, United Kingdom, London, 2007.
29. Marchand Hans. The categories and types of present-day English Word Formation. A Synchronic-Diachronic Approach. Munchen: Beck.sche Verlagbuchhandlung, 1969.
30. Merjanov.M Uzbek-English Dictionary. Yangi Asr Avlodi, Tashkent, 2005.
31. Michael Swain. Oxford Practical English Usage. 1999.
32. Michael Vince. Macmillan English Grammar in Context. Thailand, 2008.
33. Mirtrojiyev M. Hozirga adabiy o`zbek tili. Toshkent: University, 1992.
34. Nurmanov A. Tilni sistemali o`rganish va sintaksisning ayrim munozarali masalalari // O`zbek tili va adabiyoti. Toshkent, 1988.
35. O`zbek tili grammatikasi. Sintaksis. Tom II. Mas`ul muharrirlar: Abdurahmonov G`.A., Shoabdurahmonov Sh.Sh. Toshkent, Fan, 2007.
36. O`zbek tilining izohli lug`ati. 5 tomlik. Toshkent, O`ME, 2006-2008.
37. Olim Usmon. Ruscha ne- prefiksli so`z terminlarini o`zbek tilida ifodalashda no- prefiksining ro`li // O`zbek tili va adabiyoti. Toshkent, 1979.
38. Onions C.F. Modern English Syntax. London, 1971.
39. Oxford Advanced Learners Dictionary. Oxford University Press, 2000.
40. Oxford Wordpower Dictionary. Sally Wehmeier, 1996.
41. Oxford Russian Dictionary. Bishkek, 2008.
42. Palmer F.R. A linguistic study of the English verb. London, 1995.

43. Palmer F.R. Semantics a New Outline. Cambridge University Press, Moscow: Vyshaja skola, 1982.
44. Qayumova M.S. Ingliz va o`zbek tillarida negativlik kategoriyasining sintaksem tadqiqi. Filol.fan.nomz....dissertatsiyasi. Toshkent, 2010.
45. Raxmatullayev Sh. Leksema va frazema ma`nosini komponent tahliliningba`zi natijalari // O`zbek tili va adabiyoti. Toshkent, 1986 №3.b.17-19.
46. Roderick A., Jacobs P. English transformational grammar. Massachusetts, London, 1968.
47. Sweurwegs G. Present day English Syntax. London: Longman, 2000.
48. Качалова К.Н. Израилевич Е.Е. Практическая грамматика английского языка. Бишкек, 1999.
49. Лисовская. И, Чернышев. И Англо-русский русско-английский словарь. Тетра К. Москва, 2004.
50. Мухин А.М. Синтаксемный анализ и проблема уровней языка. Ленинград, 1980.
51. Мухин А.М. Структура предложений и их модели. Ленинград: Наука, 1976.
52. Мухин А.М. Функциональный синтаксис. Санкт-Петербург: Спб, 1999.
53. Мухин А.М. Лингвистический анализ: Теоретические и методологические проблемы. Ленинград: Наука, 1976.
54. Фужерон И. Лексического выражение отрицания в русском языке. (не- и без-/бес- в словообразование // Материалы и сообщения известия А.Н. Серия литературы и языка. Москва, 2002, том 61.
55. Шахматов А.А Пешковский А.М. Русский синтаксис в научном освещении. Москва, 1938.

Foydalanilgan badiiy adabiyotlar va ularning qisqartmalari

1. AHI – Aldous Huxley “Island” New York, 1962.
2. ARI – Anne Rice “Interview with Vampire” New York, 1993.
3. CBA – Carl Bode “American Perspectives” Washington, 1992.
4. GMM – Gilbert H.Muller “The McGraw Hill Reader” New York, 1991.
5. JBC – John Berger “Corker’s Freedom” New York, 1993.
6. JCF – James Cameron & Willian Wisher “The Future War” New York, 1988.
7. JGT – John Grisham “A Time to Kill” New York, 1989.
8. KIN – Kazuo Ishiguro “Never Let Me Go” London, 2005.
9. TWA – “Trade With America” Washington, 1997.

Foydalanilgan internet saytlari:

www.google.com

www.yahoo.com

www.wikipedia.org

www.rambler.ru

www.ziyonet.uz

www.referat.uz

ILOVA

Tarkibida prefiksi bo`lgan so`zlarning son va sifat jihatdan tahlili:

N	Sintaktik - semantikalar :	Soni	Foiz
1.	Protsessual aktiv	200	17%
2.	Protsessual aktiv itirativ	180	15%
3.	Protsessual negative	120	10%
4.	Substansial obyekt	110	9%
5.	Kvalifikativ negative	135	11%
6.	Stativ aktiv	110	9%
7.	Stativ negative	95	8%
8.	Substansial-son	75	7%
9.	Temporal (vaqt)	70	6%
10.	Inkor	60	5%
11.	Vaziyat, holat	45	3%
	Jami	1200	100%

N	PREFIKSLAR	SONI	FOIZ
1.	Un	180	20%
2.	Dis	175	19%
3.	Mis	140	16%
4.	Ir	100	13 %
5.	Il	95	10%
6.	Im	85	8%
7.	In	60	6 %
8.	Re	45	5%
9.	Non	30	3%
	JAMI	900	100%

Qisqartma va izohlar

“*substansial*” – narsani bildiruvchi.

“*lokativ*” – joyni anglatuvchi.

“*agentativ*” – kishini buldiruvchi.

“*stativ*” – holat.

“*aktiv*” – harakat.

“*kauzal*” – sabab.

NP₁ –predikatsiya etuvchi bo’lak.

NP₂ –predikatsiya etiluvchi bo’lak.

D –tobe bo’lak.

Shartli belgilar

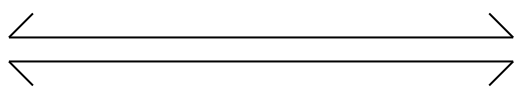

yadroviy predikativ bog’lanish.

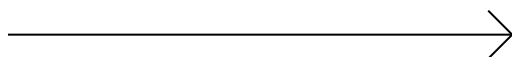

subordinativ bog’lanish.

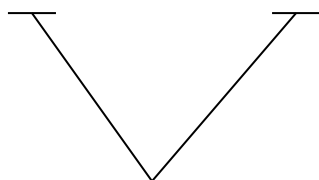

koordinativ bog’lanish.

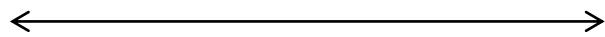

noyadroviy bog`lanish



introdukativ bog`lanish

