

O'zbekiston respublikasi Oliy va o'rta maxsus ta'lim vazirligi  
Ajiniyoz nomidagi Nukus Davlat Pedagogika Instituti

Tarix – geografiya fakul'teti

Milliy g'oya, ma'naviyat asoslari va huquq ta'limi" kafedrası

5111600-Milliy g'oya, ma'naviyat asoslari va huquq ta'limi"  
bakalavr ta'lim yo'nalishi 4-b-kurs talabasi Farmonov Doston  
Amon o'g'lining

# Bitiruv malakaviy ishi

**Mavzu: “Keys-stadi” texnologiyasi va undan  
huquqshunoslik darslarida foydalanish**

Talaba:\_\_\_\_\_ Farmonov D.A.

Ilmiy rahbar:\_\_\_\_\_ dots: T. Kudaybergenova

Kafedra mudiri:\_\_\_\_\_ Embergenov A.P.

Kafedra majlisining 2019- yil «\_\_\_» - may sanasidagi  
№\_\_\_ bayonnomasi bilan himoyaga ruxsat berildi.

NUKUS - 2019

Bitiruvchi talaba Farmonov Doston Amon o'g'lining "Keys-stadi" texnologiyasi va undan huquqshunoslik darslarida foydalanish" mavzusidagi bitiruv malakaviy ishi "Milliy g'oya, ma'naviyat asoslari va huquq ta'limi" kafedrasining 2019- yili «\_\_\_» \_\_\_\_\_ kungi \_\_\_- sonli bayonnomasi asosida davlat attestatsiya komissiyasiga himoya yuborishga tavsiya etildi.

"Milliy g'oya, ma'naviyat asoslari va huquq ta'limi"

kafedra mudiri:

A.Embergenov

Bitiruvchi talaba Farmonov Doston Amon o'g'lining "Keys-stadi" texnologiyasi va undan huquqshunoslik darslarida foydalanish" mavzusidagi bitiruv malakaviy ishi 2019- yili «\_\_\_» \_\_\_\_\_ kungi institut rektorining \_\_\_ - son buyrug'i bilan davlat attestatsiya komissiyasiga himoyaga yuborildi.

Davlat attestatsiya komissiyasi qarori bilan Farmonov Doston Amon o'g'lining bitiruv malakaviy ishiga \_\_\_\_\_ ball qo'yildi.

# **“KEYS-STADI” TEXNOLOGIYASI VA UNDA HUQUQSHUNOSLIK DARSLARIDA FOYDALANISH**

## **REJA:**

### **KIRISH**

### **I BOB. “KEYS-STADI” TEXNOLOGIYASI VA UNI TA’LIM JARAYONIDA QO’LLANISH**

1.1. Keys-stadining ahamiyati va mohiyati, umumiy tavsifnomasi

1.2. Keyslar tipologiyasi

### **II BOB. HUQUQSHUNOSLIK DARSLARIDA KEYSLARDAN FOYDALANISH**

2.1. Innovatsion yondoshuv - huquqiy ta’lim samaradorligini oshirishning kafolati

2.2. Huquqiy ta’limda keyslardan foydalanish va uning ahamiyati

2.3. Huquqshunoslik fanlariga oid keyslar

### **XULOSA**

### **FOYDALANILGAN ADABIYOTLAR RO‘YXATI**

### **ILOVALAR**

## KIRISH

**Mavzuning dolzarbligi.** Bizga ma'lumki huquqiy davlatning eng muhim shartlarining biri bu – yuksak darajadagi huquqiy madaniyatning bo'lishidir.

Huquqiy madaniyatni yuksaltirish haqida qanchalik tugal va mukammal nazariy fikrlar bildirilmasin, ularni shaxs huquqiy ongiga singdirish borasida muntazam hamda tizimli ish olib borilmasa, ko'zlangan maqsadlarga erishib bo'lmaydi. Buning uchun inson qalbiga yo'l topish zarur. Inson qalbiga yo'l topish avvalo ta'lim-tarbiyadan boshlanadi.

Huquqiy savodxonlik va bilimlarni amaliy hayotda qo'llay olish ko'p jihatdan huquqiy ta'limning mazmun-mohiyatiga bog'liqdir.

Aholining huquqiy ongi jamiyatning huquqiy madaniyat darajasini belgilaydi. Huquqiy ongning shakllanishi esa to'g'ri tashkil etilgan huquqiy ta'lim va tarbiya berish tizimiga bog'liq.

Yuksak huquqiy madaniyatni shakllantirishda Respublikamiz maktablari, o'rta maxsus, kasb-hunar ta'limi muassasalarida o'qitilayotgan Huquqshunoslik fanlarining o'rni va ahamiyati cheksizdir.

Huquqiy bilim berishni yo'lga qo'yish, huquqiy ta'limni innovatsion metodlar vositasida tashkil etish orqali huquqiy madaniyatning yuksalishiga erishiladi, boshqacha aytganda, tom ma'nodagi huquqiy ong shakllantiriladi. Innovatsion ta'limning asosini innovatsion ta'lim metodlari asosida mashg'ulotni olib borish tashkil etadi. Ta'limning innovatsion metodlari talabalarning ulkan ta'limiy qudratidan foydalanish va faollashtirish, o'quv jarayoniga musobaqa, ishbilarmonlik elementlarini kiritish imkonini beradi.

Aynan shuning uchun ham ushbu bitiruv malakaviy ishimizning maqsadi innovatsion ta'lim metodi hisoblangan keyslar asosida o'quvchilarda huquqiy madaniyatga doir asosiy tushunchalarni, ularning o'ziga xos xususiyatlari va uning tarkibiga doir bilimlarni hosil qilish hamda yuridik tahlil qilish ko'nikmalari, malakalarini shakllantirish yo'llarini ishlab chiqishdan iborat.

**Bitiruv malakaviy ishning maqsadi.** Umumta'lim maktablarida huquq fanlarini o'qitishda keyslarni qo'llanish metodikasini ishlab chiqish.

### **Tadqiqot vazifalari.**

- Zamonaviy ta'lim tizimida keyslarning o'rnini ko'rsatib berish;
- Keyslar tipologiyasi bilan tanishish;
- Huquqiy ta'limda innovatsion metodlar hamda keyslardan foydalanish usullari va uning ahamiyatini ochib berish;
- Umumta'lim maktablarida huquq fanlarini o'qitishga doir keyslar ishlab chiqish;

**Ishning ilmiy yangiligi:** Umumta'lim maktablarida huquq fanlarini o'qitishda keyslarning o'rni, ahamiyati, va ularning o'ziga xos tomonlarini ochib berildi va Huquqshunoslik fanlariga oid keyslar yaratildi.

**Ishning amaliy ahamiyati:** Ishlab chiqilgan metodik tavsiyalar o'qituvchilarning keys bo'yicha ko'nikma va malakalarini rivojlantiradi, huquqshunoslik darslarida keyslardan foydalanib dars o'tishlariga amaliy yordam beradi.

Ishlab chiqilgan metodik tavsiyalardan uzluksiz ta'lim huquqshunoslik fani o'qituvchilari o'z pedagogik faoliyatlarida foydalanishlari mumkin.

**Bitiruv malakaviy ishning tuzilishi va hajmi:** Bitiruv malakaviy ish kirish, 2 ta bob, 5 ta paragraf, xulosa va foydalanilgan adabiyotlar ro'yxatidan tashkil topgan.

## **I BOB. “KEYS-STADI” TEXNOLOGIYASI VA UNI TA’LIM JARAYONIDA QO’LLANISH**

### **1.1. Keys-stadining ahamiyati va mohiyati, umumiy tavsifnomasi**

Keys-stadi amaliy vaziyatlarni tahlil etish va hal qilish asosida o‘qitish usuli sifatida xorijiy ta’limda avval-boshda huquq sohasida qo‘llanila boshladi: u ilk marta Garvard universitetining huquq maktabida 1870 yilda qo‘llanilgan edi. 1920 yilda Garvard biznes-maktabi (HBS) o‘qituvchilari yuristlarning o‘qitish tajribasiga tayanib, iqtisodiy amaliyotdagi aniq vaziyatlarni tahlil etish va muhokama qilishni ta’limning asosiy usuli etib tanlashganidan keyin mazkur o‘qitish uslubi keng tatbiq etila boshladi.

Ana shu vaqtdan boshlab HBS keyslarning boy to‘plamini yig‘di va mazkur uslubni ta’limning mustaqil konsepsiyasi darajasigacha olib chiqdi. Ayni shu sababga ko‘ra keys-stadi uslubini ko‘pincha garvard uslub deb atashadi. O‘z mohiyatiga ko‘ra, garvard uslub ta’lim oluvchilarning amaliy vaziyatlarni videomateriallar, kompyuter va dasturiy ta’minotdan foydalanib hal qilish bo‘yicha intensiv treningidan iboratdir.

Keys-stadining ikki klassik maktabi - Garvard (Amerikada) va Manchester (Evropada) maktablari mavjud. Garvard maktabi doirasida mazkur uslub yagona to‘g‘ri echimni izlashni o‘rgatish usuli hisoblanib, ikkinchi maktab keysda bayon qilingan muammoli vaziyat echimining ko‘p variantlilikini taklif qiladi. Amerika keyslari o‘nlab sahifali matnni va ko‘plab chizmalarni o‘z ichiga oladi. Evropa keyslari hajmi birmuncha kamroq.

CHet ellardagi biznes-maktablarda odatiy vaziyatlarni o‘rganishga o‘quv vaqtining o‘rtacha 25 %dan 90 %gacha bo‘lgan qismi ajratiladi. Masalan, CHikago universiteti biznes-maktabida o‘quv vaqtining 25 % keyslar ulushiga, Kolumbiya universitetida – 30 %, Uortonda esa – 40 % to‘g‘ri keladi. Mashg‘ulotlarni ushbu uslub bo‘yicha o‘tkazishga ajratiladigan soatlar soni bo‘yicha uning “ilk ixtirochisi” – Garvard etakchilik qiladi. Oddiy o‘quvchi HBSda o‘qish vaqtida 700 tagacha keyslarni ko‘rib chiqadi va buning uchun o‘quv vaqtining 90 %gacha qismini sarflaydi.

Mamlakatimizdagi ta'lim sohasida keys-stadi, asosan, mutaxassislarni qayta tayyorlash va malakasini oshirish tizimida, ayniqsa boshqaruv sohasida qo'llaniladi. Keyingi yillarda oliy o'quv yurtlari va umumta'lim maktablarida ham o'qituvchilarning keyslarni ishlab chiqish va amalga oshirishga qiziqishi oshayotganligi kuzatilayapti.

✎ **Keys** – bu real hayotning «bir parchasidir» (inglizcha - TRUE LIFE atamasiga ko'ra). Keys vaziyatning oddiy haqiqiy bayonigina emas, balki vaziyatni tushunish va baholashga imkon beradigan yagona axborot kompleksidir.

✎ **Keys-stadi** (inglizcha sase - to'plam, aniq vaziyat, stadi -ta'lim) keysda bayon qilingan va ta'lim oluvchilarni muammoni ifodalash hamda uning maqsadga muvofiq tarzdagi echimi variantlarini izlashga yo'naltiradigan aniq real yoki sun'iy ravishda yaratilgan vaziyatning muammoli-vaziyatli tahlil etilishiga asoslanadigan *ta'lim uslubidir*.

✎ **Keys-stadi** - ta'lim, axborotlar, kommunikatsiya va boshqaruvning qo'yilgan ta'lim maqsadini amalga oshirish va keysda bayon qilingan amaliy muammoli vaziyatni hal qilish jarayonida prognoz qilinadigan o'quv natijalariga kafolatli etishishni vositali tarzda ta'minlaydigan bir tartibga keltirilgan optimal usullari va vositalari majmuidan iborat bo'lgan *ta'lim texnologiyasidir*.

✎ **Vaziyat** (situatsiya) (keyingi lotinchadagi situation - ahvol) – muayyan vaziyat, ahvolni hosil qiladigan shart-sharoitlar va holatlar uyushmasi.

Keysda bayon qilingan vaziyat institutsional tizimda (shu o'rinda va keyinchalik - korxonada) diskret (ayni shu) vaqtda tashkiliy hayotdagi tipik muammolarni qayta yaratadigan real yoki sun'iy qurilgan hodisalarning ideal tarzdagi in'ikosidan iboratdir.

✎ **Muammoli vaziyat.** Mazkur holda vaziyat sub'ektining hozirgi vaqtda yoki kelgusidagi maqsadlarga erishishiga xavf soladigan vaziyat tushuniladi.

**Keys-stadining mohiyati** shundan iboratki, mohiyatiga ko'ra ko'rib chiqilayotgan muammoli vaziyat bo'yicha maslahatchilar rolini bajarishi kerak bo'lgan o'quvchilarga quyidagilar taklif qilinadi:

- keysda bayon qilinganida ayni bir paytda tashkiliy hayotdagi tipik amaliy

muammoni aks ettiradigan va amaliyotda ushbu muammoning hal etilishida o'zlashtirilishi va qo'llanilishi lozim bo'ladigan muayyan bilimlar majmuini dolzarblashtiradigan vaziyatni idrok etish va tahlildan o'tkazish;

- muammoli vaziyatni maqsadga muvofiq tarzda hal etadigan usullar va vositalarni izlash;
- taklif etilgan muqobil jihat(alternativa)larni baholash va ular orasidan qo'yilgan muammoga nisbatan eng qulay variantini tanlash;
- tanlangan muqobil usul(alternativa)ni amalga oshirish bo'yicha aniq echimni butun tafsilotlari bilan ishlab chiqish.

### **Keys-stadining mohiyatli belgilarini ifodalaymiz:**

1. Holati asosiy parametrlari bo'yicha muayyan diskret vaqtda ishlarning real ahvolini yana qayta tiklaydigan vaziyat shaklida taqdim etilgan *institutsional tizim modelining mavjudligi*.

2. *Berilgan vaziyatning muammoliligi*.

3. *Vaziyatning to'liq chizmaiy emasligi* va, buning oqibati sifatida, unda *mustaqil, shablon bo'lmagan echimlarni talab qiladigan mavhumlikning mavjudligi*.

4. *Echimlarning ko'plab muqobil jihat (alternativa)larga egaligi*: har bir qatnashchi o'zining bilimi, tajribasi va sezgi(intuitsiya)sidan kelib chiqib o'z variantini taklif qiladi.

5. *Muammoli vaziyat optimal echimining yakka tartibda, so'ngra jamoa bo'lib ishlab chiqilishi va ommaviy taqdim etilishi* (SHuningdek, keys bilan mutlaqo yakka tartibda ishlashga va natijalarni yakka tartibda taqdim etishga ham yo'l qo'yiladi).

6. *Muammoli vaziyat tahlili va uning echimini ishlab chiqishdagi yagona maqsad*.

7. *Faoliyat natijalarini guruh bo'lib baholash tizimi*.

8. *Ta'lim oluvchilarda boshqariladigan hissiy (emotsional) keskinlikning mavjud bo'lishi*.

9. *O'qituvchi va o'quvchi ta'lim jarayonida ayni bir paytda ham mas'ul, ham*



*erkin bo'ladi:*

- O'qituvchi keysning tayyorlanishi va uning o'quv-uslubiy ta'minoti, shuningdek undan samarali foydalanish uchun *mas'uldir*.

- O'quvchi mashg'ulotga tayyorlanish va keys bo'yicha o'quv topshiriqlarini samarali bajarish uchun *mas'ul*, ayni bir paytda u muammoli vaziyatni tahlil etish natijasida echimlar va xulosalarni ishlab chiqish borasida *erkin ish tutadi*.

- O'quvchi o'quv sharoitida muammoli vaziyatni tahlil etish va hal qilishda *xatoga yo'l qo'yishi mumkin*, lekin u real hayotda qabul qilinadigan noto'g'ri echim uchun *mas'uliyat hissini sezishi kerak*.

10. Ta'lim *natijalarini rejalashtirish va ularga erishishda ta'limdagi oshkoralik bilan qat'iyatlilikning qo'shib olib borilishi*.

**Keys-stadi** ta'lim uslubi sifatida quyidagi **didaktik o'ziga xos xususiyatlarga ega:**

- Keysda taqdim etilgan aniq vaziyat ta'limning voqelik bilan o'zaro aloqasini ta'minlaydi, chunki u kelgusidagi kasbiy faoliyat uchun tipik muammolarni aks ettiradi. Bunda o'rganish jarayoni, o'z mohiyatiga ko'ra, real hayotda echimni qabul qilish mexanizmini ifodalaydi.

- Keys undan foydalanuvchiga muammolarni tahlil etish, bir xillashtirish va hal qilish yo'llarini izlashda erkinlik beradi.

- Keysni ko'rib chiqishda o'quvchilar ta'lim jarayonining tashkilotchilariga aylanadilar va bir-biri bilan o'zaro bahamjihat harakat qilish orqali real kommunikatsion holatlarni ifodalashadi (masalan, bank - korxonalar).

- Ta'lim oluvchilar aniq vaziyatni ko'rib chiqish jarayonida muayyan umumlashgan, konseptual tusga ega bilimni shakllantirishga muvaffaq bo'ladilar va ayni bir paytda oddiy umumlashtirish malakalarini orttiradilar.

- Amaliy vaziyatlarga asoslangan mashg'ulotlar nazariy tayyorgarlik davrida olingan bilimlar, shuningdek o'quvchilarning o'z malaka va mahoratlaridan foydalanish va amalda qo'llanishga yo'naltiriladi.

- Keys bilan ishlash natijalarining ommaviy taqdim etilishi taqdimotlar o'tkazish va matbuot anjumanlarida qatnashish: axborotni lo'nda, mantiqan va

ko'rgazmali tarzda taqdim etish, savolni ifodalay bilish va javobni dalillash malakalarini hosil qilishga ko'maklashadi.

- Keys-stadi ta'limning boshqa uslublaridan farqli ravishda nafaqat ta'lim berish va trening, shu bilan birga diagnostik/nazoratchilik funksiyalarini ham bajaradi.

O'quvchi *imtihon oldidan* keysni olishi: uni hal qilishi va amaliy vaziyat tahlilini hamda uni hal qilishga doir takliflarini yozma ish shaklida taqdim etishi mumkin.

Keys o'quvchilarga *bevosita imtihon paytida* taklif qilinishi ham mumkin. Lekin bunday holda u ancha qisqa bo'lishi, maqsadlari esa ularni o'quvchi belgilangan vaqt davomida hal qilishga ulguradigan holatda bo'lishi kerak.

O'quvchilarning o'quv fani bo'yicha *auditoriyadan tashqarida bajariladigan mustaqil ishi* keyslar turkumining echimini o'z ichiga olishi mumkin. Natijalarning grafikka binoan yozma taqdim etilishi (muddatlar o'quv rejasi va ta'lim dasturiga muvofiq belgilanadi) o'quv axborotlarining o'zlashtirilishi, ushbu kurs bo'yicha DTSga ko'ra nazarda tutilgan malaka va ko'nikmalarni operativ nazorat qilish va baholashga imkon beradi.

## 1.2. Keyslar tipologiyasi.

Keyslar uchun ular turining juda ko‘pligi xosdir. Keyslarning turlari bo‘yicha tasniflanishi quyidagi jadvalda taqdim etilgan.

Tipologik belgilari	Keys turi
Asosiy manbalari	1. Tabiiy sharoitdagi 2. Kabinetdagi 3. Ilmiy-tadqiqotchilik
Syujet mavjudligi	1. Syujetli 2. Syujetsiz
Vaziyat bayonining vaqtdagi izchilligi	1. O‘tmishdan hozirga kelish rejimidagi keys 2. Vaqt orqaga qaytariladigan keys-xotira 3. Prognostik keys
Keys ob’ekti	1. SHaxsiy 2. Tashkiliy-institutsional 3. Ko‘p sub’ektkli
Materialni taqdim etish usuli	1. Hikoya 2. Esse 3. Tahliliy yozishma 4. Jurnalist tergovi 5. Hisobot 6. Ocherk 7. Faktlar majmui 8. Statistik materiallar majmui 9. Hujjatlar va ishlab chiqarish namunalari majmui
Hajmi	1. Qisqa (lo‘nda) 2. O‘rtacha miqdordagi 3. Katta (uzun)
Tuzilmaviy o‘ziga xos xususiyatlari	1. Tuzilmalangan 2. Tuzilmalanmagan
O‘quv topshirig‘ini taqdim etish usuli	1. Savolli 2. Keys-topshiriq
Didaktik maqsadlari	1. Muammo, echim yoki konsepsiyani izohlash 2. Treningli, o‘quv mavzui/predmeti bo‘yicha malaka va ko‘nikmalar orttirishga mo‘ljallangan 3. Tahlil va baholashga o‘rgatuvchi 4. Muammoni ajratish va echish, boshqaruvchilik qarorlari qabul qilishga o‘rgatuvchi 5. Vaziyat sub’ekti rivojining yangi strategiyalari va yo‘llari, yangicha baholash usublari va shu kabilarni ishlab chiqishga rag‘batlantiruvchi
Rasmiylashtirish usuli	1. Bosma 2. Elektron 3. Video-keys 4. Audio-keys 5. Multimedia-keys

Keyslarni **asosiy manbalari bo‘yicha** tasniflashda quyidagilarni ajratib ko‘rsatish mumkin:

1) *hayotiy keyslari* - mutlaqo real hayotiy vaziyatlarni aks ettiradi;  
2) *kabinetdagi keyslar* - keysolog modellashtirgan amaliy vaziyatni o'z ichiga oladi;

3) *ilmiy-tadqiqotchilik keyslari* – tadqiqotchilik faoliyatini amalga oshirishga yo'naltirilgan.

*Hayotiy keysining* asosiy vazifasi hayotiy vaziyatni batafsil va to'liq aks ettirishdan iborat. O'z mohiyatiga ko'ra, bunday keys vaziyatning amaliy, ya'ni «harakatdagi» modelini yaratadi. Bunda bunday keysning o'quv maqsadi ta'lim oluvchilar treningi, ushbu vaziyatdagi bilimlar, qobiliyatlar va fe'l-atvor (qarorlar qabul qilish) ko'nikmalarini mustahkamlashdan iborat bo'ladi. Bunday keyslar maksimal ko'rgazmali va batafsil bo'lishi kerak. Ularning asosiy mazmuni hayotni bilish va optimal faoliyatga doir qobiliyatlarni hosil qilishdir.

Garchi har bir keys ta'lim beruvchi funksiyani bajarsa-da, lekin ularning barcha qirralarining turli keyslarda aks etishi darajasi turlichadir. Ko'proq ta'lim beruvchi funksiyani bajaradigan, hayotni biroz boshqacharoq aks ettiradigan keys *kabinetdagi keys* deyiladi.

Birinchidan, u hayotda ko'proq uchraydigan va mutaxassis o'zining kasbiy faoliyatida duch keladigan tipovoy vaziyatlarni aks ettiradi. Ikkinchidan, ta'lim beruvchi keysda o'quv topshiriqlari birinchi o'rinda turadiki, bu unda aks etadigan hayotning ancha shartlilik elementiga ega bo'lishini oldindan belgilaydi. Bu erdagi vaziyat, muammo va syujet hayotda bo'ladigani kabi tus kasb etadi. Ular sun'iyliги bilan tavsiflanadi va eng muhim va haqiqiy hayotiy detallar konglomeratidan iborat bo'ladi. Bunday keys vaziyatlardagi tipiklikni ko'rishga imkon beradi va vaziyatni amliyotdagi shunga o'xshagan variantni qo'llash orqali tahlil qilish qobiliyatini oldindan belgilab beradi.

*Ilmiy-tadqiqotchilik keysi* uchun ham shunday xususiyatlar xosdir. Uning asosiy mazmuni shundaki, u vaziyat va undagi fe'l-atvor haqidagi yangi bilimni olish uchun model bo'lib xizmat qiladi. Uning ta'lim beruvchi funksiyasi modellashtirish uslubini qo'llash orqali ilmiy tadqiqotchilik malakalarini shakllantirishdan iborat. Ushbu keys tadqiqotchilik modelini yaratish tamoyillari

bo'yicha quriladi. SHuning uchun uni ko'proq magistraturada, mutaxassislarni qayta tayyorlash va malakasini oshirish tizimidagi ta'limda qo'llanish ma'quldir.

Bunday keysda tadqiqotchilik funksiyasining ustunlik qilishi uni ilmiy-tadqiqotchilik faoliyatida ancha samarali qo'llashga imkon beradi.

Keysning yuqorida ajratib ko'rsatilgan manbalarini **asosiy, bazaviy yoki birlamchi** manbalar deb atash lozim, chunki ular keyslarga ta'sir ko'rsatishning eng mohiyatli omillarini belgilaydi.

Keyslarni shakllantirishning **ikkilamchi manbalarini** ham ajratib ko'rsatadiki, ular bazaviy manbalardan hosil bo'ladigan tusga egadir.

### **Syujet mavjudligiga qarab keyslar turlari**

Syujet mavjudligiga qarab keyslar:

- syujetli;
- syujetsiz bo'ladi.

*Syujetli keys* odatda bo'lib o'tgan voqealar haqidagi hikoyani, shaxslar va korxonalar harakatlarini o'z ichiga oladi.

*Syujetsiz keys*, odatda, yaqqol ifodalangan syujetga ega bo'lmaydi, chunki syujetning aniq ifodasi ko'p jihatdan echimni ochib beradi. Sirtan qaraganda vaziyat tashxisiga, syujetni yana qayta tiklashga yordam berishi kerak bo'lgan statistik materiallar, hisob-kitoblar, ishlanmalar majmuidan iborat bo'ladi.

### **Vaziyatni bayon qilishning vaqtdagi izchilligi bo'yicha keyslar turlari**

Keysda bayon qilinadigan vaziyat syujetining vaqtdagi izchilligi ham keysning tasnifiy o'ziga xos xususiyatlariga o'z ta'sirini o'tkazadi. Ushbu belgiga ko'ra keyslarning uch turini farqlashadi:

- O'tmishdan hozirga kelish rejimidagi keys;
- Vaqt orqaga qaytariladigan keys-xotira;
- Prognostik keys.

*O'tmishdan hozirga kelish rejimidagi keys* bayon qilinadigan hodisalarning vaqtdagi tabiiy izchilligi bilan tavsiflanadi, sabab-oqibatli aloqalarni yaxshi aniqlashga imkon beradi.

*Vaqt orqaga qaytariladigan keys-xotirada* vaqt orqaga qaytariladi: unda

harakat qiluvchi shaxslar nimalarnidir eslashadi, xotiraning o'zi uzuq-yuluq, ko'pincha bir tizimsiz va fragmentar bo'ladiki, bu vaqt zanjirini qayta tiklashni qiyinlashtiradi. O'z mohiyatiga ko'ra, keys tahlili vaziyat rekonstruksiyasi, uning biror bir bilish paradigmasi jihatidan idrok qilinishidan iborat bo'ladi.

*Prognostik keys* yaqin o'tmishdagi va hozirgi voqealarning ancha batafsil bayonini beradi, undagi ob'ektning kelgusidagi holatining eng yaxshi variantini ishlab chiqish vazifasini qo'yadi.

### **Ob'ektiga qarab keyslar turlari**

Vaziyat ob'ektiga qarab keyslar shartli ravishda uch guruhga bo'linadi:

- *SHaxslarga oid keys*, unda aniq sub'ektlar: menejerlar, siyosatchilar, rahbarlar amal qiladilar.

- *Tashkiliy-institutsional keys* - uning ob'ekti institutsional tizimlar: tashkilotlar, firmalar, kompaniyalar, korxonalar va ular bo'linmalari bo'lishi bilan farqlanadi.

- *Ko'p ob'ektli keys* – odatda bir necha harakat qiluvchi ob'ektlarni o'z ichiga oladi.

### **Materialni bayon qilish usuliga ko'ra turlari**

Materiallarni etkazishning janrga xos xususiyatlariga qarab keys quyidagi turlardan biri shaklida taqdim etilishi mumkin:

- hikoya;
- esse;
- tahliliy yozishma;
- jurnalist tergov;
- hisobot;
- ocherk;
- faktlar majmui;
- statistik materiallar majmui;
- hujjatlar va ishlab chiqarish namunalari majmui.

## **Kattaligiga qarab keyslar turlari**

Keyslar kattaligiga qarab uch turda bo‘ladi:

- qisqa (lo‘nda) keys;
- o‘rtacha miqdordagi keys;
- katta (uzun) keys.

Keysning kattaligi uning hajmiga bog‘liq bo‘ladi va uni tahlil etish uchun zarur o‘quv vaqtini belgilaydi.

*Qisqa keys* - shuningdek «evropacha», qisqa keys deb ham ataladi. Uning hajmi bir necha jumladan bir-ikki sahifagacha bo‘ladi. Uning echimi ikki soatlik amaliy mashg‘ulotning bir qismini band qilishiga mo‘ljallangan.

*O‘rtacha miqdordagi keys* – uning ko‘rib chiqilishi odatda ikki soatlik mashg‘ulotni band qiladi.

*Katta keys* («amerikacha», uzun) – o‘nlab sahifalarni o‘z ichiga oladi, bir necha amaliy mashg‘ulotlar davomida va hatto butun o‘quv kursi mobaynida qo‘llanilishi mumkin.

## **Tuzilmasiga qarab keyslar turlari**

Tuzilmaviy xususiyatlariga qarab keyslarning ikki turi farqlanadi:

- tuzilmaga keltirilgan;
- tuzilmalaga keltirilmagan.

*Tuzilmaviy keys* tuzilmaviy shakli vaziyatning idrok etilishi va fikrlanishini engillashtiradigan axborotni o‘z ichiga oladi.

*Tuzilmaga ega bo‘lmagan keys*, odatda, muammoni batafsil (ba‘zan, hatto haddan ortiq tafsilotlari bilan) yoritadigan katta hajmdagi tuzilmalanmagan axborotni o‘z ichiga oladi.

## **O‘quv topshirig‘ini taqdim etish usuliga ko‘ra keyslar turlari**

Ushbu tasniflash asosiga ko‘ra keyslar ikki turda bo‘ladi:

- *Savolli keys* – uning echilishida o‘quvchilar vaziyat bayon qilinganidan keyin qo‘yiladigan savollarga javob berishi kerak.
- *Keys-topshiriq* - keysni hal qilish jarayonida bajarilishi lozim bo‘lgan

vazifa yoki topshiriq, odatda vaziyat bayonigacha qo'yiladi.

Ushbu tasniflash asosi turi farqlanadi:

1. *Muammo, echim yoki konsepsiyani izohlovchi keys.* Taniqli va muvaffaqiyat bilan ishlaydigan korxonalar (kompaniyalar)ning uzoq muddat davomidagi ish faoliyatini bayon qiladi (maqsadlari, strategiyalari, mahsulot modifikatsiyalari, turli bozorlardagi ishi va boshqalar).

Bunday keysning ta'limiy maqsadi – misol orqali o'qitish. Rejalashtiriladigan o'quv natijalari – to'g'ri qabul qilingan qarorlarni eslab qolish, taniqli va muvaffaqiyat bilan ishlaydigan korxonalar va tarmoqlarning amaliyoti bilan tanishish.

2. *Treningli, o'quv mavzui/predmeti bo'yicha malaka va ko'nikmalar orttirishga mo'ljallangan.* Uning ta'limiy maqsadi - o'quvchilarga biror bir harakatlarni bajarish algoritmini o'rgatish.

O'quvchi quyidagilarni o'rganishi kerak: muayyan model/ formula/hisob-kitob algoritmini qo'llash, berilgan odatiy vaziyatda yagona to'g'ri qarorni qabul qilish.

3. *Tahlil va baholashga o'rgatuvchi.* Keysda aniq vaqt davridagi vaziyat bayon qilingan, vaziyat sub'ekti oldida turgan muammolar aniqlangan va aniq ifodalangan.

O'quvchi vaziyatni tushunishi, tahlil qilishi va baholashi, qo'yilgan muammo yuzasidan qaror qabul qilishi lozim.

4. *Muammoni ajratish va echish, boshqaruvchilik qarorlari qabul qilishga o'rgatuvchi.* Murakkab bayon qilingan vaziyatga ega. Muammo vaziyatga kiritiladi-yu, lekin aniq namoyon bo'lmaydi. U statistik ma'lumotlar, korxonalar hisobotlari, bo'linmalar rahbarlari nutqlari va shu kabilarda taqdim etilgan.

O'quvchilar muammoni aniqlashi va ifodalashi, uni hal etish usullari va vositalarini ko'rsatishi kerak.

5. *Vaziyat sub'ekti rivojining yangi strategiyalari va yo'llari, yangicha baholash uslublari va shu kabilarni ishlab chiqishga rag'batlantiruvchi.* Bunday keysning o'ziga xos xususiyati shundaki, boshqaruvchilik muammosi korxonalar



faoliyatining muayyan turiga, muayyan asosiy shart-sharoitlarga bog‘lab bayon qilinadi.

O‘quvchidan vaziyat sub’ektini rivojlantirishning yangi strategiyasi va yo‘llarini topish talab qilinadi. Bunday keysdagi vaziyatda axborotning bir qismi bo‘lmasligi mumkin. Axborotga ehtiyojni aniqlash va uni topish – o‘quvchining yana bir vazifasidir.

### **Bezatish usuliga qarab keyslar turlari**

Keyslar o‘quvchilarga turli shaklda taqdim etilishi mumkin: bosma, elektron, video-keys, audio-keys, multimedia-keys.

O‘qitish amaliyotida, odatda, bosma shakldagi va elektron tashuvchilardagi keyslar qo‘llaniladi – bunday shakldagi axborot bilan ishlash audio- yoki video-variantlardagiga nisbatan qulay va tahlil qilish osonroq. Bundan tashqari, ko‘p martalab interaktiv ko‘zdan kechirish imkoniyatlarining cheklanganligi birlamchi axborotning buzilishi va xatolarga olib kelishi mumkin. Multimedia – keyslarning imkoniyatlari yuqorida ko‘rsatilgan qiyinchiliklarning oldini olishga imkon beradi va o‘zlarida matnli axborot va interaktiv video-tasvir ustunliklarini mujassam etadi.

## II BOB. HUQUQSHUNOSLIK DARSLARIDA KEYSLARDAN FOYDALANISH USULLARI

### 2.1. Innovatsion yondoshuv - ta'lim samaradorligini oshirishning kafolati

O'quvchilarda huquqiy faollik va uning asoslari kompleks tarzda olib boriladigan huquqiy pedagogik jarayonda tarkib topadi.

Hozirgi vaqtda ta'lim jarayonida o'qitishning zamonaviy metodlari keng qo'llanilmoqda. O'qitishning zamonaviy metodlarini qo'llash o'qitish jarayonida yuqori samaradorlikka erishishga olib keladi.

An'anaviy dars shaklini saqlab qolgan holda, unga turli-tuman ta'lim oluvchilar faoliyatini faollashtiradigan metodlar bilan boyitish ta'lim oluvchilarning o'zlashtirish darajasining ko'tarilishiga olib keladi. Buning uchun dars jarayoni oqilona tashkil qilinishi, ta'lim beruvchi tomonidan ta'lim oluvchilarning qiziqishini orttirib, ularning ta'lim jarayonida faolligi muttasil rag'batlantirilib turilishi, o'quv materialini kichik-kichik bo'laklarga bo'lib, ularning mazmunini ochishda aqliy hujum, kichik guruhlarda ishlash, bahs-munozara, muammoli vaziyat, yo'naltiruvchi matn, loyiha, rolli o'yinlar kabi metodlarni qo'llash va ta'lim oluvchilarni amaliy mashqlarni mustaqil bajarishga undash, qisqacha aytganda innovatsion metodlardan foydalanish talab etiladi.

Lug'aviy jihatdan **“innovatsiya”** tushunchasi ingliz tilidan tarjima qilinganda (“innovation”) “yangilik kiritish” degan ma'noni anglatadi. Mazmunan esa tushuncha negizida **“innovatsiya”** tushunchasi **muayyan tizimning ichki tuzilishini o'zgartirishga qaratilgan faoliyatni** ifodalaydi.

Innovatsiyalarning asosiy **ko'rinishlari** quyidagilar sanaladi:

- yangi g'oyalar;
- tizim yoki faoliyat yo'nalishini o'zgartirishga qaratilgan aniq maqsadlar;
- noan'anaviy yondashuvlar;
- odatiy bo'lmagan tashabbuslar;
- ilg'or ish uslublari.

Barcha sohalarda bo'lgani kabi ta'limda ham “novatsiya”, “innovatsiya” hamda ularning mohiyatini ifodalovchi faoliyat to'g'risida so'z yuritiladi.

Agar faoliyat qisqa muddatli, yaxlit tizim xususiyatiga ega bo‘lib, faqatgina tizimdagi ayrim elementlarni o‘zgartirishga xizmat qilsa u **novatsiya (yangilanish)** deb yuritiladi. Bordi-yu, faoliyat ma’lum konseptual yondashuv asosida amalga oshirilib, uning natijasi muayyan tizimning rivojlanishiga yoki uni tubdan o‘zgartirishga xizmat qilsa, u holda u **innovatsiya (yangilik kiritish)** deb ataladi.

<b>Asosiy farqlar</b>	
<b>Novatsiya</b>	<b>Innovatsiya</b>
1. amaldagi nazariya doirasida qo‘llaniladi; 2. ko‘lam va vaqt bo‘yicha chegaralanadi; 3. metodlar yangilanadi; 4. natija avvalgi tizimni takomillashtiradi	1. tizimli, yaxlit va davomli bo‘ladi; 2. ma’lum amaliyotda yangi faoliyat tizimini loyihalaydi; 3. sub’ektlarning faoliyati to‘la yangilanadi; 4. yangi texnologiyalar yaratiladi; 5. faoliyatda yangi sifat natijalariga erishiladi; 6. amaliyotning o‘zi ham yangilanadi

Ta’lim innovatsionlari quyidagi **o‘zgarishlarga** olib keladi (I.P.Podlasi’y):

- pedagogik tizimning tamomila o‘zgarishi;
- o‘quv jarayonining o‘zgarishi;
- pedagogik nazariyaning o‘zgarishi;
- o‘qituvchi faoliyatining o‘zgarishi;
- o‘quvchi (talaba) faoliyatining yangilanishi;
- pedagogik texnologiyaning o‘zgarishi;
- ta’lim mazmunining yangilanishi;
- o‘qitish shakl, metod va vositalarining o‘zgarishi;
- ta’lim tizimi boshqaruvning o‘zgarishi;
- ta’lim maqsadi va natijalarning o‘zgarishi.

**Ta’lim innovatsiyalari** – ta’lim sohasi yoki o‘quv jarayonida mavjud muammoni yangicha yondashuv asosida echish maqsadida qo‘llanilib, avvalgidan ancha samarali natijani kafolatlay oladigan shakl, metod va texnologiyalar.

Ta’lim innovatsiyalari “innovatsion ta’lim” deb ham nomlanadi. “Innovatsion ta’lim” tushunchasi birinchi bor 1979 yilda “Rim klubi”da qo‘llanilgan.

**Ta'lim innovatsiyalari bir necha turga ajratiladi. Ular:**

**1. Faoliyat yo'nalishiga ko'ra:** pedagogik jarayonda yoki ta'lim tizimini boshqarishda qo'llaniladigan innovatsiyalar.

**2. Kiritilgan o'zgarishlarning tavsifiga ko'ra:** radikal, modifikatsiyalangan hamda kombinatsiyalangan innovatsiyalar.

**3. O'zgarishlarning ko'lamiga ko'ra:** tarmoq (lokal), modul va tizim innovatsiyalari.

**4. Kelib chiqish manbaiga ko'ra:** jamoa tomonidan bevosita yaratilgan yoki o'zlashtirilgan innovatsiyalar.

Ta'lim tizimida yoki o'quv faoliyatida innovatsiyalarni qo'llashda sarflangan mablag' va kuchdan imkon qadar eng yuqori natijani olish **maqsadi** ko'zlanadi. Innovatsiyalarning har qanday yangilikdan farqi shundaki, u boshqarish va nazorat qilishga imkon beradigan o'zgaruvchan mexanizmga ega bo'lishi zarur.

**Pedagogning innovatsion faoliyati. Innovatsion faoliyat** – yangi ijtimoiy talablarning an'anaviy me'yorlarga mos kelmasligi yoki yangi shakllanayotgan g'oyalarning mavjud g'oyalarni inkor etishi natijasida vujudga keladigan majmualari muammolarni echishga qaratilgan faoliyat.

**Innovatsion faoliyat** ilmiy izlanishlar, ishlanmalar yaratish, tajriba-sinov ishlari olib borish, fan-texnika yutuqlaridan foydalanish asosida yangi texnologik jarayon yoki yangi takomillashtirilgan mahsulot yaratishdan iborat.

Pedagogning innovatsion faoliyati:

- yangilikni qo'llashga tayyorgarligi;
- pedagogik yangiliklarni qabul qilishi;
- novatorlik darajasi;
- kommunikativ qobiliyatning rivojlanganligi;
- ijodkorligi bilan belgilanadi.

**Innovatsion faoliyat** pedagogning ruhiy, aqliy, jismoniy kuchini ma'lum maqsadga yo'naltirish asosida nazariy bilim, amaliy ko'nikma va malakalarni egallash, amaliy faoliyatni nazariy bilimlar bilan to'ldirib borish, bilish, loyihalash, kommunikativ nutq va tashkilotchilik mahoratini rivojlantirishni talab etadi.

V.Slasteninning fikriga ko‘ra innovatsion yondashuv:

- ijodiy faollik;
- faoliyatga yangilik (o‘zgartirish) kiritishga texnologik va metodologik jihatdan tayyorgarlik;
- yangicha fikrlash;
- yuksak muomala madaniyatiga ega bo‘lishni ifodalaydi.

M.Jumaniyozovanning e‘tirof etishicha, pedagogik innovatsion faoliyati quyidagi **belgilar** asosida namoyon bo‘ladi:

- ijodiy faoliyat falsafasini egallashga intilish;
- pedagogik tadqiqot metodlarini egallash;
- mualliflik konsepsiyalarini yaratish qobiliyati;
- tajriba-sinov ishlarini rejalashtirish va amalga oshira olish;
- o‘zidan boshqa tadqiqotchi-pedagoglar tajribalarini qo‘llay olish;
- hamkasblar bilan hamkorlik;
- fikr almashish va metodik yordam ko‘rsata olishlik;
- ziddiyatlarning oldini olish va bartaraf etish;
- yangiliklarni izlab topish va ularni o‘z sharoitiga moslashtirib borish.

Ta‘lim innovatsiyalarini pedagogik jarayonga tatbiq etish bir necha **bosqichlarda** kechadi. Ular quyidagilardir:

1. Muammoni tahlil asosida aniqlash.
2. Mo‘ljallanayotgan ta‘lim tizimini loyihalash.
3. O‘zgarishlar va yangiliklarni rejalashtirish.
4. O‘zgarishlarni amalga oshirish.

Bugungi kunda pedagoglarning innovatsion faoliyat ko‘nikma, malakalariga ega bo‘lishlari muhim ahamiyatga ega. Pedagoglar tomonidan innovatsion faoliyat ko‘nikma, malakalarini o‘zlashtira olishlarida ularning innovatsion yondashuvga ega bo‘lishlari talab etiladi. O‘z mohiyatiga ko‘ra pedagoglar tomonidan innovatsion faoliyat ko‘nikma, malakalarining o‘zlashtirilishi ularda innovatsion yondashuvni qaror topishi asosida kechadi. Pedagoglarda innovatsion

yondashuvning qaror topishi ham murakab jarayon bo‘lib, u bir necha bosqichda kechadi. YA’ni:

1-bosqich: tayyor metodik tavsiyanoma (mavjud innovatsiya)lardan foydalaniladi.

2-bosqich: mavjud tizimga yangi g‘oyalarni, metodlarni kiritadi.

3-bosqi: yangi g‘oyani amalga oshirish mazmuni, shakl va metodlarini tizimlashtiradi.

4-bosqich: pedagog o‘qitish va tarbiyalashga oid o‘z konsepsiyasi yoki metodikasini yaratadi.

**SHaxsga yo‘naltirilgan ta’lim turlari.** Zamonaviy sharoitda ta’lim jarayonining barcha imkoniyatlariga ko‘ra shaxsni rivojlantirish, ijtimoiylashtirish va unda mustaqil, tanqidiy, ijodiy fikrlash qobiliyatlarini tarbiyalashga yo‘naltirilishi talab qilinmoqda. O‘zida ana shu imkoniyatlarni namoyon eta olgan ta’lim shaxsga yo‘naltirilgan ta’lim deb nomlanadi.

**Шахсга йўналтирилган таълим** – талабанинг фикрлаш ва ҳаракат стратегиясини инобатга олган ҳолда унинг шахси, ўзига хос хусусиятлари, қобилиятини ривожлантиришга йўналтирилган таълим

Ushbu ta’lim pedagog va o‘quvchi o‘rtasidagi o‘zaro munosabat hamkorlik va tanlash erkinligiga asoslanib, o‘quvchini qadriyat sifatida e’tirof etilishini uchun sharoit yaratadi.

Odatda shaxsga yo‘naltirilgan ta’lim texnologiyalarining quyidagi **turlari** farqlanadi:

1. Modul TT.
2. Muammoli TT.
3. Interfaol TT.
4. Individual TT.
5. Masofaviy TT.
6. Kompyuter TT.
7. Hamkorlik TT.

8. Loyiha TT.
9. Dasturiy TT.
10. Tabaqalashtirilgan TT.
11. Rivojlantiruvchi TT.
12. O‘yin texnologiyalari.
13. Gender TT.
14. Quvvatni tejovchi TT.

**Hamkorlik ta’limi texnologiyalarining didaktik mohiyati.** Zamonaviy sharoitda hamkorlik ta’limi, uni tashkil etish o‘ziga xos ahamiyat kasb etmoqda.

**Ҳамкорлик таълими** – ўқув жараёнида талабаларнинг жамоада, кичик гуруҳ ва жуфтликда билимларни биргаликда ўзлаштиришлари, ўзаро ривожланишлари, “педагог-талаба(лар)” муносабатининг ҳамкорликда ташкил этилишини ифодаловчи таълим бўлиб, унинг **асосий ғояси** ўқув топшириқларини жамоада, кичик гуруҳларда ёки жуфтликда биргаликда, ўзаро ҳамкорликда бажариш саналади

#### **Hamkorlik ta’limi yo‘nalishlari:**

- ta’limiy hamkorlikka asoslanuvchi munosabatlarni tashkil etish;
- o‘quvchilarga insonparvarlik g‘oyalari asosida individual yondashish;
- ta’lim jarayonida kasbiy va ma’naviy birlikning qaror topishiga erishish.

**Hamkorlik ta’limi texnologiyalari** – o‘quv jarayonida o‘quvchilarning jamoada, kichik guruh va juftlikda bilimlarni birgalikda o‘zlashtirishlari, o‘zaro rivojlanishlari, shuningdek, “pedagog-o‘quvchi(lar)” munosabatining hamkorlikda tashkil etilishini ta’minlovchi ta’limiy xarakterdagi texnologiyalar.

HTTning g‘oyalari o‘tgan asrning 80-yillarida J.J.Russo, K.D.Ushinskiy, V.A.Suxomlinskiy, A.S.Makarenko va boshqa novator-pedagoglarning qarashlari asosida shakllangan. HTT o‘quvchilarda intellektual, ma’naviy-axloqiy va jismoniy qobiliyat, qiziqish, motivlarni rivojlantirish asosida dunyoqarashni hosil qilish **maqsadini** ilgari suradi. HTT “Cooperative learning” dan farq qilib, u juftlik va kichik guruhda ishlash orqali o‘quvchilarning jamoada faoliyat yuritish ko‘nikmalariga ega bo‘lishlarini ta’minlaydi.

#### **HTTning tarkibiy elementlari:**

1. Tayanch konspekt (fizik, matematik va kimyoviy formulalar, tezislar, izohlovchi suratlar, qisqacha xulosalar, ramziy belgilar, sxemalar, grafiklar, jadvallar, diagrammalar)dan foydalanish.

2. Bilimlarni test asosida sinovdan o'tkazish.

3. O'quvchilarning o'zlashtirish ko'rsatkichlarini baholash.

#### **HTT tamoyillari:**

- juftlik va kichik guruh a'zolarining o'zaro birligi;
- juftlik va kichik guruhda har bir a'zoning shaxsiy va guruh muvaffaqiyati uchun javobgarligi;

- kichik guruhda hamkorlikka asoslangan o'quv-bilish faoliyatini tashkil etish;

- guruh va jamoa ishining umumiy baholanishi.

#### **HTTning belgilari:**

- o'quvchi shaxsi, individualligiga e'tibor qaratish;
- tayyor bilimlarni o'zlashtirish va ularni qayta ishlab chiqishni inkor qilish;
- o'quvchilarda mustaqil va tanqidiy tafakkurni rivojlantirish;
- pedagogga va tengdoshlarga nisbatan ijobiy munosabatning yuzaga kelishini ta'minlash;

- o'quvchilarda madaniy muloqot ko'nikmalarini rivojlantirish;

- hamkorlik va o'zaro tenglikka asoslangan muhitni yaratish.

HTTni qo'llashda o'quvchilar quyidagi **shakllar**da ta'lim oladilar:

1) jamoada;

2) kichik guruhda;

3) juftlikda

**1-variant: Jamoada ta'lim olish.** Har bir o'quvchining yutuqlaridan jamoa xabardor bo'ladi, chunki jamoa har bir o'quvchi tomonidan o'quv materialining muvaffaqiyatli o'zlashtirilishidan manfaatdor. Zero, jamoaning muvaffaqiyati har bir o'quvchi va uning yutug'iga, jamoa oldiga qo'yilgan muammoning echimiga bog'liq.

**2-variant: Kichik guruhda ta'lim olish.** O'quvchilar 4-5 nafardan bo'lib, kichik guruhlarga birlashib, blok holda berilgan o'quv materialini ustida ishlaydi.



Har bir o'quvchi material ustida alohida ishlaydi. So'ngra bir guruhdagi o'quvchilar boshqa guruhlarga 1 nafardan bo'lib o'tishadi va o'zlari o'rgangan material bo'yicha ekspert sifatida tengdoshlariga ma'lumot bergandan so'ng o'z guruhlariga qaytirib, tengdoshlaridan o'zlashtirgan ma'lumotlar bilan o'z jamoasi a'zolarini tanishtiradi. Bunda sheriklarni diqqat bilan tinglash, zarur ma'lumotlarni o'z daftarlariga qayd etib borish talab qilinadi. Mashg'ulot so'nggida o'qituvchi istalgan o'quvchidan o'rganilgan mavzu bo'yicha savollarga javob berishini so'raydi.

**3-variant. Juftlikda ishlash.** O'quvchilar juftliklarga bo'linadi. Har bir juftlik yaxlit mavzu bo'yicha alohida topshiriq oladi. Birgalikda ishlash asosida juftlik a'zolari o'zlariga berilgan materialni o'zlashtiradi. So'ngra bu haqida jamoa oldida axborot beradi.

HTTni qo'llashda o'quvchilardan quyidagilar talab etiladi:

- sherigi va guruhdoshlari bilan hamkorlikka erishish;
- faol ishlash, topshiriqqa nisbatan mas'uliyatli yondashish;
- sherigi yoki guruhdoshlariga ijobiy munosabatda bo'lish;
- nafaqat o'z yutug'i, balki sherigi va guruhining muvaffaqiyati uchun javobgarlikni his qilish;
- juftlikda va guruhda ishlash – jiddiy va mas'uliyatli mehnat ekanligini his qilish.

HTT "pedagog-o'quvchi hamkorligi" tamoyiliga asoslanib, quyidagi shakllarda qo'llaniladi:

- kichik tadqiqotlarni olib borish;
- fan bo'yicha tashkil etiladigan musobaqada ishtirok etish;
- fan olimpiadalariga tayyorlanish;
- hamkorlikda loyihalar tayyorlash;
- ijodiy hamkorlikda ilmiy maqolalar chop etish;
- ijodiy hamkorlikda o'quv manbalarini yaratish.

**HTTni qo'llash tartibi:**

- o'quvchilar (4-5 kishi) kichik guruhlarda ishlaydi;

- jamoa uchun yagona o'quv materiali taqdim etiladi;
- har bir guruh alohida savolga javob topadi;
- Ekspert guruhi shakllantiriladi;
- bu guruh har guruh ishi bilan batafsil tanishadi;
- ekspert guruhi har bir o'quvchining faoliyatini individual baholash imkoniyatiga ega;
- o'quvchilar to'plagan ballar umumlashtirilib, kichik guruhning faoliyati baholanadi;
- eng yuqori ball to'plagan jamoa g'olib sanaladi.

**“Ajurli arra”** (fr. “ajour” – bir yoqdan ikkinchi yoqqa o'tgan, ikki tomoni ochiq) strategiyasi yaxlit mavzuni bir nechta qismlarga ajratgan holda mazmunini yoritish asosida o'quvchilarning uni puxta o'zlashtirishi, o'z bilimlarini boshqalarga etkazib berish layoqatiga ega bo'lishi ta'minlanadi. Bu jarayonda o'quvchilar tayyor matnlar bilan ishlaydi. 1986 yilda F.Slavin tomonidan “Ajurli arra-2” metodi ishlab chiqildi.

Mashg'ulotda “Ajurli arra” strategiyasini qo'llash quyidagi taxlitda amalga oshiriladi:

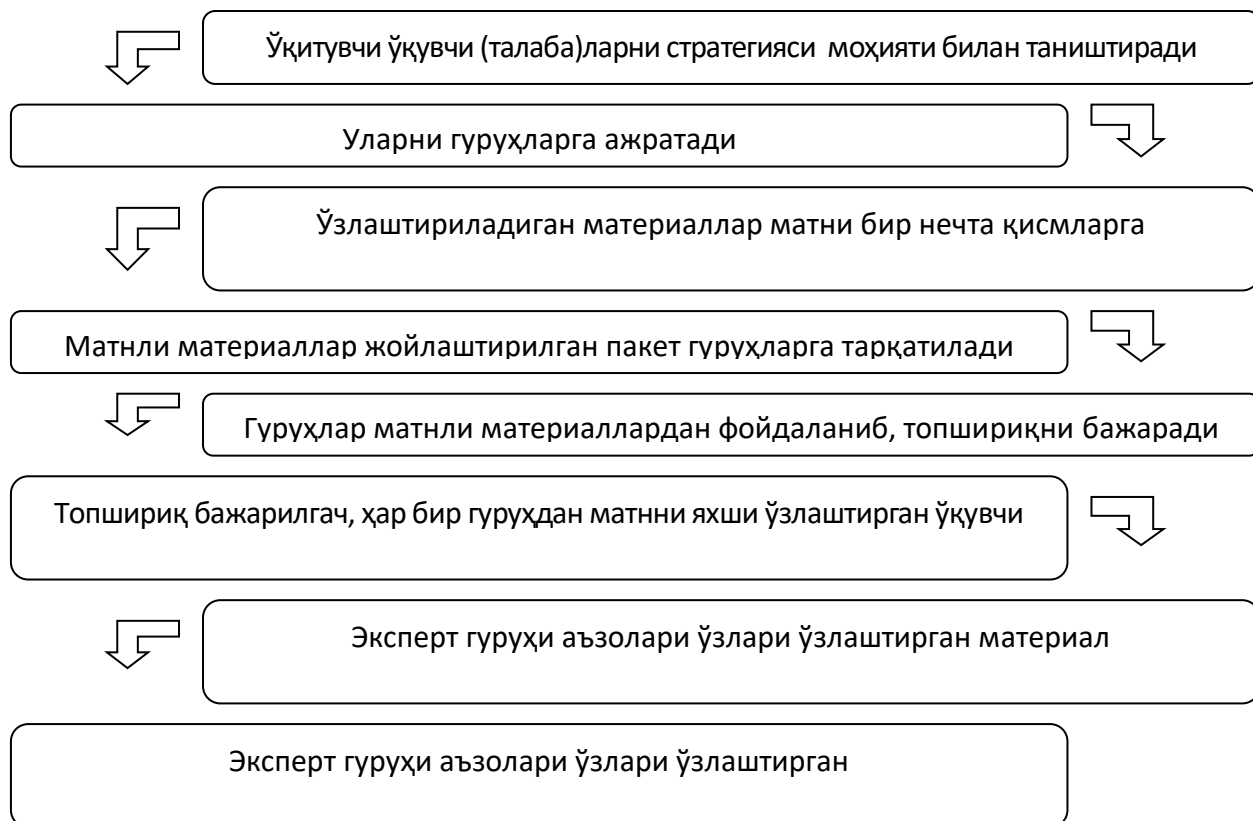

Strategiyani qo‘llashda o‘quvchilarning mavzuni puxta o‘zlashtirganliklari, o‘zlari ega bo‘lgan bilimlarni boshqalarga etkazib berish layoqatiga ega bo‘lishlari muhim sanaladi.

“Ajurli arra” strategiyasining texnologik modeli quyidagicha:

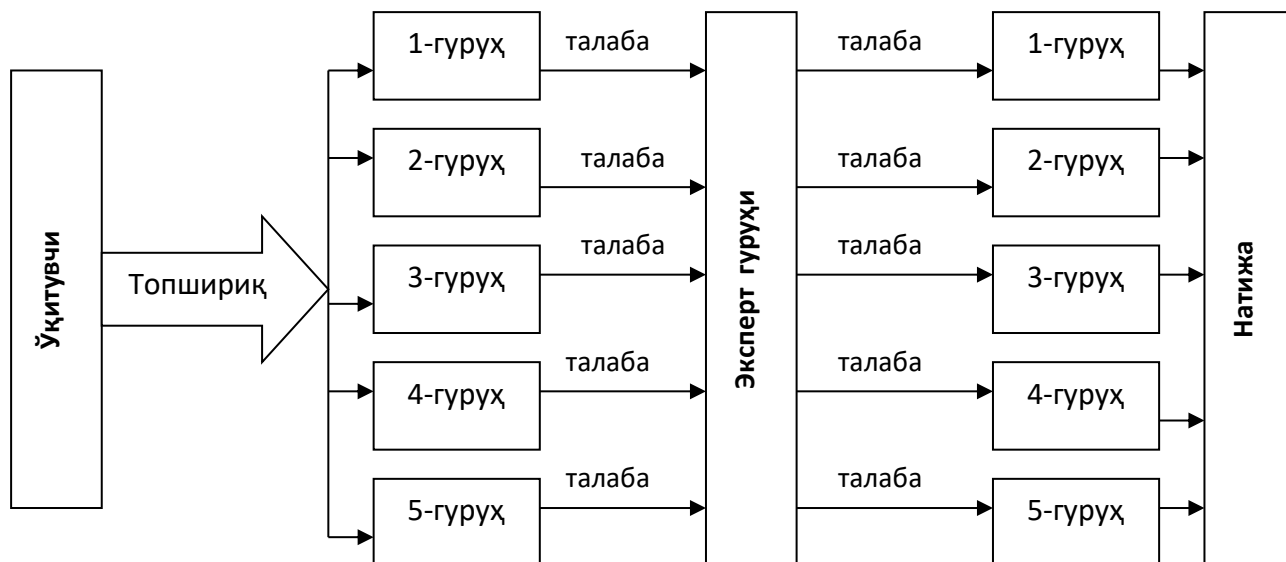

**Innovatsion xarakterdagi nazorat vositalari.** Zamonaviy sharoitda nafaqat ta’lim jarayonini tashkil etishda, shu bilan birga o‘quvchilarning o‘quv faoliyatlarini nazorat qilishda ham innovatsion xarakterga ega vositalardan foydalanilmoqda. Ayni o‘rinda ana shunday vositalardan ikkitasi – o‘quv portfoliosi va “Assesment” texnologiyasi to‘g‘risida to‘xtalib o‘tiladi.

So‘nggi yillarda zamonaviy ta’limda pedagogning kasbiy, o‘quvchining esa o‘quv faoliyatini mazmunan takomillashtirish, shuningdek, har ikki faoliyat turining sifatini ma’lum ko‘rsatkichlar asosida etarlicha, xolis baholashga nisbatan ehtiyoj kuchaymoqda. Portfolio pedagog hamda o‘quvchining faoliyatiga bilvosita baho berish, qay darajada sifatli va samarali ekanligini tahlil qilish imkoniyatini ta’minlashga xizmat qiladi. Qolaversa, portfoliolar pedagog va o‘quvchilarga ularning shaxsi, faoliyati bilan turli ekspertiza (tekshiruv)lar jarayonida komissiya a’zolarini bilvosita tanishish imkoniyatini beradi.

“Portfolio” inglizcha so‘z bo‘lib, “portfel” yoki “portfellar to‘plami” ma’nosini anglatib, avtobiografik xarakterga ega hujjatlar to‘plami sanaladi. Bu kabi to‘plam ham pedagog yoki o‘quvchining shaxsi, faoliyatining turlari, erishilgan yutuqlari

to'g'risidagi batafsil ma'lumotlarni berishga xizmat qiladigan individual papka sanaladi. Umuman olganda, portfolio har bir pedagog yoki o'quvchining maksimal darajada erishgan yutuqlari, ularning ijodiy imkoniyatlari, qiziqish hamda qobiliyatlarini yoritadi. Boshqacha aytganda, portfolio pedagog yoki o'quvchi uchun o'ziga xos reklama.

**1. O'quv portfoliosi.** Bugungi kunda xorijiy mamlakatlar tajribasida keng qo'llanilayotgan nazorat vositasi bo'lgan o'quv portfoliosi quyidagi imkoniyatlarga egaligiga ko'ra amaliy ahamiyat kasb etadi:

- ko'p funksiyalilik va o'zining shaxsiy muvafaqqiyatini baholash;
- individual muvafaqqiyatlar monitoringini amalga oshirish;
- imtihonni tashkil etish;
- ta'lim natijalarini xolis belgilash;
- ta'limiy muvafaqqiyatlar hamda qo'shimcha natijalarni aniq ko'ra olish;
- o'quvchining mavjud imkoniyat va qobiliyatlarini, uning kuchli va kuchsiz tomonlarini ko'ra olish, shaxsiy, kasbiy hamda ijodiy salohiyatiga etarlicha baho berish.

Mohiyatiga ko'ra o'quv portfoliolari bir necha turga bo'linadi. Ular:

**1. Hujjatlar portfoliosi** (bunda o'quvchining individual ta'limiy muvaffaqiyatlari aks ettiruvchi diplom, faxriy yorliq, guvohnoma va boshqalar jamlanadi).

**2. Ishlar portfoliosi** (unda o'quvchi tomonidan bajarilgan ijodiy ishlar, loyihalar, tadqiqotlar, ularning natijalarini aks ettiruvchi reyting daftarchasi, ijodiy ish daftari, elektron hujjatlar, modellar, loyihalar, ijtimoiy, ishlab chiqarish, pedagogik amaliyotga doir hisobotlar, o'quvchi tomonidan mustaqil yoki guruhdoshlar bilan hamkorlikda to'plagan adabiyotlar, davriy nashrlarning kseronusxalari, illyustratsiyalar joy oladi).

**3. Natijalar portfoliosi** (bunda o'quvchining o'zi yoki pedagoglar tomonidan jamlangan o'quvchilarning eng yaxshi ishlari o'rin oladi; natijalar portfoliosi individual va guruhli bo'lishi mumkin; ushbu portfolioda aks etgan ma'lumotlar asosida "Eng yaxshi o'quvchilar guruhi" tanlovini tashkil etish mumkin).

**4. Baholovchi portfolio** (u o'quvchining bilim, ko'nikma va malakalarini nazorat qilish maqsadida shakllantiriladi; bu turdagi portfolidan nazorat ishlari, testlar, chizmalar, krossvordlar va boshqalar o'rin oladi).

**5. Taqrizlar portfoliosi** (bunda o'quvchi tomonidan erishgan yutuqlarni baholashga doir xulosa, taqriz, rezyume, esse, tavsiyanoma va tavsifnomalar jamlanadi)

**6. On-line portfolio** (bu kabi portfolio turli shakllarda namoyon bo'ladi; masalan: 1) o'quvchilar tomonidan oliy ta'lim muassasasi yoki fakultet saytiga materiallarni qo'shish; 2) shaxsiy veb-saytlarni yaratish; 3) semestr yakunlari bo'yicha hisobot tayyorlash).

Portfoliolar yaratilishiga ko'ra ham turlicha bo'ladi. YA'ni ular elektron, bosma va qog'oz variantlarda yaratiladi. Qaysi variantda portfolioni yaratishni sub'ektning o'zi tanlaydi.

Portfolidoda o'quvchining joriy, oraliq va mustaqil ishlari bo'yicha bajargan topshiriqlari, ularga qo'yilgan o'zlashtirish ballari ham jamlanib boriladi. Portfolio yurgizish o'quvchining semestr (kurs) va o'quv muddati davomidagi o'zlashtirishi, mustaqil ish topshiriqlarini muntazam ravishda bajarib borganligi to'g'risidagi daliliy hujjat hisoblanadi. Portfolio pedagogik jarayonda pedagogga o'quvchining erishayotgan yutuqlari yuzasidan monitoringni olib borish imkoniyatini yaratadi va o'zlashtirish ballarining haqqoniy, ishonchli bo'lishini ta'minlaydi. O'quvchiga esa bilim darajasining qay darajadiligini, uning dinamik o'sishini kuzatib borish, kasbiy jihatdan shaxsan rivojlanish darajasini mustakil baholash uchun zarur sharoitni yaratadi.

O'quvchilar qanday sharoitlarda portfoliolarni shakllantirishlari kerak?

Quyidagi holatlarda o'quvchilar tomonidan portfoliolarning shakllantirilishi maqsadga muvofiqdir:

1. Istiqbolli ish o'rniga ega bo'lishda (rahbariyat va hamkasblar yosh mutaxassis bilan yaqindan tanishish imkoniyatiga ega bo'ladilar).

2. Ilmiy-tadqiqot ishlarini olib borishda (tadqiqot natijalarini patentlashtirish imkoniyatini ta'minlaydi).

3. Fan olipiadalarda ishtirok etishda (olipiadaning turli bosqichlarida o‘quvchining imkoniyatlarini baholash va chamalashga muvaffaq bo‘linadi).

4. Nomdor hamda Prezident stipendiyasiga talabgor bo‘lishda (tanlov xay’ati o‘quvchining imkoniyatlaridan to‘la xabar bo‘ladi).

5. SHaxsiy maqsadlarni amalga oshirishda (qo‘shimcha faoliyat turi bilan shug‘ullanishda hamkorlarga o‘quvchi shaxsini yaqindan tanishtirish imkoniyatini yaratadi).

O‘quv portfoliosini yaratishga qaratilgan amaliy harakat bir necha bosqichda tashkil etiladi. YA’ni:

1-bosqich. O‘quvchilarga portfolioning afzalliklari, uni yaratishdan ko‘zlangan maqsad, portfolioning turlari haqida ma’lumot beriladi.

2-bosqich. O‘quvchilar portfolioning tuzilishiga oid ma’lumotlar bilan tanishtiriladi.

3-bosqich. Amaliy harakatlarni tashkil etish asosida o‘quvchilar o‘z portfoliolarini yaratadilar.

O‘quvchilarning portfoliolari quyidagi tuzilishga ega bo‘ladi:

- 1) titul;
- 2) mundarija;
- 3) portfolioning maqsadi;
- 4) portfolioning bo‘limlari.

Turiga ko‘ra portfoliolar bir necha bo‘limlarni o‘z ichiga olishi mumkin. Masalan, “Ishlar portfoliosi” quyidagi to‘rtta bo‘limdan tarkib topadi:

1. Mening qiyofam (o‘quvchining shaxsiga oid ma’lumotlar o‘quvchining rasmi, esse, anketa, tavsifnomalar asosida beriladi; unda quyidagi lavhalar mavjud: “Mening anketam”; “Tanishing – bu men!”; “Mening o‘ylarim”; - “Men va mening qiziqishlarim”).

2. Kollektor (o‘quvchi tomonidan mutaxassislik fanlari bo‘yicha to‘plagan materiallar (adabiyotlar ro‘yxati, chizma, jadval va rasmlar, maqolalarning kseronusxalari, kursdoshlarining ijodiy ishlari) o‘rin oladi; bo‘lim quyidagi

lavhalardan iborat bo'lishi mumkin: "Ish stoli"; "Bu qiziq"; "Kursdoshlarim ijodidan"; portfolio-kollektor uncha katta bo'lmagan o'ziga xos arxiv sanaladi).

3. Ish materiallari (o'quvchining o'zi tomonidan yaratilgan, tizimlashtirilgan barcha materiallar kiritiladi; bo'limning lavhalari quyidagicha bo'lishi mumkin: "YOzma ishlar", "Ijodiy ishlar", "Tadqiqot tajribalari", "Amaliyot ishlanmalari").

4. SHaxsiy yutuqlar (o'quvchining yarim, bir o'quv yili yoki yaxlit ta'lim davrida erishgan yutuqlari, qo'lga kiritgan natijalari aks etadi; unda quyidagi lavhalar bo'lishi mumkin: "Mening bunyodkor g'oyam"; "Mening ta'lim borasidagi tashabbuslarim").

**"Assesment"** inglizcha so'z bo'lib, "baho", "baholash" ma'nosini bildiradi. **Assesment texnologiyasi** o'quvchilarning bilim, ko'nikma va malakalari darajasini har tomonlama, xolis baholash imkoniyatini ta'minlovchi topshiriqlar to'plami bo'lib, u biografik anketa, ta'lim sohasidagi yutuqlar bayoni, o'quv individual topshiriq, bahs-munozara, intervyu, ijodiy ish, test, individual keys, taqdimot, ekspert kuzatish, rolli hamda ishbilarmonlik o'yinlari kabilardan tashkil topadi. Texnologiya, asosan, quyidagi uch maqsadga xizmat qiladi:

1) o'quvchilarning bilim, ko'nikma va malakalarini har tomonlama, xolis baholash;

2) o'quvchilarning bilim, ko'nikma va malakalarini rivojlantirish imkoniyatlarini aniqlash;

3) o'quvchilarning bilim, ko'nikma va malakalarini rivojlantirishga xizmat qiladigan istiqbolli reja (maqsadli dastur)ni shakllantirish.

Mazkur texnologiyaning yaratilish tarixi o'tgan asrning 30-40-yillariga borib taqaladi. Dastlab texnologiya mavjud harbiy vaziyatlarni to'g'ri baholay oladigan, harbiy harakatlar jarayonini samarali boshqaradigan, zarur o'rinlarda oqilona harakatni tashkil eta oladigan ingliz hamda nemis harbiylari orasidan bilimdon, tadbirkor, mahoratli harbiylar, shuningdek, ofitserlarni tanlash maqsadida qo'llanilgan. Keyinchalik ushbu texnologiya tadbirkorlik sohasiga ham samarali tatbiq etildi. Texnologiya birinchi marta 1954-yilda "AT&T" kompaniyasi tomonidan tadqiqot dasturlarini amalga oshirish doirasida qo'llanilgan. To'rt

yildan so‘ng malakali menejerlarni tanlash maqsadida qo‘llanila boshlangan texnologiya negizida tadbirkorlar psixologlar bilan hamkorlikda mazkur texnologiya yordamida ishlab chiqarish, savdo, maishiy xizmat ko‘rsatish korxonalar hamda tashkilotlari uchun malakali mutaxassislarni tanlash xizmati – “Assesment-markaz” (“**The Assessment Centre**”)ni yo‘lga qo‘yildi. 1960 yilda “IBM”, “Standart oyl of Ogayo”, “Sirs Robaks” kabi yirik amerika kompaniyalari o‘z faoliyatlariga texnologiyani samarali tatbiq etdilar. Agarda 1980 yilda 2000 ta firma “Assesment-markaz” asosida malakali mutaxassislarni tanlashni ma‘qul ko‘rgan bo‘lsa, ayni vaqtda bu texnologiya o‘n minglab korxonalar, tashkilot, firma va kompaniyalarda samarali qo‘llanilmoqda.

Ayni vaqtda ishlab chiqaruvchi va savdo kompaniyalar malakali menejerlarni tanlash maqsadida mazkur texnologiyadan muvaffaqiyatli foydalanmoqda. So‘nggi yillarda mazkur texnologiya ta‘lim tizimiga ham samarali joriy etildi. Uning yordamida o‘quvchilarning bilim, ko‘nikma va malakalari darajasi har tomonlama, xolis baholanmoqda.

Ayni vaqtda respublika ta‘lim muassasalarida o‘quvchilarning bilim, ko‘nikma va malakalari kamida to‘rtta topshiriq bo‘yicha baholanmoqda. Masalan:

<b>Izohli lug‘at</b>	<b>Muammoli vaziyat</b>
<b>Ijodiy ish</b>	<b>Test</b>

Demak, innovatsion faoliyat yangi ijtimoiy talablar bilan an‘anaviy me‘yorlarning mos kelmasligi yoxud amaliyotning yangi shakllanayotgan me‘yorining yuzaga kelgan me‘yor bilan to‘qnashuvchi natijasida vujudga kelgan qator muammolarni echishga yo‘naltirilgan faoliyat sanaladi. U shaxsning, xususan, pedagogning innovatsion jarayonni tashkil etishga tashkiliy –texnologik, metodik va ijodiy jihatdan tayyorligi hisobiga tashkil etiladi. Pedagogik innovatsiyalarning izchil ravishda pedagogik faoliyatga yangiliklarni olib kirishga imkon berish orqali ta‘lim tizimi yoki jarayoni muntazam rivojlanib boradi.



O'qituvchining innovatsion faoliyati pedagogik jamoani harakatga keltiruvchi, olg'a undovchi, bunyodkorlikka rag'batlantiruvchi kuch sifatida namoyon bo'ladi hamda u ta'lim jarayonining sifatini kafolatlaydi. SHu bois har bir o'qituvchi innovatsiyalarning mohiyatini to'la tushungan holda o'z faoliyatiga izchil tatbiq eta olsa ta'lim jarayoni ham sifat ham samaradorlik nuqtai nazardan taraqqiy etadi. Bu esa o'z navbatida ta'lim tizimining rivojini ta'minlaydi.

## **2.2. Huquqiy ta'limda keyslardan foydalanish va uning ahamiyati**

Insonparvar, demokratik tamoyillar asosida boshqariladigan huquqiy davlat hamda fuqarolik jamiyatini barpo etish bosh ijtimoiy maqsaddir. Bizga ma'lumki, bu uzoq muddatli, murakkab jarayon bo'lib, uning muvaffaqiyatli kechishi ijtimoiy munosabatlarni tartibga solishda qonunlar ustuvorligiga erishish, jamiyat a'zolarida ijtimoiy-huquqiy me'yorlar hamda qonunlarga nisbatan chuqur hurmatni qaror toptirish, ularda huquqiy ong va madaniyatni shakllantirish, har bir fuqaroda ijtimoiy faollikning qaror topishini ta'minlashdan iborat. Ushbu talablar huquq ta'limining tashkil etilishiga nisbatan yangicha yondashuv zarurligini ko'rsatmoqda.

Aholining huquqiy ongi jamiyatning huquqiy madaniyat darajasini belgilaydi. Huquqiy ongning shakllanishi esa to'g'ri tashkil etilgan huquqiy ta'lim va tarbiya berish tizimiga bog'liq. "Chunki ta'lim-tarbiya – ong mahsuli, lekin ayni vaqtda ong darajasi va uning rivojini ham belgilaydigan omildir. Binobarin, ta'lim-tarbiya tizimini o'zgartirmasdan turib ongni o'zgartirib bo'lmaydi. Ongni, tafakkurni o'zgartirmasdan turib esa ko'zlagan oliy maqsad – ozod va obod jamiyatni barpo etib bo'lmaydi.

Ko'rib turganimizdek, bularning barchasi bir – biri bilan zanjir kabi chambarchas bog'liq masalalardir».

Huquqiy bilim berishni yo'lga qo'yish, huquqiy ta'limni innovatsion metodlar vositasida tashkil etish orqali huquqiy madaniyatning yuksalishiga erishiladi, boshqacha aytganda, tom ma'nodagi huquqiy ong shakllantiriladi. Innovatsion ta'limning asosini innovatsion ta'lim metodlari asosida mashg'ulotni olib borish tashkil etadi. Ta'limning innovatsion metodlari talabalarning ulkan ta'limiy qudratidan foydalanish va faollashtirish, o'quv jarayoniga musobaqa, ishbilarmonlik elementlarini kiritish imkonini beradi. Keys-stadini iqtisodiy oliy o'quv yurtining ta'lim amaliyotiga keng tatbiq etishning dolzarbligi va zarurligi quyidagi omillar bilan bog'liq:

*Birinchi*dan, **mamlakatdagi iqtisodiy ta'limning umumiy yo'nalishi**, uning nafaqat ta'lim oluvchilarda aniq bilimlarni shakllantirishga, shu bilan birga

o'quvchilarda fikrlash faoliyati, nazariy bilimlarini amalda qo'llashga tayyorlik va bunga qobillikni rivojlantirish, bo'lg'usi mutaxassislarda mustaqillik va tashabbuskorlik, boshqaruv va iqtisodiyotdagi tadqiqotlarning turli jihatlari bilan bog'liq keng doiradagi masalalarni idrok etish qobiliyatini ravnaq toptirishga yo'naltirilganligi bilan.

«Insonning qo'liga baliqni tutqazsang – u bir kun qorni to'q yuradi, mabodo insonni baliq tutishga o'rgatsang – u butun umri davomida ochlik nimaligini bilmaydi» - xitoylik donishmandlarda shunday hikmatli gap bor. Auditoriya sharoitlaridayoq boshqaruvchilik echimlarini qabul qilishga doir malaka va ko'nikmalar egallanmasa keyinchalik yaxshi boshqaruvchi bo'lib chiqish mumkin emas. Kelgusidagi kasbiy faoliyat uchun o'zining boshqarish siyosatini ishlab chiqish uchun o'quvchilar korxonada va umuman iqtisodiyotda vujudga keladigan turli xil vaziyatlarni tahlil etish malakalari va ko'nikmalarini egallashi, tahlil qila bilish qobiliyatini o'stirishi, boshqaruvchiga xos xususiyatlarni orttirish zarur.

«Maslahat berish mumkin, lekin bunday maslahatdan foydalanishga o'rgatish mumkin emasligi» haqiqatdir. O'rganib olgach omadli iqtisodchi, moliyachi yoki menejerga aylanib olishga imkon beradigan qandaydir yagona, universal uslub yoki usul mavjud emas. SHuning uchun iqtisodchilarni tayyorlashning hozirgi tizimi turli xil dinamik rivojlanayotgan amaliy vaziyatlar modellaridan keng foydalanishga asoslanadi. O'quvchilarning keyslarni ishlab chiqish texnologiyalarini o'zlashtirishi, keysda taqdim qilinadigan amaliy muammoli vaziyatlarni tahlil etish, yakka tartibda va jamoa bo'lib ularni optimal hal qilish yo'llarini izlash malakalarini egallashi, bo'lg'usi mutaxassisda funksional vakolatlilikni shakllantirish - iqtisodiy faoliyatda o'zining boshqarish va tashkil qilish texnologiyalarini loyihalashtirish, iqtisodiy jarayon mantig'ini qurish usullari, shuningdek iqtisodiy vazifalarni mustaqil va mobil tarzda hal etish usullarini hosil qilishga yordam beradi.

*Ikkinchidan, **bozor iqtisodiyotining** nostandart vaziyatlarda bir tizimli asosda va samarali harakat qilish, oqilona echimlarni qabul qilish qobiliyatini egallagan mutaxassislarga **muhtojligi** bilan.*

Keysda har xil hayotiy vaziyatlar bayoni beriladi va ularning oqibatlari xususida mushohada yuritish yoki qatnashchilar harakatlarining samaradorligini baholash yoxud muammoni hal etish usullarini taklif qilish talab etiladi. Lekin har qanday holatda ham amaliy harakat modeli ustida ishlash ta'lim oluvchilar – bo'lg'usi mutaxassislarda mehnat bozori talab qiladigan kasbiy jihatdan muhim xususiyatlarni shakllantirishning samarali vositasi hisoblanadi.

*Uchinchidan*, jahon tajribasi ko'rsatib turganidek, **keys-stadi o'quvchilarda ijtimoiy etuklikni rivojlantirish, o'qishga qiziqish va motivlarni hosil qilish, ularni haqiqiy professionallar sifatida etishtirishga kuchli ta'sir ko'rsatadi.** Keys-stadining bo'lg'usi iqtisodiy yo'nalishdagi mutaxassis shaxsining kasbiy va ijtimoiy jihatdan muhim fazilatlarini shakllantirishga ta'sir ko'rsatadigan usullari va vositalari, nazarimizda 1-jadvalda ishonarli tarzda aks ettirilgan.

*1-jadval*

<b>Mutaxassis fazilatlari</b>	<b>Keys-stadining shaxsiy fazilatlarni shakllantirishga ta'sir ko'rsatadigan usul va vositalari</b>
Mavhum sharoitlarda vaziyatni his etish va adekvat baholash, oqilona echimlarni topish qobiliyati	Vaziyat sub'ektining fazilatlari va kamchiliklarini taqqoslash va baholash, vaziyatning rivojlanish mantig'ini ajratib olish, muammoning oqilona echimini izlash
Bir tizimli fikrlash, mulohazakorlik, bozor vaziyatidagi parametrlar va o'zaro aloqalarni tushunish	Vaziyat xususida har tomonlama fikr yuritish, uni maqsadli tahlil etish, sub'ektlarni ularning tuzilmaviy-funksional ifodasida yaxlitligicha idrok etish
Mustaqillik va tashabbuskorlik	Mavhumlik sharoitida vaziyatlar tahlili, oqilona echimning ishlab chiqilishida o'qituvchi tomonidan rag'batlantiriladigan va qo'llab-quvvatlanadigan mustaqillik va faollik
O'zgarishlarga tayyorlik, qayishqoqlik	Muntazam o'zgarib turadigan vaziyatlarda optimal fe'l-atvorning ishlab chiqilishi
Amaliy yo'nalishlilik	Muammoli vaziyatning hal etilishida nisbatan amaliy natijaga erishish uchun doimiy izlanish
Axborotlar bilan ishlash mahorati	Doimiy ravishda asosiy axborotni izlash va tanlash, uni tuzilmalarga ajratish, yana qayta tuzilmalash, uni tahlil etish, tasniflash, bir taqdimot shaklidan boshqacha shaklga o'tkazish, o'zaro axborot almashinish

Kommunikativlik, empatiya	Muammoli vaziyat echimi va uning maqsadga muvofiq tarzda hal etilishini tanlash yuzasidan o'z pozitsiyasini har doim aniq bildirish, dalillash va o'zining nuqtai nazarini himoya qilish; keys bilan guruh bo'lib ishlash, munozaralar va o'z fikrini o'tkazish paytida jamoaning oshkora muloqot va axborot almashinish, adolatli, konstruktiv va taktikali tanqidga hamda uni qabul qilishga, birgalikdagi faoliyatda ishonchga va hamfikrlikka asoslangan bahamjihat harakati
Muammoli, mantiqiy fikrlash	Muammoning izlanilishi va ifodalanishi hamda uning asosiy tavsifnomalari belgilanishi, uni hal etish usullari va vositalarining asoslanishi
Konstruktivlik	Muammoni hal etish modelining ishlab chiqilishi, konstruktiv echimlarning izlanishi va ifodalanishi
Nazokatlilik	Jamoaning o'z fikrini o'tkazish, munozaralar, guruh bo'lib ishlashga asoslangan doimiy bahamjihat harakati

Va, nihoyat, keys-stadi interaktiv uslub bo'lgani sababli o'quvchilar tomonidan unga nisbatan ijobiy munosabat bo'lishiga erishadi, ular ushbu uslubni o'quv axborotini o'zlashtirish va undan foydalanish yuzasidan amaliy ko'nikmalarni ta'minlaydigan amaliy qo'llanma (praktikum) sifatida qabul qiladilar.

### **Keys-stadining ta'limdagi funksiyalari**

Keysning ko'p maqsadli tusga egaligi keys-stadining muhim afzalligidir: u vaziyat parametrlarini o'zgartirish bilan uning o'quv maqsadlarini ham o'zgartirishi mumkin.

Keys-stadi ta'limda quyidagi funksiyalarni amalga oshiradi:

- *ta'lim beruvchilik*: o'rganilgan mavzu/kurs bo'yicha bilimlarning mustahkamlanishi (nazariy ta'limdan keyin); ilmiy tadqiqot, amaliy vaziyatlarni tahlil etish usullari va vositalarini o'rgatish; muammolarni yakka tartibda va guruh bo'lib tahlil etish, strategiyalarni ishlab chiqish va echimlarni qabul qilish qobiliyatlari va malakalarini orttirish;

- *rivojlantiruvchilik*: bilish va ijodiy qobiliyatlarni, mantiqiy, bir tizimli tusda fikrlash, o'zini o'zi tartibga solib turish, refleksiyaning, muhitdagi o'zgarib turadigan shart-sharoitlarga ko'nikish qobiliyatini rivojlantirish;

- *motivatsion*: o‘quv fanini o‘rganishga shaylik, echimlarni mustaqil tarzda qabul qilishni rag‘batlantirish;

- *tarbiyachilik*: mas’uliyat, mustaqillik, kommunikativlik, empatiya va refleksiyaning shakllantirish;

- *nazoratchilik (diagnostik)*: o‘rganilayotgan mavzu yoki kurs bo‘yicha o‘quv axborotini o‘zlashtirish, malakalar va ko‘nikmalar sifatini tekshirish;

*treningli*: o‘rganilayotgan mavzu yoki kurs bo‘yicha malakalar va ko‘nikmalarni mustahkamlash. Mamlakat iqtisodiy ta’lim tizimidagi o‘qitish texnologiyalari gumanizm tamoyillariga asoslanadi. Ularning asosiy farqlanib turuvchi xususiyati o‘quvchi – iqtisodiyot sohasidagi bo‘lg‘usi mutaxassisning individualliligi, uning shaxsiga alohida e’tibor qaratish, individual o‘ziga xos xususiyatlarni hisobga olgan holda mustaqil faol bilish faoliyatiga aniq yo‘nalish berishdan iborat.

Biz ana shunga asoslanib, iqtisodiy ta’limda keys-stadi texnologiyasini loyihalashtirish va amalga oshirishga nisbatan konseptual yondashuvlarni ajratib ko‘rsatamiz:

- *Ta’limga nisbatan shaxsga yo‘naltirilgan, rivojlantiruvchi yondashuv*. U o‘z mohiyatiga ko‘ra ta’lim jarayoni barcha qatnashchilarining individual, guruh va jamoa bo‘lib rivojlanishi, ta’lim sub’ektining turli-tuman shaxsiy fazilatlarini shakllantirish rusumlari asosida to‘laqonli rivojlantirilishini nazarda tutadi. Bu nafaqat ta’lim jarayonining individuallashtirilishi va tabaqalanishini - Davlat ta’lim standartlari talablariga rioya qilgan holda o‘quvchi shaxsining intellektual rivojlantirilishi darajasiga yo‘naltirish, shu bilan birga o‘qituvchi o‘zining ham psixologik-professional va shaxsiy xususiyatlari hamda qobiliyatlarini hisobga olishni anglatadi.

- *Ta’limning tashkil etilishiga nisbatan bir tizimli yondashuv*. Ta’lim texnologiyasi tizimga xos hamma belgilar: jarayon mantig‘i, uning barcha qismlarining o‘zaro bog‘liqligi, yaxlitligiga ega bo‘lishi kerak.

- *Ta’limga nisbatan faoliyatli yondashuv*. Keys-stadining shaxsning protsessual xususiyatlarini hosil qilish, o‘quvchi faoliyatini faollashtirish va

intensivlashtirish, o'quv jarayonida uning jamiki qobiliyatlari va imkoniyatlari, tirishqoqligi va tashabbuskorligini rivojlantirishga yo'naltirilishini taqozo etadi.

- *Ta'limga nisbatan muloqotli yondashuv.* Keys bilan ishlash jarayonida ta'lim protsessi sub'ektlari-qatnashchilarining psixologik yakdilligi va bahamjihat harakat qilishi muhiti yaratilishi zarurligini belgilaydiki, buning natijasida shaxsning o'zini o'zi dolzarblashtirishi va o'zini o'zi taqdim etishga urinishiga undaydigan ijodiy jarayon kuchayadi.

- *Pedagogik faoliyatning «muvaffaqiyat qozonish»ga yo'naltirilishi.* O'qituvchining o'quvchilar erishgan yutuqlarni muntazam ta'kidlab turishi va "ma'qullashi" orqali ularni g'alaba qozonish sari faollashtirish va rag'batlantirishdan iborat. O'quvchilarning aynan shu o'zi erishgan yutuqlarni his etishi - keys-stadining asosiy harakatlantiruvchi kuchlaridan biri, ta'lim oluvchilarda o'qishga nisbatan barqaror ijobiy (pozitiv) motivlarni shakllantirish, bilishga oid faollikni kuchaytirish omilidir.

- *Hamkorlik muhitida ta'lim olish.* U o'qituvchi bilan o'quvchining sub'ektiv munosabatlarida demokratizm, tenglik, sheriklik, muammoli vaziyatni hal qilish va erishilgan natijalarni baholash borasida guruh va jamoa faoliyatining amalga oshirilishini nazarda tutadi.

- *Muammoli ta'lim.* Bu o'qituvchining o'quvchilar bilan ta'lim mazmunini muammoli tarzda tasavvur etish asosidagi faol bahamjihat harakat qilish usullaridan biri bo'lib, ana shunday ta'lim jarayonida ob'ektiv ziddiyatlarni aniqlash, muammolarni ajratish va shakllantirish, ularni hal etish usullari va vositalarini izlash bo'yicha mustaqil ijodiy-biluvchilik faoliyati, shuningdek dialektik tafakkurni hosil qilish va rivojlantirish, nazariy bilimlarni amaliy faoliyatda ijodiy qo'llanishi ta'minlanadi.

- *Sinergetik yondashuv.* Uning mohiyati guruhga vaziyat muhitini singdirish, bilimlarni orttirish, insaytli onglilik, kashfiyotlar bilan almashinish samaralarini shakllantirish va boshqa ko'plab rusumlarni tayyorlashdan iborat.

- *Loyihali ta'lim.* Ta'lim beruvchi loyihali texnologiyadan farqli ravishda keys-stadida muammoni va uni hal etish yo'larining shakllantirilishi keys asosida

yuz beradiki, bunda keys ayni bir paytda muammoli vaziyatni hal etishga doir samarali harakatlar variantlarini idrok qilish va anglash, ularni amalga oshirish dasturini ishlab chiqish bo'yicha texnik topshiriq va axborot manbai shaklida namoyon bo'ladi.

- Keys-stadi *axborot makonini shakllantirish*, uni faollashtirish, axborot kommunikatsiyalarini tashkil etish, fikrlarni to'qnashtirish, makonni axborot bilan to'ldirish va unda to'planadigan axborotdan foydalanishdan iborat *bosqichma-bosqich jarayon*dir.

O'quvchilar va o'qituvchi ifoda etadigan fikriy shakllardan tashkil topadigan intellektual makon nafaqat shaxsni o'qitish, shu bilan birga uning shaxsini tarbiyalash, uni kamol toptirish uchun ham xizmat qiladigan muhit bo'ladi. Rivojlangan axborot makonida bo'lish, uning tashkil etilishidan to muammo hal etilishigacha uning ichida "yashash" shaxs uchun foydali bo'lib, u jami axborotlar, turli-tuman his-tuyg'ularni o'ziga singdirib oladi, tafakkur faoliyati usullarini yorqin his etadi.

- Keys-stadida tadqiqotchilik tahliliy texnologiya – *tadqiqotchilik jarayoni operatsiyalari, tahliliy rusumlar* jamlashgan bo'ladi.

Ana shu konseptual qoidalardan kelib chiqib, keys-stadining mohiyatli belgilari va didaktik o'ziga xos xususiyatlari asosida ilmiy tadqiqot va tahlil, ta'lim, kommunikatsiya va axborotning optimal usullari va vositalari tanlab olinganki, ular jamuljam holida keys-stadi texnologiyasini amalga oshirish sharoitida ta'lim maqsadiga erishishni kafolatlaydi.



### 2.3. Huquqshunoslik fanlariga oid keyslar

**Keys** - talabalarni muammoni ifodalash va maqsadga muvofiq echim izlashga yo'naltiruvchi, bir guruh insonlar yoki alohida shaxslarning hayotiy vaziyatlaridan olingan ma'lum sharoitlarning bayonli taqdim etilishidir.

Mazkur texnologiyaning mazmun-mohiyati shundaki, uning asosini aniq vaziyat yoki hodisa tashkil etadi («case» — hodisa). SHuning uchun, birinchidan, tahlil etilayotgan hodisada real hayotiy vaziyat aks etishi kerak, ikkinchidan, bu vaziyatda hali oxirigacha hal qilinmagan, yashirin muammo yoki bir nechta muammolar bo'lishi zarur.

Keys bilan ishlash jarayonida darsda berilgan ma'lumotlardan tashqari qo'shimcha axborotlar ham talab etiladi. Bu axborotlar bilan ishlash jarayonida talabalar mustaqil ravishda xulosa chiqaradi, muammoli vaziyatni hal etish bo'yicha o'z takliflarini beradi.

Keys texnologiyasi interfaol texnologiyalar sirasiga kiradi. CHunki u o'qituvchi va talaba o'rtasidagi "**sub'ekt — sub'ekt**" munosabatlari orqali amalga oshiriladi. YA'ni talaba ta'lim olishning faol sub'ektiga aylanadi, unda jamoa bilan hamkorlikda ishlash, o'z fikrini bildirish va himoya qilish ko'nikmalari shakllanadi.

Eng muhimi, keys texnologiyasi o'quv jarayonidan tashqariga qaratilgan bo'lib, talabalarni o'zlari egallayotgan kasb bilan bog'liq muammolarni hal etishga yo'naltiradi, kasbiy motivatsiyani shakllantiradi.

O'qituvchi uchun keys texnologiyasini qo'llash bir qancha qiyinchiliklarni tug'dirishi mumkin. Eng avvalo, bu texnologiya o'qituvchidan tanqidiy tafakkur va ijodiy faoliyatni, qolaversa, keyslarni ishlab chiqish ko'nikmasini rivojlantirish uchun o'z ustida doimiy ishlash, fan bo'yicha yangi axborotlarni to'plash, chet el tajribalarini o'rganishni talab etadi.

«Keys-stadi» texnologiyasidan ta'lim natijalarini nazorat qilish va tekshirishda ham foydalanish mumkin. Har bir talabaga imtihondan oldin individual keys beriladi. Talabalar keysdagi topshiriqlarni bajarib, hisobot shaklida o'qituvchiga topshiradilar.

Darsga tayyorlanish jarayonida o'qituvchi o'quv maqsadlarini hisobga olgan holda har xil turdagi keyslarni ishlab chiqishi lozim.

Keys asosidagi o'quv mashg'ulotlarida talabalar faoliyatini turli shakllarda tashkil qilish imkoniyati mavjud. Masalan, taklif etilayotgan vaziyat sahnalashtirilishi hamda "Aqliy hujum", bahs-munozara, ilmiy bahslashuv metodlari orqali muhokama qilinishi mumkin.

### **Keys-stadini ishlab chiqish.**

**1. Keys bo'yicha asosiy vazifalar qo'yiladi.** Talabanning keys materiali bo'yicha bilimi tekshiriladi. Hal etish va echish uchun asosiy savollar yoki masalalar aniqlanadi. O'quv dasturi maqsadlari bajariladi.

**2. Keys rejalashtiriladi.** Keys ishonuvchan axborotni o'z ichiga olishi lozim. Kazuslar oddiy, aniq yoritilgan va tushunarli bo'lishi lozim. Jadval, chizma va grafiklardan, shuningdek, audio, video vositalar va kompyuter texnikalaridan foydalanish zarur.

**3. Kichik – guruhlarda keys bilan ishlash tashkillashtiriladi.** Ish vaqti belgilanadi. Guruh tarkibi 4 nafardan 6 nafargacha aniqlanadi. Har bir guruhda yozuvlar qayd etilishi uchun imkoniyat yaratilishi lozim. O'qituvchi tomonidan ish jarayoni nazorat qilib boriladi. Guruh taqdimoti uchun sardor tanlanadi.

**4. Guruhning taqdimoti tashkil etiladi.** Sardorlarning chiqishi 10 daqiqagacha davom etishi mumkin. Uning gapini bo'lish mumkin emas, savollar u o'z fikrini bildirib bo'lganidan so'ng beriladi. Mavzu bo'yicha taqdimotni qanday o'tkazish (ya'ni, kirish, asosiy mazmun, rezyume), bo'yicha kelishib olinadi.

**5. Munozara tashkil etiladi.** Vaqt ajratiladi. O'qituvchi munozara tashkilotchisi sifatida savollar beradi, e'tirozlar qiladi, nazariy ma'ruzadagi materialni esga soladi. Hamma talabalarning munozarada ishtiroki ta'minlanishi kerak.

***Quyida biz bir qancha huquq sohalariga tegishli keyslardan misollar keltiramiz.***

*Mehnat huquqi fanini o'qitishda keys-stadilarning quyidagi turlaridan foydalanish mumkin:*

1. **Amaliy keyslar.** Bunda huquqiy vaziyat yoki hodisa real aks etadi. Uning asosini tarixiy manba, real hujjat, statistik ma'lumotlar tashkil qiladi. Bu turdagi keyslarning maqsadi real hodisani, huquqiy muammoni hal etish yo'llarini modellashtirish, olingan bilimdan hayotda foydalanish ko'nikmasini shakllantirishdan iborat.

2. **Ta'limiy keyslarning** vazifasi ta'lim berish bo'lib, asosini o'quv vaziyatlar tashkil etadi. Bu keyslarni bajarish jarayonida shakllangan ko'nikmalar malakaga aylanadi.

2. **Ilmiy keyslar** talabani tadqiqotga yo'naltirish maqsadida ishlab chiqiladi.

Mehnat huquqi fanini o'qitishda amaliy keyslardan foydalanish ijobiy natijalar beradi. Chunki kasb-hunar kollejlari yo'nalishlari bo'yicha turli huquq sohalariga tegishli vaziyatlarni keltirish mumkin.

#### **KEYS-STADI:**

**O'quv predmeti:** *Mehnat huquqi.*

**Mavzu:** *Voyaga etmaganlarning mehnatga doir huquqbuzarligining sabablari.*

**Keysning asosiy maqsadi:** Huquqbuzarlik - huquq normasiga rioya etilmaslik natijasida yuzaga kelishini bilish, huquqbuzarliklarning turlarini tahlil qilish, voyaga etmaganlar tomonidan sodir etiladigan huquqbuzarliklarning sabablari, shart-sharoitlarini aniqlash, huquqbuzarliklarning oldini olish bo'yicha chora – tadbirlar ishlab chiqish.

**O'quv faoliyatidan kutiladigan natijalar:**

- Huquqbuzarlik tushunchasini va uning turlarini yoritib berish;
- Voyaga etmaganlar tomonidan huquqbuzarliklarning sodir etilishi sabablarini ko'rsatib berish;
- muammoli vazifalarni echishda nazariy bilimlarni qo'llash;
- muammoni aniqlab, uning echimini topish.

**Ushbu keysni muvaffaqiyatli amalga oshirish uchun oldindan talabalar:** huquqbuzarlik tushunchasi, huquqbuzarlikning turlari, nojo'ya harakat va

jinoyatning farqi, voyaga etmaganlar huquqbuzarliklarining turlari haqida bilimlarga ega bo'lishlari lozim.

SHuningdek, talabalar mavzuni mustaqil o'rganadilar, muammoning mohiyatini aniqlashtiradilar, o'z fikrlarini ilgari suradilar, ma'lumotlarni tanqidiy ko'rib chiqib, mustaqil qaror qabul qilishni o'rganadilar, o'z nuqtai nazariga ega bo'lib, mantiqiy xulosa chiqaradilar, ma'lumotlarni taqqoslaydilar, tahlil qiladilar va umumlashtiradilar. Bu jarayonda talaba kommunikativ, taqdimot, hamkorlikda ishlash, muammoli holatlarni tahlil qilish ko'nikmalariga ega bo'ladilar.

**Manbalardan foydalanish uchun tavsiya etiladigan adabiyotlar ro'yxati beriladi.**

1. O'zbekiston Respublikasining Konstitutsiyasi.–T.:O'zbekiston, 2014y
2. O'zbekiston Respublikasining «Jamiyatda huquqiy madaniyatni yuksaltirish milliy dasturi to'g'risida»gi 1997 yil 29 avgust qonuni //O'zbekistonning yangi qonunlari. - T., 1998. -№17. - B. 17-34.
3. Davlat va huquq nazariyasi. Darslik. - T., 2009.
4. O'zbekiston Respublikasining Mehnat kodeksi. –T.: “Adolat” 2010.

**Texnologik xususiyatlardan kelib chiqqan holda keysning tavsifnomasi:**

Ushbu keysning asosiy manbai kabinetli, lavhali bo'lib, hayotiy vaziyatlar asosida bayon etiladi. Keysning asosiy ob'ekti shaxsga yo'naltirilgandir.

Bu amaliy keys bo'lib, ma'lumotlar vaziyatlar va savollar asosida tuziladi. Hajmi o'rtacha, tizimlashtirilgan bo'lib, treningga mo'ljallangan o'quv mavzu bo'yicha bilim va ko'nikmalar hosil qilishga qaratilgan.

Didaktik maqsadlarga ko'ra ushbu keys muammolarni taqdim qilishga, ularni hal etishga, tahlil qilish va baholashga qaratilgan.

## **KEYS-STADI UCHUN VAZIYATLAR**

### **1-vaziyat**

#### **Huquqbuzarlikning sodir etilishi**

Xodim ishga kech qoldi. Undan kech qolish sababini so'rab tushuntirish xati yozishni ish beruvchi talab etdi. Xodim tushuntirish xatini yozishdan bosh tortdi.

## 2-vaziyat. Huquqiy savodxonlik omillari

Xodim direktorning buyrug‘idan norozi bo‘lib, Respublika Bosh Prokuroriga shikoyat arizasi yozdi. Ariza ish joyiga holatni o‘rganish uchun yuborildi. Xodim o‘zicha, “Mening murojaat qilish huquqim buzildi”, - deb, xafa bo‘ldi.

I. Amaliy vaziyatni bosqichma – bosqich tahlil qilish va hal etish bo‘yicha talabalarga uslubiy ko‘rsatmalar

### Talabalarga yo‘riqnomaga

*O‘qituvchi talabalarga keysni hal etish to‘g‘risida yo‘riqnomaga beradi.*

<i>Ish bosqichlari</i>	<i>Maslahatlar va tavsiyanomalar</i>
<b>1. Keys va uning axborot ta‘minoti bilan tanishish</b>	Avvalo keys bilan tanishing. “Voyaga etmaganlarning mehnatga doir huquqbuzarligining sabablari” haqida tushuncha hosil qilish uchun bor bo‘lgan butun axborotni diqqat bilan o‘qib chiqish lozim. O‘qish paytida vaziyatni tahlil qilishga shoshilmang
<b>2. Berilgan vaziyat bilan tanishish</b>	<p>Ma‘lumotlarni yana bir marotaba diqqat bilan o‘qib chiqing. Siz uchun muhim bo‘lgan satrlarni belgilang. Bir abzatsdan ikkinchi abzatsga o‘tishdan oldin, uni ikki uch marotaba o‘qib mazmuniga kirib boring. Keysdagi muhim fikrlarni qalam yordamida ostini chizib qo‘ying. Vaziyat tavsifida berilgan asosiy tushuncha va iboralarga diqqatingizni jalb qiling. Ushbu vaziyat “Huquqbuzarlik ijtimoiy ma‘noda jamiyat, fuqarolar va jamoat birlashmalarining huquq va manfaatlariga xavf tug‘dirishga qodir xulq bo‘lib, u ijtimoiy munosabatlarning rivojlanishini qiyinlashtiradi va ularning buzilishiga sabab bo‘ladi. Huquqbuzarlik qasd yoki ehtiyotsizlik ko‘rinishida bo‘ladigan, huquq qoidalariga rioya qilmaslik oqibatida jamiyat, davlat va fuqarolar (shaxslar) manfaatlariga etkaziladigan moddiy va ma‘naviy zarar yoki xavfli harakat va harakatsizliqdir.</p> <p>Huquqbuzarlik - huquq va muomala layoqatiga ega sub‘ekt tomonidan sodir etiladigan, huquq normalari talablariga zid keluvchi hamda shaxsga, mulkka, davlatga va butun jamiyatga zarar keltiruvchi ijtimoiy xavfli qilmishdir” tavsifida berilgan dalillarni sanab o‘ting va qaysisi aniqlashtirilishi lozimligini aniqlang</p>
<b>3. Muammoli vaziyatni tahlil qilish</b>	<p>Asosiy muammo va kichik muammolarga diqqatingizni jalb qiling. <b>Asosiy muammo: Huquqbuzarlik ko‘proq kimlar tomonidan sodir etilmoqda?</b></p> <p>Quyidagi savollarga javob berishga harakat qiling.</p> <ol style="list-style-type: none"> <li>1. Huquqbuzarliklarning sodir etilishiga sabab nima?</li> <li>2. Huquqiy bilim va huquqiy ongning mazmunini siz qanday tushunasiz?</li> <li>3. Huquqiy madaniyatni yuksaltirish yo‘llari nimalardan iborat?</li> </ol> <p>Asosiy muammo nimaga qaratilganini aniqlang. Muammoning asosiy mazmunini ajratib oling. Muammoli vaziyatni tahlil qiling – ob‘ektning holatini aniqlang, asosiy qirralariga e‘tibor qarating, muammoli vaziyatning hamma tomonlarini tahlil qiling. Huquqbuzarliklarning sodir etilish sabablarini, huquqiy bilim va huquqiy ongning mazmunini, huquqiy madaniyatni yuksaltirish yo‘llari nima bilan bog‘liq ekanligini ko‘rsatib bering</p>
<b>4. Muammoli vaziyatni echish usul va vositalarini tanlash hamda asoslash</b>	Ushbu vaziyatdan chiqib ketish harakatlarni izlab topish maqsadida quyida taqdim etilgan “Muammoli vaziyat” jadvalini to‘ldirishga kirishing. Muammoni echish uchun barcha vaziyatlarni ko‘rib chiqing, muqobil vaziyatni yarating. Muammoning echimini aniq variantlardan tanlab oling, muammoning aniq echimini toping. Jadvalni to‘ldiring. Keys bilan ishlash natijalarini yozma shaklda ilova eting.

### Keys-stadi tahlili qoidalari

1. Keysda vaziyat tavsifi va axborot ta'minoti har xil hajmda (bir varog'dan bir necha yuz varog'gacha) bo'lishi mumkin.
2. Tahlil etish uchun taklif etilayotgan vaziyatlar tavsifida detallashtirish darajasi ham turlicha bo'lishi mumkin.
3. Amaliy vaziyatni tahlil qilish vaqtida taklif etilayotgan axborotlarni ko'rib chiqishda adashmang, ular orasida eng zarurini belgilang.
4. Vaziyatni tor istiqbolda ko'rib chiqmang, muammo birdaniga kichiklashib yoki umuman g'oyib bo'lishi mumkin.
5. Harakatlar rejasini vaziyatning tahlili tugallangan va muammo aniqlangandan so'ng shakllantiring.

### BAHOLASH MEZONLARI

Guruh	Guruh faolligi (maks.3ball)	Ma'lumotlarning ko'rgazmali taqdim etilishi(maks.5 ball)	Javoblar to'liq va aniq berilishi (maks. 7 ball)	Jami 15 ball
1.				
2.				
3.				

### O'quv-uslubiy hujjatlar:

#### Asosiy tushunchalar:

**Huquqiy tarbiya** – huquqiy ong va madaniyatni shakllantirishga qaratilgan, turli shakllarda amalga oshiriladigan amaliy harakatlar va faoliyat tizimi.

**Huquqiy ta'lim** – hayotiy-amaliy faoliyatda qo'llaniladigan va egallanishi zarur bo'lgan huquqiy ma'lumot va ko'nikmalarni shakllantirishga qaratilgan, tizimli, rejali va muayyan maqsadga yo'naltirilgan nazariy va amaliy faoliyat jarayoni.

**Huquqiy bilim** – huquqiy sohaga oid ma'lumot va axborotlar majmui.

**Huquqiy faollik** - egallangan huquqiy bilim va ko'nikmalarni amalda qo'llashga intilish bilan bog'liq faoliyat.

**Huquqiy savodxonlik** - zarur huquqiy bilimlar, ko'nikma va malakaning egallanganlik darajasi.

**Huquqiy ong** - kishilarning amaldagi huquqqa, yuridik amaliyotga, huquq ijodkorligiga, fuqarolar huquqlari, erkinliklari, majburiyatlariga va boshqa huquqiy hodisalarga munosabatini ifodalovchi huquqiy sezgilar, g'oyalar, baholar, tasavvurlar tizimidir.

**Huquqiy madaniyat** – umumiy madaniyatning tarkibiy qismi bo'lib, uning tarkibiga huquqiy ong, huquqiy faoliyat, huquqiy munosabatlar kiradi.

### **III. O'qituvchi tomonidan keysni echish va tahlil qilish varianti**

#### ***Keysdagi asosiy muammo***

Voyaga etmaganlarning mehnatga doir huquqbuzarligining sabablari va uning oldini olish

#### ***Muammoli vaziyatni echish yo'llari***

##### **1. Keys va uning axborot ta'minoti bilan tanishamiz.**

Avvalo keys bilan tanishib chiqamiz. "Voyaga etmaganlar huquqbuzarligi" haqida tushuncha hosil qilish uchun bor bo'lgan butun axborotni diqqat bilan o'qib chiqamiz. Muammoni echish darajasini aniqlaymiz.

Huquqbuzarlik yuridik fakt bo'lib hisoblanadi, u o'z navbatida qo'riqlovchi xarakterga ega bo'lgan huquqiy munosabatlarni yuzaga keltiradi. Huquqbuzarlikning tarkibi muayyan huquq normalarini sharhlashda, uning mazmunini ochib berishda hamda dunyoqarash nuqtai nazaridan muhim ahamiyatga egadir. U o'z ichiga to'rtta unurni qamrab oladi: ob'ekt, sub'ekt, ob'ektiv tomon va sub'ektiv tomon.

Huquqbuzarlikning ob'ekti deb huquq bilan tartibga solinadigan va qo'riqdanadigan ijtimoiy munosabatlarga aytiladi. Ob'ekt huquqiy normada aniq mustahkamlangan bo'ladi.

Huquqbuzarlikning ob'ektiv tomoni bo'lib shaxsning harakat va harakatsizligi oqibatida huquqning buzilishi hamda uning ijtimoiy xavfliligi hisoblanadi. Bu huquqqa qarshi qilmishning tashqi tomonini ifodalaydi. Aynan shu ifodalanish holatiga qarab, huquqbuzarlik to'g'risida, ya'ni u qanday sodir bo'lganligi va qay darajada zarar keltirganligi haqida fikr yuritish mumkin bo'ladi.

Ob'ektiv tomonning unsurlari bo'lib quyidagilar hisoblanadi:

- huquqqa qarshi qilmish;
- huquqqa qarshi zararli oqibat;
- huquqqa qarshi qilmish bilan zararli oqibat o'rtasidagi sababiy bog'liqlik;
- joyi, vaqti, usuli va muhit.

Huquqbuzarlikning sub'ekti bo'lib, huquqbuzarlikni sodir qilgan yuridik va jismoniy shaxslar hisoblanadi. Sub'ektlarning xususiyatlari huquqbuzarlikning turiga bog'liq bo'ladi. Masalan, jinoiy va ma'muriy huquqning sub'ektlari bo'lib faqat shaxslar hisoblanadi.

Huquqbuzarlikning sub'ektiv tomoni - shaxsning huquqqa qarshi qaratilgan harakati yoki harakatsizligiga va ulardan kelib chiqadigan ijtimoiy xavfli qilmishga nisbatan psixik-ongli ko'rinishdagi munosabatidir. Huquqbuzarlik sub'ektiv tomonining zaruriy belgisi aybdir. Ayb-huquqbuzarning huquqqa xilof hatti-harakatiga va ularning ijtimoiy xavfli oqibatiga nisbatan qasd yoki ehtiyotsizlik shaklidagi munosabatidir.

Huquqbuzarlik ijtimoiy ma'noda jamiyat, fuqarolar va jamoat birlashmalarining huquq va manfaatlariga xavf tug'dirishga qodir xulq bo'lib, u ijtimoiy munosabatlarning rivojlanishini qiyinlashtiradi va ularning buzilishiga sabab bo'ladi.

Huquqbuzarlik - huquq va muomala layoqatiga ega sub'ekt tomonidan sodir etiladigan, huquq normalari talablariga zid keluvchi hamda shaxsga, mulkka, davlatga va butun jamiyatga zarar keltiruvchi ijtimoiy xavfli qilmishdir

## **2. Berilgan vaziyat bilan tanishamiz.**

Ma'lumotlarni yana diqqat bilan o'qib chiqib, biz uchun muhim bo'lgan satrlarning tagiga chizib olamiz. Bir abzatsdan ikkinchi abzatsga o'tishdan oldin, uni ikki uch marotaba o'qib mazmuniga kirib boramiz. Keysdagi muhim fikrlarning qalam yordamida ostini chizib qo'yamiz. Vaziyat tavsifida berilgan asosiy tushuncha va iboralarga diqqatimizni jalb qilamiz.

## **3. Muammoli vaziyatning tahlili.**

Muammoli vaziyatni tahlil qilishga harakat qilamiz.

*Jamiyatimizda uchrab turadigan salbiy illatlarni aniqlaymiz.*



1. Huquqbuzarlik
2. Huquq normalarini bajarmaslik
3. Huquqni hurmat qilmaslik
4. Burchni bajarmaslik
5. Boshqalarning huquqlarini mensimaslik va hakoza.

***YUksak huquqiy madaniyatli yoshlarning xislatlarini aniqlaymiz.***

1. Huquqiy savodxonlik
2. Huquq normalariga rioya etishlik
3. Burchni bajarishga mas'uliyatlilik
4. Halollik
5. Huquqiy onglilik va hokazo.

Mazkur holatda qabul qilinishi mumkin bo'lgan muammoning barcha echimlarini topamiz:

Muammoli vaziyat	Muammoli vaziyatning kelib chiqish sabablari	Vaziyatdan chiqish yo'llari
Huquqiy bilimsizlik, huquq normalariga rioya etmaslik, huquqbuzarliklarning sodir etilishi kabi salbiy illatlar....	Huquq tushunchasini to'lik anglamaslik, huquq va axloqning farqiga bormaslik, huquq fanlarini etarli darajada o'rganmaslik...	Huquqqa rioya etish, huquqqa doir darslarni qiziqarli qilib o'tish, huquqbuzarlikka nisbatan javobgarlikning muqarrarligi kabilarni yoshlar ongiga singdirish, ularda yuksak huquqiy madaniyatni shakllantirish....

#### **4. O'tkazilgan tahlillar va natijalar**

Muammoli vaziyatni tahlil qilish – ob'ektning holati aniqlangandan so'ng, muammoning asosiy qirralariga e'tibor qaratib, muammoli vaziyatning hamma tomonlarini tahlil qilishga harakat qilamiz. Muammoning echimini aniq variantlardan tanlab olib, "T - sxema" jadvalini to'ldiramiz.

Kimlarni huquqbuzar deb hisoblaymiz?	Kimlarni huquqiy madaniyatli deb hisoblaymiz?

**Quyida biz mehnat huquqi faniga tegishli bir qancha vaziyatlarni misol keltiramiz:**

**№ 1 topshiriq**

Umumiy nazorat tartibi tuman hududidagi korxonalarni tekshirgan prokuratura xodimi aksiyadorlik jamiyatlari, shirkat va fermer xo‘jaliklarida mehnat shartnomalari tuzilmaganligini aniqladi va ularning rahbarlariga nisbatan ma‘muriy jazo choralarini qo‘llashni lozim topdi. Biroq ushbu jamiyat va xo‘jaliklarning rahbarlari o‘z tushuntirish xatlarida qonunlarda mulkiy ulushli ishlovchilar bilan mehnat shartnomasi tuzish shart emas, deb belgilanganligini ta‘kidlashdi. Mavjud amaliyotda ular o‘rtasida mazkur masala bo‘yicha yagona fikr mavjud emasligini ko‘rsatadi.

**Ushbu masalani qonuniy hal qiling.**

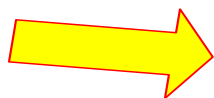

1. Xo‘sh, prokuratura xodimining umumiy nazorat tartibida tuman hududidagi korxonalarni tekshirishi qonuniymi?
2. Aksiyadorlik jamiyatlari, shirkat va fermer xo‘jaliklari to‘g‘risida qanday qonun mavjud?
3. Mulkiy ulushli ishlovchilar deganda kimlar nazarda tutiladi?

**№ 2 topshiriq**

Toshkent shahriga ishga joylashmoqchi bo‘lib kelgan fuqaro A. “ishga qabul qilamiz” e‘loni bo‘yicha ushbu firmaga ishga bordi. Firma xodimlari esa uni ishga qabul qilishni rad etdi. Rad etish sabablari sifatida fuqaro A.ning boshqa viloyatdan kelganligini, yoshi 45 dan oshganligini, ular esa faqat 20-30 yoshlar o‘rtasida bo‘lish lozimligini, buning ustiga rus tilini bilmasliklarini ko‘rsatishdi.

Fuqaro A. o‘zini kamsitilgan deb hisoblab, firma rahbari ustidan shikoyat qilishini bildirdi.

**Ushbu holatga huquqiy baho bering.**

1. Mehnat qonunchiligida ishga kirish uchun doimiy yashash joyi bo'yicha qanday meyoriy hujjatlar mavjud?
2. Mehnat qonunchiligiga ko'ra, davlat tiliga qanday talablar qo'yilgan?
3. Mazkur o'rinda fuqaro A.ning e'tirozi o'rinlimi?

### **№ 3 topshiriq**

Korxonada xodimi B. mehnat munosabatalari jarayonida qonunga zid holatlar mavjud, degan fikriga keldi. Xususan, korxonada ayollar va voyaga etmaganlar boshqalarga nisbatan kam ishlab, boshqa xodimlar bilan teng haq olayotganligini, pensiya yoshiga yaqinlashib qolgan shaxslarni ish beruvchi tashabbusi bilan ishdan bo'shatishga majburlanish hollari ko'plab uchrayotganligini, korxonada rahbarlarining ayrim qarindoshlari ish haqiga qo'shimcha to'lovlarni munta'zam olib kelayotganligini, nogironlarga mehnat ta'tillari muddati ko'p berilayotganligini aniqladi. Ushbu holatlarni bararaf qilish uchun korxonada rahbarlariga murojaat qildi. Rahbar esa korxonada xususiy ekanligini aytib, uning o'zini ishdan bo'shatib yuborishi mumkinligi haqida ogohlantirdi. SHundan so'ng xodim sudga murojaat qilishini bildirdi.

**Ushbu kelishmovchilikni qonuniy hal qiling.**

### **№ 4 topshiriq**

Mamlaktimizda Janubiy Koreya respublikasi investitsiyasi asosida tashkil etilgan tekstil korxonasi xodimmlari o'z milliy qonunchiligi asosida ishlash istaklarini bildirishib O'zbekiston Respublikasi Mehnat va aholini ijtimoiy muhofaza qilish vaziriligiga xat bilan murojaat qilishdi. Vazirlik faqatgina ularga ish haqlarini o'z milliy valyutasida vonda olishlari mumkinligini, biroq boshqa barcha mehnat munosabatalari korxonada qaysi davlat hududida joylashgan bo'lsa, shu davlat qonunchiligi bilan tartibga solinishni bildiradi. SHundan so'ng koreys xodimmlari o'z hukumatlariga murojaat qilishib ushbu masalani ijobiy hal qilib berishilari so'radi.

**Ushbu vaziyatni tahlil qilib masalaning to'g'ri echimini bering.**

### **№ 5 topshiriq**

Korxonada xodimlaridan bir guruhi kasaba uyushmasiga a'zo bo'lmashliklarini, ularni ish haqlaridan uyushmaga a'zolik bilan bog'liq holda to'lovlar undirilmasligini, ular o'zlariga kasaba uyushmasi huquqlarini himoya qilishga qodir emasligini ta'kidlashib, alohida boshqa vakillik organi tuzishlarini mehnat jamoasi yig'ilishida bildirib o'tishdi. Korxonada kasaba uyushmasi raisi esa a'zo bo'lish majburiyatini, to'lovlar majburiy tartibda ish haqi fondidan ushlab qolinishini, agar a'zolikdan bosh tortsalar ularni ishdan bo'shatishni ish beruvchiga taklif qilishni yoki jamoaviy ta'sir choralari qo'llash mumkinligini aytib, zudlik bilan bu qarorlaridan voz kechishlarini so'radi. Ular uyushma raisini lavozimini suiiste'mol qilishda ayblashdi. Ish beruvchi esa ushbu kelishmovchilikni o'zaro hal qilib olishni bildiridi.

#### **Kelishmovchilikni qonuniy hal qiling.**

#### **№ 6 topshiriq**

Korxonada filiallari rahbarlari asosiy ish beruvchiga murojaat qilib, hudud jihatiadan uzoq masofada joylashganlarini aytib, o'zlariga ish beruvchi maqomini berishliklarini so'radi. Bosh korxonada rahbari esa yagona kadrlar bo'limi bo'lish lozim degan fikrni bildirib, ularning iltimoslarini rad etdi. Filiallar rahbarlari esa kadrlarni ishga olish va ularni ushlab turish bilan bog'liq xarajatlarni bosh korxonada rahbariga zudlik bilan iltimos qilishdi. Natijada yagona to'xtamga kela olmadilar.

#### **№ 7 topshiriq**

Qishloq xo'jaligi korxonalarida jamoada shartnomalari tuzishni rad etdilar. Ular ushbu rad etishni tarmoq jamoada kelishuvi tuzilmaganligi bilan izohladilar. Tarmoq rahbari esa jamoada kelishuvini tuzish majburiy emasligini ta'kidlab, tarmoq korxonalarining barchasiga jamoada shartnomasi tuzish haqida buyruq berdi.

#### **Ushbu holatga huquqiy baho bering.**

#### **№ 8 topshiriq**

Tuman hududida so'nggi uch yil ichida jinoyatchilik keskin o'sganligi aniqlanib, uning asosiy sababi sifatida ishsizlik darajasining ortishi ko'rsatildi. Tuman hokimi barcha mutasaddi tashkilotlarga zudlik bilan tezda ish bilan

ta'minlashni ta'minlovchi samarali taklif berishlarini so'radi. Biroq barcha tashkilotlar iqtisodiy qiyinchilik sababli aniq taklif bera olmadilar.

### **Siz qanday taklif bera olasiz?**

#### **№ 9 topshiriq**

O'z arizasiga binoan ishdan bo'shayotgan xodim A.o'ziga o'rtacha oylik ish haqining 3 baravari miqdorida ishdan bo'shatish nafaqasi to'lashlarini talab qildi. Korxonra rahbari faqatgina ikki oy uchun o'rtacha ish haqi saqlanishini bildirib, uchinchi oy uchun ishdan bo'shatish nafaqasi to'lamasliklarini aytdi. Fuqaro bundan norozi bo'lib, sudga murojaat qilishini bildirdi.

### **Kelishmovchilikning qonuniy echimini ko'rsating.**

#### **№ 10 topshiriq**

Kollej direktori o'qituvchilar bilan nomuayyan muddatga tuzilgan mehnat shartnomalari qaytadan muddatli tuzilishi haqida kadrlar ishi bo'yicha inspektoriga topshiriq berdi. Faqatgina kollej direktori o'rinbosarlari, bosh buxgalter bilan mehnat shartnomasi nomuayyan muddatga qoldirilishini ta'kidladi. Yangi ishga kelgan inpektor ushbu topshiriqni o'z vaqtida bajardi. Biroq boshqarma mehnat shartnomalari muddatlarini belgilashda kollej rahbari va inpektorini mehnat to'g'risidagi qonun hujjatlarni qo'pol ravishda buzganligini aytib zudlik bilan ularni o'z xatolarini tuzatishlarini bildirdi. Kollej direktori esa muassasaning xususiyatidan kelib chiqib bu ishni amalga oshirish mumkin, deb hisobladi. SHundan keyin boshqarma rahbari kollej direktorini buyruqni bajarmaganlikda ham aybladi.

### **Nizoni qonuniy hal qiling.**

*Ozbekiston Respublikasi Konstitutsiyaviy huquqi fanidan keys va amaliy topshiriqlar*

### **Savolli keyslar**

#### **1-keys**

Sobir o'rta maktabning 9-sinfini tamomladi. SHahodatnomasida «uch» baholar bo'lganligi, salbiy xulqqa egaligi sababli, Sobir hech bir kasb-hunar kollejiga qabul qilinmadi. Har bir kollejning rahbari Sobirni boshqa akademik litsey va kasb-hunar kollejiga kirishini tavsiya etdi. Biroq, Sobirning ota-onasi

har gal o'g'illarini o'zlari yashaydigan tumandagi kasb-hunar kollejida ta'lim olishini, shundagina uni nazorat qilib turishlari mumkinligini aytishdi.

**Savollar:**

1. Ayting-chi, kasb-hunar kollejlarning rahbarlarini Sobirni o'qishga qabul qilmaslikka haqlimlar?
2. Sobirning ota-onalarichi?
3. Ayni vaziyatda Sobirning qanday huquqlari buzilayapti?

**Talabalarga tavsiya etiladigan manbalar:**

“Inson huquqlari Umumjahon Deklaratsiyasi”, “Bola huquqlari haqidagi” Konvensiya, O‘zbekiston Respublikasining Konstitutsiyasi, “Ta’lim to‘g‘risidagi” Qonun.

**Talabalar uchun ko‘rsatmalar:**

1. Keys mohiyatini etarlicha anglab oling.
2. Berilgan manbalarga tayangan holda muammoning echimini topishga xizmat qiluvchi omillarni aniqlang.
3. Aniqlangan omillar orasidan muammoga barchasidan ko‘proq daxldor bo‘lgan omil ( yoki ikkita omil ) ni ajrating.
4. Ana shu omillar asosida echimni asoslashga urining.
5. Echimni bayon eting.

**Keys echish jarayoni:**

1. Talabalar keys mohiyatini u bilan ikki - uch marta tanishish orqali, sherigi (juftlikda), guruhdoshlari (kichik guruhlarda) yoki jamoadoshlari (jamoada) bilan muhokama qilgan holda etarlicha anglab oladi.

2. Talaba sherigi ( juftlikda), guruhdoshlari ( kichik guruhlarda) yoki jamoadoshlari (jamoada) bilan muhokama qilgan holda muammoning echimini topishga harakat qiluvchi omillarni aniqlaydi.
3. Talaba ( kichik guruh, jamoa) aniqlangan omillar orasidan muammoga barchasidan daxldor bo‘lgan omil ( yoki ikkita omil) ni ajratib oladi.
4. Talaba ( juftlik, kichik guruh, jamoa) echimni ajratib olingan omil ( ikkita omil) asosida bayon etadi.

5. Echim individual, kichik guruhlar yoki jamoa ishtirokida muhokama qilinadi.

### **O'qituvchining echimi**

Kasb - hunar rahbarlari ijtimoiy xavf bo'lmagan holda "uch" bahoga o'qiganligi va xulqida salbiy holatlar ko'zga tashlanishi uchungina Sobirni o'qitishga qabul qilmaslikka haqli emaslar. Ular shaxsning bilim olishga bo'lgan huquqini poymol etishgan. Qolaversa, kasb-hunar kollejlarda ta'lim olish majburiy - ixtiyoriy xarakterga ega. SHu sababli Sobir va uning ota-onasi kasb-hunar kollejini o'zlari tanlay oladi.

Bordi-yu, kollejga qabul qilish sinov, imtihonlar asosida olib borilsa va Sobirning o'zi ularga puxta tayyorlanmaganligi sababli sinovdan o'ta olmasa, u holda ana shu kasb-hunar kollejiga qabul qilinmaydi.

Bu vaziyatda Sobirning bilim olish huquqini (O'zbekiston Respublikasi "Ta'lim to'g'risidagi" Qonunining 4-moddasi) poymol etganliklari sababli kasb-hunar kolleji rahbarlari ma'muriy javobgarlikka tortiladi.

### **2- keys**

Pedagogik kengash yig'ilishida maktab direktori o'qituvchilarning e'tiborlariga quyidagi ma'lumotni aytib o'tdi: 6 nafar ota-ona tomonidan farzandini ingliz tili chuqurlashtirib o'tiladigan 5-sinfga qabul qilinishini so'ralgan ariza berildi.

Sinfga faqat bir nafar o'quvchini qabul qilish imkoniyati bor. Sizlar qanday fikrdasizlar, kimni qabul qilamiz?

### **Ariza bergan o'quvchilarning ijtimoiy ahvoli va tabaqalashtirilgan sinfga qabul qilinishni asoslovchi holatlari:**

1 - o'quvchi: boshqa tumanda istiqomat qiladi, maktab yonida uning buvisi yashaydi, qolaversa, u tabiiy fanlardan a'lo baholarga o'q'iydi.

2 - o'quvchi: maktab joylashgan hududda yashaydi, uning mahalladagi barcha do'stlari ana shu sinfdan ta'lim olishganligi sababli shu maktabga o'tishga qaror qilgan.

3 - o‘quvchi: boshqa shahardan kelgan, uning ota- onasi diplomat, shu sababli o‘quvchi ingliz tilini mukammal biladi, qolaversa, uch oydan so‘ng ular boshqa davlatga ko‘chib ketishadi.

4 - o‘quvchi: ikkinchi yilga qolgan, 4 fanni “qoniqarsiz” bahoga o‘zlashtiradi, qolaversa, ichki ishlar bo‘limida ro‘yxatda turadi, biroq, maktab joylashgan hududda istiqomat qiladi.

5 - o‘quvchi: qishloqdan ko‘chib kelgan, u erda maktabda esa ingliz tili o‘qitilmagan, maktab joylashgan hududda istiqomat qiladi, ko‘p vaqtini bekor o‘tkazadi.

6 - o‘quvchi: bolalikdan 2-guruh nogironi, bolalar tserbral paralichi ( BTSP) tashxisiga ega, fanlarni “4” va “5” baholarga o‘zlashtiradi, yolg‘iz onaning qo‘lida tarbiyalanadi, shu bilan birga maktab joylashgan hududda istiqomat qiladi.

Sizningcha, ingliz tiliga ixtisoslashtirilgan sinfga qaysi o‘quvchi qabul qilinadi?

#### **Talabalarga tavsiya etiladigan manbalar:**

1. O‘zbekiston Respublikasining “Ta’lim to‘g‘risida” gi Qonuni.
2. O‘zbekiston Respublikasining “Fuqarolarni ijtimoiy muhofazalash to‘g‘risida”gi Qonuni.
3. Ta’lim muassasalarining “Tabaqalashtirilgan ta’limni tashkil etish to‘g‘risida” gi Nizomi.

#### **Talabalar uchun ko‘rsatmalar:**

1. Keys mohiyatini etarlicha anglab oling.
2. Berilgan manbalarga tayangan holda muammoning echimini topishga xizmat qiluvchi omillarni aniqlang.
3. Aniqlangan omillar orasidan muammoga barchasidan ko‘proq daxldor bo‘lgan omil ( yoki ikkita omil ) ni ajrating.
4. Ana shu omillar asosida echimni asoslashga urining.
5. Echimni bayon eting.

#### **Keys echish jarayoni:**



1. Talabalar keys mohiyatini u bilan ikki - uch marta tanishish orqali, sherigi (juftlikda), guruhdoshlari (kichik guruhlarda) yoki jamoadoshlari (jamoada) bilan muhokama qilgan holda etarlicha anglab oladi.
2. Talaba sherigi ( juftlikda), guruhdoshlari (kichik guruhlarda) yoki jamoadoshlari (jamoada) bilan muhokama qilgan holda muammoning echimini topishga harakat qiluvchi omillarni aniqlaydi.
3. Talaba (kichik guruh, jamoa) aniqlangan omillar orasidan muammoga barchasidan dahldor bo'lgan omil (yoki ikkita omil) ni ajratib oladi.
4. Talaba (juftlik, kichik guruh, jamoa) echimni ajratib olingan omil ( ikkita omil) asosida bayon etadi.
5. Echim individual, kichik guruhlar yoki jamoa ishtirokida muhokama qilinadi.

### **O'qituvchining echimi**

O'zbekiston Respublikasining "Ta'lim to'g'risida" gi va " Fuqarolarni ijtimoiy muhofazalash to'g'risida"gi Qonunlarida bayon etilgan me'yoriy talablarga muvofiq ingliz tiliga ixtisoslashtirilgan sinfga bolalikdan 2-guruh nogironi bo'lgan o'quvchi qabul qilinadi.

### **Huquqshunoslik fanidan keys va amaliy topshiriqlar**

#### **Keys topshiriq № 1**

M.Ulug'bek tumani Qorasu 1 dahasi Gulsara ko'chasi 22 uyda istiqomat qiluvchi fuqaro Abdullaeva xonadonini M.Ulug'bek tumani Qo'riqlash bo'limi texnik qo'riqlash punktiga qo'riqlashga topshirish maqsadida M.Ulug'bek tumani Qo'riqlash bo'limiga ariza bilan murojaat qildi. Fuqaro Abdullaevaning arizasiga asosan M.Ulug'bek tumani qo'riqlash bo'limidagi tuzilgan komissiya a'zolari 2015 yilning 15 oktyabr kuni fuqaro Abdullaevaning xonadoniga tashrif buyurishdi va xonadon komissiya a'zolari ishtirokida ko'zdan kechirildi. Komissiyaning yakuniy hulosasiga ko'ra fuqaro Abdullaevaning xonadoni qo'riqlashga olinmadi.

Topshiriq:

1. Fuqaro Abdullaevaning xonadoni qanday sabablarga ko'ra qo'riqlashga olinmasdan qoldirildi?
2. Qo'riqlashga topshiriladigan ob'ektga qo'yiladigan talablar?

### **Keys topshiriq № 2**

CHilonzor tumani Qo'riqlash bo'limi texnik qo'riqlash punkti tomonidan fuqaro Sobirovaning xonadoni 2014 yil 17 noyabr kuni qo'riqlovga olindi. 2015 yilning 25 mart kuni fuqaro Sobirova bir xaftalik xizmat safariga Sirdaryo viloyatiga jo'nab ketadi. Xizmat safari yakunlangach 3 aprel kuni o'zining yashash manziliga etib kelganida xonadonidagi kitoblar jovoni yiqilgan, yotoqxonadagi kiyim shkafi eshigi ochiq, ayrim taxlangan kiyim va kitoblar erda yotgan holatda bo'lgan. Fuqaro Sobirova o'g'irlik sodir etilgan deb hisoblab, qo'riqlash bo'limiga murojaat qiladi. Qo'riqlash bo'limi xodimlari Sobirovaning xonadoniga tashrif buyurib, dalolatnomada mavjud bo'lgan inventarlarni birma bir sanab tekshirilganda, dalolatnomada aks etgan inventarlarning barchasi mavjud ekanligi aniqlanadi. Keyinchalik ma'lum bo'lishicha Sobirova xizmat safariga ketganidan 4 kun o'tib zilzila sodir bo'lishi natijasida uning ayrim buyumlariga shikast etkazilganligi namoyon bo'ladi. Fuqaro Sobirova mazkur holat bo'yicha Qo'riqlash bo'limidan shikastlangan buyumlarini ta'mirlab berish yoki pulini berishni talab qiladi. Qo'riqlash bo'limi esa fuqaro Sobirovaning arizasiga rad javobini beradi.

Topshiriq:

1. Qo'riqlash bo'limining harakatlari to'g'rimi?
2. Tabiiy ofat natijasida yetkazilgan zarar uchun Qo'riqlash bo'limi javovgarmi?

### **Keys topshiriq № 3**

Davlatlarning rivojlanish tendensiyalari masalasida o'qituvchilar o'rtasida o'zaro fikr almashinayotganda, tarix fani o'qituvchisi I.Kabirov O'zbekiston Respublikasining davlat tuzilishi shakli haqida gapirib, uning tarkibida Qoraqalpog'iston Respublikasi borligi uchun federativ davlat deb atadi. SHu joyda bo'lgan huquqshunoslik fani o'qituvchisi SH.Hasanov uning fikrini to'g'rilashga harakat qilib, O'zbekiston federativ davlat emas, balki federativ belgilarga ega

bo'lgan unitar davlat hisoblanishini aytdi. Geografiya fani o'qituvchisi A.Otaboev qaysidir olimdan eshitgani asosida, O'zbekiston murakkablashgan unitar davlat hisoblanishini, shu bois ularning har ikkisi ham xatoga yo'l qo'yganligini ta'kidladi. Xo'sh O'zbekiston Respublikasi asli tuzilish jihatidan qanday davlat?

### Savol

1. Qoraqalpog'iston Respublikasining huquqiy maqomi qanday asoslarga ega?
2. O'zbekiston Respublikasining davlat tuzilish shakli bo'yicha qaysi o'qituvchining fikri to'g'ri?
3. O'zbekiston Respublikasi davlat tuzilish shakli bo'yicha qanday davlat?

Muammoli vaziyat turi	Muammoli vaziyatning sabablari	Aniq echimni topish harakatlari

### Keys topshiriq № 4

Huquqshunoslik fanidan seminar mashg'uloti paytida talaba SH.Xudoyberganov davlatlarning boshqaruv shakllari haqida gapirar ekan, Vatikan davlatini monarxiya davlati sifatida tilga oldi. Darsda ishtirok etayotgan talaba J.A'zamov Vatikan davlatini papa boshqarishi, u katolik ruhoniysi bo'lib, umrining oxirigacha uylanmasligi, binobarin taxtga uning avlodi o'tirmasligi tufayli mazkur davlat monarxiya hisoblanmasligini aytdi.

### Savol

1. Vatikan davlati boshqarilishi qanday shaklda?
2. Talabalarning bergan ta'riflaridan kelib chiqib vaziyatni tahlil qiling.

«Muammoli vaziyat» jadvali.

Muammoli vaziyat turi	Muammoli vaziyatning sabablari	Echimni aniqlash xarakatlari

### Keys topshiriq № 5

Malayziya davlati to'qqizta sultonlikdan iborat bo'lib, sultonlar ma'muriy birliklarni merosiy tartibda boshqaradi. Davlat rahbarini esa shu to'qqiz sulton har

besh yilda yangi muddatga saylab qo'yishadi. SHu tariqa davlat rahbari bir necha muddat saylanishi ham, bir marta saylanib keyin saylanmasligi mumkin. Aytingchi, Malayziya boshqaruvga ko'ra qanday davlat?

**Savol**

4. Malayziyada respublika va monarxiyaga xos jihatlarni ajrating.
5. Malayziya davlatining boshqaruv shakliga ko'ra qanday davlatlar qatoriga kirishini aniqlang.

Muammoli vaziyat turi	Muammoli vaziyatning sabablari	Vaziyatning echimini topish harakatlari

## **Xulosa va tavsiyalar**

O‘zbekiston Respublikasi 1- Prezidenti I.Karimov ta’kidlaganidek, aholiga chuqur huquqiy bilim berishni yo‘lga qo‘yish orqali huquqiy madaniyatning yuksalishiga erishiladi, boshqacha aytganda, tom ma’nodagi huquqiy ongning shakllantirish talab etiladi. Bu esa yoshlarning huquqiy ongini shakllantirishning muhim omili bo‘lgan huquqiy ta’limni tashkil etish bilan bog‘liq jarayonlarni muntazam o‘rganib borish, ilmiy tahlil qilish hayotiy-amaliy ahamiyatga egaligini ko‘rsatadi. Bunda huquqiy ta’lim-tarbiya, huquqni o‘qitish, huquqiy savodxonlik, huquqiy bilim, ko‘nikma va malakaning o‘rni bilan aloqador masalalarni o‘rganish muhimdir. “Jamiyatda huquqiy madaniyatni yuksaltirish Milliy dasturi”da belgilanganidek, ijtimoiy ongning shakllantirishda huquqning o‘rni, huquqiy tarbiya va aholining ijtimoiy faolligi, huquqiy ongga ta’sir etish shakllari va usullari, huquqiy ongning psixologik jihatlari, huquqiy ongdagi ijtimoiy buzilish va salbiy o‘zgarishlar, aholining turli qatlam va ijtimoiy guruhlarining huquqiy madaniyati kabi dolzarb muammolar bo‘yicha ilmiy tadqiqotlar o‘tkazilishi ayniqsa dolzarbdir.

Jamiyatda huquqiy madaniyatni yuksaltirishga erishish jarayonida aholi, shu jumladan, yoshlar o‘rtasida amalga oshirilayotgan huquqiy ta’lim mazmuni, darajasi, shuningdek, ta’lim muassasalarining bu boradagi o‘rni o‘ziga xos ahamiyat kasb etadi. Chunki ta’lim muassasalari huquqiy bilimlarni berish sohasida katta imkoniyatlarga ega. Bu sohada boy tajriba ham mavjud bo‘lib, bu huquqiy davlat va fuqarolik jamiyatini barpo etish jarayonining tezlashuvini ta’minlaydi.

Davlat va jamiyat boshqaruvida mustaqillikka ega bo‘lgan O‘zbekiston Respublikasining ijtimoiy nuqtai nazari taraqqiyotga xizmat qiladigan, milliy manfaatlariga zid bo‘lmagan, tub aholining boshqa millat va elatlar bilan teng huquqlilik asosidagi hamkorligini qaror toptirishga rag‘batlantiruvchi ilg‘or, demokratik hamda insonparvar g‘oyalarning ifodalanishini ta’minlashdan iborat. Respublikamizda fuqarolarda qonunlarning jamiyat hayoti va insoniy munosabatlarning mo‘tadil kechishini ta’minlovchi etakchi omil ekanligi

to'g'risidagi tushunchaning qaror topishiga erishish, ularda huquqiy bilimlarni o'zlashtirishga bo'lgan ichki ehtiyoj, qiziqishlarni yuzaga keltirish, bu sohada muayyan ko'nikma, malakalarni shakllantirish huquqiy ta'lim samaradorligining ta'minlanishiga bog'liq.

1. Uzluksiz ta'lim tizimida huquqiy faoliyatni samarali tashkil etish - barkamol shaxs va malakali mutaxassisni tayyorlash jarayonining muhim bosqichi hisoblanadi.

2. Uzluksiz ta'lim tizimida huquqiy ta'limning samaradorligini oshirish izchil va maqsadga muvofiq, innovatsion ta'lim texnologiyalariga asoslangan holda tashkil etilsagina, ko'zda tutilgan natijalarga erishish mumkin.

## FOYDALANILGAN ADABIYOTLAR RO'YXATI

### I. Asosiy adabiyotlar:

1. O'zbekiston Respublikasi 1 - Prezidenti Karimov I.A. YUksak ma'naviyat – engilmas kuch. – Toshkent: “Ma'naviyat”, 2008.
3. O'zbekiston Respublikasi 1 - Prezidenti Karimov I.A. Mamlakatimizda demokratik islohotlarni yanada chuqurlashtirish va fuqarolik jamiyatning rivojlantirish konsepsiyasi. –T.: 2010.
4. O'zbekiston Respublikasi 1- Prezidenti I.A.Karimov.”Mamlakatni modernizatsiya qilish va kuchli fuqarolik jamiyati barpo etish ustuvor maqsadimizdir”/ Prezident I.Karimovning O'zbekiston Respublikasi Oliy Majlisi Qonunchilik palatasi va Senatining qo'shma majlisidagi ma'ruzasi. Xalq so'zi. 2010yil, 28 yanvar.
5. O'zbekiston Respublikasi Prezidenti SH.Mirziyoevning “O'zbekiston Respublikasini yanada rivojlantirish bo'yicha 2017-2021 yillarga mo'ljallangan harakatlar strategiyasi” farmoni. PF-4849. 7.02.2017 yil.

### II. Normativ-huquqiy hujjatlar:

1. O'zbekiston Respublikasining Konstitutsiyasi – T., “O'zbekiston”, 2014.
3. Qaraqalpaqstan Respublikasi Konstitutsiyasi-N.,”Qaraqalpaqstan”, 2006.

### III. Qo'shimcha adabiyotlar:

1. Yo'ldoshev J.G'., Usmonov S. Ilg'or pedagogik texnologiyalar. – T.: O'qituvchi, 2004.
2. Kudaybergenova T. K. “Huquqshunoslik fanlarini o'qitishda innovatsion metodlardan foydalanish”. O'quv metodik qo'llanma.- Nukus “Golden-Print Nukus” MCHJ bosmaxonasi.- 2017, 114 bet.
3. Kudaybergenova T. K., Abatov A. R. “Milliy ideya, ruwxiyliq tiykarlari ha'm huquqtaniw sabaqlarinda innovacion texnologiyalardan paydalaniw”. Oqiw metodik qollanba. - NDPI bosmaxonasi.- 2018, 115 bet.
4. Tadjixanov U., Saidov A. Huquqiy madaniyat nazariyasi. Darslik - T.: IIV Akademiyasi, 1998. - T.1. - 316 b., 1998.
5. Xodiev B.YU., Golish L.V., Rixsimboev O.K. Keys-stadi “Iqtisodiy oliy o'quv yurtidagi zamonaviy ta'lim texnologiyasi”: Ilmiy-uslubiy qo'llanma (“Zamonaviy ta'lim texnologiyalari” turkumi). – T.: TDIU, 2009. – 150 bet.

### IV. Internet ma'lumotlari

1. [www.ziyonet.uz](http://www.ziyonet.uz)
2. [www.edu.uz](http://www.edu.uz)
3. [www.pedagog.uz](http://www.pedagog.uz)
4. [www.tdpu](http://www.tdpu)

