

**ЎЗБЕКИСТОН РЕСПУБЛИКАСИ
ОЛИЙ ВА ЎРТА МАХСУС ТАЪЛИМ ВАЗИРЛИГИ
БУХОРО ДАВЛАТ УНИВЕРСИТЕТИ**

**Н.Р. Очилова, Г.С. Муратова
Р.И. Шарафутдинова**

ҲАЁТ ФАОЛИЯТИ ХАВФСИЗЛИГИ

*(Олий таълим муассасалари талабалари
учун ўқув қўлланма)*

Бухоро – 2018

Ушбу ўқув қўлланмада фан тарихи, ривож ва истиқболи ҳамда Республикамиздаги ижтимоий-иқтисодий ислохотлар натижалари, ишлаб чиқариш ва ҳудудий хавфсизлик муаммоларининг инсон ҳаёти хавфсизлигига таъсири масалалари келтирилган. Ўқув қўлланмани яратилишидан мақсад - бўлажак мутахассисларга ҳаётий фаолиятларида юзага келадиган хавфларнинг келиб чиқиш сабабларини, хусусиятларини, оқибатларини ва уларни йўқотиш қоидаларини, хавфсиз иш шароитларини яратиш, табиий, техноген, экологик ва бошқа тусдаги фавқулодда вазиятлардан аҳолини ҳимоя қилиш, уларни назарий ва амалий жиҳатдан ҳимояланишга ҳамда жароҳат олганларга бирламчи тиббий ёрдам кўрсатиш қоидалари келтириб ўтилган.

Ўқув қўлланма университетларнинг барча таълим йўналиши ва бошқа олий ўқув юртларида таҳсил оладиган бакалаврият талабалари учун мўлжалланган.

Тақризчилар:

б.ф.н., доц. **М.М. Тўраев** (Бухоро давлат университети Экология кафедраси доценти)

т.ф.д, проф. **Ш.Ж. Тешаев** (Бухоро давлат тиббиёт институти Даволаш факультети декани, профессор)

© Н.Р.Очилова, Г.С. Муратова,
Р.И.Шарафутдинова 2017 йил.

ҲАЁТ ФАОЛИЯТ ХАВФСИЗЛИГИНИНГ НАЗАРИЙ АСОСЛАРИ

Мамлакатимизда мустақилликнинг дастлабки йиллариданоқ фуқароларни жумладан ишчи ва хизматчиларни ижтимоий ҳолатини яхшилаш, уларнинг турмуш даражасини юксалтиришга, ишлаш шароитларини техника хавфсизлиги ва санитария талаблари даражасидаги асосини яратишга катта эътибор қаратиб келинмоқда. Таълим жараёнида ҳам кенг қамровли ислохотлар амалга оширилмоқда. Қабул қилинган Кадрлар тайёрлаш миллий дастури, Таълим тўғрисидаги Қонунлар асосида таълим соҳасида катта ютуқларга эришилди. Таълим мазмуни тубдан ижобий ўзгаришга юз тутмоқда. Таълим тизимининг барча тизимида энг замонавий ўқитиш воситаларидан фойдаланилмоқда. Ишлаб чиқариш ҳам энг кудратли, замонавий ишлаб чиқариш воситалари билан қуроллантирилмоқда. Ижтимоий ҳаёт тарзи фаоллашмоқда. Мамлакатда қабул қилинган «Кадрлар тайёрлаш миллий дастури», «Таълим тўғрисида»ги Қонун таълим тизими мазмунини тубдан ўзгартириб юборди. Жумладан олий таълим ўқув режаларига замон ва ҳаёт талабларидан келиб чиқиб катта ўзгартиришлар киритилди. Ёш мутахассисларга ҳар бир соҳада чуқур ва кенг қамровли маълумот бериш, уларга берилган билим ишлаб чиқаришда ва жамиятда ўз аксини ва долзарблигини йўқотмайдиган бўлишига ва уларнинг билим даражалари дунё таълим стандартлари қўйган талабга жавоб беришига асосий аҳамият қаратилмоқда.

Замонавий ҳаётдаги ишлаб чиқариш самарадорлигини етук кадрларсиз тасаввур этиш мумкин эмас. Ҳар соҳада инсон омили, унинг кадр-қиммати биринчи ўринга қўйилиб иш ташкил этилган жойда ютуқлар барқарор бўлиши шубҳасиз.

Инсон туғилиши билан яшаш, эркинлик ва бахтга интилиш ҳуқуқига эга бўлади. Инсон ўзининг яшаш, дам олиш, соғлиги ҳақида қайғуриш, қулай атроф-муҳит, хавфсизлик ва гигиена талабларига жавоб берадиган меҳнат шароитида ишлашга бўлган ҳуқуқларини ҳаёт фаолияти жараёнида амалга оширади. Унинг бу ҳуқуқлари Ўзбекистон Республикаси Конституциясида кафолатланган.

Ҳаёт фаолияти – бу инсоннинг кунлик фаолияти, дам олиши ва яшаш тарзидир.

Инсон ҳаёти жараёнида уни ўраб турган борлиқ муҳити билан узлуксиз алоқада бўлади ва шу билан бирга ҳар доим уни ўраб турган муҳитга боғлиқ бўлиб келган ва шундай қолаверади. Инсон шунинг учун ҳам ўзини ўраб турган атроф-муҳит ҳисобига озик-овқат, ҳаво, сув, дам олиш учун зарур моддий нарсалар ва бошқаларга бўлган эҳтиёжини қаноатлантиради.

Атроф-муҳит – инсонни ўраб турган муҳит бўлиб, инсоннинг ҳаёт фаолиятига, унинг соғлиги ва наслига тўғридан тўғри, бирдан уринма ёки

масофадан таъсир этишга қобилиятли омилларнинг (жисмоний, химиявий, биологик, информатсион, ижтимоий) шартли йиғиндисидир.

Инсон ва атроф-муҳит узлуксиз ўзаро таъсирда бўлиб, доимий ҳаракатдаги «Инсон – атроф муҳит» системасини ташкил этади. Дунёнинг эволюцион жараёнида бу системани ташкил этувчилар узлуксиз ўзгариб бори. Инсон мукаммаллашди, ер шарининг аҳолиси ва унинг оқими ўсди, жамиятнинг ижтимоий асоси ўзгарди. Атроф-муҳит ўзгарди: инсон ўзлаштирган ер юзи ва ер ости худуди катталашди; табиий табиат муҳити инсоният жамиятининг ўсиб бораётган таъсирини бошдан кечирмоқда, инсон томонидан сунъий яратилган маиший, шаҳар ва ишлаб чиқариш муҳити пайдо бўлди.

Табиий муҳит ўзи етарли бўлиб, инсон иштирокисиз мустақил мавжуд бўла олади ва ривожлана олади. Инсон томонидан яратилган бошқа барча борлиқ муҳити мустақил ривожлана олмайди ва улар пайдо бўлганидан сўнг эскиришга ва емирилишга маҳкум.

Инсоният ўзининг дастлабки ривожланиш босқичида табиий атроф-муҳит билан ўзаро уйғун ҳаракат қилган. Атроф-муҳит асосан биосфера, ер ости, галлактика ва чексиз коинотдан ташкил топади.

Биосфера-барча турдаги организмлар, жумладан инсон яшаши мумкин бўлган атроф-муҳит бўлиб, у мураккаб тузилишдаги ер шарининг муҳим қобиғидир. Биосфера бир неча миллиард йиллар давомида шаклланган. Замонавий олимлар биосферани моддаларни планета бўйича ҳаракатини таъминловчи йирик, глобал экосистема сифатида қарашади. Ҳозирги эрада ҳаёт ер қатламининг юқори (литосфера) қисмида, ернинг пастки ҳаво (атмосфера) қобиғида ва ер шарининг сувли қобиғи (гидросфера) да тарқалган. Бу шу билан изоҳланадики, литосферада ер ости сувлари ва тоғ чўкмаларида чуқурликни секин-аста ортиб бориши билан ҳарорат ҳам ортиб 2 км дан 16 км чуқурликда 100 °С ва юқори (вулқоник фаоллик зонасида эса 200 дан 1500 °С ча) ни ташкил этади.

Ернинг юзасида ҳаётнинг концентрацияси ва фаоллиги энг юқоридир.

Инсон эволюцияси жараёнида ўзининг озиқ-овқат, моддий бойлик, иқлим ва об-ҳаво таъсиридан химояланиш, ўзига қулайликни ошириш бўйича эҳтиёжларини самаралироқ қаноатлантиришга интилиб табиий муҳитга биринчи ўринда биосферага тўхтовсиз ўз таъсирини ўтказди. Бу мақсадга етиш учун у биосферани бир қисмини техносфера банд этган жойга айлантди.

Техносфера - ўтмишда биосферага тааллуқли бўлган кейинчалик инсонларнинг ўзининг моддий ва ижтимоий-иқтисодий эҳтиёжларини янада яхшилаш мақсадида тўғридан тўғри ёки сиртдан техник воситалар билан таъсир этган ҳудуддир.

Техносфера инсонлар томонидан техник воситалар ёрдамида яратилган шаҳарлар, қўрғонлар, қишлоқ аҳоли пунктлари, саноат ва корхоналар зонаси банд этган ҳудудлар ҳисобланади.

Инсон ҳаёт фаолияти жараёнида нафақат табиий муҳит билан балки, ижтимоий муҳит деб аталувчи одамлар билан ҳам узлуксиз алоқада бўлади. Инсонни ижтимоий муҳит билан алоқаси туғилишни давом эттириш, билим, тажрибаларни алмаштириш, ўзининг маънавий эҳтиёжларини қаноатлантириш, интеллектуал қобилиятларни оширишда фойдаланилади ва шаклланади.

Замонавий индустриал жамиятда инсон атроф-муҳит компонентлари (биосфера, техносфера ва ижтимоий муҳит) билан ўзаро таъсирда бўлади. Яъни инсон табиий атроф-муҳитга узлуксиз таъсир этса, ўз навбатида биосфера ва инсоннинг эҳтиёжларидан келиб чиқиб унинг узлуксиз жисмоний ва ақлий фаолиятининг маҳсули бўлган техносфера ва ижтимоий муҳит ҳам инсонга тўғридан тўғри ёки сиртдан доимий таъсир этади. Юқорида қайд этилганлар асосида қуйидагича хулоса чиқариш мумкин:

1. Замонавий инсон уни ўраб турган атроф-муҳитнинг ташкил этувчилари яъни, табиий, техноген (техносфера) ва ижтимоий муҳит билан узлуксиз ўзаро таъсирда бўлади;

2. XIX аср охиридан бошлаб ва XX аср давомида техносфера ва ижтимоий муҳит узлуксиз ривожланмоқда, бунга ушбу соҳада инсон фаолияти орқали ўзгартирилган улушларни ошиб бораётганлиги исботдир;

3. Техносферани ривожланиши табиий муҳитни ўзгартириш ҳисобига амалга ошмоқда.

Замонавий ҳаётда инсонларнинг ижтимоий мавқеларини юксалиш билан бирга уларнинг тинчлигига, соғлигига ва меҳнати хавфсизлигига хавф соладиган омиллар сони ҳам ортиб бормоқда. Маълум шароитда уларнинг инсонларнинг руҳий ҳолатига, организми соғлигига салбий таъсирини кўрсатиши ҳаммага маълум. Шу сабабли инсонларни нафақат уларнинг ақлий ёки жисмоний меҳнат фаолияти давомида балки, яшаш жойида, йўлда ва барча ҳолатларда хавфсизлигини, яхши кайфиятини, меҳнат қобилияти ва иш унумдорлигини тامينлаш, соғлиги ҳақида қайғуриш масалаларини ижобий ҳал этиш жуда долзарб масалалардан биридир.

Қайд қилинган масалаларни ижобий ҳал этишда ҳаёт фаолият хавфсизлиги фанининг ўрни, унинг назарий маълумотлари билан бўлажак мутахассисларни қуроллантириш муаммоларни ижтимоий ҳаётда мумкин қадар ижобий ҳал этилишига ёрдам беради.

Ҳаёт фаолият хавфсизлиги фанининг мақсади ва вазифалари

Ҳаёт фаолият хавфсизлиги (ХФХ) — ишлаб чиқариш ва ноишлабчиқариш муҳитида инсонни атроф муҳитга таъсирини ҳисобга олган ҳолда хавфсизликни тامينлашга йўналтирилган билимлар системасидир.

Ҳаёт фаолият хавфсизлигининг мақсади ишлаб чиқаришда авариясиз ҳолатга эришиш, жароҳатланишни олдини олиш, инсонлар соғлигини сақлаш, меҳнат қобилиятини ошириш, меҳнат сифатини ошириш ҳисобланади.

Қўйилган мақсадга эришиш учун қуйидаги икки масалани ечиш лозим бўлади:

1. Илмий (инсон-машина системасини; атроф муҳит-инсон, хавфли (зарарли) ишлаб чиқариш омиллари ва бошқаларни математик моделлаштириш);

2. Амалий (ускуналарга хизмат кўрсатишда меҳнат хавфсизлигини таминлаш).

Ҳаётини жараёнда инсонни атроф-муҳит ва унинг ташкил этувчилари билан ўзаро таъсири Ю.Н.Куржаковскийнинг «Ҳаёт фақат моддалар, энергиялар ва информациялар оқимларини тирик тана орқали ҳаракати жараёнида мавжуд бўла олмайди» деган ҳаётни сақлаш қонунига мос ҳолда элементлар орасидаги моддалар массасининг, барча турдаги энергиялар ва информацияларнинг оқимлари системасига асосланган. Ҳаётни сақлаш қонунидаги оқимлар инсонга ўзини озик-овқатга, сувга, ҳавога, қуёш энергиясига, ўраб турган муҳит ҳақидаги информацияларга бўлган эҳтиёжларини қаноатлантириши учун керак. Шу билан бир вақтда инсон ҳаётини фазасида ўзидан онгли фаолияти билан алоқадор (механик, интеллектуал энергиялар), биологик жараён чиқимлари кўринишидаги маълум массадаги моддалар оқимини, иссиқлик энергия ва бошқа энергия оқимини ажратади.

Моддалар ва энергиялар оқими алмашинуви инсон иштирок этмайдиган жараёнлар учун ҳам характерлидир. Табиий муҳит бизнинг планетамизга қуёш энергияси оқими кириб келишини таъминлайди. Бу эса ўз навбатида биосферада ўсимлик ва ҳайвонлар оқимини, моддалар (ҳаво, сув) адиабатик оқимини, ҳар хил энергиялар оқимини, жумладан фавқулодда ҳолатларда табиий муҳитдаги энергиялар оқимини рўёбга келтиради. Техносфера учун барча турдаги хом ашё ва энергиялар оқими, маҳсулотлар ва одамлар навбати оқимларининг ҳар хиллиги; чиқинди оқимлари (атмосферага ташланаётган чиқиндилар, сув ҳовзаларига ташланаётган саноат ва бошқа ифлос сувлар, суюқ ва қаттиқ чиқиндилар, ҳар хил энергетик таъсирлар) характерлидир.

Ҳар қандай хўжалик юритишининг чиқиндилари ва тескари самараси бўлади ва уларни йўқотиб бўлмайди. Уларни бир физик-химик шаклдан бошқа шаклга ўтказиш ёки фазога чиқариб юбориш мумкин. Техносфера, бундан ташқари тўсатдан портлаш, ёнғин натижасида, қурилиш конструкцияларини бузилишида, транспорт аварияларида ва шунга ўхшашларда катта миқдордаги чиқиндилар ва энергия оқимини юзага келтириши мумкин.

Ижтимоий муҳит табиий ва техноген оламни ўзгартиришга йўналтирилган инсонга характерли бўлган барча энергия оқимларини ишлаб чиқаради ва истеъмол қилади, жамиятда чекиш, алкоголь

ичимликлар, наркотик моддалар ва шунга ўхшашларни истеъмол қилишга алоқадор зарарли ҳолатларни шакллантиради.

«Инсон - атроф муҳит» системасини ҳар хил компонентлари энергия ва информацияларини характерли массалар оқимини қуйида келтирамиз:

Табиий муҳитнинг асосий оқимлари.

- қуёш нурланиши, юлдуз ва планеталар нурланиши;
- космик нурлар, чанг, астероидлар;
- ернинг электр ва магнит майдони;
- экосистемаларда, биосферада моддалар айланиши;
- атмосфера, гидросфера ва литосфера ҳолатлари шу жумладан фавқулодда ҳолатлар;

- бошқалар.

Техносферадаги асосий оқимлар.

- хомашёлар, энергиялар оқими;
- иқтисод соҳаси маҳсулотларининг оқими;
- иқтисод соҳаси чиқиндилари;
- маиший чиқиндилар;
- информация оқимлари;
- транспорт оқимлари;
- ёруғлик оқими (сунъий ёритиш);
- моддалар ва техноген авариялардаги энергия оқимлари;
- бошқалар.

Ижтимоий муҳитдаги асосий оқимлар.

- информация оқимлари (ўқитиш, давлат бошқаруви, халқаро ҳамкорлик бошқалар);

- одамлар оқими (демографик портлаш, аҳоли урбанизацияси);
- наркотик , алкоголь воситалар ва бошқа оқимлари;
- бошқалар.

Ҳаёт фаолият жараёнида инсон истеъмол қиладиган ва чиқарадиган асосий оқимлар.

- кислород, озиқ-овқат, сув ва бошқа моддалар (алкогол, тамаки, наркотиклар) оқимлари;

- энергиялар оқими (механик, иссиқлик, қуёш ва бошқалар);
- информация оқимлари;
- ҳаёт фаолият жараёнидаги чиқиндилар оқими;
- бошқалар.

ХФХ курсининг қисқача мазмуни

Ҳаёт фаолият хавфсизлиги инсонни ҳар қандай муҳитдаги фаолиятида унинг хавфсизлиги ва соғлигини таъминловчи, хавфли ва зарарли омиллардан ҳимоя қилувчи амалиёт ва назарияни камраб олган илмий билимлар мажмуидир.

Бу фан қуйидаги асосий масалаларни ечади:

- атроф муҳитнинг ноқулай таъсирларини туркумлайди (аниқлайди ва сонли баҳолайди);

- инсонни хавфлардан ҳимоялайди ёки унга ноқулай омиллар таъсирини олдини олади;

- хавфли ва зарарли омилларни таъсири салбий оқибатларини тугатиш;

- муҳитда инсонга нормал, шинам шароит яратиш.

Ҳаёт фаолият хавфсизлигининг интеграл кўрсаткичи ҳаётнинг давомийлиги ҳисобланади. Цивилизация тараққиёти (илмий-техниканинг, иқтисоднинг ривожланиш, қишлоқ хўжалигини индустрлаштириш, ҳар хил энергиялардан фойдаланиш - ядро энергиясигача, янги машина ва механизмларни яратилиши, зарар кун андаларга қарши ҳар хил ўғитларнинг қўлланилиши) инсон соғлигига салбий таъсир этувчи зарарли омиллар миқдорини сезиларли даражада кўпайтирмоқда. Шу сабабли ушбу омиллардан ҳимоялаш инсон ҳаёт фаолиятини тامينлашнинг муҳим элементи бўлиб қолмоқда.

Инсоният пайдо бўлгандан бошлаб ўзининг кўпайиши давомида иқтисодни ривожлантириш билан бирга хавфсизликнинг ижтимоий-иқтисодий системасини яратди. Бунинг оқибатида инсонга зарарли таъсирлар сонини ошишига қарамасдан инсоннинг хавфсизлиги даражаси ортди. Ҳозирги вақтда энг ривожланган мамлакатларда ўртача умр кўриш 77 ёшни ташкил қилади.

“Ҳаёт фаолият хавфсизлиги” курси инсон организми ва атроф муҳит ўртасидаги мураккаб алоқаларни билиш жараёнини кўзда тутди. Инсонни муҳитга таъсири физикавий қонунлар бўйича муҳитнинг барча ташкил этувчилари (компонентлари)ни қарама-қарши таъсирини юзага келтиради. Инсон организми у ёки бу таъсирларни мослашиш чегарасидан ошмагунча оғриқсиз қабул қилади.

Ҳаёт фаолият хавфсизлиги қуйидаги масалаларни кўриб чиқади:

- маиший муҳитдаги хавфсизлик;
- ишлаб чиқариш муҳитидаги хавфсизлик;
- шаҳар муҳитидаги ҳаёт фаолият хавфсизлиги;
- атроф муҳитдаги хавфсизлик;
- тинчлик ва уруш вақтидаги фавқулодда ҳолатлар.

Маиший муҳит – бу маиший шароитдаги инсонга таъсир қилувчи барча омилларнинг йиғиндиси. Организмни маиший омилларга реакциясини фаннинг соғлом турмуш тарзи, соғлом турмуш тарзининг касаллик профилактикаси билан алоқаси масалаларига бағишланган мавзуларда ўқиш мумкин.

Ишлаб чиқариш муҳити – бу меҳнат фаолияти жараёнида инсонга таъсир қилувчи омиллар йиғиндиси.

Табиий муҳитдаги хавфсизлик – бу экологиянинг соҳаларидан биридир.

Экология организмни атроф муҳит билан ўзаро таъсири қонуниятларини ўрганади.

Хавф-хатар деганда, одам соғлигига бевосита ёки билвосита зарар етказадиган кўнгилсиз ҳодисалар тушунилади. Хавфнинг бундай тушунчаси олдинги стандарт тушунчалар (ишлаб чиқаришнинг хавфли ва зарарли омиллари)ни ўз ичига олади, чунки ҳаёт фаолият хавфсизлиги фаолиятнинг ҳамма шакллари ва омилларини назарда тутди. Ҳаёт фаолиятга тўғри келмайдиган элементлар тизими, химиявий ҳамда биологик фаол моддалар яширин хавфга эгадир.

Хавфлар таксономияси- бу мураккаб ҳодисаларни, тушунчаларни, киши фаолиятига қаратилган нарсаларни таснифлаш ва тизимлаш тўғрисидаги фандир. У фаолият хавфсизлиги борасида билимларни уюштиришда, хавфларнинг тартибини янада чуқурроқ ўрганишда катта аҳамиятга эга. Таксономия янги фан бўлиб, ҳали тўла ишлаб чиқилмаган. Бироқ унинг айрим қисмлари қуйидагиларни ташкил этади:

- келиб чиқиши бўйича хавфлар: табиий, техник, экологик, аралаш бўлади;

- расмий стандартга асосан физик, химиявий, биологик ва рухий турларга бўлинади;

- салбий оқибатларнинг рўй бериш вақти бўйича импульсий (беихтиёр ҳаракат) ва кумулятив (тусатдан келувчи) турларда бўлади;

- хавфлар тарқалишига йўл қўймаслик бўйича (локализация) – литосфера, гидросфера, атмосфера ва коинот билан боғлиқ бўлади;

- келиб чиқадиган оқибатларига кўра чарчаш, касалланиш, жароҳатланиш, ҳалокатлар, ёнғинлар кўринишида бўлади;

- келтирадиган зарари бўйича ижтимоий, техник, экологик ва бошқа турларга бўлинади;

- намоён бўлиши бўйича маиший, спорт, йўл-транспорт, ишлаб чиқариш ва ҳарбий бўлади;

- оламга таъсири бўйича ўта таъсирчан (заҳарлар, кислоталар) ва сушт (наркотик моддалар, арок, сигарет) бўлади. Сушт таъсир деганда одамнинг ўзи сабабчи бўладиган хавф тушунилади.

Хавфлар рўйхати – бу аниқ бир тартиблар бўйича қўйилган номлар, атамалардир (ўзгарувчан ҳарорат, ҳаво ҳаракатининг тезлиги, ҳаво босими, ёруғлик, ҳавони ионлаш, портлаш, гербицид, шовқин, тебраниш, ёнғин, заҳарли моддалар, лазер нури, электр ёйи ва бошқалар). Ҳар бир текшириладиган объектда ўтказиладиган аниқ текширишлар учун шу объект (цеҳ, иш жойи, технологик жараён, касб) да учрайдиган хавфлар рўйхати тузилади.

Хавфлар квантификацияси ҳаёт фаолият хавфсизлигини таминлашга қаратилган тадбирлар учун етарли даражадакерак бўлган миқдорий, вақтинча, фазовий ва бошқа хусусиятларни аниқлаб амалга ошириш жараёнидир. Тенглаштириш жараёнида аниқ бир масалани ҳал қилишда хавфлар рўйхати, зарар ва бошқа омиллар аниқланади.

Сабаб ва оқибатлар. Яширин хавфларни амалга ошишига олиб келадиган шароит-сабаб деб аталади. Сабаблар, жароҳатлар, юқумли

касалликларни кенг тарқалиши (эпидемия), атроф-муҳитга зарар ва бошқа хил оқибатларни келтириб чиқаради.

Хавф, сабаб, оқибат учлиги-бу яширин хавфларни ва зарарларни амалга оширувчи мантикий жараён дир. Масалан: Заҳар (хавф)- дори тайёрлашнинг хатоси (сабаб)- заҳарланиш (кунги лсиз оқибатлар).

Мутлоқ хавфсиз бўлган иш (фаолият) бўлиши мумкин эмас. Демак, фаолият қандай бўлмасин, унда яширин хавф бўлади. Бу аксиома ҳаёт фаолият хавфсизлигида методологик аҳамиятга эга.

Таваккал назарияси. 1950-йил сентябрь ойида Германиянинг Кёльн шаҳрида бўлиб ўтган биринчи жаҳон конгрессида ҳаёт фаолият хавфсизлиги фан деб қабул қилинди. Олимлар ўз маърузаларида «таваккал» тушунчасини қўлладилар ва бу тушунчани ҳар бир олим ўзича талкин қилди. Масалан, В.Маршалъ «таваккал, бу хавфнинг миқдорий баҳосидир» деди. Миқдорий баҳо кунги лсиз ҳодисаларни аниқ бир давр ичида бўлиб ўтган сонининг бўлиши мумкин бўлган сонига нисбатидир. «Таваккал»ни аниқлашда нимани «таваккали» дейиш мумкин саволига жавоб бериш керак.

Таваккалнинг турлари. Таваккал икки хил бўлади: шахсий «таваккал»- айрим шахс учун аниқ хавф тури; ижтимоий ёки кўпчилик «таваккали»- такрорий ҳодисалар натижасида жароҳатланган инсонлар орасидаги боғлиқлик. Бизда ҳозирча ижтимоий «таваккал» бўйича ҳеч қандай маълумот йўқ. Хорижда эса алоҳида ишлаб чиқариш корхоналари, саноат тармоқлари, хавф турлари бўйича тўлиқ маълумотлар мавжуд.

Жамоат «таваккали» хавфни субъектив (бошқача) равишда қабул этади. Одатда кўпчилик кам учрайдиган ва кўп қурбон бўлган воқеаларга кескин равишда аҳамият беради. Масалан, ишлаб чиқаришда ҳар йили ўрта ҳисобда 200-250 киши ҳалок бўлади. Аммо бир ҳалокатда 5-10 киши қурбон бўлгани олдинги маълумотлардан кўра одамларга кўпроқ таъсир қилади. Кишиларнинг бу руҳий ҳолатини қабул қилиши мумкин бўлган «таваккал» масаласи қурилганда ҳисобга олиш лозим.

Хавфларни баҳолашда таваккал («Т») усулини қўллаш бошқа усулларга қараганда кўпроқ тўғри келади, деб ҳисобланади. Масалан, ҳар хил сабаблар натижасида ҳалокатли (ўлим билан) тугаган айрим шахсий «таваккал» (АКШ нинг умумий аҳолисига нисбатан) қийматлари қуйидагичадир:

1. Йўл транспорти ҳодисасидан - 3×10^{-4} .
2. Заҳарланишдан - 2×10^{-5} .
3. Ёнғиндан куйиш - 4×10^{-5} .
4. Электр токидан - 6×10^{-5} .
5. Яшиндан - 5×10^{-7} .
6. Ишлаб чиқариш воситаларининг носозлигидан - 1×10^{-5} .
7. Умумий «Т» - 6×10^{-4} .
8. Бошқалар - 4×10^{-5} .

Таваккални таснифлаш. «Т» ни баҳолашда уни «фойда» билан солиштириш яъни, одам ҳаётини сақлаб қолиш учун пул бирлиги киргизилиши таклиф қилинди. Кўп олимлар бунга норозилик билдиришди, чунки одам ҳаётининг баҳоси йўқ. Лекин, одам ҳаётини сақлаб қолиш учун қанча маблағ сарф қилиш керак деганда бундай баҳо керакдир. Хорижда ўтказилган тадқиқотларга кўра, одам ҳаёти АКШ да 650 мингдан 7 миллион долларгача баҳоланар экан.

Таваккални аниқлаш қанча тахминий бўлишига қарамай, уни аниқлашнинг қуйидаги тўрт йўли мавжуд:

1. Муҳандислик йўли статистикага, такрорланишларни ҳисоблашга, хавфсизликнинг тахминий таҳлилига, «хавфлар дараҳти» куришга асосланади.

2. Моделлаш йўли (андозалаш) одамга, гуруҳга, касбга таъсир қилувчи омиллар моделини куришга асосланган ва ҳ.к. Бу йўл билан ҳисоблашга маълумотлар топиш анча қийин.

3. Эксперт (текшириш) йўли маълумотларни экспертлардан (мутахассислардан) сўраб йиғишга асосланган.

4. Ижтимоий йўл одамлардан сўраб суриштириб, аниқ хулоса чиқаришга асосланган.

Бу йўллар «Т» ни ҳар хил нуқтаи назардан тавсифлайди, шунинг учун ҳаммаси бирга қўлланилади.

Таваккалнинг йўл қўйса бўладиган фикр юритиш усули хавфсизлик техникаси, мутлақ хавфсизликни яратиб беришга асосланган. Аммо бундай ҳолатни (яъни, $T=0$) яратиб бериш амалда мумкин эмас. Шунинг учун, йўл қўйса бўладиган (ЙҚБ) «Т» нинг фикр юритиш усули қабул қилинади. «Т» ўз ишига техник, ижтимоий, иқтисодий ва сиёсий жараёнларни олади. «Т» да айрим муросаларга боришга тўғри келади.

Техник тизимнинг хавфсизлигини кўтариш учун иқтисодий имкониятларнинг чексиз эмаслиги маълум. Агар хавфсизликка қанча кўп харажат қилинса, ижтимоий соҳаларга шунча кам харажат қилишга тўғри келади.

Таваккалнинг ЙҚБ минтақаси шундай минимал чегараки, унда ижтимоий ва техник маблағлар маълум мутаносибликка эга (2.1.-расм). Таваккални танлашда уни ҳисобга олиш керак ва жамият шу билан қаноатланишга мажбур.

Жаҳоннинг айрим мамлакатларида, масалан, Голландияда таваккалнинг ЙҚБ қиймати қонуний асосда белгиланган. Ўлим ҳодисаларининг максимал ЙҚБ даражаси бир йилда 10^{-6} деб олинган. Одатда, таваккалнинг ЙҚБ минтақаси 10^{-8} бўлса, бу жуда кичик қиймат ҳисобланади.

Хавфларни ўрганиш тартиби уч босқичда амалга оширилади:

Биринчи босқич-хавфларни олдиндан таҳлил этиш. Бу босқич уч қадам билан бажарилади: 1-қадам-хавф манбаларини аниқлаш; 2-қадам-хавфларни вужудга келтирадиган қисмларни аниқлаш; 3-қадам-таҳлилни чегаралаш, яъни, текширилмайдиган хавфларни чиқариб ташлаш.

Иккинчи босқич-хавфли ҳолатларни кетма-кетлигини аниқлаш, ҳодиса ва хавфлар дарахтини тузиш. Хавфлар дарахти юқоридан пастга қараб қурилади ҳамда сабаблари ҳисобга олинган ҳолда тамом бўлади (2.2.-расм).

Учинчи босқич-оқибатларни таҳлил қилиш. Хавфсизлик тизими, бу-хавфсизликнинг мураккаб масалаларини ҳал қилиш йўлларини тайёрлаш ва асослашда фойдаланиладиган методологик чоралар йиғиндисидир. Ўзаро таъсири билан аниқ бир мақсадга етиштирадиган алоқадор қисмлар йиғиндиси тизим деб аталади.

Тизим деганда биргина моддий объектдан ташқари алоқалар ва боғланишлар ҳам тушунилади. Ҳар қандай созланган машина техник тизимга мисол бўлиши мумкин.

Таркибига одам ҳам кирадиган элемент тизими эргономик тизим деб аталади. Масалан, «Одам-машина», «одам-машина-атроф-муҳит».

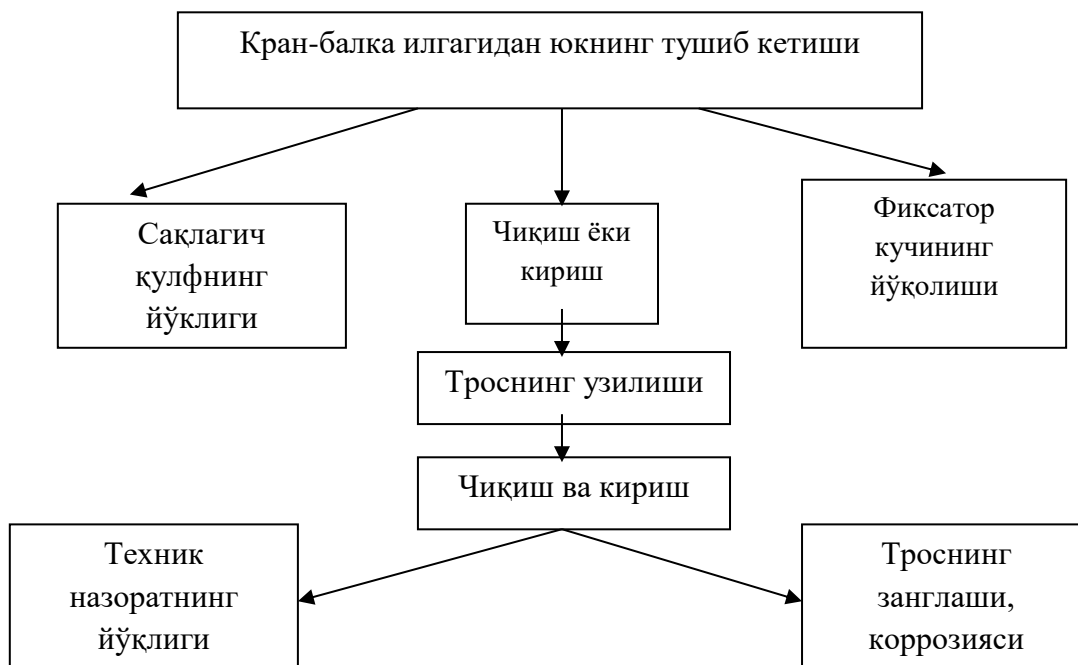

1-расм. «Хавфлар дарахти»нинг схемаси.

Тизимлаш тамойили ҳодисаларни ўзаро боғлиқ равишда бир тўплам тариқасида ўрганади. Тизим берадиган мақсад ёки натижа тизим яратувчи элемент деб айтилади. Масалан, ёнғин-ёнувчи модда, оксидловчи кислород, ёндирувчи. Бу ерда ёнғин-тизим, ёнувчи модда-оксидловчи, ёндирувчи-унинг элементлари. Агар бирорта элементни шулардан чиқариб ташласак, тизим бузилади. Тизимда бор сифат унинг элементларида бўлмайди. Бу тизимнинг муҳим хусусияти бўлиб, хавфсизлик масалалари таҳлили асосида жойлашган. кўнгилсиз воқеаларнинг пайдо бўлиш сабабларини аниқлаш, уларни камайтиришга қаратилган тадбирлар хавфсизлик тизими таҳлилининг асосий мақсадидир.

Ҳар қандай сабаблар натижасида вужудга келган хавфлар зарар келтиради. Сабабсиз ҳақиқий хавф ҳам, зарар ҳам йўқ. Демак, хавфдан сақланиш унинг келиб чиқиш сабабларини билишга асосланган.

Содир бўлган хавфлар билан сабаблар ўртасида сабаб-оқибат алоқаси бор. Ўз навбатида бир сабаб иккинчи сабабий оқибатни келтириб чиқаради ва ҳ.к. Шундай қилиб, сабаблар ва хавфлар занжирсимон тизимни яратади. Бундай графикнинг тасвири шохли дарахтга ўхшайди. Қуриладиган дарахтларда сабаб ва хавф шохлари бор. Уларни ўзаро ажратиш ташлаш мумкин эмас. Шунинг учун хавфсизликни таҳлил этишда тузилган тасвирни сабаблар ва хавфлар дарахти деб аташ лозим.

Таҳлил усули. Хавфсизликни кўнгилсиз воқеа рўй беришдан олдин (априор) ёки кейин (апостериор) таҳлил этиш мумкин. Ҳар икки ҳолда қўлланиладиган усул бевосита ёки аксинча бўлади.

Априор таҳлилда шу тизимга хос бўлиши мумкин бўлган (яширин) кунглик воқеалар танлаб олинади ва уларни яратувчи бир қанча ҳолатлар тўплами тузилади. Апостериор таҳлил эса кўнгилсиз воқеа юз бергандан сўнг келажакда тадбирлар ишлаб чиқишдир. Бу икки учул бири-бирини тўлдирди.

Тўғри усулда таҳрир қилишда оқибатни олдиндан кўриш учун сабаблар ўрганилади. Тескари усулда эса оқибат таҳлил қилиниб, сабаблари аниқланади. Бу усулларнинг асосий мақсади кўнгилсиз воқеаларни олдини олишдир. Воқеаларни келиб чиқиш эҳтимоли ва тезлиги маълум бўлса, воқеанинг тахминан қандай натижа билан тамом бўлишини аниқлаш мумкин.

Хавфсизликнинг таҳлилида тизимнинг параметрларини ёки чегарасини аниқлаш асосий масала ҳисобланади. Агар тизим жуда чегараланган бўлса, бирор хавфли ҳолат ёки омиллар этибордан ташқарида қолиши, агар тизимга ўта кенг қаралса, таҳлил натижалари ноаниқ бўлиши мумкин.

Таҳлил ўтказиш даражаси аниқ мақсадларга боғлиқ. Аниқ бир ҳолатда огоҳлантириш йўли билан таъсир қилиш мумкин бўлган ҳодисаларни аниқлаш умумий иш услуби ҳисобланади.

Ҳаёт фаолият хавфсизлигини тامينлаш асослари

Хавфсизлик умумий назариясининг тузилишида асослар ва усуллар кўрилаётган соҳадаги алоқалар тўғрисида тўлиқ тасаввур қилишда методологик аҳамиятга эга.

Асос, бу - фикр, ғоя, мақсад (асосий ҳолат)дир. Усул, бу – энг умумий қонуниятларни билиш орқали мақсадга эришиш йўлидир.

Хавфсизликни тامينлаш асослари, усуллари мантиқ ҳамда диалектикага хос умумий усулларга тегишли бўлмай, махсус ва айрим усуллардан ҳисобланади. Усуллар ва асослар ўзаро боғлиқдир. Хавфсизликни тامينлаш чоралари, бу – усулларни ва асосларни амалий, ташкилий, моддий гавдалантириб амалга оширишдир.

Асослар, усуллар, чоралар хавфсизликни таъмин этишдаги мантикий поғонадир. Уларни танлаб олиш фаолиятнинг аниқ шароитларига, хавфнинг даражасига ва бошқа мезонларга боғлиқ.

Хавфсизликни тaminлаш йўллари кўп. Уларни белгиларига қараб бир неча синфга ажратиш мумкин. Масалан, йўналтирувчи, техник, ташкилий, бошқарув.

1.Йўналтирувчи белгилари: операторнинг фаоллиги, иқтидори; тизимнинг тартибсизланиши (деструкция), операторни алмаштириш, таснифлаш, хавфларни йўқотиш, тартиблаш, хавфни камайтириш.

2.Техник белгилари: блокировкалаш, вакуумлаш, герметиклаш, масофадан бошқариш, маҳкамлаш, тўсиқлар орқали ҳимоялаш, ожиз звено қўллаш, сиқилган ҳаво қўллаш, ҳаракатларни секинлаштириш.

3.Ташкилий белгилари: вақт билан ҳимоялаш, ахборот (маълумотлар), захиралаш, мос келмаслик, меъёрлаш, ходимлар танлаш, эргономиклик.

4. Бошқарув: мослик, назорат, қарши алоқа, жавобгарлик, режалилик, рағбатлантиришлар, самарадорлик, бошқариш.

Хавфсизликни тaminлаш усуллари, таърифлари

Инсон меҳнат фаолияти жараёнида бўладиган фазо – иш жойи (гомосфера), доим мавжуд ёки вақти-вақти билан хавф пайдо бўладиган фазони ноксосфера дейилади.

Хавфсизликни тaminлашга қуйидаги усуллар орқали эришилади:

а) гомосфера ва нососферани фазовий ва вақт бўйича ажратиб қуйиш, буни ҳал қилиш учун масофадан бошқариш, автоматлаштириш, работлаштириш воситалари ёрдамидан фойдаланилади;

б) хавфларни йўқотиш йўли билан ноксосферани меъёрлаштириш. Бу усулга ишчиларнинг шовқин, газ, чангдан жароҳатланишидан сақловчи шахсий ва биргаликдаги ҳимоя воситаларини қўллаши киради;

д) бу усул ишчиларни тегишли муҳитга мослаштиришга, уларни ҳимоялаш даражасини кўтаришга йўналтирилган ҳар хил воситалар ва усуллар: касбига қараб танлаш, рухий таъсир ва (шахсий) ҳимоя воситалари қўллашни ўз ичига олади. Амалда эса юқорида айтилган усуллар биргаликда қўлланилади.

Хавфсизликни таъминловчи воситаларга, жамоа (ЖХВ) ва шахсий (ШХВ) ҳимоя воситалари киради. Улар ўз навбатида хавфсизликнинг тури, тузилиши, ишлатиш соҳасига кўра гуруҳларга бўлинади.

Ҳаёт фаолият хавфсизлигини бошқаришнинг услубий асослари

ҲФХ тўғрисида тушунча. ҲФХ услубий ва бошқарув масалаларининг хавфсизлик даражаси ва «Т»га объектив таъсири катта. ҲФХ бошқарилишида инсон-муҳит тизими тушунилади. ҲФХни бошқариш объектив хавфли ҳолатдан кам хавфли ҳолатга ўтказишдир.

ҲФХ ни бошқаришнинг вазифалари қуйидагилардан иборат: Объект ҳолатининг таҳлили ва баҳоси.

1. Объект ҳолатининг таҳлили ва ҳисоботи.
2. Бошқаришнинг тадбирлари.
3. Бошқарилувчи ва бошқарувчи тизимларни ташкил қилиш.

4. Бошқаришнинг ташкилий ишларини назорат қилиш ва текшириш тизимини яратиш.
5. Тадбирларнинг таъсир қилишини, фойдасини аниқлаш.
6. Рағбатлантириш.

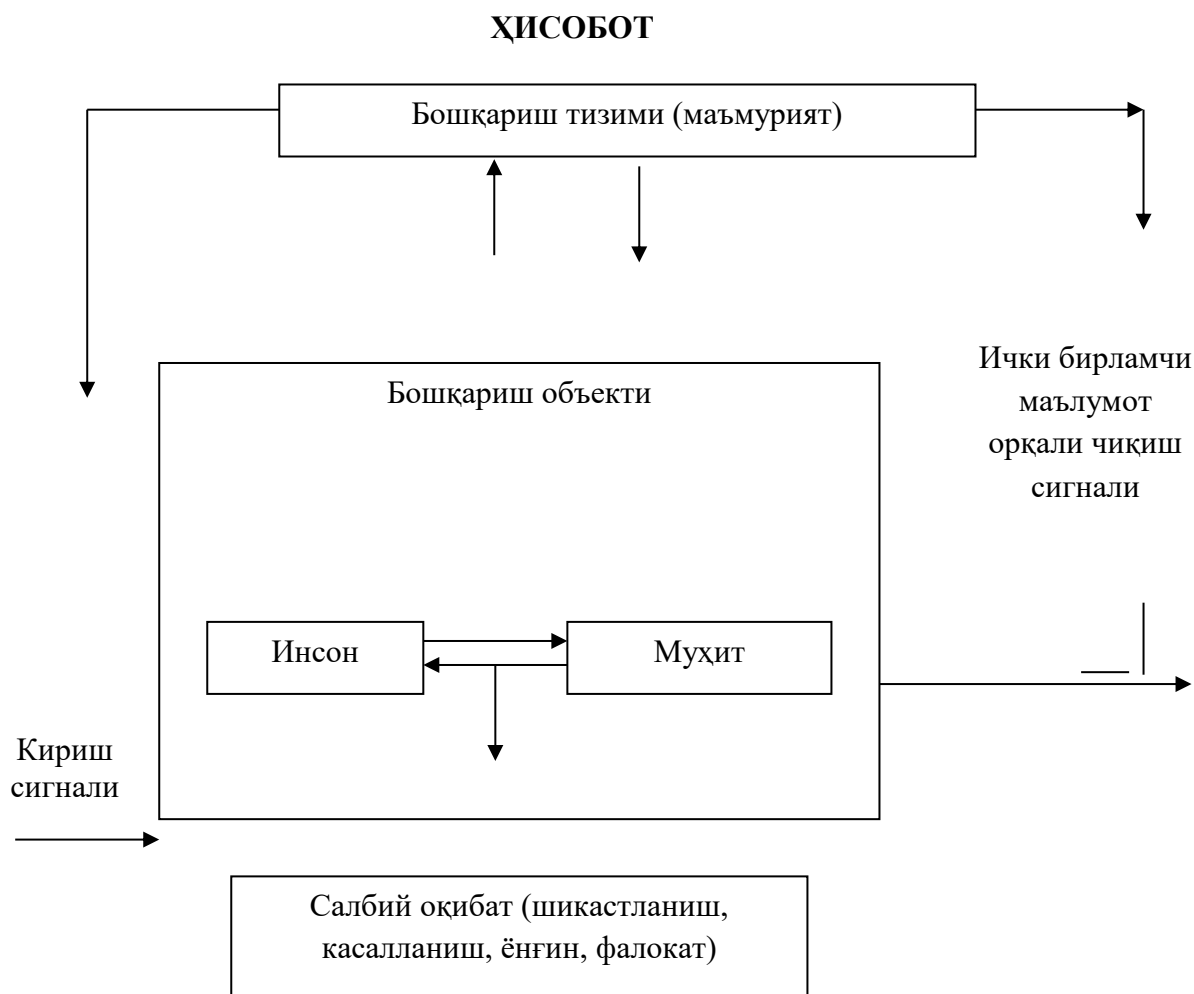

2-расм. Ҳаёт фаолият хавфсизлигини бошқариш схемаси.

Фаолиятни туркумларга ажратиш

«Инсон-муҳит», «инсон-ишлаб чиқариш» ва бошқа тизимлар мураккаб кўп таркибли уюшмалардан (tizimlardan) ҳисобланади. Хавфларни ўрганиш ва таҳлил жараёнида таркибларга ажратилади (4, 5-расмлар).

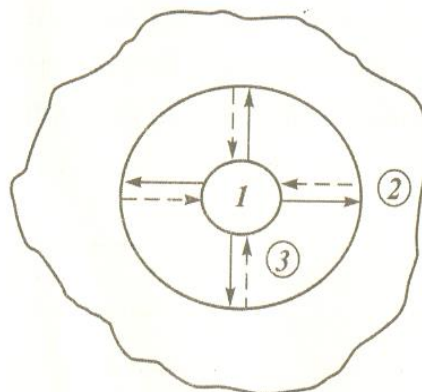

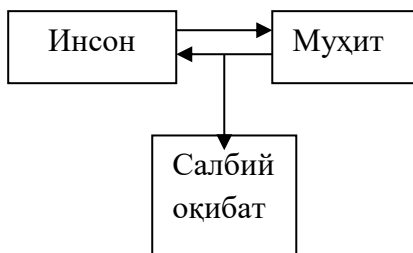

3.-расм. Фаолият модели: 1-инсон; 2-муҳит; 3-салбий оқибат таъсир қилувчи алоқалар.

Аниқ фаолият шароитида бу туркумлар (элементлар) янада равшанлашади. Шунинг учун фаолиятни лойиҳалашда унинг туркумларини (элементларини) етарли даражада аниқлаб, тўғри келадиган ахборот манбаларидан фойдаланиб, уларнинг хавфли хусусиятлари топилади.

ҲАЁТИЙ ФАОЛИЯТ ХАВФСИЗЛИГИНИНГ ҚОНУНИЙ-ҲУҚУҚИЙ НЕГИЗИ ВА БОШҚАРИШ

Ўзбекистон Республикаси аҳоли ва ҳудудларни фавқулодда вазиятлардан муҳофаза қилишда бир қатор ҳуқуқий-меъёрий асосларга таянилади. Булар Ўзбекистон Республикаси Конституцияси, Ўзбекистон Республикаси Президентининг фармонлари, Ўзбекистон Республикаси қонунлари, Вазирлар Маҳкамасининг қарорлари ва фавқулодда вазиятлар вазирлигининг кўрсатма ва буйруқларидан иборат.

Асосий Қомусимиз бўлган Ўзбекистон Республикаси Конституциясининг асосини ҳам инсон, унинг кадр-қиммати, саломатлиги ташкил этади. Инсоннинг ҳаёти, яшашга бўлган ҳуқуқи Конституция билан муҳофаза қилинади.

Асосий Қомусимизда хавфсизлик, фуқаролар муҳофазаси масалаларига ҳам ўрин берилган. Ўзбекистон Республикаси Конституциясининг 93-моддасида шундай дейилади:

Ўзбекистон Республикаси Президенти фавқулодда вазиятлар (реал ташқи хавф, оммавий тартибсизликлар, йирик ҳалокат, табиий офат, эпидемия) юз берган тақдирда фуқароларнинг хавфсизлигини таъминлашни кўзлаб, Ўзбекистон Республикасининг бутун ҳудудида ёки унинг айрим жойларида фавқулодда ҳолат жорий этади, қабул қилган қарорини уч кун мобайнида Ўзбекистон Республикаси Олий Мажлисининг тасдиғига киритади. Фавқулодда ҳолат жорий этиш шартлари ва тартиби қонун билан белгиланади.

Олий Мажлиснинг ваколатларига Ўзбекистон республикаси Президентининг умумий ёки қисман сафарбарлик эълон қилиш, фавқулодда ҳолат жорий этиш, унинг муддатини узайтириш ва тўхтатиш тўғрисидаги фармонларини тасдиқлаш киради (78-модда).

Маҳаллий ҳокимият органларининг Конституциямиз томонидан белгиланган вазифалари қаторига жумладан қуйидагилар киради:

- қонунийликни, ҳуқуқий - тартиботни ва фуқароларнинг хавфсизлигини таъминлаш;

- маҳаллий бюджетни шакллантириш ва уни ижро этиш, маҳаллий солиқлар, йиғимларни белгилаш, бюджетдан ташқари жамғармалар ҳосил қилиш;

- атроф муҳитни муҳофаза қилиш (100 - модда)

Бу вазифаларни самарали амалга ошириш учун муҳофазанинг қонуний, ташкилий, иқтисодий, ижтимоий, муҳандислик-техник, махсус асосларига эга бўлишимиз зарур.

Ўзбекистон Республикаси биринчи Президентининг 1996 йил 4 мартдаги ПФ-1378 Фармони га асосан Фавқулодда вазиятлар вазирлиги ташкил этилди.

Ушбу Фармонга мувофиқ Ўзбекистон Республикаси Фавқулодда вазиятлар вазирлиги аҳоли ва ҳудудларни турли тусдаги фавқулодда вазиятлардан муҳофаза қилиш, содир бўлган тақдирда оқибатларини бартараф этиш, аҳоли ҳаёти ва саломатлигини, моддий ва маънавий қадриятларни муҳофаза қилиш, шунингдек тинчлик ва ҳарбий даврда фавқулодда вазиятлар вужудга келганда уларнинг оқибатларини тугатиш ҳамда зарарларини камайтириш соҳасида давлат сиёсатини ишлаб чиқиш ва амалга ошириш вазирликнинг асосий вазифалари сифатида белгиланди.

Аҳоли ва халқ хўжалиги объектларини муҳофаза этишни таъминлашга раҳбарлик қилиш республикада Ўзбекистон Республикаси Бош вазирининг биринчи ўринбосари Фавқулодда вазиятлар вазирига юклатилди. Фармоннинг ушбу бандига Ўзбекистон Республикаси *Президентининг 1998 йил 11 декабрдаги ПФ-2153 Фармони* билан ўзгартириш киритилиб Ўзбекистон Республикасида аҳоли ва халқ хўжалиги объектларини муҳофаза этишни таъминлашга раҳбар этиб Ўзбекистон Республикаси Бош Вазири белгиланди.

Қорақалпоғистон Республикаси, вилоятлар, шаҳарлар ва туманларда Қорақалпоғистон Республикаси Вазирлар Кенгаши Раиси ва тегишли ҳудудларнинг ҳокимлари; вазирликлар, идоралар, уюшмалар, корхоналар, муассасалар ва ташкилотларда вазирлар, давлат қўмиталари ва уюшмалар бошқарувлари раислари, корхоналар, муассасалар ва ташкилотларнинг директор ва бошлиқлари аҳоли ва халқ хўжалиги объектларини муҳофаза этишга раҳбар этиб тайинландилар.

Фавқулодда вазиятлардан муҳофаза қилиш соҳасидаги Ўзбекистон Республикаси қонунлари. Республикамиз бириняи Президенти томонидан олиб борилган одилona сиёсат туфайли инсон манфаати, инсон қадрияти энг олдинги ўриндадир.

Сўнги йилларда Олий Мажлис томонидан янги асрда аҳолининг хавфсизлигини кафолатловчи, фуқаролар масъулияти ва жамият тараққиётининг ҳуқуқий заминини белгиловчи бир нечта қонунлар қабул қилинди. «Йўл ҳаракати хавфсизлиги тўғрисида», «Гидротехника иншоотларининг хавфсизлиги тўғрисида», «Одамнинг иммунитет танқислиги вируси билан касалланишнинг (ОИВ касаллигининг) олдини олиш тўғрисида», «Аҳолини ва ҳудудларни табиий ҳамда техноген хусусиятли фавқулодда вазиятлардан муҳофаза қилиши тўғрисида», «Фуқаро муҳофазаси тўғрисида», «Қишлоқ хўжалик ўсимликларини зараркунандалар, касалликлар ва бегона ўтлардан ҳимоя қилиш тўғрисида», «Радиациявий хавфсизлик тўғрисида», «Терроризмга қарши кураш тўғрисида»ги қонунлар шулар жумласидандир.

Юқорида санаб ўтилган қонунлар ичида 1999 йил 20 августда қабул қилинган «*Аҳолини ва ҳудудларни табиий ҳамда техноген хусусиятли фавқулодда вазиятлардан муҳофаза қилиши тўғрисида*»ги қонун фавқулодда вазиятлардан муҳофаза қилиш соҳасидаги асосий ҳужжатлардан бири ҳисобланади.

Ушбу қонун аҳолини ва ҳудудларни табиий ҳамда техноген хусусиятли фавқулодда вазиятлардан муҳофаза қилиш соҳасидаги ижтимоий муносабатларни тартибга солади ҳамда фавқулодда вазиятлар рўй бериши ва ривожланишининг олдини олиш, фавқулодда вазиятлар келтирадиган талафотларни камайтириш ва фавқулодда вазиятларни бартараф этишни мақсад қилиб қўяди.

Қонунда давлат ҳокимияти ва бошқарувининг барча даражадаги органлари, корхоналар, муассасалар ва ташкилотлар томонидан аҳолини ва ҳудудларни фавқулодда вазиятларда муҳофаза қилишнинг асосий тамойиллари, мақсадлари, вазифалари ва усуллари аниқланиб, мустаҳкамлаб қўйилган.

I бўлим «Умумий қоидалар» деб номланиб ўз ичига 1-5 моддаларни олади. Уларда қонуннинг асосий мақсади, фавқулодда вазиятлар бўйича асосий тушунчалар, қонун ҳужжатлари, муҳофазанинг асосий тамойиллари ва ахборот қандай бўлиши лозимлиги кўрсатиб берилган.

II бўлимда - «Фавқулодда вазиятлардан муҳофаза қилишни таъминлаш тизими» (6—14-моддалар) - муҳофаза тизимини ташкил этувчи органлар, уларнинг вазифалари ҳақида сўз юритилади. Фавқулодда вазиятларнинг олдини олиш ва ундай вазиятларда ҳаракат қилиш давлат тизими, Вазирлар Маҳкамаси, Фавқулодда вазиятлар вазирлиги, вазирликлар, идоралар, маҳаллий ҳокимият органларининг ваколатлари, корхоналар, муассасалар, ташкилотларнинг мажбуриятлари белгилаб берилган, илк бор фуқаролар ўзини ўзи бошқариш органлари, жамоат бирлашмаларининг иштироки кўрсатилган.

Фавқулодда вазиятлардан муҳофаза қилиш бўйича махсус ваколатли давлат бошқаруви органи Фавқулодда вазиятлар вазирлигининг вазифалари 8-моддада келтирилган:

-фавкулодда вазиятларнинг олдини олиш, бундай вазиятларда аҳоли ҳаёти ва соғлиғини, моддий ва маданий бойликларни муҳофаза қилиш, шунингдек, фавкулодда вазият оқибатларини бартараф этиш ва зарарни камайтириш юзасидан чоралар ишлаб чиқади ҳамда амалга оширади:

- аҳолини ва ҳудудларни фавкулодда вазиятлардан муҳофаза қилиш соҳасида махсус дастурлар ишлаб чиқилиши ва илмий-тадқиқотлар амалга оширилишини ташкил этади;

- ўз ваколати доирасида вазирлик ва идоралар, корхона, муассаса ва ташкилотлар, мансабдор шахслар ва фуқаролар учун бажарилиши мажбурий бўлган қарорлар қабул қилади;

- бошқарув органларининг, аҳолини ва ҳудудларни муҳофаза қилиш кучлари ва воситаларининг фавкулодда вазиятлар шароитида ҳаракат қилишга тайёр бўлишини ташкил этади;

- фавкулодда вазиятларни бартараф этиш кучлари ва воситалари бошқарувини амалга оширади, бошқарув пунктлари, хабар бериш ва алоқа тизимларини тузади;

- фавкулодда вазиятлар шароитида авария-қутқарув ишлари ва кечиктириб бўлмайдиган бошқа ишлар ўтказилишини ташкил этади;

- аҳолини ва ҳудудларни фавкулодда вазиятлардан муҳофаза қилиш тадбирлари бажарилиши устидан давлат назоратини амалга оширади;

- ишлаб чиқариш ва ижтимоий объектлар бўйича лойиҳалар ва қарорлар юзасидан давлат экспертизаси ўтказилишида иштирок этади;

-қонун ҳужжатларига мувофиқ бошқа ваколатларни амалга оширади.

«Фуқароларнинг ҳуқуқ ва мажбуриятлари» деб номланувчи III бўлим қонуннинг асосий бўлими ҳисобланади. Бу бўлимда шахс, жамият ва давлат манфаатлари узвийбирликда кўриб чиқилган.

20 — 25-моддалар қонуннинг IV бўлимини ташкил этади. Бу бўлим «Фавкулодда вазиятларни бартараф этиш»га бағишланган бўлиб, фавкулодда вазиятларни бартараф этиш учун зарур бўлган куч ва воситалар, фавкулодда вазиятлар рўй берган зоналар чегараси, қўшимча куч ва воситалар қаердан олинади каби саволларга жавоб беради.

«Яқунловчи қоидалар» деб номланувчи V бўлим молиявий ва моддий ресурсларнинг заҳираларини барпо этиш ва улардан фойдаланиш тартибини белгилайди. Бу ерда шунингдек аҳолини ва ҳудудларни фавкулодда вазиятлардан муҳофаза қилиш соҳасидаги қонунни бузганлик учун ташкилотлар, мансабдор шахслар ва фуқаролар жавобгар бўлишлари таъкидлаб ўтилган.

Ўзбекистон Республикаси Олий Мажлиси томонидан 2000 йил 26 майда қабул қилинган «*Фуқаро муҳофазаси тўғрисида*»ги қонун ҳарбий ҳаракатлар олиб бориш даври масалаларига бағишланган. Ушбу қонун фуқаро муҳофазаси соҳасидаги асосий вазифаларни, уларни амалга оширишнинг ҳуқуқий асосларини, давлат органларининг, корхоналар, муассасалар ва ташкилотларнинг ваколатларини, Ўзбекистон Республикаси фуқароларининг ҳуқуқлари ва мажбуриятларини, шунингдек фуқаро муҳофазаси кучлари ва воситаларини белгилайди.

Қонун V бўлим ва 23 моддадан иборат. I бўлим - «Умумий қоидалар» - бешта моддани ўз ичига олиб, бу моддаларда фуқаро муҳофазасининг асосий тушунчалари, вазифалари, қонун ҳужжатлари, ушбу қонунни бузганлик учун жавобгарлик ва халқаро ҳамкорлик тўғрисида маълумотлар берилган.

Фуқаро муҳофазаси - ҳарбий ҳаракатлар олиб бориш пайтида ёки шу ҳаракатлар оқибатида юзага келадиган хавфлардан Ўзбекистон Республикаси аҳолисини, ҳудудларни, моддий ва маданий бойликларини муҳофаза қилиш мақсадида ўтказиладиган тадбирларнинг давлат фуқаро муҳофазасининг асосий вазифалари қуйидагилардан иборат:

- аҳолини ҳарбий ҳаракатлар олиб бориш пайтида ёки шу ҳаракатлар оқибатида юзага келадиган хавфлардан ҳимояланиш усулларига ўргатиш;
- объектларни ҳарбий ҳаракатлар олиб бориш пайтида ёки шу ҳаракатлар оқибатида юзага келадиган хавфлардан ҳимоялаш ҳаракатлари ва усулларига тайёрлаш;
- бошқарув, хабар бериш ва алоқа тизимларини ташкил қилиш, ривожлантириш ва доимий шай ҳолатда сақлаб туриш;
- халқ хўжалиги объектларининг барқарор ишлашини таъминлаш юзасидан тадбирлар комплексини ўтказиш;
- аҳолини, моддий ва маданий бойликларни хавфсиз жойларга эвакуация қилиш;
- фуқаро муҳофазаси ҳарбий тузилмаларининг шайлигини таъминлаш;
- аҳолини умумий ва яқка муҳофазаланиш воситалари билан таъминлаш тадбирларини ўтказиш;
- аҳолининг ҳарбий ҳаракатлар олиб бориш пайтидаги ёки шу ҳаракатлар оқибатидаги ҳаёт фаолиятини таъминлаш;
- радиацион, кимёвий ва биологик вазият устидан кузатиш ва лаборатория назорати олиб бориш;
- қутқарув ва бошқа кечиктириб бўлмайдиган ишларни ўтказиш;
- ҳарбий ҳаракатлар олиб бориш пайтида ёки шу ҳаракатлар оқибатида зарар кўрган ҳудудларда жамоат тартибини йўлга қўйиш ва сақлаб туриш;
- аҳолини ва ҳудудларни муҳофаза қилиш юзасидан бошқа тадбирларни амалга ошириш.

«Фуқаро муҳофазасига раҳбарлик қилиш, давлат органлари ва ташкилотларнинг фуқаро муҳофазаси соҳасидаги ваколатлари» деб номланган II бўлимнинг асосий мақсади фуқаро муҳофазасига раҳбарликни амалга оширувчи фуқаро муҳофазаси соҳасидаги махсус ваколатли давлат органи, вазирликлар, идоралар, маҳаллий ҳокимият органлари, ташкилотлар, фуқароларнинг ўзини ўзи бошқариш органларининг вазифалари нималардан иборат деган саволларга жавоб беришдан иборат.

Фуқаро муҳофазаси соҳасидаги фуқароларнинг ҳуқуқ мажбуриятлари III бўлимда келтирилган. Фуқаролар ўз ҳуқуқ ва мажбуриятларини амалга ошириш учун фуқаро муҳофазаси соҳасида етарли билимга эга бўлишлари

зарур. Шу сабабли ҳам уларни фуқаро муҳофазаси соҳасида ўргатиш 16-модда билан умумий ва мажбурий деб белгилаб қўйилган.

IV бўлим - «Фуқаро муҳофазаси хизматлари ва кучлари - фуқаро муҳофазаси тадбирларини амалга ошириш учун зарур хизматлар ва кучлар, тузилмалар-нинг таркибини аниқлаб беради.

Ва ниҳоят, V бўлим «Фуқаро муҳофазасини молиявий таъминлаш. Фуқаро муҳофазаси объектлари ва мол-мулки» деб номланган. Бу бўлимда фуқаро муҳофазасини молиялаш, фуқаро муҳофазаси қўшинларининг асосий фондлари, объектлари ва мол-мулки масаласи кўриб чиқилган.

Маълумки, республикамизда мавжуд бўлган гидротехника иншоотларида авария, ҳалокат юз бергудек бўлса, аҳоли ва ҳудудларимизга маълум миқдорда хавф туғдириши мумкин. Шу сабабли Ўзбекистон Республикаси Олий Мажлисининг XV сессиясида қабул қилинган қонунлардан бири *«Гидротехника иншоотларининг хавфсизлиги тўғрисида»* дебномланди.

Қонун 15 моддадан иборат. Ушбу қонуннинг мақсади гидротехника иншоотларини лойиҳалаштириш, қуриш, фойдаланишга топшириш, уларни реконструкция қилиш, консервациялаш ва тугатишда хавфсизликни таъминлаш бўйича фаолиятни амалга оширишда юзага келадиган муносабатларни тартибга солишдан иборат.

Қонунда гидротехника иншоотлари, фойдаланувчи ташкилот, фавқулодда вазият, гидротехник иншоотларининг хавфсизлиги, хавфсизлик декларацияси, хавфсизлик мезонлар, гидротехника иншооти авария хавфининг йўл қўйиладиган даржаси каби тушунчаларга таъриф берилган. Бундан ташқари қонунда Вазирлар Маҳкамаси, маҳаллий ҳокимият органларининг ваколатлари кўрсатиб берилган, гидротехника иншоотларининг хавфсизлиги устидан давлат назорати ҳақида сўз юритилган.

Ўзбекистон Республикаси Олий Мажлиси томонидан 2000 йил 31 августда *«Радиациявий хавфсизлик тўғрисида»*ги қонун қабул қилинди. Ушбу қонуннинг мақсади радиациявий хавфсизликни, фуқаролар ҳаёти, соғлиғи ва мол-мулки, шунингдек, атроф муҳитни ионлаштирувчи нурланишнинг зарарли таъсиридан муҳофаза қилишни тартибга солишдан иборат.

Қонун V бўлим ва 28 моддадан иборат бўлиб, уларда асосий тушунчаларга таърифлар берилган, радиациявий хавфсизликни тартибга солиш, радиациявий хавфсизликни таъминлашга қўйиладиган талаблар, радиациявий авария содир бўлганда хавфсизликни таъминлаш каби масалалар кўриб чиқилган.

Республикамиз аҳолисини террористик ҳаракатлардан муҳофазасини таъминлаш мақсадида 2000 йил 15 декабрда *«Терроризмга қарши кураш тўғрисида»* қонун қабул қилинди. Қонуннинг мақсади терроризмга қарши кураш соҳасидаги муносабатларни тартибга солишдан иборат бўлиб, асосий вазифалари этиб, шахс, жамият ва давлатнинг суверенитетини ва

худудий яхлитлигини ҳимоя қилиш, фуқаролар тинчлиги ва миллий тотувликни сақлашдан иборат.

Қонун «Умумий қоидалар», «Давлат органларининг терроризмга қарши кураш соҳасидаги ваколатлари», «Террорчиликка қарши операциянинг ўтказилиши», «Террорчилик оқибатида етказилган зарарни қоплаш ва жабрланган шахсларнинг ижтимоий реабилитацияси», «Терроризмга қарши курашда иштирок этаётган шахсларнинг ҳуқуқий ва ижтимоий ҳимояси» номли V бўлимдан иборат бўлиб, 31 моддани ўз ичига олади.

Фавқулодда вазиятлардан муҳофаза қилиш соҳасига доир Ўзбекистон Республикаси Вазирлар Маҳкамасининг қарорлари Республикамиз ҳукумати томонидан Фавқулодда вазиятлар вазирлиги ташкил топган кундан эътиборан аҳоли хавфсизлигини кафолатловчи, фуқаролар масъулияти ва жамияти тараққиётининг ҳуқуқий заминини белгиловчи бир қанча меъёрий ҳужжатлар қабул қилиндики, улар ўз навбатида фавқулодда вазиятлардан муҳофаза қилиш соҳасидаги фаолиятни ойдинлаштириб беришга қаратилгандир. Бу ҳужжатлар жумласига Ўзбекистон Республикаси Вазирлар Маҳкамасининг қарорлари ва Фавқулодда вазиятлар вазирининг ҳар ўқув йилига қабул қиладиган ташкилий кўрсатмалари ҳам киради.

Ўзбекистон Республикаси Вазирлар Маҳкамасининг 1996 йил 11 апрелда қабул қилинган 143-сонли «*Ўзбекистон Республикаси Фавқулодда вазиятлар вазирлигининг фаолиятини ташкил этиш масалалари тўғрисида*»ги, қарорида Ўзбекистон Республикаси Фавқулодда вазиятлар вазирлиги тўғрисидаги Низом ва унинг тузилмаси тўғрисида сўз юритилган.

Ўзбекистон Республикаси Фавқулодда вазиятлар вазирлиги авариялар, ҳалокатлар ва табиий офатлар туфайли вужудга келган фавқулодда вазиятларнинг олдини олиш ва уларнинг оқибатларини бартараф этиш соҳасидаги ишларга раҳбарликни ҳамда уларни мувофиқлаштириб бориш ишларини амалга оширувчи давлат бошқаруви органи ҳисобланади.

Вазирлик таркибида Вазир (ҳайъат раиси), лавозими бўйича вазир ўринбосарлари, вазирликнинг ҳамда унга қарашли корхоналар, муассасалар ва ташкилотларнинг, шунингдек, бошқа вазирликлар ва идораларнинг раҳбар ходимлари бўлган 9 кишидан иборат ҳайъат тузилган. Фавқулодда вазиятлар вазирлиги ваколатига киритилган муҳим муаммоларга оид тавсияномаларни кўриб чиқиш ва тайёрлаш учун илмий-техника кенгаши ташкил этилган.

Ўзбекистон Республикаси Вазирлар Маҳкамасининг 1997 йил 23 декабрда қабул қилинган 558-сонли «*Ўзбекистон Республикаси фавқулодда вазиятларда уларнинг олдини олиш ва ҳаракат қилиш давлат тизими (ФВДТ) тўғрисида*»ги қарори. ФВДТ бошқарув органлари, Республика ва маҳаллий ҳокимият органларини, аҳолини ҳудудларни фавқулодда вазиятлардан муҳофаза қилиш масалаларини ҳал этиш

ваколатига кирадиган корхоналар ва муассасаларнинг куч ва воситаларини бирлаштиради ҳамда фавқулодда вазиятларнинг олдини олиш ва бартараф этиш соҳасидаги тадбирларни ташкил этиш ва амалга ошириш, улар юзага келганда аҳоли хавфсизлигини, атроф -табiiй муҳитни муҳофаза қилиш ҳамда тинчлик ва ҳарбий даврда давлат иқтисодиётига зарарни камайтиришни таъминлашга мўлжалланган.

Қарорда ФВДТнинг вазифалари, таркибий тузилмаси, ФВДТ раҳбар ва кундалик бошқарув органлари, куч ва воситалари, молиявий ва моддий ресурслар заҳиралари, хабар бериш, алоқа, бошқарув тизимлари, фаолият режимлари кенг, аниқ ва равшан ёритиб берилган. ФВДТ бошқарув органларининг республика, маҳаллий ва объектлар даражасидаги вазифалари белгиланган. Қарорга ФВДТ функционал қуйи тизимини ташкил этувчи вазирлик ва идоралар рўйхати илова қилинган бўлиб, улардан ҳар бирининг фавқулодда вазиятлардан муҳофаза қилиш соҳасидаги функциялари келтирилган.

Ўзбекистон Республикаси Вазирлар Маҳкамасининг 1998 йил 27 октябрдаги 455-сонли «*Техноген, табiiй ва экологик тусдаги фавқулодда вазиятларнинг таснифи тўғрисида*»ги қарорида мамлакатимиз ҳудудида содир бўлиши мумкин бўлган барча фавқулодда вазиятлар келиб чиқиш характерига ва ўлчамларига кўра таснифлаб берилган.

Аҳолини ва раҳбарлар таркибини фавқулодда вазиятлардан муҳофаза қилишга тайёрлаш масалалари Ўзбекистон Республикаси Вазирлар Маҳкамасининг 1998 йил 7 октябрда қабул қилинган «*Ўзбекистон Республикаси аҳолисини фавқулодда вазиятлардан муҳофаза қилишга тайёрлаш тартиби тўғрисида*»ги 427-сонли қарорида баён қилиб берилган.

Ўзбекистон Республикаси Вазирлар Маҳкамаси 1994 йил 12 апрелда қабул қилган «*Тошқин, сел оқимларини оқизиб юбориш ва кўчки ҳодисалари билан боғлиқ бўлган ҳалокатли оқибатларнинг олдини олиш ҳамда уларни бартараф этиш чора-тадбирлари тўғрисида*»ги 201-сонли қарорида сел, тошқин, ўпирилиш ва кўчкилар туфайли юзага келадиган фавқулодда вазиятларнинг талофотсиз бартараф этишга оид масалалар ёритилган. Бундай хусусиятли фавқулодда вазиятлар ҳар йили такрорланиб тургани боис Ўзбекистон Республикаси Вазирлар Маҳкамаси шу мазмунда бир қатор қарорлар қабул қилган. 2001 йил 16 мартдаги 132-сонли ва 2002 йил 26 мартдаги 96-сонли, 2003 йил 7 мартдаги 124-сонли қарорлар шулар жумласидандир.

Ўзбекистон Республикаси Вазирлар Маҳкамасининг 1996 йил 18 январда қабул қилган 32-сонли «*Ўзбекистон Республикасида одамлар ва ҳайвонларнинг қутуриш касаллигига қарши курашни кучайтириш чора-тадбирлари тўғрисида*»ги қарори ушбу мақсадларда самарадорликни ошириш, шунингдек аҳоли яшаш жойларида ит, мушук ва бошқа уй ҳайвонларини сақлашни тартибга солиш мақсадида қабул қилинган.

Қаровсиз қолган ит, мушук ва бошқа ҳайвонларни тутиш ҳамда қириб ташлаш ва уларни тайёрлов ташкилотларига фойдаланиш учун

етказиб бериш вазифаси шаҳарларда -Ўзбекистон Республикаси Коммунал хизмат кўрсатиш вазирлигига, Қорақалпоғистон Республикаси Вазирлар Кенгашига, вилоятлар ва Тошкент шаҳар ҳокимликларига ҳамда Ўзбекистон Республикаси Коммунал хизмат кўрсатиш вазирлигининг жойлардаги корхоналарига, қишлоқ жойларда - Ўзбекистон Республикаси Қишлоқ ва сув хўжалиги вазирлигига, унинг ветеринария хизмати органларига, ўзини-ўзи бошқаришнинг маҳалла, овул ва шаҳарча органлари (фуқаролар йиғини)га юклатилади.

Давлат стандартлари. Ўзбекистон Республикаси аҳолиси ва халқ хўжалиги объектларини табиий ҳамда техноген хусусиятли турли ҳалокатлардан муҳофаза қилиш борасида олиб борилаётган кенг кўламли тадбирлар орасида ҳуқуқий-меъёрий ҳужжатларни ишлаб чиқиш ва ҳаётга тадбиқ этиш ҳозирги куннинг энг долзарб масалаларидан биридир. Мана шундай муҳим ҳужжатлардан бири Давлат стандартлари ҳисобланади,

Давлат стандартлари ташкилотлар, муассасалар, идоралар ва илмий даргоҳларда иш юритиш, амалда қўллаш бўйича фавқулодда вазиятларнинг ягона тизимига асос яратади. Фуқаро муҳофазаси институти ходимлари томонидан бир нечта стандартлар тайёрланган:

1. «Фавқулодда вазиятларда хавфсизлик. Асосий тушунчаларнинг атамалари ва таърифлари» (O'г Dst981:2000).
2. «Фавқулодда вазиятларда хавфсизлик. Табиий фавқулодда вазиятлар. Атамалар ва таърифлар» (O'z Dst 982:2000).
- 3 «Фавқулодда вазиятларда хавфсизлик. Техноген фавқулодда вазиятлар. Атамалар ва таърифлар» (O'z Dst 1014:2002).
4. «Фавқулодда вазиятларда хавфсизлик. Фавқулодда вазиятлар мониторинги ва прогнозлаш. Атамалар ватаърифлар» (O'z Dst 1015:2002).
5. «Фавқулодда вазиятларда хавфсизлик. Фавқулодда вазиятлар мониторинги ва прогаозлаш. Асосий қоидалар» (O'z Dst 1016:2002).
6. «Фавқулодда вазиятларда хавфсизлик. Техноген фавқулодда вазиятлар манбалари. Шикастловчи омиллар ва улар кўрсаткичларининг таснифи ва номенклатураси» (O'z Dst1017:2002).
7. «Фавқулодда вазиятларда хавфсизлик. Табиий фавқулодаа вазиятлар манбалари. Шикастловчи омиллар. Шикастловчи таъсир кўрсаткичларининг номенклатураси» (O'z Dst 1018:2002).

Барча давлат ва нодавлат ташкилотлари жорий ҳужжатларини ишлаб чиқилган стандарт талаблари асосида мувофиқлаштиришлари ва уларга таяниб иш юритишлари талаб қилинади.

Шундай қилиб, фавқулодда вазиятлардан муҳофаза қилиш ҳамда фуқаро муҳофазасининг ҳуқуқий асосини ташкил этувчи ҳужжатлар билан танишиб чиқдик. Бу ҳужжатлар талабларини чуқур билмасдан туриб фавқулодда вазиятлардан муҳофаза қилиш тадбирларини самарали амалга ошириб бўлмайди.

Фавқулодда вазиятлардан муҳофаза қилиш – ф.в.нинг олдини олиш ва уларни бартараф этиш чоралари, усуллари, воситалари тизими, саъй-ҳаракатлари мажмуи.

Фавқулудда вазиятлардан муҳофаза қилишнинг тадбирлар мажмуи: ҳуқуқий, ташкилий, ижтимоий-иқтисодий, ахборот, муҳандислик-техник, маҳсул муҳофаза тадбирларидан иборат.

Фавқулудда вазиятлардан муҳофаза қилиш усуллари: ФВ майдонидан эвакуация, шахсий муҳофаза воситаларидан фойдаланиш, жамоа муҳофаза воситаларидан фойдаланиш, авария-кутқарув ва бошқа шошилиш ишлар, тиббий муҳофаза тадбирлари, аҳоли ҳаёт фаолиятини таъминлашдан иборат.

МЕҲНАТНИ МУҲОФАЗА ҚИЛИШНИНГ ҚОНУНИЙ- ҲУҚУҚИЙ АСОСЛАРИ

Ишлаб чиқаришни автоматлаштириш ва механизациялаштириш инсоннинг ишлаб чиқаришдаги физик жараёнлар билан алоқасини камайитиришга, унинг ишлаб чиқаришни фақат назорат қилиш ҳамда бошқаришгагина иштирок қилишга имкон беради.

Озиқ-овқат саноатидаги техника тараққиёти меҳнат унумдорлигини анча оширади, меҳнат шароитини яхшилади ва енгиллаштиради, аммо шу билан бирга меҳнатни анча жиддийлаштиради. Инсонда рухий зўриқиш ҳам ортади. Шу муносабат билан меҳнат муҳофазаси масалаларига кўпроқ эътибор берилиши талаб қилинади.

«Меҳнатни муҳофаза қилиш тегишли қонун ва бошқа меъёрий ҳужжатлар асосида амал қилувчи, инсоннинг меҳнат жараёнидаги хавфсизлиги сihat-саломатлиги ва иш қобилиятини сақлашни таъминлашга қаратилган ижтимоий-иқтисодий, ташкилий, техникавий, санитария-гигиенавий ва даволаш-профилактика тадбирлари ҳамда воситалари тизимидан иборат» дейилган.

Ўзбекистан Республикасининг **Меҳнатни муҳофаза қилиш** тўғрисидаги қонуннинг 2-моддасида.

Меҳнат муҳофазаси фани қуйидаги бўлимлардан иборат:

1. Меҳнат муҳофазаси қонунчилиги ва уни ташкил етиш.
2. Хавфсизлик техникаси.
3. Ишлаб чиқариш санитарияси.
4. Ёнғинни олдини олиш тадбирлари.

Меҳнат муҳофазаси қонунчилиги-меҳнат қилиш ва дам олишнинг ҳуқуқий қоидаларини ўз ичига олади, ҳамда уларни ҳимоя қилишни кафолатлайди.

Хавфсизлик техникаси-иш олувчиларга ишлаб чиқаришдаги хавфли омилларнинг таъсир етишининг олдини олишга қаратилган ташкилий техникавий тадбирлар ҳамда воситалар тизимини ўргатади.

Ишлаб чиқариш санитарияси-иш олувчиларга ишлаб чиқаришдаги зарарли омилларнинг таъсир етишининг олдини олувчи ташкилий,

гигиеникавий ва санитария, техникавий тадбирлар ҳамда воситалар тизимидан иборатдир.

Ёнғинни олдини олиш- ишловчиларни ёнғин ва портлашдан химоя қилишга қаратилган техникавий ва ташкилий тадбирлар йигиндисидан ташкил топгандир.

Мехнаткашларга ишлаб чиқариш қулайликларини яратишда касаба уюшмаларининг роли катта. Уларнинг асосий вазифаси мехнатга яхши муносабатда бўлишни ривожлантириш, фалокатлардан, касалланиш ва шикастланиш сабабларини бартараф етиш, кишиларнинг саломатлигини сақлашни яхшилашдан иборатдир. Озиқ-овқат саноатининг ҳамма сохаларида механизациялаштириш ва автоматлаштиришни жорий қилиш, оғир кўл мехнати билан боғлиқ бўлган ишчиларни бундан озод етиш, хўжалик раҳбарлари ва касаба уюшма ташкилотларининг асосий вазифаси бўлиб қолмоқда.

Касаба уюшмалари ишчиларни хавфсиз мехнат усулларига доимий равишда ўргатиш ва шу тўғрисида йўл-йўриқ бериш устидан назорат қилиш, назорат қилишнинг уч поғонали назоратини ўтказиш, хавфсизлик техникаси қонун ва қоидалар, қўлланмаларнинг ишловчилар томонидан бузилишга йўл қўймаслик мехнат муҳофазаси бўйича жамоатчи назоратчилар ва текширув гуруҳларнинг ишини жонлантиришдан иборат.

2. Мехнат муҳофазаси қонунлари бузилганлиги учун жавобгарлик турлари

Мехнат қонунчилигининг умумий меъёрлари Ўзбекистон Республикасининг Конституциясида, Ўзбекистон Республикасининг Мехнат Кодекси, Ўзбекистон Республикаси Олий мажлиси қабул қилган қонунларда, ҳамда махсус қарорларда баён етилган.

1992 йил 8 декабр Ўзбекистон Республикаси Олий кенгашининг ўн иккинчи чақириқ ўн биринчи сессиясида Ўзбекистон Республикасининг Конституцияси қабул қилинди. Унда фуқаролар мехнат қилиш, дам олиш, таълим олиш ҳуқуқига, кексайганда шунингдек касалланиб қолганда ёки ишлаш қобилиятини йўқолганда давлат маблағлари ҳисобига суғурта қилиш йўли билан моддий таъминланиб туриш ҳуқуқларига егаллиги кафолатланган.

Масалан: Ўзбекистон Республикаси Конституциясининг **37-моддасига** мувофиқ ҳар бир шахс меҳнат қилиш, эркин касб танлаш, адолатли қулай меҳнат шaroитларида ишлаш ва қонунда кўрсатилган тартибда химояланиш ҳуқуқига егадир.

Ёлланиб ишлаётган барча фуқаролар дам олиш ҳуқуқига егадирлар. Иш вақти ва ҳақ тўланадиган меҳнат таътилининг муддати қонун билан белгиланади. (**38-модда**).

Ҳар ким қариганда. меҳнат лаёқатини йўқотганда, шунингдек. боқувчисидан маҳрум бўлганда ва қонунда назарда тутилган бошқа ҳолларда ижтимоий таъминланиш ҳуқуқига ега. (**9- модда**).

Ҳар бир инсон малакали тиббий хизматдан фойдаланиш ҳуқуқига эга (**40-модда**) ва хоказолар. шунингдек Ўзбекистон Конституциясида

таъкидланишича, Республиканиизда миллати ва ирқидан қатъий назар, барча фуқаролар меҳнат борасида тенг ҳуқуқлидир. Бу борада, еркаклар билан хотин-қизларнинг ҳуқуқлари тенг.

Ўзбекистон Республикасининг меҳнат ҳақидаги қонунчилиги, меҳнат шароитларининг юқори даражасини ишчи ва хизматчиларнинг меҳнат ҳуқуқларини ҳар томонлама муҳофаза қилишни кафолатлайди.

Ўзбекистон Республикаси Олий кенгаши **6-май 1993 йил 839-сонли** фармони билан «**Меҳнатни муҳофаза қилиш**» тўғрисида Ўзбекистон Республикаси қонуни қабул қилинди. Бу қонун ишлаб чиқариш усуллати, мулк шаклидан қатъий назар меҳнатни муҳофаза қилишни ташкил этишнинг ягона тартибини белгилайди, ҳамда фуқароларнинг соғлиги ва меҳнатини муҳофаза қилишни таъминлашга қаратилгандир.

Ўзбекистон Республикаси Олий мажлисининг **21 декабр 1995 йил** . 161-қарори билан Ўзбекистон Республикасининг **Меҳнат кодекси** қабул қилинди. Янги қабул қилинган меҳнат кодексида фуқароларнинг меҳнат ҳуқуқлари қонун билан муҳофаза қилинади деб таъкидланган. Меҳнат ҳуқуқлари давлат ташкилотлари. шунингдек касаба уюшмалари ва бошқа жамоа ташкилотлари томонидан муҳофаза қилиб борилади ва шу билан биргаликда меҳнат интизомига риоя қилиш, халқ мулкига эҳтиёткорлик билан муносабатда бўлиш кўрсалилган.

Қонунда кўрсатилишича, Ўзбекистон фуқаролари дам олиш ҳуқуқига эга. Бу ҳуқуқ ишчи ва хизматчиларга **40** соатдан ошмайдиган иш ҳаққисини белгилаш билан таъминланади. Аммо зарарли меҳнат шароитларида ишлайдиган ишчи ва хизматчиларга ҳамда 16 ёшдан 18 ёшгача бўлганлар учун **36 соатлик**, 15 ёшдан 16 ёшгача бўлганлар учун эса **24 соатлик** иш хафтаси белгиланган.

Зарарли ва хавфли меҳнат шароитларида ишлаётган ишчилар, соғлиқни сақлаш вазирлиги белгилаган муддатларда дастлабки ва даврий равишда тиббий кўрикдан ўтиб туришлари керак.

Меҳнат муҳофазаси бўйича меҳнат қонунчилиги моддаларида мужас-самлаштирилган ҳуқуқ меъёрлари. ўз ичига меҳнат муҳолазаси соҳаларини назорат қилишни олади. Ўзбекистон Республикасининг меҳнат кодексининг айрим боблари шу мавзуга бағишланган.

Соғлом ва хавфсиз меҳнат шароитларини яратиш, корхона ҳамда ташкилотларнинг маъмуриятига юклатилади. Маъмурият ҳаво мухитининг чангланиш ва газ ажралиб чиқиш, шовқин. титраш, нурланиш ва меҳнатнинг бошқа зарарли шароитларини камайтириш, ҳамда бартараф этиш учун ишлаб чиқариш жараёнларини механизасиялаштириш ва автоматлаштиришни амалга оширишга мажбурдирлар.

Агар соғлом ва хавфсиз меҳнат шароитлари таъминланмаса, бирорта ҳам корхона, сеҳ, бўлим ишлаб чиқаришга қабул қилинмайди ва фойдаланишга топширилмайди.

Ишлаб чиқаришга мўлжалланган янги қурилган ва таъмирланган корхонани, бу корхона устидан давлат санитария ва техник назоратини амалга оширувчи ташкилотларнинг ва касаба уюшмалар меҳнал техника

назорати ташкилотларининг. ҳамда корхонани фойдаланишга қабул қилувчи фабрика, завод, маҳаллий касаба уюшмаси кўмитаси рухсатсиз фойдаланишга топширишга йўл қўйилмайди.

Корхона ва ташкилотларнинг маъмурияти барча иш ўринларини керакли техник жихозлар билан таъминлаши ва бу ўринларда меҳнат муҳофазасининг қоида ҳамда стандартларига мос келувчи меҳнат шароитларини яратишлари керак. Бундай қоида ва стандартларни Ўзбекистон Республика Вазирлар Маҳкамаси, вазирликлар, давлат нazorати ташкилотлари, касаба уюшмалари марказий кўмитаси билан келишилган ҳолда ишлаб чиқадилар ва тасдиқлайдилар.

Меҳнат муҳофазасига оид қоидаларда маъмуриятга тегишли ва улар учун мажбурий бўлган қоидалар кўрсатилган. Агар бу қоидаларда ишни бажариш пайтида хавфсиз меҳнат шароитларини таъминлашга йўналтирилган талаблар тўлиқ бажарилган бўлмаса, корхона маъмурияти касаба уюшма ташкилоти билан келишиб, хавфсиз меҳнат шароитларини таъминловчи чоралар кўради. Корхона ва ташкилотларининг маъмурияти ишчи ва хизматчиларни ўқитиши, йўл-йўриқ ўтказиши, кўринадиган жойларда хавфсизлик техникаси ва ишлаб чиқариш санитарияси бўйича ишлаб чиқилган қўлланма осиб қўйиши шарт.

Ишчи ва хизматчилар меҳнат муҳофазасига оид қўлланмаларга амал қилишлари. бу қўлланмаларда ишларни бажариш тартиби ва ишлаб чиқариш хоналари, ҳамда корхона чегарасида ўзини тутиш қоидалари ёритилган бўлади.

Зарарли меҳнат шароитлари ва ифлосланиш билан боғлиқ бўлган ишларда, ишчи ва хизматчиларга белгиланган қоидаларга биноан текин махсус пояфзал, коржома. шахсий ҳимоя воситалари. сут, совун берилади. Уларни ишга қабул қилишдан олдин, топширилган вазифага яроқли эканлигини аниқлаш ва касбий касалликларнинг олдини олиш мақсадида албатта дастлабки тиббий кўригидан ўтказилади ва бу кўриклар кейинчалик вақт-вақти билан ўтказилиб турилади.

Аёллар меҳнатидан оғир ва меҳнат шароити зарарли бўлган ишларда, шунингдек ер остидаги ишларда фойдаланиш ман этилади.

Меҳнат қонунида хотин-қизлар, айниқса ҳомиладор аёллар, ёш болалик аёллар меҳнатини муҳофаза қилишга алоҳида еътибор берилган. Ҳомиладор ва ёш болалик аёлларни кечки ишларга. иш вақтидан ташқари вақтдаги ишларга, дам олиш кунларида ишга жалб этиш, хизмат сафарига юбориш таъқиқланади. Боласи бир ёшдан, ўн тўрт ёшга тўлмаган аёлларнинг иш вақтидан ташқари ишга жалб этилиши ва хизмат сафарига юборилиши фақат уларнинг розилиги билангина мумкин.

Шифокор маслаҳатига кўра ҳомиладор аёл вақтинча оғир ишдан бошқа енгилроқ ишга ўтказилади, ҳамда олдинги ўртача иш хақи сақланади.

Ҳомиладорлик ва туғиш таътили тугагандан кейин аёлнинг хоҳишига кўра, унга боласи икки ёшга тўлгунга қадар болани парваришlash учун таътил берилиб, бу даврда қонунга белгиланган тартибда нафақа тўланади.

Ҳомиладор аёлларга бола туғилишдан олдин 70 календар кун, туққандан кейин 56 календар кун муддати билан ҳомиладорлик ва туғиш таътиллари берилиб, давлат ижтимоий суғуртаси бўйича нафақа тўланади.

Аёлга унинг хошишига кўра, боласи уч ёшга тўлгунга қадар болани парваришlash учун иш хақи сақланмайдиган кўшимча таътил ҳам берилади. Таътил давомида аёлнинг иш жойи, лавозими сақланади. Икки ёшга тўлмаган боласи бўлган ишлайдиган аёллар учун ҳар 3 соатда боласини овқатланлириш учун 30 дақиқадан вақт ажратилади.

Болани овқатланлириш учун бериладиган танаффуслар иш вақтига киритилади ва ўртача ойлик иш хақи ҳисоби бўйича ҳақ тўланади.

Хотин-қизлар оғир юк кўтармасликлари лозим. Улар 20 кг юкни текис йўлда 60 масофага ташиб келтириш, иккита аёл биргалашиб 50 кг юкни кўтаришига рухсат элилади.

Мамлакатимизда ёшлар меҳнатини муҳофаза қилишга ҳам катта эътибор берилмоқда. Ўсмирлар 16 ёшдан ва баъзи пайтларда касаба уюшмаси розилиги билан истесно тарзда 15 ёшдан бошлаб ишга қабул қилинадилар, 18 ёшдан кичик бўлган шахслар ишга қабул қилинаётганда тиббиёт кўригидан ўтказилади, кейинчалик улар 18 ёшга тўлгунга қадар ҳар йили мажбурий тарзда кўрикдан ўтказилиб турилади.

Балоғатга етмаган ишчилар учун қисқартирилган иш ҳафтаси белгиланган. 16 ёшдан 18 ёшгача бўлганлар учун 36 соатли иш ҳафтаси, 15 ёшдан 16 ёшгача бўлганлар учун 24 соатлик ишли ҳафтаси жорий этилган.

Ўсмирлар тунги ва хизмат вақтидан ташқари бажариладиган ишларга, ҳамда зарарли иш шароитларида ишлашга жалб этилиши мумкин эмас.

18 ёшга тўлмаган ходимларга камида ўттиз календар кундан иборат йиллик таътил берилади ва улар бу таътилдан ёз вақтида ёки йилнинг ўзлари учун қулай бўлган бошқа вақтида фойдаланишлари мумкин. Ўсмирларнинг юк кўтариш нормаси ҳам белгиланган: ўғил болалар учун 16.4 кг. қизлар учун еса 10,25 кг юк кўтариш мумкин.

Балоғатга етмаган ўсмирларни ноҳия ёки шаҳар балоғатга етмаганлар билан ишлаш комиссиясини розилигисиз ишдан бўшатиш ман этилади.

Корхона ходимларининг меҳнат муҳофазаси қонунлари бузилганлиги учун жавобгарлик турлари

Меҳнатни муҳофаза қилишга доир қонунлар ва бошқа ҳужжатлар бузилишида айбдор бўлган давлат ва жамоатчилик назорати идоралари вакилларининг фаолиятига монелик кўрсатган мансабдор шахслар Ўзбекистон Республикаси қонунларида белгиланган тартибда интизомий, маъмурий, моддий ёки жиноий жавобгарликка тортиладилар. Жавобгарликламинг тури айбдор шахснинг айби характерига кўра белгиланади.

Интизомий жазо авбланувчининг айби аниқлангандан кейин бир ой, айб содир бўлган кундан бошлаб, олти ой ўтмасдан бсрилиши керак.

Ички меҳнат тартибининг қоидалари интизомий жазонинг қуйидаги турларини назарда тутди:

1. Хайфсан;

2. Ўртача ойлик иш ҳақининг йигирма фоизидан ортиқ бўлмаган миқдорда жарима;

3. Меҳнат шартномасини бекор қилиш;

Интизомий жазо корхона раҳбарлари томонидан, маъмурий техник ходимларга берилди.

Маъмурий жазо. Меҳнат муҳофазасини бузганлик учун берилдиган маъмурий жазо (жарима), шунингдек кўча ҳаракати қоидаларини бузганликлари учун машина ҳайдовчиларига берилди.

Маъмурий жазо бериш ҳуқуқига давлат назорат ташкилотлари ва касаба уюшма ташкилотининг меҳнат техника назоратчилари эга бўлиб, бу жазо меҳнат муҳофазаси қоида ва қонунчилигини бузган шахсларга берилди.

Маъмурий жавобгарлик муддати бир ойгача бўлиб, жиноий иш бошлаган кундан ҳисобланади. Жарима шахсларга маъмуриятнинг тузган расмий ҳужжати ёки қарорига асосан солинади. Жарима солинганлиги ҳақидаги қарор устидан ўн кун мобайнида халқ судига шикоят қилиш мумкин.

Моддий жавобгарлик деганда корхона, муассаса ва ташкилотларга шунингдек жабрланувчигага етказилган зарарни (ишдан чиққан асбоб ускуна, машинанинг қиймати, меҳнатга лаёқатсизлик учун берилдиган ҳақ харажатлари, жабрланувчини даволаш учун кетган харажатлар) қоплаш назарда тутилади. Ишчи ва хизматчиларнинг айби билан иш давомида хавфли, бахтсиз ҳодисалар содир бўлса, улар моддий жавобгарликка тортиладилар. Агар корхона томонидан ишлайдиган ишчиларга тан жароҳати етказилса, ишчи касб касаллигига учраса, бунда корхона шу зарарни ўз ишчисига тўлаши керак (яъни у шу жароҳат туфайли ишга яроқсиз бўлса, унда оладиган нафақа билан иш ҳақи орасидаги фарқни корхона тўлаши керак).

Моддий жавобгарлик ундиришнинг икки хил усули мавжуд: биринчиси чегараланган: унда ишчи томонидан содир этилган жиноят учун унинг ойлик маошининг учдан бир қисми ушлаб қолинади. Иккинчиси тўла: бунда моддий жавобгарликда айбдор шахс томонидан ишдан чиқарилган ишлаб чиқариш воситасининг тўла тикланиш ҳақи ушлаб қолинади.

Жиноий жавобгарлик. Меҳнат муҳофазаси қонунлари, қоидалари, кўрсатмаларини бузган шахслар. айникса агар бу нарса бахтсиз ҳодисага ёки касбий касалликларга олиб келса, айбдор шахслар истисносиз жиноий жавобгарликка тортиладилар. Жавобгар шахсларга Халқ судининг ҳукмига муволиқ маълум бир миқдорда жарима солинади. ишлаб турган вазифасидан озод қилинади ёки улар ма лум бир муддатда озодликдан маҳрум қилинадилар.

Ишлаб чиқаришдаги бахтсиз ходиса оқибатида ходим вафот этган тақдирда корхона тегишли ҳуқуққа ега бўлган шахсларга моддий зиённи Ўзбекистон Республикаси қонунларида белгиланган тартиб ва миқдорда қоплайди, шунингдек, Ўзбекистон Республикаси Вазирлар Маҳкамаси белгилаб қўйган миқдорда бир марта бериладиган нафақа тўланади.

3. Мехнат муҳофазасига оид ишларни ташкил қилиш

Республикамизда сўнгги йилларда меҳнатни муҳофаза қилишни ташкил этиш тўғрисида кўпгина ҳужжатлар қабул қилинган. Жумладан 1993 йил 6 май № 839-Сон Меҳнатни муҳофаза қилиш тўғрисида Ўзбекистон Республикасининг қонуни қабул қилинди. Шу қонунга асосланган ҳолда вазирликлар ва идоралар Ўзбекистон касаба уюшмаси федерацияси кенгаши билан биргаликда меҳнатни муҳофаза қилишни илмий асосланган стандартлари, қоида ва меъёрларини ишлаб чиқиш ва қабул қилиш йўли билан ишлаб чиқаришда меҳнат хавфсизлигини таъминлаш учун зарур бўлган талаблар даражасини белгилайди. шунингдек касаба уюшмалари билан келишилган ҳолда меҳнат шaroитларини яхшилаш ишлаб чиқаришдаги жароҳатланишлилар, касб касалликларини олдини олишга оид республиканинг аниқ мақсадга қаратилган дастурларини ишлаб чиқади ва молиявий таъминлайди, ҳамда уларнинг бажарилишини назорат қилади.

Вазирликлар ва идоралар тегишли касаба уюшмаси идоралари билан келишилган ҳолда меҳнат шaroитларини яхшилашга оид таълим дастурларини ишлаб чиқадилар ва молиявий таъминлайдилар.

Ўзбекистон Республикаси саноат корхоналарида. консерн. жумҳурият агросаноат давлат кумитасида меҳнат муҳофазасини ташкил этиш ишлари бўйича масъулият вазирликнинг биринчи ўринбосарларидан бирига юклатилади.

Вазирликларда махсус меҳнат муҳофазаси ва техника хавфсизлиги бўлимлари мавжуд. Бу бўлимнинг бошқарувчиси масъул киши ҳисобланади. Бошқармаларда меҳнат муҳофазасини ташкил олиш ишлари бўйича масъулият бошқарув ёрдамчисига юклатилади: яъни корхоналарда корхона раҳбари. бош муҳандис, сехлар ва бўлимларда. тажриба хоналарида шу сех ва бўлимларнинг бошлиқлари ҳамда тажрибахона мудирларига.

Жавобгар шахсларга қуйидагиларни бошқариш топширилган:

1.Касаба уюшмаси ташкилоти билан ҳамкорликда меҳнат муҳофазаси шaroитини яхшилаш тадбирлари, режаларини ишлаб чиқиш;

2.Касаба уюшмаси ташкилоти билан меҳнат муҳофазасига доир келишувни

тузиш;

3.Ишлаб чиқариш биноларининг санитария ҳолатини назорат қилиш;

4.Узлари раҳбарлик қилаётган корхонанинг техника хавфсизлиги ва ишлаб чиқариш санитарияси ҳолатини доимий равишда назорат қилиш;

5.Мавжуд қоидага асосан жомакор кийимлар. махсус оёқ кийимлари махсус совун ва ҳимоя мосламалари билан лаъминлаш;

6.Ишчилар. мухандис техник ходимлар ва маъмурий хўжалик ишидаги ходимларга хавфсизлик таълими бериш, уларнинг хавфсизлик техникаси соҳасидаги билимларини текшириш;

7.Иш жойларини огоҳлантирувчи ёзувлар, шиорлар ва бошқа техника хавфсизлиги қўлланмалари ва керакли адабиётлар билан таъминлаш;

8.Ишга қабул қилинаётган шахслар билан йўл-йўриқ ўтказишни назорат қилиш.

9.Ишлаб чиқариш жараёнларини механизациялаш ва автоматлаштириш ҳамда;

10.Мавжуд қоида ва кўрсатмаларга мувофиқ қозонли қурилмаларни, босим остида ишловчи қурилмаларни, назорат ҳисоблаш асбобларини ва юклаш транспорт воситаларини ўз вақтида текшириш ва рўйхатга олишни ташкил этиш;

11.Ишлаб чиқаришда содир бўлган бахтсиз ходисалар сабабларини ўрганиш, таҳлил қилиш ва олдини олиш тадбирларини белгилаш;

12.Белгиланган муддатда жароҳатланишлар ҳақидаги ҳисоболларни, техника хавфсизлиги ва ишлаб чиқариш санитариясига ажратилган маблағларни ўзлаштирилиши ҳақидаги маълумотларни бериб туриш.

Ишловчи ходимлар 50 нафар ва ундан ошадиган корхоналарда махсус тайёргарликка эга шахслар орасидан меҳнатни муҳофаза қилиш хизматлари тузилади. (лавозимлар жорий этилади).

Корхонадаги меҳнат муҳофазаси бўйича мухандис корхона раҳбарларига бўйсунган ҳолда иш олиб боради. Меҳнат муҳофазаси мухандиси корхонада меҳнат муҳофазасининг бош ташкилчилари ҳисобланади. У корхонада меҳнат муҳофазасига доир қонунчиликнинг амал қилишини назорат қилади ва оддий ишчилардан тортиб бош мутахассисларгача бу борада йўл қўйилган камчиликларни бартараф этиш тўғрисида кўрсатма беради. Хавфсизлик техникаси қоидаларини бузганларга нисбатан чора кўриш масаласини кўриб чиқади. носоз техникадан фойдаланишни тақиқлайди. Шунингдек инсон ҳаёти учун хавfli бўлган ўринларда ишлашни тақиқлаш ҳуқуқига эга. У касабга уюшма ташкилоти билан биргаликда меҳнат муҳофазасига бағишланган хоналар ва бурчаклар ҳамда, хавфсизлик техникаси тадбирлари бўйича ўқишлар ташкил этади.

Меҳнат муҳофазаси мухандиси ишлаб чиқаришда содир бўлган бахтсиз ходисаларнинг ҳосил бўлиш сабабларини текширишда фаол қатнашади ва уларни ҳисобга олади.

4. Меҳнат муҳофазаси тадбирларни режалаштириш

Озиқ-овқат саноати корхоналарида ишловчи шахсларнинг меҳнат шароитларини яхшилаш, бахтсиз ходисалар, жароҳатланишлар, касб касалликларнинг олдини олишнинг бирдан-бир чораси меҳнат хавфсизлиги қоидалари бўйича йўл-йўриқлар бериш ва хавфсизлик қоидаларига ўқитишдан иборатдир.

Меҳнатни муҳофаза қилиш тўғрисидаги Ўзбекистон Республикасининг 1993 йил 6 май 839-Сон « Ходимларни меҳнатни муҳофаза қилиш бўйича ўқитиш ва уларга йўл-йўриқ бериш » тўғрисидаги

қонунининг 19-моддасида жумладан шундай дейилган: «Корхонанинг барча ходимлари, шу жумладан раҳбарлари ўз касблари ва иш турлари бўйича давлат назорат идоралари белгиланган тартиб ва муддатларда ўқишлари, йўл-йўриқлар олишлари, билимларини текширувдан ўтказишлари, ҳамда қайта аттестасиядан ўтишлари шарт. Маъмурият барча янги ишга кираётганлар, шунингдек бошқа ишга ўтказилаётганлар учун ишларни бажаришнинг хавфсиз усулларини ўргатишни ташкил қилишлари, меҳнатни муҳофаза қилиш ва бахтсиз ходисаларда жабрланганларга ёрдам кўрсатиш бўйича йўл-йўриқлар берилишлари шарт».

Корхоналарда йўл-йўриқнинг қуйидаги турлари ўтказилади.

1. Кириш. 2. Иш жойидаги.

Кириш йўл-йўриғи. Янги ишга қабул қилинган шахслар билан меҳнат муҳофазаси муҳандиси ёки бош муҳандис томонидан ўтказилади.

Уларга қуйидаги тадбир таништирилади ва ўргатилади:

1. Корхоналарда ички меҳнат тартиби қоидалари, яъни ишнинг бошланиш вақти, танаффуслар ва уни бошқа корхоналардан фарқи;

2. Ишчиларнинг меҳнат муҳофазаси қоидаларини бажаришдаги вазифалари;

3. Меҳнат ҳақидаги умумий қонунчилик ҳамда хотин-қизлар ва ўсмирлар меҳнатини муҳофаза қилиш ҳақидаги тадбирлар.

4. Ишга келганда, ишдан қайтаётганда, ҳамда иш вақтида корхона чегарасида юрганда қандай хавфсизлик қоидаларига риоя қилиш;

5. Ишлаб чиқаришда ҳамда маиший хизмат кўрсатиш уйларида қўлланиладиган электр жихозларидан эҳтиёткорлик билан фойдаланиш;

6. Ишлаб чиқариш санитария гигиенаси ва шахсий гигиена қоидалари;

7. Жомакор махсус кийимлар, шахсий ҳимоя воситалари ва махсус совун, сут билан таъминлашнинг умумий қоидалари;

8. Ёнишга қарши чора тадбирлар;

9. Ишлаб чиқаришдаги жароҳатланишлар ва уларнинг келиб чиқиш сабаблари;

10. Бахтсиз ходисага учраган шахсларга биринчи ёрдам кўрсатиш тадбирлари тушунтирилади ва ўргатилади.

Юқоридагиларнинг ҳаммаси батафсил тушунтирилгандан сўнг кириш йўл-йўриғи махсус қайд дафлари ёки варақада белгиланади. Унда йўл-йўриқ олган ва йўл-йўриқ берган кишилар қўл қўядилар (л-илова).

Корхона раҳбари (кадрлар бўлими бослиғи) кириш йўл-йўриғи ўтмасдан туриб ишчини ишга қабул қилиш тўғрисидаги буйруққа имзо чекиши тақикланади.

Иш жойида йўл-йўриқ ўтказиш қуйидагиларга бўлинади:

1. Бирламчи. 2. Режали (такрорий йўл-йўриқ). 3. Режадан ташқари. 4. Жорий.

Бирламчи иш жойидаги йўл-йўриқ, кириш йўл-йўриғидан сўнг янги ишга кирадиган ишчилар билан ёки бир иш жойидан. иккинчи иш жойига

кўчирилган ишчилар билан. сеҳ бошлиғи ёки уста (мастер) томонидан ўтказилади. Бирламчи иш жойидаги йўл-йўриқни ўтказишдан асосий мақсад ишловчи шахсларни аниқ иш жойлари билан таништириш, у ердаги дастгоҳлар, мосламалар. иш жойининг хавфли ва зарарли жойларини аниқлаш ва ҳимоя воситаларини қўллаб туриб ўргатишдан иборат.

Бирламчи иш жойидаги йўл-йўриқ. ишга кирадиган ҳар бир киши билан алоҳида ўтказилади ва ишга кирувчидан кўрсатилган хавфсиз иш бажариш қоидаларини такрор кўрсатишни талаб қилади. Ишга кирувчи бу қоидаларни тўғри бажарса йўл-йўриқ ўтказишни тугалланган деб ҳисобланади, сўнгра бир ҳафта давомида бўлим (сеҳ) бошлиғи ишчининг ишини кузатиб боради ва унинг билим даражасини текширади. Шундан сўнг ишчини иш коржомаси, мосламалари ҳамда ўз мутахассислиги бўйича техника хавфсизлиги бўйича кўрсатма билан таъминлаб мустақил ишни бажаришга рухсат беради.

Бирламчи иш жойидаги йўл-йўриқ ўтказилганлиги ҳақидаги маълумот махсус техника хавфсизлиги тўғрисидаги йўл-йўриқ ўтказишни қайд қилиш дафтарига белгиланади (илова-2).

Режали ўтказишдан мақсад бўлим (сеҳ) бошлиғи ўз қўли остида ишлайдиган ишчиларни. меҳнатни муҳофаза қилиш қоидаларини қай даражада билишларини аниқлаш ва бу борада уларнинг билимларини текширишдан иборат. Бу йўл-йўриқни ўтказиш вақти корхона касаба уюшмаси билан келишилган ҳолда корхона раҳбари томонидан белгиланади.

Режали йўл-йўриқ шу бўлимида ишлайдиган ишчиларни малакаси ва ишлаш давридан қатъий назар ҳар уч ёки кўпи билан олти ойда бир маротаба такрорий ўтказилади. Меҳнат шароити, технологик жараён ўзгарганда. ускуналар алмаштирилганда, ишчи хизматчилар нотўғри ёки хавфли меҳнат усулларида фойдаланилганда ва хавфсизлик қоидаларини бузилиши налижасида бахтсиз ходисалар юз берганда ёки касбий касалланишлар кузатилганда бўлим бошлиғи ёки уста томонидан ўтказилади.

Ўзбекистон Республикасида меҳнат муҳофазасини назорат қилувчи ташкилотлар

Меҳнат муҳофазаси бўйича қонунларнинг бажарилишини назорат қилиб туриш қуйидаги давлат ташкилотларига юклатилган:

1. Ўзбекистон Республикаси Меҳнат ва аҳолини ижтимоий муҳофаза қилиш вазирлиги.

2. “Саноатконтехназорат” агентлиги.

3. Ўзбекистон Республикаси Соғлиқни сақлаш вазирлигининг санитария эпидемиология назорати.

4. Республика Ички ишлар вазирлигининг ёнғиндан муҳофаза қилиш Бош бошқармаси.

5. Ўзбекистон Республикаси энергетика ва электрлаштириш Давлат акционерлик жамияти.

Меҳнат ва аҳолини ижтимоий муҳофаза қилиш вазирлиги корхоналарда хавфсиз ишлаш, техника хавфсизлиги бўйича меъйёр қоидаларига, саноат санитарияси ва меҳнат гигиенасига ҳамда меҳнат қонунчилигига риоя қилиш масалаларини назорат қилади. Ҳар бир тармоқ ўз техник инспекторига эга.

“Саноатконтехназорат” агентлиги буғ қозонларининг тўғри ишлашини, босим остида ишлайдиган идишларни, юк кўтариш машиналари (кўтарма кранлар, лифтлар), эксковаторлар, газ ускуналари магистрал қувурлари ишини ва портловчи моддаларни ишлатиш, сақлаш ва ташиш ишларини назорат қилади.

Республика санитария-эпидемиология назорати ҳаво, сув ва тупроқни ифлосланишдан огоҳлантириш, шовқин ва титрашни йўқотиш, цехларнинг санитария ҳолатларини яхшилаш (ҳарорат, нисбий намлик, ёритилганлик ва ҳ.к.) ишларини назорат қилади.

Давлат ёнгин назорати ёнгинга қарши тадбирларни, ўт ўчириш воситаларининг ҳолатини, ёнгин ҳақида хабар бериш воситаларининг ишини назорат қилади.

Ўзбекистон Республикаси энергетика ва электрлаштириш Давлат акционерлик жамияти корхоналардаги энергия тизимларининг техник эксплуатациясини ва хавфсизлик техникаси қоидаларига риоя қилишни назорат қилади.

Барча ишлаб чиқариш корхоналарида уч поғонали назорат амалга оширилади.

I поғона – ҳар куни уста жамоатчи-назоратчи биргаликда цехдаги иш жойларини айланиб чиқиб, учраган камчиликларни тузатиш чораларини кўрадилар.

II поғона – ҳар ҳафта цех бошлиғи катта жамоатчи-назоратчи билан биргаликда цехдаги иш жойларини айланиб чиқиб, учраган камчиликларни тузатиш чораларини кўради.

III поғона – ойда бир марта корхона бош муҳандиси меҳнат муҳофазаси муҳандиси билан биргаликда иш жойларини айланиб чиқадилар. Бу назорат бўйича корхонада қарор чиқарилади.

Барча корхона, ташкилот, муассаса, вазирликлар ва тармоқларда меҳнат муҳофазаси қонунлари бажарилишининг олий назорати. Меҳнат ва аҳолини ижтимоий муҳофаза қилиш вазирлигига юклатилган.

ТЕХНОСФЕРИК ЗОНАЛАРДАГИ ХАВФЛАР ВА УЛАРДАН ҲИМОЯЛАНИШ

Саноат корхоналарининги шлаб чиқариш зоналари ҳаво муҳитининг об-ҳаво шароитини ҳавонинг қуйидаги кўрсаткичлари белгилайди:

1. ҳавонинг ҳарорати t , oC билан ўлчанади.
2. ҳавонинг нисбий намлиги % билан аниқланади.
3. ҳаво босими P , mm сим уст. ёки P_a билан ўлчанади.

4. Иш жойларидаги ҳаво ҳаракати, тезлиги V , m/s билан ўлчанади.

Булардан ташқари об-ҳаво шароитида таъсир қилувчи ишлаб чиқариш омиллари ҳам мавжуд, булар ҳар хил машина механизмлар ва ишлов берилмаётган материаллар юзасидан тарқатилган иссиқлик нурлари ҳам ҳаво ҳароратини оширишга олиб келади. Бу омиллар таъсиридан ҳосил бўладиган ишлаб чиқариш зоналаридаги ҳаво муҳитини саноат микроиқлими деб юритилади.

Об-ҳаво омиллари ҳар бири айрим ҳолда ёки бир нечаси биргаликда инсоннинг меҳнат қилиш қобилиятига, соғлиғига жуда катта таъсир кўрсатади. Ишлаб чиқариш шароитида об-ҳаво омилларининг деярли ҳаммаси бир вақтда таъсир қилади. Баъзи шароитларда бундай таъсир кўрсатиш фойдали бўлиши, масалан совуқ шароитда қуритиш натижасида камайтирилиши мумкин, баъзи вақтларда эса, салбий натижа беради.

Бундан кўриниб турибдики, об-ҳаво омиллари баъзи бир ҳолларда инсон учун ижобий ва баъзи бир ҳолларда эса, салбий таъсир кўрсатиб, инсон организми ташқи муҳитга мослашувини бузиб юбориши мумкин. Ташқи муҳитга мослашув –бу инсон организмининг физиологик ва кимёвий жараёнлар асосида тана ҳароратининг бир хил чегарада (36-37 оС) сақлаб туриш қобилияти демакдир.

Об-ҳаво шароитининг доимо ўзгариб туриши тана ҳароратининг ўзгармаслигини сақлаш, инсон ҳаётининг асоси бўлган организмдаги биокимёвий жараёнларининг меъёрий шароитини таъминлайди. Тана ҳароратининг юқорида кўрсатилган даражадан ортиб кетиши иссиқлаш, совиши эса, совиш деб аталади. Иссиқлаш ва совиш ҳаёт фаолиятини бузувчи ҳалокатли ҳолат вужудга келтириши мумкин.

Шунинг учун ҳам инсон организмда ташқи муҳит билан мослашув физиологик механизми мавжуд бўлиб, у марказий нерв системасининг назорати остида бўлади. Бу физиологик механизмининг асосий вазифаси организмда модда алмашинуви натижасида ажралиб чиқаётган иссиқликнинг ортиқчасини ташқи муҳитга чиқариб, иссиқлик балансини сақлаб туришдир. **Ташқи муҳитга мослашув икки хил:** физик ва кимёвий бўлиши мумкин. **Кимёвий** ташқи муҳитга мослашув организмнинг иссиқлаш даврида модда алмашинувини камайтириши ва совиши натижасида модда алмашинувини ошириши мумкин. Аммо кимёвий ташқи муҳитга мослашув ташқи муҳитнинг кескин ўзгариши борасида физик ташқи муҳитга мослашувга нисбатан аҳамияти катта эмас. Асосан ташқи муҳитга иссиқликни алмаштиришда **физик** ташқи муҳитга мослашувнинг аҳамияти катта.

Организмнинг ташқи муҳитга иссиқлик чиқариши уч йўл билан ўтиши мумкин:

1. Одам танасининг умумий юзасида инфрақизил нурланиш орқали (радиация орқали ҳаво алмашинуви);
2. Танани ўраб турган ҳаво муҳитини иситиш (конвекция);
3. Терининг терлаб, буғланиши ва нафас олиш йўллари орқали суяқликнинг буғланиши натижасида.

Меъёрий шароитда кучсиз ҳаво ҳаракат бўлган ҳолатда ҳаракатсиз одам организми радиация йўли билан организм ишлаб чиқараётган иссиқликнинг 45 %, конвекция натижасида 30%, ва терлаш орқали 25% йўқотиши аниқланган. Бунда тери орқали умумий иссиқликнинг 80% дан ортиғи, нафас олиш аъзолари орқали 13% ва тахминан 5% и иссиқлик яъни овқат, сув ва ҳавони иситишга сарфланади.

Радиация ва конвекция орқали иссиқликни йўқотиш, фақат ташқи муҳит ҳарорати тана ҳароратидан кам бўлган ҳолларда бўлиши мумкин. Яъни ташқи муҳит ҳарорати қанча паст бўлса, иссиқлик йўқотиш шунча кучли бўлади.

Ташқи муҳит ҳарорати тана ҳароратидан юқори ёки тенг бўлса, у ҳолда иссиқлик ажратиш терлаб буғланиш ҳисобига бўлади.

Бир грамм терни буғлатиш ҳисобига 2,5 kDj (0,6 kkal) иссиқлик йўқотилиши мумкин.

Организмдан чиқадиган тернинг миқдори ташқи муҳит ҳароратига ва бажариладиган иш категориясига боғлиқ. Ҳаракатсиз организмда, ташқи муҳит ҳарорати 15 оС ни ташкил қилса, терлаш жуда кам миқдорни (соатига 30 мл) ташкил қилади. Юқори ҳароратда эса 30 оС ва ундан юқори, айниқса оғир ишларни бажарганда организмнинг терлаши жуда ортиб кетади. Масалан, иссиқ цехларда, оғир ишларни бажариш натижасида терлаш миқдори соатига 1-1,5 литрга етади ва бу миқдор терни буғланиши учун 2500-3800 kDj (600-900 kkal) иссиқлик сарфланади.

Шуни айтиб ўтиш керакки терлаш йўли билан иссиқлик сарфлаш фақатгина тана юзасида тер буғланганидагина амалга ошади.

Тернинг буғланиши эса ҳавонинг ҳаракатига ва нисбий намлигига, кийган кийимининг материалига боғлиқ бўлади.

Иссиқлик йўқотиш фақат терлаш йўли билан амалга ошириладиган шароитда ҳавонинг нисбий намлиги 75-80%дан ортиқ бўлса, тернинг буғланиши қийинлашади ва организм ташқи муҳитга мослашуви бузилиши натижасида иссиқлаш юз бериши мумкин.

Иссиқлашнинг биринчи белгиси тана ҳароратининг кўтарилишидир. Кучсиз иссиқлаш, тана ҳароратининг энгил кўтарилиши, ҳаддан ташқари терлаш, кучли сувсаш, нафас олиш ва қон томирлари уришининг тезлашуви билан чегараланиши мумкин. Агар кучли иссиқлаш юз берса унда нафас олиш қийинлашади, бош қаттиқ оғрийди, бош айланиши кузатилади ва нутқ қийинлашади. Ташқи муҳитга мослашишнинг бу хилдаги бузилиши ва тана ҳароратининг кескин кўтарилиши иссиқлик гепертермияси деб аталади.

Иссиқлашнинг иккинчи белгиси терлаш натижасида кўп миқдорда туз йўқотилишидир. Бу ҳолат терининг сувни ушлаб қолиш қобилияти сусайганлигидан келиб чиқади. Яъни ичиладиган сувнинг тинмай тер бўлиб чиқиб кетиши натижасида организм кучли чанқоқликни сеза бошлайди ва сув кўп ича бошлайди, организмдан кўп сувнинг чиқиб кетиши янада кўп чанқоқлика олиб келади бу эса организмнинг сув билан заҳарланишига олиб келади. Бунда организм пайларида қалтираш пайдо бўлади, кучли

терлаш ва қоннинг қуюқланиши кузатилади. Бу ҳолат кучли қалтираш касаллиги деб юритилади. Кейин иссиқ уриш вужудга келади. Бунда тана ҳарорати 40-42 оС га кўтарилиб одам хушини йўқотади ва қон томирларининг уриши кучсизланади. Бу вақтда организмдан тер чиқиб кетиши бутунлай тўхтаб қолади. қалтираш касали ва иссиқ уриш ўлим билан тугаши мумкин. Ишлаб чиқариш корхоналарида олиб борилаётган гигиеник чора-тадбирлар натижасида ишлаб чиқариш шароитида қалтираш касаллиги ва иссиқ уриши деярли йўқолиб бормоқда. Корхоналарда айниқса иссиқ цехларда организм йўқотадиган тузни тиклаш учун махсус ичимликлар ташкил қилинган.

Инсон организмга фақатгина юқори ҳарорат эмас балки паст ҳарорат таъсири ҳам асосий физиологик жараёнларнинг бузилишига олиб келиши мумкин. Паст ҳарорат таъсирида қон томирлари тораяди, узоқ вақт таъсир қилиши натижасида эса капилляр қон томирлар фаолитининг бузилиши яъни оёқ ва қўл панжаларининг ачишиб оғриши, қулоқ ва буруннинг ачиши кузатилади. Ташқи нерв системасининг совуқ қотиши натижасида суяк системасида радикулит, оёқ-қўл ва бет бўғинларида ҳамда пайларда ревматизм касаллиги, плеврит, бронхит ва бошқа шамоллаш билан боғлиқ бўлган юқумли касалликлар келиб чиқиши мумкин.

Ишлаб чиқариш микроклимининг гигиеник меъёрлари.

Ишлаб чиқариш микроклими меъёрлари меҳнат хавфсизлиги стандартлари системаси билан белгиланган. Улар гигиеник ва техник иқтисодий негизларга асосланган. Саноат корхоналарининг характери, йил фасллари ва иш категориясига қараб, улардаги ҳарорат, нисбий намлик ва ҳаво ҳаракатининг иш жойлари учун рухсат этилган меъёрлари белгиланган.

Иш категориялари қуйидагича белгиланади:

Енгил жисмоний ишлар (1-категория)-ўтириб, тик тури бёки юриш билан боғлиқ ҳолда бажариладиган, бироқ мунтазам жисмоний, зўриқиш ёки юкларни кўтаришни талаб қилмайдиган ишлар, энергия сарфи соатига 150 ккални ташкил этади. Бунда тикувчилик корхонаси, асбобсозлик корхоналари киради.

Ўртача оғирликдаги жисмоний ишлар (2-категория)-соатига 150-250 ккал энергия сарфланадиган фаолият турлари киради. Бунга доимий юриш ва оғир бўлмаган юкларни ташиш билан боғлиқ ишлар киради. Масалан, йигирув-тўқув ишлари, механик-йиғув, пайвандлаш, цехлардаги ишлар шулар жумласидандир.

Оғир жисмоний ишлар (3-категория)- мунтазам жисмоний зўриқиш, оғир юкларни (10 кг дан ортик) бир жойдан иккинчи жойга кўчиришва кўтариш билан боғлиқ бўлган ишлар киради. Бунда энергия сарфи соатига 250 ккалдан юқори бўлади. Бундай ишлар темирчилик, қурув ва бошқа қатор цехларда бажарилади.

Ҳарорат, нисбий намлик ва ҳаво ҳаракатининг тезлиги ва йўл қўйилиши мумкин бўлган миқдорлар қўринишида меъёрланади. Рисоладаги миқдорлар деганда одамга узоқ муддат ва мунтазам таъсир қилганда ташқи

муҳитга мослашув реакцияларини кучайтирмасдан организмнинг меъёрли фаолиятини ва иссиқлик ҳолатини сақлашни таъминлайдиган микроклим кўрсаткичларининг йиғиндиси тушуниланади. Мана шулар иссиқлик сезиш мўътадиллигини вужудга келтиради ва иш қобилиятини юксалтириш учун шарт-шароит ҳисобланади. Йўл қўйилиши мумкин бўлган микроклим шароитлари- бу организмнинг фаолиятини ва иссиқлик ҳолатдаги ўзгаришларни физиологик мосланиш имкониятларидан четга чиқмайдиган ташқи муҳитга мослашиш реакцияларининг кучайишини бартараф этадиган ва тез меъёрга соладиган микроклим кўрсаткичларининг йиғиндисидир. Бунда соғлиқ учун хавfli ҳолатлар вужудга келмайди, оммо номўътадил иссиқликни сезиш, кайфиятнинг ёмонлашуви, иш қобилиятининг пасайиши кузатилиши мумкин.

Меъёрларда оргаизмнинг ташқи муҳитга мослашиши фақат ташқи шароитларга эмас, балки меҳнатнинг оғир-енгиллигига боғлиқ ҳолда ўзгариб турадиган иссиқлик ҳосил қилиши миқдорига алоқадорлиги ҳам ҳисобга олинади. Шунга кўра енгил ишларда, ўртача оғирликдаги ва оғир ишларга қараганда, ҳавонинг бирмунча юқори ҳароратда ва ҳаракатининг бирмунча кам тезликда бўлиши қабул қилинган.

Йўл қўйилиши мумкин бўлган меъёрлар йилнинг совуқ ва бир мавсумдан иккинчисига ўтиш даврларида ўртача кундалик ҳарорат-10 оС дан юқори доимий иш жойларидан ташқарида бирмунча катта рақамларда ўзгариб туриши, йилнинг иссиқ пайтида эса цехлар ҳавосининг ошган ҳарорати иссиқликнинг аниқ ортикча бўлишини кўзда тутаяди. Бу ташқи муҳитнинг иссиқ бўлиши билан бирга катта миқдордаги иссиқликни йўқотишни қийинлиги билан боғлиқ.

1-жадвал. Ишлаб чиқариш хоналаридаги ҳавонинг ҳарорати, нисбий намлиги ва ҳаракат тезлигининг рисоладаги меъёрлари

| Йил фасли | Иш категориялари | Ҳавонинг ҳарорати оС | Нисбий намлиги % | Ҳаракат тезлиги, m.s |
|------------|----------------------|----------------------|------------------|----------------------|
| Совуқ давр | Енгил-1 | 20-23 | 60-30 | 0,2 |
| | Ўртача – оғирликдаги | 18-20 | 60-40 | 0,2 |
| | оғир -111 | 16-18 | 60-40 | 0,3 |
| Илиқ давр | Енгил-1 | 20-25 | 60-40 | 0,2 |
| | Ўртача – оғирликдаги | 21-23 | 60-40 | 0,3 |
| | оғир -111 | 18-21 | 60-40 | 0,5 |
| Иссиқ давр | Енгил-1 | 20-30 | 60-40 | 0,3 |
| | Ўртача – оғирликдаги | 20-30 | 60-40 | 0,4-0,7 |
| | оғир -111 | 20-30 | 60-40 | 0,5-1,0 |

2-жадвал

Йилнинг совуқ ва илиқ даврида ишлаб чиқариш хоналари ҳарорати, нисбий намлиги ва ҳаво ҳаракати тезлигининг йўл қўйиладиган меъёрлари

| Иш категориялари | Ҳавонинг ҳарорати ^{°C} | Нисбий намлиги % | Ҳаракат тезлиги, m.s | Ташқаридаги ҳаво, ҳарорати ^{°C} |
|----------------------|---------------------------------|------------------|----------------------|--|
| Енгил-1 | 19-25 | 75 | 0,2 | 15-30 |
| Ўртача – оғирликдаги | 17-25 | 75 | 0,2-0,4 | 15-30 |
| оғир -111 | 13-25 | 75 | 0,5 | 15-30 |

Бироқ бу ҳолда ҳам меъёрлар йўл қўйса бўладиган максимумни чегаралайди. Иссиқлик ажралиши юқори бўлган цехларда ҳавонинг ҳаракат тезлиги ҳам бироз ортиқча белгиланади.

ГОСТ да хоналарнинг катта- кичиклиги, иссиқлик ва намлик ажратишининг бирга учраши, доимий ҳарорати ёки ҳарорат ва намлик кабиларни сунъий усулда тутиб туриш шароитларини ҳисобга оладиган қатор қўшимча тавсиялар ва аниқликлар ҳам мавжуд.

3-жадвал

Йилнинг иссиқ даврида ишлаб чиқариш хоналари ҳарорати, нисбий намлиги ва ҳаво ҳаракати тезлигининг йўл қўйиладиган меъёрлари

| Иш категориялари | Ҳавонинг ҳарорати ^{°C} | Нисбий намлиги % | Ҳаво ҳаракати тезлиги, m.s |
|----------------------|---|--|----------------------------|
| Енгил-1 | Энг иссиқ ойнинг соат 13 да ташқи ҳаво ўртача ҳароратидан юқори бўл-маслиги, бироқ 28 оСдан ошмаслиги керак | 28 °С55 | 0,2-0,3 |
| Ўртача – оғирликдаги | | 27 °С60 | 0,3-0,7 |
| | | 26 °С65 | |
| | | 25 °С70 | |
| | | 24 °С75 дан ортиқ бўлмаслиги керак. | |
| Оғир-111 | | 26 °С65 25 °С70 24 °С да ва бундан паст бўлганда 75 дан ортиқ бўлмаслиги керак | 0,5 ва ундан юқори. |

Атмосфераҳавоситаркибидагичанглар

Саноатда, транспорт воситаларини ишлатишда ва қишлоқ хўжалигида бажариладиган ишларнинг деярли ҳаммасида чанг ҳосил бўлиши ва ажралиши кузатилади. Чангларнинг турлари уларнинг келиб чиқишига қараб *табиий ва сунъий чангларга* бўлинади.

Табиий чанглар сарасига табиатда инсон таъсирисиз ҳосил бўладиган чанглар киради. Бундай чанглар шамол ва қаттиқ бўронлар таъсирида қум ва тупроқнинг эрозияланган қатламларининг учиши, ўсимлик ва ҳайвонот оламида пайдо бўладиган чанглар, вулқонлар отилиши, космосдан ер атмосфераси таъсирига тушиб қолган метеоритлар ва бошқа космик жисмларнинг ёниб кетишидан ҳосил бўладиган чангларни киритиш мумкин. Табиий чангларнинг атмосфера муҳитидаги миқдори табиий шароитга, ҳавонинг ҳолатига, йилнинг фаслига ва аниқланаётган зонанинг қайси минтақага нисбатан жанубий районларда, ўрмон зоналарига қараганда чўл зоналарида, шунингдек қиш ойларига нисбатан ёз ойларида кўпроқ бўлиши маълум.

Аниқланишича ҳар бир кубометр ҳаво таркибида катта шахарлар ҳудудларида 6000 атрофида ҳар хил катталиқдаги чанг зарралари бўлиши аниқланган, далалар ва боғларда бу миқдор ўн марта кам, тоғли ҳудудларда эса ундан ҳам камроқ чанг зарралари бўлади.

Сунъий чанглар саноат корхоналарида ва қурилишларда инсоннинг бевосита ёки билвосита таъсири натижасида ҳосил бўладиган чанглар киради. Масалан, машинасозлик саноатида-чўян ишлаб чиқарувчи печларда ва бу саноатнинг ҳамма қуёвчилик цехларида, иссиқлик электростанцияларида ёқилган кўмирнинг маълум қисми кўл ва тутун сифатида атмосферага чиқариб юборилади, қурилиш ишларида ер қазиш ишлари, портлатиш ишлари ва бошқа жуда кўп ишларда кўп миқдорда чанг ажралиб чиқади. Бу чангларни атроф муҳитга чиқариб юбориш табиатга ҳалокатли таъсир кўрсатади

Чангларнинг келиб чиқиши бўйича **органик, минерал ва аралаш** чанглар мавжуд. Чангларнинг зарарли таъсири унинг кимёвий таркибига боғлиқ.

Чангларнинг *катталиги бўйича* улар уч гуруҳга бўлиб қаралади.:
а). катталиги 10 мкм дан катта бўлган чанглар йирик чанглар дейилади. Бундай чанглар ўз оғирлиги таъсирида ерга қўнади.

б) катталиги 10 мкм дан 0,25 мкмгача бўлган чанглар. Бу чангларни микроскопик чанглар деб юритилади. Улар ерга масалан, ёмғир, қор ва шабнам каби ёғилаётган оғир зарраларга илашиб қолган ҳолатларда қўниши мумкин.

в). катталиги 0,25 мкмдан кичик бўлган чанглар ультра микроскопик чанглар дейилади ва бу чанглар ҳеч қачон ерга қўнмайди учиб юради.

Саноат корхоналаридаги заҳарлар ва заҳарланиш.

Саноатда ишлаб чиқариш заҳарлари бу ишчига меҳнат фаолияти шароитида таъсир этадиган ва иш қобилиятини пасайтирадиган, соғлиғига

путур етказадиган касбий ёки ишлаб чиқаришда рўй берадиган заҳарланишлардир.

Заҳарлар умумий ёки маҳаллий таъсир қилиши мумкин. Умумий таъсир заҳарнинг қонга сўрилиши натижасида ривожланади. Бунда асосан, айрим органлар ёки тизимлар заҳарланиши кузатилади. Масалан, марганецдан асаб тизими, бензоналдан қон яратиш органлари зарар кўради. Маҳаллий таъсир тўқималарнинг парчаланиш маҳсулоти ва нерв охирилари таъсирланишидан чиққан рефлектор реакциялар натижасида умумий ҳодисалар билан ҳам ўтади.

Заҳарланишлар ўткир, ўртача ва сурункали формаларда ўтади ва бу заҳарланишлар қуйидагича тавсифланади:

1. заҳарнинг таъсири қисқа муддатли бўлади;

2. организмга заҳар нисбатан катта миқдорда тушади (заҳарли моддани янглишиб ичиб қўйилганда, тери заҳарли модда билан қаттиқ ифлосланганда).

3. сурункали заҳарланишлар организмга оз миқдордаги заҳарли заҳарларнинг узок вақт таъсири натижасида аста-секин йиғилиши натижасида пайдо бўлади. Масалан, бензоналдан ўткир заҳарланишда асаб системаси зарар кўради ва наркотик таъсир кўрсатади, сурункали заҳарланишда эса қон тизими зарарланади.

Ишлаб чиқариш заҳарлари бошқа салбий оқибатларга ҳам олиб келиши мумкин. Улар организмнинг иммун системасига таъсир этиб, юқори нафас йўллари касалликлари, сил, юрак-томир тизими каби касалликларининг ривожланишига имкон яратиб беради. Баъзан эса генетик таъсир кўрсатиб, майиб-мажруҳликка олиб келиши мумкин.

Ишлаб чиқариш санитарияси - ишчиларга зарарли ишлаб чиқариш омилларини таъсирини олдини олувчи воситалар, санитарик-техник гигиеник ва ташкилий тадбирлар системасидир. Ишлаб чиқариш санитариясида асосий эътибор инсонга ҳаво муҳити ва бевосита тегиш орқали салбий таъсир этадиган ишлаб чиқаришнинг зарарли омилларига қаратилади. Ҳаво орқали ишчига таъсир этадиган зарарлар, ноқулай микроиқлим, чанглар, газлар, шовқинлар, инфра ва ультратовушлар, иш жойларини ёки хонани етарлича бўлмаган ва жуда ҳам ёритилганлиги электромагнит, инфрақизил, ультрабинафша, радиоактив ва бошқа нурланишлар кўринишларида бўлиши мумкин. Инсонга зарарли омиллар уларга бевосита текканда ҳам салбий таъсир қилиши мумкин. Уларга қаттиқ ёки суюк зарарли „моддали“ ускуналар ёки жиҳозларни мисол қилиб келтириш мумкин.

Очиқ майдонларда далада жараёнларни бажаришда ишчилар хавфсизлиги ва соғлиги метеорологик (ҳаво ҳароратининг юқори ёки пастлиги, шамол, ёмғир, қор, қуёш радиацияси ва бошқалар) шароитга ҳам боғлиқ бўлади.

Ишлаб чиқариш санитариясининг вазифаси эса ишлаб чиқариш зарарларининг рухсат этилган даражаси асосида соғлом ва хавфсиз меҳнат шароитини яратишдир.

Ишлаб чиқаришдаги зарарли омилларни рухсат этилган даражалари (РЭД) ёки миқдорлари (РЭМ), меҳнат шароитлари тавсифини бошқа оптимал кўрсаткичлари, ишлаб чиқариш объектлари ва хоналарига санитар талаблар махсус илмий-текшириш институтлари ва лабораторияларида ишлаб чиқилади ва тасдиқланади. Тасдиқланган талаблар эса қонун кучини олади ва стандартлар, санитар ва қурилиш нормалари ҳамда қоидалари кўринишида жорий этилади.

Ишлаб чиқаришда соғлом ва хавфсиз меҳнат шароитини яратиш учун улардаги ҳар бир машина ва механизмлардаги иш шароити, хавфсизлик стандартлари ва нормаларига жавоб берилиши учун вазирликлар ва тегишли ташкилотлар ўзларининг асосий эътиборларини қаратадилар.

Ишлаб чиқаришдаги мутахассисларнинг вазифаси эса қайд қилинган машиналарнинг ҳаммасида иш шароитини хавфсизлик стандартлари ва санитария нормалари талаби бўйича таминлашдан иборат.

Ишлаб чиқаришдаги мутахассислар бу масалаларни муваффақиятли амалга ошириши учун ишлаб чиқариш шароитидаги зарарли омилларнинг хоссалари ҳақида, меҳнат шароитини таҳлил қилиш усллари бўйича ва улар асосида меҳнат шароитини яхшилаш ва ташкил этиш тадбирларни илмий асослаш учун етарлича назарий ва амалий билимларга эга бўлиши керак.

Ишлаб чиқариш шовқини ва титрашларни хусусиятлари ва уларни инсон организмига таъсири

Баъзи бир технологик жараёнлар, масалан, парчинлаш, пневматик асбоб билан қўйилган асбобларни ва қолипга солинган нарсаларни кесиш, штамповка қилиш, қўйилган буюмларни барабанларда тозалаш, моторларни синаб кўришдаги шовқинлар фақат эшитиш органигагина ёмон таъсир қилиб қолмай балки ишчининг асаб системасига ҳам ёмон таъсир кўрсатадиган қаттиқ овоз чиқаради. Шунинг учун ҳам ишлаб чиқаришда ҳосил бўладиган шовқинларга қарши курашиш профессионал гигиенанинг жиддий вазифаларидан ҳисобланади.

Ҳозирги замон техника тараққиёти даврида саноат корхоналарида шовқинга қарши кураш масалалари муҳим масалалар қаторига киради. Бу масала асосан машинасозлик саноатида, транспорт воситаларини ишлатишда ва энергетика саноатида жуда жиддий масала бўлиб турибди.

Шовқиннинг зарарли оқибатлари маълум. У биринчи навбатда ишлаб чиқаришда фаолият кўрсатаётган кишиларни руҳий толиқтиради, ишлаб чиқариш воситаларига хизмат кўрсатаётган ишчилар ва ишлаб чиқариш жараёнини бошқараётган операторлар ишига ҳалақит бериб, уларни хатоликларга йўл қўйишига сабаб бўлади. Бундай ташқари шовқин ишлаб чиқаришда жароҳатланишларни келтириб чиқарадиган асосий манба ҳамдир.

Катта шовқин таъсирида инсоннинг асаб системалари зиркиллайди, эшитиш органининг фаолияти пасайиши кузатилади. Шу сабабли ишлаб чиқаришда шовқинни камайтириш муҳим масалалардан бири ҳисобланади.

Инсоннинг мавжуд бешта сезги органи ичида, эшитиш аъзоси ўзига хос аҳамиятга эгадир. Айнан эшитиш орқали инсон бошқа инсонлар билан мулоқат қилади, хавф-хатарни фарқлайди, англайди ва ўз маданиятини юксалтиради. Инсон ўзининг эшитиш сезгилари ёрдамида тоза товушларни, аралаш товушларни ва шовқинни фарқлайди. Тоза товуш бир хил частотадаги синусоидал тебранишлардан иборатдир. Бир секунддаги тебранишлар сони товуш частотаси деб аталади. Товуш частотаси физик олими Генрих Герц (1857-1894 й.й) шарафига “герц” (Гц) билан ўлчанади.

Аралаш товуш бир неча тоза товушларнинг йиғиндисидан иборат. Шовқин эса ҳар хил частота ва тебранишдаги товушлар аралашмасидир.

Товуш интенсивлигининг ўлчов бирлиги “Бел” қабул қилинган. У телефон яратилишининг асосчиси, Александр Гейма Бел (1847-1922) шарафига қўйилган.

Турли баландликдаги ва частотадаги товушларнинг тартибсиз равишда қўшилиб эшитилиши шовқин деб аталади. Товуш (шовқин) физик ҳолат бўлиб ҳавода, сувда ва бошқа таранг муҳитда келиб чиқадиган тўлқинсимон ҳаракатлардан иборатдир. У товуш чиқарадиган жисмларнинг тебраниши натижасида ҳосил бўлади ва бизнинг эшитиш органи томонидан қабул қилинади. Ритмларга риоя қилинган ҳолда мунтазам равишда келиб чиқадиган оҳанграбо товушларнинг тебраниши муסיқали товушлар деб аталади.

Товушнинг (тоннинг, шовқиннинг) кучи ёки интенсивлигини перпендикуляр бўлган сатҳдан бир секунд ичида 1 см^2 орқали ўтадиган товуш қуввати миқдори билан аниқланади. Товушнинг кучи қувват бирликларида-секундига 1 см^2 га эрглар билан ўлчанади. Эрг бир дина куч билан қилинадиган иш, яъни бир грамм оғирликдаги массага 1 см/сек тезликни берадиган кучдан иборатдир. Товушлар тебраниш қувватини тўғридан-тўғри аниқлаш усуллари бўлмагани сабабли жисмлар устига тушадиган товуш тебранишидан ҳосил бўладиган босимлар билан ўлчанади. Товуш босимнинг бирлиги бар ҳисобланади ва бу 1 см^2 сатҳга 1 дина кучнинг тўғри келган босимидан ёки 0,0001 атмосфера босимидан иборатдир.

Нормал эшитишда инсоннинг эшитиш органи томонидан товуш тебранишларининг 16 дан 20000 герцгача частотаси қабул қилинади (Гц бир секундда бир тебраниш) шунда ҳам энг юқори чегара фақат ёш болаларга мосдир. У балоғатга етгани сари эшитиш органлари томонидан қабул қилинадиган товушларнинг частотаси борган сари камая боради ва ёши ўтиб қолганда 15000 Гц дан ошмайди. Инсон 800-4000 Гц частотали товушларни яхши эшитади, 16-100 Гц частотали товушларни сезиларли даражада эшитади.

Товуш қувватининг минимал таъсири унинг билинар-билинемас сезгисини ҳосил қиладиган товуш кучига мос келади ва товушнинг

эшитилиш бусағасида туради. Қувватнинг максимал таъсири оғриқ бўсағасига мос келади, товуш қуввати кейинчалик зўрайганда товушнинг кучайиши эшитилмай, балки иккала кулоқ ҳам зирқираб оғрий бошлайди.

Маълум бўлишича эшитиш органи томонидан қабул қилинадиган товушнинг баландлиги товуш тебранишининг мутлоқ ўсишига параллел равишда кучайибгина бормай, унинг кучайиши логарифмга тахминан пропорционал ҳам экан. Шунинг учун ҳам товуш кучини ўлчаш учун логарифм системаси бирлигидан фойдаланилади.

Масалан: 1000 Гц лик иккита товушни олиб кўрайлик. Улардан бири-эшитилиш бўсағасида турган товуш ($0,000000001=10^{-9}$ эрг/см²секунд), иккинчиси, қаттиқ айтилган сўзнинг товуши ($0,01=10^{-2}$ эрг/см²секунд). Иккинчи товушнинг кучини биринчисига бўлган нисбати:

$$\frac{0,01}{0,000000001} = 10000000 \quad \text{ёки} \quad \frac{10^{-2}}{10^{-9}} = 10^7$$

кўринишида бўлади, яъни иккинчи товуш ўзининг физик қуввати билан биринчидан 10^7 марта ортиқ бўлади. Бу нисбат логарифм шкаласи бўйича 7 билан кўрсатилади. Товушларни ўлчашда логарифм бирлиги “Бел” термини билан белгиланади. Бу мисол иккинчи товуш кучининг биринчисига нисбати 7 бел миқдорини ташкил қилади. Одатда қулай бўлсин учун белларда эмас, балки беллардан 10 марта кичикроқ бўлган миқдорлардан, яъни децибеллардан фойдаланилади. Демак юқоридаги мисолда иккинчи товуш кучининг биринчи товуш кучига нисбати 70 децибелни ташкил этади.

Шундай қилиб, бир товушнинг иккинчи товушдан қанчалик катталигини децибеллар билан ҳисоблаб чиқариш учун, товуш қувватининг кўп миқдорини кам миқдорига бўлиш керак, бу нисбатнинг унли логарифмини ҳисоблаб чиқариб, олинган миқдорни 10 марта камайтириш керак.

$$\Delta = 10 Lg \frac{I_2}{I_1}, \quad (8.1)$$

Қаттиқ шовқиннинг эшитиш органига ёмон таъсир қилиши туфайли шовқинли касб эгалари бўлган ишчиларда эшитиш қобилиятининг пасайиб кетишини қуйидаги статик маълумотлардан ҳам кўриш мумкин.

8.1.-жадвал

Қозон ясаш жараёнида фаолият кўрсатадиган ишчилар эшитиш қобилиятининг пасайиши

| Иш стажи | Нормал эшитадиган кишиларнинг сони, % да |
|---------------|--|
| 1 йилгача | 99,0 |
| 1-4 йилгача | 76,3 |
| 5-9 йилгача | 50,0 |
| 10-14 йилгача | 33,0 |
| 15-19 йилгача | 20,0 |
| 20-24 йилгача | 10,0 |

| | |
|-----------------------|-----|
| 25-29 йилгача | 8,7 |
| 30 йил ва ундан ортик | 4,7 |

Инсонни доимий юқори интенсивликдаги шовқин таъсирида бўлиши учун соғлигига таъсир этади, у тез чарчайди, рухий реакция тезлиги камаяди, хотираси сусаяди. Шунингдек, шовқин инсонга диққатини бир жойга жамлашига ҳалақит қилади, ҳаракатида мувозанатни бузади, товуш ва ёруғлик сигналларини қабул қилиш қобилятини сусайтиради ва натижада турли хил бахтсиз ҳодисаларни келиб чиқишига сабаб бўлади. Бундай ташқари шовқин қон босимининг ошишига, кўз қорачиғининг кенгайишига, ошқозон-ичак фаолиятининг бузилишига, юрак ва томир уришининг тезлашишига, асаб системасининг бузилишига, уйқусизликка ва эшитиш қобилятининг бузилишига ҳам олиб келади. Айниқса инсон қулоғи эшитмайдиган шовқинлар-инфратовушлар (товуш частотаси 16 Гц дан кичик шовқинлар) ва ультратовушлар (товуш частотаси 20000 Гц дан катта) инсон соғлигига катта таъсир кўрсатади.

Шовқин даражасини меъёрлаштириш ва ўлчаш

Шовқин даражасини меъёрлаштириш-шовқиннинг инсонга салбий таъсирини камайтиришга қаратилган асосий тадбирлардан бири ҳисобланади. Шовқиннинг инсон соғлигига таъсири унинг частотасига боғлиқ бўлганлиги сабабли, ҳар бир шовқин октава полосаси учун алоҳида рухсат этилган шовқин даражаси белгиланган. Шовқиннинг энг юқори рухсат этилган даражаси паст частоталар учун, рухсат этилган паст даражаси эса юқори частотали шовқинлар учун қабул қилинган. Масалан, энг кичик товуш босими назарий ва илмий ишлар бажариладиган иш жойлари учун белгиланган бўлиб, у ўртача геометрик частота 8000 Гц бўлганда 30 дБ деб қабул қилинган. Энг юқори товуш босими эса доимий иш жойларида, ишлаб чиқариш бинолари, машина ва тракторларнинг кабиналари учун белгиланган бўлиб, у ўртача геометрик частота 63 Гц бўлганда 99 дБ га тенг.

Шовқин даражасини аниқлаш учун Шум-1, ИШВ-1 маркали шовқин ўлчагичлардан фойдаланилади. Шовқинни спектр частотаси бўйича баҳолаш учун АШ-2М, АС-3 маркадаги частотали анилизаторлар ишлатилади. Ушбу анилизаторлар ўтказиш кенглиги бўйича октавали, ярим октавали, 1/3 октавали ва қисқа октавали бўлади.

Шовқиндан ҳимоялаш воситалари ва усуллари

Шовқиндан ҳимоялаш усуллари турлича бўлиб, у биринчи навбатда шовқин манбасига ҳамда шовқин даражасига боғлиқ ҳолда танланади. Шовқинни инсон соғлигига ва иш қобилятига салбий таъсирини бир усул орқали бартараф этиш мушкул бўлганлиги сабабли, амалда комплекс усуллардан фойдаланилади. Бундай комплекс усул ўз ичига қуйидаги тадбирларни бирлаштиради:

- шовқинни унинг манбасида камайтириш;
- шовқиннинг тарқалиш йўналишини ўзгартириш;
- бинонинг акустик ҳолатини яхшилаш;

-ишлаб чиқариш бинолари ва участкаларини жойлашишини оқилона режалаштириш;

-шовқинни тарқалиш йўлида камайтириш.

Ушбу усуллар ичида шовқинни унинг манбаида камайтириш энг самарали йўл ҳисобланади. Шовқиннинг келиб чиқишига асосий сабаб машина ва механизм ёки унинг айрим қисмлари ҳаракати натижасида ҳавода эластик тўлқинлар ҳаракатини вужудга келтиради. Бундай тўлқинларнинг ҳосил бўлишига олиб келадиган ҳаракатланувчи қисмларни ўз навбатида механик, аэродинамик, гидродинамик ва электродинамик турларга бўлиб қараш мақсадга мувофиқдир.

Машина ва механизмларнинг ишлаш принципларидаги тавсифлари ва шовқин чиқаришга олиб келадиган омиллар ҳар хил бўлади. Шовқин ҳосил бўлишига сабаб бўладиган асосий битта банд ҳаммаси учун умумийдир. Бу машина ва механизмларни ишлатишда, таъмирлашда стандарт талабларига риоя қилишдир. Қайд қилинган тадбирларни амалга оширишда йўл қўйилган ноаниқликлар шовқин чиқишини асосий омили ҳисобланади.

Механик шовқинлар. Ишлаб чиқаришда механик шовқин чиқарувчи омилларга қуйидагиларни мисол сифатида келтириш мумкин: ҳар хил машина механизмлар қисмларининг турли тезланишда ҳаракатланиши натижасида келиб чиқадиган инерция кучлари, бирикмалардаги зарба кучлари таъсирида; бирикмалардаги ишқаланиш кучлари, зарба йўли билан ишлов бериш (тоблаш, штамповка); машина бажараётган ишга боғлиқ бўлмаган шовқинларга шарикли подшипниклар, тишли ғилдираклар, қайишли узатишлар ва механизмларнинг мувофиқлаштирилмаган айланма ҳаракат қилувчи қисмлари чиқараётган товушлар киради. Айланувчи қисмлар тебраниш частоталари $n/60$ нисбат билан аниқланади.

Товуш босими айланиш тезлигига боғлиқ бўлади. Масалан, шарикли подшипникларнинг айланиш тезлиги n_1 дан n_2 (айл/мин)га кўпайса, шовқин қуйидагича аниқланади.

$$\Delta L = 23,3 \lg n_2 / n_1$$

Машина ва механизмларда, қурилмаларда, технологик линияларда шовқинни камайтириш, деталларни тайёрлаш сифатини ошириш, кам шовқин ҳосил қилувчи материаллардан фойдаланиш, узатмаларни тўғри танлаш, ейилган деталларни ўз вақтида алмаштириш ва шу каби йўллар орқали амалга оширилади. Масалан, думалаш подшипникларини ишқаланиш подшибникларига алмаштириш шовқин даражасини 10...15 дБ га, тўғри тишли ғилдиракларни бошқа ғилдиракларга алмаштириш 10...12 дБ га, занжирли узатмалар ўрнига понасимон тасмали узатмалардан фойдаланиш 10...15 дБ га, тишли узатмаларни йиғиш сифатини ошириш 5...10 дБ га камайтиришга имкон беради. Бундай ташқари шовқин даражасини камайтиришда айланувчи деталларни балансирлаш ҳам муҳим роль ўйнайди.

Маълумки, газлар ва суюқликларни қувурларда ҳаракатланиши натижасида шовқин ҳосил бўлади. Бундай ташқари, бундай шовқинлар шамоллаткичлар, компрессорлар, насослар ва ички ёнув двигателларини ишлаши вақтида ҳам юзага келади. Бундай аэрогидродинамик шовқинлар газлар ва суюқликларни уюрмасимон ҳаракати натижасида содир бўлганлиги сабабли, уларни манбасида камайтиришнинг самараси кам бўлади. Шу сабабли бундай шовқинлар даражаси унинг йўлига шовқинни сусайтирувчи қурилмалар ўрнатиш орқали камайтирилади.

Электр қурилмалари ва машиналарда электромагнит характердаги шовқинлар юзага келади. Бундай шовқинлар ҳосил бўлишининг асосий сабаби, ўзгарувчан магнит майдонлари таъсирида ферромагнит массаларнинг титраши ҳисобланади. Трансформаторлардаги бундай шовқинлар пакетларни зич жойлаштириш ва демфер (тебранишни пасайтирувчи, ютувчи) материаллардан фойдаланиш орқали камайтирилади.

Иложи борича тишли ғилдиракли ва занжирли узатмаларни понасимон тасмали узатмалар билан алмаштириш лозим. Бунда биз шовқинни 10-14 дБ камайтириш имконияти яратилади.

Шарикли потишипникларни сиргалувчи потишипниклар билан алмаштириш мақсадга мувофиқ, бу эса шовқинни 10-15 дБ га камайтиради.

Иложи борича металлдан тайёрланган деталларни нометалл деталлар, масалан, капрон, текстолит, пластмасса деталлар билан алмаштириш ёки металл тишли ғилдираклар жуфтлиги ўрнига капрон текстолитдан ясалган ғилдираклар ўрнатиш шовқинни 10-12 дБ га камайтириши мумкин.

Корпус деталларини тайёрлашда пластмасса материаллардан фойдаланиш, масалан, редуктор қопқоғи пластмассадан тайёрланганда паст частотадаги шовқинларни 2-6 дБ га, юқори частотадаги шовқинларни эса 7-15 дБ га камайтиради. Металл деталларни танлаганда ҳар хил металлларнинг ички қаршилиги турлича эканлигини ҳисобга олиш муҳим. Чунки ички қаршилиқнинг ўзгариши металл жарангдорлигини оширишга ёки камайтиришга ёрдам беради. Масалан, чўянга нисбатан пўлат жарангдор ҳисобланади. Баъзи бир қотишмалар жарангдорлиги кескин кам бўлиши билан ажралиб туради. Шунинг учун ҳам бирикмаларда қотишмалардан фойдаланиш яхши натижа беради. Механизмларнинг айланувчи қисмларининг мутаносиблигини тامينлаш зарур. Тош майдалаш қурилмаларида шовқинни камайтириш мақсадида унинг деворларини резинадан қилинган материаллар ёки асбестдан қилинган картон воситалари билан қоплаш мақсадга мувофиқдир.

Аэродинамик шовқинлар. Ҳозирги замон техника тараққиёти даврида ҳаво ва суюқликларни бир жойдан иккинчи жойга юбориш ишлари кенг қўлланилмоқда. Бундай ишларни бажариш даврида ҳаво босими ҳосил қилиш ва уларни узатиш шовқин даражасини кучайиши билан кечади. Масалан, вентилаторлар, компрессорлар, газ турбиналари, ҳаво ва буғнинг босимини ошиб кетмаслигини таъминловчи сақлаш

қурилмалари, ички ёнув двигателлари аэродинамик шовқин чиқариш манбалари ҳисобланади.

Демак, аэродинамик шовқинларга айланувчи парраклар таъсирида ҳосил бўлган ҳаводаги босим ҳар хил йўналишлар бўйлаб ҳавонинг кескин ошувчи ҳаракат йўналишларини вужудга келтиради. Бу ҳаракатланаётган оқимда ҳар хил қаршилиқлар туфайли айланма ҳаракат ҳодисалари вужудга келадики, бунда ҳаракатланаётган оқим системасида бир вақтнинг ўзида ҳам сиқилувчи, ҳам сийракланувчи қатламлар вужудга келади, бундай ҳодисалар навбатма-навбат такрорланиши, вақти-вақти билан ҳосил бўлиши ҳам мумкин.

Бундай ҳаракатлар, атроф-муҳитга овоз тўлқинлари сифатида тарқалади. Бундай товуш айланувчи товуш деб юритилади. Айланувчи товушнинг частотаси қуйидаги формула бўйича аниқланади:

$$f = n(\vartheta / D) \quad (8.2.)$$

бу ерда: n -Струҳал сони, тажриба йўли билан аниқланади; ϑ - оқимнинг тезлиги, м/с; D -шарсимон ва цилиндрсимон оқим йўналтирувчилар учун уларнинг диаметрлари. Айланувчи товуш частотаси таъсиридаги шовқин бирорбир мураккаб формадаги тўсиқни айланиб ўтганда текис спектр ҳосил қилади. Унинг босими қуйидагича аниқланади.

$$P = K C_x^2 \times V^6 D^2 \quad (8.3.)$$

Бунда: K -тўсиқ формаси ва оқим режимига боғлиқ бўлган коэффициент; C_x – қаршилиқ коэффициенти.

Ветилляторларнинг тарқатаётган шовқин даражаси қувватини аниқлаганда СНиП 11-12-77 (КН ва Х) асосида иш тутилади. Бунда вентилятор ҳосил қилаётган тўлиқ босим H (кгс/м²) ва унинг қувватига қараб (Q м³/с) шовқин даражаси танлаб олинади.

Бу даража ҳар хил ветилляторлар учун $\tau = 35 \dots 50$ дБ ни ташкил этади.

$$L_p = L + 25 \lg H + 10 \lg Q \quad (8.4.)$$

Бошқа шовқин чиқарувчи аэродинамик системаларда шовқиннинг характери ва чиқаётган манбаига қараб, шунингдек, частоталарини ҳисобга олган ҳолда умумий махражга келтирилган йиғинди-шовқин даражаси аниқланади. Масалан, энг қаттиқ шовқин ҳосил қилувчи компрессорларда шовқин даражаси умумий йиғинди сифатида 135-145 дБ ни ташкил қилади. Бунда сўриш системасидан чиқаётган шовқин-юқори частотадаги дискрет тўлқинлардир.

Гидродинамик шовқинлар. Гидродинамик шовқинларга суюқликларни насослар ёрдамида бир жойдан иккинчи жойга юборишда ҳосил бўладиган шовқинларни, асосан насоснинг ҳаракатлантирувчи қисмларининг носозлиги ва гидравлик зарбалар таъсирида келиб чиқадиган шовқинларни мисол қилиб келтириш мумкин. Бу шовқинларни йўқотишда мана шу шовқинларни келтириб чиқарувчи сабабларни, яъни насосларнинг ҳаракатланувчи исларининг мутаносиблигини тامينлаш, гидравлик зарбалар келиб чиқишини йўқотишга қаратилган чора-тадбирларни белгилаш зарур.

Электромагнит шовқинлар. Электромагнит шовқинларнинг келиб чиқиши электр моторларда статор ва роторнинг ўзаро магнит майдонлари ҳосил қилишлари натижасида ротор айланиб магнит майдонни кесиб ўтиши билан ҳосил бўладиган тўлқинлар електромагнит шовқин сифатида тарқалади. Бу шовқинларни йўқотишга асосан электр моторларини конструктив ўзгартиришлар билан камайтирилишига эришилади. Масалан, ротор якорининг тўғри пазлари ўрнига қийшиқ пазлар ўрнатиш яхши натижа беради.

Электр машиналари ишлаганда, шунингдек, аэродинамик шовқинлар ҳам чиқади. Масалан, ротор айланганда ҳавони кескин тўлқинланиши аэродинамик шовқин сифатида тарқалади.

Бундай ташқари механик шовқинлар ҳам бўлиши мумкинки, буни масалан, электр қабул қилувчи шеткаларни яхшилаб силлиқлаб ўрнатиш электродвигатель ишлаганда ажралаётган шовқинни 6-10 дБга камайтиради.

Ўта кучли шовқинда ишловчи қурилмаларни изоляциялашда товуш камайтирувчи экранлар ишлатилади. Ишлаб чиқариш биноларида шовқинни сусайтириш йўлларида яна бир биноларга акустик ишлов бериш, бинолар ва цехларни тўғри жойлаштириш ҳисобланади. Товуш ютувчи материаллар сифатида капрон толалари, поролон ва бошқа ғовак материаллар ишлатилади.

Бундай ғовак материаллар ўта ва юқори частотали шовқинларни максимал даражада ютади ва сусайтиради. Агар юқорида кўрсатилган усуллар орқали шовқинни ёки унинг даражасини сусайтириш ва меъёрлаштириш имконияти бўлмаса, шахсий ҳимоя воситаларидан, қулоқчинлардан (8.1.-расм) ва ватадан тайёрланган тампонлардан фойдаланилади.

Ишлаб чиқаришда титраш ва унинг кўринишлари. Машиналарнинг ёки унинг деталларини механик тебранишлари титраш деб юритилади. Давлат стандартига кўра титраш одамга узатишиш (таъсир этиш) усули, тасир йўналиши ва юзага келиш манбаи бўйича классификацияланади.

-Одамга узатиш (таъсир этиш) усули бўйича титраш, умумий титраш (одам танасига таянч юза орқали узатилади) ва локал титрашларга (одам қўли орқали узатилади) бўлинади.

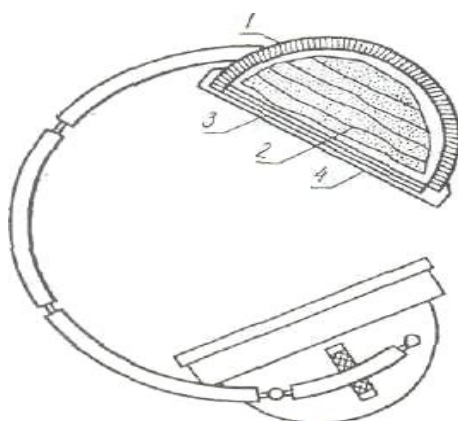

8.1.-расм. Шовқиндан химояловчи кулоқчин: 1-пластмассали корпус; 2-шиша вата; 3-жипслаштирувчи прокладка; 4-чехол.

-Тебраниш йўналиши бўйича титраш ортогонал координаталар системасининг ўқлари бўйлаб таъсир этувчи титрашларга бўлинади.

-Юзага келиш манбаи бўйича титраш умумий титраш, транспорт титраш, технологик ва транспорт-технологик титрашларга бўлинади.

Титраш частота, амплитуда ва тезлик билан характерланади. Титрашнинг барча диапазон частоталари октав полосаларига бўлинган яъни: 1; 2; 4; 8; 16; 32; 63; 125; 250; 1000; 2000 Гц. Бундай ташқари титрашни характерлашда титраш параметрлари даражаси ҳам қўлланилади.

Титрашнинг асосий характеристикаси тебраниш тезлиги даражасининг спектрлари ҳисобланади. Тебраниш тезлиги даражаси L (дБ),

$$L = 10 \lg v_d^2 / v_0^2 = 20 \lg v_d / v_0, \quad (8.5)$$

тенгламаси орқали аниқланади.

Бу ерда v_d - ўлчаш нўктасидаги тебранувчи тезлик;

v_0 -тебранувчи тезликнинг бўсағаси (кучсиз) қиймати, $v_0 = 5 \times 10^{-8}$ м/с.

Титрашнинг организмга таъсири. Титраш спектрида паст частотали титраш мавжуд бўлиб, инсон организмга салбий таъсир этади.

Титраш таъсирида ишчиларнинг иш унумдорлиги пасаяди, жароҳатланиш сони ўсади. Айрим титраш кўринишлари асаб ва юрак системаларига ёмон таъсир этади. Айниқса инсонни айрим ички органлари тебраниши частотасига мос тушадиган титрашлар жуда зарарли ҳисобланади.

Локал титрашлар асаб мускуллари, таянч ҳаракатлантирувчи органларини жароҳатлайди ва титраш касаллигига олиб келади. Титрашнинг таъсирида инсон юрак фаолиятида чарчаш, оғриқлар пайдо бўлиши тормозланиш кузатилади. Шу билан бир вақтда титраш қон айланишига, эшитиш ва кўриш органларига салбий таъсир этади.

Титрашни нормалаш. Титрашни нормалаш билан уни инсон организмга салбий таъсирини олдини олиш мумкин. Титрашни таъсирини нормалашнинг қуйидаги 3 та талаби мавжуд:

1. ишлаш қобилиятини сақлаш;
2. қулайликни тامينлаш;

3. соғлиқни сақлаш ва хавфсизлиқни тامينлаш.

Титраш НВА-1, ИШВ-1 вибромметрлари билан ўлчанади. Титраш параметрларининг ўзгариш диапазонлари бўйича унинг ҳақиқий қийматини логарифмик даража кўринишида ўлчаш қулайдир. Титрашнинг ўлчов бирлиги децибел (дБ) билан белгиланади.

Титраш тезлигининг логарифмик даражаси L_v (дБ)

$$L_v = 20 \lg v_{\text{тт}} / 5 \times 10^{-8}, \quad (8.6.)$$

формула бўйича аниқланади.

Бу ерда $v_{\text{тт}}$ - тебраниш тезлигининг ҳақиқий қиймати, м/с; 5×10^{-8} тебраниш тезлигининг бўсаға қиймати, м/с.

Агар титрашни ўлчовчи мослама титрашни логарифмик даражасини дБ да кўрсатиб титраш нормаси м/с да берилган бўлса унда титрашнинг ўртача арифметик қиймати $v_{\text{тт}}$ (м/с) жадвал ёки формула бўйича ҳисоблаб топилади.

Яъни

$$v_{\text{ск}} = 5 \times 10^{-8} \times 10^{L_v/20}, \quad (8.7.)$$

У ҳолда тебраниш тезланишининг $W_{\text{ск}}$ (м/с² ўртача арифметик қиймати) ҳам шу каби формула билан ҳисобланади.

$$W_{\text{ск}} = 3 \times 10^{-4} \times 10^{L_v/20}, \quad (8.8)$$

бу ерда 3×10^{-4} тебраниш тезланишини бўсаға (таянч) қиймати.

L_w - мосламанинг кўрсатиши бўйича тебраниш тезланишининг логарифмик даражаси, дБ.

Титрашнинг турли частоталари инсон организмга турлича таъсир қилади. Титровчи юзада тик турган одамга икки резонанс пики 5...12 Гц ва 17...25 Гц, ўтирган одамда эса бу 4-6 Гц частотада бўлади. Одамнинг боши учун титрашнинг резонанс частоталари 20...30 Гц атрофида бўлади.

Титрашдан ҳимоялаш. Титраш касаллиги олдини олишда титраш пайдо бўладиган манбада титрашнинг узатиш механизмларини кинематик схемаларини ўзгартириш, ҳаракатланаётган юкни мувозанатлаштириш, машиналарни йиғишда ва деталларни тайёрлашда ўлчамларда фарқни қисқартириш, тебранишларни ўчирувчи қурилмалардан фойдаланиш каби ташкилий-техник тадбирлар асосий тадбирлар ҳисобланади.

Титраш касаллигига қарши курашишда энг самарали йўл титраш хавфи мавжуд машина ва механизмларни масофадан бошқариш ёки титраш хавфи юқори (ишлаб чиқариш) жараёнларни тўлиқ автоматлаштириш ҳисобланади.

Кўлда ишлатиладиган механизациялашган, электрик ва пневматик қуроллардан фойдаланишда титрашдан ҳимояланиш учун ҳар хил титрашдан ҳимояловчи дасталар, қўлқоп ва бошқалар ишлатилади. Титрашни камайтиришда, техник тадбирларга қўшимча равишда, титраш касаллигини олдини олиш бўйича профилактик тадбирлар бажарилади. Бунинг учун титровчи қурол ва ускуналарда ишлашга 18 ёшдан кичик бўлмаган, тиббий кўрикдан ва йўриқномадан ўтган кишилар қўйилади.

Ультратовуш ва инфрашовқиндан химоялаш. *Тебраниш тўлқинларининг такрорланиш тезлиги 16 Гц дан кам бўлган товушлар инфратовуш ва 20000 Гц дан юқориси эса ультратовушлар деб аталади.*

Товуш тўлқинларининг ҳавода тарқалиши жараёнида уларнинг қуввати муайян йўналишга қараб кучаяди. Шунинг учун уввати юза бирлигига бўлган нисбати билан аниқланади. Яъни Вт/м

$$I = \frac{P^2}{\rho c}, \quad (8.9)$$

бунда P – товуш босимининг вақт бирлигидаги қиймати, Па;

ρ - муҳитнинг зичлиги, кг/м³;

c -товушнинг тарқалиш тезлиги, м/с.

Инфра ва ультратовушларнинг ишлатилиши ҳақида гап юритишдан олдин, ультратовушнинг ҳаётда ноўрин ишлатилиши, тирик мавжудотга нақадар хавфли эканлигини ҳаётий мисолда кўриб чиқамиз.

1985 йили Лондон шахрининг отчопарида, 49 ёшли Джеймс Леминг исмли ихтирочи физик, ўзи ясаган ультратовуш милтиғи ёрдамида қиролича пойгасида биринчи бўлиб келаётган Гревилл Старкни 110 минг фунт стерлинг учун отидан қўлатади. Бунда катта тезликда чопиб келаётган от кутилмаганда йўналишини ўзгартириши натижасида чавандоз отдан қўлаб тушади. Кейинчалик судда Старкнинг айтишича, ўша дақиқада унинг қўлоғи мия қобиғини ёриб юборгудек кучли товуш импульсини сезган экан.

Сўнгги вақтларда табиатдаги табиий ультратовушлардан бошқа товушлар ҳам пайдо бўлдики, улар сунъий қурилмалар ёрдамида ҳосил қилинади. Кўп ҳолларда улар қурилмалар ишлаши натижасида ҳосил бўлса, баъзан технологик мақсадлар учун махсус ҳосил қилинади.

Масалан, ультратовуш медицинада ҳар хил касалликларни даволашда, саноатда ҳар хил деталларни тозалашда, электролитик жараёнларни ва химиявий реакцияларни тезлатиш учун, қишлоқ хўжаликда уруғларга ишлов бериш ва таъмирлаш ишларида фойдаланилади.

Инсонга юқори қувватли ультратовушларнинг доимий таъсири, уларни тез чарчашига, қулоқ ва бош оғриқларига, асаб, юрак қон томирлари системаларининг бузилишига олиб келиши мумкин. Шу сабабли ультратовуш чиқарадиган қурилмалар билан бевосита контактда ишлашга рухсат берилмайди. Улар одамлар ишлаётган хонадан, товушга қарши изоляцияланган бўлиши керак.

Умумий хавфсизлик талаблари» (давлат стандарти) ишчи жойларда товуш босимини қуйидагича бўлишига рухсат этилади.

| | |
|----------|--------|
| 12500 Гц | 75 дБ |
| 16000 Гц | 85 дБ |
| 20000 Гц | 110 дБ |

Ускунани таъмирлагандан сўнг ҳар йили товуш босими даражаси назорат қилиниши керак. Текширув шовқин ўлчагич билан амалга

оширилади. Бунда унинг қулоққа тутиладиган қисми билан 5 см масофа қолиши керак.

Инфратовуш тўлқинлари табиатда ер қимирлаганда, вулқон отилганда, денгиз тўлқини ва бўронларида ҳосил бўлади. Бундай товушлар замонавий ишлаб чиқаришда компрессорлар, дизел двигателлари, саноат шамоллаткичлари ва бошқа катта ўлчамли машиналар ва механизмлар ишлаганда ҳам ҳосил бўлади. Инфратовуш тўлқинлари инсоннинг меҳнат қобилиятини пасайтиради ва инсон организмга зарарли таъсир кўрсатади.

Паст частотали тебранишнинг организмга узоқ вақт таъсири чарчаш, бош айланиш, танада оғриқ, уйқуни бузилишига, рухий бузилишига, марказий асаб системасида ва ошқозонда қон айланишининг бузилишига олиб келади. Инсон қисқа вақтда 150 дБ гача босимли инфратовуш тўлқинини қабул қилиши мумкин. Ундан ортиғи айниқса, (2...10 Гц) частота диапазондагиси жуда хавфли ҳисобланади. Нафас олиш органи учун 1...3 Гц частотали инфратовуш тўлқини, мия учун 8 Гц, ошқозон учун 5...9 Гц инфратовушлар тўлқини хавфлидир. Инфратовушларни ўлчаш учун махсус инфратовуш микрофонларидан ва мосламаларидан фойдаланилади. Инфратовушларнинг зарарли таъсирини табиий профилактикасини муҳим тадбири, ишчиларни ишга қабул қилиш вақтида ва даврий тиббий кўриклардан ўтказиб туриш ҳисобланади.

3. Зарарли моддалар ва нурларни инсон организмга таъсири ва улардан ҳимояланиш

Ишлаб чиқаришдаги ишчи зоналар ҳавоси кўп ҳолларда технологик жараёнларнинг табиий заҳарлари билан ифлосланади. Печкаларда, қозонхоналарда ва ички ёнув двигателларида ёқилғиларни ёниши ис газини ҳосил бўлишига сабаб бўлади.

Масалан, қишлоқ хўжалигида қўлланиладиган кўпгина заҳарли моддалар, махсус моддалар ҳисобланиб ўсимликларни ҳосилдорлигини оширади, уларнинг зарар кунандаларини эса ўлдиради. Улар таркибига минерал ўғитларни ва 150 хилга яқин заҳарли химикатларни киритиш мумкин.

Булардан ташқари нефть маҳсулотлари, лак, бўёқ, кислоталар, ишқорларнинг хавфли буғлари, газлари ҳам мавжудки, улар ҳам қишлоқ хўжалиги ва саноатда кенг қўлланилиб инсон учун хавфли моддалар эканини ўнутмаслик лозим.

Айрим заҳарлар инсон организмга нафас олиш ва овқат қабул қилиш органлари орқали киради. Унча кўп бўлмаган миқдордаги заҳарли моддаларни (кўрғошин, симоб) узоқ вақтли таъсири узлуксиз касбий заҳарланишга олиб келса, унинг катта миқдори ўткир заҳарланишга сабаб бўлади. Кўпгина заҳарли моддалар ҳароратининг ошиши билан суяқ ҳолатдан буғ ва газ ҳолатга осон ўтади ва шу кўринишда нафас олиш органлари орқали инсон организмга киради.

Инсон ўпкасининг нафас олиш йўллари орқали бу моддалар ҳаво билан биргаликда қонга сўрилади ва катта қон айланиш системасига ўтиб,

бошқа йўл билан организмга кирган шундай моддаларга нисбатан организмга 20 баравар кучли таъсир этади. Масалан, бензин хона ҳароратида 1 м^2 сиртдан 400 г/соат тезлик билан буғланади. Бошқа нефть маҳсулотларига нисбатан у организмни кўпроқ заҳарлайди. Бензиннинг концентрацияси $3...4 \text{ г/м}^3$ бўлганда, ундан нафас олган киши 2...3 минутдан сўнг ютала бошлайди, кўзидан ёш оқиб, юришда мувозанати бузилади, $30...40 \text{ г/м}^3$ ли концентрацияси эса 3...4 нафас олгандан сўнг заҳарланишга ва ҳушни йўқотишга олиб келади.

Олтингугурт водороди ва аммиак янада хавfli ҳисобланади. Улар чорвачилик фермаларида ва гунг сақланадиган жойларда тўпланади. Баъзан уларнинг концентрацияси шунчалик юқори бўладики, гунг тўплаш жойларига тушиб, бир-икки нафас олиш билан киши ҳуштини йўқотади.

Айрим заҳарли моддалар ва буғининг концентрацияси портлаши мумкинлиги билан хавfliдир. Масалан, 16...27% аммиак концентрацияси ва 0,76...5,03 % бензин концентрацияси портлайди.

Шундай қилиб ишчиларнинг заҳарланишини, ёнғин чиқишини ва портлашни олдини олиш учун ишчи зоналар ҳавосидаги зарарли моддалар концентрациясини назорат қилиб туриш керак бўлади. Бунинг учун лаборатория ва экспресс усуллардан фойдаланилади.

Лаборатория усулида иш жойидан олинган ифлос ҳавонинг кимёвий таркиби лабораторияда мукамал текширилади. Экспресс усулда ҳаводаги зарарли модда концентрацияси бевосита иш жойида текшириладиган ҳавони индикатор қувиридан ўтказиш орқали текширилади. Бу иш УГ-2 (8.2-расм) ёки ГХ-2 газ таҳлил қилгичи ёрдамида амалга оширилади. Ҳаводаги зарарли газ ёки буғининг концентрацияси аниқлангандан сўнг, у стандарт бўйича зарарли моддаларнинг ҳаводаги рухсат этилган концентрацияси билан таққосланади.

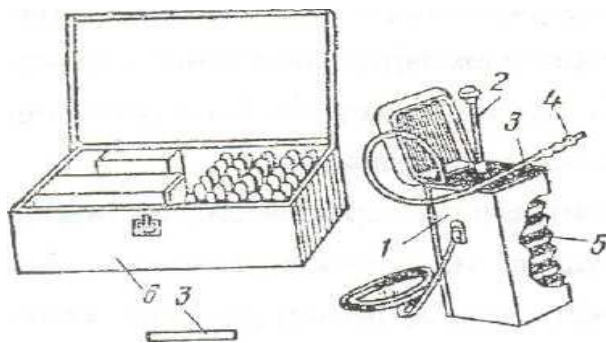

8. УГ-2 газ таҳлил қилгичи: 1-корпус; 2-сўриш қувири; 3-индикатор қувири; 4-филтирловчи патрон; 5-сильфон қувири; 6-ампулалар яшиқ.

Бу ишга зарарли модданинг ҳаводаги концентрацияси рухсат этилган нормадан ортиқ бўлса, ишчи зона ҳавосини тозалаш бўйича тадбирлар ўтказилади. Ишловчиларни газ, буғ ҳолатидаги ёки қаттиқ зарарли моддалардан ҳимоялашнинг энг самарали усули, зарарланиш ва технологик жараёнларни комплекс механизациялаштириш ва автоматлаштириш ҳисобланади.

Зарарли моддалар инсон организмини жароҳатлаши, касб касалликларини келтириб чиқариши ва бошқа кўнгилсиз ҳолатларга олиб келиши мумкин.

Организмга кириб унда ҳар хил бузилишлар, хасталиклар келтириб чиқарадиган кимёвий моддалар ишлаб чиқариш заҳарлари ҳисобланади. Улар газлар, буғлар, чанглар кўринишида бўлади. Саноат заҳарлари органикбўлмаган (галогенлар - хлор, бром ва бошқалар; олтингугурт бирикмалари – олтингугурт водород, олтингугуртли газ ва бошқалар; азот бирикмаси - аммиак, азот оксидлари ва бошқалар; фосфор ва унинг бирикмалари – фосфорли водород ва бошқалар) ва органик (бензол, спиртлар, оддий эфирлар) заҳарларга бўлинади.

Биологик зарарли омиллар организмга ҳар хил таъсир кўрсатади. Буларга уларнинг аллергия, бош айланиши, кўнгил айнаши, организмни кизиши ва бошқа таъсир кўринишларни мисол қилиб келтириш мумкин.

Юқорида қайд қилинган омиллар таъсирини профилактикасига ишчи хона ҳавоси таркибидаги микроорганизмлар миқдорини камайтириш, дезинфекцияни қўллаш, бактерияга қарши лампалардан фойдаланиш; шамоллатиш системалари, кабиналар ва ускуналарни гермитизациясини яхшилаш, билан ҳаводаги органик чангларни миқдорини камайтириш, махсус кийимлардан фойдаланиш ва медицина назорати киради.

Бундан ташқари организмга бошқа омиллар ҳам зарарли таъсир этади. Булар жумласига кислоталар, ишқорлар, ёнилғи мойлаш материаллари ва бошқалар киради. Масалан, бензин терига таъсир этиб уни яллиғлантириши, сурункали экземаларга сабаб бўлиши мумкин. Ёғлаш материаллари таъсирида ҳам терида экзема ва шунга ўхшаш асоратлар пайдо бўлиши мумкин.

Бензин ва мойлаш материаллари буғидан заҳарланганда бош оғриши, кучсизланиш, кўнгил айнаши, юрак уришини тезлашиши, бош айланиши каби ўзгаришлар кузатилади. Бензин ва ёғлаш материаллари портлаши мумкинлиги билан ҳам хавфлидир. Улар билан ишлаганда газга қарши ниқоблар, махсус кийимлардан фойдаланиш тавсия этилади. Қўл терисини биологик қўлқоплар билан ҳимоя қилиниши тавсия этилади.

Қурилиш учун ишлаб чиқариш объектлари майдони қатор санитар талабларни ҳисобга олган ҳолда танланади. Буларга ичимлик сув манбаларини мавжудлиги, ботқоқликларни йўқлиги ва бошқалар киради. Корхона ҳудудида бинолар ва иншоотлар, уларни табиий ёритиш ва шамоллатиш мақсадида ёруғлик ва шамол йўналишига нисбатан қаратиб қурилади.

Ишлаб чиқариш қурилишлари атрофида аҳоли яшайдиган уйлар шамол эсадиган томондан қурилади. Бунинг сабаби ишлаб чиқариш корхонасидан кўтарилаётган тутун, чанг, шовқин ва бошқаларни таъсирини камайтириш ҳисобланади. Ишлаб чиқариш корхоналари ёки қурилмалари ва аҳоли яшайдиган район ўртасида зарарли чиқиндилар характери ва миқдорига боғлиқ, равишда 500-1000 м кенгликда санитар ҳимоя зонаси ташкил этилади.

Ишлаб чиқариш хонасида ишлаётган ҳар бир ишловчига 15 м^3 дан кам бўлмаган майдон тўғри келиши керак. Унинг полдан шифтгача баландлиги эса $3,2 \text{ м}$ дан кам бўлмаслиги керак. Ишлаб чиқаришда шовқинли ёки зарарли моддалар ажралиб турадиган жараёнларни алоҳида хонада жойлаштириш керак. Иш жойидаги поллар текис ва сирпанчик бўлмаслиги керак. Агар поллар совуқ, бўлса иш жойларида гилам ёки ёғоч панжара тўшалиши керак. Елвизакни олдини олиш учун ташқи эшикларда танбур ўрнатилиши керак ҳамда уларнинг эшикларини ўзи ёпиладиган қилиш мақсадга мувофиқ бўлади. Ишлаб чиқариш ускуналари, верстаклар иш жойларида шундай жойлаштирилиши керакки, иш жойлари орасида 1 метр кенгликдаги ўтиш жойи қолиши керак.

Санитар-маиший хона - бу шахсий ва махсус кийимлар учун шкафли ечинадиган, ювинадиган ва овқат ейдиган хона ҳисобланади. Бундан ташқари 300 дан ортиқ ишловчилар ишлайдиган корхоналарда фельдшерлик-соғломлаштириш пункти бўлиши керак. Агар бир сменада корхонада 15 ёки ундан ортиқ, хотин-қизлар ишласа улар учун шахсий гигиена хонаси ҳам бўлиши керак.

Ишлаб чиқаришда нурланишларнинг қуйидаги турлари тарқалган: инфрақизил, ультрабинафша, электромагнит ва радиоактив. Инфрақизил нурларнинг таъсир жойлари иссиқ цехлар, ультрабинафша нурларнинг манбаи куёш, симоб-кварц лампалари, электропайванд ёйлари, электромагнит нурларининг манбаи эса радио тўлқинлар, электр узатиш тармоқлари ва ҳар хил юқори генераторлардир.

Сўнгги йилларда қишлоқ хўжалик фани ва амалиётида сунъий радиоактив моддалар кенг тарқалмоқда. Улардан уруғларни, ўсимликларни, озиқ-овқат маҳсулотларини нурлашда, тупроқ унумдорлигини баҳолашда, ўғитларнинг самарадорлигини, микроэлементларнинг ролини, деталларни таъмирлаш сифати ва ёйилишига чидамлилигини баҳолашда фойдаланилади.

Инфрақизил нурлар организмни қизишга, ультрабинафша нурланиш эса тери ости тўқималарида биологик ўзгаришларга олиб келади.

Энг хавфли нурланиш ультра юқори частотали (УЮЧ) электромагнитли ва генераторлардаги жуда юқори частотали (ЖЮЧ) нурланишлар ҳисобланади ва улар радиолакаторларда, ядровий физикада, телевиденияларда, медицинада, металлларга термик ишлов беришларда кенг фойдаланилади. Юқори ва ультраюқори частоталар майдонларининг ишчи хоналардаги манбалари энергияларни узатиш тармоқлари, индукцион катушка, конденсаторлар ва тебранувчи контурларни экранлаштирилмаган элементлари бўлиши мумкин.

Саноат частотасидаги электр майдонининг инсонга таъсирини гигиеник нормаси

| | | |
|---------------------------|---------|--|
| Электр кучланганлиги кВ/м | майдони | Инсонни бир суткада электр майдонида бўлиши, минут |
|---------------------------|---------|--|

| | |
|-------------|----------------|
| 5 дан катта | Чегараланмаган |
| 5...10 | 180 дан кўпмас |
| 10...15 | 90 дан кўпмас |
| 15...20 | 10 дан кўпмас |
| 20...25 | 5 дан кўпмас |

Юқори частотали (ЮЧ) ва ультраюқори частоталарнинг электромагнит майдонлари таъсирида марказий асаб системаси фаолияти бузилади, организмда умумий кучсизлик, тез чарчаш, бош оғриғи, уйқусизлик, юрак урушининг секинлашиши ва қон босимининг пасайиши кузатилади.

Электромагнит тебранишларнинг инсон организмга таъсирини олдини олиш учун санитар қоидалар билан нурланишни рухсат этиладиган энг кам миқдори белгиланган. Нурлантирувчи қурилмалар (ЮЧ, УЮС, ЖЮЧ) даги электромагнит тебранишлар интенсивлиги метрга вольтларда В/м (электр майдони кучланганлиги), метрга амперларда–А/м (магнит майдони кучланганлиги) ва 1см^2 га микроваттларда– $\text{мкВт}/\text{см}^2$ (энергия оқими зичлиги) баҳоланади. Электр қурилмаларига хизмат кўрсатишдаги меҳнат режими ва электромагнит тебраниш параметрларининг хавфсиз чегараси қуйидаги жадвалда келтирилган.

Одамлар меҳнати жараёнида бўладиган барча зоналарда электр майдонининг кучланганлигини назорат қилиш ПЗ-1 мосламаси билан амалга оширилади.

Электр майдонидан ҳимоялаш ҳар хил экранловчи қурилмалар ва махсус экранловчи кийимлар ёрдамида амалга оширилади ва улар албатта ерга уланиши керак. Бунда ерга улагич қаршилиги 10 Ом дан юқори бўлмаслиги керак.

Электромагнит майдонлари (ЭММ) ҳимояланишнинг энг самарали усуллари уларнинг манбаини экранлаштириш, масофадан бошқариш ва шахсий ҳимоя воситаларини қўллаш ҳисобланади.

Электромагнит тебранишидан ҳимоялашнинг асосий воситаси нурланиш манбаларининг ёпиқ темир деворли камера ёки майда металл тўрли камера ёрдамида экранлаштиришдир. Индивидуал восита сифатида экранловчи кийимдан фойдаланилади. Кўзни ҳимоялаш учун латундан майда тўрли кўз ойнак тавсия этилади. ЮЧ ва УЮЧ қурилмаларга хизмат кўрсатувчи ишчилар бир йилда бир марта, ЖЮЧ қурилмаларига хизмат кўрсатувчи ишчилар эса 6 ойда бир марта тиббий кўриқдан ўтказилади. Бундай ташқари ЖЮЧ қурилмаларга хизмат қилувчи ишчиларга ишларида ҳар йили икки ойлик танаффус берилади.

Нурланишларнинг ичида энг хавфлиси радиоактив нурланиш ҳисобланади. Унинг таъсири марказий асаб системасида, қонда, қон ҳосил қилиш органларида, қон томирларда ва бошқа жойларда комплекс оғир ўзгаришларга олиб келадиган нурланиш касалликларига олиб келиши мумкин. Бу касалликнинг характерли белгилари организмдаги эзилган

ҳолат, бош айланиши, кўнгил айланиши, умумий кучсизлик ва бошқалар ҳисобланади.

Радиоактив нурлардан нурланиш ички ва ташқи бўлиши мумкин. Ички нурланиш организмни ичкарасига радиоактив буғлар, газлар ва аэрозолли ҳаводан нафас олган ҳамда озик-овқат маҳсулотлари билан радиоактив моддалар кирганда юз беради.

Ташқи радиоактив нурланишдан ҳимояланиш унинг манбаини экранлаштириш билан ҳал этилади. Ички радиоактив нурланишдан махсус профилактик тадбирлар ёрдамида ва махсус санитар гигиеник режимни сақлаш билан ҳимояланилади.

Чанг ва уни организмга таъсири

Давлат стандартига кўра ишчининг доимий ёки вақтинчалик бўладиган иш жойидаги пол сатҳидан 2 м баландлик ишчи зона ҳисобланади. Трактор, комбайн ва бошқа машиналарнинг кабиналари ичидаги фазо ҳам иш жойи ҳисобланади.

Кўп ҳолларда ишлаб чиқаришда ишчи зоналар чанг билан ифлосланади. Айниқса ҳар хил экинларни комбайн билан йигиштиришда, донларни тозалашда, ерга ишлов беришда, озиклар тайёрлашда, худди шунингдек ҳайвонларни боқишда чангларнинг ҳаводаги миқдори интенсив равишда ошади.

Қаттиқ модданинг ҳавода муаллақ ҳолатда бўла оладиган энг майда заррачалари чанг деб аталади. Ҳаводаги чанглар аспираторлар ёрдамида аниқланади. Чангларнинг зарралари органик (ўсимлик ва ҳайвон чанглари), органик бўлмаган (минерал ва металл чанглари) ва аралашган ҳолда бўлиши мумкин. Чанг кўзга, нафас олиш йўллариغا, ўпкага ва терига зарарли таъсир қилади. Чангларнинг физик ва химиявий хоссалари уларнинг дисперслиги, ер силкиниш заррачаларнинг шакли, эриш қобилияти ҳамда химиявий таркибига боғлиқ. Чангларнинг ҳавода муаллақ ҳолатда бўлиши давомийлиги, нафас олиш органларига кириб бориш чуқурлиги, физик ва химиявий фаоллиги ва бошқа хоссалари чанг заррачаларининг ўлчамларига боғлиқ бўлади.

Ўлчами 200 мк дан катта чанг заррачалари тез ўтиради. Ўлчами 200 мк дан кичик (0,1 мк гача) чанг заррачалари ҳавонинг қаршилиги туфайли секин ўтиради. Ўлчами 0,1 мк дан кичик (кўзга кўринмайдиган) чанг заррачалари деярли ўтирмайди ва ҳавода тартибсиз ҳаракатда бўлади. Бундай чангларни нафас олиш органлари орқали ички организмларга кириши эҳтимоли катта. Модда қанчалик қаттиқ ва унинг майдаланиши қанчалик интенсив бўлса, унинг дисперслик даражаси шунчалик юқори ва инсон организмга таъсири шунчалик зарарли бўлади.

Қурилиш корхоналарининг ишлаб чиқариш хоналари ҳавосида 70-80 % 5 мк гача катталиқдаги чанг заррачалари бўлади. Чангнинг биологик фаоллиги хусусан унинг инсон организмга таъсирига, химиявий таркибига боғлиқ. Чангнинг дисперслиги ортиши, яъни майдаланган моддаларнинг солиштирма сиртининг катталаниши билан унинг химиявий фаоллиги ортади.

Чангнинг эрувчанлиги катта аҳамиятга эга. Заҳарли чангларнинг ҳужайра суюқликларида яхши эрувчанлиги жуда зарарли ҳисобланади. Катталиги 5 мк бўлган ва ундан катта чанг заррачалари юқори нафас олиш йўлларида, бурун бўшлиғида ушланиб қолади ва улар шиллиқ пардани шикастлайди, яллиғлайди. Бу ҳолнинг олди олинмаса у зўрайиб бурун бўшлиғининг тозалаш (филтрлаш) хусусияти пасаяди. Ўлчами 5 мк дан кичик чанг заррачалари ўпкага кириб боради. Нафас олиш йўлларида чуқур кириб, бу ерда узоқ туриб қолган чанглар ҳар хил оғир касалликларни келтириб чиқаради.

Ишлаб чиқаришда чанг ҳосил бўлишига ва унинг инсон организмига зарарли таъсир қилишига қарши кураш тадбирлари қуйидаги йўналишларда олиб борилиши зарур:

1. чанг ҳосил бўлишини бутунлай йўқотадиган технологик жараёнларни такомиллаштириш;

2. аппаратлар, жиҳозлар, элеваторлар, транспортёрлар, шнеklar, бўнкерлар ва ҳакозаларни герметиклаш;

3. қўлда майдалаш ишларини механизациялаштириш;

4. курилишда гидрочангсизлантиргич, пневмотранспортлардан кенг фойдаланиш;

5. чангларга қарши шамоллаткичлар ўрнатиш, чанг манбаларини изоляция қилиш;

6. хонани нам усулда тозалаш;

7. ишчиларни индивидуал ҳимоя воситалари билан таминлаш.

Қишлоқ хўжалигида эса буларга қўшимча равишда герметик кабиналардан фойдаланиш ва унга мажбурий ҳолда тоза ҳавони узатиш ҳамда унинг микроклим параметрларини яхшилашни амалга ошириш жуда фойдали ҳисобланади.

РЕСПУБЛИКАМИЗ ВА ЖАҲОН МИҚЁСИДА ҲФХНИ ТАЪМИНЛАШГА ОИД ОЛИБ БОРИЛАЁТГАН ТАДБИРЛАР. ФАВҚУЛОДДА ВАЗИЯТЛАРНИ ОЛДИНИ ОЛИШ БЎЙИЧА ХАЛҚАРО ТАЖРИБА

Республикамик аҳолиси ва ҳудудларини хавфсизлигини муҳофаза қилиш борасида Ўзбекистан Республикаси, ФВВ томонидан ҳар хил тегишли вазирликлар, ташкилотларнинг маъсул ходимлари иштирокида анжуман, семинар, давра суҳбатлари ўтказилиб келинмоқда.

Аҳолини фавқулодда вазият юз берганда саросимага ва тушкунликка тушмаслик, аниқ тадбирларни бажаришда дадил, қатъий хатти-ҳаракатлар қилишга руҳан, жисмонан ва моддий жиҳатдан тайёрлаб бориш зарур.

Ҳаёт фаолияти хавфсизлиги фани фуқароларнинг ҳаётий фаолияти билан боғиқ бўлган барча ҳодиса ва жараёнларнинг келиб чиқиши сабабларини, унинг олдини олиш чораларини, уларнинг турларини, хусусиятларини муҳофаза қилиш тадбирларини, ҳаракатланиш қоидаларини ўргатади.

Аҳолини соғлом бўлиб ўсиши, фуқароларимизни ҳар хил ўта хавфли касалликлардан ҳимоя қилиш давлатимиз зиммасидадир. 2008-2009 хавфсизликни таъминлашга оид чора - тадбирлар тўғрисида семинар бўлиб ўтди Жумладан:

- Уюшган жиноятчилик, терроризмга қарши курашни кучайтириш;
- Тезкор қидирув хизматини мустаҳкамлаш;
- Йўл ҳаракати хавфсизлигини олдини олиш;
- Ёнғин хавфсизлигини олдини олиш;
- Табиий ФВ оқибатларини камайтириш;
- Атроф-муҳитни зарарли моддалар билан ифлосланишини олдини олишни кучайтириш;
- Ўзбекистан Республикаси ҳудудида биологик хусусиятдаги Фавқулодда вазиятни башоратлашни такомиллаштириш;
- Электр тармоқлари туфайли юзага келадиган фавқулодда вазиятларни олдини олишни кучайтириш;
- Йирик сув иншоотларида хавфсизликни таъминлашни кучайтириш кабилар ўтказилди.

Агар сув тўғонлари, омборларида авария юз берса, кўплаб аҳоли яшайдигаы пунктлар, минглаб корхоналар ва миллион гектар ерлар зарар кўради. Иқтисодий зарарли омиллардан бири сув тошқинларидир. БМТ маълумотига кўра, табиий ФВ лар, инсонга бўйсинмайдиган кучли офатлар сайёрамиз аҳолисига жуда қапа зарар етказди. Фуқаролар хавфсизлигини таъминлаш учун Давлатимиз томонидан кўп ишлар олиб бориляпти. Аҳолини хавфсиз ва соғлом меҳнат шароити билан таъминлашни давлат ўзининг асосий вазифаси деб ҳисоблайди. Бунинг учун зарур бўлган чора-тадбирларни қонун асосида амалга оширади.

Сўнгги кунларда олий мажлис томондан аҳолининг хавфсизлигини кафолатловчи бир неча қонунлар қабул қилинди.

Аҳоли ва ҳудудларни Ф.В лардан муҳофазалаш тадбирлари

Ташкилий тадбирлар. Аҳоли ва ҳудудларни фавқулодда вазиятлардан муҳофаза қилишга қаратилган чора тадбирлар, турли авария, ҳалокатларни олдини олиш, бартарафетиш, фавқулодда вазиятда аҳолини ҳаракатланишга тайёрлаш каби тадбирлар мажмуасидан иборат.

Ахборот тадбирлари. Ахборот воситалари (телевизор, радио, интернет) орқали жаҳонда ва республикамизда содир бўлаётган офатлар, ҳалокатлар, уларнинг кўриб чиқиш сабаблари, оқибатлари хавфи тўғрисидаги маълумотлар орқали аҳолини хабардор қилиб бориш, вужудга келиши мумкин бўлган фавқулодда вазият, унга қарши муҳофаза тадбирлари, ҳаракатланиш қоидалари, эвакуация тадбирларига оид маълумотлардан аҳолини хабардор қилиш, ахборот узатиш каби тадбирлар ташкил этади.

Ижтимоий-иқтисодий тадбирлар. Аҳоли ва ҳудудларни ижтимоий-иқтисодий муҳофазалашга қаратилган чора-тадбирлар, фавқулодда вазиятлар юзага келганда уларнинг хавфини бартараф этиш, -аҳолини моддий таъминлаш, иқтисодий жиҳатдан кўрилган зарарни қоплаш ва бошқалар ташкил этади.

Мухандислик-техник тадбирлар. Аҳоли ва ҳудудларни табиий, техноген фавқулодда вазиятлардан муҳофазалаш мақсадида қурилиш конструкторлик ишлари, биноларнинг фавқулодда вазиятларга бардошлигини таъминлаш каби тадбирлар ташкил этади.

Махсус тадбирлар. Аҳоли ва ҳудудлар муҳофазасини таъминлашга қаратилган куч ва воситалари фаолияти самарадорлигини ошириш, уларнинг тайёргарлигини кучайтиришга қаратилган, улар устида доим олиб бориладиган тадбирлар мажмуи ташкил этади.

Ҳозирги шароитларда аҳоли ҳаёт фаолияти хавфсизлигини таъминлаш маълум усулларда амалга оширилади:

Аҳолини зарурият бўлганда, яшириниш учун ишлаб чиқариш, жамоат, турар жойларда, махсус ҳимоя иншоотларида жамоа муҳофаза воситаларидан фойдаланишини таъминлаш;

Фавқулодда вазият зонасидан аҳолини эвакуация қилиш;

Шахсий ҳимоя воситаларидан фойдаланиш;

Тиббий муҳофаза тадбирларини амалга ошириш;

Авария қутқарув ва бошқа шошилиш ишлар.

фавқулодда вазият — одамлар қурбон бўлишига, уларнинг соғлиғи ёки атроф табиий муҳитга зарар етишига, жиддий моддий талафотлар келтириб чиқаришга ҳамда одамларнинг ҳаёт фаолияти шароити издан чиқишига олиб келиши мумкин бўлган ёки олиб келган авария, ҳалокат, хавфли табиий ҳодиса, табиий ёки бошқа офат натижасида муайян ҳудудда юзага келган ҳолат;

аҳолини ва ҳудудларни фавқулодда вазиятлардан муҳофаза қилиш — фавқулодда вазиятларнинг олдини олиш ва уларни бартараф этиш чоралари, усуллари, воситалари тизими, саъй-ҳаракатлари мажмуи;

фавқулодда вазиятларнинг олдини олиш — олдиндан ўтказиладиган ҳамда фавқулодда вазиятлар рўй бериши хавфини имкон қадар камайтиришга, бундай вазиятлар рўй берган тақдирда эса, одамларнинг ҳаётини асраб қолиш ва соғлиғини сақлашга, атроф табиий муҳитга етказиладиган зарар ва моддий талафотлар миқдорини камайтиришга қаратилган тадбирлар комплекси;

фавқулодда вазиятларни бартараф этиш — фавқулодда вазиятлар рўй берганда ўтказиладиган ҳамда одамларнинг ҳаётини асраб қолиш ва соғлиғини сақлашга, атроф табиий муҳитга етказиладиган зарар ва моддий талафотлар миқдорини камайтиришга, шунингдек фавқулодда вазиятлар рўй берган зоналарнинг кенгайишига йўл қўймасликка ҳамда хавфли омиллар таъсирини тугатишга қаратилган қутқарув ишлари ва кечиктириб бўлмайдиган ишлар комплекси.

Фавқулодда вазиятлардан муҳофаза қилиш соҳасидаги қонун ҳужжатлари

Аҳолини ва ҳудудларни фавқулодда вазиятлардан муҳофаза қилиш соҳасидаги қонун ҳужжатлари ушбу Қонундан ва бошқа қонун ҳужжатларидан иборат.

Қорақалпоғистон Республикасида аҳолини ва ҳудудларни фавқулодда вазиятлардан муҳофаза қилиш соҳасидаги муносабатлар Қорақалпоғистон Республикасининг қонун ҳужжатлари билан ҳам тартибга солинади.

Агар Ўзбекистон Республикасининг халқаро шартномасида аҳолини ва ҳудудларни фавқулодда вазиятлардан муҳофаза қилиш соҳасидаги Ўзбекистон Республикаси қонун ҳужжатларида назарда тутилганидан бошқача қоидалар белгиланган бўлса, халқаро шартнома қоидалари қўлланилади.

Фавқулодда вазиятлардан муҳофаза қилишнинг асосий принциплари

Аҳолини ва ҳудудларни фавқулодда вазиятлардан муҳофаза қилишнинг асосий принциплари қуйидагилардан иборат:

инсонпарварлик, инсон ҳаёти ва соғлиғининг устуворлиги;

ошкоралик;

ахборотнинг ўз вақтида берилиши ва ишончли бўлиши;

фавқулодда вазиятлардан муҳофаза қилиш чораларининг олдиндан кўрилиши.

Ўзбекистон Республикаси Вазирлар Маҳкамасининг фавқулодда вазиятлардан муҳофаза қилиш соҳасидаги ваколатлари

Ўзбекистон Республикаси Вазирлар Маҳкамаси:

фавқулодда вазиятларни бартараф этиш учун молиявий ва моддий ресурслар давлат резервлари яратилишини таъминлайди ҳамда улардан фойдаланиш тартибини белгилайди;

фавқулодда вазиятларнинг олдини олиш ва уларни бартараф этишга оид кучлар ва воситаларни молия ҳамда ресурс жиҳатидан таъминлашни, уларни махсус техника ва бошқа моддий-техника воситалари билан жиҳозлашни амалга оширади;

фавқулодда вазиятлар таснифини тасдиқлайди ҳамда уларни бартараф этишда ижро ҳокимияти органлари иштироки даражасини белгилайди; вазирликлар, идоралар, ижро ҳокимияти маҳаллий органларининг аҳолини ва ҳудудларни фавқулодда вазиятлардан муҳофаза қилиш соҳасидаги фаолияти устидан назоратни амалга оширади;

қонун ҳужжатларига мувофиқ бошқа ваколатларини амалга оширади.

Фавқулодда вазиятлардан муҳофаза қилиш бўйича махсус ваколатли давлат бошқарув органи

Фавқулодда вазиятлардан муҳофаза қилиш бўйича махсус ваколатли давлат бошқарув органи Ўзбекистон Республикаси Фавқулодда вазиятлар вазирлигидир.

Ўзбекистон Республикаси Фавқулодда вазиятлар вазирлиги:

фавқулодда вазиятларнинг олдини олиш, бундай вазиятларда одамларнинг ҳаётини асраб қолиш ва соғлиғини сақлаш, моддий ва маданий бойликларни муҳофаза қилиш, шунингдек фавқулодда вазиятлар оқибатларини бартараф этиш ва зарарини камайтириш юзасидан чоралар ишлаб чиқади ҳамда амалга оширади;

аҳолини ва ҳудудларни фавқулодда вазиятлардан муҳофаза қилиш соҳасида махсус дастурлар ишлаб чиқилиши ва илмий тадқиқотлар амалга оширилишини ташкил этади;

ўз ваколати доирасида вазирлик ва идоралар, корхона, муассаса ва ташкилотлар, мансабдор шахслар ва фуқаролар учун бажарилиши мажбурий бўлган қарорлар қабул қилади;

бошқарув органларининг, аҳолини ва ҳудудларни муҳофаза қилиш кучлари ва воситаларининг фавқулодда вазиятлар шароитида ҳаракат қилишга тайёр бўлишини ташкил этади;

фавқулодда вазиятларни бартараф этиш кучлари ва воситалари бошқарувини амалга оширади, бошқарув пунктлари, хабар бериш ва алоқа тизимларини тузади;

фавқулодда вазиятлар шароитида авария-қутқарув ишлари ва кечиктириб бўлмайдиган бошқа ишлар ўтказилишини ташкил этади;

аҳолини ва ҳудудларни фавқулодда вазиятлардан муҳофаза қилиш тадбирлари бажарилиши устидан давлат назоратини амалга оширади;

ишлаб чиқариш ва ижтимоий объектлар бўйича лойиҳалар ва қарорлар юзасидан давлат экспертизаси ўтказилишида иштирок этади;

қонун ҳужжатларига мувофиқ бошқа ваколатларни амалга оширади.

Вазирликлар ва идораларнинг фавқулодда вазиятлардан муҳофаза қилиш соҳасидаги мажбуриятлари

Вазирликлар ва идоралар фавқулодда вазиятлардан муҳофаза қилиш соҳасида:

ўз тасарруфидаги корхона, муассаса ва ташкилотларнинг фавқулодда вазиятлар шароитида ҳаракат қилишга шай бўлиб туришини таъминлашлари;

тармоқнинг ва ўз тасарруфидаги объектларнинг фавқулодда вазиятлар шароитида барқарор ишлаш имкониятини ошириш тадбирларини ишлаб чиқишлари ва амалга оширишлари;

фавқулодда вазиятлардан муҳофаза қилиш бўйича ҳаракатлар режасини, низомлар, қоидалар ва йўриқномаларни келишиб олиш учун Ўзбекистон Республикаси Фавқулодда вазиятлар вазирлигига тақдим этишлари;

ўз тасарруфидаги объектлар ходимларини қутқарув хизматлари ва қутқарув тузилмалари таркибида фавқулодда вазиятларда муҳофазаланиш усулларига ва ҳаракат қилишга ўргатишлари;

фавқулодда вазиятлар тўғрисида хабар бериш маҳаллий тизимларини яратишлари ва уларни доимо шай ҳолатда сақлаб туришлари;

аҳолининг ва ҳудудларнинг муҳофазаланиш ҳолати тўғрисида белгиланган тартибда ахборот беришлари, шунингдек тармоқ ходимларини фавқулодда вазият таҳдиди борлиги тўғрисида хабардор қилишлари;

моддий ва молиявий ресурслар резервларини яратишлари;

фавқулодда вазиятларнинг олдини олиш ва уларни бартараф этиш режаларига мувофиқ ўз тасарруфидаги ишлаб чиқариш ва ижтимоий объектларда ҳамда уларга туташ ҳудудларда авария, қутқарув ишлари ва

кечиктириб бўлмайдиган бошқа ишлар ташкил этилиши, молияланиши ва ўтказилишини таъминлашлари;ўта муҳим объектлар ва уларнинг ходимларини фавқулодда вазиятлар шароитида ўз фаолиятларини давом эттиришлари таъминланадиган пунктларга эвакуация қилиш тадбирларини амалга оширишлари;

фавқулодда вазиятларнинг олдини олиш ва уларни бартараф этиш махсус кучлари ва воситалари ташкил этилишини, тайёргарликдан ўтказилишини ва шай бўлиб туришини таъминлашлари;

ўз тасарруфидаги объектлар лойиҳаланиши, қурилиши ва реконструкция қилиниши чоғида аҳолини ва ҳудудларни муҳофаза қилиш масалаларига оид талаблар бажарилишини назорат қилиб боришлари;

қонун ҳужжатларига мувофиқ бошқа ваколатларни амалга оширишлари шарт.

Вазирликлар ва идоралар Ўзбекистон Республикаси Вазирлар Маҳкамаси томонидан рўйхати белгилаб қўйиладиган, потенциал хавф манбаи бўлган объектларда аҳолини ва ҳудудларни фавқулодда вазиятлардан муҳофаза қилиш бўйича мутахассислар штат лавозимларини жорий этадилар. Бошқа объектларда эса масъул шахслар тайинланади.

Қуйидагилар ФВДТнинг асосий вазифалари ҳисобланади:
-тинчлик ва ҳарбий даврда аҳоли ва ҳудудларни Фавқулоддавазиятлардан муҳофаза қилиш соҳасида ҳуқуқий ва иқтисодий-меъёрий ҳужжатларнинг ягона концепциясини белгилаш, ишлаб чиқиш ва амалга ошириш;

-республика ҳудудидаги мумкин бўлган техноген ва табиий фавқулодда вазиятларни прогнозлаш, уларнинг ижтимоий-иқтисодий оқибатларини баҳолаш;

Фавқулодда вазиятларнинг олдини олишга, одамлар хавфсизлигини таъминлашга, хавфли технологиялар ва ишлаб чиқаришларнинг таваккалчилигини пасайтириш, мулкчилик шаклларида ва идоравий бўйсунушида қатъий назар, иқтисодиёт тармоқлари, корхоналар, муассасалар ва ташкилотлар фаолият кўрсатишининг барқарорлигини оширишга қаратилган мақсадли ва комплекс илмий-техник дастурларни ишлаб чиқиш ва амалга ошириш;

бошқарув органлари па тузилмаларнинг фавқулодда вазиятларнинг олдини олиш ва уларни бартараф этиш учун мўлжалланган куч ва воситаларининг доимий тайёрлигини таъминлаш;

аҳоли ва ҳудудларни фавқулодда вазиятлардан муҳофаза қилиш соҳасидаги ахборотларни йиғиш, ишлаб чиқиш, алмашиш ва бериш;

аҳолини, бошқарув органларининг мансабдор шахсларини, ФВДТ кучлари ва воситаларини Фавқулодда вазиятларда ҳаракат қилишга тайёрлаш;

фавқулодда вазиятларни бартараф этиш учун молиявий ва моддий ресурслар захираларни яратиш;

Фавқулоддавазиятларни прогнозлаш;

бошқарув органлари, бошқарув пунктлари, куч ва воситалар-нинг Фавқулодда вазиятлар чоғидаги ҳаракатларга тайёрлигини таъминлаш;

юзага келган фавқулода вазиятлар, уларнинг ривожланиш кўламлари ва кечиши, етказиши мумкин бўлганоқибатлар, уларни бартараф этишга оид қабул қилинаётган чора-тадбирлар турриси-даги ахборотларни хабар қилишини таъминлаш ва назорат қилиш;

ҳудудий (вилоят) қуйи тузилмаларнинг, шунингдек, фавқулода вазиятлар чоғида авария-қутқарув ва бошқа кечиктириб бўлмайдиган ишларни амалга ошириш бўйичакўнгилли тузилмаларнинг куч ва воситаларига раҳбарлик қилиш ва ҳаракатини таъминлаш, ушбу ишларга меҳнатга лаёқатли ахрлини жалб қилиш-ни ташкил этиш;

ахрлини эвакуация қилиш (вақтинча олиб чиқиш), жойлаш-тириш, эвакуация қилинган аҳолини ҳаётий таъминлаш ҳамда уларнинг Фавқулода вазиятлар бартараф этилгач

Фавқулода вазиятларни бартараф этиш учун молиявий ва моддий ресурслар захираларини яратиш;

Фавқулода вазиятлардан зарар кўрган аҳолини ижтимоий муҳофаза қилишга оид тадбирларни амалга ошириш; фуқаролар, уларнинг уй-жойлари ва мулкларини мақсадли суғурта қилишни ташкил этиш;

ФАВҚУЛОДА ВАЗИЯТЛАРДА (ФВ) АҲОЛИ ВА ҲУДУДЛАРНИ ҲИМОЯЛАШ ДАВЛАТ ТИЗИМИ ФУҚАРО МУҲОФАЗАСИДА АҲЛОҚИЙ ВА ПСИХОЛОГИК ТАЙЁРГАРЛИК

Фавқулода вазият давлат тизими ваколатларига аҳолини ва ҳудудни Фавқулода вазиятлардан ҳимоялашга оид масалаларни ҳал этиш учун, унинг таркибига қирадиган республика ва маҳаллий ҳокимият органлари, корхоналар, муассасалар ва ташкилотларнинг кучлари ва воситаларини бирлаштиради, ҳамда фавқулода вазиятларни огоҳлантириш ва бартараф этиш, улар юз берганда аҳоли хавфсизлигини ва атроф-муҳит муҳофазасини таъминлаш соҳаларида тадбирлар ташкил қилиш ва амалга ошириш, мумкин бўлган офатлардан давлат иқтисодиётига бўладиган зарарни камайтириш учун мўлжалланган.

Фавқулода вазият давлат тизимининг вазифалари ва аҳолини ва ҳудудни фавқулода вазиятлардан ҳимоя қилиш ва фавқулода вазиятни огоҳлантириш ва фавқулода вазиятда ташкилотлар, ижтимоий объектлар ишлашининг барқарорлигини оширишга қаратилган мақсадли ва илмий-техникавий дастурларини амалга ошириш ва фавқулода вазиятни огоҳлантириш ва уни бартараф этиш учун мўлжалланган ва ажратилган куч ва маблағларнинг, ҳамда бошқарув органларининг ҳаракат қилишга тайёргарлигини таъминлаш ва аҳолини ва ҳудудни фавқулода вазиятдан ҳимоялашга оид ахборотни тўплаш, ишлаб чиқиш ва тарқатиш ва аҳолини фавқулода вазиятларда ҳаракат қилишга тайёрлаш;

- фавкулодда вазиятларни олдиндан айтиб бериш ва уларнинг ижтимоий–иқтисодий оқибатларини баҳолаш;
- фавкулодда вазиятларни тугатиш учун молиявий ва моддий ресурслар захирасини яратиш; - фавкулодда вазиятларни тугатиш;
- фавкулодда вазиятлардан жабрланган аҳолини ижтимоий ҳимоялашга қаратилган тарбияларни амалга ошириш;
- аҳолига фавкулодда вазиятдаги ҳимояланиш соҳасидаги, шунингдек фавкулодда вазиятларни тугатишда бевосита иштирок этувчи шахсларнинг ҳуқуқлари ва вазифаларини амалга ошириш;
- аҳоли ва ҳудудни фавкулодда вазиятлардан ҳимоя қилиш соҳасида халқаро ҳамкорлик.

Фавкулодда вазият давлат тизимининг тузилиши.

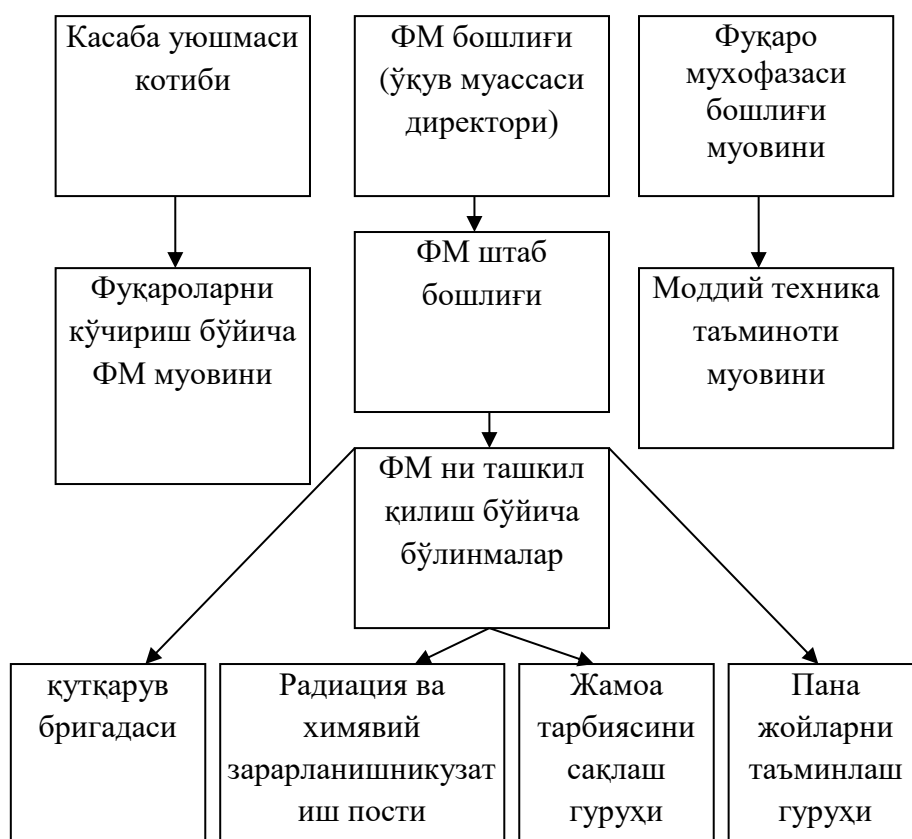

Фавкулодда вазият давлат тизими ҳудудий ва функционал қуйи тузилишлардан иборат бўлади, ҳамда республика, маҳаллий ва объектлар миқёсидаги 3 даражага эга бўлади.

Фавкулодда вазият давлат тизимининг қуйи тизимлари ўз маъмурий ҳудудлари доирасида фавкулодда вазиятларнинг олдини олиш учун К.К.АСР, вилоятлар ва Тошкент шаҳрида тузилади, ҳамда тегишли равишда туманлар, шаҳарлар, қишлоқлар миқёсидаги бўғинлардан иборат бўлади.

- фавкулодда вазият давлат тизими ҳудудий қуйи тизимларининг вазифалари: уларни ташкил этиш, куч ва воситалар таркиби, фаолият кўрсатиш тартиби мазкур низомлар билан белгиланади ҳамда фавкулодда

вазият вазирлиги билан келишилган ҳолда тегишли равишда қорақалпоғистон Республикаси вазирлар Кенгашининг район вилоятлар ва Тошкент шаҳар ҳокимлари томонидан тасдиқланади.

-фавқулодда вазият давлат тизими функционал қўйи тизимлари вазирликлар, давлат қўмиталарида атроф–табiiй муҳит ва кучли хавфли объектлар ҳолатини кузатиш ва назорат қилишни амалга оширишдан иборат бўлади.

Ўзб қ.Я.О.Жти фавқулодда вазият давлат тизимининг функционал бўғини бўлиб, қуйидаги вазифаларни бажаради:

ва фавқулодда вазият вазирлиги, бошқа вазирликлар (идоралар) ва соғлиқни сақлаш органлари билан биргаликда аҳолини фавқулодда вазият да И-ёрдам кўрсатиш ва беморлар ва жабрланганларга қарши масалалари бўйича тайёрлаш;

-вазирликлар, идоралар, маҳаллий ҳокимият органлари ва корхоналар, муассасалар ва ташкилотлар раҳбарларига санитар дружиналарини ташкил қилиш, уларни таъминлаш, тайёрлаш ва уларга юклатилган вазифаларни бажаришдаги тайёрлик ҳолатларини назорат қилишда ёрдам бериш

ва халқ таълими ва соғлиқни сақлаш органлари билан биргаликда

Ўрта махсус билим юртларида ва умумтаълим мактабларида санитар постлар ташкил қилиш ва ўқитиш.

-ИИВ, давлат автомобил назоратчи ходимлари, йўл– транспорт хизмати кўрсантлари, ҳайдовчилари ва хизматчиларнинг жабрланганларга биринчи тиббий ёрдам кўрсатиш амалиётига битим асосида ўқитишни ташкил этиш.

-Соғлиқни сақлаш органлари билан биргаликда аҳолини бирлаштириб ёрдам, ўзаро ўз–ўзига ёрдам кўрсатишга ва жабрланганларга қарашга ўқитиш бўйича ихтисослашган телекўрсатувлар ташкил этиш;

- Жамият кўнгиликлари отрядлари ва бошқа бўлинмаларни ташкил қилиш, ўқитиш, жиҳозлаш;

- Фавқулодда вазиятларда жабрланган аҳолига ёрдам кўрсатиш учун энг зарур маҳсулотлар омборлари ва резервлари тизимини яратиш.

- Фавқулодда вазият давлат тизимининг ҳар бир даражаси қуйидагиларга эга:

1. Фавқулодда вазият давлат тизими раҳбар органлари

2. Фавқулодда вазият давлат тизими кундалик бошқарув органлари

3. Фавқулодда вазиятларни бартараф этиш куч ва воситалари

1. Фавқулодда вазият давлат тизими раҳбар органлари, бу аҳоли ва ҳудудларни фавқулодда вазиятлардан муҳофазалаш масалаларини ҳал этиш вақолатларига кирадиган давлат бошқаруви, маҳаллий ҳокимият органлари ва объектлар маъмуриятидир.

–Республика даражасида Ўзбекистон Республикаси Фавқулодда вазият вазирлиги;

Атроф–табiiй муҳит ва кучли хавфли объектларнинг ҳолатини кузатиш ва назорат қилиш учун масъул бўлган, шунингдек таркибида

кимёвий портловчи, ёнғин чиқиш мумкин бўлган объектлар мавжуд бўлган вазирликлар ва идоралар;

-Маҳаллий даражада ва К.К.АСР вазирлар Кенгаши вилоятлар, шаҳарлар, туманлар ҳокимликлари

- объект даражасида–корхоналар маъмурияти;

-фавқулодда вазият давлат тизимининг кундалик бошқарув органлари билан, бу фавқулодда вазият давлат тизимининг тегишли ҳудудий тизимларига ҳамда унинг бўғинларига бевосита кундалик бошқарувни амалга оширувчи бошқарув органларидир;

К.К.А Республикаси; вилоятлар ва Тошкент шаҳар Фавқулодда вазият бошқармалари:

-шаҳар ва туман фавқулодда вазият бўлимлари;

-объектларнинг фавқулодда вазият бўлимлари;

-вазирликлар ва идораларнинг давлат назорати органлари (назорат инспекцияси хизматлари).

-фавқулодда вазият давлат тизими раҳбар органларининг захирадаги бошқарув пунктлари;

-вазирликлар, идоралар ва объектларнинг навбатдаги диспетчерлик хизматлари:

Фавқулодда вазият давлат тизими кундалик бошқарув органларини жойлаштириш доимий дислакация пунктларида, шаҳар ва шаҳардан ташқаридаги зоналарда ташкил этилади, улар тегишли хабар бериш, алоқа ахборотни ишлаб чиқишга доимий тайёр ҳолда сақланади.

-фавқулодда вазият давлат тизимининг фавқулодда вазиятларни баргараф этиш куч ва вазиятлари қуйидагича;

-фуқаро муҳофазаси кўринишлари;

-фавқулодда вазият вазирлигига тўғридан-тўғри бўйсунувчи республика ихтисослаштирилган тузилмалари:

-вазирликлар ва идораларнинг ҳарбийлаштирилган авария қутқарув ва авария тиклаш бўлинмалари:

-маҳаллий ҳокимият органларининг фавқулодда вазият вазирлиги қутқарувчи командаларининг тузилмалари;

- объектларнинг ихтисослаштирилган тузилмалари;

-ҳудудий ва объектларнинг ҳарбийлаштирилган умумий ва махсус мақсадларидаги тузилмалари;

Фавқулодда вазиятлар давлат тизимининг кучлари ва воситалари.

1.Фуқаро муҳофазаси кўшинлари.

2.Ҳудудий ва объектларнинг ҳарбийлашмаган умумий–махсус мақсадли тизимлари.

3.Маҳаллий ҳокимият органларининг (вилоят, шаҳар ва туманлар) фавқулодда вазият вазирлиги кўтқаруви командаларининг тизимлари.

4. Фавқулодда вазият вазирлигига ҳокимликлари ҳамда тезқор буй сўнувчи Республика командаларининг тизимлари.

5.Вазирликлар ва идораларнинг ҳарбийлаштирилган ҳамда профессионал-ихтисослаштирилган авария ва қутқарув ва авария тиклаш бўлинмалари.

6.Объектларнинг ихтисослаштирилган тизимлари.

7. “қизил Ярим Ой” ҳамда “қизилхож” жамияти кўнгилли отрядлари.

8. “Ватанпарвар” мудофаага кўмаклашувчи ташкилот.

Буларнинг таркибида Республикамиз бўйича “Нажодқор”-Республика қидирув-қутқарув маркази ҳамда сувдан қутқариш хизмати тизимлари тузилган бўлиб, Республикамиз миқёсида бўладиган ҳар қандай фавқулодда вазиятларда ҳудудий вазифаларини бажарадилар.

Фавқулодда вазиятлар давлат тизимининг маблағлари куйидагилардан таркиб топган:

-давлат бюджетлари ҳисобидан;

-маҳаллий бюджет ҳисобидан;

-вазирлик ва унинг бўғинлари ҳисобидан;

-муассаса ва ташкилотларнинг шахсий маблағлари ҳисобидан;

“қизил ярим ой” ҳамда “қизил хож” жамиятининг бирламчи заҳиралари ва бошқалардан.

Ҳар бир корxonанинг фуқаро муҳофазаси бошлиғи фуқаро муҳофазасини ташкил этилишини, унинг ҳолатини, кучларининг, техникасининг доимий тайёр ҳолатда бўлишини назорат этади, ҳамда қутқарув ва қайта тиклаш ишларига бошчилик қилади. корхона фуқаро муҳофазаси бошлиғи шу корхона жойлашган район фуқаро муҳофазаси бошлиғига ва шу корxonанинг юқори ташкилотига бўйсўнади.

Ҳар бир корxonанинг фуқаро муҳофазаси бошлиғига ўринбосар тайинланади. Катта корxonаларда бир нечта ўринбосарлар тайинланади, жумладан:

1.Ишчи-хизматчиларни жойлаштириш (ёки эвакуация бўйича);

2.Мухандис-техник ишлари бўйича;

3.Моддий-техника таъминоти бўйича;

Фуқаро муҳофазасининг ишчи-хизматчиларни жойлаштириш бўйича ўринбосари жойлаштириш режаларини ташкил этади. Уларнинг оилаларини эвакуация этиш, жамоат тартибини сақлаш ишларига бошчилик қилиш ҳамда ишчи-хизматчиларни бир жойдан иккинчи жойга кўчириш ишларини ташкиллаштириш вазифаларини бажаради.

Фуқаро муҳофазасининг муҳандис-техник бўлими ўринбосари корxonанинг бош муҳандиси ҳисобланади. Унинг вазифаси ишлаб чиқаришни алоҳида режим асосида ишлаш режасини тузиш, тинчлик даврида ишлаб чиқаришнинг муттасил ишлашини таъминлаш экстремал ҳолатларда авария-техника ва ёнғинга қарши хизматларни, қутқариш ишларини олиб боради. Бундан ташқари табиий офатлар, авария, ҳалокат бўлганда қутқариш ва аварияни тўсиш, қайта тиклишлаш ишларига бошчилик қилади.

Фуқаро муҳофазаси моддий-техника таъминоти бўйича ўринбосари қилиб корхонанинг таъминот бўйича бошлиқ ўринбосари тайинланади. Бу шахс махсус жиҳозларни, техника, транспорт ва муҳофазага таалуқли жиҳозлар билан таъминлайди ва сақлайди. Яна бошпаналарни кўриш ва ўз қўл остидаги ишчи-хизматчиларни эвакуация қилишни таъминлайди. Ҳамда иншоотларни таъмирлаш ишларини бажаради.

Корхона фуқаро муҳофазаси штаби тузилади. Бу штабда ҳар хил буйруқлар, бажариладиган чора тадбирлар ва фуқаро муҳофазасининг юқори ташкилот талаблари, иш режалари ишлаб чиқилади, унинг бажарилиш ҳисоботлари тузилади. корхона

Фуқаро муҳофазаси штаб бошлиғи этиб шу корхонанинг Фуқаро муҳофазаси бошлиғининг биринчи ўринбосари тайинланади.

Корхона фуқаро муҳофазаси штаби зиммасида ишчи-хизматчиларни ва корхона ходимлари оилаларини қирғин қурооллар таъсиридан, душманнинг бевақт хужумидан ўз вақтида огоҳ қилиш вазифаси туради.

Корхона фуқаро муҳофазаси штаби асосида қуйидаги хизматли тизимлар ташкил этилади:

- алоқа ва ташвиқот;
- медицина;
- радиация ва кимёвий қурооллар таъсирига қарши;
- жамоат тартибини сақлаш;
- электр таъминоти;
- авария-техникани таъмирлаш;
- панада ва қочоқлар масканида хизмат кўрсатиш;
- транспортда хизмат кўрсатиш
- моддий таъминот ва бошқалар.

Буларга махсус топшириқларни бажариш вазифалари топширилади.

Юқоридаги ҳарбир хизматга фуқаро муҳофазаси бошлиғи томонидан раҳбар этиб, бўлим, цех, смена бошлиқлари тайинланади. Юқорида таъкидланган фуқаролар муҳофазасининг хизматли тизимларидан ташқари техника ва транспорт воситаларига махсус қайта ишлов беришда фуқаролар муҳофазасининг бир қатор хизматли қисмлари кенг ишларни ташкил этади. Шу жумладан фуқаролар муҳофазаси лабораториялари радиоактив ва заҳарли моддаларни аниқлаш учун радиометрик ва кимёвий таҳлил ишларини олиб боради. Улар асосан корхона ёки ташкилотларнинг лабораториялари таркибида ташкил этилиб, унга мутахассислар жалб этилади ва керакли асбоб-ускуналар билан жиҳозланади.

Радиоактив моддалар ва биологик воситалар билан заҳарланган одамларни тўлиқ санитар-қайта ишловдан ўтказиш учун ювиниш масканлари ташкил этилади. Бу масканлар асосан ҳаммом ва душхоналар асосида ташкил этилиб, улар олдиндан тайёрланиб қўйилади. Бу масканларда кийим-кечаклар, пойафзал ва шахсий сақловчи воситаларни

дезактивация қилувчи майдончалар тайёрланиб жиҳозланади. Бу ювиниш маскани бир соатда 80 одамни санитар-қайта ишловдан ўтказди.

Кийим-кечаклар, пойафзал ва шахсий сақловчи воситаларни дезактивация, дегазация ва дезинфекция қилиш кийим-кечакларни зарарсизлантирувчи марказлар ташкил этилади. Булар асосан ҳаммом ва кийим-кечакларни ювувчи масканлар таркибида ташкил этилади. Бундай масканлар бир соат ичида 50-100 кг кийим-кечакларни қайта ишлов бериш қувватига эга.

Транспорт воситаларини дезактивация, дегазация ва дезинфекция қилиш учун эса зарарсизлантириш шахобчалари ташкил этилади. Бу зарарсизлантириш шахобчалари асосан транспортларни ювувчи қисмлари таркибида ташкил этилиб, улар бир соат мобайнида 4-5 та юк автомашиналарини зарарсизлантириш имкониятига эга.

Демак, фавқулодда вазиятларни бартараф этишда асосий ролни фавқулодда вазият давлат тизими куч ва воситалар ўйнайди.

Ўтган XX аср инсоният тараққиётда туб бурилиш ясади. Дунё ҳамжамияти мунособатларнинг янги босқичига қириб келди, иқтисодий алоқалар кенгайиб бормоқда, ер юзида иқлимисиб бормоқда, сайёрамиз аҳолисининг тезликда кўпайиб бориши кўзатилмоқда. Сўнгги йилларда халқаро терроризмнинг фаоллашуви намоён бўлмоқда, кўпчилик дунё мамалакатлари турли экстремистик ташкилотларининг ҳаракат доирасига қириб қолмоқда.

Марказий Осиё худудида ҳам табиий ва техноген хусусиятли фавқулодда вазиятлар сони ошиб бормоқда.

Бундай шароитда фавқулодда вазиятлардан муҳофаза қилиш тизимининг урни кучайиб боради. Бу тизим тинчлик ва ҳарбий даврда фавқулодда вазиятлар рўй берганда одамлар, иқтисодиёт, ҳудудлар хавфсизлигини таъминлаб беради. Аммо, бу таъминотга фақатгина фуқаро муҳофазаси фаолияти, жумладан раҳбарлар ва тузилмалар шахсий таркибининг тайёрлиги, аҳолининг фуқаро муҳофазаси бўйича билимларини ҳар томонлама такомиллаштириб бориш билангини эришиш мумкин.

Тайёргарликнинг асосий йўналишларидан бири фавқулодда вазиятларда ҳаракат қилишга маънавий-руҳий тайёрлаш ҳисобланади. Инсоннинг фавқулодда вазият шароитига тушиб қолиши доимо унинг руҳиятига таъсир қилади. Тиббиёт статистикаси маълумотларига кўра ҳалокатли фавқулодда вазиятлардан сўнг кўпчилик оғир руҳий жароҳат олади ва руҳий муолажага муҳтож бўлади.

Табиийки одам ўзини назорат қила олмай қолади. Бунинг сабаби жуда оддий: одам хавфли шароитда фақат ўзини ўйлайди, атрофидаги ҳеч кимни ва ҳеч нимани сезмайди. Шунинг учун, ўйламай нетмай, беихтиёр ҳаракат қилади.

Фуқаро муҳофазасида руҳий тайёргарлик—бу одамларда руҳан чидамлилиқни шакллантириш ёки қўйилган вазифаларни бажариш,

тинчлик ва уруш вақтидаги хавфли вазиятларда фидокорона ҳаракат қилиш қобилиятини кучайтиришдаги ҳислатларини ҳосил қилиш демакдир.

Маънавий–руҳий тайёргарликнинг шакллари, усуллари ва воситалари.

“Ўтдан кўрқиш”ни енгиш. Одам сакраб ўта оладиган кенгликда узун зовур қазилади. Унга ишлатиб бўлинган солярка ёки бошқа ёнадиган суюқлик тўлдирилиб, ёқиб юборилади. Олов девор ҳосил бўлиб, таълим олаётганлар муҳофаза кийими кийиб ёки муҳофаза ниқобида сакраб, шу олов девор устидан ўтадилар. Бунда, ҳар эҳтимолга қарши, олов деворининг икки томонидан сув шланглари ушлаган одамлар турадилар.

“Баландликдан кўрқиш”ни енгиш. Ходалардан тўрт қаватли уй макети кўрилади. Баландликда хода устида машқ қилинади. Машқ қилаётганлар хавфсизлигини таъминлаш учун улар белига хавфсизлик камарлари боғлаб кўйилади. Албатта, хода устида юраётганларнинг туйғулари дастлаб унчалик ёқимли бўлмайди. Ёки таълим олувчилар баланд минорага чиқиб, ундан кутқариш арқони ёрдамида пастга тушадилар.

“Сувдан кўрқиш”ни енгиш. Сувли тўсиқ устига узунлиги 100 м ли тебранма кўприк кўрилади. Таълим олувчилар шу кўприк устидан юриб, сув тўсиқдан ўтадилар.

Тайёргарликни бундай усулда олиб бориш одамларда фавқуллодда вазият юз берганда эсанкираб қолмаслик, чидам ва мардлик кўрсатиш ҳиссини шакллантиради.

Машғулотни ва ўқув машқларини сутканинг турли вақтларида, мураккаб об–ҳаво шароитида, заҳарланиш зоналарида олиб бориб одамларни қийинчиликларини енгиб ўтишга ўргатиш, маънавий–руҳий ҳислатларни шакллантириш мумкин.

Машғулотни ва ўқув машқларини юқори суръатда, кечаси ва кундузи, мураккаб об–ҳаво шароитида, заҳарланиш зоналаридан ўтиб, вайрона уюмларини саранжомлаб, ёнғинларни ўчириб ва ҳ.к. ўтказиш керак. Фақат шундай йўл билангина қийинчиликларни енгиб ўтишга ўргатиш, одамларда зарур бўлган маънавий–руҳий ҳислатларни шакллантириш мумкин.

1984 йил мартадаги Газли зилзиласи вақтида Когондан келган санитар дружиначилари фидокорона ҳаракат қилдилар. Бироқ, дружиначиларнинг айримлари қон оқиб тўрган яраларни, синган суякларни ва бошқа жароҳатларни кўриб кўрқиб кетган эдилар. Бу санитария дружиналарининг сардорлари тўғри қарорга келдилар–тегишли органлар билан келишиб, сандружиначиларни навбатчилик қилиш учун тез ёрдам тиббий пунктларига юборадилар. Бу қийинчилик яхши натижа берди.

Демак, сандружиначиларда керакли ҳислатларни ҳосил қилиш учун даволаш профилактика муассасалардаги амалий ишдан, травматология институти муассасаларида, касалхоналарда ишлашдан, сандружиначиларнинг завод тиббий пунктларида ва шаҳар тиббий тез

ёрдам станцияларида навбатчилик қилишларидан фойдаланилган жойларда тўғри йўл тутадилар.

Ишлаб чиқаришда банд бўлмаган аҳолининг маънавий–руҳий тайёргарлиги муаммоси миллион–миллион кишиларга тегишли муаммодир. Вилоятлар, шаҳарлар ва туманлар фуқаро муҳофазаси бошлиқлари, фавқулодда вазиятлар бошқарма ва бўлимлари бу мавзуга кўпроқ эътибор беришлари, ишламаётган аҳолини фавқулодда вазиятлардан муҳофаза қилишдаги маънавий–руҳий чиниқтиришга ёрдам берадиган тадбирларга жалб қилишлари керак. Бундай тадбирларга биринчи галда кимёвий хавfli объектлар яқинида ҳамда тошқин, сув босиш ва сел келиш хавфи, бошқа хатарлар бор жойдаларда яшаб тўрган аҳоли жалб этилиши керак.

Тарғибот. Фавқулодда вазиятлардан муҳофаза қилишни тарғиб этишдаги асосий вазифалар қандай, бунда тарғибот нималардан иборат бўлиши керак?

Биринчи вазифа. Тинчлик даврида ва ҳарбий ҳаракатлар вақтида, фавқулодда вазиятлар содир бўлиши мумкинлигини ва улар нақадар хавfli эканлигини тушунтириш.

Иккинчи вазифа. Фуқаро муҳофазасининг роли ортиб бораётганини, фавқулодда вазиятлардан муҳофаза қилиш ҳақидаги давлат ҳужжатларининг мазмунини, аҳолининг фуқаро муҳофазасига оид ҳуқуқлари ва вазифаларни тушунтириш.

Учинчи вазифа. Аҳолига фавқулодда вазиятларда ҳаракат қилишни ўргатишга ҳисса қўшиш.

Тўртинчи вазифа. Фуқаро муҳофазаси илғор тажрибасини кенг тарғиб қилиш.

Бешинчи вазифа. Ўзбекистон Республикаси фуқаро муҳофазаси тарихи ва анъаналарини тизимли тарғиб қилиш.

Тарғибот ҳушёрлик оширилиши кераклигини, олдини олиш тадбирлари ўтказиш муҳимлигини, одамларда юксак маънавий

–руҳий фазилатларни тарбиялаш зарурлигини, шунингдек бепарволик ишлаб чиқариш, ижтимоий соҳага оғир шикаст етказиши, энг ёмони одамлар қурбон бўлиши мумкинлигини эслатиб туриши керак.

Фуқаро муҳофазаси тарғиботини ташкил этиш шакллари, усуллари ва воситалари. Фуқаро муҳофазаси тарғиботини ким ташкил этиши ва олиб бориши керак? Бу саволга жавобни Ўзбекистон Республикасининг “Аҳолини ва ҳудудларни табиий ҳамда техноген хусусиятли фавқулодда вазиятлардан муҳофаза қилиш тўғрисида” ва “Фуқаро муҳофазаси тўғрисида”ги қонунларидан топиш мумкин. Уларда белгиланишича, аҳолини ва ҳудудларни фавқулодда вазиятлардан муҳофаза қилиш соҳасидаги билимларни тарғиб этиш давлат органлари, шунингдек одамларни муҳофаза қилишва қутқариш борасидаги тегишли жамоат бирлашмалари томонидан таъминланади. Билимларни тарғиб этиш учун оммавий ахборот воситаларидан фойдаланиш мумкин.

Ўзбекистон Республикаси Вазирлар Маҳкамасининг 1998 йил 7 октябридаги 427–сонли “Ўзбекистон Республикаси аҳолисини фавқулодда вазиятлардан муҳофаза қилишга тайёрлаш тартиби тўғрисида”ги қарорининг 4–моддасида бундай дейилган: “Давлат матбуот қўмитаси, “Ўзтелерадио” компанияси, фавқулодда вазиятлар вазирлиги, қизил ярим ой Жамияти марказий қўмитаси, республика давлат ҳокимияти ва маҳаллий ўзини ўзи бошқариш органлари, бошқа вазирликлар, идоралар, корпорациялар, бирлашмалар, корхоналар, муассасалар ва ташкилотлар аҳолини фавқулодда вазиятлардан муҳофаза қилиш соҳасидаги билимлар, шу жумладан оммавий ахборот воситаларидан фойдаланган ҳолда, кенг ташвиқот қилинишини таъминласинлар”.

Тушунтириш ишларинининг муҳим томони–унинг мазмуни, аниқлиги, турмуш билан боғлиқлигидир. Бу ишнинг шакли, усуллари ва воситаларининг катта аҳамияти бор.

Тарғибот юқори савияли, тушунарли, таъсирчан бўлиши, унинг шакллари хилма–хил ва ёрқин бўлиши энг аввало тарғиботчи кадрларнинг таркиби, тайёргарлиги қай даражада эканлигига қараб аниқланади.

Тарғиботнинг қандай аҳволдалиги табиийки, биринчи галда барча даражадаги фуқаро муҳофазаси бошлиқлари зиммасида бўлади. Фуқаро муҳофазаси ходимлари давлат ва жамоат ташкилотларини, ижодий жамоаларни, турли фондларни жалб қила олсаларгина тарғиботни йўлга қўйиш шунчалик муваффақиятли амалга оширилади.

Фуқаро муҳофазасини тарғиб қилишнинг қуйидаги шакллари мавжуд:

1. Оғзаки тарғибот
2. Оммавий ахборот воситалари (матбуот, телевидение, радио).
3. Кино ва видеофилмлар.
4. Кўргазмалар воситалар (плакат, стенд, фотомонтаж, витрина ва ҳқ).

Оғзаки тарғибот энг таъсирчан шакллардан бири ҳисобланади. Одамлар билан шахсий мулоқотда бўлишга асосланиб, бундай тарғибот муайян жамоа олдида тўрган фуқаро муҳофазаси вазифаларини, уларни ҳал этиш усуллари одамларга тушунарли далил ва мисоллардан тушунтириш, камчилик ва қийинчиликлар, уларни енгиб ўтиш йўллари ҳақида очикдан очик фикр юритиш имконини беради.

Оғзаки тарғиботда маъруза, суҳбат, савол–жавоб кечалари, фуқаро муҳофазаси фахрийлари ва мутахассислари билан учрашувлардан фойдаланилади.

Тарғибот ишлаётган илмий ва техник атамалари ва тушунчаларни тингловчилар тўғри англашини таъминлайдиган қилиб баён этиши, фикрнинг мантиқийлиги, тушунтириладиган қоидаларнинг турмуш билан чамбарчас боғлиқлигига ёрқин мисоллар келтириши, статистика маълумотларига таяниши, нутқининг жўшқинлиги ва ҳоказолар тарғибий чиқишларнинг ишончлилигини таъминлаб беради. Оғзаки чиқишнинг самарадорлигини оширишда мазмўннинг ҳал қилувчи ва муҳим рол

уйнашини таъкидлаш билан бир қаторда, тарғиботчи нуткининг тушунарли ва тўғри бўлиши кераклигини ҳам унутмаслик керак. Тингловчилар одатда содда, жонли тилда баён этилган маъруза, суҳбатни идрок қилиб оладилар.

Айрим табиий ва техноген хусусиятли фавқулодда вазиятлар оқибатларини бартараф этишда авария–қутқарув ва бошқа кечиктириб бўлмайдиган ишларни ўтказиш усуллари билан танишиб чиқамиз.

Авария–қутқарув ишларининг турлари қуйидагилардан иборат:

-ҳаракат маршрутлари ва иш майдонлари (объектлари)да разведка ишларини олиб бориш;

-ҳаракат маршрутлари ва иш майдонлари (объектлари)даги ёнғинларни чеклаш ва бартараф этиш;

-жабрланганларни қидириб топиш ва уларни вайрон бўлган, зарарланган, ёнаётган бинолардан, сув, газ, тутун босган бино ҳамда вайрона уюмлари орасидан олиб чиқиш;

-жабрланганларга биринчи тиббий ёрдамни кўрсатиш ҳамда уларни шифохоналарга жойлаштириш;

-аҳолини хавфсиз жойларга кўчириш;

-эпидемия юзага келишига йўл қўймаслик мақсадида керакли санитария-гигиена чоралари ва эпидемияга қарши тадбирларни ташкил этиш;

-аҳолини сув, озиқ–овқат ва зарур нарсалар билан таъминлаш.

Кечиктириб бўлмайдиган шошилиш ишларининг турлари қуйидагилардан иборат:

-вайрона уюмлари орасида ва зарарланган ҳудудларда колонна йўлларни тайёрлаш, яъни пиёдалар ва транспорт воситалари учун йўл очиш;

-қутқариш ишларини олиб бориш учун шароит яратиш мақсадида газ, энергетика, сув, канализация ва технологик тармоқлардаги аварияларни чеклаш;

-иморат ва иншоотларнинг босиб тушиш хавфи бўлган ҳаракат хавфсизлигига ҳамда авария –қутқарув ишларини олиб боришга халақит берадиган конструкцияларини мустаҳкамлаш ёки бузиб ташлаш;

Аҳолини маънавий-сиёсий ва психологик жиҳатдан тайёрлаш.

Маънавий фактор–бу жамият маънавий кучларининг энг актив томони, халқ оммаси маънавий фазилатларининг жамул – жами, одамлар интилаётган, амалга оширишга ҳаракат қилаётган мақсад ва вазифаларни мана шу кишиларнинг излари томонидан англаш, тушуниш даражаси ва бутун кучларини шу ғалаба йилида сарф этиш учун тайёр туришидир.

Маънавий кучлар–бу чуқур социал–синфий тарихан конкрет ходисалардир. Барча замонларда ҳам армия билан халқнинг кучлари ижтимоий тўзумга унинг мақсад ва ғояларига, уларнинг ишчилар синфи яқинлик даражасига боғлиқ бўлган.

Фан, техника, тараққиёти, ишнинг самарадорлиги ва сифатини ошириш вазифалари меҳнат куч ғайратларини ақлий – психик жабҳаларга

кўчирилиши, одамларнинг ижтимоий онги, социал активлиги ролининг оширилишини талаб қилмоқда.

Меҳнаткашлар онгида энг аввало ёш авлод онгида ватанпарварлик ғояларини чуқур эътиқод ва хушёрликни қарор топтириш йўллари, уларни она Ватан ҳимоясига тайёр бўлиб туриш руҳида тарбиялаш йўллари Ўзбекистон Республикаси конўн ва қарорларида белгилаб берилган.

Санитария дружиналарининг даволаш профилактика муассасаларида ўтказиладиган машғулотлари улар учун зарур бўлган фазилатларни тарбиялашнинг энг таъсирли методларидан бири ҳисобланади, чўнки бундай даволаш муассасаларида санитария дружиналари оғир касаллар билан учрашадилар, уларга ёрдам кўрсатадилар. Санитария дружиналари тиббиёт ходимлари билан биргаликда йўл ҳаракати ходисалари ва бошқа бахтсиз ҳодисалар юз берган вақтда жароҳатланган, шикастланган кишиларга биринчи тиббий ёрдам кўрсатиш учун етиб борадилар (қон кетиш ҳолларида ошқозон қаттиқ шикастланганда, очик ва ёпиқ синишларда, асаб-психик касалликлар хуруж қилган беморларга ёрдам кўрсатадилар ва ҳк.). Булар бари санитария дружиналарининг профессионал малакасини янада кўпроқ мустаҳкамлайди, шу билан бирга психологик жиҳатдан чиникишларига ҳам имконият яратади.

Фуқаролар муҳофазаси бўйича тайёргарлик кўриш—бу бирорта билим соҳасини шўнчаки ўзлаштириб олиш эмас, балки мутлоқо конкрет вазифалар ва усулларни эгаллаб олиш демакдир. Булар шундай вазифа ва усулларки уларни истаган бир дақиқада ҳеч қандай кўшимча тайёргарлик кўрмасдан ҳар бир киши бажаришга тайёр бўлиб турмоғи керак. Фуқаро муҳофазаси бўйича ўтказиладиган дарслар, машқ ва машғулотлар йигит ва қизларда фуқаролик туйғуси ва онгли интизомни шакллантиради, уларни оммавий қирғин курулларидан ҳимояланиш усул ва воситаларининг пишиқ-пухталигига ишонч руҳида тарбиялайди.

Ўқиш, оммавий-сиёсий ишлар жараёнида фуқаро муҳофазасининг шахсий таркиби ва аҳоли томонидан ҳосил қилинган маънавий-сиёсий ва психологик фазилатлар, табиий офатлар оқибатини тугатиш вақтида яққол намоён бўлади, ривожланади ва мустаҳкамланади.

Руҳий тайёргарлик деганда, шахсий таркибда руҳий барқарорликнинг шаклланиши тушинилади. Бунда шахсий таркибнинг қўйилган вазифаларини бажариш, қийин ва хавфли вазиятларда мардларча, фаол ҳаракат қилиш, ўз-ўзини тутишлик, жасурлик, бардошлик, фидокорлик кўрсатиш қобилиятини оширувчи ҳислатлар намоён бўлиши керак.

Мақсадга киритилган тарбиявий ишлар таъсирида, меҳнат ва жамоатчилик фаолияти давомида, машғулотлар, машқлар, мусобақаларда табиий офатлар ёки турли хил ҳодисалар оқибатида жабрланганларга биринчи тиббий ёрдам кўрсатишда Санитария дружиначилар зарурий маънавируҳий ҳислатлар пайдо бўлади.

Кутилмаган мураккаб вазиятлар яратиш йўли билан маънавий рухий чиникишда кутилмаган натижага эришилади. Зарарланиш ўчоғида жабрланганларнинг саломатлигидан ташқари бошқа нарсалар ҳам унинг тайёргарлик кўрганлиги, маънавий-рухий чиникқанлигига боғлиқ эканлигига ҳар бир фуқаролар муҳофазаси тушуниб бориши лозим, чўнки улар биринчилар қаторида жабрланганлар билан учрашадилар. Уларга нафақат тиббий ёрдам балки жуда муҳим ва маънавий қувват берадилар. Фввқўлодда вазиятлар зилзила, сув тошқини, ёнғинларда кишиларнинг ўзларини тутишларини таҳлил қилиш шуни кўрсатадики, уларнинг ҳаммалари ҳам юзберган ҳодисага бир хил мўносабатда бўлмайдилар. Уларнинг кўпчилиги, ўзига хос танглик ҳолатида бўлсалар ҳам, ҳар ҳолда хотиржам қоладилар. Баъзи бир кишиларда эса ноҳуш реакция пайдо бўлади ёки Тўла бефарқ бўлиб, мақсадга кўра ҳаракат қила олмай қоладилар. Тиббий тузилмаларнинг шахсий таркиби аҳолининг турли гуруҳлари ҳаракатдаги шундай ҳолларга агар тўғри қарашга тайёр бўлишлари лозим.

Офат зонасидаги қутқарув ишлари кундузи ҳам, кечаси ҳам ҳар қандай об-ҳаво шароитида ўтказилаверади. Улар санитария дружина, санитария постлар шахсий таркибининг жисмоний тайёргарлигига катта талаблар қўяди. Жисмоний чидамлилики рухий барқарорликнинг энг муҳим компонентларидан биридир. Шахсий таркибни спорт сексияларига жалб қилиш туристик походлар ва экскурсиялар ташкил қилиш спортга қизиқувчиларни рағбатлантириш йўли билан жисмоний чекинишга эришилади.

Тиббий тузилмалар шахсий таркиби учун маънавий-рухий ҳислатлари ва тайёргарликларининг оширишдаги синовчи жиддий имтиҳон таббий офатлар ва ишлаб чиқаришдаги авариялар жойлари ҳисобланади. Кўп кунли оғир ишларда командир ва унинг шахсий таркиб билан ишлаш бўйича ўринбосарнинг асосий вазифаларидан бири қўл остидагиларнинг эҳтиёжи ва сўровларини ўз вақтида қаноатлантириш, овқатланиш ва дам олишни ташкил қилиш масалалари бўлиб қолади.

Машқларга тайёрланиш ва уларни ўтказиш даврида тарбиявий ишларнинг асосий вазифалари қуйидагилар:

1) шахсий таркибда юқори маънавий ҳолатни ва хушёрликни, уюшганлик ва тартибни, уларга топширилган вазифаларни бажаришга доим тайёргарликни сақлаш;

2) шахсий таркибда командир ва бошлиқларнинг буйруқларини аниқ ва ўз вақтида сўзсиз бажарилишини тарбиялаш;

3) тузилмаларнинг офатлар зонасига тез, уюшган ҳолда ва ўз вақтида етиб боришини таъминлаш;

4) ҳудуднинг мумкин бўлган кимёвий, радиоактив ва бошқача зарарланиш ва ялпи ёнғинлар шароитларида жабрланганларни қидириб топиш, уларга ўз вақтида биринчи тиббий ёрдам кўрсатишда жасурлик билан, ташаббускорлик ва усталик билан ҳаракат қилишга сандружиначи аёлларни тайёрлаш;

5) умумий вазифаларни биргаликда бажаришда фавқулодда вазият давлат тизимининг бошқа тузилмаларининг шахсий таркиби билан ҳамкорликни ривожлантириш.

Тарбиявий ишлар доимий ҳолатда олиб борилади ва вазият қанчалик мураккаб бўлса, шунчалик фаолроқ олиб борилади. Тажрибанинг кўрсатишича, командир ўринбосари машққа тайёрланишда ёки қутқарув ишларидаги ўзининг иштирокини олинган топшириқни аниқлаштириш ва тадбирларнинг қисқача режасини тузишдан бошлайди. Сухбатлар ўтказиш йўли билан, у командир билан биргаликда, шахсий таркибга мақсад ва вазифаларни, машқларни муваффақиятли ўтказишда (қутқарув ишларида) унинг ролини тушинтириб беради.

Тузилмалар раҳбарларнинг ўқишдаги ва амалий вазифаларни бажаришдаги натижаларни баҳолашга талабчанлик ва ҳаққонийлик билан ёндашишлари фаоллик, принципиаллик ва меҳнатсеварликни оширишга катта таъсир кўрсатади. Кишиларни бўшаштирмасдан, тиришқоқликка, янги имкониятларни излашга ҳаракатни ривожлантирадиган баҳолаш энг ҳаққоний ва ўринлидир. Бунда машғулотлар, машқлар, мусобақалар, қутқарув ишлари натижаларини жамоада муҳокама қилиш, ўртак бўлганларни маънавий ва моддий рағбатлантириш, сан.дружиаларнинг шахсий ҳислатларини ҳар томонлама билиш, улар билан якка-якка иш олиб бориш яхши ёрдам беради.

ФАВҚУЛОТДА ВАЗИЯТЛАР ҲАҚИДА ТУШУНЧА. СОДИР БЎЛИШИ МУМКИН БЎЛГАН ЗИЛЗИЛА ОҚИБАТЛАРИНИ ҲИСОБГА ОЛГАН ҲОЛДА МУҲОФАЗА ИШЛАРИНИ ЎТКАЗИШ УЧУН КУЧ ВА ВОСИТАЛАРИНИ МЎЛЖАЛЛАШ

Фавқулодда ҳолатларни олдиндан билиш табиий офатлар, авариялар ва ҳалокатлар вақтида юз берадиган ҳолатлар ва шароитларни тахминлаб аниқлашга асослангандир. Бунда, унча тўлиқ ва аниқ бўлмаган маълумотлар асосида фавқулодда ҳолатлар содир бўлиш эҳтимоли бор район ҳамда фавқулодда ҳолатларнинг характери ва масштаби баҳоланиб, фавқулодда ҳолатлар оқибатларини бартараф этишга қаратилган ишларнинг характери ва ҳажми тахминан белгиланади.

Ҳозирги вақтда сейсмик районлар сел оқимлари сув босишлар содир бўладиган, қор кўчиши ва бошқа кўчишлар содир бўлиш хавфи мавжуд бўлган жойлар аниқланган. Шунингдек, катта ҳалокатларга ва аварияларга олиб келиши мумкин бўлган саноат корхоналари ҳам белгиланган. Бу узоқ муддатли олдиндан билиш деб тушунилади.

Олдиндан билиш вазифасига фавқулодда ҳолатлар содир бўлиш эҳтимоли вақтини аниқлаш масаласи ҳам киради. Бундай аниқланиш қисқа муддатли олдиндан билиш деб тушунилади. Бунинг учун ҳозирга вақтда

қуёш фаоллиги циклининг ўзгариши тўғрисидаги статик маълумотлардан, ернинг сунъий йўлдоши ёрдамида олинган маълумотлардан, ҳамда метеорологик, сейсмик, вулқон, сел оқими ва бошқа станцияларнинг маълумотларидан кенг фойдаланилади.

Масалан, довуллар, денгиз бўронлари, вулқонлар отилиши, сел оқимларининг бўлиш эҳтимоли, метеорологик ер йўлдошлари ёрдамида аниқланади. Ер қимирлашларни содир бўлиш эҳтимоли сейсмик районларда сув таркибини химиявий таҳлил қилиш, тупроқнинг эластиклик, электрик ва магнит характеристикасини ўлчаш, ҳудудлардаги сув сатҳи ўзгаришини кузатиш, ҳайвонлар ҳолатини кузатиш орқали аниқланиши мумкин. Катта ўрмонлардаги ва ер ости торф ёнғинларининг яширин ўчоқлари самолёт ёки ернинг сунъий йўлдоши ёрдамида инфрақизил нурлар орқали тасвирга олиш асосида аниқланади.

Фавқулодда ҳолатлар содир бўлиши асосида юзага келиши мумкин бўлган ҳолат ва шароитлар математик усуллар асосида баҳоланади. Бунда бошланғич маълумотлар сифатида яширин хавф жойи, координатаси ва моддалар ҳамда энергия захираси, аҳоли сони ва жойлашиш зичлиги; қурилишлар характери, ҳимоя иншоотларининг сони ва тури, уларнинг ҳажми, метеорологик шароитлар, жойнинг характери қабул қилиниши мумкин.

Фавқулодда ҳолатлар вақтида кутиладиган шарт-шароитларни олдиндан баҳолашда фавқулодда ҳолатларнинг турига боғлиқ ҳолда унинг чегараси, ҳалокатли сув тошқини, ёнғин ёки радиацион, химиявий ва бактериологик захарланиш ўчоқлари, фавқулодда ҳолатлар натижасида юз бериши эҳтимол қилинган ўлимлар ва моддий бойликларни барбод бўлиши, халқ хўжалик объектларидаги зарар миқдори тахминан аниқланади.

Олдиндан билиш ва баҳолаш маълумотлари бирлаштирилиб, таҳлил асосида хулосаланади ва фавқулодда ҳолатларда қутқарув ва авария тиклаш ишларини олиб бориш бўйича тадбирлар ишлаб чиқилади. Фавқулодда ҳолатларнинг таъсир даражасини камайтириш, унинг зарарли омилларидан ҳимояланишга қаратилган тадбирлар кўп босқичли системадан иборат бўлиб, қуйидагиларни ўз ичига олади: доимий ўтказиладиган тадбирлар узоқ муддатли, олдиндан билиш маълумотлари асосида амалга оширилади. Уларга қурилиш монтаж ишларини қурилиш нормалари ва қоидалари асосида амалга ошириш; хавф тўғрисида аҳолига хабар беришнинг ишончли системасини ишлаб чиқиш; ҳимоя иншоотларини қуриш ва аҳолини шахсий ҳимоя воситалари билан тامينлаш; радиацион, бактериологик ва химиявий узатишни, разведкани ҳамда лабаротория текширишларини ташкил этиш; фавқулодда ҳолатлар вақтидаги ҳаракат қоидалари бўйича аҳолини умумий ҳамда мажбурий ўқитиш; санитар-гигиеник ва профилактик тадбирлар ўтказиш; АЭСни қурмаслик, химиявий ва целлюлоза қоғоз ва шу каби потенциал хавфли объектларни хавфсиз зоналарда қуриш; фавқулодда ҳолатлар оқибатларини бартараф этиш

режаларини ишлаб чиқиш, уни моддий ва молиявий таминлашни ташкил этиш ва бошқа шу каби тадбирлар киради.

Фавқулодда ҳолатлар содир бўлиш эҳтимолини аниқланган вақтдаги химоя тадбирлари жумласига олдиндан билиш маълумотларини аниқлаштириш бўйича кузатиш ва разведка системасини ишлаб чиқиш; аҳолига фавқулодда ҳолатлар тўғрисида хабар бериш системасини тайёр ҳолатга келтириш; иқтисодни ва ижтимоий ҳаётни давом этишининг махсус қоидаларини жорий этиш, фавқулодда ҳолатларни эълон қилиш; юқори хавфлиликдаги объектларни (АЭС, захарли ва портлашга хавфли ишлаб чиқариш ва бошқалар) нейтраллаштириш, уларда ишни тўхтатиш ва уларни қўшимча мустаҳкамлаш ёки демонтаж қилиш; авария қутқарув хизматини тайёр ҳолатга келтириш ва аҳолини қисман эвакуация қилиш каби тадбирлар киради.

Ушбу тадбирлар мажмуасидан маълумки айрим тадбирлар узоқ муддатли олдиндан билиш маълумотлари асосида бажарилиб, уларни амалга ошириш учун кўп йиллар талаб этилади. Айрим тадбирлар эса қисқа вақт ичида тез амалга оширилади. Бундай тадбирлар қисқа муддатли олдиндан билиш маълумотлари асосида амалга оширилади.

Ҳозирги вақтдаги фан-техника тараққиёти, мутахассислар фавқулодда ҳолатлар содир бўлиш вақтини ва жойини олдиндан юқори аниқликда айтиб бериш имкониятига эга эмас.

Фавқулодда ҳолатларнинг ривожланиш босқичлари

Фавқулодда ҳолатларни келиб чиқиш сабаблари ва турига боғлиқ бўлмаган ҳолда уларнинг ривожланишини куйидаги тўрт босқичга бўлиш мумкин: бошланиш (туғилиш), иницировка, кульминацион (ривожланиш даври) ва сўниш босқичлари.

Бошланиш (туғилиш) босқичи. Фавқулодда ҳолатлар учун шароит туғила бошлайди; номақбул табиий жараёнлар фаоллашади, бино ва иншоотларнинг лойиҳавий ва ишлаб чиқариш нуқсонлари ва кўплаб техник камчиликлари йиғила бошлайди; жиҳозлар ишлашида узилишлар содир бўлади ва ҳакоза.

Иницировка босқичида инсон фаолиятининг таъсири кўпроқ бўлади. Статистик маълумотларига кўра ишлаб чиқаришдаги аварияларнинг 60 % га яқини ишчиларнинг хатоси ва айби билан содир бўлади.

Кульминацион босқичда аҳолига ва атроф муҳитга салбий таъсир этувчи эркин энергия ёки моддалар вужудга келади, яъни фавқулодда ҳолатлар содир бўлади. Фавқулодда ҳолатларнинг асосий хусусиятларидан бири унинг кечишини занжир характерда эканлигидадир, яъни иницировка ҳодисасининг бузувчи ҳаракати энергетик, захарли ва биологик фаол компонентлар таъсирида бир неча марта (айрим ҳолларда юз мартагача) кучаяди.

Сўниш босқичида маълум вақт оралиғида хавф манбасининг ва биологик фаол компонентлар таъсирида бир неча марта тарқалиш чегараси чекланади, яъни фавқулодда ҳолатлар локал характерга ўтади.

Фавқулудда ҳолатларни барча турдаги, яъни, бирламчи, иккиламчи, учламчи ва бошқа оқибатларини тўлиқ бартараф этишга йиллаб, баъзан эса ўн йиллаб вақт талаб қилади. Фавқулудда ҳолатлар содир бўлишининг аниқ шароитлардаги сабаб оқибат занжири таркибини ва юзага келиш шароитини билиш бундай ҳодисаларни содир бўлиш хавфини камайтиради ва фавқулудда ҳолатлар вақтида ҳушёрликни оширади.

Хавфли геологик фавқулудда вазиятлар Вазирлар маҳкамасининг 455-сонли қарорига кўра қуйидагилардан иборат-зилзила, кўчки, тоғ ўпирилиши, ер сатҳининг чўкиши. Табиий офатлар фавқулудда вазиятларнинг содир бўлишида хавфли жараён ва ҳодисалар алоҳида аҳамиятга эга, шунинг учун уларнинг фалокатли оқибатларида аҳолини ва халқ хўжалиги объектларини муҳофаза қилиш учун хавфли геологик ҳодисаларнинг юзага келиш сабаблари, фазовий тарқалиш қонуниятлари ўрганилади, баҳоланади, башорат қилинади, уларга қарши ҳар хил чоратадбирлар ишлаб чиқилади. Бу муаммони бартараф этишни ҳуқуқий томондан қандай амалга ошириш «Аҳолини ва ҳудудларни табиий ҳамда техноген хусусиятли фавқулудда вазиятларда муҳофаза қилиш тўғрисидаги» қонуннинг 21, 22, 23 моддаларида баён этилган ва бундай ҳолатларда қандай ҳужжатлар кераклиги 3 моддасига аниқ кўрсатиб ўтилган.

Ер юзасида содир бўладиган хавфли геологик жараёнлар асосан ернинг ички кучлари ва ташқи табиий омиллар таъсирида бўлади. Бундан ташқари илмий-техник маълумотларга кўра геологик муҳитга инсоннинг хўжалик, қурилиш ҳамда ҳарбий ҳолатларда олиб бориладиган ҳаракатлари ҳам таъсир этади. Натижада кўлами ката ёки кичик бўлган турли хилдаги офатлар вужудга келади.

Шаҳар қурилиши, турар жой бинолари, иншоотлар қурилишида амалдаги меъёрлар ва қоидаларга риоя қилиш зилзила оқибатларини камайтириш муаммосига етарли аҳамият бриш мақсадида Бирлашган Миллатлар Ташкилоти 1900-2000 йиллар оралиғини табиий фавқулудда вазиятлар бўйича хавф –хатарни камайтириш халқаро 10 йиллиги деб эълон қилган. Шу давр ичида бир қатор мамлакатларнинг марказий шаҳарлари тендер асосида халқаро «Радиус» лойиҳасини амалга ошириш ҳуқуқига эга бўлдилар. «Радиус» ни дастур бўйича тўла жорий этиш имконияти берилган бешта –Аддис-Абеба (Эфиопия), Гуаякилем (Эквадор), Тихуана (Мексика), Зигонг (Хитой) шаҳарлари қаторига Ўзбекистон Республикаси пойтахти Тошкент ҳам кирган.

Фавқулудда вазиятлар деб, оқибатда инсонлар ўлимига ёки атроф муҳитга зарар келишига, кўплаб моддий йўқотишларга турмуш фаолияти бузилишига олиб келувчи ёки олиб келган авариялар фалокатлар, табиий ва экологик офатлар, эпидемиялар, эпизоотиялар, эпифитотиялар натижасида маълум ҳудудда юзага келган ҳолат.

Табиий офат деб, натижасида одамлар ҳаёти ёки саломатлигига хавф туғдириши мумкин бўлган ёки хавф туғдирган, моддий бойликлар ва

бизларни ўраб турган атроф муҳитнинг бузилиши ёки йўқ бўлиб кетишига сабабчи бўлган катта кўламдаги табиат ҳодисасига айтилади.

Ўзбекистон учун қуйидаги фавқулодда вазиятлар характерлидир:

а)табiiй характердагилар:

- зилзила;
- сув тошқини, сел оқими, кўчишлар;
- эпидемиялар, эпизотиялар, эпифитотиялар.

б)техноген характердагилар:

- темир йўл ва автотранспортдаги ва метрополитендаги авариялар.
- авиахалокатлар;
- технологик жараёнида КТЗМ ишлатувчи кимёвий хавфли объектлар, корхоналардаги авариялар ва уларни транспортировка қилишдаги авариялар.

-портлаш ва ёнғиндан хавфли объектлардаги авариялар, тадқиқот реактори ва радиоактив моддаларни ташишидаги авариялар.

в) экологик характердагилар;

-саноат корхоналари томонидан зарарли аралашмаларнинг атмосферага чиқиши чегаравий чиқиши мумкин бўлган концентрациядан ортиб кетиши, катта ҳудудларнинг заҳарли моддалар радиоактив чиқиндилар ва ҳоказолар билан заҳарланиши, шу жумладан трансчегаравий Фавқулодда вазият оқибатида юз бериши натижасида атмосфера (ҳаво муҳити), тупроқ ва сувнинг таркиби хоссаларининг ўзгариши.

Табiiй хусусиятли фавқулодда вазиятлар.

1.Геологик хавфли ҳодисалар:

-одамлар ўлимига, маъмурий ишлаб чиқариш биноларини, технологик асбоб-ускуналарнинг, энергия таъминоти, транспорт коммуникациялари, ижтимоий йўналишдаги биноларининг ва уй-жойларининг турлича даражада бузилишига, ишлаб чиқариш ва одамлар ҳаёт фаолиятининг издан чиқишига олиб келган зил-зилалар;

-одамлар ўлимига олиб келган ёки олиб келиши мумкин бўлган ва хавфли ҳудуддан одамларни вақтинча кўчиришни ёки хавфсиз жойларга доимий яшаш учун кўчиришни талаб қилувчи ер кўчишлари, тоғ ўпирилишлари ва бошқа хавфли геологик ҳодисалар.

2.Гидрометеорологик хавфли ҳодисалар.

-одамлар ўлимига аҳоли пунктларини, баъзи саноат ва қишлоқ хўжалиги объектларини сув босишига инфратузилмалар ва транспорт коммуникациялари, ишлаб чиқариш ва одамлар ҳаёт фаолияти бузилишига олиб келган ва шошилиш кўчириш тадбирлари ўтказилишини талаб қиладиган сув тошқинлари, сув тўпланиши ва селлар.

-аҳоли пунктларидаги санаторий, дам олиш уйларидаги, соғломлаштириш лагерларидаги одамларнинг, туристлар ва спортчиларнинг жароҳатланишига ва ўлимига олиб келган ёки олиб келиши мумкин бўлган қор кўчкилари, кучли шамоллар, довуллар, жала ва бошқа хавфли гидрометеорологик ҳодисалар.

Геологик фавқулдда ҳолатларга – вулқонлар отилиши ва ер қимирлашлари киради. **Ер қимирлаши** – энг хавфли ва вайрон қилувчи фавқулдда ҳолатдир. Ер қимирлаганда атрофни ўраб турган фазода сейсмик зарб кузатилади, вулқонлар отилиши, цунамилар пайдо бўлиши, тоғ қатламларини сўрилиши, қор ва музликларни кўчиши ва бошқа ҳодисалар рўй бериши мумкин. Ер юзасидаги ер қимирлаш кучини балл орқали ифодалаш, унинг объектга таъсирини эса ер қимирлашнинг интенсивлиги сифатида қабул қилинган. Зил-зилалар энг вайрон қилувчи, олдиндан айтиш қийин бўлган, бошқарилмайдиган табиий офатлар ҳисобланади. Зил-зила деганда, ер қобиғи ёки мантиянинг юқори қисмидаги силжишлар ва ажралишлар натижасида юзага келувчи ва эластик тўлқин тебранишлари кўринишида катта масофаларга узатилувчи ер ости силкинишлари ва ер сиртининг тебранинишлари тушунилади.

Шарқий ва жанубий қозоғистоннинг тоғ олди ва тоғ районларида юқори сейсмик активлик билан тавсифланади. Улар 8-9 баллик зоналар қилиб белгиланган. Шарқий ва жанубий Фарғона, Чотқол-кўрама сейсмо актив зоналар аниқ ажралиб турадилар. Ўзбекистон худидида кучли зилзилалар юз берганда аоқалар, иссиқлик, газ, сув таъминоти тизимлари шикастланади. Саноат объектларида авариялар бўлиши, темир йўл излари, автомобил йўллари, электр узатиш линиялари шикастланиши, кўприклар бузилиши мумкин. Чорвоқ, Андижон, Тахтагул (қирғизстон), қайроққум (Тожикистон), Каттақўрғон, Жанубий Сурхон сув омборлари тўғонлари шикастланиши мумкин. Фарғона, Тошкент, Навоий ва уларга қўшни вилоятларда КТЗМ чиқариб ташланиши билан кечадиган ва катта заҳарланиш зоналари ҳосил бўлишини келтириб чиқарадиган йирик авариялар бўлиши мумкин.

Зилзилада эски қурилишларнинг турар-жой сектори анча вайрон бўлади. Иссиқ вақтларда турмуш таъминоти тизимлари ва алоқалари шикастланиши оқибатида эпидемик ҳолат мураккаблашиши мумкин.

Юқори баллик сейсмик силкинишлар республиканинг тоғолди районларида кўчишларни юзага келтириши мумкин. Натижада кўшимча шикастланишлар ва вайроналар ҳосил бўлади.

Ер юзида ҳар йили 150 га яқин вайрон қилувчи, деярли 7000 та кучли, 19 мингта ўртача ва 150 мингга яқин кучсиз зилзилалар бўлиб туради.

Америкалик сейсмолог Д.Ф.Рихтер 1933 йилда зилзила кучининг баҳолашнинг 9 балли шкаласини ишлаб чиқди. У зилзила юз берган нуқтада ажралиб чиқадиган энергия катталигининг ўзгаришига асосланади. Италиялик сейсмолог Я.Меркалли зилзила интенсивлигини баҳолашнинг 12 баллик тизимини таклиф қилди. Унинг асосида зилзила кучини қурилишларнинг вайрон бўлиши даражасига ва ҳалок бўлган одамлар сонига қараб баҳолаш ётади.

Ер қимирлаш кучи 1 дан 4 баллгача бўлганда бинолар ва иншоотларга зарар етмайди, ер юзасида ва сувларда ўзгаришлар кузатилмайди.

1. балли ер қимирлашда ер фақат махсус мосламалар орқали аниқланадиган сезиларсиз силкинади.

2. баллик ер қимирлашни ниҳоятда тинч ҳолатда турган кишиларгина сезиши мумкин.

3. балли ер қимирлашни осилган нарсаларни жуда енгил тебраниши орқали диққат билан турган одамлар сезади.

4. балли ер қимирлашини тинч турган машина ва осилган буюмларни енгил силкиниши орқали сезиш мумкин. 4 балли ер қимирлашни бино ичида ўтирган кўпчилик одамлар сезади.

Ер қимирлаши 5 балл бўлганда поллар ва оралик тўсиқлар ғичирлайди; ойналарни зириллаши, очиқ дераза ва эшикларни ҳаракатланиши, оқмайдиган сув юзасида кичик тўлқин ҳосил бўлиши кузатилади, атрофдаги буюмларни силкиниши сезиларли бўлади.

6 балли ер қимирлаши кўпчилик биноларни енгил шикастланиши, бир қаватли ғиштли, тошли ва пахсали уйларда етарлича бузилишлар кузатилади. Нам ердларда 1 см кенгликдаги ёриқлар пайдо бўлади. Хонадаги осилган нарсалар силкинади, баъзан китоб жавонидан китоблар, шкафлардаги идишлар қулайди, енгил мебеллар жойидан сурилади, юраётган одамларни мувозанати бузилади.

Ер қимирлаши 7 балл бўлганда бинолар сезиларли даражада шикастланади, айрим ҳолларда улар бузилади. Йўлларда ёриқлар ҳосил бўлади, қувурларга уланган жойидан дарз кетади, тошли тўсиқлар шикастланади. Қуруқ ерда ингичка ёриқлар ҳосил бўлади, ер чўкишлари ва кўчкилари содир бўлиши мумкин. Сувларнинг янги манбалари ҳосил бўлиб эскилари йўқолади. Хонадаги осилган буюмлар кучли силкинади, енгил мебеллар жойидан силжийди. Одамлар кўшимча таянчлардан фойдаланмасдан ҳаракатлана олмайди. Бунда хонадаги барча одамлар хонани тарк этиши лозим бўлади.

8 балли ер қимирлашда кўпчилик биноларда етарлича бузилишлар содир бўлиши, айримлари эса бутунлай бузилиши мумкин. Тоғ қояларида ва нам ерда кўплаб ёриқлар пайдо бўлади; тоғ қатламларини кўчиши кузатилади. Сув ҳовзаларида сув лойқаланади, қудуқларда сув манбаи ва сатҳи ўзгаради. Хоналардаги мебеллар жойидан қўзғалади, баъзан қўлаб тушади, енгил буюмлар жойидан сакраб туради ва оғнайди. Одамлар қийинчилик билан оёқда тик туради. Барча одамлар хонани тарк этиши лозим.

9 балли ер қимирлашда темир йўлларни қийшайиши, йўлларнинг устки қатламини шикастланиши, тутун чиқариш қувурлари ва башняларни бузилиши содир бўлади. Кўпчилик бинолар қўлаб тушади. Ерда кенлиги 10 см гача бўлган дарзлар ҳосил бўлади. Хонадаги мебеллар қулайди ва синади. Ҳайвонларнинг безовталигини ошиши кузатилади.

10 балли ер қимирлаши кўплаб биноларни вайрон бўлишига, дамбаларни сезиларли шикастланишига сабаб бўлади, йўлларга дарз кетади, тик турган миноралар ва бошқа миноралар, ёдгорликлар, ҳайкаллар қулайди. Ерда эни 1 м гача бўлган ёриқлар ҳосил бўлади. Қояларни ва денгиз қирғоқларини қулаши, янги кўлларни пайдо бўлиши ва бошқа

шунга ўхшаш ҳолатлар кузатилади. Ҳайвонларнинг иноқлиги бузилиб, ўзаро агрессивлиги кучаяди.

11 балли қимирлашда биноларни умумий вайрон бўлишига сабаб бўлади. Қувурлар бутунлай ишдан чиқади. Катта масофадаги темир йўли яроқсиз ҳолатга келади. Ернинг юзасида кўпсонли ёриқлар ҳосил бўлади, ернинг юза қатламида вертикал силжишлар рўй беради. Сув манбаларининг режимларида кучли ўзгаришлар содир бўлади, сув ҳовзаларининг ва ер ости сувларининг сатҳи ўзгаради. Хоналарда, қурилиш вайронлари остида сезиларли даражада одамларни ҳалок бўлиши ва ҳайвонларни йўқотилиши содир бўлади.

12 балли ер қимирлашда бино ва иншоотлар бутунлай вайрон бўлади. Аҳолининг сезиларли қисми кучкилардан ҳалок бўлади. Ер қатламида вертикал ва горизонтал дарзлар ва силжишлар ҳосил бўлади. Кўллар, шаршаралар ҳосил бўлади, дарёларнинг оқим йўналишлари ўзгаради. Тоғли районларда ҳайвонлар, ўсимликлар кўчкилардан ҳалок ва нобуд бўлади.

Вулқон отилиши етарлича хавфга эга бўлган геологик ҳодиса ҳисобланади. Ер қатламида содир булувчи, отилувчи жараёнлар ҳозиргача етарлича ўрганилмаган.

Метеорологик фавқулодда ҳолатлар. Метеорологик фавқулодда ҳолатларга сув босишлари, бўронлар, довуллар, гирдоблар, сув тошқинлари, ер сўрилишлари, қор кўчкилари, ер кучишлари ва бошқалар киради. Сув босиши бу маълум ҳудудни дарё, кўл ва денгизлар сатҳининг кўтарилиши натижасида вақтинчалик сув босган ҳудудлардир. Бу ҳолат кучли ёмғир ёғиши, музликларнинг тез эриши, сув ҳовзалари ва гидротехник иншоотлар дамбаларини бузилиши, денгиз томондан дарёларга сувларни шамол ёки цунами орқали ҳайдалишида юз беради. Сув босишлари қисқа (бир неча соатдан бир неча ҳафтагача) ва узоқ муддатли (2 ҳафтадан ортиқ) бўлади. Сув босиши вақтида одамлар соғлиги ва ҳаёти учун реал хавф туғилади, иншоотлар ва коммуникациялар вайрон бўлади, ускуналар ишдан чиқади, ҳайвонлар ҳалок бўлади, сув остида қолган экин ва моддий бойликлар йўқотилади. Бундан ташқари сув босиш ҳудудида ҳамда аҳоли кўчирилган жойда санитар-гигиеник ва санитар-эпидемиологик ҳолат ёмонлашади. Сув босишидан кўриладиган зарарни камайтириш учун аҳолии ўртасида огоҳлантириш ишлари олиб борилади. Огоҳлантириш ишлари икки турга бўлиниб узоқ муддатли ва бевосита сув босиши хавфи вужудга келган жойда амалга оширилади. Биринчи ҳолатда профилактик тадбирлар дарё, кўллар ҳовзаларида ва денгиз қирғоғидаги сувдан кўриқлаш комплекс тадбирлари доирасида умумий тартибда олиб борилади. Огоҳлантирувчи ишларга сув босиши хавфи вужудга келганда Гидрометхизматининг сигнали ва хабаридан сўнг киришилади. Одатда сувни тарқалиб кетишини чеклаш учун чиқариш каналлари қазилади, дамбалар ва ҳимоя тўсиқлари қурилади, ертулалли бинолар гермитикланади, биринчи қаватдаги деразалар ва эшиклар сув кирмайдиган қилиб ёпилади. Авария ҳолатлари юз бериши вақтида керакли жиҳозлар ва материаллар,

резина этик захиралари, кийимлар, қумли халталар тайёрланади. Ўлчаш жиҳозлари, зарур ҳолда кузатиш постлари ўрнатилади. Амалиётнинг кўрсатишича амалга оширилган ушбу тадбирлар йўқотишларни 60 % гача камайтиради. Агар сув босиши юз бериб, одамлар сув босган зонада қолса уларни кутқариш учун қайиқ, катерлардан ва одамни ушлаб тура оладиган қўлдан тайёрланган бошқа воситалардан фойдаланиш мумкин.

Бўрон, довул ва гирдоблар – бу фавқулодда тез юз берадиган ҳаво ёки шамолнинг кўп ҳолатдаги катастрофик ҳаракатидир. Улар атмосферадаги циклоник фаолиятлар натижасида юз беради. Бу фавқулоддаги ҳолатларнинг ҳалокатли кучи шундаки бунда ўрама қувурсимон ҳаракатдаги шамолнинг тезлиги соатига 100 км/с дан ошади. Довул энг қувватли фавқулоддаги ҳодисалардан бўлиб, ўзининг ҳалокатли таъсири бўйича ер қимирлаши билан тенглаштирилади. У кутилмаганда юз беради. Довул куриқликдаги курилишларни, алоқа ва электр тармоқларини, транспорт коммуникацияларини ва кўприкларни вайрон қилади, дарахтларни синдириб томири билан суғуради, далаларни яланғочлайди; денгиз юзасида тарқалганда 10-12 м баланликдаги улкан тўлқинларни ҳосил қилади, одамларни ҳалок бўлишига олиб келади. Гармсел довулнинг бошқа кўринишидир. У довулга қараганда паст даражадаги нисбий намликка эга бўлиб, тупроқ эрозиясига ва ерга экилган экинларни ер билан бирга шамоллатиб қуритади, тупроққа кўмади, экинларни томирини очиб ташлайди. Бунга диаметри бир неча ўн метрдан юз метргача бўлган вертикал, баъзан қийшайган симёғочга ўхшаш, тез айланувчи гирдобни ҳам киритиш мумкин.

Бўрон ва гирдоблардан одамларни шикастланиши тананинг ҳар хил жойидаги ёпиқ жароҳатлар, шишлар, синишлар, бош мия чайқалиши, қон оқадиган яраланишларда кўринади. Об-ҳавони билишнинг замонавий усуллари бўрон йўналиши, унинг тезлиги ҳақида одамларни бир неча соат, ҳатто бир неча кун олдин огоҳлантириш имкониятини беради.

Яқинлашиб келаётган хавф ҳақида огоҳлантирилгандан сўнг тезлик билан уни олдини олиш тадбирларини амалга оширишга киришиш керак. Мустаҳкамлиги етарлича бўлмаган конструкцияларни ва кранларни мустаҳкамлаш, бинолардаги, томдаги деразаларни, шамоллатиш туйнукларини ёпиш лозим бўлади. Шамолга йўналишига тескари эшик ва деразаларни бинодаги босимни мувозанатлаш учун очик қолдириш лозим. Томдаги, балкондаги тушиб кетганда одамларга жароҳат етказиши лозим бўлган буюм ва жиҳозларни четга олиш керак. Тиббий дори-дармонлар ва боғлаш материалларини олиб қўйишни унутмаслик тавсия этилади. Агар бўрон, гармсел ёки гирдобга очик далада тўғри келиб қолинса ернинг чуқурроқ жойига, урага ва шунга ўхшаш жойга ерга иложи борича зич ётиб олиш зарур бўлади.

Сув тошқини- бу вақтинчалик ёмғир ёки тош-шағал аралаш сув оқими бўлиб кутилмаганда кўп жала қўйиши, қорлар эриши, ер қимирлаш ёки бошқа сабабларга кўра қўл, сув ҳовзаларининг дамбаларини бузилишида юзага келади. Катта массага ва юқори тезликка эга бўлган сув

тошқини ўзининг йўлидаги биноларни, йўлларни, гидротехник ва бошқа иншоотларни вайрон қилади, алоқа ва электр узатиш тармоқларини ишдан чиқаради, боғларни йўқ қилади, ҳайдалган ерларни ювиб кетади, одамлар ва ҳайвонларни ҳалок бўлишига сабаб бўлади. Сув тошқини–дарёлар, каналлар ва сойларда сув сатҳининг кўтарилиши оқибатида қурукликнинг катта қисмининг вақтинча сув билан қопланиши.

Ўзбекистон ҳудудининг анчагина қисмини, айниқса баҳорги ёзги даврда, тошқинлар, сел оқимлари оқибатида сув босиш эҳтимоли бор. Ўзбекистонда республикамиз ҳудуди ва ундан ташқаридаги тўгонлар, йирик ва кичик сув омборларининг ўпирилиши натижасида катастрофик сув босиши юз бериши мумкин.

Усой уюмининг ўпирилиши ва Сарез кўли (Тожикистон) сувининг катта зоналарда сув босишига сабаб бўлиши мумкинлиги Сурхондарё, Бухоро, Хоразм вилоятлари ва қорақалпоғистон Республикаси ҳудудига катта хавф туғдиради. Республикамизда ҳалокатли сув босиши мумкин бўлган умумий майдон 24 кв кмдан ортиқдир. Бундай зонага 3,1 млн киши тушиб қолиши мумкин.

Сел–тоғ дарёларида таркибида тошлар, лой, қум жуда кўп 75 фоиз бўлган сув оқимининг тўсатдан пайдо бўлиши. Селларнинг юзага келишининг асосий сабаблари тоғлардаги кучли ёмғирлар, қор ва мўзнинг тез эриши, тоғ кўллари тўгонининг ёрилиши, ўрмонни кесиб кетиш ва тоғ ёнбағирларидаги ўсимликларни йўқ қилиш, карьерлардаги портлатиш ишлари, тоғ кон ишларида технологиянинг бузилишидан иборат.

Ўзбекистоннинг 10% га яқин ҳудудида сел келиш хавфи бор. Шўнча ҳудудда 29 та туман, 77 та қишлоқ, 540 та хўжалик жойлашган бўлиб, унда 4 мингдан ортиқ киши яшайди, Бундан ташқари хавфли зонада бир қанча иктисодиёт объектлари ҳам жойлашган.

Ўпирилиш–тоғ жинслари массасининг ўз оғирлиги таъсирида қиялик бўйлаб хавфли силжиши. Ўпирилиш бўлишининг асосий сабаблари қуйидагилардан иборат:

- намлаш ва ўта намланиш оқибатида жинслар маҳкамлигининг сусайиши;
- сейсмик силкинишлар;
- тоғ қазилма технологиясининг бузилиши;
- тоғ бағирларида ўрмон ва бошқа ўсимликларнинг кесилиб кетиши;
- нотўғри агротехника ва ёнбағирларни қишлоқ хўжалик мулклари қилиб ишлатиш;

Ўпирилиш хавфи бор зоналарда 149 та соғломлаштириш масканлари, 87 та қишлоқ, 626 хўжалик ва 5 мингдан ортиқ аҳоли бор.

Тошкент, Самарқанд, Фарғона, Андижон, қашқадарё ва Сурхондарё вилоятларида жуда хавфли ўпирилишлар бўлиши мумкин.

Ер кўчиши – ўз оғирлиги таъсирида маълум ер юзасини баландликдан пастга силжиши ёки сўрилишидир. Бу ҳар хил сабабларга кўра ер юзасидаги тупроқ оғирлиги мувозанатини бузилиши ҳисобига содир бўлади. Ер кўчкиси аҳоли пунктларини вайрон қилиши, қишлоқ

хўжалик экинларини йўқотиши, транспорт коммуникацияларини, қувурларни, электр ва алоқа тармоқларини издан чиқаради, гидротехник иншоотларига зарар еткази. Бундан ташқари у сойларни тўлдириб, сув йўллариини тўсиб қолиши ва сув тошқини хавфини юзага келтириши мумкин. Сув тошқини ва ер кўчиши хавфи вужудга келган жойлардан одамлар пиёда ёки транспорт воситаларида хавфсиз жойга кўчирилади. Одамлар билан биргаликда моддий бойликлар ва қишлоқ хўжалик ҳайвонларини ҳам кўчириш кўзда тутилади. Ер кўчишда одамлар кўчки остида қолишлари, ҳар хил буюмлар ва конструкцияларга урилиши ёки уларни одамларга келиб урилиши натижасида жароҳатланишлари мумкин. Бундай ҳолатларда шикастланганларга тезлик билан ёрдам кўрсатиш, зарур ҳолда сунъий нафас бериш лозим. Қор кўчиш ҳам юқорида қайд этилган фавқулодда ҳолатлар каби ўзининг салбий оқибатларига эга. Шу сабабли бундай хавфлар мавжуд бўлган тоғли районларда аҳолини бу хавфдан огоҳлантириш ва ҳимоялаш тадбирларини доимий йўлга қўйиш талаб этилади.

Биологик фавқулодда ҳолатлар. Юқумли касалликлар натижасида одамлар ҳалок бўлишига ва ҳайвонларни қирилишига сабаб бўлган ҳолатлар биологик фавқулодда ҳолатлар ҳисобланади. Уларга одамларда учрайдиган сил, дифтерия, дизентерия, ўпка касаллиги ва бошқалар, ҳайвонларда учрайдиган оқсин, кўтириш ва бошқа касалликлар қиради. Агар маълум бир юқумли касаллик маълум бир ҳудудда эпидемия характерини олса ушбу ҳудудда фавқулодда вазият эълон қилинади. Биологик фавқулодда ҳолатларни юзага келишига биологик куроллардан фойдаланиш, табиий кўнгилсиз ҳодисалар натижасида юз берган санитарияга зид ҳолатлар сабаб бўлишлари мумкин. Юқумли касалликларни кўзғовчиларининг организмга киришини бир неча йўллари мавжуд. Улар организмга нафас олишда ҳаво, овқатланиш ва сув ичиш, оғиздан сўлак, кўз ёш, бурун суюқлиги, терини шикастланган жойи орқали, касалланган қон сўрувчи ҳашоратларни чақиши орқали юқиши мумкин. Юқумли касаллик юқтирилгандан кейин бир неча соат ва бир неча кундан сўнг унинг белгилари кўзга ташланади. Юқумли касалликларни энг кенг тарқалган белгилари, иссиқлик, тана ҳароратини ошиши ҳисобланади. Бунда бош оғриши, мускул ва буғинларда оғриқ пайдо бўлиши, умумий кучсизлик, синиклик, баъзан қайт қилиш, ич кетиш, уйқуни бузилиши, иштаҳани ёмонлашиши кузатилади.

Организмга узатилиши ва уларга қарши кураш бўйича инфекциялар тўрт гуруҳга бўлинади:

- 1) нафас олиш йўллари инфекциялари;
- 2) ичаклар инфекциялари;
- 3) қон инфекциялари;
- 4) ташқи тери инфекциялари.

3. Фавқулодда вазият эпидимологик, эпизоотик ва эпифитотик вазиятлар:

- ўлат, вабо, сарғайма, иситма каби сийрак учрайдиган касалликларни келтириб чиқарган алоҳида хавфли инфекциялар;
- одамларда учрайдиган юқумли касалликлар риккетсиялар– эпидемик тошмали терлама, Брилли касаллиги, қу–иситмаси;
- зооноз инфекциялар–Сибирь яраси, кўтириш;
- вирусли инфекциялар–СПИД;
- эпидемия алоҳида хавфли инфекцияларга тегишли бўлмаган, юқиш манбаи битта ёки юқиш омили бир хил бўлган одамларнинг гуруҳ бўлиб юқумли касалланиш–50 киши ва ундан ортиқ бир аҳоли пункттида;
- аниқланмаган этиология билан гуруҳ бўлиб касалланиш–20 киши ва ундан ортиқ;
- ташхиси аниқланмаган безгак касаллиги–15 киши ва ундан ортиқ;
- ўлим ёки касалланиш даражаси;
- ўртача статистик даражадан 3 баравар ва ундан ортиқ бўлган вазият;
- заҳарли моддалар билан заҳарланиш–жабрланганлар сони 10 киши, вафот этганлар сони–2 киши ва ундан ортиқ;
- озиқ-овқатдан оммавий заҳарланиш жабрланганлар сони 10 киши, вафот этганлар сони 2 киши ва ундан ортиқ;

Эпидемия–инсонларга хос юқумли касалликларнинг маълум бир минтқа доирасида оммавий равишда ва вақт ўтиши билан ривожланиб тарқалиши. Унинг даражаси шу ҳудудда одатда қайд қилинувчи касалланиш даражасидан анча юқори бўлади.

Республика ҳудудининг катта қисми ўлат касаллигининг актив ва кенг кўламдаги Ўрта Осиё табиий ўчоғи зонасида жойлашган, шунингдек, Қозоғистондаги (Қизилқум, стюрт) ва Туркменистондаги (Қорақўл) табиий ўлат ўчоғи билан чегараланади. Улардан энг активи қизилқум ўлатидир. У кемирувчилар ва ёввойи ҳайвонлар орасидаги амалда бошқарилмайдиган ўлат эпизоотиялари билан характерланади. Инсоннинг ўлат билан касалланиши одатда, касал емирувчи ҳайвондан инфекциянинг унга ўтиш оқибатидир. Актив таъсир қилувчи ўлат ўчоқлари чегарадош Қирғизистон, Тожикистон ва Афғонистон ҳудудларида ҳам мавжуддир. Ўлат бўйича эпидимологик ноҳушликлар Ўзбекистон билан чегарадош ҳудудларда, амалда, ҳар йили юз беради. Республикада табиий вабо ўчоқлари 40 млн га майдонда мавжуд бўлиб, у Қорақалпоғистон ва Навоий, Бухоро, Қашқадарё вилоятларининг деярли барча қумлик яйлов ҳудудларини ўз ичига олади.

Эпизоотия–юқумли касалликларнинг маълум бир минтқа доирасида кўп сондаги бир ёки кўп турдаги ҳайвонлар орасида бир вақтнинг ўзида вақт ва маконда ривожланиб тарқалиши. Унинг даражаси шу ҳудудда одатда қайд қилинувчи касалланиш даражасидан анча юқори бўлади.

Республикадаги санитария эпизоотик вазият Ўзбекистонга яқин ва ўзоқ чет эл мамлакатларидан қорамол касаллигининг қириб келиши хавфи сақланаётганлиги билан характерланади. Республика ҳудудида (Қашқадарё, Бухоро, Андижон, Наманган вилоятлари ва Қорақалпоғистон Республикаси) куйдирги ва геморагик безгакнинг табиий ўчоқлари бор.

Эпифитотия ва қишлоқ хўжалик ўсимликларининг вақт ва маконда ривожланувчи юқумли касаллиги ва ўсимлик зараркунандаларининг кескин ортиб кетиши. Бунда қишлоқ хўжалик ўсимликлари кенг кўламда ҳалокатга учрайди ва уларнинг ҳосилдорлиги пасайиб кетади.

Қорақалпоғистон Республикаси, қашқадарё, Бухоро, Самарқанд вилоятларининг яйлов, кўрик, тоғолди ерларида чигирткасимонларнинг доимий резервацияси аниқланган. Улар қишлоқ хўжалиги ва табиатга катта зарар етказадилар. Вилоятлардаги экин майдонларида ўсимликларни ҳалок қилувчи “қўнгир ранг” касаллиги учрайди.

Экологик хусусиятли фавқулодда вазиятлар.

1. куруқлик (тупроқ, сув ости)нинг ҳолати ўзгариши билан боғлиқ вазиятлар:

-ҳалокатли кўчкилар–фойдали қазилмаларни қазиб чоғида ер остига ишлов берилиши ва инсоннинг бошқа фаолияти натижасида пайдо бўлувчи ер юзасининг ўпирилиши, силжиши;

Тупроқ ва ер остининг саноат туфайли келиб чиққан токсикантлар билан ифлосланган, оғир металллар, нефт маҳсулотлари, шунингдек қишлоқ хўжалиги ишлаб чиқишда одамларнинг соғлиғи учун хавф солувчи концентрацияларда қўлланадиган пестицидлар ва бошқа захарли химикатлар мавжудлиги.

2. Атмосфера (ҳаво муҳити) таркиби ва хоссалари ўзгариши билан боғлиқ бўлган вазиятлар;

ҳаво муҳитининг қуйидаги ингредиентлар билан экстремал юқори ифлосланиши: олтингургурт, диоксид ва азотли оксид, углеродли оксид, диоксин, қурум, ганч ва одамлар соғлиғига хавф солувчи концентрацияларда антропоген тусдаги бошқа захарли моддаларлар:

-катта кўламда кислотали зоналар ҳосил бўлиши ва кўп миқдорда кислота чиқиндилари ёғилиши;

-радиациянинг юқори даражаси.

3. Гидросфера ҳолатининг ўзгариши билан боғлиқ вазиятлар:

-ер юзаси ва ер ости сувларининг саноат ва қишлоқ хўжалиги ишлаб чиқариши оқавалари: нефт маҳсулотлари, одамларнинг захарланишига олиб келган ёки олиб келиши мумкин бўлган таркибида оғир металллар, ҳар хил захарли химикатлар бор бўлган чиқиндилар ва бошқа захарли моддалар билан экстремал юқори даражада ифлосланиши;

-бинолар, муҳандислик коммуникациялари ва уй-жойларнинг емирилишига олиб келиши мумкин бўлган ёки олиб келган сизот сувлар даражасининг ошиши;

-сув манбалари ва сув олиш жойларининг захарли моддалар билан ифлосланиши оқибатида ичимлик сувининг кескин етишмаслиги.

Радиоактив чиқиндиларни тўплагичлар:

Навоий вилоятининг ТМК ва Тошкент вилоятининг Олмалик ТМКлари энг катта хавф туғдиради. Тўплагичларнинг сел оқимлари таъсирида бузилиши ва захарли моддаларнинг ирригация тармоғига тушиши,

шунингдек, уларнинг кўмилган жойларида тупроқ эрозияси оқибатида тарқалиши натижасида Фавқулодда вазият юзага келиши мумкин.

Техноген хусусиятли фавқулодда вазиятлар.

Аҳолини ва ҳудудларни фавқулодда вазиятлардан муҳофаза қилишнинг қонуний асосини Ўзбекистон Республикаси Президентининг Фармонлари, Ўзбекистон Республикаси қонунлари, Вазирлар Маҳкамасининг қарорлари ва фавқулодда вазиятлар вазирининг кўрсатма ва буйруқлари ташкил этади.

Аҳоли ҳаётига фақат қирғин қуролилари эмас, балки бошқа хавф-хатарлар ҳам таҳдид солиб турадики, уларни назардан четга қочириш асло мумкин эмас. Булар табиий офатлар, авария, ҳалокатлардир. Содир бўлиб ўтган бир нечта ҳалокатлар (масалан, Чернобилдаги атом электр станциясидаги авария, 25000 одамнинг ёстиғини қуритган Спитак zilзиласи ва бошқалар.) фуқаро муҳофаасининг ўрни ва вазифаларига бошқача кўз билан қараш керак эканлигини кўрсатиб берди.

Эндиликда фуқаро муҳофааси учун авария, ҳалокат ва табиий офатларларнинг оқибатларини тугатиш, авария -қутқарув ишларини олиб бориш билан бирга содир бўлиши мумкин бўлган фавқулодда вазиятларнинг олдини олиш, бундай вазиятларни башоратлаш вазифаси етакчи роль ўйнаши лозим эди.

Статистика маълумотларига назар ташласак, 60-йилларда ер юзи аҳолисининг 1,6 % (ҳар 62 кишидан бири) табиий офат, авария, ҳалокатлардан жабрланганлигини, 90-йилларга келиб эса бу кўрсаткич 3,5 (ҳар 29 кишидан бири) ни ташкил этишини кўрамиз. Бу эса аҳолини фавқулодда вазиятлардан муҳофаза қилиш ва қутқарув ишларини ўтказибгина қолмай, бошқа муҳим тадбирларни ташкил қилиш ва аҳоли тайёрлигини амалга ошириш лозимлигини яъни аҳоли ва халқ хўжалиги объектларини муҳофаза этишни таъминлашда муҳим вааказифани бажаради.

1)Транспорт авариялари ва ҳалокатлари:

Йўл транспорт ҳодисаси деб, механик транспорт воситалари ҳаракати жараёнида юз берган ва кишилар ҳалокати ёки тан жароҳатига, транспорт воситалари, иншоотлари, юкларнинг шикастланишига ёки бошқа моддий зарарга олиб келган ҳодисага айтилади.

Келиб чиқиш сабаблари:

Фуқароларнинг энг аввало транспорт ҳаракат хавфсизлиги қоидаларига риоя қилмаслиги, тезликни ошириши, спиртли ичимликлар истеъмол қилиб транспорт воситаларини бошқаришлари, қарама-қарши йўлларга чиқиб кетиши, техник носоз транспортларни бошқариши, қолаверса йўлларнинг талаб даражасида эмаслигидир.

а)Темир йўл транспорти республикамизда темир йўлларнинг умумий узунлиги 6,6 минг км ни ташкил этади. Асосий темир йўл тармоқлари– Тошкент–Самарқанд–Термиз, Тошкент–Самарқанд –Когон, Тошкент–Ховос–Наманган–Андижон, Тошкент– Самарқанд–Навоий, Учқудуқ ва Нукус.

Тошкент, Самарқанд, қўқон, Андижон шаҳарларидаги йирик темирйўл узелларидаги ва Сирдарё, Чирчиқ, Зарафшон ва Амударёлардан ўтган йирик темир йўл кўприклардаги авариялар энг катта хавф туғдириши мумкин.

б) Автомобиль транспорти.

Республикамиздаги автомобил йўлларининг умумий узунлиги 430 минг км дан иборат. Асосий магистраллар: Катта ўзбек тракти, Катта Фарғона магистрали А-373 Тошкент –Ўш, Сирдарё, Чирчиқ, Амударё, Зарафшон дарёларидан ўтган йирик автомобиль кўприкларида бўладиган авариялар энг катта хавф туғдириш мумкин, яъни ёнғинга, портлашга, ҳаракатланувчи таркибининг бузилишига сабаб бўлган ва темир йўл ходимларининг, ҳалокат ҳудудига темир йўл платформаларида, вокзаллар биноларида ва шаҳар иморатларида бўлган одамлар ўлимига, шунингдек ташилаётган кучли таъсир этувчи заҳарли моддалар билан ҳалокат жойига тўхташ ҳудудининг заҳарланишига олиб келган темир йўл транспортидаги ҳалокатлар ва авариялар.

в) Метрополитен.

Тошкент шаҳар метросининг умумий узунлиги—42 км бўлиб 29 та станцияси бор, ўртача суткада йўловчи ташиш кўрсаткичи 300 минг кишини ташкил этади.

Тонеллар ва станциялар орасидаги йўлларидаги авариялар энг катта хавф туғдиради.

Автоҳалокатлар.

д) Бир ёки ундан ортиқ кишининг ҳалокатига, ҳаво кемасининг қисман ёки тўла шикастланишига, шунингдек унинг бедарак йўқолишига сабаб бўлган авиация ҳодисаси **авиация ҳалокати** дейилади.

Республикамиз ҳудудида 17 та аэропорт жойлашган бўлиб, улардан энг йириги “Тошкент”, “Самарқанд”, “Нукус”, “Термиз”, “Бухоро”, “Урганч” аэропортларидир. “Ўзбекистон ҳаво йўллари” МАК да 113 та ҳаво кемаси бор. Энг қийин ҳаво трассаси “Тошкент”, “Бухоро”, “Урганч” ва “Самарқанд” аэропортларидан ўтади. Авиаҳалокатларда жабрланганлар сони кўп ҳолларда ҳаво кемасининг турига боғлиқ.

Олдини олиш бўйича чора-тадбирлар:Режавий – профилактик кўрик ва техник таъмирлаш ишларининг ўз вақтида ўтказилиши, техник носок транспорт воситасидан фойдаланмаслик, барча йўл ҳаракати қоидаларига риоя қилиш,ҳайдовчиларнинг, аҳолининг биринчи тиббий ёрдам кўрсатиш бўйича малакаларини ошириш, йўл тармоқларини меъёрий талаб даражасида сақлашшаҳарларда кўп сатҳли йўллардан, ер ости йўлакларидан самарали фойдаланиш.

Кучли таъсир этувчи заҳарли моддалар деб, халқ хўжаликларида қўлланувчи ва бузилган ёки шикастланган технологик идишлар, сақлагичлар ва асбоб-ускуналардан силкиганда оммавий равишда кишиларни заҳарловчи кимёвий моддаларга айтилади.

Кимёвий хавфли объектлардаги авариялар:

Атроф табиий муҳитга кучли таъсир қилувчи заҳарли моддаларнинг отилиб чиқишига ва шикастловчи омилларининг одамлар, ҳайвонлар ва ўсимликларнинг кўплаб шикастланишига олиб келадиган ёки олиб келган даражада, йўл қўйиладиган чегаравий концентрацияларда анча ортиқ миқдорда санитария-ҳимоя ҳудудидан четга чиқишига сабаб бўладиган кимёвий хавфли объектлардаги авариялар, ёнғин ва портлашдир. Ҳозирги кунда кимёвий хавфли иншоотларнинг асосийлари «Ўзбеккимёсаноат» уюшмасига қарашли корхоналар бўлиб, улар қўқон, Самарқанд, Бухоро, Навоий, Чирчиқ, Олмалиқ ва бошқа шаҳарларда жойлашаган. Ҳаммаси бўлиб республика ҳудудида 200 дан ортиқ кимёвий хавфли объектлар бор. Уларда ишлаб чиқариладиган ёки халқ хўжалигида турли маҳсулотлар ишлаб чиқариш учун олиб келинадиган, сақланадиган суюқ, қаттиқ, газ ҳолатдаги инсон, ҳайвон соғлиғи учун зарарли, кучли таъсир кўрсатувчи моддалар тури кўп.

Республикамизда энг тарқалган КТЗМлар қаторига аммиак, хлор турли кислоталар киради.

Хлор-қўлланса ҳидли, сарғиш-яшил газ, сувда яхши эрийди бўғувчи таъсири бор. Ҳаводаги мумкин бўлган миқдори $-0,03\text{мг.м куб}$, агар модданинг миқдори 10 мг.м.куб бўлса инсон организмига салбий таъсир этади, миқдори 2500 мг.м.куб ни ташкил этса ўлимга олиб келиши мумкин. Хлор нафас олиш йўллари қичиштиради, ўпкани шиширади, юқори даражада қуюқлашгани эса ўлдиради.

Аммиак-ўткир ҳидли, рангсиз, ҳаводан енгил, сувда яхши эрийди ва бўғувчан ҳамда нервотроп таъсирга эга. Аммиак газининг одамлар яшайдиган ҳаводаги мумкин бўлган миқдори $0,04\text{мг.м. куб}$, газнинг ўлимга олиб келувчи миқдори $1500-2700\text{мг.м.куб}$ га тенг. Суюқ аммиак газини саноатда совитгичларда, совитгич мода сифатида ишлатилади. Аммиак газини металл идишларда сақланади. Аммиакнинг организмга таъсири қуйидагилар: нафас йўллари қичиштиради, мия тўқимасини фаолиятига таъсир кўрсатади, қон қуюлишига сабаб бўлади, хотирани пасайтиради, кўз кўришига таъсири бор.

Иқтисодий объектларида КТЗМларнинг максимал миқдори аммиак учун 5 минг тоннадан кўпроғини, хлор минг тоннани, бошқалари 5 минг тоннани ташкил этади.

Тўқилганда ёки чиқариб ташлашганда ҳавони зарарловчи концентрацияда заҳарловчи ва одамлар, ҳайвонлар ва ўсимликларни ёппасига ҳалок этадиган КТЗМ лар билан боғлиқ бўлган авариялар кишилар ҳаётига катта хавф туғдиради. Деярли 1100 минг киши яшовчи Олмалиқ, Навоий, Самарқанд, Фарғона ва Чирчиқ шаҳарларида энг мураккаб кимёвий ҳолат юзага келиши мумкин. Бу вазият барча аҳолини кимёвий заҳарланиш ўчоғидан эвакуация қилишни талаб қилади.

б)КТЗМ ташиётган транспортдаги авария.

Темирйўл ва автомобил транспортида кучли таъсир этувчи заҳарли моддаларни юкларни республика ҳудудида ташиш вақтида авария содир

бўлганда, портлаш бўлиши ва уларнинг бошқа агрессив хоссалари намоён бўлиши мумкин. Натижада транспорт воситаси ишдан чиқиши, кишилар ҳалок бўлиши, майиб бўлиши ва заҳарли маҳсулот билан заҳарланиши, шунингдек, ҳудуд анчагина заҳарланиши мумкин.

Кўп миқдорда портлаш ёнғиндан хавфли юклар ва кучли таъсир этувчи заҳарли моддалар ташиладиган Тошкент, Бухоро, Самарқанд, Фарғона, Наманган, Андижон, Навоий ва Сирдарё вилоятлардаги темирйўл транспортдаги авариялар энг хавфлидир.

Ёнғин–портлаш хавфи мавжуд бўлган объектлардаги авариялар.

Технологик жараёнда портлайдиган, осон ёниб кетадиган ҳамда бошқа ёнғин учун хавфли моддалар ва материаллар ишлатадиган ёки сақланадиган объектлардаги, одамларнинг механик ва термик шикастланишларга, заҳарланишига ва ўлимига, асосий ишлаб чиқариш фонларининг нобуд бўлишига, фавқулодда вазият ҳудудларида ишлаб чиқариш циклининг ва одамлар ҳаёт фаолиятининг бузилишига олиб келадиган авариялар, ёнғинлар ва портлашлардир.

Портлаш – бу қисқа вақтнинг ўзида чегараланган ҳажмдаги, катта миқдордаги қувватнинг ажралиб чиқишидир.

Портлашнинг зарар етказувчи омиллари:

-зарба мавжи;

-синик парчаларининг сочилиши.

Булар бирламчи ҳолатлар бўлса, иккиламчиси портлашлар, ёнғинлар, фалокатлар, кимёвий ва радиацион шикастланишлар, кенг тусда тўғонларнинг бузилиши ва сув тошқинларининг содир этилиши, биноларнинг қуллашидир.

Портлаш-суюқликларнинг, портловчи моддаларнинг куч ёки иссиқлик туфайли чиқишидир.

Портлатувчи омиллар:

-кимёвий (портловчи моддалар);

-ядроли (ядровий қуроллар);

-механик услубдаги (юқори босимдаги суюқликларни қуювчи-тарқатувчи идишларнинг ёрилиши);

-электромагнит (учқун разряди, лазер учқуни);

-товушли ва бошқа қувватлар.

Портлаш газларнинг қаттиқ қизиши оқибатида юқори босимда содир бўлади.

Портлаш хавфи бор объект ва маълум шароитларда портлаш имконига эга бўладиган моддалар маҳсулотлар сақланадиган, ишлатиладиган, транспортировка қилинадиган объектлар.

Республика ҳудудида 186 та портлаш ва ёнғиндан хавфли объектлар бор. Улар қаторига нефт-газ сақлагичлар ва магистрал қувур ўтгазгичлар, нефт-газни қайта ишловчи заводлар, компрессор ва насос станциялар, тегирмон, пахта сақлагичлар, портловчи моддалар ва материаллар омборхоналари киради. Кучли портлаш ва ёнғин билан боғлиқ

авариялар моддий бойликларнинг бутунлай йўқ бўлишига ёки шикастланишига ва кишилар ҳаётига хавф солишига олиб келади.

Нефт-газни қайта ишловчи “Фарғона синтез”, Муборак газни қайта ишловчи заводи, Бухоро нефтни қайта ишлаш заводи саноат объектларидаги авариялар айниқса хавфлидир. Бундан ташқари, республика аҳолисига хавф туғдирувчи портлашлар ва ёнғинлар портлаш ёнғиндан хавфли моддаларни ташиётган транспортдаги аварияларда ҳам юз бериши мумкин.

Матбуотдаги чоп этилган маълумотлар таҳлили шуни кўрсатадики, республикада ҳудудида йилига 15-17 дан зиёд портлашлар содир бўлади, асосан портлашлар аҳоли яшайдиган хонадонларда газдан нотўғри фойдаланиш оқибатида содир бўлади, булар хонадонлардаги портлашлар дейилади. Буларнинг асосий келиб чиқиш сабаблари газ билан ишлаш тартиб-қоидаларига риоя қилмасликдир.

Энергетика ва Коммунал тизимлардаги авариялар:

Саноат ва қишлоқ хўжалиги масъул истеъмолчиларнинг авария туфайли энергия таъминотисиз қолишига ҳамда аҳоли фаолиятининг бузилишига олиб келган ГЭС, ГРЭС, ТЭЦлардаги, туман иссиқлик марказларидаги, электр тармоқларидаги ва бошқа энергия таъминоти объектларидаги авариялар ва ёнғинлар;

Аҳоли ҳаёт фаолиятининг бузилишига ва саломатлигига хавф туғилишига олиб келган газ қувурларидаги, сув чиқариш иншоотларидаги, сув қувурларидаги, канализация ва бошқа объектлардаги авариялар.

Одамлар ўлими билан боғлиқ бўлган ва зудлик билан авария қутқарув ишлари ўтказилишини ҳамда зарар кўрганларга шошилиш тиббий ёрдам кўрсатилишини талаб қиладиган мактаблар, касалхоналар, кино-театрлар ва бошқа ижтимоий кўринишдаги объектлар, шунингдек уй-жой сектор бинолари. конструкцияларининг тўсатдан бузилиши, ёнғинлар, газ портлаши ва бошқа ҳодисалар.

Радиоактив ва бошқа хавфли ҳамда экологик жиҳатдан зарарли моддалардан фойдаланиш ёки уларни сақлаш билан боғлиқ авариялар: Санитария–химоя ҳудуди ташқарисига чиқариб ташланиши натижасида пайдо бўлган юқори даражадаги радиоактивлик одамларнинг йўл кўйиладиган кўп миқдорда нурланишини келтириб чиқарган технологик жараёнда радиоактив моддалардан фойдаланадиган объектлардаги авариялар.

Радиоактив моддаларни ташиш вақтидаги авариялар:

Атроф-муҳит ва одамлар саломатлиги учун хавф туғдирувчи радиоактив чиқиндилар тўплагичлардаги, чиқиндихоналардаги ва захарли моддалар кўмиладиган жойлардаги авариялар ўпирилишлар;

Радиоизотонли буюмларнинг йўқотилиши;

Биологик воситаларни ва улардан олинадиган препаратларни тайёрлаш, сақлаш ва ташишни амалга оширувчи илмий ва тадқиқот ва бошқа муассасаларда биологик воситаларнинг атроф муҳитга чиқиб кетишига ёки йўқотилиши билан боғлиқ вазиятлар.

7. Гидротехник ҳалокатлар ва авариялар:

-сув омборларида, дарё ва каналлардаги бузилишлар, баланд тоғлардаги кўллардан сув уриб кетиши натижасида вужудга келган ҳамда сув босган ҳудуд ва қишлоқ хўжалиги объектларни ишининг, аҳоли ҳаёт фаолиятининг бузилишига олиб келган ва шошилишч кўчириш тадбирларини талаб қиладиган ҳалокатли сув босишлари.

Кимёвий муҳофаза-бу КТЗМ ларнинг аҳолига, фуқаро муҳофазаси кучларига ва халқ хўжалиги иншоотларига зарарли таъсири олдини олишга ёки уни имкони бор даражада камайтиришга қаратилаган тадбирлар комплексини тузишдан иборат.

Кутилмаган пайтда ҳудуднинг турли тасодифий ҳодисалар рўй бериши вайронагарчиликка, минглаб инсонларнинг қурбон бўлишига сабаб бўлиши мумкин. Шунинг учун улардан муҳофаза тадбирларини билиш ва уларни қўллаш энг муҳим ва долзарб масала ҳисобланади.

Трансчегаравий фавқулодда вазиятлар:

-қўшни қозоғистон, Тожикистон, Туркманистон, ва Афғонистон давлатлари ҳудудида трансчегаравий фавқулодда вазият лар юз беришининг катта эҳтимоллиги билан характерланувчи кўплаб хавф-хатар зоналари жойлашган. Маълум шароитларда хавф-хатар зонасига Фарғона водийси вилғоялари ҳам киради. Унинг чегараси бўйлаб кўшни қирғизистон ва Тожикистон ҳудудларидаги радиоактив чиқинди сақлагичлари ва ағдармалари мавжуд. Майли-сув (Киргизистон) дарёси водийсида жойлашган, умумий ҳажми 1,5 млн куб.м бўлган 23 та сақлагичлар Фарғона водийси учун алоҳида хавф туғдиради. Уларнинг бузилиши оқибатида Ўзбекистон ҳудудининг 300 кв.км.лик майдони ва унда истиқомат қилувчи 1,5 млн кишининг радиоактив чиқиндилар билан заҳарланиш хавфи туғилади.

Ленинобод тоғ-кимё (Тожикистон) комбинатининг кўп йиллик иш фаолияти оқибатида бир нечта радиоактив чиқиндилар сақлагичлари пайдо бўлди. Унинг энг йириги Сирдарёнинг чап қирғоғида жойлашган Дегмат сақлагичидир. Унинг ҳимоя тўсиғи бўзилса ёки сақлагичда тирқиш пайдо бўлса, радиоактив чиқиндилар Сирдарё дарёси бўйлаб 120 мингдан ортиқ аҳолиси бўлган 100 кв.км.лик Ўзбекистон ҳудудини ифлослантириши мумкин.

Тожикистоннинг Тоғли-Бадахшон вилоятида жойлашган Сарез кўлидаги тўғоннинг бузилиши республикамизнинг иқтисодий ва ижтимоий ҳаётида маълум таъсир кўрсатиши мумкин.

Бу кўп денгиз сатҳидан 2600 метр баландликда жойлашган. Ҳажми 2 млрд. куб.м бўлган ўпирилма массанинг кўлга тушиши тўғонга жиддий хавф туғдиради оқибатида катта миқдордаги сувнинг 360 млн куб ҳажм миқдорда тўғондан тошиб ўтишини келтириб чиқаради ва ундан ҳосил бўлган баланд тўлқин Бартанч, Панж, Амударё дарёлари бўйлаб йўналишини давом эттиради. Амударё қайиридаги Сурхондарё, Бухоро, Хоразм вилоятлари ва қорақалпоғистон Республикасининг умумий

майдони 23,64 минг кв.м бўлган худуди катта ҳалокат зонасига тушиб қолади. Бу зонада 2 млн. дан ортиқ аҳоли яшайди.

АҲОЛИНИ ВА ТЕВАРВАК - АТРОФНИ ТЕРРОРИЗМДАН ҲИМОЯЛАШ

Терроризм ҳақида тушунча. Терроризм лотинча "террор" сўзидан олинган бўлиб, сиёсий, диний, мафкуравий ва бошқа мақсадларга эришиш учун шахснинг ҳаёти, соғлиғига ҳавф туғдирувчи, мол - мулк ва бошқа моддий бойликларни йўқ қилиниши ҳавфини келтириб чиқарувчи ҳамда давлатни, халқаро ташкилотни, жисмоний ёки юридик шахсни бирон - бир ҳаракатлар содир этишга ёки содир этилишидан тийилишига мажбур қилишга, халқаро муносабатларни мураккаблаштиришга, давлатнинг суверенитетини, худудий яхлитлигини бузишга, ҳавфсизлигига путур этказишга, қуроли муожоролар чиқаришни кўзлаб ифвогарликлар қилишга, аҳолини кўрқитишга, ижтимоий сиёсий вазиятни беқарорлаштиришга қаратилган. Терроризмнинг икки тури мавжуд: А) яқка тартибдаги; Б) уюшган гуруҳли терроризм.

Терроризм ўрта асрлардан бошлаб барча минтақа ва мамлакатларда учраб, ўз фаолиятларини амалга оширган. Лекин ўтган асрнинг охириларидан унинг янги кўринишлари вужудга келди: жумладан, чет эл давлатлари ва ҳукуматлари раҳбарларини, уларнинг дипломатик вакилларини ўлдириш ёки ўғирлаш, элчиҳоналар, халқаро ташкилотларнинг биноларини портлатиш, аэропортлар ва вокзалларда портлаш содир этиш, ҳаво кемаларини олиб қочиш, одамларни гаровга олиши ва бошқа шунга ўхшаш номақбул ҳаракатларни амалга ошириш. Булардан кўринадики, терроризмга аниқ ва яқдил таъриф бериш анча мураккабдир. Шу фазифани имкони борича ҳал қилишда Ўзбекистон Республикасининг 2000 йил 15 декабр "Терроризмга қарши кураш тўғрисида"ги қонунда келтирилган тушунчаларнинг моҳиятини билиш орқалигина аниқлик киритиш мумкин. Ушба қонуннинг 2-моддасида терроризмга оид тушунчалар ва уларнинг моҳияти баён этилган.

Жумладан, **гаровда ушлаб турилган шахс** – қўлга олинган ёки ушлаб турилган шахсни озод этиш шартлари сифатида давлат ҳокимияти ва бошқарув органларини, халқаро ташкилотларни, шунингдек, айрим шахсларни бирон - бир ҳаракат содир этишга ёки бундай ҳаракат содир этишдан тийилишига мажбур қилиш мақсадида террорчилар томонидан қўлга олинган ёки ушлаб турилган жисмоний шахс.

Террорчи - террорчилик фаолиятини амалга оширишда иштирок этаётган шахс.

Террорчилик гуруҳи - олдиндан тил бириктириб террорчилик ҳаракатини содир этган, бундай ҳаракатга тайёргарлик кўрган, ёки уни содир этишга суюқасд қилган шахслар гуруҳи.

Террорчилик ташкилоти - икки ёки ундан ортиқ шахснинг ёки террорчилик гуруҳларининг террорчилик фаолиятини амалга ошириш учун барқарор бирлашуви.

Террорчиликка қарши операция - террорчилик ҳаракатига чек қўйиш ва уни оқибатларини минималлаштириш, шунингдек, жисмоний шахсларни ҳавфсизлигини таъминлаш ҳамда террорчиларни зарарсизлантиришга қаратилган келишилган ва ўзаро боғлиқ махсус тадбирлар мажмуи.

Террорчиликка қарши оператсия ўтказилган зона - жойнинг ёки акваториянинг алоҳида участкалари, ҳаво бўшлиғи, транспорт воситалари, бинолар, иморатлар, иншоотлар, хоналар ҳамда террорчиликка қарши оператсия ўтказилган доирада уларга туташ ҳудудлар.

Террорчилик фаолияти - террорчилик ҳаракатини уюштириш, режалаштириш, тайёрлаш ва амалга оширишдан, тузишдан, уларни молиялаштириш ва моддий - техника жиҳатдан таъминлашдан иборат бўлган фаолият.

Террорчилик ҳаракати - гаровга ушлаб туриш учун шахсларни қўлга олиш ёки ушлаб туриш, давлат ёки жамият арбобининг, аҳолининг миллий, этник, диний ва бошқа гуруҳлари чет эл давлатлари ва халқаро ташкилотлар вакиллари ҳаётига тажовуз қилиш, давлат ёки жамоат аҳамиятига молик объектларни босиб олиш, шикастлантириш, ёқ қилиш, портлатиш, ўт қўйиш, портлатиш қурилмаларини, реактив, биологик, портловчи, кимёвий ва бошқа захарловчи моддаларни ишлатиш ёки ишлатиш ёли билан кўрқитиш, ер усти, сув ва ҳаво транспорти воситаларини қўлга олиш, олиб қочиш, шикастлантириш, йўқ қилиш, аҳоли гавжум жойларда ва оммавий тадбирлар ўтказилаётганда ваҳима кўтариш ва тартибсизлик келтириб чиқариш, аҳоли ҳаётига, соғлиғига, жисмоний ёки юридик шахслар мол - мулкига, авариялар, техноген хусусиятли ҳалокатлар содир этиш ёки зарар етказиш ёки хавф туғдириш, таҳдидий ҳар қандай воситалар, усуллар билан террорчилик тусдаги жиноятларни, Ўзбекистон Республикаси қонун ҳужжатларида ва халқаро ҳуқуқнинг умум-эътироф этилган нормаларида белгиланган террорчилик тусидаги бошқа ҳаракатларни содир этиш.

Халқаро терроризм - бир давлат ҳудуди доирасидан ташқарига чиқадиغان террористик ҳаракатлар мажмуаси.

Терроризмни иқтисодиёт ва аҳоли учун хавfli оқибатлари. XX асрнинг охири ва XX1 аср бошларида терроризм инсоният ҳаётига катта хавф сола бошлади. Ўзининг ниятини ошкора эта бошлади. Жумладан, Нью-Йорк (АҚШ) шаҳридаги бутунжаҳон савдо марказининг икки биноси санокли дақиқалар ичида ер билан яксон бўлди. Шунингдек, Ирландия ва Англиядаги "УПА", Испаниядаги "ЕТА", Осиёда жинояткорона фаолият олиб бораётган "АЛ- Қоида", "Хамас" каби ер юзасининг турли бурчакларидаги 500 га яқин террорчилик ташкилотлари турли кўринишдаги қабих ишларни амалга оширдилар ва ҳозирда ҳам олиб бормоқдалар. Расмий маълумотларга қараганда 1975 йилдан то бугунги

кунгача дунёнинг турли мамлакатларида 10 мингга яқин террористик ҳаракатлар содир этилган.

Оҳирги йилларда террорчилик услублари анча кенгайганлиги маълум. 1970 йилларда бирор шахс ёки сиёсий арбобга қарши уюштирилган террор амалиёти кўпроқ қўлланилган бўлса, ҳозирда жамоат жойларида, самолёт, автобус, поездларда портлашларни содир этиш орқали кўплаб, тасодифий кишиларнинг қурбон бўлишига олиб келадиган қўпоровчиликни амалга оширишга қаратилган. Авваллари терроризм, одамларни гаровга олишдан мақсад пул ундириш бўлган бўлса, ҳозирда террорчилар асосан, халқаро муносабатлар соҳасида ва мамлакатларда беқарорликни келтириб чиқариш борасида мўлжалланган сиёсий мақсадларга эришишни кўзлайдилар.

Бугунги кунда террористик ҳаракатларнинг янада фаоллашиш жараёни юз бермоқда. У ҳозирги кунда ХХI асрнинг "глобал" муаммосига айланиб қолди.

Террорчилик ташкилотлар ўзларида мавжуд бўлган барча имкониятларни ишга солиб, ўз мақсадига эришиш учун қонли юришларни ҳам қилмоқдалар. Улар турли ҳилдаги кимёвий ва биологик қуроллардан фойдаланишга уринмоқдалар. Маълумотларга қараганда 200 мартадан ортиқ шундай қурол ва воситалардан фойдаланилган. Жумладан, 1994 йил Япониянинг "АВМ Синрисо" диний террористик ташкилоти томонидан "зарин" кимёвий воситасини ишлатиш оқибатида 7 киши вафот этган, 114 нафар киши турли даражадаги тан жароҳатини олган. 1995 йилда мазкур террористик ташкилот томонидан Токио метроси 16- бекатининг зарарланиши оқибатида 12 ёловчи ҳалок бўлган, 400 киши турли даражада тан жароҳати олган. Бундай зарарли моддалар Қувайтда, Ироқнинг Курдистон ҳудудларида ва бошқа давлатларда қўлланилиб, кўплаб инсонларнинг ўлимига сабаб бўлган.

Террористик гуруҳлар ёвуз ҳаракатларини амалга оширишда киши эътиборини ўзига тортмайдиган, кичик ҳажмли, ташқи томони ҳар қуни фойдаланиладиган буюмлар кўринишидаги нарсалардан фойдаланмоқдалар (масалан, жомадан, сумка, селлофон пакет ва бошқалар).

Террористлар томонидан қўлланиладиган қуролларнинг фойдаланиш объектлари - одамлар кўп тўпланадиган жойлар: метро бекатлари, аэропортлар, темирёъл ва автомобил бекатлари, катта бинолар, ёпиқ турдаги концерт ва спорт заллари, кинотеатрлар, йирик шаҳарлардаги сув ҳайдаш тизимлари, сув омборлари ва бошқа объектлар.

Улар кўпроқ портловчи модда ва қурилмалардан: фугас, мина, гранаталардан фойдаланадилар. Террорчиларни бундай қуроллардан фойдаланиб ўз ҳаракатларини амалга оширишлари кучли таъсирга киради. Чунки, бундай портловчи қурилмалар ҳар кимнинг эътиборини ўзига тортмайди ва ўзи билан бирга уни олиб юриш имконияти юқори бўлади. Масалан "ўйинчоқ мина", "ўйинчоқ қопқонлар" ва бошқалар.

Террорчиларнинг қўллаётган турли кўринишдаги портловчи моддаларнинг хавfli майдони қуйидагича:

- граната парчасининг тарқалиши 50-100 м;
- мина парчасининг учиши 100-300 м;
- кейсинг хавфли майдони 250-300 м ;
- жомадон, сумкага солинган портловчи модданинг хавфли майдони 350-400 м;
- автомобилга қўйилган портловчи модданинг хавфли майдони 50-300 м;
- ўлим белбоғи" нинг хавфли майдони 50-300 м.

Террорчилар томонидан кенг қўлланилаётган қуроллардан бири тупроқ остида портлатиладиган мина ва фугаслар ҳисобланади. Фугас ёки мина типигаги портловчи моддаларни мина изловчи жиҳозлар ёрдамида топиш мумкин эмас. Чунки бундай типдаги портловчи қурилма пластик материаллардан ясалган бўлиб, уни фақат саперларнинг махсус таёқчаси ёрдамида аниқлаш мумкин. Буни аниқлаш жараёни ўта хавфли бўлиб, кичик бир ҳато ҳам инсон ҳаётига хавф солиши эҳтимоли жуда юқори.

Террористик ҳаракатларнинг хусусиятлари қуйидагилардан иборат:

а) террористик ҳаракатлар қонун устивор бўлмаган, ўзаро жипслашмаган, ривожланиш даражаси анча паст бўлган ҳудудларда шаклланади;

б) биринчи бўлиб ўзи шаклланган, бирлашган ҳудудни ўз тасарруфига олишга ҳаракат қилади;

с)ўзига ривожланган мамлакатларда ҳомий излашга ҳаракат қилади ва ҳар қандай ҳомий ёрдамни рад этмайди;

д) тарғиботни ҳар қандай усулларидан: рекламалардан, матбуот, материалларидан, оғзаки ташвиқотлардан, турли миш-мишлардан ва ёлғон гаплар тарқатишдан ўз мақсадлари учун самарали фойдаланишга уринадилар.;

е) улар ўзини портлатиб юборадиган (камекадзе) лар гуруҳини тайёрлайди ва ўз ҳаракатларини билвосита амалга оширади;

ф) улар ҳозирги кунда фан, техника ва технологиялар ютуқларидан фойдаланиб, терроризмни "глобал" муаммоларга айлантиришга уринадилар;

г) улар ўзлари паноҳ топган мамлакатлар бошқарувини гаровга олиш ёки назоратда ушлаб турган ҳолатда кенг жамоатчиликни кўрқитиш, ваҳимага солиш, бўйсудириш мақсадида кўпроқ кучли ривожланган мамлакатларда террористик ҳаракатларни амалга оширадилар ва бу билан ўзларини намоёниш этишга уринадилар. Бундай ташкилот ва террорчилик ҳаракати гуруҳларига жумладан, Саудия Арабистоннинг "Ал - Қоида", Иорданиянинг "Хамас", Испаниянинг "Ета", Палестин ислом жиҳоти "Шакаки", "Абу Нидала" кабиларни кўрсатиш мумкин).

Айни пайтда, терроризмнинг ҳам муҳим жиҳатлари мавжуд. Бу хусусиятлар хусусида АҚШ давлат департаментининг 1999 йилдаги глобал терроризм тўғрисидаги маърузасида кўрсатиб ўтилган. Булар қуйидагилардан иборат:

1. Яхши ташкил қилинган террористик гуруҳлардан тузилган халқаро жиноий уюшмага айланиши. Буларни маҳаллий ҳомий давлатлар қўллаб - қувватлаб турадилар;

2. Сиёсий террордан диний ёки ғоявий асослари устун бўлган терроризмга айланиши;

3. Терроризм марказининг Яқин Шарқдан Жанубий Осиёга, хусусан, Афғонистонга кўчиши, террористик ташкилотлар томонидан улар жазосиз ҳаракат қилиши мумкин бўлган минтақалардан жой кидириши;

4. Молиялаштиришнинг хусусий ҳомийлар, наркобизнес, уюшган жиноячилик ва ноқонуний савдо-сотиқ каби манбааларидан фойдаланиши.

Буларнинг ичида халқаро терроризмнинг энг асосий ва ҳавфли хусусиятларидан бири, "зўрлик - давлатни қулатвучи ва ҳокимиятга эришишни осонлаштирувчи, парокандаликка олиб келади" - деган ғояга асосланиб ҳаракат қилишдир. Бунда сиёсий масалаларни зўрлик йўли билан ҳал қилишга ҳаракат қилинади.

Бу ҳақда, америкалик мутахассис Б. Женкинс "Терроризм энг аввало, қурбонлардан кўра, гувоҳларга қаратилган ва ваҳима уйғотишга йўналтирилган зўрлик" деб баҳолайди.

Бошқа бир америкалик сиёсатшунос Ж. Лонснинг таърифига кўра, терроризм бевосита қурбонлардан кўра кўпроқ одамлар фикрига таъсир ўтказиш учун қилинадиган таҳдид ёки куч ишлатишдир.

Демак, ҳар бир террорчилик хуружининг мақсади - давлат тўнтаришини амалга ошириш, фуқаролар урушини келтириб чиқаришга асосланади.

Халқаро терроризм ва унинг салбий иллатлари. Халқаро терроризм - бир давлат ҳудуди доирасидан ташқарига чиқадиган терроризмдир. Бу одамларнинг беҳуда ҳалок бўлишига олиб келувчи, давлатлар ва уларни расмий вакилларининг осойишта дипломатик фаолиятини бузувчи ҳамда халқаро алоқалар ва учрашувларни, шунингдек, давлатлар ўртасида транспорт ва бошқа алоқаларни амалга оширишни қийинлаштирувчи халқаро миқёсдаги ижтимоий ҳавфли ҳаракат ва қилмишлар йиғиндиси. Халқаро терроризм XX асрнинг 60-70 йилларига келиб ўзини яққол намоён қилди: дастлаб турли давлатлардаги жиноятчилар, ўз давлатига нисбатан экстремистик руҳдаги гуруҳлар бирлашиб, ижтимоий-иқтисодий жиҳатдан орқада қолаётган ва кам ривожланган мамлакатларда ҳаракат кўрсата бошлади. Халқаро террорчилар айрим давлатларнинг раҳбарларига, халқаро миқёсда обрўга эга бўлган сиёсатчиларга четдан туриб суюқасд уюштириш, давлат, транспорт, алоқа ва миллий ҳавфсизлик тизимини ишдан чиқарувчи портлашлар ва ҳаракатлар содир этиш, транспорт воситалари, жумладан самолётларни олиб қочиш билан шуғуллана бошладилар. 80 йилларга келиб халқаро терроризм янада жиддий тус олди.

Халқаро терроризм ўзининг ёвуз ниятларини турли террористик ҳаракатлари билан амалга оширади. Жумладан:

- мустақил давлатлар чегарасини бузиш орқали амалга ошириш;

- диний экстремистик гуруҳлар томонидан содир этиш;
- экстремистик гуруҳлар таркибида кўпорувчилик ҳаракатлари бўйича ҳорижлик ёлланган кишиларнинг қатнашиши;
- экстремистик гуруҳ аъзоларининг бошқа давлатлар ҳудудида ташкил этилган маҳсус лагерларда тайёргарлик кўриш;
- кўпорувчилик содир этишда, ҳорижий давлатлар ва экстремистик уюшмалар ёрдамида халқаро тус олган ноқонуний қурол - яроқ савдоси ва нарқобиснесдан келадиган манбалардан фойдаланиш.

Булардан кўринадики, халқаро террорчилар томонидан содир этилаётган жиноятларнинг ижтимоий хавфлилик даражаси ортди. Террорчилар кўлига ядровий, кимёвий, биологик ва замонавий ҳужумкор қуролларнинг тушиб қолиш хавфи кучайди, бундай ҳолат жаҳон жамоатчилигини каттик ташвишлантириб кўйди.

1977 йилда катта "еттилик" давлатлари раҳбарларининг Бонн (ГФР) шаҳридаги учрашувида халқаро терроризмга қарши кураш тўғрисида баёнот қабул қилинди. Халқаро терроризмнинг ошиб бораётган хавфи ва унга қарши кураш масалалари олий даражадаги кейинги барча учрашувларнинг асосий мавзуси бўлиб келди. Чунки халқаро терроризм бир тизимга бирлашиб ҳаракат қила бошлади.

Улар сафида турли давлат, миллат вакиллари, диний экстремистик руҳдаги шахслар, нарқобизнес ва қурол - яроқ савдосидан фойда кўрувчи жиноий тўдалар, ёлланиб ҳизмат қилувчилар пайбо бўлди. Халқаро террорчилик ва экстремистик марказида разил жиноятчиларни тайёрлайдиган маҳсус лагерлар очилди. Халқаро террорчилар аҳолини, ҳусусан, диндорлар ва ёшларни давлатга, давлат ташкилотларига қарши кўйишга ҳамда ҳокимиятга қарши муқолифатни шакллантиришга ҳаракат қилди.

Терроризмни олдини олиш ва унга қарши курашда Ўзбекистоннинг ўрни. Ўзбекистон Республикаси ўз мустақиллигининг дастлабки йилларидан бошлаб терроризм ва экстремизмнинг ҳар қандай кўринишига қарши қатъият билан курашиб келмоқда. Ўзбекистон Республикаси халқаро терроризм кўринишларига қаратилган кўплаб халқаро битимларнинг: "Ҳаво кемаларини қонунга ҳилоф равишда эгаллаб олишга қарши курашиш тўғрисида"ги 1970 йилда Гаага конветсиясининг; "Фуқаро авиациясининг хавфсизлигига қарши кураш тўғрисида"ги 1971 йилдаги Монреал Конвенциясининг; "Халқаро ҳимоядан фойдаланувчи шахслар, масалан дипломатик агентларга қарши жиноятларнинг олдини олиш ва жазолаш тўғрисида"ги 1973 йилдаги конвенциясининг; "Терроризмни молиялаштиришга қарши кураш тўғрисида"ги ва бошқа конвенцияларнинг иштирокчиси ҳисобланади. 2004 йилдан бери Тошкентда Шанхай ҳамкорлик Ташкилоти (ШХТ) нинг минтақавий аксилтеррор тузилмаси ижроия қўмитаси фаолият кўрсата бошлади.

Марказий Осиё давлатлари учун халқаро терроризмнинг хавфи 1990 йилда Наманган ва Андижонда, 1990 - 1996 йилларда тожикистондаги

фуқаролик уруши ва можаролар давомида, 1999 йил 16 февралда Тошкент шаҳрида, 1999-2001 йилларда Қирғизистоннинг Боткен, Ўзбекистоннинг Сурхандарё ва Тошкент вилоятларида, 2004 йилнинг март - апрел ойларида Тошкент шаҳри ва Бухоро вилоятларида, 2004 йилнинг 11- 13 май куни Андижон вилоятида амалга оширилган террорчилик ҳаракатлари мисолида ўзини намоён этди.

Мустақилликка эришган Ўзбекистон Республикаси халқаро терроризмнинг умумбашарий миқёсдаги хавфи эканлигидан жаҳон ҳамжамияти билан биргаликда унга қарши курашиш лозимлигини жаҳоннинг нуфузли минбарларида эълон қилди. Жумладан, Ўзбекистон Республикаси биринчи Президенти Ислоҳ Каримов 1993 йил 28 сентябрда Бирлашган Миллатлар Ташкилоти (БМТ) Бош ассамблеясининг 48 сессиясида қилган маърузасида жаҳон ҳамжамиятининг Афғонистон муаммосини изчил ўрганиш ва ечишга чақирди. Кейинчалик 1998 йилда Президентимиз ташаббуси билан ташкил топган "6+2" гуруҳини БМТ раҳбарлиги остида 1998-1999 йилларда олиб борилган фаолият Афғонистон террорчиликка қарши курашда катта аҳамиятга эга бўлди. Бу гуруҳ Афғонистон билан чегарадош 6 давлат: Хитой, Ўзбекистон, Покистон, эрон, Тожикистон, Туркменистон ва минтақа ташқарисидан таъсир кўрсатиб турган икки давлат АҚШ ва Россия вакилларида ташкил топган эди. 1999 йилда Европа Хавфсизлик ва ҳамкорлик Ташкилотининг (ЕХХТ) Истанбулда бўлиб ўтган саммитда 2000 йилнинг 7-8 сентябр кунлари Нью-Йоркда бўлиб ўтган БМТ бош ассамблеясининг "Мингйиллик Саммити"да, БМТ тузилмаларида терроризмга қарши кураш халқаро марказини тузиш таклифига ҳамоҳанг тарзда 2001 йилнинг 28 сентябрда БМТ доирасида терроризмга қарши кураш қўмитаси тузилди. Шундай келишувлик асосида Ўзбекистон-АҚШ ҳамкорлигида ташкил этилган халқаро терроризмга қарши кураш борасида АҚШ ҳарбий ҳаво кучларининг транспорт ва верталётларига Афғонистонда қидирув-қутқарув ва инсонпарварлик ёрдамини амалга ошириш учун ҳаво ҳудуди (Хонабод тумани) очиб берилиб, терроризмга қарши вақтинчалик фойдаланиш имконияти яратилди.

Ўзбекистоннинг халқаро терроризмга қарши олиб бораётган сиёсатининг мақсади минтақада глобал миқёсда тинчлик, барқарорликни сақлаш, мамлакат мустақиллиги ва равнақи, халқнинг эркин фаровон ҳаётини таъминлашдир. Республикамиз ҳукумати тамонидан терроризмга қарши қаратилган коплаб халқаро шартномалардан ҳозиргача БМТнинг 12 та, Европа Кенгаши доирасида эса 7 та халқаро шартномалари имзоланди.

Булардан ташқари, Ўзбекистон халқаро терроризмга қарши курашдаги иштироки минтақавий ташкилотлардаги фаолиятида ҳам намоён болмоқда. Жумладан, Ўзбекистон Европа Хавфсизлик ва ҳамкорлик Ташкилоти (ЕХХТ), Марказий Осиё ҳамкорлиги Ташкилоти (МОХТ) ва бошқалар. Ўзбекистоннинг бундай ташкилотлардаги иштироки, ташаббуси, глобал хавфсизлик ва барқарорликни таъминлашда давлатимизнинг тутган ўрни муҳим эканлигини тасдиқлайди.

Терроризмга қарши курашда 2000 йилда "Терроризмга қарши кураш тўғрисида"ги қонуннинг 4-моддасида терроризмга қарши курашнинг асосий тамойиллари аниқ қорсаиб берилган. Улар қуйидагилардан иборат:

- қонунийлик;
- шахс қонунлари, эркинликлари ва қонуний манфаатларининг устуворлиги;
- терроризмнинг олдини олиш чоралари устуворлиги;
- жазонинг муқаррарлиги;
- терроризмга қарши курашнинг ошқора ва ноошқора усулларининг устуворлиги;
- жалб этиладиган кучлар ва воситалар томонидан террорчиликка қарши ўтказиладиган операциясига раҳбарлик қилишда яккабошчилик.

Терроризмни олдини олишда давлат органлари, фуқароларнинг ўз-ўзини бошқариш органлари ҳамда жамоат бирлашмалари билан биргаликда профилактик чора-тадбирлар ўтказиш орқали амалга оширилади. Бу ҳаракатларда қуйидагилар таъқиқланади:

- терроризмни таъқиб қилиш;
- террорчилик гуруҳлари ва ташкилотларини тузиш ҳамда уларни фаолият кўрсатиши;
- террорчилик фаолиятига даҳлдор бўлган юридик шахсларни, уларнинг бўлинмалари ва ваколатхоналарини аккредитация қилиш, рўйхатдан ўтказиш ва уларнинг фаолият кўрсатиши;
- террорчилик фаолиятига даҳлдор чет эл фуқаролари ҳамда фуқаролиги болмаган шахсларнинг Ўзбекистон Республикасига кириши;
- тайёрланаётган ёки содир этилган террорчилик ҳаракатларига оид маълумотлар ва фикрларни яшириш.

Ушбу қонунга биноан Ўзбекистон Республикасида қуйидаги давлат органлари терроризмга қарши курашни амалга оширади: жумладан, Ўзбекистон Республикаси Миллий Хавфсизлик Ҳизмати, Ўзбекистон Республикаси Ички Ишлар Вазирлиги, Давлат Божхона қўмитаси, Мудофаа ва Фавқулодда Ҳазиятлар Вазирликлари киради.

Террорчилик ҳаракатига қарши кураш олиб борилаётган пайтда курашаётган шахсларга қонунга биноан қуйидаги ҳуқуқлар берилади:

- зарурият туғилганда кўчада ҳаракатланувчи транспорт воситаларини ҳамда ёъловчиларни чеклаш ва таъқиқлаш;
- транспорт воситаларини айрим ҳудудларга ва объектларга киритмаслик, ҳатто чет эл дипломатик ваколатларининг консултик транспортлари ҳам;
- аҳолини хавфли деб топилган ҳудудлардан, корхона, уй, бино ва бошқа объектлардан чиқариб юбориш;
- жисмоний шахсларнинг шахсини аниқлаш учун ушлаб туриш;
- террорчиликка қарши операция ўтказиладиган шахсларнинг қонуний талабини бажармаган, террорчилик ҳаракати содир бўлаётган ҳудудга

суқилиб киришга уринган ёки шундай ҳаракатлар содир этаётган шахсларни ушлаш ва тегишли органларга олиб бориш;

- Операцияни кечиктириш кишилар ҳаётига ҳавф солаётган бўлса, террорчилик ҳаракати иштирокчиларини таъқиб қилиб истамаган пайтда бино, корхона, иш жойи, уй ва бошқа жойларга монёликсиз кириш;

- террорчилар ҳаракатига қарши кураш олиб бораётган ҳудуддан чиқаётган ёки кираётган транспорт воситаларини, жисмоний шахсларни текшириш;

- зарурият туғилганда, жисмоний шахсларнинг алоқа ва транспорт воситаларидан фойдаланиш (бунга чет эл дипломатик ваколатхоналари ҳодимларининг алоқа ва транспорт воситалари кирмайди).

Террорчиликка қарши курашда мавжуд бўлган қурол ва техникалардан фойдаланиш мумкин. Терроризмга қарши кураш жараёнида оммавий ахборот воситалари билан ҳамкорликка иш олиб борилади. Шу билан бирга қуйидаги маълумотларнинг тарқалишига ёъл қўйилмайди. Жумладан:

1. Террорчилик ҳаракатини бартараф этиш ва ёъқ қилиш учун махсус техника усуллари ва тактик ёндашиш жараёни тўғрисидаги;

2. Ўтказилаётган оператсияни қийинлаштириб қўядиган, жисмоний шахслар ҳаёти ва соғлиғига ҳавф туғдирадиган;

3. Террорчилик ҳаракатларига ҳайрихоҳлик билдирадиган;

4. Террорчилик ҳаракатини бартараф этиш фаолият кўрсатаётган ва уларга ёрдамлашаётган шахслар ҳақидаги маълумотлардир.

Мамлакат барқарорлигини, аҳолининг тинч ва фаровон ҳаётини бузилишига қарши кўрсатувчи шахслар куқуқий ва ижтимоий ҳимоя қилинади. Бу ҳақда "Терроризмга қарши кураш ҳақидаги" қонуннинг 25, 26, 28 бандларида кўрсатиб ўтилган.

Демак, террористик ҳаракатлар ва улар олиб келиши мумкин бўлган оқибатларнинг олидини олиш учун сергак бўлиш, атроф-муҳитга эътибор билан қараш муҳим аҳамият касб этади. Мободо шубҳали буюмлар аниқланса уларга тегмаслик, жойидан кўзғатмаслик, кўтармаслик, ичини очмаслик лозим. Зудлик билан тегишли органларга ҳабар бериш керак. Булардан маълумки, қарши курашда ҳар бир жамият аъзоси огоҳ бўлиши, унга қарши курашда даҳдорлик ҳиссини шакллантириши зарур.

Терроризм - сиёсий, диний, мафкуравий ва бошқа мақсадларга эришиш учун шахснинг ҳаёти, соғлиғига ҳавф туғдирувчи, мол-мулк ва бошқа моддий объектларнинг йўқ қилиниши (шикастлантирилиши) ҳавфини келтириб чиқарувчи ҳамда давлатни, халқаро ташкилотни, жисмоний ёки юридик шахсни бирон-бир ҳаракатлар содир этишга ёки содир этишдан тийилишга мажбур қилишга, халқаро муносабатларни мураккаблаштиришга, давлатнинг суверенитетини, ҳудудий яхлитлигини бузишга, ҳавфсизлигига путур етказишга, қуролли можаролар чиқаришни кўзлаб иғвогарликлар қилишга, аҳолини кўрқитишга, ижтимоий-сиёсий вазиятни беқарорлаштиришга қаратилган, Ўзбекистон Республикасининг

Жиноят кодексида жавобгарлик назарда тутилган зўрлик, зўрлик ишлатиш билан қўрқитиш ёки бошқа жиноий қилмишлардир.

террорчиликка қарши оператсия ўтказиладиган зона жойнинг ёки акваториянинг алоҳида участкалари, ҳаво бўшлиғи, транспорт воситалари, бинолар, иморатлар, иншоотлар, хоналар ҳамда террорчиликка қарши оператсия ўтказиладиган доирадаги уларга туташ ҳудудлар;

террорчилик фаолияти террорчилик ҳаракатини уюштириш, режалаштириш, тайёрлаш ва амалга оширишдан, террорчилик ҳаракатига ундашдан, террорчилик ташкилотини тузишдан, террорчиларни ёллаш, тайёрлаш ва қуроллантиришдан, уларни молиялаштириш ва моддий-техника жиҳатидан таъминлашдан иборат бўлган фаолият;

террорчилик ҳаракати гаровда ушлаб туриш учун шахсларни қўлга олиш ёки ушлаб туриш, давлат ёки жамоат арбобининг, аҳолининг миллий, этник, диний, бошқа гуруҳлари, чет эл давлатлари ва халқаро ташкилотлар вакиллариининг ҳаётига тажовуз қилиш, давлат ёки жамоат аҳамиятига молик объектларни босиб олиш, шикастлантириш, йўқ қилиш, портлатишлар, ўт қўйишлар, портлатиш қурилмаларини, радиоактив, биологик, портловчи, кимёвий, бошқа захарловчи моддаларни ишлатиш ёки ишлатиш билан қўрқитиш, ер усти, сув ва ҳаво транспорти воситаларини қўлга олиш, олиб қочиш, шикастлантириш, йўқ қилиш, аҳоли гавжум жойларда ва оммавий тадбирлар ўтказиладиганда ваҳима кўтариш ва тартибсизликлар келтириб чиқариш, аҳоли ҳаётига, соғлиғига, жисмоний ёки юридик шахслар мол-мулкига авариялар, техноген хусусиятли ҳалокатлар содир этиш йўли билан зарар етказиш ёки хавф туғдириш, таҳдидни ҳар қандай воситалар ва усуллар билан ёйиш тарзида террорчилик тусидаги жиноятларни, Ўзбекистон Республикаси қонун ҳужжатларида ва халқаро ҳуқуқнинг умум эътироф этилган нормаларида белгиланган террорчилик тусидаги бошқа ҳаракатларни содир этиш;

- халқаро терроризм бир давлат ҳудуди доирасидан ташқарига чиқадиган терроризм;

- гаровга ушлаб турилган шахс қўлга олинган ёки ушлаб турилган шахсни озод этиш шартлари сифатида давлат ҳокимияти ва бошқарув органларини, халқаро ташкилотларни, шунингдек айрим шахсларни бирон-бир ҳаракат содир этишга ёки бундай ҳаракат содир этишдан тийилишга мажбур қилиш мақсадида террорчилар томонидан қўлга олинган ёки ушлаб турилган жисмоний шахс.

Терроризмга қарши кураш.

Терроризмга қарши кураш борасида Ўзбекистон дунё жамоатчилигини биринчилардан бўлиб, давлатларни ҳамжиҳатликка, биргаликда ҳаракат қилишга унинг глобал муаммога айланиб кетишининг олдини олишга энг нуфузли халқаро ташкилотлар минбаридан туриб чақирди. Мамлакатимиз Президенти И.А. Каримов 1993-йили Бирлашган Миллатлар Ташкилотида сўзлаган нутқида айнан терроризм ва унинг моддий манбалари тўғрисида тўхталиб, жаҳон жамоатчилигига биргаликда ҳаракат қилиш таклифини киритди.

Шунингдек, мамлакатимизда биринчилардан бўлиб, террорчиликка ва унинг келтириб чиқараётган оқибатларига қарши кураш борасида илк бор қонун қабул қилинди. Ушбу қонунга биноан Ўзбекистон Республикаси қўйидаги давлат органлари терроризмга қарши курашни амалга оширади:

- Давлат чегараларини ҳимоя қилувчи қўмитаи;
- Давлат божхона қўмитаси;
- Мудофаа ва Фавқулодда вазиятлар вазирликлари.

Терроризмга қарши кураш тўғрисидаги Қонунга биноан, Ўзбекистон Республикаси Миллий хавфсизлик хизматига террорчилик ҳаракатларининг олдини олиш, уларни аниқлаш, бартараф этиш ва муайян чора-тадбирлар белгилашда мувофиқлаштириш вазифаси юклатилган.

Мамлакат тинчлиги, унинг хавфсизлигини таъминлаш юзасидан келиб чиққан ҳолда 2005-йилдан бошлаб, Давлат чегараларини ҳимоя қилувчи қўмита Миллий хавфсизлик хизмати таркибига киритилди.

Террорчилик ҳаракатларига қарши курашда раҳбарлик қилиш террорчилик ҳаракати томонидан туғиладиган хавф ва унинг кўлами, келиб чиқиши мумкин бўлган оқибатлари эътиборга олинган ҳолда хавфсизликни таъминловчи давлат идоралари зиммасига юклатилади.

Террорчилик ҳаракатини бартараф этишда биринчи навбатда кишилар ҳаёти хавф остида қолса ҳамда моддий ва маънавий бойликларини сақлаб қолиш мақсадида куч ишлатмаслик учун музоқаралар олиб бориш мумкин. Уни музоқара олиб боришга руҳсат этилган шахс олиб бориши лозим. Бироқ музоқаралар олиб борилиши террорчиларнинг содир этган жиноятларидан жавобгарликни фориғ этмайди. Музоқаралар террорчилар ҳаракатининг иштирокчилари томонида ижобий ҳал бўлмаса, яъни улар ўз ҳаракатини тўхтатишга рози бўлмаса, шунингдек, кишилар ҳаётига хавф мавжуд бўлса ҳамда моддий ва маънавий бойликларнинг йўқ бўлиши таҳдиди аниқ сақланиб турган пайтда, уларни қуролсизлантириш ва йўқ қилиш учун зарур чоралар кўрилади.

Ҳар қандай террорчилик ҳаракати муайян ҳудудда юз беради. Шу боис, “Террорчиликка қарши операцияси ўтказиладиган зонанинг чегаралари террорчиликка қарши операция ўтказиш раҳбарлари томонидан белгиланади” дейилади “Терроризмга қарши кураш тўғрисида” ги Қонунда.

Терроризмга қарши курашнинг асосий принтсиплари.

- қонунийлик;
- шахс ҳуқуқлари, эркинликлари ва қонуний манфаатларининг устуворлиги;
- терроризмнинг олдини олиш чоралари устуворлиги;
- жазонинг муқаррарлиги;
- терроризмга қарши кураш ошкора ва ноошкора усулларининг уйғунлиги;
- жалб этиладиган кучлар ва воситалар томонидан террорчиликка қарши ўтказиладиган оператсияга раҳбарлик қилишда яққабошчилик.

Террорчилик фаолиятининг олдини олиш давлат органлари, фуқароларнинг ўзини ўзи бошқариш органлари ҳамда жамоат бирлашмалари, шунингдек корхоналар, муассасалар, ташкилотлар томонидан сиёсий, ижтимоий-иқтисодий, ҳуқуқий ва бошқа профилактик чоралар мажмуини ўтказиш орқали амалга оширилади.

Қуйидагилар тақиқланади:

- терроризмни тарғиб қилиш;
- террорчилик гуруҳлари ва ташкилотларини тузиш ҳамда уларнинг фаолият кўрсатиши;
- террорчилик фаолиятига дахлдор юридик шахсларни, уларнинг бўлинмалари (филиаллари) ва ваколатхоналарини (шу жумладан чет эл ва халқаро ташкилотларнинг ваколатхоналарини) аккредитатсия қилиш, рўйхатдан ўтказиш ва уларнинг фаолият кўрсатиши;
- террорчилик фаолиятига дахлдор чет эл фуқаролари ҳамда фуқаролиги бўлмаган шахсларнинг Ўзбекистон Республикасига кириши;
- тайёрланаётган ёки содир этилган террорчилик ҳаракатларига оид маълумотлар ва фактларни тарғиб қилиш.

Террорчилик ҳаракатига чек қўйиш:

Террорчилик ҳаракатига чек қўйиш учун қонун ҳужжатларига мувофиқ зарур чоралар қўлланилади, шу жумладан террорчиликка қарши оператсиялар ўтказилади.

Террорчилик фаолиятининг олдини олиш давлат органлари, фуқароларнинг ўзини ўзи бошқариш органлари ҳамда жамоат бирлашмалари, шунингдек корхоналар, муассасалар, ташкилотлар томонидан сиёсий, ижтимоий-иқтисодий, ҳуқуқий ва бошқа профилактик чоралар мажмуини ўтказиш орқали амалга оширилади.

Терроризмга қарши курашни амалга оширувчи давлат органларига кўмаклашиш.

Давлат бошқарув органлари, маҳаллий давлат ҳокимияти органлари, фуқароларнинг ўзини ўзи бошқариш органлари, жамоат бирлашмалари, корхоналар, муассасалар ва ташкилотлар, мансабдор шахслар, шунингдек фуқаролар терроризмга қарши курашни амалга оширувчи давлат органларига кўмаклашадилар ва зарур ёрдам берадилар.

Террорчиликка қарши оператсияга раҳбарлик қилиш ва уни бошқариш.

Террорчиликка қарши оператсияга раҳбарлик қилиш ва уни бошқариш ҳар бир муайян ҳолатда террорчилик ҳаракати таҳдиди ва хавфининг кўламларини инобатга олган ҳолда белгиланади ҳамда муҳофизат ва хавфсизликни таъминловчи тегишли тузилмалар зиммасига юкланади.

Терроризм таҳдидини зарарсизлантириш ва тугатиш учун жалб этиладиган тузилмалар ва бўлинмаларнинг саъй-ҳаракатларини мувофиқлаштириш бўйича заруратга қараб штаблар тузилади:

Террорчилар билан музоқаралар олиб бориш;

Террорчилик ҳаракатининг хусусиятига қараб жисмоний шахслар ҳаёти ва соғлиғини, моддий бойликларни сақлаш, гаровда ушлаб турилган

шахсларни озод этиш, шунингдек куч ишлатмасдан террорчилик ҳаракатига чек қўйиш имкониятини ўрганиш мақсадида террорчилар билан музоқаралар ўтказилиши мумкин.

Террорчиликка қарши оператсия ўтказиш раҳбари томонидан махсус ваколат берилган шахслар террорчилар билан музоқаралар олиб боришига рухсат этилади.

Террорчилар билан музоқаралар олиб борилиши уларни содир этган жиноий қилмишлари учун жавобгарликдан озод этишнинг асоси ёки шарт бўлиб хизмат қилиши мумкин эмас.

Агар террорчилар билан музоқаралар ўтказиш натижасида улар террорчилик ҳаракатини тўхтатишга рози эмаслиги сабабли музоқаралардан кўзланган мақсадга эришиш мумкин бўлмаса ҳамда жисмоний шахслар ҳаёти ва соғлиғига аниқ таҳдид сақланиб турган бўлса, террорчиларни зарарсизлантириш ва йўқ қилиш юзасидан зарур чоралар кўрилади.

Террорчилик фаолиятида иштирок этганлик учун жавобгарлик.

Террорчилик фаолиятида иштирок этаётган шахслар қонун ҳужжатларига мувофиқ жавобгар бўлади.

Шахс террорчилик фаолиятида иштирок этишдан ўз ихтиёри билан қайтган, бу ҳақда тегишли давлат органларига хабар берган ҳамда оғир оқибатлар юзага келишининг ва террорчилар мақсадлари амалга оширилишининг олдини олишга фаол кўмаклашган тақдирда, қонун ҳужжатларига мувофиқ жавобгарликдан озод этилиши мумкин.

Террорчилик фаолияти учун ташкилотнинг жавобгарлиги

Ташкилот суднинг қарори асосида террорчилик ташкилоти деб топилади ва тугатилади.

Террорчилик ташкилоти деб топилган ташкилот тугатилганда унга тегишли мол-мулк мусодара этилади ҳамда давлат мулкига ўтказилади.

Ўзбекистон Республикасидан ташқарида рўйхатга олинган халқаро ташкилот (унинг бўлинмаси, филиали, ваколатхонаси) Ўзбекистон Республикасининг суди томонидан террорчилик ташкилоти деб топилган тақдирда Ўзбекистон Республикаси ҳудудида мазкур ташкилот (унинг бўлинмаси, филиали, ваколатхонаси) фаолияти тақиқланади ва бу ташкилот (унинг бўлинмаси, филиали, ваколатхонаси) тугатилади, унга (унинг бўлинмасига, филиалига, ваколатхонасига) тегишли, Ўзбекистон Республикаси ҳудудида бўлган мол-мулк мусодара этилади ва давлат мулкига ўтказилади.

Терроризм ҳақида маълумотлар.

Бугунги замон глобал хавфсизлик тизимининг улкан муоммосига айланган халқаро терроризмга қарши кураш жараёнидаги долзарб масалаларидан бири – бу терроризм инфратузилмасини парчалашдир.

Бугунги халқаро терроризм йирик молиявий тузилмага эга деструктив куч бўлиши билан бир қаторда улкан бизнес манбаига ҳам айланиб улгирирди.

Маълумотларга кўра, ҳозирги вақтда халқаро терроризмнинг бир йиллик молиявий айланмаси 1,5 триллион долларга тенг экан. Бу дунё ички маҳсулотининг 5 фоизи демакдир. Жаҳон банки ва бошқа халқаро молиявий-иқтисодий ташкилотлардаги меҳнат фаолияти давомида халқаро терроризм ва диний экстремизмнинг молиявий жиҳатларини синчиклаб ўрганиб чиққан экспертлардан бири-Лоретта Наполеонининг фикрича, айти вақтга келиб терроризмнинг глобал иқтисодиёти шаклланган ва бу халқаро терроризмга қарши курашни янада мураккаблаштирмоқда. Унинг фикрига кўра, терроризм молиявий манбаларидан бири турли хорижий мамлакатларда яшаётган муайян этник ёки ғоявий гуруҳларнинг ўзлари мансуб бўлганмарказга, бошқача қилиб айтганда, терроризм “эпидтсентр”ларига жўнатиладиган белгиланган миқдордаги маблағдан ташкил топади. Ушбу масалани изоҳлар экан, Л.Наполеони ўтган асрнинг 90-йилларида содир бўлганКосово воқеаларига мурожаат этади. Ўшанда Германия ва Шветсарияда истиқомат қилган Албаниялик муҳожирлар ўз ойлик даромадларининг 3 фоизини Косово жангариларига жўнатиб турган бундай усул ҳозир ҳам давом этмоқда.

Бу турли хайрия ташкилотлари ва алоҳида шахслар тамонидан бериладиган “хайр-еҳсон” маблағларидир. Гўёки, инсонпарварлик мақсадлари учун ажратилган бундай пуллар, аксарият ҳолларда турли террорчи гуруҳлар ихтиёрига келиб тушади. Яқин Шарқдаги турли хайрия жамғармалари бу борада анчайин фаол.

Халқаро терроризмнинг молиявий манбаларидан яна бири - бу одамларни гаровга олиш эвазига маблағ ундиришдир.

Баъзан айти масалада алоҳида шахслар, йирк тадбиркорларнинг ҳам “ҳисса”сини кузатиш мумкин. Масалан 1987-йилда Яқин Шарқлик бир йирик бизнесмен АҚШда “Саҳоват халқаро жамғармаси”ни ташкил этади. Асосий мақсадларидан бири халқаро мужоҳидлар ҳаракатини молиявий таъминлаш бўлганмазкур жамғарма 1993-йилда АҚШда солиқдан озод ташкилот мақомига эга бўлади. Ушбу ташкилот вакиллари турли жангари гуруҳларни молиявий таъминлаб турган ва бундай хатти-ҳаракатни ўз ҳомийларидан усталик билан яшира олган. АҚШ Адлия вазирлиги маълумотларига кўра, биргина 2001-йилнинг ўзида жамғарма 3,6 миллион доллар маблағ йиққан ва ундан 2,7 миллион долларни Афғонистон, Босния, Покистон, Чеченистон ва бошқа ҳудудлардаги жангари гуруҳларга жўнатган.

Ўғрилик, талон-тарож қилиш ва контрабанда каби жиноий фаолият ҳам терроризмга молиявий озуқа бериб турган воситалардан саналади. Онтарио ва Квебекдан (Канада) машина ўғирлаб Ливанга жўнатадиган жиноий гуруҳ ўз даромадининг 10 фоизини муайян террорчи гуруҳларга беришга мажбур экан. Бундан ташқари, сигарет ва алкоголь маҳсулотларидан тортиб, олмос ва нефт контрабандаси билан боғлиқ жиноятлар ҳам у ёки бу маънода терроризм тузилмалари билан алоқададир. Л.Наполенининг фикрича, смаглинг айти вақтда катта индустрияга айланган. 1999-йилда БМТ бу борада тадқиқот ўтказиб Афғонистондан

Покистонга контрабанда қилинган маҳсулотлар ҳажми 1 млрд. АҚШ доллари, Афғонистондан эронга ноқонуний йўллар билан ўтказилган моллар қиймати эса 140 млн. долларни ташкил этганини маълум қилган эди. Жаҳон банки маълумотларига кўра, бу савдо айланмаларида “Толибон” ҳаракати 75 млн. долларлик улушга эга бўлган.

Л.Наполеони тадқиқотларидан келиб чиқадиган асосий хулосалардан бири шуки, бугун халқаро терроризм билан ноқонуний бизнес ўзаро чамбарчас боғланиб кетган. Халқаро терроризмга қарши айтилган вақтда ноқонуний бизнес манфаатларига қарши кураш ҳамдир. Ғоявий омиллар билан қоришиб кетган. Молиявий манфаатлар халқаро терроризмга қарши курашнинг мураккаб жабҳаларидан биридир.

Бугунга келиб, терроризм деярли ўзининг мукаммал, аниқ мақсадларга йўналтирилган ўз системасига эга бўлгандаҳшатли ташкилотга айланиб улгурди. Энди улар аниқ мақсадларига, бу мақсадларни амалга ошириш учун миллиардлаб сармояларга эга. Энди олдимизда шунчаки ўқотар куроллар билан куролланган, кутурган жангарилар тўдаси эмас, пухта ишлаб чиқилган режага асосан иш юритувчи, ақлли, тажрибаси, ўз ишининг устаси бўлганмаккор душман турибди. Мана уларнинг мақсадлари:

Терроризм таҳмин қилган бир сиёсий ва иқтисодий мақсадга эришган;

1. Уларга қарши чиққан тарафни кўпорувчилик, босқинчилик ёки кўркитиш йўли билан бартараф этиш;
2. Оммавий – рухий кўркитув;
- Оммавий – ахборот воситалари орқали халқни ўз оқимига тарғибот қилиш;
3. Дин ниқоби остида ўз ёвуз мақсадларига эришган.

Терроризмнинг усуллари.

Террорчилар ўз мақсадлари йўлида қуйидаги усуллардан фойдаланадилар:

- уйларни, биноларни, жамоат транспортларни, дўконларни, бозорларни, одамлар гавжум ва оммавий тадбирлар ўтказиладиган жойларни портлатиш;
- тинч аҳолини гаровга олиш;
- қурол – яроғ ишлатиш билан одамларни ўлдириш;
- ўт қўйиш;
- эпидемия тарқатиш;
- заҳарланиш;
- босқинчилик.

Кўпорувчилик ҳаракатларидан сақланиш.

Террорчилар ўз мақсадларига эришиш учун турли усуллардан фойдаланадилар. Шуни назарда тутиб, юртимизда барқарорликни таъминлаш, унинг равнаки йўлида ҳалол қилаётган ҳар бир пок ниятли республикамиз фуқароси хушёр ва сергак бўлиши, талаб этилади. Ана шундагина содир бўлиши мумкин бўлганкўнгилсиз воқеаларнинг олдини олиш мумкин. Ҳар бир фуқаро кўчада, жамоат транспортда, бекатларда, уйлар эшиги олдида, маъмурий биноларда, одамлар гавжум жойларда,

бозорларда, дўконларда, оммавий йиғинлар бўладиган жойларда, қаровсиз кодирилган транспорт, сумка, пакет, кути, жамодан ва бошқа буюмларга эътибор бериш лозим.

Ушбу буюмлар ташки жихатидан чиройли, кишини ўзига жалб қиладиган бўлиши мумкин. Лекин биргина хушёрликни унитиб қилинган ножўя ҳаракат ўнлаб инсонларнинг ҳаётига зомин бўлиши мумкин.

Шунинг учун ҳам огоҳликни бир зум унутмаган ҳолда:

- агар қаровсиз ётган буюмни жамоат транспортида кўриб қолсангиз, атрофингиздагилардан кимнинг буюми эканлигини сўранг, ҳея ким жавоб бермаса, дарҳол ҳайдовчига хабар беринг.

- агар қаровсиз ётган буюм уй эшиги олдида ёки йўлакка бўлса, кўни – кўшнилардан кимнинг буюми эканлигини сўранг, эгаси топилмаса, дарҳол уйингиз яқинидаги милитсия бўлимига хабар Беринг ва топилгани кўрган вақтингизни белгилаб кўйинг.

- агар қаровсиз ётган буюм маъмурий бино олдида ётган бўлса, дарҳол маъмуриятга хабар беринг.

- агар қаровсиз ётган буюм бозорда ёки дўкон бўлса, зудлик билан милитсия бўлимига ёки маъмуриятга хабар беринг.

- бозорларда, дўконларда, темир йўл вокзалларда, бекатларда, аэропортларда ва автовакзалларда бегона шахсларнинг нарсаларини, яъни сумка, пакет, дипломат, жамоадан ваш у каби буюмларни қараб туришни ёки бирор манзилга олиб кўйиш тавсия этилмайди, чунки, унинг ичида кўбола портловчи қурилма(модда) бўлиши мумкин.

- болалар боғчасига келган кичкинтойлар ўзининг ўйинчоғини уйда қолдириб келган бўлса ва ўйинчоғини сизга олиб келинадиган бўлса, бу ўйинчоқни олиш тавсия этилмайди, чунки унинг ичида кўлбола портловчи қурилмалар(модда) бўлиши мумкин.

Юқорида айтилган ҳолларда ва шунга ўхшаш ҳолларда топилган буюмга, тегиш, жойидан қўзғатиш, ичини очиш қатъиян манн этилади.

Шубҳали буюм олдига мутахассислар етиб келгунга қадар ҳеч кимни яқинлаштирмаслик керак, иложи борича шубҳали буюм атрофида тўпланганларни узоқроқ масофага боришни илтимос қилинг.

Портлашдан сақланиш.

Уй ичи ва уй атрофида: уй ичи, уй атрофии ва ҳовлини ҳар хил ўсимликлар, чиқинди уюмлари ва кераксиз буюмлар йиғиндисидан тозаланиш керак. Уйлар эшиги олдида ва йўлакларда ҳеч қандай вақтинчалик гараж, омборхоналар ва шунга ўхшаш қурилмалар бўлиши тавсия этилмайди. Кўп қаватли уйларга, улар атрофида ва уйингизга келадиган нотаниш кишиларга эътиборсиз бўлманг, улар қолдириб кетган буюмга эътиборсизлик қилманг, чунки улар қолдириб кетган буюм кўлбола портловчи қурилма (модда) бўлиши мумкин. Кўп қаватли уйлар томига чиқадиган ва ертўласига тушадиган эшиклар яхшилаб беркитилган ва қулфланган бўлиши шарт.

Автоуловда: агар сиз ўзингизнинг автоуловингизга портловчи қурилма (модда) қуйиб кетилшидан хавотирлансангиз, автоуловингизга

Ўғирланишга қарши ишлайдиган сигнализатсия ўрнатинг ёки автоуловни каровсиз колдирманг. Хизматга, ишхонага, бозор ёки дўконларга боганингизда автоуловингизни гараж ёки курикланадиган автоулов майдончасига кўйинг. Ҳар сафар автоуловингиз ёнига келганингизда унинг ташки ва ички қисмини ташқаридан туриб кўздан кечириб чикинг.

Идорада: агарда сизнинг идорангизга келувчи меҳмонлар кўп бўлса, сиз ўзингизга коровул олиб, уларни металлодедектор ёки портловчи моддаларни аниқладиган детектор билан таъминланг, шунда олдингизга келган меҳмонлар орасидаги нотанишларни аниқлаб олишингиз мумкин. Ўзингиз танимаган меҳмонлардан бири сизга колдириб кетган шубҳали совғаларга ҳам эътибор беринг, улар кўлбола протловчи курилма (модда) бўлиши мумкин. Сиз ёки коровулларингиз томонидан шубҳали предмет аниқланса, зудлик билан шахсий таркиб (хизматчилар)ни хавфсиз жойга кўчиринг ва якинингизда милитсия бўлинмасига хабар беринг.

Ваҳима кўтарилиши оқибати.

Ваҳима кўтариш – террорчилар усулларида бири. Оммавий ваҳима кўтарилиши – бу руҳий кўркитув. Бундай вазиятда инсон ўзини йўқотиб кўйиши табиий. Бу ҳавф ички ишлар идоралари ходимларининг террористик кўпоровчилик ҳаракатини бартараф этишлари учун кийинчилик тўғдириб, террористларнинг мақсадларини тезроқ амалга оширишга имкон яратади. Шунинг учун шубҳали предметни кўрганингизда одамлар орасида ваҳима кўтарилмаслиги учун хотиржам ҳолда, лекин зудлик билан ички ишлар идоралари ходимларига хабар қилиш, уларнинг кўрсатмаларини аниқ бажариш ва атрофдагиларга ҳам ҳолат (вазият)ни тўғри тушунтириш керак бўлади.

Шубҳали предмет – буюм аниқланганда одамлар оммавий йиғиладиган бозорлар, темир йўл вокзаллари, аэропортлар, автовокзаллар, дўконлар раҳбарларининг биринчи галдаги ҳаракатлари:

-аниқланган предметга тегмаслик, жойидан кўзғатмаслик, кўтармаслик, ичини очмаслик;

-зудлик билан «02» телефонига кўнғирок қилиб, аниқ манзилни, (мўлжал)ни ва шубҳали предметни қандай кўринишда эканлиги айтиш;

-шубҳали предмет турган жойнинг атрофини якинингиздаги милитсия ходимлари билан биргаликда 100 – 150 метр ўзокликда ўраб туриш;

-шубҳали предмет олдида мутахассислар етиб келгунга қадар ҳеч кимни йўлатмаслик лозим бўлади.

Шубҳали автоулов аниқланганда – одамлар гавжум бўладиган жойлар, бозорлар, темир йўл вокзаллар, аэропортлар, автовокзаллар, йирик дўконлар раҳбарларининг биринчи галдаги ҳаракатлари;

- автобусга тегмаслик, жойидан кўзғотмаслик, бошқа жойга силжитишга ҳаракат қилмаслик;

- зудлик билан «02» телефонига кўнғирок қилиш, аниқ манзил (мўлжал)ни ва шубҳали автоуловни қандай кўринишда эканлигини айтиш (тушунтириш);

- шубҳали автоулов турган жойнинг атрофини якинингиздаги милитсия ходимлари билан биргаликда 100 – 150 метр узоқликда туриш;
- шубҳали автоуловнинг олдида мутахассислар етиб келгунга қадар унинг олдида йўлатмаслик лозим бўлади;

Терроризм келиб чиқиш шароити ва омиллари.

Юртимизда амалга оширилган террорчилик ҳаракатларининг шакли ва усули бизнинг халқимизга хос эмаслиги, четдан уюштирилганлигига шубҳа йўқ. Мамлакатимизда амалга оширилаётган ислохотлар, демократик ва озод жамият барпо этиш йўлидан саъи – ҳаракатларимиз кимларгадир ёкмаётгани, улар ўрта аср тартибларини кўмсаётганларини ошқора килмокдалар. Бундай ҳаракатларнинг улуғвор исломий – исломий ғояларга мутлоқа алоқаси йўқ. Жаҳондаги нуфузли диний уламолар ҳам қайта – қайта бу ҳақида гапирилмокдалар. Малайзия пойтахтида диний уламоларнинг халқаро конференциясида Коҳиридаги қадимий Ал-Азҳор масжиди ходими, мўътабар шайх Муҳаммад Саид Тантавий ўз сўзида ёшларни ўзини портлатиш йўли билан террор қилишга йўллаётган гуруҳлар ислом душманларидир деган эди. Унинг фикрича, экстремистлар, ислом ва жиҳод тушунчаларини ўз мақсадлари йўлида бузиб талкин қиладилар. Экстремизм – исломият душманидир деган эди шайх.

Инсоният бугун терроризмга қарши аёвсиз жабҳасида турибди. Бу маърифат ва жаҳолат, эзгулик ва ёвузлик ўртасидаги азалий кураш жабҳасидир. Ўзбекистон бу курашнинг олдинги сафида бормокда. Бунда жиддий тўқнашувлар, талофатлар ҳам бўлиши мумкин.

БМТ нинг бош Ассамблеяси томонидан тайёрланган «Портловчи моддалар билан амалга ошириладиган кўпоровчиликка қарши кураш бўйича Халқаро Конвенция»ни дунёдаги барча мамлакатлар имзоласа ва унга катъий амал килса, портловчи моддалар билан амалга ошириладиган кўпоровчиликни жиноий жавобгарлик сифатида ўз баҳосини берса, террорчиларни жазолаш, уларни кўлга олишда давлатлараро ҳамкорликни кенгайтириш билан боғлиқ масалаларни қамраб олинган бўлур эди. Халқаро жамоатчилик мазкур ташаббусни сайёрамизда осуда ҳаётни қарор топтириш йўлида қўйилган зарур кадамларнинг бири бўлди, дея баҳоланмокда.

20 асрдан 21 асрга мерос бўлиб ўтган ёвузлик кўринишларидан бири бу терроризмдир У инсон калбидаги ёвузликнинг моддийлашгандаги бир кўриниши Ёки бошқачарок қилиб айтганда террор ёвуз ниятли гуруҳларнинг инсониятга қарши элон килинмаган уруши Ўз ўрнида айтиш мумкинки ҳар қандай ёвуз ғояга ва унинг амалга ошириш механизмига ўз вақтида берилмас экан унинг илдизлари янада чуқуррок отишга ёрдам берилган бўларди Чунки индамаслик ёки у ҳақда фикир билдириб амалий чора кўрмаслик хайрхоҳлик дегани билан баробардир Жаҳон ҳамжамияти кудратли давлатлар томонидан терроризмга қарши биргаликда ягона марказ оркали курашилганида 20 асрнинг мўжизаси бўлган Нью Ёрк АКШ шаҳридаги халқаро савдо марказининг икки биноси санокли дакикалар ишида ер билан яксон бўлмас эди Шуниндек

Шимолий Ирландия ва Англиядаги ИРА Испаниядаги ИТА Осиёда фаолият олиб бораётган Ал Коида каби ер юзасининг турли бурчакларидаги 500 га яқин террорчилик ташкилотлари ёвуз ниятларига чек қўйилган бўларди Расми маълумотларга караганда 1975 йилдан 1994 йилгача дунёнинг турли мамлакатларида 9 мингдан ортиқроқ террористик ҳаракатлари содир этилган Ёки бошқачароқ қилиб айтсак кунига 1.3 мартадан ёвуз кучлар ўзини намоён этган . Сиёсатшуносларнинг фикрига караганда 20 асда яъни юз йил давомида атиги 26кунгина тинчлик ҳукмрон бўлган Колган пайтда ер курагининг қайси бир бурчагида уруш ва кон тўқилишлар содир бўлиб турган Бугунги кунда террористик ташкилотлар ўзларида мавжуд бўлганбарча имкониятларни ишга солиб ўз мақсадига эришиш сари конли юриш қилмоқда Масалан улар турли хилдаги кимёвий ва биологик куруллардан 200 мартадан ортиқ фойдаланилди Фаластинлик террористлар Исроилдан Европага олиб кетилаётган катта миқдордаги апелсинни симоб билан заҳарлашлари шунингдек Филиппин ва ТСейлонда ҳам кишлоқ хўжалиги маҳсулотларини заҳарлаш ҳоллари рўй берган Айниқса Тожикистоннинг Кўрғонтепа шаҳрида юз берган безорилик алоҳида қайд этиб ўтиш мумкин . Бунда Россиянинг 201 мотоўкчи дивизияси ҳарбий хизматчиларининг муайян бир қисмига таркибида гепатит бўлгансийдикни тарвуз қовун ва шафтолига сингдириш орқали юктирган . 1994 йил Япониянинг Матсумото шаҳрида АУМ синрикё диний террористик ташкилоти томонидан зарин заҳарловчи моддасининг ишлатилиши натижасида 7 киши вафот этди 114 нафар турли даражада тан жароҳати олди . 1995 йилда мазкур террористик ташкилот томонидан Токио метросида 16 ер ости бекатларининг заҳрланиши оқибатида 12 йўловчи вафот этди 4 минг киши турли даражада тан жароҳати олди Ҳозирги кунда террористик ташкилотларда токсик кимёвий ҳамда биологик куруллардан фойдаланиш мақсадида махсус дастурлар асосида иш олиб борилаётгани сир эмас. Хўш 21 асда глобал муаммога айланиб қолган терроризмнинг ўзи нима. ТЕРРОРИЗМ авваламбор сиёсий ҳуқуқий тарихий ижтимоий психологик динлараро ва бошқа муаммоларга бориб тақалувчи жуда мураккаб турли кўринишли ўзгарувчан ва кундан кунга авж олиб бораётган мудҳиш ҳодиса бўлиб унинг бартараф қилиниши бу муаммоларнинг ечими билан ҳам боғлиқ. Зеро ҳозирги кунга қадар терроризм таърифи ҳақида яқлил ҳулосага келганича йўқ. Шу ўринда Ўзбекистон Республикасининг 2000 йил 15 декабрида қабул қилинган Терроризмга қарши кураш тўғрисидаги Қонунида берилган изоҳларни келтириб ўтиш муаян тушинчани шакллантиради. Гаровга ушлаб турилган шахс қўлга олинган ёки ушлаб турилган шахсни озод этиш шартлари сифатида давлат ҳокимияти ва бошқарув органларини ҳалқаро ташкилотларни шунингдек айрим шахсларни Бирон бир ҳаракат содир этишдан тийилишига мажбур қилиш мақсадида террорчилар томонидан қўлга олинган ёки ушлаб турилган жисмоний шахс. Террорчи террорчилар фаолиятини амалга оширишда иштирок этаётган шахс. Террорчилик гуруҳи олдиндан тил бириктириб

террорчилик ҳаракатини содир этган бундай ҳаракатга тайёргарлик кўрган ёки уни содир этишга суикасд килган шахслар гуруҳи Террорчилик ташкилоти икки ёки ундан ортик шахснинг ёки террорчилик гуруҳларининг террорчилик фаолиятини амалга ошириш учун барқарор бирлашуви. Террорчиликка қарши оператсия террорчилик ҳаракатига чек кўйиш ва унинг оқибатларини минималлаштириш шунингдек жисмоний шахсларнинг хавфсизлигини таъминлаш ҳамда террорчиларни зарарсизлантиришга каратилган келишилган ва ўзаро махсус тадбирлар мажмуи. Террорчиликка қарши оператсия ўтказиладиган зона жойнинг ёки акваториянинг алоҳида участкалари ҳаво бўшлиғи транспорт воситалари бинолар иморатлар иншоатлар хоналар ҳамда террорчиликка қарши оператсия ўтказиладиган доирадаги уларга туташ ҳудудлар Террорчилик фаолияти террорчилик ҳаракатини уюштириш режалаштириш тайёрлаш ва амалга оширишдан террорчилик ташкилотини ҳаракатига ундашдан террорчилик ташкилотини тузишдан террорчиларни ёллаш тайёрлаш ва куруллантиришдан уларни молиялаштириш ва модий техника жиҳатидан таъминлашдан иборат бўлган фаолият Террорчилик ҳаракати гаровда ушлаб туриш учун шахсларни кўлга олиш ёки ушлаб ўтириш давлат ёки жамоат арбобининг аҳолининг миллий этник диний бошқа гуруҳлари чет эл давлатлари ва ҳалқаро ташкилотлар вакилларининг ҳаётига тажовуз қилиш давлат ёки жамоат аҳамиятига молик объектларни босиб олиш шикастлантириш йўқ қилиш портлатишлар ўт кўйишлар портлатиш курилмаларини радиактив биологик портловчи кимёвий бошқа заҳарловчи моддаларни ишлатиш ёки ишлатиш билан кўркитиш ер усти сув ва ҳаво транспорти воситаларини кўлга олиш олиб кочиш шикаслантириш йўқ қилиш аҳоли гавжум жойларда ва омавий тадбирлар ўтказиладиганда ваҳима кўтариш ва тартибсизликлар келтириб чиқариш аҳоли ҳаётига соғлиғга жисмоний ёки юридик шахслар мол мулкига авариялар техноген хусусиятли ҳалокатлар содир этиш билан зарар етказиш ёки хавф туғдириш таҳдидни ҳар қандай воситалар ва усуллар билан ёйиш тарзида террорчилик жиноятларни Ўзбекистон Республикаси қонун ҳужжатларида ва ҳалқаро ҳуқуқининг умумётироф этилган меъёрларида белгиланган террорчилик устидаги бошқа ҳаракатларни содир этиш.

Ҳалқаро терроризм бир давлат ҳудуди доирасида ташқарига чиқадиган терроризм деб таъриф берилган.

Терроризм тўғрисида илмий оммабоп адабиётларда олимларимиз турлича таъриф бериб келишмоқда Жумладан терроризм муайян сиёсий мақсадда давлат ёки жамоат арбоблари ҳаётига касд қилиш ёки ҳозирги ҳалқаро муносабатларда бирор мамлакат сиёсатида таъсир кўрсатиш давлат раҳбарлари ҳукумат бошлиқлари дипломатик ваколатхона аъзоларига кўп ҳолларда бегуноҳ аҳолига қарши уюштириладиган котиллик ва зўровонликлар деб ўзадилар услубий маърифий кўлланмада Ш Кудратхўжаев ва А Кирғизбоевлар Шунингдек У Убайдуллаев Ҳалқаро терроризм тарихи ва замонавий муаммоларни китобида Терроризм бу

маълум сиёсий мақсадларга эришишга йўналтирилган тинчликка фуқаролар хавфсизлигига ва ҳаётига зўравонлик ишлатиш ёки уни кўллаш хавф хатарини туғдиришдир деб таъриф беради.

Ўзбекистон Республикасининг Терроризмга қарши кураш тўғрисидаги Қонунда терроризмга ҳалқаро муносабатларни мураккаблаштириш давлатнинг мақсадларини амалга оширади. Бу йўл террористик ҳаракатининг ўзига хос услубидир Умумийроқ қилиб айтиладиган бўлса терроризм ёвуз ғояларнинг амалга ошириш усули.

Бугунги кунда терроризмнинг катор муҳим хусусиятлари мавжудки унинг бевосита бу хусусиятларга эга бўлишида инсониятнинг ўзи яратган техника ва технологияларнинг аҳамияти катта. Масалан Америка Кўшма Штатлари Давлат департаментининг 1999 йилдаги глобал терроризм тўғрисидаги маърузасида бу хусусиятлар.

Яхши ташкил қилинган маҳаллий локал ҳомий давлатлар томонидан кўллаб кватланиб турувчи террористик гуруҳдан эркин тузилган ҳалқаро жиной уюшмага айланганлиги

Сиёсий террордан диний ёки ғоявий асослари устун бўлган терроризмга ўтиши,

Терроризм марказининг Яқин Шарқдан Жанубий Осиёга хусусан Афғонистонга кўчиши террористик ташкилотлар томонидан улар жазосиз ҳаракат қилиши мумкин бўлган минтакалардан жой кидириши

Молиялаштиришнинг хусусий ҳомилиари наркобизнес уюшган жинойтчилик ва ноқонуний савдо сотик каби манбалардан фойдаланиши каби хусусиятлар касб этиши кўрсатиб ўтилади

Террористик ҳаракатларни катор хусусиятлари мавжудки буни эътиборга олмаслик мумкин эмас. Булар:

Террористик ҳаракат авваломбор қонун устувор бўлмаган ўзаро бирикмаган ривожланиш жиҳатидан анча орқада қолган ҳудудларда шаклланади.

Биринчи бўлиб ўзи шаклланган ҳудудни ўз тасарруфига олади.

Ўзига ривожланган мамлакатларда ҳомий излашга ҳаракат қилади ва ҳар қандай ҳомий ёрдамни рад этмайди.

Террористик ёзув ғояларнинг амалга ошириш усули бўлганлиги сабабли тарғиботнинг ҳар қандай туридан рекламадан матбуот материалларидан оғзаки ташвиқотдан турли Миш мишлар ва ёлғон гаплар тарқатишдан ўз мақсадлари учун самарали фойдаланишга уринади.

Улар террористик ҳаракатни бевосита содир этаётган ўзини портлатиб юбораётган террорчи камикадзе Лар гуруҳини тайёрлайди ва бу ҳаракатни билвосита амалга оширади.

Улар ҳозирги кунда ривожланган техника ва технологиялар ютуқларидан фойдаланиб терроризмни глобал муаммоларга айлантирадилар

Улар ўзлари паноҳ топган мамлакат бошқарувини кўлга олиш ёки назоратига ушлаб туриш учун атроф жамоатчилигини кўркитиш ваҳима солиш бўйсундириш мақсадида кўпроқ кучли ривожланган мамлакатларда

террористик ҳаракатларни амалга оширадилар ва бу билан ўзларининг намоёиш этишга ҳаракат қиладилар.

Бугунги кунда энг катта ҳафлардан бири террористик ҳаракатлар содир етаётган ташкилотларнинг руҳий ғоявий ҳамда моддий ҳомийлар ва раҳбарлари ўзларининг ёрдамчиларини тинч ва ривожланаётган давлатларга таъсир ўтказиш мақсадида давлат бошқарув тизимига суқилиб киришлари мумкинлигидаир Айниқса бундай ҳолат корруптсиялашган давлатларда кенг тарқалиши мумкинлиги эҳтимоли мавжуд. Албатта бу жараён бир неча йилга мўлжалланиб унинг натижаси ката самара беради. Бундай ҳолатларни тарихий мисоллардан кўришимиз мумкин. Масалан Мисрда Левис Сайис подшолигининг ўрнатилиши фикримизнинг далилидир. Қадимги Хитой файласуфи ва лашкарбошиси Сунь ТСзы ракиб томоннинг кўзга кўринган раҳбарларини жинойт қилишга тортинг уларнинг келажагини бузинг ва зарур пайтда жамият олдида шарманда килинг деб ўз аскарларига буйрук беради. Бу эса ёвузликка жирканган ҳаракатларнинг ўз таъсирини ошириш услуби ҳисобланади.

Террористик гуруҳлар ёвуз ҳаракатларини амалга ошириш мақсадида турли хилдаги яширин куруллардан фойдаланишга ҳаракат қиладилар. Айниқса киши эътиборини ўзига тортмайдиган кичик ҳажимли ташки томондан шахснинг ҳар куни фойдаланадиган буюмлар кўринишида бўлган нарсалардан фойдаланишмоқда (жамодон. сумка. Пакет ва ҳ к)

Террористлар томонидан оммавий шкаст етказиш курулларининг фойдаланиш объектлари одамлар кўп тўпланадиган жойлар : метро бекатлари аэропортлар темир йўл ва автомабил шоҳбекатлари ката бинолар ёпик турдаги контсерт спорт заллари театрлар йирик шаҳарлардаги сув ҳайдаш тизимлари ва шунингдек ўта хавфли сув омборлари оммавий кирғинбарот куруллари сакланаётган жойлар ва бошқашу каби объектлар ҳам бўлиши эҳтимолдан холи эмас .

Террористлар оммавий кирғинбарот куруллардан ташқари портловчи моддалар ва курилмалардан, фугас мина гранаталардан фойдаланиши мумкин. Террористлар томонидан кичик ҳажимдаги ва турли кўринишдаги портловчи курилмаларни кўллаш орқали ўз ҳаракатларини амалга ошириш кескин ва кучли тус олдириб юборилди .Чунки бундай портловчи курилмалар ҳар кимнинг эътиборини ўзига тортмайди ваш у билан бирга уни олиб юриш имконияти юкори бўлади .Масалан «ўйинчок мина» ҳамда «ўйинчок копконлар» шулар жумласига киради .

Бугунги кунда террористлар томонидан кўлланилаётган турли кўринишдаги портловчи моддаларнинг хавфсизлик майдони куйдагиларча :

Граната осколқасининг учиши 50-100м:

Мина осколқасининг учиши 100-300м:

Кейс яъни портловчи моддаларнинг хавфсизлик майдони 250-300м:

Жомодон сумкага солинган портловчи моддаларнинг хавфсизлик майдони 350- 400м

Автомобилга қўйилган портловчи моддаларнинг хавфсизлик майдони 600-1500м:

«ўлим белбоғи»нинг хавфсизлик майдони 50-300м.

Террористлар томонидан қўлланилаётган ва кенг тарқалган куроллардан бири бу-тупрок остида қўйиладиган мина ва фугаслардир .Фугас типдаги портловчи моддани яъни шу типдаги минани мина изловчи аппаратлар ёрдамида топиш мумкин эмас .Чунки бундай типдаги портловчи курилма пластик материаллардан ясалган бўлиб уни факат сапёрларнинг махсус таёкчаси билан аниқлаш мумкин .Буни аниқлаш жараёни ўта хавфли бўлиб кичик бир хато ҳам инсон ҳаётига ҳаф солиш эҳтимоли жуда юкори.

Терроризмга қарши кураш.

Терроризмга қарши кураш боғрасида Ўзбекистон Республикаси дунё жамоатчилигини биринчилардан бўлиб давлатларни ҳамжихатликка биргаликка ҳаракат қилишгаунинг глобал муаммога айланиб кетишининг олдини олишга энг нуфузли ҳалқаро ташкилотлар минбаридан туриб чакиради .Мамлакатимиз Президенти И .Каримов 1993 йил Бирлашган Миллатлар Ташкилотида сўзлаган нутқида айнан терроризм ва унинг моддий

Манбалари тўғрисида тўхталиб жаҳон жамоатчилигини биргаликка ҳаракат қилиш таклифини киритди .Шунингдек мамлакатимиз биринчилардан бўлиб террорчиликка ва унинг келтириб чиқараётган иллатларига қарши кураш борасида илк бор қонун қабул килинди .ушбу қонунга биноан куйдаги давлат органлари терроризмга қарши курашни амалга оширадилар :Ўзбекистон Республикаси Давлат чегараларини ҳимоя килувчи кўмита .Давлат божхона кўмитаси .Мудофа ва Фавқулодда вазиятлар вазирликлари . «Терроризмга қарши кураш тўғрисида»ги Қонунга биноан Ўзбекистон Республикаси Миллий хавфсизлик хизматида террорчиликка қарши кураш олиб боришда қолган вазирликлар ва кўмиталарининг террорчилик ҳаракатларининг олдини олиш уларни аниқлаш бартараф этиш ва муайян чора-тадбирлар белгилашда мувофиқлаштириш вазифаси юклатилади. Мамлакат тинчлиги. Унинг хавфсизлигини таъминлаш дастуридан келиб чиққан ҳолда 2005 йилдан, бошлаб, давлат чегараларини ҳимоя килувчи кўмита Миллий Хавфсизлик кўмитаси таркибига киритилди.

Террорчилик ҳаракатларига қарши курашда раҳбарлик қилиш террорчилик ҳаракати томонидан туғиладиган хавф ва унинг қўлами, келиб чиқиши мумкин бўлган оқибатлари эътиборга олинган ҳолда хавфсизликни таъминловчи давлат идоралари зиммасига юклатилди. Зарурат туғилганда алоҳида штаблар тузилади. Террорчилик ҳаракатини бартараф этишда биринчи навбатда кишилар ҳаётихавф остида қолса ҳамда моддий ва маънавий бойликларни сақлаб қолиш мақсадида куч ишлатмаслик учун музоқаралар олиб бориш мумкин. Бирок, музоқараларнинг олиб борилиши террорчиларнинг содир этган жиноятдан жавобгарликни фориг этмайди. Музоқаралар террорчилик

ҳаракатининг иштирокчилари томонидан ижобий ҳал бўлмаса, яъни улар ўз ҳаракатини тўхтатишга рози бўлмаса, шунингдек, кишилар ҳаётига хавф мавжуд бўлса ҳамда моддий ва маънавий бойликларнинг йўқ бўлиш таҳдиди аниқ сакланиб турган пайтда, уларни куролсизлантириш ва йўқ қилиш учун зарур чоралар кўрилади. Ҳар қандай Террорчилик ҳаракати муайян ҳудудда юз беради. Шу боис, «Террорчиликка қарши оператсия ўтказиладиган зонанинг чегаралари террорчиликка қарши оператсия ўтказиш раҳбарлари томонидан белгиланади» дейилади «Терроризмга қарши кураш тўғрисида»ги қонунда.

Халқаро терроризм тушунчаси XX асрнинг охири XX! аср бошларида фанда пайдо бўлган. Дунёнинг турли давлатларида вақт-вақти билан турли мақсадларни кўзлаган экстремистик гуруҳлар томонидан уюштирилаётган ФВ ларга террористик акт деб ном берилган. Сўнгги ўн йил ичида бундай ҳодисаларни дунёнинг барча давлатларида кузатилаётгани халқаро терроризм тушунчасининг шаклланишига сабаб бўлди.

Терроризм мақсадлари:

1. Турли миллатлар ўртасида этник урушларни кўзғаш ва давом эттириш.

2. Турли дунё эътиқодларга эга бўлган миллатлар, давлатлар ўртасида урушларни кўзғаш ва давом эттириш.

3. Ҳокимиятга куч билан эришиш.

4. Маълум бир тизим, давлат, жамият иқтисодиётига зарба бериш.

5. Маълум бир минтақадаги ижтимоий-иқтисодий барқарорликка зарба бериш.

Терроризм қандай кўринишда, қачон, қаерда бўлишидан қатъий назар кўпинча қуйидаги мақсадларни амалга ошириш учун бажарилади:

1. курол-яроғ савдосини йўлга қўйиш ва амалга ошириш.

2. Актдан сўнг юзага келадиган қулай ҳолатдан фойдаланиб наркотик ва руҳиятга кучли таъсир этувчи моддаларни транспортировка қилиш йўлакларини яратиш ва бу моддаларни кўзланган манзилга етказишни амалга ошириш.

3. Актдан сўнг юзага келадиган қулай ҳолатдан фойдаланиб ҳокимиятни эгаллаш, бойлик тўплаш.

Террористлик акт усуллари:

1. Гаровга олиш-акт содир этилган ҳудуддан тинч аҳолининг маълум бир қисмини ўз ниятларини амалга ошириш мақсадида тутқунликда ушлаб туриш.

2. Тинч аҳоли ўртасида портлаш уюштириш-аҳоли зич тўпланадиган (корхоналар, вокзал, аэропорт, ўқув даргоҳлари, бозор, масжид ва ҳ.к.) жойларда куннинг тиғиз вақтида портловчи моддаларни турли хил масофадан бошқарувчи мосламалар (автомобил, самолёт, поезд, арава ва ҳ.к.) ёрдамида ёки ёлланган-тайёрланган қотиллар (камикадзе) ёрдамида ишга тушириш.

Террористик акт ўтказишда террористик гуруҳлар томонидан фойдаланиланидиган ашёлар:

1.Кимёвий моддалар-инсон тўқималрини турли даражаларда зарарлайдиган кислоталар, асослар, ишқорлар ва ҳ.к.

2.Саноатда ишлатиладиган қурилиш материаллари-шиша, пластмасса, темир парчалари, нефт маҳсулотлари ва ҳ.к.

3.Ҳарбий, геологик, археологик мақсадларда ишлатиладиган воситалар-динамит, тротил, порох ва бошқа портловчи моддалар.

4.Тиббиёт, илмий тадқиқот, ишлаб чиқариш марказларидаги радиоактив моддалар-плутоний, сезий, радий, палладий ва ҳ.к.

5. Тиббиёт, илмий тадқиқот марказларида турли мақсадларда қўлланиланиётган, текширилатган биоматериаллар-вируслар, микроблар, бактериялар ва ҳ.к.

Террористик акт ўтказишда кўпчилик ҳолларда фойдаланиланидиган иншоотлар:

1.Электр-энергия марказлари, тўпламлари, станциялари;

2. Ёнилғи захира иншоотлари;

3. Киме корхоналари, омборлари;

4.Барча коммуникация тизимлари;

5.Аҳоли зич тўпланидиган жойлар.

Террористизм ёйилишига сабаб бўладиган баъзи омиллар:

1.Ўсиб келаётган янги авлоднинг таълим ва тарбияга ўз вақтида жиддий эътибор бермаслик.

2.Диний ақидапарастлик иллатига ўз вақтида етарлича баҳо бермаслик.

3) Аҳоли ўртасида мавжуд бўлган муаммоларни ўз вақтида бартараф етмаслик.

4) Жамиятда огоҳлик тушунчасига совуққонлик билан қараш.

Терроризмга қарши курашишнинг асосий тамойиллари ва ҳимояланиш усуллари:

1.Ўсиб келаётган янги авлоднинг таълим ва тарбиясига ўз вақтида жиддий эътибор бериш

2. Диний ақидапарастлик иллатига ўз вақтида етарлича баҳо бериб, маънавий-маърифий тарбия ва тарғиботни фаол олиб бориш, уларда

3.Аҳоли ўртасида мавжуд бўлган этник муаммоларни ўз вақтида аниқлаб, ижобий йўл билан бартараф этиш чора тадбирларини кўриш.

4.Жамиятнинг барча қатламларида огоҳлик тушунчасини барқарор шакллантириш.

ТИНЧЛИК ВА ҲАРБИЙ ДАВРДАГИ ФАВҚУЛОДДА ВАЗИЯТЛАР. ЯДРО ҚУРОЛЛАРИ

Ядро қуроли-бу портлаш, таъсир кучи атом ядроси энергиясидан фойдаланишга асосланган турли хил қурол (бомбалар, ракета)лар ҳисобланади. Ядро қуролини АҚШ империалистлари 1945 й 6-ВИИИда Япониянинг Хиросима шаҳрига, 9-августда Нагасаки шаҳрига атом бомбаси ташлади. Бомба портлаши натижасида жароҳат, қўйиш ва нур касаллиги билан аҳолининг 43%и шикастланди.

Ядро қуrolининг икки тури: ядро ва термоядро қуроли маълум. Ядро ва термоядро қуrolининг портлаш қуввати портлаш энергияси айни ядро зарядининг портлаш энергиясига тенг бўлган тротил зарядининг тонна ҳисобидаги миқдори билан ифодаланади.

Ҳар хил ядро қуrolининг портлаш қуввати бир неча юз, минг (кило) ва бир неча млн (мега) тонналар билан ўлчанади.

Ядро қуrolининг портлаш хиллари.

Ядро қуролини ҳавода ҳар хил баландликда, ер юзида, ер остида, сув юзасида ва сув остида портлатиш мумкин.

Ядро қуроли портлаганда ҳаво очик бўлсаям, осмонда ва атрофдаги бир неча 10 км жойни ёритиб турадиган даражада кучли чакнаш пайдо бўлади. Агар ядро қуроли ҳавода портласа чакнаш пайдо бўлгандан кейиноқ 150-5000 м катталиқдаги олов шар ҳосил бўлади. У тез катталашиб бориб, юқорига кўтарилади, ўзи билан ердаги чанг тўзонни ҳам кўтариб кетади ва баландлиги 10-20 км бўлган кўзиқоринсимон булутга айланади. Ер устида ядро қуроли портлаганда олов ярим шар, кейин кўзиқоринсимон булут ва ерда катта воронка ҳосил бўлади. Ер остида портлаганда олов жар кўринмайди, ер устида шаклсиз қалин булут ва ерда катта чуқур воронка ҳосил бўлади. (Ер остида ядро қуроли портлаганда). Сув юзасида ва сув остида портлаганда жуда кучли сув тўлқини пайдо бўлади ва сув тўлқинининг баландлиги 20 метрга етади.

Радиактив ва ионлаштирувчи нурланишлар характеристикаси.

Ядро қурол портлаганда ундан радиоактив альфа, бета, гамма нурлар ва нейтронлар тарқалади. Кўзга кўринмайдиган нурланиш тарқалиш ҳодисасига радиоактивлик дейилади.

Ичида атом ядроси ўз ва ўзидан парчаланадиган ва α, β, γ нурлар тарқатадиган моддалар радиоактив модда ёки радиоизо- тонлар дейилади. Бу нурланишларнинг ҳаммаси ионлаштирувчи нурланиш дейилади.

Моддаларнинг радиоактивлигини ўлчаш бирлиги қилиб Кюри (К) қабул қилинган. Кюри ва 1 секда 37 млрд. ядро парчаланадиган радиоактив модда миқдоридир. Бундан кичик бирлик тилли кюри (1-1000 кюри), микрокюри (мкк-1-1000 кюри). 1998 йилда Пьер Кюри нур тарқатувчи элементлардан радий ва пологийни кашф этган ва инглиз олим номи билан нурланишларни ўлчаш бирлиги қабул қилинган.

Нейтрон оқими (Н) ядронинг парчаланиши даврида пайдо бўладиган электрланмаган зарралар оқимидир. Нейтронлар ҳавода 1 км гача тезликда ҳаракатлана олади, кучли силжиш хусусиятига эга.

Ҳаводаги нурланиш дозаси ва (Р) рентген билан ўлчанади $P \text{ 1 см}^3$ ҳаводаги 2,08 млрд жуфт ион ҳосил қиладиган нурланиш миқдоридир.

Организм тўқималари ютадиган нурланиш дозаси рад бирлиги билан ўлчанади. Бунда 1 г тўқима 100 эрг энергия ютади. СИ халқаро бирлик 1 кг тўқима массаси 1 Жоуль энергия ютади. Двак: 1 Грк 1 жКг. Системага кирмаган бирликларга кўчирсак: 1 гр-100 рад, майдароқ бирликлар бўлиб милли ренген (1 мрк 0,001 рад), млрдк (1 мрадк 0,001 рад) ҳисобланади системасида Грей (Гр) бирлиги қабул қилинган. Бунда зарарланган жойларда радиация даражаси нурланиш дозаси билан ўлчанади. Рад. Даражаси рентген / соат (Р/соат) ёки МР/ соат билан ифодаланади.

Ионлаштирувчи нурланиш оқибатида одам нур касаллиги билан касалланади. Бу касалликнинг оғир ва енгиллиги нурланиш дозасига боғлиқ бўлади:

И даража (енгил)-(100-250 рад) 2,5 Гр.

ИИ даража (ўртача)-(250-400 рад) 2,5-4 Гр.

ИИИ даража (оғир)-(600-1000 рад) 6-10 Гр дан ортиқ бўлса

ИВ даража (жуда оғир) даражаси бўлади. Радиация даражаси рентгенометрлар, нурланиш дозаси дозиметрлар билан аниқланади.

Ядро қуроли портлашининг зарарловчи факторлари. Буларга киради зарб тўлкини, ёруғлик нурланиши, сингувчи радиация ва жойларнинг РМ билан зарарланиши.

Зарб тўлкини портлаш марказида газларнинг бир онда кенгайишидан ҳосил бўладиган ҳавонинг кучли қисилган зонасини ташкил этади, тезлик билан тарқалиб биноларни вайрон қилади, одамларни жароҳатлайди.

Зарб тўлкини кучига қараб ядро манбаи уч зонага бўлинади:

1) Бутунлай вайрон бўлган ва одамлар ҳалок бўлган.

2) Кучли вайрон бўлган ва одамлар оғир зарарланган.

3) қисман вайрон бўлган ва одамлар енгил ҳамда ўртага даражада иш пастланган зона.

- Зарб тўлкинидан ҳимоя воситаси бўлиб барча пана жойлар, паст-баландликлар киради.

- Ёруғлик нурланиши ва олов шардан 3-20 сек давомида жуда юқори даражада ультрабинафша кўзга кўринадиган инфра қизилнурлар тарқалади. Олов шар яқинидаги ҳамма нарса эриб кетади, ёнғин келиб чиқади, кўзга таъсир этса кўз нур пардаси кўяди. Ёмғир, туман, қор нурни ютади. Ҳар қандай тиниқ бўлмаган нарса қўйишдан сақланиш воситаси ҳисобланади.

- Сингувчи радиация ва ядро портлаши вақтида 10-15 сек ичида ажралиб чиқадиган ҳамма нурлар ва нейтронлар оқимидан иборат. α, β нурларининг сингувчи радиусга алоқаси йўқ, уларнинг таъсир радиуси нисбатан кичик уйлар, пана жойлар сингувчи радиусдан сақланишга имкон беради.

Радиоактив зарарланиш-жойларнинг радиоактив моддалар, ядро портлашининг кўзқоринсимон булутидан радиоактив моддаларнинг ерга тушиши бўлиб, жойларнинг радиоактив зарарланиш даражаси портлашнинг кучига ва турига, шамолнинг тезлигига, йўналишига, жойларнинг характериға боғлиқ.

-Ер устидаги портлаш атижасида кўп миқдордаги радиоактив модда чанглари бўлган кўзқоринсимон булут пайдо бўлади ва булутларнинг ҳаракат йўли билан чўқади, жойларни эллипсоид шаклда зарарлайди.

-Ер остки портлашда камроқ майдон зарарланади, зарарланиш даражаси эса кўпроқ бўлади.

Сув ости, сув усти ядро портлашида булут йўналиши бўйлаб радиоактив ёмғир ёғади. Жойларнинг радиоактив зарарланиши даража ён рентген-соат (Р-соат) билан, яъни ҳимоясиз одамнинг шу жойда бир соат мобайнида олган нурланиш дозаси билан ўлчанади.

Масалан: Радиация даражаси 200 рсоат бўлса, одам 30' да 100 р бир соатда 200 р, 2 соатда 400 р олади. Радиация даражасининг пасайиб бориши билан нурланиш дозаси ҳам камаяди.

Р.М билан заҳарланган территория 3 зонаға бўлинади:

1. В зона хавфли реактив заҳарли зонаси радиоактив даражаси бир соатдан кейин шикастланиш ўчоғининг чегарасида 240 рс к, нурланиш дозаси 1200 р (1чи суткада 600 р).

2. σ зона кучли радиацион заҳар зонаси радиацион даража бир соатдан кейин ишлик ўлчовининг ташқи чегарасида 80 рсоатгача, нурланиш дозаси 400 р (биринчи суткада 200 р) бўлади.

3. Мўътадил радиацион заҳар зонаси, А зонаси ва радиацион даража бир соатдан кейин тик ўлчовининг ташқи чегарасида 8 рсоат, нурланишдан 40 р (биринчи суткада 20 р) бўлади.

Г зона жуда хавфли зона бўлиб, радиацион даражаси 80 рғсоатдан ортади.

Ер тўла, пана жойлар радиоактив моддалар ва нурлардан заҳарланишдан ҳимоя қилади. Ҳимоялаш коэффиценти: (К)

| | |
|------------|-------|
| Бошпана: | (К) |
| Ёғоч уй | 3 |
| Ер тўла | 50-70 |
| Автомобиль | 2 |

Одамлар ер тўла ва бошпаналарда жойларнинг радиацион даражаси 1-0,5 р-соатға пасайгунча туриши зарур. Радиацион даражаси 5 р-соат бўлганда, противогаз ёки респиратор кийиб, оз муддатға бошпанадан чиқиш ва кўчаларни, ҳовлиларни дезактивация қилиш мумкин.

Ядро қуролидан шикастланиш ўчоғи.

Бунда ер усти бинолари, иншоотлари емирилади, қисман бузилади, ёнғин чиқади, одам ва ҳайвонлар шикастланади.

Бу ўчоғ тўрт зонаға бўлинади:

1. Тўла вайронагарчилик зонаси (зарб тўлкини босими 0,5 кг- см² гак (50кПа) бинолар тўла вайрон бўлади, ёнғин бўлмайди, зарб тўлкини алангани ўчиради, фақат ертўлаларда одамлар соғ қолади.

2. Кучли вайронгарчилик зонаси (зарб тўлкини босими 0,3-0,5 кг- см² га (30-50 кПа) бинолар, подваллар вайрон бўлади, ёнғин пайдо бўлади, пана жойда бўлган одамлар ўртача, оғир шикастланади, суяк синиши, қон оқиши, контузия, нур касаллиги пайдо бўлади. Бу зонада қутқариш ишларини олиб бориш, шикастланган, заҳарланганларга биринчи тиббий ёрдам кўрсатиш зарур.

3. Ўртача вайронгарчилик зонаси (з.т-к ортиқча босими 0,2-0,3 кг-см² гак) (20-30кг) бинолар қисман емирилади, ёнғин ўчоқлари ва ёппасига ёнғин пайдо бўлади. Пана жойларга яширинмаганлар шикастланади, кўяди, лекин ўзи ОПМ га бора олмайди.

4. Кучсиз вайронгарчилик зонаси зарб тўлкини босими 0,2-0,1 кгсм² дан (10-20 кПа) бинолар вайрон бўлмайди, деворлар дарз кетади, ёнғин бўлиши мумкин. Одамлар енгил шикастланади. радиоактив моддалар билан заҳарланишнинг олдини олиш учун ядро қуролидан шикастланиш ўчоғида ишлаш режимига ва радиацион даражасига қараб улар шу жойда қанча вақт қолишига риоя қилиш зарур.

Масалан: А зонада радиоактив моддалардан яшириниб 15-20 соат қолиш, режим тадбирлари 4 суткагача ўтказилиши мумкин.

σ зонада 3 суткача, режим тадбирлари 15 суткагача ўтқазилади.

В ва Г зонада ертўлаларда одамлар 10-15 суткагача қолиши, режим тадбирлари 15-120 суткагача ўтказилиши керак. (бошпаналардан вақтинча чиқиш, овқатланиш, сув билан таъминлашни назорат қилиш).

2. Химиявий шикастланиш ўчоғи

Заҳарли моддалар таъсирига учраган территория, бунинг натижасида одамлар, ҳайвонлар ёки ўсимликлар шикастланиши юз берадиган жойлар химиявий шикастланиш ўчоғи ҳисобланади. Заҳарли моддалар билан шикастланишларнинг олдини олишга қаратилган тадбирларда аҳолининг ўзлари зарур хатти-ҳаракатларни бажариши кўп жиҳатдан душман томонидан химиявий қуролни қўлланиши белгиларини билиб олинишига боғлиқ бўлади. Душманнинг ўчиб бораётган самолёти орқасидан тўқ рангдаги тез чўкаётган ҳамда тарқалиб, кенгайиб бораётган тутунининг пайдо бўлиши ҳавода заҳарли моддалар бор деб таҳлил қилиш учун асосдир. Заҳарли моддаларнинг томчилари асфальт устида ҳам, биноларнинг деворларида ҳам, ўсимлик баргларида ҳам сезилиб туради. Заҳарли моддалар борлигини, уларнинг таъсирида кўкатларнинг сўлиб қолиши, қушларнинг ҳалок бўлаётганидан ҳам билиш мумкин.

Душман томонидан заҳарли моддаларнинг қўлланилиши белгилари сезилиши биланоқ “химиявий тревога” сигнали бўйича шошилиш равишида противогазни кийиб олиш керак, зарур бўлиб қолганда эса терини химоя қилиш воситаларини ҳам тақиб олиш лозим; агар яқин орада пана жой бўлса, у ерга ўтиб, яшириниш керак. Яшириниш жойга келишдан

олдин фойдаланилган химоя воситалари ва терини химоя қилиш воситалари ҳамда устки кийим-кечакларни ечиб ташлаш ва уларнинг яшириниш жойига кираверишдаги йўлакда қолдириш лозим; бундай эҳтиёт чораси яшириниш жойига захарли моддалар қириб қолишининг олдини олади. Газ ниқоб яшириниш жойига киргач ечилади. Яшириниш жойлари (подваллар, усти ёпиқ хандаклар) дан фойдаланилган вақтда у жойлар киши териси, унинг кийим-кечакларини суюқ ҳолдаги захарли моддалардан саклайди, лекин ҳавода мавжуд бўлган захарли моддаларнинг буғлари, аэрозолларидан химоя қила олмайди. Шунинг учун газ ниқоблардан албатта фойдаланиш керак.

Яшириниш жойларида то бу жойлардан чиқиб кетиш тўғрисида фармойиш келгунича яшириниб турилади. Бундай фармойиш олингач, талаб қилинган индивидуал химоя воситаларини тақиб олиш лозим (пана жойларда тўрган шахслар газ-ниқоб ва терини химоя қилиш воситаларини тақиб оладилар ва шикастланиш ўчоғидан ташқарига чиқиб кетиш учун иншоотни ташлаб кетадилар.

Химиявий шикастланиш ўчоғидан чиқиб кетаётганда Махсус кўрсаткичлар билан белгилаб кўйилган йўналиш бўйлаб ёки фуқаро муҳофазаси (милиция) постлари кўрсатган томонга қараб юриш керак. Мабодо кўрсаткичлар, постлар ҳам бўлмаса, унда шамолининг йўналиши бўлган томонга қараб юриш лозим. Бу захарланган ҳаво булутининг узунасига тарқалиши (бу шамолнинг йўналишига мос келади) унинг фронт бўйлаб энига қараб тарқалишданбир неча марта ортиқ бўлганлиги туфайли шикастланиш ўчоғидан тезроқ чиқиб кетилишини таъмин этади.

Захарли моддалар билан захарланган территорияда тез ҳаракат қилиш керак, лекин югурмаслик, чанг кўтармаслик, биноларга суюнмаслик, теварак-атрофдаги предметларга кўл урмаслик керак. Захарли моддалар томчи ва шираларини босиб ўтмаслик керак. Захарланган территорияда газ ниқобларни ечиш ман этилади.

Парклар, боғлар, поллиз, далалар орқали ўтган йўллардаги захарланиш территория бўйлаб юрилаётганда эҳтиёт бўлиб юриш, ўсимликлар барги ва шохларидаги захарли моддалар томчилари кийим-кечакларни захарлаши мумкин. Бу эса жароҳатланишга олиб келади.

Захарланган территория бўйлаб юрганда терида, кийим ва кечакларда, пойабзалдаги захарли моддаларни дока ёки пахтадан тайёрланган тампонлар билан артиб ташлаш керак. Шикастланган жойлар химиявий ҳужумга қарши индивидуал пакет ичидаги эритма билан артилиши керак ёки илиқ сувда совунлаб ювилади. захарли моддаларлар билан жароҳатланган вақтда АИ-2 аптечкасининг № 2 катагига жойлашган таблеткаларни ичиш зарур.

Шикастланиш ўчоғидан чиқиб кетилаётганда йўлда учраган кексалар ва ногиронларга захарланмаган территорияга ўтиб олишларига ёрдам кўрсатиш лозим.

Химиявий шикастланиш ўчоғидан чиқгач, тезроқ тўла санитария ишлови ўтказилади. Бунинг иложи бўлмаса қисман дегазация ва санитария ишлови ўтказилади.

Бактериологик шикастланиш ўчоғида аҳолининг ўзини тутиши ва ҳатти – ҳаракат қоидалари.

Бактериологик воситалар билан заҳарланган ҳамда юқумли касалликларнинг тарқалиш манбаи ҳисобланган шаҳарлар, аҳоли пунктлари, халқ хўжалик объеклари ва территориялар бактериологик шикастланиш ўчоғи деб аталади. Бундай ўчоқларни душман турли юқумли касалликларни чақирувчи воситаларни кўплаб ишга солиш йўли билан вужудга келтириши мумкин.

Бактериологик қуроллар портлаган жойларда, суюқ томчилар, тупроқ устидаги ўсимликлар ва бошқа предметлар сиртидаги белгиси порошоқсимон моддалари мавжуд бўлади ёки бомба портлаган вақтда–енгил тутун (туман) булути ҳосил бўлиб, у аста–секин ерга чўка бошлайди ва тарқалиб кетади. Йилнинг ўша фаслига мос бўлмаган ҳашарот ва кемирувчилар кўпаяди ва улар хавфли ҳисобланади. Одамлар, чорва моллари, ҳайвонлар орасида кўплаб қирилиш ҳам ўша жойда бактериологик қурол ишлатилганлигининг белгиси бўлади.

Бактериологик қурол ишлатилганлиги аниқлангач дарҳол газ ниқобни, (респиратор) ниқоб ёки пахта–дока боғичини тақиб олиш, терини ҳимоя қилувчи воситаларни ҳам кийиш ва бактериологик қурол қўлланилганлиги ҳақида фуқаро муҳофазаси бошқармасининг энг яқин ердаги органларига ёки медицина муассасига хабар қилиш керак. Сўнгра шароитга қараб ҳимоя иншоотларига яшириниш керак.

Тинчлик вақтидаёқ махсус профилактика ўтказиш керак. Вакцина ва зардоб билан эмлаш орқали АИ–2 даги воситалардан бактерияга қарши фойдаланиш керак.

Бактериологик қуролдан тўлиқ ҳимояланиш учун эпидемияга қарши чоралар кўрилади. Шахсий гигиена ва санитария гигиена талабларига риоя қилиш керак.

Ҳар бир киши ўзини тутиши, ваҳима кўтармаслиги, идиш–товоқларни дезинфекция қилувчи воситалар билан ювиши ёки сувда қайнатиб ишлов бериши зарур. Халқ хўжалиги объектидаги, районлардаги, шаҳарлардаги фуқаро муҳофазаси бошлиқларининг фармойиши билан карантин ва обсервация чоралари қўлланилади.

Душман томонидан бактериологик қуроллар қўлланилганлиги тасдиқланганда (ўлат, вабо, ва ҳоказолар каби) карантин эълон қилинади.

Карантин деганда шикастланиш ўчоғидан теварак–атрофдаги аҳолини тўла ажратиб чиқилиши назарда тутилади. Юқумли касалликлар тарқалиб кетишига йўл қўймаслик учун. Карантин зонасининг ташқи чегараларига қуролли соқчилар қўйилади, комендантлик хизмати ва патруллик қилиш ташкил этилади, кўча ҳаракати тартибга солинади. Карантин эълон қилинган районлардан одамларнинг чиқиб кетиши, чорва моллари ва турли ашёлар олиб чиқилиши ман этилади. Заҳарланган территорияга кириш

учун фуқаро муҳофазасининг бошлиқлари томонидан фақат махсус тузилмалар ва транспорт турларига рухсат берилади.

Карантин зонасида қолган ва ўз ишлаб чиқариш фаолиятини давом эттираётган халқ хўжалиги объектлари алоҳида иш режимига ўтказилади. Смена ишчилари озроқ кишидан иборат бўлган группаларга бўлинади. Улар ўртасидаги алоқалар камайтиради. Карантин зонасида барча расталар, кинохоналар, бозорлар иши тўхтатилади.

Озиқ-овқатлар, ичимликлар махсус командалар орқали етказиб турилади. Касаллик тарқатиш воситаси алоҳида хавфли бўлган группага алоқадор бўлмаган ҳолда эълон қилинган карантин обсервация билан алмаштирилади.

Обсервация шикастланиш ўчоғида медицина кузатуви олиб боришни ва даволаш профилактика тадбирларининг ўтказилишини назарда тутади. Обсервация вақтида изоляцион чеклаш тадбирлари карантин вақтидагига қараганда анча камроқ.

Бактериологик шикастланиш ўчоғида аҳолини профилактик даволашдан ўтказиш керак, бунда даволанишни объектларга бириктириб қўйилган медицина ходимлари, медицина тузилмаларининг шахсий гуруҳи ташкил этилади. Ҳар бир санитария дружинасига кўчанинг бир қисми, квартал уй ёки цех бириктирилиб қўйилади. Санитар дружина ходимлари суткасига 2-3 мартадан ўзларига бириктирилган жойларни айланиб чиқадилар. Аҳолига даволаш учун дори-дармонлар берилади. Касаллик тарқатувчи воситанинг тури аниқланиши билан махсус профилактика ўтказилади (антибиотиклар, зардоблар ва ҳоказолар билан).

Касалликнинг олдини олувчи дори-дармонларни ичиш мажбурий, бу қурбонлар сонини камайтиради ва касаллик ўчоқларини тезроқ тугатади. Карантин ва обсерватория хоналарида дезинфекция, дезинсекция ва дератизация ишлари ташкил этилади.

Дезинфекция-бу бактерияли қуролларни кимёвий токсинларни йўқ қилишдир. Бунда кийимлар, қуроллар буғли ҳаво аралашмасида ёки қайнаган сувда тозаланади. Дезинфекция учун оҳак ва хлорамин эритмаси, лизол, формалин, фенол, крезол ва ҳоказолардан фойдаланилади.

Дезинсекция—бу ҳашаротни йўқ қилишдир. **Дератизация**—кемирувчиларни йўқотиш билан боғлиқ бўлган тадбирлардан иборат. Ҳашаротларни йўқотиш учун физик (қайнатиш, дазмоллаш ва ҳоказо), химик (дезинсекция қилиш) ва аралаш усуллар қўлланилади. Кемирувчи ҳайвонларни қириб ташлаш учун механик қурилмалар (қопқонлардан)дан ва химиявий препаратлардан фойданилади.

Дезинсекция-препаратларига киради: ДДТ препаратлари, гексахлорин, хлорофос.

Дератизациялаш учун қўлланиладиган препаратларга киради: крисид, рух фосфиди, калий, олтингугурт оксиди. Бу тадбирларни ўтказган кишилар тўла санитария ишловидан ўтказилади.

Карантин зонасида касаликка чалинганларни аниқлаш ишлари ҳам ўтказилади. Масалан, ҳароратнинг кўтарилиши, беҳоллик, бош оғриги,

тошма тошиши. Сан дружиначилари ва медицина ходимлари ҳовлиларда яшовчиларни аниқлайдилар ва зудлик билан тузилма командаларига ёки медицина муассасаларига бу ҳақда маълум қиладилар.

Бемор касалхонага жўнатилгандан сўнг у яшаган ҳовли, хонада дезинфекция ўтказилади, буюмлар зарарсизлантиради. Касал билан муомалада бўлганлар ҳам санитария ишловидан ўтказилади ва махсус хоналарда алоҳида жойлаштирилади. Касалга алоҳида идиш–товоқ, сочик, совун, тувак берилади. Кунига икки маҳал тана ҳарорати ўлчанади ва дафтарга ёзилади. Ҳар сафар овқатланишидан олдин касалга қўлини ювишда, оғзи ва томоғини чайишда, тишларини тозалашда ёрдам берилади. Оғир касалларнинг юз қўллари ҳўл сочик билан артилади, кўз ва оғиз бўшлиғи борат кислотаси ёки ичимлик содасининг 1-2 %ли эритмасига ҳўлланган тампон билан артилади. Касал фойдаланган сочик, салфетка ёкиб ташланади. Ётоқ яралар пайдо бўлмаслиги учун беморнинг ётиш ҳолатини ўзгартириб туриш лозим.

Касал ётган хона кунига икки марта шамоллаттирилади, ҳўл латта билан поли артиб чиқилиши лозим.

Касалларга қораётган одам оғзи бурнига дока боғич тақиб олиши, халат, қўлқоп кийиши керак. Беморга қарагандан сўнг қўлларини 3 % ли лизол эритмаси билан ёки хлораминнинг 1 % ли эритмаси билан дезинфекция қилиши лозим. Касалга қараётган одам оғзи бурнига пахта дока боғич тақиб олиши, халат, қўлқоп кийиши керак. Бемор буюмларини ювгандан сўнг қўлларини уч фоизли лизол эритмаси ёки хлораминнинг бир фоизли эритмаси билан дезинфекция қилиши лозим ва эритмага ботирилган сочикни олиб ювиб ташлашлари керак.

Бошқа зарба қуролларидан шикастланиш ўчоғлари.

Фақат бир турдаги воситалар билан вужудга келтирилган оммавий қирғин ўчоқлари **ординар қирғин ўчоқлари** дейилади. Гоҳо бундай ўчоқлар қисман ёки тўла бир–бирининг устига тўғри келиб, вазиятни оғирлаштиради. Бу ҳолга аралаш қирғин ўчоқлари дейилади. Аралаш қирғин ўчоқлари одамларнинг турли хил шикастланишлари, техника ва бинолар, иншоотларнинг ҳар хил даражада вайрон бўлиши факторларининг бир–бирига қўшилиб кетиши билан қаралади. ОКП шароитида қутқарув ишлари олиб бориш анча мураккаб. Ҳар бир қирғин ўчоқлари ўзига хос хусусиятга эга бўлиб, унда аҳолининг ўзини тутиш хатти–ҳаракат қоидаларини бажаришда ҳамда бу хусусиятлар ҳисобга олиниши керак. Бу хусусиятлар қуйидагилардан иборат:

-энг кўп қирғин хавфини белгиловчи ОКТнинг энг хавфли шикастловчи факторларини аниқлаш керак.

-пайдо бўлган хавф тўғрисида аҳолини дарҳол хабардор қилиш лозим.

-вужудга келган вазиятда энг хавфли шикаст етказиш таъсирининг олдини олишга қаратилган шикастланишга чоралар кўриш керак, шу вазиятдан келиб чиқадиган бошқа факторларнинг таъсирига ҳам бошқа чоралар кўриш.

-тегишли ҳаракатларни бажараётган вақтда эҳтиёт чораларига риоя қилиш талаб қилинади.

Радиация даражаси хавфли бўлган зонадаги ОКП шароитида ташқарига юриш вақти чекланади, индивидуал ҳимоя воситаларидан, радиацияга қарши препаратлардан, антидотлар ва бактерияларга қарши кураш воситаларидан фойдаланилади. Бутун аҳоли устидан дозиметрик ва химиявий назорат олиб борилади.

Химиявий заҳарланиш хавфли бўлган зонадаги ОКП шароитида аҳолининг ҳатти-ҳаракати бошқачароқ бўлади. Бунда бундай зонани ташлаб, бошқа районларга кўчириб ўтказиш мумкин. Бактериал воситаларнинг таъсири кўпроқ бўлган ОКП шароитида у ердан қандай юқумли касалликлар турли тарқалиши мумкинлиги билан белгиланади. Бунда сув ва сутни истеъмол қилишга анча қаттиқ талаб қўйилади. Уларни қайнатиб ичиш, нонни оловда куйдириб олиш ёки печкада қизартириб олиш зарур.

Шикастланиш ўчоғидан чиқиб кетишдан олдин маълумот олиш керак, яъни чиқиб кетилаётганда ҳаракат маршрутидаги радиациянинг максимал даражасини маршрутнинг умумий узунлигини билиш орқали одамлар олиши эҳтимоли тутилган нурланиш дозасини аниқлаш мумкин.

Объектларни, озик - овқатларни зарарсизлантириш ва санитария ишловидан ўтказиш вақтида аҳолининг ҳаракати.

Иш жойи, уй ва бошқа объектлар радиацион модда ва бошқа бактериал воситалар билан заҳарланган ҳолларида уларни зарарсизлантириш учун ҳимоя воситаларини тақиб олиш керак. Нафас олиш органларини ҳимоялаш учун газ ниқоб, терини ҳимоя қилиш учун резинкали фартук ва қўлқоплар кийилади. Радиоактив моддалар билан заҳарланганда иш жойи, уйнинг ички хоналарарида дезактивация ўтказилиши лозим. Хоналарнинг шипи, девори чўтка, супурги билан супурилади, ҳўл латта билан артилади. Худди шундай бошқа жиҳозларнинг барчаси, юмшоқ мебеллар аввал плессос билан сўнгра ҳўл латта билан артилади, кейин пол совунли сув билан ювилади.

Озик-овқатлар герметик шишаларда сақланган бўлса, сирти ювилади, юмшоқ нарсага ўралган бўлса, усти супуриб ташланади, кейин сув пуркаб 10-15 дақиқадан кейин ичидаги маҳсулот бошқа идишга олиб қўйилади ва дозиметрик текширувдан ўтказилгандан кейин истеъмол қилинади.

Гўшт, сариғ ёғ, пишлоқ сиртидан 2-3 мм қатлами олиб ташланади. Мева ва сабзавотлар қайта-қайта ювилади, пўчоғи артилади, қайнатилади, шундан кейин истеъмол қилса бўлади. Ўсимлик ёғи 3-5 сутка тиндирилади ва дезактивация қилинади.

қудуқ қопқоқлари – сув билан ювилади, қудуқ атрофидаги жойларни 15-20 метр радиусда дезактивация қилиш керак, яъни тупроқнинг юқори қатламларидан 5-10 см чуқурликда олиб ташлаш, ўрнига тоза қум сепиш керак бўлади. Дозиметрик асбаблар ёрдамида озик-овқат, сувдан бир оз олиб, фуқаро муҳофазаси лабораторияларида, СЭСда текширилади.

Радиоактив моддалар билан заҳарланган озиқ моддалар йўқ қилинмайди, дезактивация қилинади.

Иш жойи, уй заҳарли моддалар ёки бактериологик воситалар билан зарарланганда дегазация ва дезинфекция қилинади. Бунинг учун хлор қўшилган оҳак, хлорамин, ишқор, формалин, лизолдан фойдаланиш мумкин. Масалан: 3 % ли хлорамин эритмаси билан юмшоқ мебеллар артиб чиқилади. Эшик, дераза тутқичларига хлорли оҳак сепиб қўйилади.

Кийим-кечаклар 2%ли содали эритма билан дегазация қилинади. Шундан сўнг, тўлиқ санитария ишловидан ўтиш лозим.

Санитария ишлови–(санитария ювиниш пунктларида) ҳаммом ва душманда ўтказилади.

Ювиниш пункти уч бўлимдан иборат:

а) ечиниш хонасига киришдан олдин ҳимоя воситаларини ечиш, устки кийимларни, бош кийимларини ечиш керак.

Б) ечиниш хонасига киргандан сўнг пойабзал, ич-кийимлар ечилади ва мажбурий тартибда медицина кўригидан ўтилади. шиллиқ пардалар (кўз. оғиз)га 2 % содали эритма билан ишлов берилади. Ювиниш пунктти ходимлари заҳарланган кийим–кечакларни зарарсизлантириш бўлимларига олиб ўтадилар ва ишловдан ўтказадилар.

В) шахслар ювиниш хонасига совун, мочалка билан қириб яхшилаб тозалаб ювинадилар. Ювиниш 10-15 минут давом этади. Кейин яна қайтадан дозиметрик назоратидан ўтадилар. Заҳарланиш даражаси нормадан ортиқ бўлса, қайтадан ювиниш керак бўлади.

Кийиниш хонасида яна бир марта медицина кўригидан ўтказилади ва запас кийим бошлар берилади.

Уйда 0,5%ли хлораминнинг сувдаги эритмаси билан чўмилишдан олдин терига ишлов берилади.

Назорат саволлари:

1. Ядровий қурол ҳақида маълумот беринг?
2. Ядровий қуролнинг келтирувчи зарарлари?
3. Ўтувчи радиация нури ва унинг инсон организмга таъсири?
4. Радиоактив заҳарланиш ҳақида тушунча беринг?

ФАВҚУЛОТДА ВАЗИЯТЛАР ОҚИБАТЛАРИНИ БАРТАРАФ ЭТИШДА ҚУТҚАРУВ ВА БОШҚА ШОШИЛИНЧ ИШЛАРНИ ТАШКИЛ ЭТИШ БИНОЛАРДА ТАБИЙ ГАЗЛАРНИНГ СИЗИБ ЧИҚИШИНИ ВА ФУҚАРОЛАРНИНГ ГАЗЛАРДАН ЗАҲАРЛАНИШИНИ ОЛДИНИ ОЛИШ

Аҳолини оммавий қирғин қуроллари ва душманнинг бошқа ҳозирги замон ҳужум воситаларидан ҳимоя қилинишига фуқаро муҳофазаси белгилаган барча ҳимоя чора-тадбирларининг максимал даражада амалга оширилиши, барча ҳимоя усули ва воситаларидан фойдаланиш орқали эришилади.

Уруш ва тинчлик давридаги кутилмаган вазиятлар қуйидаги принциплар асосида ташкил этилади:

-халқ хўжалиги объектлари ва умумий давлат идораларининг айрим системалари, вазирликдаги раҳбарлар ва органлар томонидан фуқаро муҳофазаси бўйича чора-тадбирларни доимий равишда ўтказилишига раҳбарлик қилишлари;

-халқ хўжалиги объектлари аҳоли пунктлари, бутун шаҳарларда фуқаро муҳофазаси бўйича чора-тадбирлар режаси тузилиши;

-халқ хўжалиги объектлари ва шаҳарлар, районларда фуқаро муҳофазаси режалари иқтисодиёт ва сиёсатни назарга олган ҳолда режалаштирилади.

-Ўзбекистон умумҳарбий қуролли кучлар билан биргаликда фуқаро муҳофазаси режалари, чора-тадбирлари тузилади.

-фуқаро муҳофазаси режалари, чора-тадбирларлари, республика, вилоят, шаҳар, халқ хўжалиги объектларининг социал ва экономик режалари билан умумлаштирилган ҳолда тузилади.

1. Аҳолини муҳофаза қилишнинг усуллари;

-аҳолини ҳимоя усулларига мажбурий ўқитиш

-радиацион ва кимёвий заҳарланишга қарши чора-тадбирлар кўриш;

-аҳолининг ҳимоя иншоотларига яшириниши.

-ҳимоя воситаларини қўллаш.

-аҳолини шаҳардан ташқари жойларга эвакуация қилиш.

2. Аҳолини ўз вақтида кечиктирмай хабардор қилиш.

Аҳолини ўз вақтида кечиктирмай хабардор қилиш фуқаро муҳофазаси органлари зиммасига киради. Радио, телевизор, сигналлар орқали аҳоли хабардор қилинади.

3. Кимёвий ва радиацияга қарши чора тадбирлар (ПР ва ПХЗ) кўриш бу фуқаро муҳофазасининг комплекс чора-тадбирлари бўлиб, радиоактив моддалар, кучли таъсир этувчи заҳарли моддалар, нурланиш дозасини камайтиришга қаратилган.

Кимёвий ва радиация зарарланишга қарши қуйидаги чора-тадбирлар тузилади:

-радиациядан муҳофазаланиш режими таъсирида тузиш ва ҳаракатга келтириш;

-кимёвий ва дозиметрик текширувларни уюштириш ва ўтказиш;

-аҳолини радиоактив моддалар ва кимёвий моддалардан зарарлашидан муҳофазалаш;

-аҳолини радиоактив моддалар ва кимёвий моддалардан ҳимояловчи воситалар билан таъминлаш;

-радиоактив моддалар ва кимёвий моддалар билан заҳарланишининг олдини олиш ва зарарсизлантириш (тўла санитария ишлови).

2.Тинчлик ва ҳарбий ҳолат даврларида аҳолини ёширишни ташкил қилиш.

Ҳимоя иншоотлари—бу аҳолини ядро химиявий ва бактериологик қурооллардан ҳимоя қилиш учун мўлжалланган махсус инженерлик иншоотларидир.

Ҳимоя иншоотлари 3 хил бўлади: 1.Яшириниш жойлари (убежише): 2.Радиацияга қарши пана жойлар. 3.Энг оддий пана жойлар.

Яшириниш жойлари—бу аҳолини ядро қуролининг шикастловчи факторларидан—зарб тўлқинидан, ёруғлик нурланишидан, сингувчи радиациядан ва зарарли моддалардан ҳимоя қилади. Яшириниш иншоотлари 3 синфга бўлинади:

аҳолини жойлашувига асосланиб майда (150-300 киши); ўрта (500-600 киши);

катта (600 дан ортиқ киши);

Яшириниш жойлари қуйидаги талабларга мос бўлиши керак:

-пана жойларда одамлар 2 суткагача бўлишга мўлжалланиши керак;

-қурилмалар маҳаллий участкаларда ёниб кетмайдиган бўлиши керак;

-пана жойлар канализациялардан узоқроқда қурилиши керак;

-қириб ва чиқадиган эшикларидан ташқари, авария бўлса, эшик орқасида уюм ҳосил бўлса, запас чиқадиган эшик бўлиши керак;

Яшириниш жойлари асосий хонадан ва ёрдамчи хоналардан—кириш йўлларида, фильтрлаш—вентиляция хоналаридан, санитария—узелидан, иситиш қурилмаси учун мўлжалланган хона, ҳимояланган дизель қурилмаси ва артезиан қудуги учун мўлжалланган хоналардан иборат. Катта ҳажмдаги яшириниш жойларида озик-овқат маҳсулотларини сақлаш учун омборхонага мўлжалланган ва медицина хизмати учун мўлжалланган хоналар ҳам ажратилади.

Яшириниш жойларида ҳар бир киши учун 0,5 м пол майдони ва 1,5 м ички ҳажм ажратилади, ҳар бир хонага 50-75 киши сивиши керак. Хоналарда икки ёки уч қаватли ёғоч кроватлар жиҳозланади. Ўтириш учун скамейкалар. 0,45 х 0,45 м, ётишга мўлжалланган жойлар 0,55 х 1,8 м катталиқда қўрилади. Хоналардаги тешиклар герметик қилиб ёпилади. Яшириниш жойлари иккитадан кириш йўлига эга бўлиши керак. Хоналарнинг йўлаклари икки шлюзли камера шаклида жиҳозланади.

Йўлакнинг ташқи томонига ҳимоя қурилмалари бўлган эшик ўрнатилади. Тамбурларнинг узунлиги бир метр бўлиб, жой уч метрдан кам бўлмаслиги керак. Бу иншоотлар ерга кўмилган ҳолда кўрилади.

Фильтрлаш–вентиляция аппаратлари билан камералар жиҳозланади; ФВА-100-50, ФВА-50-25.

Фильтрлаш-вентиляция аппаратлари–2 тартибда; вентиляция ва фильтрлаш тартибда ишлайди. Биринчи тартибда ҳаво радиацион чанглардан тозаланади, иккинчи тартибда эса ҳаво таркибида CO_2 миқдори кўпаяди, ҳаво ҳарорати ва намлиги ошади.

Яшириниш жойларида ҳаво таркибидаги CO_2 миқдори 1% ни ташкил этади. Тиббий пунктларда ёпинғич ҳар бир киши учун бериладиган, ҳаво миқдори 10 метр кубни ташкил этади. Яшириниш жойлардаги ҳаво намлиги 70% бўлганда 23^0C ни, тиббиёт пунктларида ҳаво намлиги 60 % бўлганда ҳаво шароити 20^0C ни ташкил қилиши керак.

Яшириниш жойидаги ҳаво ўтказиш тармоқлари айирма белгиларини ифодаловчи рангларга бўялади:

-Соф вентиляция режими–оққа;

-фильтрловчи вентиляция режими қизил рангга бўялади;

Яшириниш жойида турли инженерлик системалари:

-электр симлари ўтган қувурлар қора рангга ;

-сув билан таъминлаш қувурлари яшил рангга;

-иситиш қувурлари жигар рангга бўялади;

Унда радио карнай ва телефон ўрнатилади. Бундан ташқари хоналарда разведка олиб бориш учун зарур бўлган воситалар комплекти (дозиметрик асбоблар, химиявий разведка асбоблари, ҳимоя кийимлари, ўт ўчириш воситалари, авариялар учун мўлжалланган асбоблар захираси, озиқ-овқат, сув захиралари) жойлаштирилади. Яшириниш жойларида ундан фойдаланиш қоидаларини белгиловчи ҳужжатлар, паспорти, плани, сақлаш қоидалари, ташқи ва ички электр, электр тармоқлари схемаси, яшаш жойининг ҳолатини текшириш журнали ва ҳоказо бўлиши керак

Радиацияга қарши пана жойлар

Ядро қуроли портлаган вақтда ундан ҳосил бўладиган портлаш, булутнинг ҳаракат қилиш йўли бўйлаб радиоактив моддалар тарқалиб боради. Бундай моддалар билан турли жойлар, иншоотлар, экинзорлар, сув ҳавзалари ва ҳоказолар заҳарланади.

Ер юзидаги портлашдан кейин орадан икки соат ўтгач, радиация икки ҳисса камаяди, уч соатдан сўнг тўрт ҳисса, етти соатдан кейин ўн ҳисса, икки суткадан кейин эса радиация даражаси юз ҳисса камаяди.

Яшириниш жойларидан ташқари пана жойлар ҳам радиоактив моддалардан ҳимоя қилади; улар одамларни нурланишдан ҳимоя қилади, нафас олиш органларига, тери, кийим–кечакларга радиоактив моддалар тушишидан сақлайди.

ПГУ одамларни ёруғлик нурланишидан, сингувчи радиациядан, кимёвий зарарли моддалар, бактериологик моддаларнинг тери, кийим-кечакларга тегишидан сақлайди. Ҳимоя коэффициенти ПРУ радиация

таъсирини неча марта бўшаштиришини, одамларнинг нурланиш дозасини қанчалик камайтиришини кўрсатади. Бу коэффициент ер юзасидан бир метр баландликдаги очик жойларда радиация даражаси пана жойдагига қараганда неча марта кўп эканлигини кўрсатади. Радиацияга қарши пана жойлар уларнинг ҳимоя коэффициенти жуда юқори қилиб кўрилади. М: ёғоч уйлардаги ертўлалар радиация нурланишини 7-12 марта камайтиради, ғиштли бинолар эса 200-300 мартага камайтиради.

Бир неча қаватли эшикли бинолар ер тўласининг ўрта қисми 500-1000 мартагача радиация кучини камайтиради. Радиацияга қарши ҳимоя хусусиятини ошириш учун пана жойлар ;иҳозланиши керак.

М: Жиҳозланмаган ертўлалар радиация кучини 7-12 марта, жиҳозланган ертўлалар 350-400 марта камайтиради.

Хоналарнинг ҳимоя хусусиятини ошириш учун улардаги эшик ва деразалар тирқишини ёпиш, қум тўлдирилган ҳалтачалар билан тўсилади, тахтачалар қоқилади, иссиқлик сув олиб кирадиган қувурлар атрофи каноппоммиги билан беркитилади. Беркитилган жойларга 60-70 см қалинликда тупроқ қатлами уюлади. Хонадаги ҳавонинг ташқарига яхшироқ тортилишини таъминлаш учун мўриларини 1,5-2 марта кўп ҳаво олиб кирадиган қувур–туйнуклар ўрнатилади. Ҳар 4-6 соатда ертўла ҳавоси алмашилиб турилиши керак, 15-20 минут пана жойдан противогазни ечмасдан чиқиб туриш мумкин.

50 киши сиғадиган ертўлаларга вентиляция қурилма кўрилади.

Чуқурлар ёки энг оддий пана жойлар чуқурлар икки хил;
-усти очик ва усти ёпиқ бўлади.

Бу чуқурлар кишиларни оддий ўқотар қуруллардан, ёндирувчи моддалардан қисқа муддатга ҳимоя қилади, лекин зарарли моддалардан ва бактериологик воситалардан ҳимоя қила олмайди. Чуқурлар қисқа муддатга мўлжалланган. Энг оддий пана жойлар–хандаклар, усти ёпиқ хандаклар, тирқишлар, ертўлалар ва ҳоказо ҳисобланади.

Чуқур–ўн кишига мўлжаллаб кўрилади. еттита ўтириш, учта ётиш учун жой тайёрланади. Бундай хандакнинг узунлиги 8-10 метр бўлади ва кўпи билан 50 киши жойлаштирилиши мумкин, кўшни хандаклар билан орадаги масофа 10 метрдан кам бўлмаслиги керак. Усти очик хандакнинг чуқурлиги 180-200 см, юқори қисми 80 см қилиб қазилади ва хандакнинг энг устки қатлами яъни томи 20-30 см қалинликдаги толь, полиэтилен плёнкаси билан ёпиб тупроқ билан шиббаланиб чиқилади. Хандак қазилаётганда чиқаётган тупроқни унинг икки томонига 50 см нарига ташланади. 130-140 см чуқурликда эни тахминан 35 см бўлган супача ясалади. Супача устини тахта билан қоплаш зарур. Хандак тубидан сув чиқиб кетадиган ариқча қазилади, эшик тагига қараб сув тўпловчи қудуқча қовланади. Хандак деворларини ўйиб тоқчалар ясалади сув ва озик-овқатларни сақлаш учун. 10-20 кишига мўлжалланган жойларга бирта кириш жойи қолдирилади.

Усти ёпиқ хандак. Бу хандак зарарли моддалар, бактериологик воситалар ва қирғин қурулларидан ҳимоя қилади. Хандаклар усти 10-15 см

қалинликдаги темир бетон элементлар, тахталар ва хаказолардан фойдаланилади. Ҳимоя қилиш қувватини ошириш учун 50-60 см қалинликда устидан тупроқ ётқизилади.

Хандак устидаги ёриқлар чим, сомон-похол, шох, ўт-кўкатлар билан ёпилиши керак, сув кирмаслиги учун гидроизоляция ўрнатиш керак. Хандакка эшик кўрилади, радиоактив моддалар кирмаслиги учун эшик 5-7 см бўлган ходалар, тахталардан кўрилади. Ҳавосини сўрувчи туйнук кўрилади, ўн кишилик жойга туйнук катталиги тахминан 100 см куб бўлиши керак. Туйнукдан юқори қисми 1,5-2 метр баландликда ташқарига чиқариб қурилиши керак. Усти ёпиқ хандакда ёритиш воситалари бўлиши керак. Хандак устидаги ёғочларга маз суртиш ёки оқ бўёкга бўялади, бу аланганинг юқори ҳароратидан сақлайди вақтинча. ўн киши сиғадиган хандакни уч киши 10-12 соатда тугатиши мумкин. бир суткада икки группа ишчилар бирта ўн киши сиғадиган усти ёпиқ хандак кўриб билади.

Асбоблардан 2-3 та белкурак, бирта лом, иккита болта, бирта узун арра, бирта болға, бирта омбур зарур.

Томни ёпиш учун: тўсинлик 1,7 метр куб ёғоч, девор учун коплама тахта, хода, поя, 1,3 метр куб шох-шабба, 20 метр квадрат тол, 2,5 метр куб лой, 3,5 кг мох, 250-300 грамм узунлиги 50 мм бўлган миҳлар ва сим керак.

Ҳимоя воситаларидан фойдаланиш

Душманнинг ҳужуми хавфи тўғрисида аҳоли ўз иш жойида халқ хўжалиги объектлари маъмурияти ёки фуқаро мудофааси вакиллари томонидан радио-телевидение орқали хабардор қилинади. Шунгача пана жойларга тайинланган комендантлар ҳамда пана жойларга хизмат кўрсатувчи звенолар етиб келадилар ва уларга аҳолини яширинишини уюштириш вазифаси юклатилади. Аҳолига кишилар иншоот коменданти бошлиғининг кўрсатмаси бўйича жойлаштирилади; болалар билан келган шахслар махсус ажратилган жойларга, кўпинча ҳаво узатиладиган каналлар, мўрилар яқинига ўрнаштирилади.

Фуқаро мудофаасининг маҳаллий органи олдиндан белгиланган вақт тамом бўлгач, иншоотларга одам жойлаштириш тўхтатилади ва эшиклари ёпилади. Соф вентиляция режими системаси ишга туширилади; бу кимёвий теревога сигнал бўйича амалга оширилади. Радиацияга қариши пана жойларда мўриларининг эшикчалари беркитилади. Ҳимоя иншоотларида комендант (бошлиқ)нинг барча фармойишини сўзсиз бажариш зарур. Бошлиқ ва звенога хизмат кўрсатувчи звенога тартибни сақлашга ёрдамлашиши керак. Одамлар зарур бўлмаса пана жой хоналари бўйлаб юришга, электр ёритиш асбобларини ўзларига ёқиб ўчиришларига, эшик пардаларини очиб ёпишга, уларга руҳсат берилмайди. Шам, керосин лампаси ёқиш мумкин эмас.

У ерларда суҳбатлаш, радио тинглаш, китоб ўқиш мумкин, шахмат шашка ўйнаш мумкин. Пана жойларда овқатланаётганда, сув ичаётганда иншоот вентиляция қилинмаслиги керак. Овқатланишдан олдин қўлни хўл сочикқа артиш лозим. Яшириниш жойи ҳар 5-6 соатда бир марта вентиляция қилинади, пана жойларда одамлар жойлаштирилгандан сўнг 3-

5 соат ҳаво алмаштириш мўриларининг эшиклари очилмайди. Вентиляция вақти 15-25 минут бўлиб, бу вақтда противогаз кийилади, эшиклар маҳкам беркитилади. Одамлар кираётганида ва чиқиб кетаётганида мўрилар ёпик ҳолда бўлиши керак. Пана жойлардан заҳарланган майдонга чиқиш керак бўлса индивидуал ҳимоя воситаларидан фойдаланиш зарур. Иншоотга қайтгач индивидуал ҳимоя воситаларини устки кийим бош ва пойабзални радиоактив модда чангидан тозалаш керак, йўлакда ҳимояловчи воситаларини ечиб қолдириш керак. Газ ниқоб пана жойларга киргандан кейин ечилади.

Аҳолини бўлиб жойлаштириш ва эвакуация қилиш

Эвакуация—бу қолган аҳолини шаҳардан ташқаридаги зонага транспортда ва пиёда олиб чиқиб кетишдир. Эвакуация қилинганлар алоҳида фармойиш чиқарилгунча шаҳар ташқарисидаги зонада яшайверадилар. Болалар ота-онаси билан бирга эвакуация қилинади. Буни шаҳар ва райондаги фуқаро мудофааси бошлиқлари ва уларнинг органлари ташкил этадилар.

Аҳолини бўлиб жойлаштириш бу уруш даврида шаҳарларда ўз ишини давом эттириш учун қолган корхоналарнинг ишчи- хизматчиларини шаҳардан транспортда ва пиёда олиб чиқиш ҳамда шаҳар ташқарисидаги зонада жойлаштириш демакдир. Бўлиб жойлаштирилган кишилар объектнинг (корхона) ишлаб чиқиш циклига мувофиқ вақт-вақти билан шаҳарга келиб кетиб турадилар.

Аҳолини бўлиб жойлаштириш ва эвакуация қилиш эълон қилинган, бу тадбирларни амалга ошириш учун ҳарбий юкларни ҳамда энг зарур ишлаб чиқариш ва хўжалик юкларини ташиш билан банд бўлмаган барча турдаги жамоат транспорти темир йўл, автомобил, сув транспортидан ҳам фойдаланилади. Аҳолининг бир қисми пиёда ҳам олиб чиқилиши мумкин.

Шаҳар ва районларнинг фуқаро мудофааси бошлиқлари ва бошқарув органлари фармойиш қилганларидан сўнг, фуқаро мудофааси хизмати ходимлари билан бирга режага мувофиқ корхоналар, ўкув юртлари, уй бошқармалари ва улар орқали эса ишчиларни, хизматчиларни, уларнинг оила аъзоларини бутун аҳолини эвакуация қилиш учун йиғилиш пунктларига етиб келиш вақтидан хабардор қилиш ишларини ўтказадилар.

Аҳолини хабардор қилиш учун хабар бериш воситаларидан—радио, телевидение, матбуотлардан фойдаланиланади. Аҳолини бўлиб жойлаштириш ва эвакуация қилиш учун эвакуация комиссиялари кучи билан ўтқозиш учун СЭП (йиғма эвакуация пункт) лари ташкил этилади. СЭП сифатида мактаблар, клублар, жамоат биноларидан, транспорт тўхтайдиган жойлардан фойдаланиланади.

СЭПга тўпланганлар рўйхатга олинади. Сўнгра бўлиб жойлаштириладиган аҳоли тақсимлаб чиқилади: транспортларга, автокалонналарга, пиёда олиб чиқиладиганлар эса колонналар бўйича ажратилади. 20-30 кишилик гуруҳлар бўйича тақсимланадилар. Колонна бошига тажрибали раҳбарлар тайинланадилар. Пиёда кетаётганлар дам

олишлари учун 1-1,5 соат йўл юрилгандан сўнг 10-15 минут танаффус қилинади, зонадан чиқиб кетгандан сўнг 1-2 соат катта танаффус берилади. Пиёда бораётганлардан касалларга ёрдам бериш учун тиббий пунктлар ташкил этилади.

Аҳоли шаҳардан ташқарии зона станциясига етиб келгач (ПЭП) эвакуация қабул пунктларига жўнатилади. ПЭП ходимлари уларни кутиб олади, рўйхат тузиб, уларни жойлаштиради, гамхўрлик қиладилар, иш билан таъминлайдилар.

Эвакуация қилишдан хабар топган аҳоли ўзи билан бирга олишлари шарт:

- хужжатлар, пуллари оладилар; -пардаларни оладилар;
- индивидуал ҳимоя воситаларини;
- квартирадаги ток, газларни ўчирадилар;
- эшикларни беркитадилар;
- энг зарур буюмлар олинади;
- резинкали пойабзал қўлай;
- иссиқ нарсаларни олиш;
- 2-3 суткага етадиган озиқ-овқат, тез бузилмайдиган бўлиши керак;
- оладиган нарсалар вазни ҳар бир катта одамга 50 кг бўлиши керак

Ис газидан заҳарланиш.

Ис гази (СО) рангсиз ва ҳидсиз бўлиб, ундан ўй шароитида ва ёпиқ жойларда (шахталар, конлар) ишлаганда заҳарланиш мумкин. Уйларда печни нотўғри ёқиш натижасида ис гази тўпланади ва заҳарланишга сабаб бўлади.

Ис гази одам организмига фақат нафас йўллари орқали киради. Нафас аъзоларида қонга сўрилиб, ундаги гемоглобин билан бирикади (карбоксигемоглобин ҳосил бўлади). Натижада гемоглобин ўпкада кислород билан бирика олмайди., демак, кислородни тана тўқималарига олиб келолмайди ва ўткир гипоксия ривожланади. Бундай ҳолат ўлимга олиб келиши мумкин.

Ис газидан заҳарланиш унинг ҳаводаги концентрациясига ва таъсир муддатига боғлиқ бўлади.

Енгил даражадаги заҳарланишда бош қаттиқ оғрийди, айланади, қулоқлар шанғиллайди, кўнгил айнийди, баъзан қусиш, хушдан кетиш, гандираклаш кузатилади.

Ўртача даражада заҳарланишда мушаклар кучсизланади, нафас сиқилади, пульс тезлашади, артериал қон босими пасаяди, кўнгил айнийди ва қусилади, ақл хиралашади, баъзан одам уйқучан бўлади. Юзида қирмизи доғлар пайдо бўлади.

Оғир даражада заҳарланишда одам батамом ҳушидан кетади. Оёқлари кўкариб ёки оқариб, юзида қирмизи доғлар пайдо бўлади. Пульс тезлашади, артериал қон босими кескин пасаяди, нафас олиш секинлашади ва чуқурлашади, мушаклар бўшашади, нафас тўхтайтиди ва одам ўлади. БТЁ.

Аввало захарланган одам тоза ҳавога олиб чиқилади, пахтани нашатир спирт билан хўллаб хидлатилади, танаси иситилади ва тинч қўйилади. Нафас олиш тўхтаганда зудлик билан сунъий нафас олдирилади. Шифокорлик ёрдами ўпканинг сунъий вентиляцияси, кислород бериш, лобелин ёки цититон инъекция қилиш, аналептиклар, юрак-томир воситалари бериш, танани иситиш ва б. дан иборат.

Ис газидан шамоллатиш

Куз-қиш мавсумида аҳолининг токсик газлардан ва ёз мавсумида маиший газлардан захарланишини келтириб чиқарувчи асосий сабаб ва омиллар табиий газ босимининг ўзгариши, ностандарт иситиш ускуналари ва газ сўриш насосларидан фойдаланиш, шунингдек оғир газлар йиғиладиган чукурликларга тушишда хавфсизлик қоидаларининг бузилиши кабиларни ташкил этиб келмоқда.

Маълумки, ис гази (СО) рангсиз, ҳидсиз, корхона шароитида энг кўп учрайдиган захарли бирикма бўлиб, табиий газ, ёқилғи, кўмир, ўтин чўғлари тўлиқ ёнмаслиги оқибатида вужудга келади. Тутун таркибида 3%, ишланган газда 13%, портловчи газлар таркибида эса 50-60% гача ис гази бўлади.

Ис газидан шамоллатиш тизими яхши ишламайдиган органик моддаларни ишлаб чиқарадиган корхоналарда, автоуловлар турар паркларда, янги бўялган ва шамоллатилмаган хоналарда, шунингдек, уй шароитларида табиий газ чиқиб турганда ва печка билан истиладиган уйлар, ҳаммомларда, дам олиш палаткаларида ёнувчи модданинг тўлиқ ёнмаслиги натижасида захарланиш мумкин.

Ис гази организмга нафас аъзолари орқали таъсир этади. Ушбу газ гемоглобин билан кислородга нисбатан 300 маротаба кучли бирикма - карбоксигемоглобин ҳосил қилади. Оқибатда гемоглобиннинг тўқималарга кислород ташиш хусусияти кескин пасайиб, гипоксияга, оғир ҳолатларда эса - аноксияга олиб келиши мумкин.

Ис гази билан захарланган организмда углерод ва оксил алмашинуви бузилади, натижада атсидоз аломатлари юзага келади. Қон таркибида калий ва калсий мувозанати ҳамда марказий нерв системаси фаолияти бузилиши ва шу тариқа инсон ҳаётдан кўз юмиши мумкин.

Табиий газнинг хонада тўпланиши оқибатида портловчи газ-ҳаво аралашмаси ҳосил бўлади ҳамда унинг портлаши натижасида инсон турли тан жароҳатлари олиши ёки оғир ҳолатларда ҳалок бўлиши мумкин.

Таҳлилларга кўра, токсик захарланиш ҳолатларининг 60-70% табиий газ билан боғлиқ бўлиб, 15-20% қисми табиий газ босимининг ўзгарувчанлиги таъсирида юзага келиши мумкин. Куз-қиш мавсумида табиий газга нисбатан аҳоли эҳтиёжининг ортиши ва истеъмолчилар томонидан қўшимча газ сўриш насосларининг ўрнатилиши, айрим ҳолатларда газ тақсимлаш ускуналарининг қуввати, аҳоли эҳтиёжига мос келмаслиги ёки носозлиги газ босимининг ўзгаришига олиб келган. Баъзан электр энергия таъминотидаги техник жараёнлар натижасида газ сўриш

насосларининг назоратсиз қолиши табиий газдан заҳарланиш ҳолатларини келтириб чиқариши мумкин.

Юқоридагилар билан бир қаторда ҳозирда ҳам тегишли вазирлик ва идоралар ҳамкорлигида маҳалла, қишлоқ, овул фуқаролар йиғинлари, газ таъминоти филиаллари ва кўнгилли ўт ўчирувчилар жамияти ходимлари томонидан ҳар бир хонадонда профилактика ва тарғибот тадбирларини амалга ошириш, газ тақсимлаш ускуналарининг бир маромда ишлашини назорат қилиб бориш ишлари изчил равишда амалга ошириб борилмоқда.

Хушёрлик — хотиржамлик асоси

қиш фаслида турли фавқулодда ҳолатларнинг олдини олиш барчамизнинг бурчимиз

Фавқулодда вазиятлар вазирлиги Миллий матбуот маркази билан ҳамкорликда куз-қиш мавсумида юз бериши мумкин бўлган фавқулодда ҳолатларнинг олдини олишга бағишланган матбуот анжумани ташкил қилди.

Куз-қиш мавсуми кириб келиши билан аҳолининг табиий газга бўлган эҳтиёжи бирмунча ортиши билан бирга консерваланган маҳсулотлар истеъмоли ҳам тобора кўпаяди. Бу эса, ўз навбатида, улар орасида ис газидан ҳамда сифатсиз консерва маҳсулотларидан заҳарланиш, ҳаво-газ аралашмаси оқибатида ёнғинлар келиб чиқиши ҳолатларига сабаб бўлади. Бунинг олдини олиш, фуқаролар соғлиғини муҳофаза қилиш мақсадида Фавқулодда вазиятлар вазирлиги тизимли чора-тадбирлар дастурини ишлаб чиқди.

Жумладан, жорий йилда газ ва иситиш ускуналаридан фойдаланишда йўл қўйилган камчиликлари учун 3,4 мингга яқин объект фаолияти вақтинча тўхтатилиб, 14 миллион сўмдан зиёд жарима солинди, 2 мингга яқин ностандарт ва сертификатга эга бўлмаган иситиш ускуналари йиғиштириб олинди. Шу билан бирга, жойларда профилактика тушунтириш ишлари ўтказилмоқда.

Сифатсиз консерва маҳсулотларидан заҳарланишнинг оғир шакли — ботулизм. Айнан шундай маҳсулотларда овқатдан заҳарланишнинг оғир шакли бўлган ботулизм касаллигини келтириб чиқарувчи микроблар кўпаядиган кислородсиз муҳит пайдо бўлади.

— Ботулизмнинг олдини олиш мақсадида барча ўқув муассасаларида, ташкилот ва корхоналарда суҳбатлар, семинар ва маърифий тадбирлар ташкил қилиняпти, — деди Ўзбекистон Соғлиқни сақлаш вазирлигининг Давлат санитария-эпидемиология назорати маркази ходими Қамариддин Боқиев. — Шунингдек, жорий йил бошидан буён тегишли ишчи гуруҳлари деҳқон бозорларида 5,5 мингга яқин рейд ўтказиб, қарийб 4 мингга умумий овқатланиш объектини ўрганиб чиқди. Бунинг самарасида жорий йилнинг ўтган 11 ойида мамлакатимизда ушбу турдаги инфекциядан бирорта ҳам заҳарланиш ҳолати қайт этилмади.

Матбуот анжуманида журналистларнинг саволларига батафсил жавоб қайтарилди.

Ис гази (СО) тулицёнмаган ёцилги махсулоти бўлиб, барча ёкилги моддалар таркиби да мавжуд. Атмосфера ҳавосида саноат корхоналари ва иссиқлик электр станцияларининг чиқиндилари, автомашинадан чиқадиган ёкилри газлари ва бошқалар заҳарли газлар ман- баи ҳисобланади. Ишлаб чиқариш корхоналарида кўпинча технологик жараёнлар таъсири остида, тураржой биноларидаги газ аппаратларининг ишдан чиқиши, газнинг ташки ҳавога куйиб юборилиши натижасида ёки тутун тортувчи кувурларнинг вақтидан илгари ёпиб куй- илиши оқибатида пайдо бўлади. Ис гази кузга кўринмайди, у упка альвеолалари ОРҚАЛИ конга сингиб, гемоглабин билан кўшилиб карбоксигемоглабин пайдо қилади. Бунинг натижасида гемоглабинни кислород ташиш қобилиятидан махрум этади. Бундай газ бир литрининг ҳавода 0,125 мг/л концен трациям Узок вақт нафас йўли ОРҚАЛИ конга утиб турса, сурункали заҳарланишни келтириб чиқаради. СО₂ 0,125 мг/л б соат вақт ичида упка ОРҚАЛИ организмга ўтгач, касаллик ало- матлари бошланади. Газ хидсиз, рангсиз, у билан ифлосланган ҳаводан нафас олганда одам сезмайди. Унинг заҳарлаш концентрацияси 0,25 - 0,5 мг/л (РЭМ-1 мг/м³) бўлади. Бунда бош оғриғи, айланади, юрак тез уради, кўнгил айниб, киши ҳушидан кетиши мумкин. Мазкур ҳолатларда касални тоза ҳавога олиб чиқолддиб, иложи борича тезрок касалхонага ёткизиш зарур.

БИРИНЧИ ТИББИЙ ЁРДАМ КўРСАТИШНИНГ УМУМИЙ ТАМОЙИЛЛАРИ. ЮҚОРИ НАФАС ЙўЛЛАРИНИ ТИКЛАШ. ҚАЙТА ЖОНЛАНТИРИШ

Касаллик ҳақида умумий маълумот.

Касалликни даволашдан олдин уларнинг келиб чиқиш сабабларини аниқлаш муҳим аҳамиятга эга. Биология фани таълимотига кўра, организм ташқи муҳит билан чамбарчас боғланган. Демак, **касаллик** организм билан ташқи муҳит ўртасидаги боғлиқликнинг бирор даражада бузилиши натижасида организм фаолиятининг ўзгаришидир.

Касалликнинг келиб чиқишида организмнинг реактивлиги ҳам бениҳоя катта аҳамиятга эга. **Реактивлик** организмнинг ташқи муҳит таъсирига ўз ҳаёт фаолиятини ўзгартириб жавоб бериш қобилияти демакдир. Организмнинг реактивлигида нерв тизими, бош мия пўстлоғи алоҳида ўрин тутуди. Касалликларнинг рўёбга чиқишида организмнинг хусусий реактивлиги катта аҳамиятга эга.

Касаллик бу турмушнинг бир шакли бўлиб, ўзининг кечиш жараёни ва кечишига эга.

Баъзи ҳолларда бир касалликнинг ўзи турли организмда турлича белгилар билан ўтади. М, *зотилжам* бир беморда йўталиш, балғам кўчириши, нафас олишнинг қийинлашуви билан кечса, бошқасида бу белгилар бўлмаслиги, бемор фақат бош оғриғи ва иштаҳаси йўқлигидан шикоят қилиши мумкин.

Бу ҳодиса организмнинг касалликка қарши курашиш қобилиятига ва касалликдан ҳимояланиш кучига боғлиқ. Касалликнинг авж олиши эса уни келтириб чиқарган сабабга боғлиқ. Касаллик сабабини аниқлаш унинг олдини олиш, тўғри диагноз қўйиш ва даволашда катта аҳамиятга эга. Бу ҳақда И.П.Павлов шундай деган эди: “ Касалликнинг келиб чиқиш сабабини аниқлаш, унинг олдини олиш ва тарқалиб кетишига йўл қўймаслик демакдир”.

Касалликнинг келиб чиқиш сабаби икки хил:

1. **Экзоген сабаблар**- ташқи муҳит таъсирида келиб чиқадиган касаллик сабаблари.

2. **Эндоген сабаблар**- ички муҳитнинг ўзгариши натижасида келиб чиқадиган сабаблар.

Экзоген сабаблар бир неча хил: механик(яраланиш, шикастланиш), физик (юқори ва паст ҳарорат, организмга электр токининг таъсири), кимёвий(жанговор захарли моддалар, саноат захарлари, сифатсиз озиқ-овқатлар), биологик(турли хил касаллик тарқатувчи микроорганизмлар, вакцина ва зардоблар) сабаблар бўлиши мумкин.

Эндоген сабабларга организмнинг ўзида юз берадиган ўзгаришлар билан бирга, ота-оналардан орттирилган ёки ҳаётда пайдо бўлган хусусиятлар ҳам киради. Касалликка тўғри ташхис қўйишда унинг белгиларини билиш керак. Чунки ҳар хил касалликнинг ўзига хос белгиси бор. Булар *объектив* ва *субъектив* белгилардир.

Субъектив белгилар тўплаш жараёнида беморнинг шикоятларига қараб аниқланади. М, бош оғриғи, беҳоллик, кўз тиниши ва бошқалар. Субъектив белгилар таъсирида *объектив* белгиларни кўрамиз. Бунда касаллик белгилари кўзга яққол ташланади. М, баданда тошмалар тошиши, кўз қизариши, электрокардиограмма, ички аъзоларни рентген аппарати ёрдамида текшириш. Ҳар қандай **касаллик** асосан икки хил бўлади:

Ўткир тури- баъзи касалликлар тўсатдан бошланиб, узоққа чўзилмайди.

Суринкали тури- баъзи касалликлар эса узоқ давом этиб, вақт-вақти билан қайталаниб туради.

Ташхис. Беморга тўғри ташхис қўйиш учун, касалликни даволашда муҳим аҳамиятга эга. Ташхис қўйишда беморнинг шикоятлари, касаллик тарихи, касал бўлгунича қандай касалликлар билан оғриганлиги, турмуш шароити ва объектив текшириш натижасида тўпланган маълумотларга асосланади.

Ташхис қўйиш шундан иборатки, аксари касалликларда бир хил объектив ва субъектив шаклдаги белгилар учрайди. М, ошқозон ёки ичакдан қон кетиши, ошқозон ва ичак яраси, ошқозон ва ичак ўсмалари ва бошқа касалликларда. Касалликка ташхис қўйишда юқоридагилардан ташқари, асосий касалликни қўшимча касалликдан ажрата билиш лозим. Бунга солиштирма ташхис дейилади.

Касалликни клиник текшириш усуллари

Касалликни аниқлаш мақсадида бемордан сўраш (anamnez yigish) ва лаборатория усулларида фойдаланиш тўғри ташхис қўйишда муҳим аҳамиятга эга.

Беморлардан касаллик ҳақидаги маълумотлар қуйидаги тартибда сўрилади:

1. **Бемор ҳақида маълумот.**
2. **Беморнинг шикояти.**
3. **Мазкур касалликнинг келиб чиқиш тарихи.**
4. **Беморнинг ҳаёт тарихи.**

Биринчи навбатда беморни безовта қилган касаллик ва унинг шикояти тингланади. Ундан касалликнинг ривожланиш тарихини қисқача баён қилиб бериш сўралади. Бунда касаллик қандай пайдо бўлганлиги, тиббиёт ёрдами кўрсатилгунча касаллик қандай ривожланганлиги, қандай эҳтиёт чоралари кўрилганлиги ва ҳоказолар тўғрисидаги маълумот тўпланади. Касаллик ҳақида тўпланган маълумотларга **касаллик анамнези** дейилади. Беморнинг иши ва турмуши, атроф- муҳит шароити, оила аъзолари ўртасида рўй берган касалликлар, ёмон турмуш ёки **ҳаёт тарихи** дейилади.

Турмуш тарихини тўплаш қуйидаги тартибда олиб борилади: беморнинг таржимаи ҳолига оид маълумотлар тўпланади. Беморнинг илгари бошидан кечирган ва наслдан-наслга ўтган касалликлари аниқланади. Наслни аниқлашнинг муҳим аҳамияти шундаки, бунда беморнинг у ёки бу касалликка нисбатан мойиллиги билиб олинади. Суҳбат охирида жинсий ва оилавий турмуши, иш ва яшаш шароити, зарарли одатлар (тамаки, носвой чекиш, спиртли ичимликлар ичиш) аниқланади. Беморни юқоридаги тартибда савол-жавоб қилиб текшириш субъектив текшириш усулига киради. Бу усулда текшириш тугаллангач, текширишнинг объектив усулига ўтилади: бемор кўздан кечирилади, ички аъзолар ҳолатини аниқлаш мақсадида **пайпаслаш (palpasiya)**, **уриб кўриш (perkussiya)** ва **эшитиб кўриш(auskultasiya)** усуллари қўлланилади. Бундан ташқари, беморнинг тана ҳарорати, бўйни, вазни, кўкрак қафасининг айланасини ўлчаш, балғам, сийдикнинг бир кунлик миқдорини аниқлаш каби текшириш усуллари ҳам бор. Беморнинг қони, сийдиги, ахлати, балғами, йирингини лаборатор-бактериологик текшириш, артериал босимни ўлчаш, органларни рентгенда текшириш, электрокардиограмма қилиш, ректороманоскопия(йўғон ичакни текшириш), sistoskopiya (сийдик пуфагини текшириш), урография (сийдик йўллари рентген қилиш) ва бошқалар- жиҳозли текшириш усулига киради.

Paypaslash. Бу усул билан фақат қорин бўшлиғидаги аъзоларнинг касалликлари эмас, балки лимфа тугунлари (бўйин, қўлтиқ ва чов соҳасидаги лимфа тугунларининг) ҳолати, яъни катта- кичиклиги, шакли, қаттиқ-юмшоқлиги, оғриш-оғримаслиги, ҳаракатчанлиги ҳам аниқланади. Бундан ташқари терининг таранглиги, намлиги ёки қуруқлиги, бўғимлар, мушаклар ҳолатини аниқлашда ҳам шу усул қўлланилади.

Paypaslash усулини мукамал билиш, касалликларга аниқ ташхис қўйишда муҳим аҳамиятга эга. М, юрак соҳасини пайпаслаш билан юрак фаолияти ва юрак мушакларида ўзгаришлар ҳақида маълумотларга эга

бўламиз. Қоринни пайпаслашдан асосий мақсад, қорин бўшлиғидаги аъзоларнинг жойлашган ўрни ва ҳолатини аниқлашдир.

Auskultasiya. Тана аъзосида содир бўладиган товушни эшитиб кўришга айтилади. Бунда махсус асбоб- стетаскоп, фонендоскоп, стетофонендоскопдан фойдаланилади. Ўпка, юрак-томир тизимини, баъзан қорин қисмидаги аъзолар аускултация қилиб текширилади. Аускултация икки хил бўлади: 1) Бевосита аускултация- бунда беморнинг баданига бевосита кулоқни қўйиб эшитиб кўрилади. 2) Билвосита аускултация- бу усулда беморни махсус асбоб (стетоскоп ва фонендоскоп) билан эшитилади. Ўпкадаги хириллаш, плевранинг ишқаланишида пайдо бўладиган шовқин, юракнинг иши ва шовқини ана шу усулда текширилади. Аускултация усулидан артериал босимини аниқлашда, қон томирининг уришини эшитишда фойдаланилади.

Perkussiya. Тананинг устидан бармоқ учлари билан уриб кўриш *perkussiya* дейилади. Перкуссия ёрдамида айрим ички аъзолар чегараси аниқланади, шунингдек, уларда содир бўлган ўзгаришлар билинади. Перкуссия қилинганда маълум товуш эшитилади. Шу товушга қараб, перкуссия қилинган жойда аъзолар аҳволи ҳақида маълумот олиш мумкин. Бевосита ва билвосита перкуссия фарқ қилинади. Бевосита перкуссияда бемор баданига бир ёки жуфтланган бир неча бармоқ учлари билан уриб кўрилади. Билвосита перкуссияда баданга қўйилган бирор нарса (plessimetr) орқали уриб кўрилади. Асосан, бевосита перкуссия усули қўлланилади. Перкуссия қилинганда учта асосий товушга эътибор берилади:

- 1) ўпка товуши (равшан, аниқ, кучли ва давомли)
- 2) ўтмас товуш (секин ва қисва)
- 3) тимпаник товуш (жарангли, давомли ва маълум баландликка эга)

Перкуссия вилинган жойда тўқима ва аъзолар тебранади. Тебраниш теварак-атрофдаги ҳавога ўтади. Натижада товуш тарзида эшитилади. Перкуссия қилишда ҳосил бўлган товуш хоссаси, асосан, аъзолардаги ҳаво миқдорига ва организмнинг эластиклигига ҳамда таранглигига боғлиқ.

Беморларни турли асбобларда текшириш

Техника тараққиёти туфайли беморни асбоб-ускуналар ёрдамида текшириш кенг русум бўлди. Термометр ёрдамида тана ҳарорати ўлчанса, меъда ва ўн икки бармоқли ичак суюқлиги махсус асбоб-зонд ёрдамида йиғиб олинади. Ёритгич вазифасини ўтайдиган кичкина лампочка ўрнатилган метал найча билан ички аъзолар шиллиқ қаватидаги касаллик белгиларини аниқлаш мумкин. Бронх, ҳикилдоқ, қизилўнгач, ошқозон, тўғри ичак, қовуқ ва бошқа органларнинг шиллиқ қавати текширилади.

Беморни рентгенда текшириш.

Беморни рентгенда текшириш ташхис қўйишда аҳамиятга эга. Ички аъзолар, юракнинг катта-кичиклиги, шакли ва чегарасининг ўзгариши, тўқималарда бўлган патологик ўзгаришлар, шунингдек, суяк синганлиги рентгенда аниқланади.

Рентгенодиагностика икки хил усулда- *рентгеноскопия* ва *рентгенография* усулида амалга оширилади.

Рентгеноскопия- аъзоларнинг рентгенда кўринишини тушунамиз. *Рентгенография*да эса аъзолар суратини рентген нури ёрдамида фотоплёнкага кўчиришдир. Суякнинг синган ёки синмаганлигини, буйракда ҳосил бўлган органик тошларни фақат рентгенография ёрдамида аниқ ва равшан кўриш мумкин.

Даволаш. Бемор аҳволини яхшилашга, соғлиғини тиклашга қаратилган тадбирлар йиғиндисиدير. Даволашнинг асосий мақсади фақат беморни даволашдан иборат бўлиб қолмай, балки унинг куч-қуввати ва меҳнат қобилиятини тамомила тиклашига қаратилиши лозим. Шу боисдан касалликни эмас, касални даволаш керак. Даволашда бемор ички аъзосида содир бўладиган турли-туман ўзгаришларни кўриш муҳим аҳамиятга эга.

Соф ҳаво, утарли миқдордаги ёруғлик, баданнинг тоза бўлиши, рухий ва жисмоний тинчлик, озиқ-овқат, дори-дармон, турли хил муолажалар (банка кўйиш, клизма қилиш, горчичник кўйиш), физиотерапевтик усуллар, жисмоний тарбия ва бошқа тадбирлар бемор аҳволини яхшилашга ёрдам беради.

Касалликни даволаш тадбирлари бир неча хил бўлиб, *этиологик*, *симптоматик* ва *умумийлашган* даволаш чораларидан иборат. Касалликнинг сабабига қарши қаратилган даво чоралари- *этиологик* даволаш усули дейилади. ***Симптоматик*** даволаш- касалликнинг беморни ортиқча ташвишлантирувчи баъзи белгиларига қарши даво чораларини қўллашдан иборат. М, юрак парогиди- нафас қисилиши, кучли йўтал, юрак соҳасида оғриқ, баданда шиш, уйқусизлик ва бошқа белгилар пайдо бўлади. Бундай йўтални вайтариш учун- кодеин берилади. Уйқусизликда уйқу келтирувчи дорилар берилади. Оғриқни қолдириш учун оғриқ қолдирувчи дорилар буюрилади. Бу тадбирлар гарчи юрак парогини даволашга қаратилмаган бўлса ҳам, беморни безовта қилувчи оғриқ ва баъзи бошқа белгиларини йўқотади.

Беморни даволашда бир қанча даво тадбирлари бирга қўлланилиши- ***комплекс*** даволаш деб юритилади. Парҳез чоралари, курорт санаторийлар, физиотерапевтик даво тадбирлари, дори-дармонлар шулар жумласидандир.

Нафас физиологияси тўғрисида тушунча

Нафас физиологияси- инсон организмнинг кислород ютиб, карбонат ангидрит чиқаришига айтилади. Кишининг нафас олиш жараёни уч фазадан иборат: ташқи нафас олиш, ҳавонинг қон ёрдамида ўпка альвеолаларига тушиши, ички нафас олишдан иборат. Ташқи нафас олишнинг меъёрида бўлиши ҳаво таркибига, ўпканинг хаётий сиғимига, ҳаво йўллариининг ўтказувчанлигига, кичик қон айланиш доирасининг ҳолатига, нафас олишнинг чуқурлиги ва сонига боғлиқ.

Атмосферадан нафас олинаётган ҳавонинг таркиби доимо ҳар хил бўлади.

| | Кислород | Азот | CO ₂ | Сув буғлари |
|--------------------------------|----------|--------|-----------------|-------------|
| Атмосфера ҳавоси | 20,95% | 78,07% | 0,04% | 0,094% |
| Ўпка альвеолаларидаги ҳаво | 13,4% | 74% | 5,6% | 7% |
| Нафас билан чиқариладиган ҳаво | 16,4% | 75% | 4,1% | 4,5% |

Гипоксия турлар

Организм тўқималарининг кислород билан етарли миқдорда таъминланмаслиги тўқималарда кислород етишмаслигига олиб келади, яъни –*гипоксия* ҳолати ривожланади. Шу сабабли организмга қўшимча кислород киритишга тўғри келади.

Нафас олинадиган ҳаво таркибида кислород миқдори оширилганда, альвеолаларида унинг босими ошиб кетади, натижада қон таркибидаги етишмай қолган кислород миқдори тўлдирилади ва организмдаги кислород (миқдори) мувозанати тикланади.

Кислород танқислигига марказий нерв системаси айниқса сезгир бўлади. Биринчи галда бош мия шикастланади, бош мияда моддалар алмашинувининг ўтиши организмнинг бошқа аъзоларига қараганда кислородни жуда кўп талаб қилади. Бош миянинг оғирлиги тана оғирлигининг 2% ни ташкил этади. Бош мия организмдаги кислород миқдорининг 25% ни ўзлаштиради.

Организмда кислород етишмаслигининг *келиб чиқишига* қараб икки хилга: *ташқи* ва *ички* сабаблар натижасида пайдо бўладиган хилларга ажратиш мумкин. *Ташқи* сабаблар натижасида пайдо бўладиган кислород етишмаслигида, нафас оладиган ҳаво таркибида кислород миқдорининг кескин камайиши кузатилади. Бу ҳолат самолёт юқорига кўтарилганда кузатилади.

Ички сабаблар туфайли пайдо бўладиган кислород етишмаслигида организмнинг паталогик жараён вужудга келиши асосий ўринни эгаллайди. 1949 йил Киев шаҳрида қуйидаги гипоксия ҳолатлари таснифи қабул қилинган.

Гипоксик гипоксия- бунда артериал қон кислород билан етарлича тўйинмаган, кислород таранглиги камайган бўлади. Бунинг натижасида гемоглабиннинг кислород билан тўйиниши пасайиб кетади. Бу ҳолат нервни фаллажловчи таъсирга эга бўлган захарли моддалар билан захарланганда вужудга келади, таъсирловчи захарли моддалар, азот кислота ва унинг буғларидан нафас олганда вужудга келади.

Анемик гипоксия- бу қон таркибида гемоглабин камайиши ва баъзи захарли моддалардан захарланиш натижасида қон таркибида

метгемоглабин ҳосил бўлганда ривожланади. Метгемоглабин қон таркибида 20-50% ни ташкил қилиши мумкин. Агар қон таркибида 50% дан ошиб кетса, гипоксия ҳолати рўй беради.

Димланган (циркуляр) гипоксия- бунда қон ҳаракати секинлашади. Бу гипоксия азот кислота, бўғувчи таъсирга эга бўлган захарли моддалар, нервларни фаллажловчи захарли моддалардан захарланганда яхши ривожланади.

Гистотоксик гипоксия- бунда кислороднинг қондаги ва тўқималарнинг тўқималарга ташилиши ўзгармайди, лекин келтирилган кислород тўқималар томонидан ўзлаштирилмайди, бунинг натижасида қон таркибидаги кислород миқдори 15-18% ни ташкил этади. Карбонат ангидрит эса камайиб кетади. Бу ҳолат организмда витамин В ва витамин РР етишмаганида, эндокрин бузилишларида, наркотиклар таъсирида ҳам ривожланиши мумкин.

Гипоксия ривожланиши ва давом этиши муддатига қараб- ***яшин тезликдаўтувчи, ўтқир*** ва ***сурункали*** турларига бўлинади.

Яшин тезликда кечувчи гипоксия- инерт газлари (азот,метан, гелий) цианид кислота буғларидан кислородсиз ҳавода нафас олгандан сўнг 1-1,5 дақиқа бемор ҳушдан кетади ва ҳалок бўлади.

Ўтқир гипоксия тури- захарли моддалардан захарланганда, тоғ касаллигида самолётларда учаётганда, кислород миқдори кам бўлган газ аралашмаларидан нафас олганда вужудга келади.

Сурункали гипоксия тури- организмда нафас аъзолари, юрак-томир касалликлари натижасида ривожланади. Бир оз қўзғалишдан сўнг чарчаш, лоқайтлик, уйқучанлик, бошнинг оғирлашуви рўй беради. Психик ўзгаришлар юз беради, жисмоний ва ақлий меҳнат қобилияти пасайиб кетади, иш бажарганда юрак уриши тезлашади, нафас сиқилади, кўкариш пайдо бўлади.

Кислород етишмовчилиги натижасида пайдо бўлган клиник симптомларга кўк ва кулранг гипоксиялар мисол бўлади.

Кўк гипоксия белгилари- перифирик ва вена қон томирларида қон ҳаракатининг сусайиши туфайли тери қаватлари ва шиллиқ қаватларнинг ранги кўкимтир-қизил рангда бўлади. Нафас қисилиши кучаяди, юрак-қон томирлар системаси томонидан ўзгаришлар унча ривожланмаган бўлади, ҳаракатлар бузилади, қон таркибида карбонат ангидрид кўпаяди. (гиперкапния)

Кулранг гипоксиянинг белгилари: териўаватлари қўл рангга киради, нафас олиши кучаяди, юрак-томир системасида ўзгаришлар содир бўлади, ҳушдан кетиш кузатилади ва кислород етишмовчилиги ривожланади, қон таркибида карбонат ангидрит миқдори камайиб кетади. Бундай ҳолатлар бўғувчи таъсирга эга бўлган захарли моддалардан захарланганда, терида пайдо қилувчи захарли моддалардан нафас олганда вужудга келади.

Сунъий нафас олдириш усуллари

Нафас тўхташи белгилари: оғиз ва бурунда ҳаво оқимининг йўқлиги, кўкрак қафасининг кўтарилиб тушмаётганлиги кабиларда ифодаланади.

Сунъий нафас олдириш учун бемор чалқанча ётқизилади. Оғзини очиб тозаланади, тиш протезларни олинади. Бошни орқага энгаштириб, тил ҳалқумни ёпмаслигига эътибор берилади. Сунъий нафас олдириш мақсадида ҳозир **Сильвестр, Шефер, Лобардо, Рубен** усулларида кенг фойдаланилади. Сунъий нафас олдиришнинг энг кўп тарқалган усулларида бири Сильвестр усулидир. Бу қуйидагича бажарилади: Бемор чалқанча ётқизиб қўйилади. Сунъий нафас олдирадиган одам беморнинг бош томонига ўтиб, унинг икки билагидан тутаяди. Қўлларини юқорига кўтариб, бош томонига келтиради. Бунда кўкрак қафаси кенгайди ва бемор нафас олади. Беморнинг қўлларини тезлик билан пастга тушириб, кўкрак қафасининг пастки қисмига босилади ва нафас чиқарилади. Бундай ҳаракат ритмик равишда минутига 16-18 марта такрорланади ва нафас олиш яхшилангунча давом эттирилади.

Асфиксия вақтида **Шефер** усулидан ҳам фойдаланиш мумкин. Бунда бемор қорни билан ётқизилади. Ёрдам берувчи бемор думбасига ўтириб олади ва қўллари билан бемор кўкрак қафасининг пастки қисмини босади - натижада бемор нафас чиқаради. Кўкрак қафасини босиш тўхтатилгач, у асл ҳолатига қайтади, нафас олинади. Қовурғалар четини қўл билан юқорига кўтариш ва уни кенгайтириш нафас олиш жараёнини яхшилашга ёрдам беради. Бундай ҳаракат минутига 16-18 марта такрорланади.

ҚОН КЕТИШ ВА УНИНГ ТУРЛАРИ. ҚОН КЕТИШЛАРДА ТЕЗ ЁРДАМНИ ТАШКИЛ ЭТИШ

Қон айланиш тизими қонни организмнинг барча қисм ва структуралардан ўтишини таъминлаб берадиган маълум бир структуралар бирлашмасидан тузилгандир. Перфузия – бу барча орган ва структураларга кислородни етказиб бериш ҳамда у ердан CO₂ ва бошқа қолдиқ маҳсулотларни йўқотиш демакдир. Гипоперфузия деб аъзоларда ноадекват қон айланишга айтилади.

Юрак – бу қон айланиши тизмининг энг асосий оргнидир. Юрак бу мушак орган бўлиб, 4 та камерадан иборатдир. У ўз навбатида етарлича куч таъсирида қонни организмнинг барча қисмларида бир меъёрда айланиб туришини таъминлайди. Юракнинг юқори камералари бўлмачалар ва пастки камералари эса қоринчалар деб аталади. Кислородга кам тўйинган қон организмнинг барча қисмларидан юракнинг ўнг бўлмачасига йиғилади ва қон ўнг қоринчага тушади. Шундан сўнг ўнг қоринчадан қон ўпка артерияси орқали ўпкаларга боради. Артериялар бу қалин мушак қаватига эга қон томирлар бўлиб, улар юракдан қонни олиб кетади. Ўпкаларда капиллярлар ҳаво халталар билан ўралган бўлиб, улар альвеолалар дейилади. Бу ерда қон ўзидан CO₂ газини чиқариб ташлайди ва O₂ га тўйинади. Капиллярлар – бу жуда майда қон томирлар бўлиб, (эритроцитлар диаметрига тахминан тенгдир) улар деворлари кислород ва

СО₂ газларининг молекулаларини ўтказишга мослашгандир. Кислородга тўйинган қон ўпка веналари орқали юракнинг чап бўлмачасига келиб қуйилади. Веналар – бу ингичка деворли қон томирлар бўлиб, улар орқали қон юракка келади. Шундан сўнг қон чап қоринчага тушади, кейин аорта (организмдаги энг катта артерия) орқали қон организмнинг барча тўқималарига кислород ва озуқа моддаларини етказиб бериш учун кетади. Қон турли хил артериаллар орқали оқиб, тўқималар даражасида капиллярларга ўтади, у ерда кислород ва озуқа моддалар ажралиб, СО₂ ва метаболизмнинг қолдиқ маҳсулотларини ўзига олади. Шундан сўнг қон юракка юқори ва пастки ковак веналар орқали ўнг бўлмачага келиб қуйилади.

Қон плазма, эритроцитлар, лейкоцитлар ва тромбоцитлардан ташкил топгандир. Плазма қоннинг суюқ қисми ҳисобланади. У қон ҳужайраларини ва озуқа моддаларини ташиш учун ишлатилади. Эритроцитлар – ҳужайраларга кислород ташиб беришга жавоб беради. Лейкоцитлар – организмни инфекцион агентлардан ҳимоялаш вазифасини бажаради. Тромбоцитлар эса шикастланган қон томир деворларида тромб ҳосил қилиб жавоб беради. 75 кг вазндаги одамнинг қон ҳажми 6 литрни ташкил қилади. Артериал босим – артерия деворларига қон урилиши натижасида вужудга келади. Унинг кўрсаткичи 2 та сондан ташкил топган бўлиб, каср чизиғи ёрдамида ажратилади. АБ биринчи кўрсаткичи – бу систолик артериал босимдир. У ўз навбатида систола даврида артериал деворга таъсир кўрсатадиган босим илан характерланади. АБ иккинчи кўрсаткичи – диастолик АБ бўлиб, диастола даврида артерия қон томири деворига таъсир кўрсатувчи босим билан характерланади. Организм доимо АБ меъёрида ушлаб туришга ҳаракат қилади. Бундай регуляция асосан юракнинг қисқариш частотасининг доимий ўзгаришлари, систола даврида юракни ҳайдаб чиқарган қон миқдори (зарб ҳажми) ва томирлар ҳажмини ўзгариши билан амалга оширилади. Артериал босим тушганда организм юракнинг қисқаришлар сонини оширади, зарб ҳажмини оширади ва ҳаёт учун жуда муҳим бўлмаган аъзоларда томирлар ҳажмини камайтиради. АБ ошганда пульс частотаси камаяди, зарб ҳажми ҳам камаяди ва қон томирлар ҳажми эса ортади.

Ташқи қон кетиш Турли ҳолатларда ШТЁХ ходими беморнинг организм суюқликлари билан контактда бўлиши мумкин. Бунда у албатта Организм Тўқималарини Изоляция қилиш принципларига амал қилиши керак. Ташқи қон кетган ҳолатларда ҳимояловчи кўзойнаклар, қўлқоплар, халат ва никоблардан фойдаланиш керак. чақирувга бориб келгандан сўнг албатта қўлларни яхшилаб ювиш керак.

Ташқи қон кетиш жуда кучли бўлиши мумкин. Ўткир қон кетиш катталарда 1 литргача, болаларда 500 мл ва кичик ёшдаги болаларда 200 мл ҳажмда қон кетиш оғир ҳисобланади. (Масалан 1 ёшгача бўлган болаларда умумий қон ҳажми 800 мл ни ташкил қилади. Шунинг учун 150 мл қон йўқотиш оғир қон кетиш ҳисобланади.) Қон кетишнинг оғир ҳолатини баҳолашда асосан беморда кузатиладиган симптомлар ва белгиларга ҳамда

йўқотилган қоннинг умумий миқдорига асосланади. Агарда шок симптомлари ва белгилари кузатилса, у ҳолда қон кетиш хавfli деб ҳисобланади.

Қон кетишга организмнинг жавоб реакцияси бўлиб, қон томир спазми ва унда тромб ҳосил бўлиши ҳисобланади. Оғир шикастланиш, эффекив тромб ҳосил бўлиши тўсқинлик қилади. Тўхтатиб бўлмайдиган ёки оғир даражадаги қон кетиш шок ёки ўлим ҳолатларига олиб келиши мумкин.

3 хил турдаги қон кетишлар тафовут этилади.

Артериал қон кетиш энг асосийлардан бири ҳисобланади. Артериал қон кетган ҳолларда жароҳатдан пульсацияланувчи оқим сифатида кислородга бой алвон рангли қон оқади. Артериал қон кетишни тўхтатиш жуда оғирдир. Чунки бу қон томирда қоннинг босими жуда юқори кўрсаткичларга эга. Артериал босим тушиши билан қон оқимининг кучи ҳам секинлик билан пасаяди.

Веноз қон кетиш – бу кислороди кам тўқ қизил рангда доимий оқим сифатида қон кетиш билан характерланади. Венадан қон кетиш профуз равишда бўлади. Ушбу қон томирларда босим паст бўлганлиги туфайли қонни тўхтатиш анча осонроқ бўлади.

Капилляр қон кетиш – бу тўқ қизил рангда қон кетиш билан характерланади. Капилляр қон кетиш кўп ҳолларда мустақил равишда тўхтайдди.

Ташқи қон кетиш ҳолатларида ёрдам кўрсатишда ШТЁХ ходими организм тўқималарининг изоляцияси принципига қатъий риоя қилиши шартдир. Бундан ташқари шароитга кўра нафас йўллари ўтказувчанлигини тиклаш ва СЎВ ни ўтказиш керак. Ташқи қон кетишни тўхтатишнинг энг оддий усуллардан бири бевосита босиш усули ҳисобланади. Бу усул қон кетётган жойга жойга стерил боғлам устидан бармоқлар учлари ёрдамида босиб туриш орқали амалга оширилади. Қўл ва оёқ суяқларининг синмаганлигига иқроп бўлган ҳолда, қон кетаётган жойни бевосита босиш билан биргаликда оёқ-қўлларни юқорига кўтаришни ҳам қўллаш мумкиндир. Катта жароҳатларда ёрдам кўрсатиш мақсадида кўп миқдорда боғлов материаллар ҳисобига жароҳат юзасини боғлаш ва бармоқлар ёрдамида қон тўхтатиш қийин бўлганлиги учун бутун қўллар орқали босиш туфайли қон тўхтатилади.

Агарда қон кетиш тўхтамаётган бўлса ва боғлам жароҳатга нотўғри қўйилганлигига гумон қилинса, у ҳолда боғлам ечилади, қон кетаётган жой аниқланади ва бевосита босиш орқали қон тўхтатилади.

Диффуз қон кетиш аниқланганда, қўшимча равишда босим ўтказиш керак. оёқ ва қўллардан қон кетишни тўхтатиш мақсадида босим нуқталарини ишлатиш мумкин. Бунинг учун қўл ва оёқларни қон билан таъминловчи асосий артерияларни қўшимча босим орқали амалга оширилади. Оёқларда асосан сон артериясини босим амалга оширилади. Қўлларда босиш нуқтаси бўлиб, қўлтиқ ости артерияси ҳисобланади.

Агарда қон кетишни тўхтатиш учун бевосита босиш ноэффекив бўлса, у ҳолда қон кетишни тўхтатиш учун шина ва босиб турувчи шиналардан

фойдаланилади. Суяклар синганда қон кетишни тўхтатишнинг асосий воситалар шина орқали амалга оширилади. Суяклар синганда суяк бўлақларини ҳаракатини чегараланиши юмшоқ тўқималарни зарарланиш ҳажмини камайтиради. Суяклар синиши кузатилмаса ҳам шиналарни қўйиш жароҳатланган қисмда кислородга бўган эҳтиёжини камайтиради ва шу қисмда қон айланишини камайтиришга олиб келади.

Босувчи шиналар, масалан пневматик шиналар суяклар синганда ёки юмшоқ тўқималар йиртилиши натижасида вужудга келувчи оғир қон кетишларда ёрдам беради. У асосан агар жароҳатланган жой соҳаси катта бўлганда, яъни қўл кафти ёпиб бўлмадиган ҳолларда жуда қўл келади. Пневматик шиналар (пневматик шокка қарши иштонлар) оёқларнинг юмшоқ тўқималарини массив зарарланганда оғир қон кетишларда тўхтатиш учун эффектив ҳисобланади (фақат шинанинг оёқ қисми) ёки чаноқ соҳасида травматик қон кетишларда тўхтатиш учун ишлатиладиган воситалар эффектив ҳисобланади.

Ампутацияда қон кетишнинг бирдан бир эффектив усули бўлиб, яъни юқоридаги усуллар эффектив бўлган вақтда Қовузлок қўйиш ҳисобланади. Қовузлок қўйиш мушак, қон томир ва нервларни қайтмас зарарланишига олиб келади, яъни бу охир оқибатда оёқларни йўқотишга олиб келиши мумкин.

Қовузлок қўйиш техникаси қўйидагича амалга оширилади.

10 см энликда 6-8 қаватли бинтлардан фойдаланилади.

Қон кетаётган жойга проксимал, оёққа нисбатан дистал ҳолда оёқлар атрофини икки марта айлантрилиб ўраш керак.

Битта тугун қилинади ва тугун устига тахтача ёки шохчани қўйиб, бинт охирларини тахтача устидан квадрат тугун қилиб боғланади.

Қон тўхтагунга қадар тахтача айлантрилади.

Қон тўхтагандан сўнг албатта ШТЁХ ходимиغا хабар бериши шарт, чунки у Қовузлок қўйилган беморга кейинчалик ёрдам беришини ўз зиммасига олади.

Қовузлок қўйилганлигини ва қўйилган вақтни ёзма равишда шифоҳонагача бўлган тиббий ёрдам кўрсатиш ҳисоботида қайд этилиши керак.

Қовузлок ишлатилгандаги хавфсизлик

Албатта кенг бинт ишлатилади ва яхшилаб фиксацияланади.

Ҳеч қачон ипларни, арқонларни, камарлар ёки бошқа материалларни ишлатиш мумкин эмас, чунки улар тери ва унинг остидаги тўқималарни кесиб кириши мумкин.

Қовузлок қўйилганда тиббиёт раҳбарининг рухсатисиз уни бўшатиш ёки ечиш мумкин эмас.

Қовузлок доимо кўзга кўриниб туриши шарт.

Қовузлокларни бўғим устига қўйиш мумкин эмас, лекин жароҳатга яқинроқ бўлиши керак.

Қон кетишни тўхтатиш учун Қовузлок ўрнида тонометр манжеткасига доимий равишда ҳаво юбориб туриб ишлатиш мумкин.

Махсус соҳалар (бурун, кулоқ ва оғиздан қон кетиш)

Жуда кўп сабабларга биноан ушбу соҳалардан қон кетиш вужудга келади. Булардан айримлари жуда оғир ҳисобланса, қолганлари потенциал оғир ҳисобланади. Ушбу соҳалардан қон кетишининг травматик сабаблари бўлиб юз травмалари ёки бош суягининг жароҳатланиши ғисобланади. Бош суягининг травмаси натижасида қон кетиш бош мия жароҳатланишининг асосий белгиларидан бири бўлиши мумкиндир. Юз травмалари ҳам бош мия жароҳатланишига олиб келиши мумкин ва булар беморнинг нафас йўллари ўтказувчанлигини тиклашга қийинчиликлар туғдиради. Бундан ташқари травмага боғлиқ ҳолда бурундан қон кетишга сабаблардан бири – бу бармоқ билан шикаст етказиш (бурун кавлаш).

Ушбу соҳалардан қон кетишнинг соматик сабабларига синуситлар ва юқори нафас йўллариининг бошқа инфекциялари киради мураккаб сабаблардан бири бўлиб гипертензия ва қон ивишининг бузилиши ҳисобланади.

Бош суягининг синиши ёки бошқа бош мия трвмалари натижасида вужудга келган бурун ёки қулоқдан қон кетиш ҳолатларида кетаётган қонни тезда тўхтатишга ҳаракат қилиш мумкин эмас. Бу ҳолатда қон кетишни тўхтатиш бош мия ички босимининг ошишига олиб келади. Бу эса ўз навбатида турли хил бошқа оғир ҳолатларни келтириб чиқаради. Акс ҳолда кетаётган қонни гигроскопик боғлам қўйишорқали йиғиш керак. чунки бу ҳолатда бош мия ички босими камаяди ва инфекция манбаини киришига тўсқинлик вужудга келади.

Агарда беморда бош мия травмаларидан ташқари бошқа сабабларга кўра бурундан қон кетиш кузатилса, у ҳолда қуйидаги ёрдам кўрсатилади.

Беморга олдинга енгил эгилган ҳолдаги ўтиришни тавсия этилади (агар қонни ошқозонга кетишига йўл қўйилса, у ҳолда қусиш вужудга келади. Бунинг натижасида аспирация кузатилади. Сўнгра эса босим ошганлиги туфайли бурундан қон кетиш кучаяди).

Икки томондан буруннинг юмшоқ қисми бевосита босиш амалга оширилади.

Беморнинг тинчлантириш ва тетиклантириш керак.

Ички қон кетиш

Ички қон кетиш – кучли қон кетиш кўринишида бўлиб, кейинчалик шок ёки ўлимга олиб келади. Ички органларнинг жароҳатланиши одатда яширин кучли қон кетишга олиб келади. Сон ёки чаноқ соҳасида суякларнинг синиши ҳам кучли ички қон кетишига сабаб бўлади. Масалан, сон суягининг ёпиқ синишида қон кетиш 1 литргача, чаноқ суякларининг синишида эса ҳар бир синган жойга 500 мл қон тўғри келади. Ички қон кетишга шубҳа бўлганда жароҳатланиш механизмига ва клиник белгилар ва симптомларга асосланиш керак.

Жароҳатланиш механизми билан боғлиқлик

Ички қон кетишга олиб келувчи 2 та асосий механизмлар тафовут этилади. Кўпгина ҳолларда учровчи механизм бу тўмтоқ травмадир. Бу асосан йиқилганда, автомобиль аварияларида, йўловчилар йўл-транспорт ҳолатига учраганда ёки портлаш натижасида вужудга келган тўлқин

таъсирида юзага келади. Бундай ҳолларда асосий эътиборни лат ейишга, тирналишларга, деформацияларга таъсир қилган предметларнинг изига, шишларга қаратмоқ керак. бошқа механизм эса – тешиб ўтувчи жароҳатлар ҳисобланиб буларга пичоқ ёки ўткир қирали предметлар ёрдамида пайдо бўлган жароҳатлар ҳамда тери бутунлигини бузиб турувчи предметлардан олинган жароҳатлар киради.

Ички қон кетишининг белгилари

Ички қон кетишнинг белги ва симптомларига қуйидагилар киради:

Жароҳатланган жойда оғриқ, шиш ва рангининг ўзгариши, Оғиз, тўғри ичак, қин ва бошқа табиий тешиклардан қон кетиш

Алвон ёки кофе қуюқаси кўринишида қусиш

Аҳлат – қорамтир, дегтерсимон ёки алвон қон рангли бўлиши

Оғриқли, қаттиқ ёки шишган қорин

Шокнинг белги ва симптомлари

Шошилиш тиббий ёрдам

Ички қон кетаётган беморларга кўрсатиладиган ёрдам қуйидагиларни ўз ичига олади:

Организм тўқималарининг изоляцияси принципига амал қилиш

Нафас йўллари ўтказувчанлигини тиклаш/СЎВ

Беморнинг бирламчи аҳволини баҳолаётган вақтда, агар кислород олдиндан берилмаган бўлса, кислород бериш

Қўл-оёқлар ичига қон кетаётган бўлса, бевосита босишни амалга ошириш ва шина қўйиш керак.

Шокнинг белги ва симптомларининг ривожланишини кузатилса, беморни шошилиш равишда транспортировка қилиш шарт.

Шок (Гипоперфузия Синдроми)

Шок – кислородга ва озуқа моддаларига бой қон орқали ҳужайраларнинг ноадекват перфузияси билан тўқималардан метаболизм моддаларининг ноадекват чиқиши натижасида ривожланади. Кўп ҳолларда ўпка ва юрак етишмовчилиги натижасида, умумий периферик қон томир қаршилигини пасайиши, кучли дегидратация ва шошилиш диабетик ҳолатларда ҳам шок ривожланиши мумкин.

Кучли қон кетиш ҳолларида организм юракнинг зарб ҳажмини компенсация қилиш мақсадида юракнинг қисқаришлар сони ошиши ва юракнинг ҳайдаш ҳажмини ошиши кузатилади. Организм ушбу ҳолатни компенсация қилиши учун ҳаётий зарур бўлмаган соҳалар, яъни тери ва ичакдаги қон томирлар ҳамда периферик қон томирларнинг спазми ҳисобига айланаётган қон оқимини камайтиради. Циркуляцияланувчи қон ҳажмининг камайиши натижасида периферик перфузиянинг кескин камайиши кузатилади. Бу организмнинг табиий жавоб реакцияси ҳисобланиб, бу ҳолат кетахоламинлар гуруҳига кирувчи адреналин, норадреналин ва дофаминларни қонга чиқариш орқали амалга оширилади.

Юқорида қайд этилган ҳолатлар организмнинг ҳаётий зарур органларида, яъни бош мия, юрак, ўпка ва буйрақларда адекват перфузияни ушлаб туриш мақсадида амалга оширилади. Агар қон кетиш тўхтатилмаса ва

умумий қон кетиш ҳажми инфузион терапия ёрдамида тўлдирилмаса, организм узоқ муддат бу ҳолатни компенсация қила олмайди ва натижада шок ривожланади. Бу эса хужайра ва аъзоларда дисфункция ривожланиб ҳатто ўлимга олиб келиши мумкин. Агар бемор шок ҳолатида бўлса, у ҳолда унинг ҳаётини сақлаб қолиш учун ўз вақтида ёрдам кўрсатилиши шарт.

Юрак - одам ва ҳайвонларнинг қон айланиш тизимидаги ковак мушакли конуссимон орган. Кўкрак қафаси бўшлиғида тўш суягининг орқасида асимметрик жойлашган. Юракнинг катта қисми кўкрак қафасининг чап томонида, кичик қисми ўнг томонида жойлашган. Юракнинг катталиги ҳар бир кишининг муштитек келади, деб ҳисобланади. Катта кишиларда юракнинг оғирлиги 300 гр. атрофида бўлиб, одамнинг тинч ҳолатида бир дақиқада 5,5 л. қонни ҳайдайди. Зўр бериб жисмоний ҳаракат қилинганда бу кўрсаткич бир даққада 30 л.га етиши мумкин. Юракда учта - олд-тўш ва қовурғаларга қараган, пастки-диафрагмал ва ўпкага қараган, қизилўнгачга ватушувчи аортага қараган орқа ўпка юзлари бор. Юрак деворлари учта қаватдан иборат. Ички қават - эндокард юрак бўшлиғини ичкарисидан қопланган бўлиб, унинг ўсимталари юрак клапанларини ташкил этади. Эндокард юпка, ясси, силлнкэндотелиал тўқималардан ташкил топган қатламдан иборат. Ўрта қават - миокард қўндаланг тарғил мушак толаларидан тузилган. Ташқи қа-ват - эпикард юракнинг устки ва аортанинг юракка яқин қисмини, ўпка стволи ҳамда ковак веналарни қоплаб туради. У эпителиал хужайралардан ташкил топган. Перикард (юракни ўраб турадиган парда)нинг ички ва ташқи варақлари ўртасидаги тор бўшлиқда турадиган сероз суяқлик. Юрак ишлаётганда унинг деворлари ишқаланишни камайтиради. Юрак узунасига кетган тўсиқорқали ва ўзаро туташмаган иккита (ўнг ва чап) бўлакка бўлинган. Ҳар иккала бўлакнинг юқори қисмида ўнг ва чап юрак бўлакчалари, пастки қисмида эса ўнг ва чап юрак қоринчалари жойлашган. Ўнг бўлакдан веноз қон, чап бўлакдан эса артериал қон оқади. Одам юраги тўрт камерали бўлиб, иккита бўлмача ва иккита қоринчадан таркиб топган. Қоринчаларнинг ички юзасида сўрғичсимон мушаклар бор. Ўнг бўлмача иккита йирик (юқори ва пастки) ковак веналар, чап бўлмачага тўртта ўпка веналари қуйилади. Ўнг қоринчадан ўпка стволи чиқиб, ундан ўпкага веноз қон келади. Ўпка стволдан кичик қон айланиши доираси бошланади. Чап қоринчадан бутун органлар учун артериал қон ташувчи аорта чиқади. Аортадан катта қон айланиш доираси бошланади.

Юрак ўзининг қисқаришлари туфайли қонни қон томирларига итариб беради ва унинг тўхтовсиз ҳаракатланишини таъминлайди. Юрак тўхташи биланоқ дарҳол ўлим юз беради. Чунки тўқималарга кислород ва озик моддалари етказиб берилиши ҳамда парчаланиш маҳсулотларининг органлардан олиб кетилиши тўхтаб қолади. Юрак қонни қон томирларига чиқариб туради, сўнгра қон ана шу томирлар бўйлаб айланиб чиқади ва яна юракка қайтиб келади, бу ерда эса юракнинг қисқаришлари туфайли яна қон томирлари тўри бўйлаб отилиб чиқади. Қоннинг организмда

ҳаракатланиши қон айланиши, деб аталади. Қон томирлари бутун танамиздан ўтади. Уларнинг тузилиши бир хил эмас. Артериялар юракдан чиқиб, танага қон олиб кетувчи томирлардир. Бу томирларнинг деворлари қалин ва эластик бўлади. Артерияларнинг бундай тузилиши бажарадиган фаолиятга мувофиқдир: юрак қисқарганда қон катта босим билан артерияларга отилиб чиқади. Артерияларнинг деворлари қалин ва эластик бўлгани учун бундай босимга бардош беради ва бир оз кенгаяди. Юракдан йирик артериялар чиққан. Юракдан узоклашган сари бу артериялар аста-секин тармоқлана бошлайди. Энг майда артериялар бутун организмдан ўтувчи жуда ингичка капиллярларга ажралади. Капиллярлар ниҳоятда ингичка, одамнинг соч толасидан тахминан ўнлаб марта ингичкадир. Уларнинг деворлари бир қатламгина ясси хужайралардан ташкил топган. Қон плазмасида эриган моддалар мазкур деворлар орқали тўқима суюқлигига сизиб ўтади, ундан эса хужайраларга киради. Хужайраларнинг ҳаёт фаолиятида вужудга келган маҳсуллар бўлса, тўқима суюқлигидан капилляр деворлари орқали қонга ўтади. Капиллярларнинг бутун давоми бўйлаб қон билан тўқималари ўртасидаги ана шундай алмашинув давом этиб туради, капиллярларнинг узунлиги эса ниҳоятда каттадир. Агар бир одамнинг танасидаги барча капиллярларни бир чизик бўйлаб учма-уч улаб чиқиш мумкин бўлганида, бучизикнинг узунлиги тахминан 100 000 км.га етади, яъни бу чизик билан ер шарини экватор бўйлаб 2,5 марта ўраб чиқса бўлади. Капиллярлардан қон веналарга йиғилади, веналар бўйлаб қон юракка қараб ҳаракат қилади. Веналарда қон босими катта эмас, шу сабабли уларнинг деворлари артерияларникига қараганда анчагина юпка бўлади. Қон айланишининг кичик доираси - юракнинг ўнг ярмига таркибида кислород кам бўлган веноз қон келиб қўйилади. Ўнг қоринча қисқариб, қонни ўпка артериясига чиқариб беради. Ўпка артерияси икки тармоққа бўлинади, анашу тармоқлар бўйлаб қон ўпкага қараб йўналади. Ўпкада мазкур тармоқлар тобора майда артерияларга бўлина боради ва ниҳоят капиллярларга айланади. Капиллярлар жуда кўп ўпка пуфакчаларини қалин тўр қаби қоплаб олади, бу пуфакчаларга эса доимо атмосфера ҳавоси келиб туради.

Қон ўпка капиллярлари орқали оқиб ўтаётганда ҳаво таркибидаги кислород эритроцитларининг гемоглобини билан қўшилиб, беқарор бирикма ҳосил қилади. Ўпка капиллярларида веноз қон артериал қонга айланади. Қон кислородга тўйиниши билан бир вақтда, ўзидаги карбонат ангидридни ўпкани тўлдириб турувчи ҳавога беради.

Сўнгра қон веналарда тўпланади. Бу веналар эса бир-бири билан қўшилиб, тўртта ўпка венасини ҳосил қилади. Ўпка веналари чап бўлмага бориб қўйилади.

ЮМШОК ТЎҚИМАЛАРНИНГ ШИКАСТЛАНИШЛАРИ ВА БОҒЛОВ ТУРЛАРИ. ЖАРОҲАТЛАР ТЎҒРИСИДА ТУШУНЧА

Жароҳат деганда- тери ёки шиллик пардаларнинг механик шикасти тушунилади. Бунда ичкаридаги тўқималарга ҳам шикаст етган бўлиши мумкин. Жароҳатнинг турлари. Жароҳатлаган нарсанинг хусусиятига кўра қуйидаги жароҳатлар тафовут қилинади.

Кесилган жароҳатлар- тўқималарга бирорта ўткир нарса: пичоқ, шиша таъсир қилганда пайдо бўлади. Жароҳатнинг атрофи текис, остидаги тўқималар одатда камроқ шикаст етади, жароҳат очиқ бўлади, қонаб туради. Бошқа жароҳатларга қараганда бирмунча осон тuzалади.

Шилинган жароҳатлар- кесилган жароҳатнинг бир тури бўлиб, бунда тери ва тери ости тўқимаси остидаги тўқималардан ажралиб чиққан бўлади. Бундай жароҳатлар урилиш чизик бўйича ҳаракат қилаётган кесувчи нарсалардан шикастланиш ёки терининг тери ости тўқимаси билан ажралиши оқибатида юз бериши мумкин.

Чопилган жароҳатлар- ўткир ва оғир нарса: болта, қилич ва ҳоказолар билан урилганда ҳосил бўлади. Остидаги тўқималарнинг анчагина шикастланиши кузатилади. Бирмунча секин битади.

Санчилган жароҳатлар- санчадиган ўткир буюмлар: бигиз, мих, найза ва ҳоказолар санчилишидан ҳосил бўлади. Бу жароҳатлар терига озроқ шикаст етказиши ва ичкаридаги аъзо ва тўқималар (йирик қон томирлар, ўпка, юрак, жигар) нинг кўпроқ шикастланиши билан характерланади. Ташқарига қон кам чиқади, бироқ чуқур жойлашган тўқималардан кўп миқдорда қон оқиши мумкин. Бундай жароҳатлар ғоятда хавфлидир.

Чопилган-кесилган жароҳатлар- чопилган ва кесилган жароҳатларнинг қўшма тури ҳисобланади. У ҳам ташқи, ҳам ички томондан анчагина қон оқиши билан характерланади. Тўқималарнинг анчагина эзилиши ва озроқ қонаши билан характерланади. Тўқималарнинг оғир эзилиши сабабли жароҳат атрофининг жонсизланиши кузатилади.

Юлинган жароҳатлар- уриб олинган жароҳатларга яқин туради. Одатда машина механизмларнинг ҳаракатланадиган қисмларидан юзага келади. Бунда жароҳатнинг ўлчамли катта, четлари нотекис бўлади, осонликча инфекция тушади. Узок муддат давомида турли асоратлар билан кечиб битади.

Тишилган жароҳатлар- одам ёки ҳайвонлар т ишлашидан содир бўлади. Тери ва унинг остидаги тўқималарга анча шикаст етади. Жароҳат ҳамisha инфекцияланган бўлади ва кўп асоратлар билан битади.

Ўқ тегишидан юз берган жароҳатлар-ўқ- отар қуролдан зарарланиш натижасидир. Бу жароҳатлар тешиб ўтган бўлиб, буюм тана қисмини тешиб ўтиб, кириш ва чиқиш тешиклари бўлади. Бунда кириш тешиги чиқиш тешигидан кичик ва берк бўлади. Тасодифан юз берадиган ҳамма жароҳатлар, жумладан ўқ еган жароҳатлар бирламчи инфекцияланган ҳисобланади ва тўқималарга кўп шикаст етиши билан ўтади, бу уларнинг

битиш шароитини қийинлаштиради. Вақтинча қон тўхтатишдан сўнг транспорт иммобилизацияси бажарилади ва бемор даволаш муассасасига ётказилади.

Жароҳатларни даволаш.

Жароҳат юзасини тозалаш ва бирламчи чок қўйиш. Манипуляцияларнинг бу турини кичикроқ юза жароҳатлари бўлган беморларда ёки атрофлари текис, ифлосланмаган ва ичкарида жойлашган тўқималар ҳамда анчагина шикастланган кесилган жароҳатларда бажарилади.

Жароҳат атрофи соч ёки жундан тозаланади, тери спирт билан артилади ва йод эритмаси суртилади. Бундай ҳолларда бактерицид таъсирга эга бўлган махсус лейкопластирли боғлом қўйса ҳам бўлади.

Жароҳатга бирламчи хирургик ишлов бериш. Жароҳатга бирламчи хирургик ишлов бериш асосида жароҳат чеккалари, деворлари ва тубини соғлом тўқималаргача кесиш, уни асептик жароҳатга айлантириш принципи ётади.

Шикастланган соҳа ва унинг оғир-енгиллигига қараб бирламчи хирургик ишлов бериш маҳаллий ёки умумий оғриксизлантириш остида ўтказилади.

Жароҳат тозаланади, қон оқиши узил-кесил тўхтатилади. Ички томондан кеткут чок солиш ва терини ипак билан чоклаш ёрдамида жароҳат чеккалари бир-бирига яқинлаштиради. Жароҳат чеккаларига антибиотиклар қўйилади. Жароҳатга бирламчи хирургик ишлов бериш жароҳатлангандан сўнг дастлабки соатларда бажарилиши керак. Антибиотикларни парентерал қўллаш хирургик тозалашни кечроқ муддатда (бир суткача) ўтказиш имконини беради. Инфекция ривожланиши хавфи бўлган жароҳат дренажланади, ёрдамчи чоклар солинади ёки умуман чокланмасдан, асептик боғлам билан бекитилади. Яллиғланиш ҳодисалари бўлмаганда 3-4 сутка ўтгач чок солинади.(бирламчи тикилган чок) Жароҳат йиринглаган ҳолларда яллиғланиш ҳодисалари тугагандан кейингина уни тикиб қўйиш мумкин. Бу вақтда келиб жароҳатда грануляциялар пайдо бўлади. Улар кесилади ва чок билан тикилади (иккиламчи тикилган чок)

Юз, тил, қўл панжаси жароҳатланганда, яъни қон таъминоти яхши бўлган соҳаларда жароҳат чеккалари минимал даражада кесилиб, чоклар солинади ва зарурат бўлганда иммобилизация қилинади. Жароҳатни бирламчи хирургик тозалашдан сўнг нормал битаётган чоклар 7-8 кунда олинади.

Йирингли жароҳатларни даволаш. Жароҳат ўз вақтида тозаланмаса ёки тозалаш етарлича сифатли ўтказилмаса, у йиринглай бошлайди. Клиник жиҳатдан у жароҳат атрофларининг кизариши, ҳам маҳаллий, ҳам умумий ҳароратнинг кўтарилиши, беморнинг ҳолсизланиши, жароҳат майдонининг қаттиқ оғриши билан характерланади. Бундай ҳолларда жароҳатга дренаж қўйиш лозим бўлади (жароҳатга иккиламчи хирургик ишлов бериш). Шу мақсадда илгари чоклар солинган бўлса, улар олинади ва йиринг чўнтаклари кесиб очилади. Йиринг чиқишини яхшилаш учун қўшимча кесмалар- контрапертуралар қилинади. Бу даврда (гидрация босқичи)

жароҳатни унинг катта-кичиклигига боғлиқ ҳолда резина ленталар, дренаж найчалар, натрий хлориднинг гипертоник зритмасига ботирилган ғовак тампонлар билан жароҳат ичидаги йиринг сўриб олинади. Антибиотиклар, ферментлар, антисептик воситалар юборилади.

Интоксикацияга қарши курашиш ва организмнинг ҳимоя иммун биологик реакцияларини фаоллаштириш учун кўп миқдорда суюқлик юборилади, витаминларга бой, юқори калорияли овқат тайинланади, бўлиб-бўлиб қон қуйилади. Ўткир босқич тугаганидан кейин (дегидратация) босқичи мазли боғламлар қўлланилади, боғлам кам янгиланади, физиотерапевтик муолажалар тайинланади. Жароҳатларни даволашда иммобилизация қилиш, газли гангрена ва қутуришга қарши тадбирларни дарҳол ўтказиш лозим бўлади.

Шикастланиш синдроми

Шикастланиш ёки травма деб, организмга ташқи агентларнинг (механик, термик, кимёвий ва б) бирдан ўта кучли таъсири натижасида аъзо ва тўқималарнинг анатомик бутунлиги ва физиологик жиҳатдан функцияси бузилишига айтилади. Бу патологик ҳолат касал организмнинг маҳаллий ва умумий жавоб реакцияси билан ҳар хил симптом ва синдромлар тарикасида кечади.

Шикастланган беморларни текшириш хусусиятлари.

Шифокор келгунча биринчи ёрдам кўрсатиш ва даво муолажаларини самарали ўтказиш учун тиббиёт ҳамшираси шикастланган беморда қўйидаги текшириш усулларини билиб олиш лозим. Бунинг учун ҳамшира бўғимдаги ҳаракатлар ҳажмини махсус асбоб-угломер билан аниқлайди ва унинг патологик ҳолатини даража билан қайд қилади. Угломер браншлари оёқ ёки қўл ўқи бўйлаб қўйилади, угломер ўқи эса шу бўғимнинг айланиш ўқиға мувофиқ жойлаштирилади. Ҳисоб оёқ ёки қўлнинг дастлабки вазиятиға нисбатан олинади. Заҳарланган жароҳатлар - жароҳатнинг заҳарловчи модда (иприт, люизит ва бошқа тушган) ҳар қандай туридир. Заҳарловчи модда жароҳат тешиги орқали организмға сўрилиб, оғир оқибатларға олиб келади. Даволаш – ювиш, антидотлар қўллар, жароҳат бирламчи хирургик тозалашдан иборат.

Инфекция тушиш даражаси бўйича асептик ва септик жароҳатлар фарқ қилинади. Иккиламчи инфекцияланган жароҳатлар одатда операция жароҳатлари бўлиб, нотўғри парвариш қилинганда (тиббиёт ходимларининг айби билан) улар жароҳат пайдо бўлишидан бир неча соат ёки кун ўтгач инфекцияланиши мумкин.

Клиникаси. Жароҳатнинг клиник манзараси оғриқ, жароҳат четларининг очик туриши, қон оқиши ва гавданинги шу қисмида юз берадиган функционал бузилишлар билан характерланади.

Жароҳатнинг микробдан ифлосланиши. Ҳар қандай тасодифий жароҳатланиш жароҳатға микроб тушиб, у ифлосланади. Микробли флора жароҳатға жароҳатловчи йиртилган кийим парчалари, тери орқали тушади.

Жароҳатда инфекция ривожланишига микрофлоранинг вирулентли жароҳат канали соҳасида тўқималар емирилиб, қон айланиши ва иннервация бузилишига, организмнинг ҳимоя кучлари пасайиши ҳолатлари сабаб бўлади.

Жароҳатнинг йиринглаши. Жароҳатдаги йирингли жараён муайян клиник манзараси: жароҳат атрофининг қизириши, шишиши, қаттиқлашиши, маҳаллий ва умумий ҳароратнинг кўтарилиши, қаттиқ оғриқ, гавданинг шу қисми функциясининг бузилиши билан ифодаланади. Йиринглаган жароҳатларни даволаш йиринг оқиб чиқиши учун қулай шароит яратиш ва антибактериал терапия ўтказишдан иборат.

Жароҳатланганда биринчи ёрдам кўрсатиши.

Жароҳатланганда биринчи ёрдам кўрсатиш асосан, қон оқишини вақтинча тўхтатиш (боғлам, Қовузлок) ва инфекция тушишининг олдини олиш (боғлам қўйиш олдида жароҳат чеккаларига йод эритмаси суртиш) ташкил этади. Жароҳатга боғлам қўйишдан олдин гавданинг шу қисмидаги кийим ёки пойафзални эҳтиётлик билан ечиш лозим.

Десмургия тушунчаси.

Десмургия (грекча “desmos”-боғ, боғлаш ва “ergan”-иш) – боғлам қўйиш тўғрисидаги таълимот. Турли шикастланишлар ва касалликларда маҳорат билан тўғри боғлам қўйиш тиббиётда вужудга келган қадимий кўникмалардан бири ҳисобланади.

Боғлаш (боғлам қўйиш) жароҳат ва терининг касалланган жойларини ташқи муҳит таъсиридан ҳимоя қилиш ва қон тўхтатиш ва шикастланган жойни иммобилизация қилиш мақсадида қўлланиладиган мустаҳкамлаш усули ҳисобланади.

Боғлам қўйиш икки қисмдан ташкил топган : жароҳатга даволаш мақсадида қўйиладиган материалдан ва мустаҳкамловчи боғлов материалдан.

Мустаҳкамловчи боғлов сифатида докали, лентасимон бинт ишлатилади.

Бинтлардан ташқари боғламларни мустаҳкамлаш учун клей (клеол, коллодий, резина клейи ва бошқалар), лейкопластир, ип газламадан тайёрланган учбурчак рўмоллар(косинка) ишлатилади.

Асосий боғлов матариаллари докали бинтлар бўлиб, ўлчамлари турлича бўлади: 5смХ5см, 10смХ5см, 14смХ7см, 16смХ10см. Бинт бош қисми (ўралган)дан ва бўш тарафидан(учидан) ташкил топган.

Бинтли боғламлар.

Бинтли боғламларнинг турлари: циркуляр – бинтнинг йўллари (турлари) бир-бирини тўлиқ беркитади; спирал – бинтнинг ҳар бир тури олдингисини $\frac{1}{2}$ ёки $\frac{2}{3}$ қисмини беркитади; крестсимон, саккизсимон, бошоқсимон – бинтнинг турлари бир-бирини кўндалангига ёки қийшиқроқ кесади. Болдир ва билакка боғлам қўйишда спирал боғламнинг турлари нотекис жойлашади. Шунинг учун ҳар бир турдан кейин бинтни айлантириб олинади. Айлантирилиб олинган жой тўғри чизиқда жойлашиши керак.

Кафт ва бармоқларни боғлаш учун 5 см., бош, елка ва билакни боғлаш учун 7-9 см., тана ва сонни боғлаш учун эса 8-20 см. кенгликдаги бинтлар қўлланилади. Боғлам қўйишдаги умумий қоидалар:

1. Беморга қулай шароит берилади.
2. Боғлам қўйиладиган жой физиологик жихатдан қулай ҳолатга келтириб олинади.
3. Бемор тинч туриши, боғланадиган жой мушаклари бўшашган бўлиши керак.
4. Боғлам тугатилгач, бемор боғлам қўйишда қандай ҳолда бўлса, шундай қолиши керак.
5. Бармоқлар узатилган, кафт очилган, тирсак букилган, елка бўғими қўлни танадан бир мунча четлатган ҳолда, чаноқ-сон ва тизза бўғимлари оёқ узатилган ҳолда бўлиши керак.

6. Ёрдам кўрсатилаётганда беморнинг юзини қузатиб бориш керак.

7. Бинтнинг бош қисми ўнг қўлда, учи чап қўлда бўлиши керак.

Шахсий боғлов халтаси. Оммавий шакстланиш рўй берган шароитларда жароҳатга дастлабки боғламни қўйишда шахсий боғлов халтасидан фойдаланилади. У иккита стерил, ўлчами 15x15 см. бўлган пахта-докали ёстиқчадан ва унга бириктирилган кенглиги 7-10 см. стерил бинтдан иборат. Бинтнинг бир томони 1 та ёстиқчага бириктирилган бўлиб, иккинчи ёстиқча бинт бўйлаб ҳаракатлантирилади. Бинт ёстиқчалар билан бирга пергамент қоғозга жойлаштирилиб, резинали материал билан четлари ёпиштирилган.

Шахсий бойлов халтасини қўллаш қоидаси:

1. Резинали материал қаватини кесилган жойидан очилиб, олиб ташланади.
2. Қоғозли қаватдаги тўғноғич олинади.
3. Чап қўл билан бинтнинг учини ушлаб, бинтнинг бош қисми очилади.
4. Ўнг қўл билан бинтнинг бош қисмини ушлаб халтача очилади.
5. Ёстиқчаларнинг рангли ип билан тикилган томонигагина қўл билан тегиш мумкин, ёстиқчани керакли масофага суртиш мумкин.
6. Ёстиқчаларни жароҳатга қўйиб, бинт билан боғланади, бинтнинг охири тўғноғич билан мустаҳкамланади.

Циркуляр боғлам – цилиндрик юзаларга қўйилади. Бундан бинтнинг ҳар бир тури олдингисини тўлиқ ёпади.

Спиралсимон боғлам – цилиндрик ва конуссимон юзаларга қўйилади. Маҳкамловчи турдан кейин ҳар бир кейинги тур олдингисини $\frac{1}{2}$ ёки $\frac{2}{3}$ қисмини ёпиши керак. Конуссимон юзаларга боғлам қўйилганда бинтни бир марта айлантириб олинади.

Ўрмаловчи боғлам – жароҳат майдони катта бўлган ҳолларда бойлов материални маҳкамлаш учун қўйилади. Маҳкамловчи циркуляр турдан кейин турлар орасида бинт кенглигида бўшлиқ қолдириб боғланади.

Бошоқсимон боғлам – елка бўғимига, қўлтиқ соҳасига, ўрмовга, чаноқ-сон бўғимига қўйилади.

Қайталама боғлам – қўл ёки оёқнинг ампутациясидан кейин культяга қўйилади. Дастлаб циркуляр тур билан маҳкамланади, кейин олдидан орқага қараб букиб, циркуляр тур билан мустаҳкамланади.

Тошбақасимон боғлам – тирсак ва тизза бўғимларига ярим букланган ҳолатда қўйилади.

Бошга қўйиладиган боғламлар.

Кўзга боғлам қўйиши – ўнг кўзни боғлаганда бинтни ўнг қўлда ушлаб, чапдан ўнгга қараб боғланади. Маҳкамловчи тур пешона орқали айланма горизонтал йўл билан боғланади. Кейин орқадан энсага туширилади, кулоқ остидан чакка орқали қийшайтириб, касал кўзни беркитилади. Бинтнинг қийшайган тури айланма тур билан маҳкамланади ва яна қайилтириб, олдинги турдан юқорироқ қилиб қўйилади. Айланма ва қайилган турларини кетма-кет қўйиб, кўзни беркитилади. Чап кўзни боғлаш учун бинтни чап қўлда ушлаб, ўнгдан чапга йўналтирилади.

“Ченец” – бошнинг тепа қисми жароҳатланганда қўйилади. Бунда дастлаб бошнинг тепа-чакка қисмларидан туширилган, асосий боғламни маҳкамлаш учун ишлатиладиган ёрдамчи бинт қўйилади. Маҳкамловчи боғламдан кейин асосий тур ўнг чакка соҳасида ёрдамчи бинт тагидан айлантириб, пешона орқали қарама-қарши томонга ўтказилади ва ёрдамчи бинт тагидан айлантириб, энса орқали дастлабки ҳолатга қайтилади. Ва яна ёрдамчи бинт атрофида айлантириб, олдинги турдан юқорироқдан янги тур бошланади. Шу тарзда давом эттирилиб, бошнинг ҳамма қисми ёпилади. Кейин асосий бинт айланма тур билан ёрдамчи бинтга маҳкамланади. Ёрдамчи бинтнинг учлари ияк остида боғлаб қўйилади.

“Узангисимон боғлам” – бу боғлам пастки жағни ушлаб туради. Айланма маҳкамловчи турдан кейин бўйиннинг орқа ва ён томонларидан ияк соҳасига ўтилади ва чап лунж орқали юқорига кўтарилади. Чап лунждан чакка ва бошнинг тепа қисмига ўтилади, пастки ияк соҳасига туширилади. Зарур вақтларда ияк тўлиқ ёпилади ва бир неча марта ияк орқали айланма тур қилинади.

“Энса ва бўйинга крестсимон ёки саккизсимон боғлам” – Айланма тур билан бинт маҳкамланади. Кейин чап кулоқ орқасидан қийшиқ йўналишда пастга туширилади, бўйиннинг пастки қисмига бўйин олдида ўтилади ва бўйиннинг орқа томонидан бош устига қараб ўнг кулоқ остидан ўралади. Бинтни бошни олдидан айлантириб, чап кулоқ остидан ўтказилади ва юқори йўналишда навбатлашиб давом қилади. Бинтнинг охириги учи бош айланасида маҳкамланади.

“Қулоққа боғлам қўйиши” – пешона – энса орқали айлантириб, секин-аста пастдан юқорига кўтарилиб боради. Айлана тур билан тугатилади.

“Иякка ва бурунга сонқонсимон боғлам” – бинт бўлагининг охиридан қирқиб келинади. Ўрта қисми қирқилмайди. Қирқилмаган соҳаси ияк ёки бурунга кўндаланг қилиб қўйилади. Охирлари кулоқ ости ва устидан ўтказилиб боғлаб қўйилади.

Кўкрак қафасига боғлам қўйиш.

“Спиралсимон боғлам”- 1 метр узунликдаги ёрдамчи бинт соғ томоннинг елка камари орқали ўтказилади. Бинтни кўкракнинг пастки қисмидан бошлаб спирал шаклида айлантириб, юқори томонга ўралади, кўкрак қафасини кўлтиққача ўраб, шу ерда маҳкам боғлаб қўйилади. Ёрдамчи бинтнинг учлари елкада бирлаштирилади.

“Кўкракка крестсимон боғлам”- кўрак қафасининг пастки қисмидан маҳкамловчи тур қўйилади. Кейин кўкракнинг олдинги юзасидан юқorigа қийшиқ йўналишда ўнгдан чап елка усти соҳасига, орқа орқали кўндалангига ўнг елка усти соҳасига ва қийшиқ йўналишда чап кўлтиққа, кейин чап елка усти орқали 2- ва 3- турларни такрорланади. Боғламнинг охири айланма боғлам билан тугатилади.

“Окклюзион боғлам”- кўкрак қафаси жароҳатланиб, очик пневмоторакс юз берганда қўйилади. Плевра бўшлиғига ҳаво киришини тўхтатиш мақсадида жароҳатга ва унинг атрофидаги терига радиуси 5-10см бўлган стерил салфетка унинг устидан клеёнка ёки целлофан қўйиб, герметик ҳолатда боғланади ёки ёпиштириб қўйилади.

Кўлга қўйиладиган боғламлар.

“Бармоққа спиралсимон боғлам”- маҳкамловчи тур билакдан бошланади, кафтнинг устки соҳаси орқали қийшиқ йўналишда жароҳатли бармоқнинг учига борилади ва шу ердан спирал турлар билан бармоқни асосигача ёпиб борилади. Кейин кафтнинг устки соҳаси орқали билакка борилади ва циркуляр тур билан тугатилади. Ҳамма бармоқларга қўйилган спиралсимон боғлам “перчатка” кўринишда бўлади.

“Қайталанувчи боғлам”- кафт бармоқлар билан биргаликда боғланади. Аввал билак-панжа бўғими соҳасида маҳкамловчи айланма тур қилинади. Кейин бинт кафтнинг ички қисми бўйлаб кафт ва бармоқларга туширилади, бармоқларнинг учини ўраб, кафтнинг устига ўтади. Шу тартибда 2-3 тур қилиниб, бўғим соҳаси айланма тур қилиб боғланади, сўнгра ўрмаловчи боғлам кўринишда бармоқларнинг учига борилиб, у ердан спиралсимо тур кўринишида билакка олиб келиб, боғлам тугатилади.

“Тошбақасимон боғлам”- тирсак бўғимига қўйилади. 2 хил вариантда бўлади: йиғилувчи ва ёйилувчи.

Йиғилувчида маҳкамловчи тур билакнинг юқори қимига қўйилади, сўнгра билак ва елкага навбатма- навбат тур қўйилади ва боғлам марказга йиғилиб бориб, жароғатни беркитади. Ёйилувчи вариантида маҳкамловчи тур тирсак бўғими орқали ўтади. Боғлам тирсак бўғимидан букилган ҳолда қўйилади.

“Елка бўғимига бошоқсимон боғлам”- маҳкамловчи айланма тур елка суягига қўйилади. Кейин бинт кўкрак қафасининг олдинги юзаси орқали кўлтиқ ости соҳасига, сўнгра орқадан яна елка соҳасига ўтказилиб, дельтасимон мускул соҳасида турлар кесиштирилади, сўнгра елкадан айлантириб, шу тариқа такрорланади.

“Билак-панжа бўғимига крестсимон боғлам”- билакнинг пастки қисмида маҳкамловчи тур қилиниб, кафт томонга қийшиқ йўналишда

борилади, сўнгра битта айлана тур қилиниб, кафтдан яна олдинги турга кесишган ҳолда билакка борилади, шу тарика такрорланади ва билакда тугатилади.

Оёққа қўйиладиган боғламлар.

“Товонга қайталама боғлам”- маҳкамловчи тур тўпикқа қўйилади, сўнгра бинт товоннинг ён томонидан айлантирилиб, бармоқларнинг учидан бошлаб спиралсимон тур билан беркитилади ва тўпик соҳасида тугатилади.

“Бош бармоққа спиралсимон боғоам”- маҳкамловчи тур тўпикқа айлантирилади. Товоннинг устки юзаси орқали бинт бош бармоқни айлантириб ўтказилади, унинг учидан бошлаб спиралсимон тур бармоқнинг асосигача ўраб борилади ва тўпик атрофида маҳкамлаб қўйилади.

“Болдир-товон бўғимига крестсимон боғлам”- Тўпикдан юқорироқдан маҳкамловчи тур боғланади, сўнгра товон устидан қийшиқ йўналишда туширилади, товондан айлантирилади, товон устидан болдирга қараб кўтарилади, крест ҳосил қилинади. Шундай турлар билан товонни ёпилади, тўпик атрофида айланма тур билан тугатилади.

“Тизза бўғимига тошбақасимон боғлам”- тизза бўғими ярим букилган ҳолатда қўйилади. Тизза қопқоғи устида маҳкамловчи тур боғланиб, проксимал ва дистал йўналишда тарқаб боради. Тизза бўғими очилган ҳолатда саккизсимон боғлам қўйилади. Бўғим устида ва остида айланматуртизза қопқоғи устида кесиштирилади.

Бинтсиз боғламлар.

“Косинкали(учбурчак рўмол) боғлам”- стандарт косинкалар 136x100x100 см ўлчамда чиқарилади. Косинка билан тананинг турли соҳаларига боғлам қўйиш мумкин. Кўпинча қўлни осиб қўйиш учун қўлланилади. Бунда косинканинг ўртаси билак остидан ўтказилади, билак тирсак бўғимида букланган бўлади. Косинканинг бурчаги тирсакка йўналган бўлади, учлари бўйинда боғланади. Бурчаги тўғноғич ёрдамида олд томондан тўғнаб қўйилади.

“Клейли боғламлар”- жароҳатни бир неча қават стерил дока салфеткаси билан беркитилиб, жароҳат атрофидаги терида клей суртилади(клеол, коллодий). Клей қисман қуригач, докани қўйиб, четини маҳкамланади. Доканинг ортиқча қисмини қайчи билан қирқиб ташланади.

“Лейкопластирли боғламлар”- кичик жароҳатларда бойлов материали лейкопластир билан маҳкамланади. Лейкопластир крест ёки паралел қилиб ёпиштирилади. Юзаки кичик жароҳатларда бактерицид лейкопластирлардан фойдаланилади.

“Тўр ва найсимон бинтли боғламлар”- Даволовчи боғламни тез маҳкамлаш учун ҳозирги вақтда ретиласт – пайпоқ кўринишдаги тўрсимон материал, турли ўлчамли ва осон чўзиладиган бинтлар ишлатилади. Ўлчами № 2-35гача бўлган тўр-найсимон бинтлар чиқарилган.

“Пайпоқли боғламлар”- жароҳатни стерил пахта ва дока қилинган ёстиқчалар билан беркитилиб, кийгизиб қўйилади. Қўл бармоқларини боғлаш учун №2,3 ; кафт, билак, товон, болдирни боғлаш учун №5-7; елка

ва сон учун №10-15; бош, тана ва чанок учун №25-35 рақамли бинтлар ишлатилади.

ТАЯНЧ – ҲАРАКАТ ТИЗИМИНИНГ МЕХАНИК ШИКАСТЛАНИШЛАРИ

Шикастланиш турлари, белгилари ва биринчи ёрдам кўрсатиш

Одам организмига ташқи факторлар таъсир этиши натижасида тўқималар ва органларнинг анатомик функционал жиҳатдан бузилиши **шикастланиш** дейилади. Таъсир қилувчи кучлар бир неча хил бўлади: механик., термик , кимёвий, электрик-руҳий таъсирлар фарқ қилинади.

Шикастланишлар аксари механик кучнинг бевосита таъсири натижасида келиб чиқади. Шикастланиш очиқ ва ёпиқ турларга бўлинади. Тери ва шиллиқ пардалар шикастланмаган бўлса **ёпиқ шикастланиш** дейилади.

Буларга урилиш, бўғимларнинг чиқиши, бўғим ва суякларнинг шикастланиши, тўқималарнинг эзилиши ва бошқалар киради. Тери ва шиллиқ пардаларнинг шикастланиш бутунлигининг бузулиши билан кечадиган шикастланишлар **очиқ шикастланиш** дейилади. Шикастланишларнинг оғирлигига қараб, енгил (иш қобилиятини йўқотмайди), ўртача (вақтинча қобилиятини йўқотади) ва оғир шикастланишлар фарқ қилинади (бемор узоқ вақт даволанади).

Лат ейиш. Шикастланишлар ичида уриб олиш туфайли лат ейиш жуда кўп учрайди. Кўпинча бу ўтмас предмет таъсирида содир бўлади. Лат ейиш – мушт, таёқ, тош билан уриш, йиқилиш, юқоридан нарсаларнинг қаттиқ урилиши натижасида келиб чиқиши мумкин. Юмшоқ тўқималарнинг шикастланиши билан қон томирларининг узилиши лат ейишга хосдир. Бунда тўқимага қон қуйилади, лекин тери бутунлиги бузулмайди. Тўқималар орасига қон тарқалиши қон талаш дейилади. Каттароқ қон томирлар шикастланган бўлса қон кўп миқдорда тўпланади ва гематома ҳосил бўлади. Уриб олиш натижасида органлар (ўпка , жигар, буйрак, ичаклар) шикастланиши мумкин. Бунда баъзан шок ҳолати рўй беради. Ҳаракат қилганда оғриқ кучаяди, тинч турганда камаяди. Ҳосил бўлган шиш катта кичиклиги қуйилган қон миқдорига ва лимфа томирларининг узилишига боғлиқ бўлади. Терига қуйилган қон ранги вақт ўтиши билан ўзгаради ва сўрила бошлайди. Қон талашнинг рангига қараб аниқлаш мумкин: биринчи кунлари гематома соҳаси қизил бўлади, сўрилиш бошлангандан сўнг яшил ва сарғиш ранга киради. Лат еган одамга ёрдам бериш учун оғриқни қолдириш мақсадида шикастланган соҳани юқори кўтариб қўйиш ҳамда совуқ компрес буюрилади. (Совуқ сувга намланган сочиқ қўйилади ва бинтли боғлом боғланади) Гематоманинг сўрилишини тезлатиш учун 2-3 кундан кейин иссиқ компрес, ванна, УВЧ, массаж қўлланилади.

Бойлам (пайлар)ларнинг чўзилиши Бўғим соҳасида уни чўзиб юборадиган ва ҳатто бойламларга зўр келадиган ҳаракатлар(аксари болдир-сон соҳасида) натижасида келиб чиқади. Бунда чўзилганда қаттиқ оғриқ пайдо бўлади. Шикастланган соҳа тезда шишади ва бўғим функцияси бузилади, қон томирлари узилиши оқибатида қўшни бўғим бўшлиғига қон қуйилади(Гематома).Пай чўзилишнинг оғир турларида бўғимнинг бир озгина ҳаракати ҳам қаттиқ оғриқ билан кечади. Болдир-панжа ва тизза бўғимлари, бармоқлар ва биллак пайларининг чўзилиши кенг тарқалгандир. Мушаклар ватоғайларнинг чўзилиши одатда оғир буюмларни кўтарганда мушаклар ҳаддан ташқари оғир иш бажарганда ёки ноқулай ҳаракатда кутилмаганда юз беради.Агар бу тарздаги жароҳатларга эътибор берилмаса мушакларнинг чўзилиши сурункали ҳолга айланиши мумкин.Айниқса бўйин, бел ва сон соҳаларида.

Касаллик белгилари ва аломатлари: Оғриқ, шиш, одатдаги ҳаракат вазифасини бажара олмаслик, тери рангининг ўзгариши, деформация(шаклнинг ўзгариши), ташқи қон кетиши, жароҳат олган вақтда суякларда қисирлаш ёки шақиллаган товуш(**крепитация**).

Суякларнинг чиқиши ва синиши:Субъектив ва объектив белгилар

Бир ёки бир қанча суякларнинг бўғимлардаги нормал ҳолатидан сурилиши **суяк чиқиши** деб айтилади. Шу билан бирга бир суякнинг бўғим сатҳи иккинчи суякнинг бўғим сатҳидан сурилиб кетади ва халтачасининг ёрилган жойидан чиқиб кетади.Суякларнинг бўғим юзаси бир –бирига жипс тегмай чиқиши –**тўлиқ чиқиш**, бўғим сатҳлари бир оз бўлсада тегиб турса- **қисман чиқиш** дейилади. Суяк елка бўғим соҳаси чиққанда елка суяги чиқиши, тирсакда биллак суяклари чиқиши дейилади. Суяк чиқиш сабабларига кўра туғма, травматик, патологик, ва одат бўлиб қолган турлари бор.

Суякларнинг туғма чиқиши кам кузатилади, қиз боланинг она қорнида яшаш даврида бўғим юзаларининг нотўғри ривожланиши ёки етарли ривожланмаслиги натижасида бир ёки икки томондаги чанок бўғимида сон суяги чиқиб қолади. У бола юра бошлагач оқсаганда ёки ўрдакка ўхшаб қадам ташлай бошлайди.

Суякларнинг травматик чиқиши бошқа турларига караганда кўпроқ учрайди.

Масалан, одам қўлини олдинга узатиб йиқилганда елка ёки тирсак бўғимида суяк чиқиши кузатилади.Суякнинг *патологикчиқиши* кам учрайди ва бўғимда ёки бўғим атрофидаги тўқималарда касаллик (остеомиелит ва ҳ) натижасида келиб чиқади. Суякнинг *одат бўлиб чиқиши* бўғим капсуласи чўзилганлиги ва узилганлиги сабабли суякнинг такрор чиқишига мойил бўлиб беморларда қайд қилинади. Озгина куч ишлатилганда ҳатто ноқулай ҳаракат қилганда ҳам суяк чиқиб кетиши мумкин.

Суяк чиқишининг белгилари :Суяк чиққанда чиққан бўғим соҳасида ўзида хос ўзгаришлар содир бўлади.

Шикастланган соҳада қаттиқ оғриқ бўлади.

Чиқиб кетган бўғимнинг ташқи кўриниши(конфигурацияси) жуда ўзгаради, шиш ҳосил бўлади, қон қуйилади. Суяк чиқишида биринчи тиббий ёрдам кўрсатиш шикастланган оёқ ёки қўлни мумкин қадар қимирламайдиган қилиб боғлашдан иборат. Бунинг қўл суяклари чиққанда косинка ёрдамида бўйинга осиб қўйилади. Оёқ суяклари чиққанда эса бемор қимирлатмай ётқизиб қўйилади. Беморни тезлик билан тиббиёт муассасасига юбориш керак. Йўлда оғриқ кучаймаслиги учун оғриқ қолдирувчи дорилардан (морфин, промидол) инъекция қилинади. Даволаш муассасасида врач тезлик билан чиққан суякни жойига солади. Шундан сўнг ўша соҳа бинтли ёки гипсли боғлам қўйиб мустаҳкамланади.

Суякларнинг синиши. Ташқи куч таъсирида суяк бутунлигининг бузилиши *суяк синиши* дейилади. Синиш травматик ва патологик бўлади. Шикастланишларда суяк синиши жуда кўп учрайди. Патологик синиш суякда патологик процесслар (сил, остеомиелит, ўсмалар) содир бўлганда касалликнинг маълум босқичида вужудга келади. Шикастланишларда тери қопламанинг бутунлигига қараб суяк синиши ёпиқ (тери шикастланмаган ҳолда) ва очик бўлади. Суякнинг синган қисмлари бир-биридан ажралган бўлса, *тўла синиш* деб айтилади. Суяклар синганда суяк парчалари бир-биридан ажралмаса *дарз кетиш* деб айтилади.

Синиш туғма ва орттирилган бўлади. Суякларнинг синиши жуда хилма-хил бўлиб, ташқи таъсир кучининг йўналишига боғлиқ бўлади. Суякларнинг кўндаланг, қийшиқ, спиралсимон, узунасига синиши, парчаланиб синиши ва эзилиб синиши (компресной синиш) фарқ қилинади. Буларнинг ҳаммаси синган учларининг сўрилиши билан кечади, бу синишга сабаб бўлган механик кучнинг йўналишига, суякка ёпишган мускулларнинг қисқариб тортишишига боғлиқ бўлади. Суяк синиқларининг силжиши ҳар-хил бўлади: бурчак ҳосил қилиб силжиш, узунасига силжиш, ёнига силжиш ва ҳ.

Синиш белгилари икки хил бўлади:

1. Субъектив белгилар- бу суяк сингандан кейин оғриқ пайдо бўлиши ва синган қўл-оёқларни ҳаракатлантира олмаслик.

2. Объектив белгилар- синган соҳани кўздан кечиришда билиниб туради, синган соҳа шишади, кўкаради, оёқ-қўлларининг ҳолати ўзгаради, суяк ўқлари ўзгаради, улар қисқа ва ғайри-табiiий шаклга кериб қолади. Синган жойни пайпаслаб кўрганда, бемор қаттиқ оғриқ сезади, суякнинг силлиқ эмаслигини, синиқларнинг ўткир қирраси аста босиб кўрилганда қисирлашини сезиш мумкин.

Суяклар синганда бир қатор асоратлар келиб чиқиш мумкин. Масалан, синган суяк учлари юмшоқ тўқималарни шикастлайди, бунда оғриқ кучли бўлади, суяк қирралари қон томирларини ёриб юборганда кўп қон оқади. Бу ўз навбатида шок ҳолатини вужудга келтиради. Суяклар очик синганда –жароҳатга инфекция тушиши ва оғир йирингли процесслар, гангрена ривожланиши мумкин

Эзилиш синдроми, белгилари ва биринчи ёрдам

Тана айрим қисмларининг узоқ вақт давомида оғир юк остида эзилиб туриши, сиқилиши натижасида одамда юмшоқ тўқималар ёпик шикастланишининг ўзига хос белгилари пайдо бўлади. Бу эзилиш синдроми ёки травматик токсикоз деб аталади. Бунда мускуллар, тери ости ёғ клетчаткаси, томирлар ва нервлар шикастланади. Тинчлик пайтларида бундай эзилиш том босиб қолганда, девор остида қолганда, шахталар ва тоғ жисмлари босганда, зилзила натижасида уйлар кулаб, оғир юклар эзганда юзага келади. Уруш вақтида эса бомбардимон пайтида, атом куроли портлаганда вужудга келади. Узоқ вақт эзилиши натижасида мускуллар ва бошқа юмшоқ тўқималарда некроз бошланиб, тўқималар ўла бошлайди ва ўзидан захарли модда (токсик) ажратади, ана шу токсинлар қонга сўрилиб организмни захарлайди.

Эзилиш синдромининг белгилари. Беморнинг умумий аҳволи дастлаб анча яхши бўлади, у умуман беҳоллигидан, эзилган жойи оғришидан шикаят қилади. 6-8 соат ўтгач, шикастланган оёқ-қўлда шиш пайдо бўлади ва зўриқади. Бу соҳанинг териси аввал оқаради, сўнгра қизғиш-кўкимтир рангга киради. Терида ичи суюқликка тўла пуфакчалар ҳосил бўлади, оёқ-қўллари кимиралиб бўлмай қолади. Беморнинг умумий аҳволи оғирлашади, температура 39-40 даражага кўтарилади, тез вақт ичида буйрак иши бузилади.

Бунда биринчи ёрдам кўрсатиш шикастланган одамни тезлик билан босиб турган оғирлик остидан чиқариб олишдан иборат. Шикастланган оёқ ёки қўл асосига резина Қовузлоқ қўйилади, бу захарли моддаларнинг қонга сўрилишини анча камайтиради, оёқ-қўллар шина билан боғланади ва юқорига кўтариб қўйилади. Шокка қарши чора кўрилади. Беморга 2 гр ичимлик сода порошоги берилади ва кўплаб суюқликлар ичирилади. Сўнгра шошилиш равишда даволаш муассасасига жўнатилади.

3. Иммобилизация тушунчаси.

Асосий тушунча. Иммобилизация – деб, тана қисмлари шикастланганда шикастланиш соҳасига тинч ҳолат яратиб бериш ёки ҳаракатни камайтиришга айтилади.

Транспорт иммобилизацияси – шикастланганларни стационарга эвакуация қилиш вақтидаги иммобилизацияси.

Шикастланганларни стационарга ётқизилгач, вақтинчалик бўлган транспорт иммобилизациясини даволаш ёки доимий иммобилизация билан алмаштирилади.

Транспорт иммобилизацияси шикастланиш рўй берган жойда қилинади. Суяклар синган шикастланганларни иммобилизациясиз кўтариш ёки кўчириш мумкин эмас, чунки бундай ҳолат синган суяк бўлақларини силжиб, нерв ва йирик қон томирларни зарарланиш, инфекцияни тез тарқалишига олиб келади.

Иммобилизация қилиш учун тахтакач ва қўл остидаги материаллар қўлланилади. Транспорт иммобилизацияси учун махсус стандарт тахтакачлар ишлатилади. Стандарт транспорт тахтакачлари маҳкамловчи

ва чўзиш билан маҳкамловчи тахтакачларга бўлинади. Маҳкамловчи тахтакачлар кўпроқ ишлатилади. Буларга фанерли, картонли, симли нарвонсимон тахтакачлар киради. Чўзиш билан маҳкамловчиларга Дитерихс тахтакачи киради.

Фанерли тахтакачлар юпқа фанердан тайёрланиб, қўл ва оёқларни иммобилизация қилиш учун ишлатилади.

Симли нарвонсимон Крамер тахтакачлари иккита ўлчамда чиқарилади- 110x10см ва 60x10см. Улар нарвонга ўхшаш, енгил ва мустаҳкам, турли шаклга келтириш мумкин. Уни биринчи тиббий ёрдам кўрсатишда кенг қўламда қўлланса бўлади.

Дитерихс тахтакачи рус хирурги М.М.Дитерихс томонидан яратилган. У сон суяги ва чанок-сон бўғими синганда иммобилизация қилиш учун ишлатилади.

Стандарт тахтакачлар бўлмаганда қўл остидаги материаллардан тахтакач сифатида фойдаланиш мумкин. Баъзан аутоиммобилизация ҳам қилиш мумкин: қўлни танага, синган оёқни соғ оёққа боғлаб қўйиш мумкин.

Қўллар шикастланганда транспорт иммобилизацияси. Елка суягининг юқори 1/3 қисми синганда қўлни тирсак бўғимида тўғри бурчак ҳосил қилиб букланади. Тана шикастланган томонга энгашади, шу томондаги қўлтиқ остига пахта-докали ёстикча қўйилади ва бинт ёрдамида кўкрак қафасига маҳкамлаб қўйилади. Шу ҳолатда билак косинкага осиб қўйилади, елка танага маҳкамлаб қўйилади.

Елка суягининг ўрта қисми синганда симли нарвонсимон тахтакач ёрдамида иммобилизация қилинади. Тахтакачни пахта билан қошлаб олинади, бунда тахтакач елка ва тирсак бўғимига маҳкамланади. Аввал елка ва билак ўлчаб олинади ва тўғри бурчак остида букланади, иккинчи томони орқада букланади. Қўлтиққа ёстикча қўйилиб, маҳкамланади. Синган қўлни букланган тахтакачга жойлаштирилиб, маҳкамланади, тахтакачни эса танага бинтлаб қўйилади.

Елка суягининг пастки 1/3 қисми синганда тахтакачни кафт-бармоқ бўғимларигача етадиган қилиб букланади ва елканинг елканинг ўрта қисми синганда қўйиладиган ҳолда иммобилизация қилинади.

Билак суяги синганда симли нарвонсимон ва тўрсимон тахтакачлар қўлланилади. Тахтакачни елка суягининг ўртасидан кафт-бармоқ бўғимларигача қўлнинг ташқи томонидан қўйилади. Тирсак бўғими тўғри бурчак остида букланган бўлади, кафт очилган, қоринга яқинлаштирилган бўлади. Кафтга қаттиқ ёстикча қўйилиб, тахтакач қўл билан маҳкамланади ва билак косинкага осиб қўйилади. Фанерли тахтакач қўлланилганда унга пахта қўйилади.

Билак-панжа бўғими ва бармоқлар синганда симли нарвонсимон ва тўрсимон тахтакачлардан фойдаланилади. Тахтакачни аввал пахта билан ўралиб, кафт томондан бармоқларнинг учидан то тирсаккача қўйилади. Оғирроқ шикастланганда қўшимча тахтакач орқа томондан ҳам қўйилади, кафтга қаттиқ валик қўйиб, тахтакачни қўлга маҳкамланади.

Бармоқларнинг учи қон айланишини кузатиб туриш мақсадида очик қолдирилади.

Оёқлар шикастланганда транспорт иммобилизацияси. Сон суяги синганда чаноқ-сон, тизза ва болдир-товон бўғими иммобилизация қилинади. Бунинг учун стандарт Дитерихс тахтакачи қўлланилади. Бунда иммобилизациядан ташқари оёқни чўзиш ҳам мумкин.

Тахтакач узунлиги 1,71 ва 1,46м, кенлиги 8см бўлган 2 та ҳаракатланади ган планкадан иборат. Узун планкани соннинг ташқи юзасидан қўлтиқ ости соҳасигача, қисқа планкани ички томондан оралиққача қўйилади. Планкалар ҳаракатчан бўлганлиги учун бемонинг бўйига қараб ўзгартириш мумкин. Планканинг дистал қисмлари кўндаланг ёғоч билан бириктилган. Товонга бинт билан таглик маҳкамланган бўлиб, унга бурама(закрытка) ипи бириктирилган. Иккала планка бинт ёрдамида танага оёққа ва бир-бири билан маҳкамланади. Оёқни чўзиш бурама ипи ёрдамида амалга оширилади.

Сон суяги синганда нарвонсимон тахтакачлардан ҳам фойдаланиш мумкин.

Стандарт тахтакачлар бўлмаган ҳолларда қўл остидаги материаллардан фойдаланиш мумкин(ёғоч, тахта, чанғи ва бошқалар) ёки аутоиммобилизация қилинади, яъни синган оёқни соғ оёққа боғланади.

Болдир суяги синганда стандарт симли нарвонсимон тахтакачлардан фойдаланилади. Тахтакач болдирга мосланади, пахта ёки бирор юмшоқ материал билан қопланади, оёқнинг орқа томонидан думба бўғимигача олиб борилади, ён томонидан қўшимча 2 та фанерли тахтакачлар қўйилади. Тахтакач, тизза ва болдир-товон бўғимини қоплаши керак. Тахтакачни оёққа бинт билан боғлаб қўйилади.

Умуртқа поғонаси шикастланганда иммобилизация қилиш. Бундай шикастланганларни эҳтиётлик илан қаттиқ тахтали замбилларга орқаси билан ётқизилади. Тахта юўлмаса, оддий замбилларга қорин билан ётқизишиб, боши ва елкалари тагига ёстикча қўйилади.

Умуртқа поғонасининг бўйин қисми шикастланганда пахта-докадан тайёрланган боғлам ёки Еланский тахтакачи қўйилади. Бу тахтакач фанердан тайёрланган бўлиб, бир-бири билан бириктирилган иккита створкадан иборат. Очилган ҳолатда бош ва тананинг контурини эслатади, энса соҳасида чуқурчаси бор. Атрофига пахтадан ёстикчалар қўйилади. Тахтакач қўллаш вақтида пахта билан тўлдирилиб, тасмалар ёрдамида тана ва елкага маҳкамлаб қўйилади. Тахтакач бўлмаганда шикастланганларни замбилга орқаси билан ётқизишиб, бўйиннинг тагига ёстик қўйилади.

Чаноқ суяги шикастланганда иммобилизация қилиш. Қаттиқ замбилларга орқаси билан ётизилади, тизза ва чаноқ-сон бўғимлари ярим букилган ҳолатда, оёқлари ён томонларга бир мунча керилган ҳолатда бўлади. Тизза остига ёстикча қўйилади.

КУЙИШЛАР. ЧЎКИШЛАР

Куйишлар ҳақида маълумот

Куйиш деб, юқори температура, кимёвий моддалар, электр токи ва радиактив нурлар таъсирида тўқималарнинг шикастланишига айтилади. Шунга кўра термик куйиш, кимёвий моддалар ва нурлар таъсирида куйиш фарқ қилинади. Турмуш ва ишлаб чиқаришда юқори температура таъсирида куйиш, яъни термик куйиш кўп учрайди.

Тўқималарнинг зарарланишига қараб куйишлар 4 даражага бўлинади.

1- даражада- тери қизариб, бир оз шишади. 4-5 кундан сўнг тузала бошлайди.

2- даражада- қизарган тери юзасида тиниқ, сарғиш, суюқлик билан тўла пуфакчалар пайдо бўлади, улар ёрилганда терининг юза қавати очилиб, безиллаб туради. Ярага инфекция тушмаса, 10-15 кунда чандиқсиз тузалади.

3- даражада- терининг ҳамма қавати ўлади (тери усти қорайиб кетади)

4-даражада- тери ва тери ости тўқималари (пай, мускуллар ва ҳатто суяклар) куйиб кўмирга айланади. Ўлик тўқималар бир неча ҳафтадан кейин ириб тушади. Куйиш жуда секин тузалади, кўпинча куйган жойда чуқур чандиқлар пайдо бўлади. Айниқса киши юзидаги чандиқлар ҳусни бузади. Бўйин ва бўғим атрофидаги чандиқлар (оғир турлари) улар ҳаракатини чеклаб қўйиши мумкин.

Куйишнинг оғир-енгиллиги фақат куйиш даражасига қараб эмас, яъни шикастланган кишининг бутун гавда юзасига нисбатан (процент ҳисобида) аниқланади. Гавданинг кўп қисми куйганда организмда оғир ўзгаришлар рўй бериб, шок ҳолати кузатилади. Куйган жой гавда юзасининг камида 30% ни ташкил этса, 1- даражали куйишда ҳам шок ҳолати юзага келиши мумкин. Бундай ҳолларда шокка қарши муолажалар ўринли қўлланилса, бемор соғайиб кетади. 2-4 даражали куйишда содир бўладиган шок ҳолати эса узоқ давом этадиган ва хавфли касаллик жараёнининг бошланиш даври ҳисобланади. Бундан кейин куйишдан заҳарланиш даври (куйган тўқималардан ажралган заҳарли моддалар сўрилиши натижасида)-токсемия вужудга келади. Сўнгра куйган жойнинг йиринглаши натижасида бактерия токсинларидан заҳарланиш даври бошланади. Узоқ давом этадиган бу даврда анча жой чўқур куйишидан бемор дармонсизланиб, озиб кетади ва яранинг битиши тўхтаб қолади, натижада қоннинг заҳарланиши –*сепсис* рўй бериши мумкин.

Термик куйишда бериладиган биринчи ёрдам: ёнаётган ёки қайноқ сув тўқилган кийимни дарҳол ечиб олинади. 1- даражали куйишда куйган жой 70 даражали одеколон ёки спирт билан артилади. Куйишнинг 2-даражасида куйган жой спирт билан артилади, сўнгра куруқ стерил боғлов қўйилади (пуфакчаларни ёриш мумкин эмас).3-4 даражали куйишда стерил боғлов қўйиш лозим. Куйганда терига ёпишиб қолган кийим қолдиқларини ажратиб олиш ярамайди, уларни чет-четидан қирқиб олиб, қолганининг

устидан боғлов қўйиш лозим. Гавданинг кўп қисми куйганда беморни тезлик билан даволаш муассасасига олиб бориш керак. Куйган юза жуда катта бўлса, шикастланган кишининг устига тоза чойшаб ёпиб, адёлга ўраб, транспортга замбилда олиб чиқиш лозим. Кичикроқ 2- даражали куйишда (қўл бармоқлари куйганда) биринчи ёрдам тўғри кўрсатилса, одатда яра тузалиб кетади (4-5 кундан сўнг боғлов олиб ташланади).

Каттароқ юза куйса, айниқса пуфакчалар ёрилиб кетса ва йиринг йиғилса, дарҳол поликлиникага бориш лозим. Биринчи ёрдам кўрсатишда пуфакчаларни ёриш, ҳар хил мазлар қўйиш, хусусан сийдик боғлаш ярамайди.

Ёнғинда қизиган ҳаводан ёки тутундан нафас олиш оқибатида нафас йўллари куйиши мумкин, бунда нафас олиш қийинлашади, товуш пасаяди, йўтал пайдо бўлади. Куйишнинг оғир-енгиллигига қараб, бемор даволаш муассасасига жўнатилади, кўз куйганда ҳам шундай қилинади.

Кимёвий моддалардан куйиш кўпинча терига кучли кислоталар (сульфат ва нитрат кислота), баъзан ўювчи ишқорлар (нашатир спирти, ўювчи калий ёки ўювчи натрий), хлорли оҳак тўқилишидан содир бўлади. Бунда бериладиган биринчи ёрдам -куйган терини зудлик билан соданинг сувдаги эритмаси 9(кислота тўқилганда) ,сирка кислота (ишқор тўқилганда) ёки оддий оқар сув билан ювибю стерилланган боғлов куйишдан иборатдир.

Нурдан куйиш кўпинча ултрабинафша нурларининг терига давомли таъсири натижасида рўй беради. Куйишнинг бу хили унча хавфли бўлмай баъзан терида пуфакчалар пайдо бўлади, лекин анча жой куйган бўлса, (пляжда қуёш нури таъсирида кўп вақт бўлиш) тери қизариб, ачишишидан ташқари, шикастланган кишининг дармони қуриб, эти увишади, ҳарорати кўтарилади, боши оғрийди, кўнгли айнийди.

Биринчи ёрдам терини спирт, одекалон билан артишдан иборат. Юқорида кўрсатилган ўзгаришлар одатда бир сутка давом этади. Бу ҳолат ўтиб кетгунича бир неча кун давомида қуёш нуридан сақланиш лозим, сўнгра қисқа муддатли қуёш ваннаси қабул қилса бўлади.

Мамлакатимизнинг барча шаҳарларида куйган кишиларни даволайдиган махсус марказлар ташкил этилган.

Зудлик билан тез ёрдамни чақиринг, агар куйиш:

- нафас олишни қийинлаштирса
- тананинг бир неча қисмини эгаллаган бўлса
- бош, бўйин, қўл ва оёқ қафтлари ёки жинсий аъзоларини шикастлаган бўлса
- ёш бола ёки кекса одам шикастланган бўлса
- кимёвий модда портлаш ёки электр токи таъсирида юз берган бўлса

Биринчи даражали куйишда биринчи ёрдам.

- куйган соҳани зудлик билан совуқ сув билан совитинг, бироқ сув яхлаган бўлмасин.
- ҳеч қачон муздан фойдаланманг.
- оғриқни камайтириш учун шикастланган соҳага тоза, нам сочиқни ёпинг.

Иккинчи даражали куйишда биринчи ёрдам.

- куйган юзани совук сув билан совутинг
- инфекция тушишининг олдини олиш учун нам ёки қуруқ стерилланган боғлов кўйинг
- шиш пайдо бўлгунга қадар шикастланган одамдан узук, соат ва бошқа нарсаларни ечиб олинг.

Мумкин эмас.

- куйган соҳага стерилланган ёки тоза тампон-боғловлардан ташқари бирор –бир нарсани теккизиш, пахта ишлатиш.
 - куйган соҳага ёпишиб қолган кийимни юлиб олиш.
 - учинчи даражали куйишда ярани тозалаш.
 - куйиш пуфакчаларини ёриш
 - куйишда ишлатиш учун мўлжалланган махсус крем, суртма дори, сепма дорилардан, бошқа воситалардан фойдаланиш
- Учинчи даражали куйишларда шикастланган одамни мумкин қадар тезроқ шифокор ҳузурига этинг.

Куйганда ортиқча куйинманг



Танамизнинг устки қисмини қоплаб турган тери унинг остидаги барча тўқималарни ташқи муҳитнинг ноқулай таъсири ҳамда микроблар киришидан ҳимоя қилади. Баъзан шошма-шошарлик қилиб ёки ўзимиз билмаган ҳолда теримиз куйиб, жароҳат оламиз. Ҳар биримиз бир марта бўлса ҳам ана шундай ҳолатга тушганмиз ва кўпинча бундай пайтда ўзимизни йўқотиб, нима қилишни билмай қоламиз. Тўғри, куйишга қарши замонавий дори воситалари талайгина, аммо зарур маҳал улардан ҳеч бири топилмаса-чи? Уйингизни яхшироқ қаранг-чи, балки шифобахш ўсимликлар бордир?..

Бирор жойингизни куйдириб олдингизми, бир неча дақиқа совук сувга тутинг, токи тери остида чуқурроқ жойлашган тўқималар ҳам зарарланмасин. Шунингдек, куйган жойга муз кўйиш ҳам мумкин. Кейин эса қовоқ ёки картошкани бўлиб, кўйиб туринг. Бўлакчаларни ҳар икки-уч дақиқада, оғриқ тўхтамагунча алмаштириб туриш лозим.

Ёки қора ёки кўк чойни дамлаб, совитасиз. Докани чойга ҳўллаб, куйган жойга кўйсангиз ҳам бўлади.

Хонангизга кўркамлик бағишлаб турган гуллар кутилмаганда асқотиши мумкин. Масалан, алой ёки кактусни кесиб, куйган жойга

қўйсангиз, оғриқ камаяди ва жароҳатланган тўқималар тезроқ тикланади. Шифо бағишловчи гуллардан бири патсимон каланхойдир. Ушбу ўсимлик шарбатида флавоноидлар, микро- ва макроэлементлар, органик кислоталар бор. Шунинг учун уни турли яралар ва куйган жойга қўйиш мумкин.

Докани каланхой шарбатига яхшилаб ботиринг, 3-4 қават буклаб, терининг куйган қисмига қўйинг, ижобий натижага эришасиз.

Биринчи ва иккинчи даражали куйишларни даволашда далачай, чаканда, лаванда ёки шафтоли ёғларидан фойдаланса бўлади. Аммо бу ёғларни куйишдан уч кун ўтибгина ишлатиш мумкинлиги унутманг. Акс ҳолда жароҳат оғирлашади.

Далачайдан ёғ тайёрлаш усули: янги узилган ўсимлик баргларига 1:2 нисбатда ёғ (кунгабоқар, зиғир, зайтун ёки шафтоли) қўшилади ва ёпик жойда 21 кун сақланади. Тайёр бўлган малҳам куйиш ва йирингли яраларни даволашда ишлатилади.

Иккинчи ва учинчи даражали куйишларни даволашни бошлаганда ярадан қатқалоқни кўчирадиган ўсимликлардан фойдаланилади. Қатқалоқни сачратқи илдизи ёки гулларининг қайнатмаси ёрдамида юмшатиш ва кўчириш мумкин. Шунингдек, қуритиб, майдаланган қирқбўғин ўти жароҳатнинг тезроқ, чандиқларсиз битишига ёрдам беради. Бунинг учун ўтти ярага қалин қилиб сепилиб, устига карам ёки турп барги қўйилади ва бинт билан боғланади. Боғлам кунига бир-икки марта алмаштирилади.

Электр токидан шикастланиш

Электр симларни иккала қутбини ушлаганда токдан шикастланиш рўёбга келади, бу бошқа куйишлардан фарқ қилади. Электр токининг таъсир қилиши унинг кучига, кучланиши ва таъсир давомлигига боғлиқ бўлади. Терининг қаршилиги қанча кам бўлса, ток таъсири шунчалик чуқур ва хавфли бўлади. Одам бадани орқали юқори кучланишдаги ток ўтганда умумий ва маҳаллий шикастланишлар содир бўлади. Токни кириш ва чиқиш жойида термик, кимёвий ва механик шикастланишлар намоён бўлади. Мушак кўчади, тунел пайдо бўлиб, қонталашади. Электр токдан шикастланган соҳада сарғиш-кўнғир ёки кулранг куйиш жароҳатлари рўёбга келади. Улар одатда катта бўлмасдан 2-3 мм, ўртаси паст ва атрофи дўмбоқча каби (ток нишонлари) кўтарилиб туради. Бунда қизариш ва оғриқ бўлмайди.

Умумий ўзгаришлар асосан асаб тизими фаолиятининг бузилишидан иборат бўлиб, бу бемор организми учун энг хавфли ҳисобланади

Умумий белгилар токнинг таъсир қилиш даврига боғлиқ. Енгил ҳолларда қўрқув, дармонсизлик, ҳушдан кетиш, кўнғил айнаш бўлади. Оғир ҳолларда шок белгиси, ўлим олд ҳолатлари рўй беради. Шикастланганда нафас олишнинг тўхташи, юрак фибрилляцияси юзага келиши, тана ҳарорати пасайиб, фалажлик рўй бериши кузатилади.

Электржароҳат оғир бўлган ҳолларда тезда ёки бир неча кундан кейин ўлим юз бериши мумкин.

Биринчи тиббий ёрдам. Энг аввало ток таъсирини тўхтатиш керак. Бунинг учун ток узиб қўйилади (рубилник, включател ўчирилиб, пробка буралади), ток урган одамга тегиб турган сим қуруқ таёқ билан олиб ташланади. Оёққа калиш кийиш ёки қуруқ тахтада туриш шарт. У хонага олиб қирилади, маҳаллий куйган соҳа тозаланиб, боғлов қўйилади. Электр токидан шикастланиш унча оғир бўлмаса, биринчи ёрдам бериб, беморни тезда касалхонага олиб бориш керак. Биринчи ёрдам кўрсатишда оғрик қолдирувчи, тинчлантирувчи ва юрак ишини яхшилайдиган воситалар (Валериана настойкаси ва бошқалар) бериш керак. Беморнинг нафас олиши узилган ёки тўхтаб қолган бўлса, сунъий нафас олдирилади. Бунда яхшиси «оғиздан-оғизга» усулидан фойдаланиш керак. Сунъий нафас олдиришни юрак ишини яхшилайдиган дорилардан (кордиамин, кофеин) инъекция қилиш ва нафас олишни яхшилайдиган дорилардан (цититон, лобелин, эфедрин) юбориш билан бирга олиб бориш мақсадга мувофиқдир. Юрак уриши сусайган ёки тўхтаб қолган бўлса, тезлик билан юракни устан (ёпиқ) массаж қилиш зарур. Массажни юрак фаолияти тўла тиклангунча (6-8 соат) давом эттириш керак. Электр токидан шикастланишнинг олдини олиш учун хавфсизлик техникаси қоидаларига риоя қилиш зарур.

Илгари электр жароҳатлар табиатдаги ток манбаи - чакмоқдан юзага келар эди. Бунда ҳам биринчи тиббий ёрдам юқорида қайд қилингандай бажарилади. Чакмоқ уриши оғир ўтганда: қўл-оёқ қоракўмирга айланиб, ҳатто танадан ажралиб кетиши ҳам мумкин. Оғир чакмоқ уришлар шифохоналарнинг махсус бўлимларида даволанади.

Чўкишлар, турлари ва уларда биринчи ёрдам. Совуқ уриши , даражалари ва биринчи ёрдам. Иссиқ уриши, босқичлари ва тиббий ёрдам кўрсатиш.

Чўкишни бир нечта турлари фарқланади.

1. Ҳақиқий чўкиш-ўпка ва нафас йўллари суви тўлдирари, одам ҳаёт учун курашади ва талвасали ҳаракат қилиб, суви тортади ва суви ўз навбатида ҳаво киришига ҳалақит қилади. Чўкаётган одамнинг териси кўкарган бўлиб, оғиз ва бурундан кўпик келади; агар одам суви тагида 3-6 дақиқадан кўп бўлмаса, жонлантириш чоралари муваффақиятли бўлиши мумкин.

2. Қуруқ чўкиш-овоз ёриғи спазми туфайли суви ўпкага кирмайди, тери кўқариши кам, ҳушдан кетиши кузатилади, чўкаётган одам шу захоти суви тубига тушади.

3. Синкопал чўкиш-тўсатдан нафас олиши ва юрак уриши тўхташи ўлимга олиб келади. Бунда чўкаётган одам териси оқаради.

Қуруқ ва синкопал чўкишда, одам суви тубида 10-20 дақиқадан ортиқ бўлса, жонлантириш чоралари муваффақиятли бўлиши мумкин.

Совуқ сувда чўкаётганда ҳимоя қилувчи гипотермия эффекти пайдо бўлади ва жонлантириш чораларини 20 дақиқа давомида суви тубида бўлганда ҳам ўтказиш мумкин.

Чўкаётган одамни қутқариб, қирғоққа олиб чиқилади ва биринчи ёрдам берилади. Агар шикастланган одам ҳушдан кетмаган бўлса, пульси қониқарли ва нафас олиши сақланган бўлса, уни текис, қуруқ қаттиқ жойга ётқизилади, боши паст бўлиши лозим, кийимлари ечилади, қўл ёки сочиқ билан ишқаланади. Иссиқ ичимлик берилади ва иссиқ матога ўралади. Агар жабрланувчи ҳушсиз бўлиб, пульс ива нафас олиши сақланган бўлса, боши орқага қилинади, пастки жағи олдинга тортилади, сўнг уни боши паст қилиб ётқизилиб, бармоқлар билан оғиз бўшлиғини лойдан, қусуқ массаларидан тозалаш керак, уни ишқалаб, артиб иситилади.

Жабрланувчи ҳушдан кетганда, мустақил нафас олмаганда, лекин юрак фаолияти сақланиб, нафас йўллари тозалаш чоралари ўтказилгандан сўнг, тезликда сунъий нафас беришни бошлаш керак. Жабрланувчи нафас олмаганда ва юрак фаолияти кузатилмагандасунъий нафас беришни юрак массажи билан бирга ўтказиш лозим. Олдин нафас йўлларида сувни чиқариб ташлаш керак, бунинг учун уни қорни билан тизза бўғимида букилган оёғи сонига ётқизилади кураклар орасига босилади. Бу муолажалар 15-16 секунддан ошмаслиги керак, чунки сунъий нафас ўз вақтида берилиши керак.

Биринчи ёрдам кўрсатилгандан сўнг жабрланувчини тезликда касалхонага ётқизиш лозим, чунки ўпкада асоратлар ривожланиши мумкин (иккиламчи чўкиш синдроми). Иккиламчи чўкиш синдроми белгилари: ўткир нафас етишмовчилиги, кўкракда оғриқ, йўтал, ҳансираш, ҳаво етишмаслиги, қон билан йўталиш, қўзғалиш, пульс тезлашиши.

Кўча-кўйда рўй берадиган турли фалокатлар, бахтсиз ҳодисалар оқибатида одамлар кўп қон йўқотиши, оёқ-қўллари шикастланиши мумкин. Баъзан одамнинг юраги уришдан тўхтаб, ўлим билан ҳаёт орасида қолиши ҳам эҳтимолдан холи эмас.

Демак, оғир ҳолатларда ён атрофдаги одамлар ўзларини оддий томошабин эмас, балки нажоткор сифатида ҳис этишлари даркор, яъни шикастланган одамга биринчи тиббий ёрдам кўрсатиш йўллари билиб қўйсалар, яхши бўларди.

Қачон совуқ уради?

Об-ҳаво ҳароратининг пастлиги, совуқ, қаттиқ изғиринда, қорва ёмғирда қолиш натижасида одам айниқса, қўл-оёқ, юз, қулоқ, бурунни совуқ уриши мумкин. Пойабзалнинг гўл бўлиши, шунингдек, очиқ ҳавода узок вақт совуқ таъсирид ақолиш ҳам бунг асабаб бўлади.

Тананинг совуқ урган қисми аввалига санчиб, ачишади, кейин эса териси оқариб ёки кўқариб кетади, ҳеч нарсан сезмай қарахт бўлиб қолади. Натижада қўл ёки оёқ фаол ҳаракат қила олмайди.

Шикастланиш кўламининг нечоғлик чуқур ва кенглигини совуқ таъсири тўхтаганидан кейин, орадан бир неча соат, баъзан кун ўтганидан сўнганиқлаш мумкин. Бунда тананинг совуқ олган жойи шишиши, яллиғланиши, баъзан тўқималарнинг нобуд бўлиши кузатилади.

Баданини совуқ урган одамга биринч итиббий ёрдам кўрастишда, энг аввало, уни иссиқ бинога олиб кириш, иложи бўлса, иссиқ сувли ваннага

тушириш, унга иссиқ чой, қаҳва ичириш зарур. Кейин хўл кийими ва пойабзали мумкин қадар тезроқ қуруғига алмаштирилади.

Тўқималарда кўзга ташланадиган жиддий ўзгаришлар, яъни терида қавариқлар, эти нобуд бўлган жойла рбўлмаса, совуқолгансоҳани спирт, атир, тоза пахта, салфетка, сочиқ билан артиб, тозалашзарур. Агар терида ўзгаришлар бўлмаса, шикастланган жойлар спирт биланартилгач, тоза, қуруқ қўл билан тери қизаргунча оҳиста ишқаланади, устидан стерил боғлам қўйилади.

Совуқ олиш.

Тўқималарни паст ҳарорат таъсирида шикастланиши совуқ олиш дейилади. Кўпроқ Сибир ва Узоқ Шарқ минтақаларида учрайди. Совуқ олишда ҳавоҳарорати, кийим, намлик, шамол, кишининг шахсий мослашув хусусиятлари рол ўйнайди. Масалан, совуқ минтақада яшовчилар анча мослашган бўлади. Алкогол қон томирларни кенгайтиради ва иссиқликни йўқолишига олиб келиб, совуқ олишни кучайтиради.

Совуқ олишнинг реактив олди ва реактив даври фарқланади. Реактив олди даври бир неча соатдан 1 кунгача давом этиб, терининг оқарганлиги, цианоз, совуқлиги, кам сезувчанлиги билан тавсифланади. Совуқ урган соҳада ачишиш ва парестезия сезилади, оғриқ бўлиши мумкин. Шикастланган соҳада ҳарорат меъёрига келиши билан реактив босқич бошланади.

Реактив босқичда терининг қизариши, қизиши, оғриқ ачишиш кузатилади. Тери шишган, ранги ҳар хил бўлади. Шиш ва терининг ранги шикастланишнинг чуқурлигини билдирмайди.

Совуқ олишнинг 4 даражаси фарқланади:

1-даражали совуқ олганда қон томирлари торайиб кетиши натижасида совуқ олган соҳадаги тери оқариб ёки кўкариб кетади ва ҳеч нарсани сезмайди. даволаш натижасида бир неча кундан кейин бу ўзгаришлар йўқолади.

2-даражали совуқ олишда тиниқ суюқликка тўлган пўфакчалар ҳосил бўлади. Терини ўсувчи қавати шикастланмагани учун у 1-2 хафтада тикланади.

3-даражали совуқ олишда қонли суюқлик билан тўлган пўфаклар ҳосил бўлади. Тўқималар чуқур шикастланган учун у тикланмайди, агар тери кўчириб ўтказилмаса, чандиқ ҳосил бўлади. Шикастланган соҳада сезги йўқолади. Нам некроз кузатилади.

4-даражали совуқ олишда (мумиёланиш) бўғимлар ва суяклар ҳам шикастланади. Совуқ урган соҳа қорайиб, қурий бошлайди. Оғриқ ва заҳарланиш натижасида бемор ҳалок бўлади.

БТЁ. Совуқ олган одамни иссиқ хонага олиб кириш, нам кийимларни ечиб ташлаш, баданни совуқ урган жойини иситиш, қон айланишини тиклаш учун массаж қилиш зарур. Совуқ урган одамни илиқ ваннага киритиб, сув ҳарорати аста-секин 360С гача оширилади. Кейин бемор иссиққа уралиб, баданни шикастланган жойига асептик боғлам қўйилади. Совуқ урган соҳага ёғ ва мазлар суртиш мумкин эмас. Беморга иссиқ чой,

кофе ичирилади, сўнгра шифохонага юборилади. Оғир ҳолларда анальгетиклар қилинади, юрак-қон томир ва нафас фаолиятини тиклашга ҳаракат қилинади. Терига инфекция тушишини олдини олиш, организмни тиклаш учун витаминли овқатланиш зарур. Совуқ олган кишига қоқшолга қарши зардоб юборилади. **Дала шароитида**

Нам оёқ кийим, кўлқоп, пайпоқ ечилади.

Иссиқ кўл билан тананинг совуқ олган жойлари иситилади.

Иссиқ ичимлик берилади.

Боғлом кўйилади.

Шифохонага юборилади.

Уй шароитида

Нам оёқ ва уст кийимлари ечилади.

Бемор 17-180 С ли ваннага киритилиб, сув ҳарорати 360 С гача аста-секин кўтарилади.

Иссиқ чой ёки кофе ичириб, иссиқ жойга ётқизиб, ўраб кўйилади.

Иссиқ ва офтоб уриши

Иссиқ ва офтоб уришига сабаб об-ҳавонинг юқори ҳарорати ва намлиги, иссиқ, дим хонада кўп ўтириш, куёш остида бош яланг юриш, қалин, ҳаво ўтказмайдиган (резинали, брезентли, сунъий толали) кийимлар кийиш, спиртли ичимликлар истеъмоли, овқатни меъёрдан ортиқ истеъмол қилиш кабилар оқибатида вужудга келади.

Иссиқ уришининг белгилари: бош оғриғи, кўнгил айнаши, ҳолсизланиш, бош айланиши, қусиш, оғиз қуриши, каттиқ чанқаш, юзнинг тўқ қизил рангга кириши кабилардир. Томир уриши ва нафас олиш тезлашади, бемор юрак қисмида ноҳуш оғриқ сезади. Енгил офтоб урганда тана ҳарорати 37,50 га, оғир ҳолларда эса 39-410 гача кўтарилади.

Офтоб уришининг белгилари: Одам узоқ вақт куёш нурлари остида бош яланг юрса, офтоб уриши мумкин. Дастлабки белгилари худди иссиқ ургандагидек, кўринишда бўлиб, сўнг бўшашиш, қулоқларда шовқин, кўл-оёқлар титраши, юз қизариши, юрак уриши ва нафас тезлашиши каби аломатлар рўй беради. Тана ҳарорати 38-400 С гача кўтарилиши мумкин.

Оғир ҳолларда одам ҳушидан кетиб, нафас ва юрак тўхташи ҳам рўй бериши мумкин. Беморни салқин жойга бошини танаси билан бир текисда ётқизилади. Қусаётган пайтда бошини ёнбошлатиб, бармоққа тоза доқа ўраб оғзини қусқидан тозаланади. Бемор юзи совуқ сувда ювилади, танаси ҳўл сочикда артилади. Пешонасига музли халтача кўйилади. Бир пиёла сувга ярим чой қошиқ туз солиб ичирилади. Нафасни кўзгатиш учун вақти-вақти билан новшадил спирти ҳидлатилади.

Агар бемор хушсиз бўлса дарҳол сунъий нафас олдириш ва юрак массажини бошлаш керак.

Офтоб урганда тана қизиб кетишидан ташқари тери куйиши ҳам мумкин. Енгил куйса (тери қизариб шишса, текканда оғриқ сезилса) бу жойга вазелин ёки ўсимлик мойи суриш кифоя. 3-4 кун давомида куёш нурларидан сақланилса, шикаст ўз-ўзидан ўтиб кетади.

Тери қаттиқ куйганда кизаради, пуфакчалар пайдо бўлади. Уларга тегмаслик керак! Пуфакчалар майда бўлса, куйган жойга синтомицин эмулсиясини суриб, куруқ стерил докада боғланади ва шифокорга муурожаат қилинади.

Хушдан кетиш

Бутунлай соғлом кишилар ҳам ўта дим хонада, чарчаганда, қаттиқ кўркқанда, қонни кўрганда, ётган жойдан кескин турганда хушдан кетишлари мумкин. Айниқса, юрак қон томир тизими касалликларида, кучли оғриқ ва кўп қон йўқотганда бу ҳол кўпроқ рўй беради.

Хушни йўқотишдан олдинги ҳолатда бош айланади, кулоқ шанғиллайди, кескин заифлик сезилади, эсноқ тутади, кўз олди қоронғулашади, совуқ тер босади, кўнгил айнийди, қўл ва оёқ ўзига бўйсунмай қолади. Одамларнинг ранги оқаради. Юрак уриши секинлашиб кўз қорачиғи кенгаяди. Кўзлар аввалига олайиб кейин ёпилади. Айни шу пайт одам йиқилиб тушиши мумкин. Агар одам ўзини биладиган ҳолатда бўлса, уни дарҳол ўтириб, бошини пастга тушуриш керак. Бўйни ва кўкрак қафасини қисиб турадиган кийимлардан халос қилиш: ёқаларини, бўйин боғини ечиш, бўйнидаги турли тақинчоқларни олиб қўйиш керак. Агар хушдан кетган вақти одам ўзини билмай қолса уни орқаси билан чалқанча ётқизиш, бошни пастга тушириб, оёқларини кўтариброқ қўйиш лозим. Жабрланувчининг камарини бўшатиб, бетига сув сепиб, юзларига енгилгина уриш керак. Бўйни ва кўкрагини иложи борича совуқ сувда хўлланган сочиқ билан уқалаш мақсадга мувофиқ. Шундан сўнг жабрланувчига новшадил спирти ҳидлатиш керак. Агар новшадил спирти бўлмаса, унинг ўрнига одеколон ёки оддий ошхона сиркасидан фойдаланиш мумкин. Шу вақт давомида тоза ҳаво келишини ҳам таъминлаш керак. Бунинг учун дераза дарчаси, ойналар ёки эшик очиб қўйилиши лозим. Хушни йўқотиш одатда 3-5 дақиқа давом этади. Агар беҳушлик ҳолати биринчи ёрдам кўрсатилгандан сўнг ўтиб кетмаса ва белгиланган муддатдан узоқ давом этса, беморни тўшакка ётқизиб, иссиқ ўраб ёки грелка қўйиб, тинч қўйиш керак. Имкон бўлса юрак томчиларини, арслонқуйруқ ёки кардамон тинитмаларини ичириш керак. Хушини йўқотган киши ўзига келгач, аччиқ чой ёки қаҳва ичириш лозим. Ялпизли ёки мойчечакли чой ҳам яхши фойда беради. Қоида бўйича беҳуш бўлган киши касалхонага ётқизилмайди. Асабдан келиб чиқадиган тез-тез такрорланувчи беҳушликда қуритилган далачой, лимонўт, жўка гулларидан чой дамлаб мунтазам ичиб туриш тавсия этилади. Бу ўсимликларни биргаликда ёки алоҳида қўллаш мумкин. Ўсимликдан қанча миқдорда чой дамлаш ўзингизга ҳавола.

Офтоб уриши ва иссиқ элитиши организмнинг қизиб кетиши натижасида вужудга келадиган оғир ҳолат. Болалар, семиз кишилар, юрак-томир ва эндокрин касалликлари билан оғриган беморлар қизиб кетишга айниқса мойил бўлади. Қизиш ва айни вақтда кўп терлаш организмда сув-туз алмашинувининг бузилиши, қон айланишининг қийинлашуви ва кислород танқислигига олиб келади. Иссиқ элитиши кўпинча шамолсиз иссиқ кунларда, айниқса, иссиқни кўтара олмайдиган ёки оғир жисмоний

меҳнат қилаётган кишиларда (масалан, қурилиш майдончаларидаги иш вақтида, тез юрганда) кузатилади. Қуёш нурларини яхши қайтармайдиган қора рангли кийим ёки ҳаво ўтказмай, бадандан чиқадиган буғни ушлаб қоладиган қалин кийим ҳам иссиқ элитизишига шароит яратади. Шунингдек, температураси ва ҳавосининг намлиги юқори бўлган ёпиқ бинода ҳам кишини (масалан, иссиқ цехларда ишлаганда) иссиқ элитизиши мумкин.

Офтоб уриши қуёш нурлари организмга тик тушаётганида, айниқса бошни қиздириб юборганида кузатилади.

Иссиқ элитизиши ёки офтоб уришининг энгил шаклида киши бўшашиб, боши оғрийди, томир уриши ва нафаси тезлашиб, териси намиқиб туради, кўз қорачиқлари кенгаяди, тана ҳарорати, одатда, нормал бўлади. Ўртача даражада офтоб урганда эса кишининг боши қаттиқ оғриб, кўнгли айниб қусади, ҳаракатлари пойма-пой бўлиб, баъзан ҳушдан кетади, кўп терлаб, температураси 39-40 даражага кўтарилади. Оғир ҳолларда киши ўзини билмай қолади, талвасага тушиб, рухий кўзғалиш рўй беради, бесаранжомланиб, кўзига йўқ нарсалар кўриниши, қулоғига йўқ товушлар эшитилиши, алаҳлаши мумкин. Нафаси юза, тез-тез бўлиб, томири минутига 120-140 мартагача уради, ҳарорати 41-42 даражагача кўтарилади, агар вақтида тиббий ёрдам кўрсатилмаса, шикастланган киши ўлиши ҳам мумкин.

Офтоб урган ёки иссиқ элитган кишини дарҳол тоза ҳавога олиб чиқиб, сояга ўтказиб қўйиш, тепасини сиқиб турган кийимларини ечиб, елпиғич ёки чойшаб билан елпиш, баданини совитиш, бошини совуқ сув билан намлаш керак: унга кўп суюқлик – туз қўшилган совуқ сув, совуқ чой ва кофе ичириш тавсия этилади. Нафас олишни кўзғатиш учун шикастланган кишининг юзи сувга ҳўлланган сочиқ ёки дастрўмол билан шапатиланади, новшадил спирт, кислород ҳидлатилади, бадани уқаланади. Беморнинг нафаси қийинлашиб ёки тўхтаб қолган бўлса, сунъий нафас олдириш керак. Оғир ва ўртача даражада шикастланган кишига биринчи ёрдам кўрсатиб, кейин энг яқин даволаш муассасасига олиб бориш ёки шошилиш равишда врач чақириш лозим.

Иссиқ элитизиши ва офтоб уришининг олдини олиш учун ҳаво иссиқ кунларда ҳаракатларга қулай, очик рангли энгил кийим, бошга эса похол шляпа, панама, сурпдан тикилган энгил кепка ва бошқалар кийиш ёки очик рангли рўмол ўраб олиш керак. Иссиқ кунда узок йўл юришдан аввал жуда тўйиб овқатланиш ва ичкилик ичиш ярамайди, чанқокни босиш учун яхшиси совуқ чой олиб юриш керак. Офтобда ухлаш ярамайди. Киши қизиб кетиши мумкин бўлган корхоналарда эса, танаффус вақтларида салқин душга тушиш ёки бошдан сув қуйиб олиш керак.

ЗАҲАРЛАНИШЛАР, ТЕЗ ЁРДАМ

Заҳарланиш деб заҳарли хусусиятга эга моддаларни танага тушиши натижасида ривожланадиган патологик жараёнга айтилади. Бундай хусусиятга саноат ва маиший мақсадларда ишлатиладиган турли хил кимёвий моддалар, ўсимлик ва ҳайвон заҳарлари, дори моддалари эга бўлиши мумкин.

Ушбу моддаларни танага кириш тезлигига, заҳарлилик даражаси, миқдорига қараб ўткир, ўткир ости ва сурункали заҳарланишлар ривожланиши мумкин. Бундан ташқари сабабига кўра суидқасд туфайли ва тасодифан; касбий, маиший ва дорилардан заҳарланишлар ажратилади. Заҳарли моддалар танага тушгач маҳаллий, резорбтив ёки рефлектор таъсир кўрсатиши мумкин, лекин бу бўлиниш нисбий ҳисобланади. Заҳарланишларда биринчи ёрдам заҳарнинг танага таъсирини тўхтатиш ва чиқариб юборишга қаратилади. Бунинг учун қуйидагилар амалга оширилади:

1. заҳарни танага тушишини тўхтатиш,
2. заҳарни ҳали қонга сўрилиб улгурмаган қисмини чиқариб юбориш,
3. заҳарли моддани сўрилишини камайтириш ва зарарсизлантириш,
4. қонга ўтган заҳарли моддани зидди-заҳар ёрдамида зарарсизлантириш,
5. организмнинг ҳаётий фаолиятини тиклаш.

Дори моддаларидан заҳарланиш.

Наркотик моддалардан заҳарланиш.

Наркотик воситаларни юқори дозаларда қабул қилиш ўткир заҳарланиш ва ўлимгача олиб келиши мумкин. Морфиннинг 0, 1г дан ортиғи заҳарли ҳисобланади. Морфиндан ўткир заҳарланишда кўз қорачиқлари торайиб, ёруғликка сезги пасайиб кетади, тери қизаради, мушаклар тонуси ошиб кетади. Ҳинд каноплясидан (гашиш, марихуана) заҳарланиш психомотор кўзғалиш, кўз қорачиқларининг кенгайиши, қулоқларда шовқин, галлюцинациялар билан кечади. Кейинчалик умумий ҳолсизлик, беқувватлик, чуқур уйқу, тана ҳароратининг тушиб кетиши кузатилади. Оғир ҳолларда нафас бузилиб, асфиксия ривожланади.

БТЁ.

1. Меъдани зондсиз усулда ювиш (кўп миқдорда суюқлик ичириб, қусиш рефлексини чақириш билан),
2. Туз сурғиларини қўллаш (1 чой қошиқ аччиқ тузга ½ стакан совуқ сув),
3. Кўп суюқлик ичириш (чай, кампот),
4. Беморни шифохонага ётқизиш.

Наркотикларга қарши зидди-заҳар сифатида налорфин ишлатилади, у венага (0, 5 % эритмаси 1-2 мл) юборилади. Налорфин йўклигида тери остига атропин (0, 1 % эритмаси 1 мл) юбориш мумкин. Реанимация шароитида форсирланган диурез ва перитонеал диализ усулларида фойдаланилади, нафас сусайганда ўпканинг сунъий вентилицияси

ўтказилади. Бундан ташқари юрак-томир воситалари, аналептиклар (кофеин, кардиамин), витаминлар, глюкоза эритмаси юборилади.

Барбитуратлардан заҳарланиш.

Барбитуратлар қаторига барбамил, барбитал, фенобарбитал, бензонал ва б. кириб, юқори дозаларда заҳарланишларга сабаб бўлади. Барбитуратлардан заҳарланиш кўпроқ МНСнинг зарарланиши билан намоён бўлади. Барбитуратлар билан заҳарланганда 4 босқич кузатилади: а) ухлаш, б) юзаки кома, в) чуқур кома, г) комадан кейинги босқич.

Ухлаш босқичида беморни уйқу тортади, апатия, атаксия, нутқнинг бузилиши кузатилади. Қорачиқ бирмунча торайган, ёруғликка реакция сақланган, нафас ва юрак фаолияти бузилмаган бўлади. Бемор оғриқ ва кучли овозга реакция беради. Гиперсаливация кузатилади. Ухлаш босқичи 10-15 соат давом этади.

Юзаки кома босқичида уйқу чуқур бўлиб, рефлекслар сақланган. Эс-хуш йўқолган, қорачиқлар торайган, ёруғликка реакция камайган бўлади. Патологик рефлекслар пайдо бўлиши мумкин. Нафас секинлашган, пульс тезлашган бўлади. Бу босқичда тил орқага кетиб қолиши ва қусуқ массаларини аспирацияси натижасида асфиксия келиб чиқиши мумкин.

Чуқур кома даври чуқур уйқу, рефлексларнинг йўқолиши, мушаклар тонусининг йўқолиши, оёқ-қўлларни музлаши, нафасни секинлашиши, цианоз билан тавсифланади. Бу босқичда ўткир юрак-томир етишмовчилиги, пульсни заифлашиши ва артериал босимни пасайиши кузатилади. Нафас тўхташи, коллапс, ўпка, мия шиши, пароксизмал тахикардия ривожланиши мумкин.

Комадан кейинги даврда- ҳаракатлар координацияси бузилиши, эмоционал лабиллик, депрессия кузатилиши мумкин. Упка яллиғланиши, тўқималар озикланишининг бузилиши келиб чиқади. Енгил заҳарланганда уйқучанлик 1 кун, ўртачада эса 1-2 кун, оғир ҳолларда 5 кундан ортиқ давом этади.

БТЁ.

1. Барбитуратлар оғиз орқали қабул қилинган бўлса тезлик билан кустириш ёки меъдани ювиш.
2. Нафас йўллари ўтказувчанлигини таъминлаш мақсадида шиллик ва қусуқ моддаларидан тозалаш.
3. Кислород ёстиқчасидан нафас олдириш.
4. Туз сурғиларини қўллаш (1/2 стакан сувга 30 г. туз)
5. Тозаловчи ҳукна қилиш.
6. Фаоллаштирилган кўмир бериш.
7. Кома ҳолатида сунъий нафас олдириш.
8. Қондаги заҳарни чиқариб юбориш учун пешоб ҳайдовчи дорилар бериш
9. Беморни шифохонага ётқизиш.

Холинолитик дорилардан заҳарланиш.

Холинолитик воситалар-атропин, амизил, астматол, скополамин, апрофен ва б. марказий ва периферик нерв тизимидаги холинолитик тизимларни тормозлайди.

Холинолитиклардан заҳарланганда оғиз қуриши, ютиш ва нутқнинг бузилиши, ёруғликдан қурқиб, юрак ўйнаши, нафас сиқиши, бош оғриғи кузатилади. Аккомадация фалажланади, қорачиқлар кенгайди, яқиндан кўриш бузилади. Тери қопламлари қуруқ, гиперимияланган. Оғир ҳолларда рухий ва ҳаракат кўзғалиши, кўриш галлюцинациялари, жазавага тушиш, тутқаноқсимон хуруж, сўнгра эс-хушни йўқолиши кузатилади.

БТЁ.

Агар заҳар оғиз орқали кирган бўлса, меъдани 1 % танин ёки 1:1000 калий перманганат эритмаси билан зонд орқали ювиш, суяқликлар ичириб қустириш лозим.

Агар заҳар кўз шиллиқ пардалари орқали кирган бўлса, тезлик билан кўзни ювиш керак. Тахикардияда индералдан фойдаланиш мумкин. Агар гипертермия кучли бўлса, совуқ сув ёки музли халтача, нам артиш усулидан фойдаланилади.

Ганглиоблокаторлардан заҳарланиш.

Арфонад, бензогексоний, ганглерон, димеколин, пахикарпин, пентамин, пирилен ва б. ганглиоблокаторлар заҳарланишга олиб келиши мумкин. Пахикарпин бачадон тонусини ошириб, унинг мушакларини қисқаришини кучайтиргани сабабли аёллар ҳомиладорликни тўхтатишда фойдаланган. Бу мақсадда пахикарпин 0,5 дан 8 г дозагача ишлатилганда заҳарланишга олиб келади.

Заҳарланишнинг клиник белгилари: бош айланиши, кўришни пасайиши, қусиш, кўнгил айнаши, қоринда оғриқ, қулоқлар шанғиллаши, оғиз қуриши. Рухий кўзғалишлар, тиришишлар, оғир ҳолларда эс-хушни йўқотиш, коллапс ривожланади. Бемор нафас фалажланиши ва юрак тўхташидан ҳалок бўлиши мумкин.

БТЁ.

Биринчи ёрдам меъдани ювиш, тузли сургилар бериш, тозаловчи клизмалар қилишдан иборат. Вегетатив ганглийлардан нерв импульслари ўтишини яхшилаш мақсадида прозерин (1 мл 0,05 % эритмаси), АТФ (2-3 мл 1 % эритмаси), В гуруҳ витаминлари берилади. Ҳаракат кўзғалишларида гексенал юборилади. Коллапс ривожланганда мезатон, юрак-томир препаратлари қўлланади.

Оғир металл тузларидан заҳарланиш.

Мис бирикмаларидан заҳарланиш.

Мис купороси, мис оксидимис карбонат ва б. кўпинча нафас йўллари орқали танага тушади. ва уларни таъсирлайди. Улар қон гемолизи ва ички аъзоларда дегенератив ўзгаришларни чақириш хусусиятига эга.

Яширин давр (4-48 соат) ўтгач, беморда иситма (39-400 С), титраш, кучли терлаш кузатилади. Сўнгра умумий ҳолсизлик, тахикардия, қусиш бошланади. Бурундан қон кетиши, катта дозаларда эса ўпка шиши, МНС зарарланиши ривожланади. Бемор тезда ўлиб қолиши мумкин. Мис бирикмалари меъдага тушса оғизда металл таъми, саливация кузатилади. Бунга кўнгил айнаш, қусиш, қоринда оғриқ, чанқаш, ич кетиши кушилади. Тери қопламлари сарғаяди. Тил ва оғиз шиллиқ пардалари кўк рангга

бўялади. Тана ҳарорати пасаяди. Юрак қисқаришлари сони камаяди. Оғир ҳолларда кома, тиришишлар кузатилиши мумкин.

БТЁ.

Биринчи ёрдам меъдани бир неча марта ювишдан иборат. Шунингдек, фаол кўмир ва магний оксиддан фойдаланилади. Беморга сут, ёғли овқатлар бериш тақиқланади. Беморнинг териси остига морфин ва атропин, венасига 100 мл 30 % натрий тиосульфат юборилади. Кўп қусганда амназин юборилади.

Кўрғошин бирикмаларидан заҳарланиш.

Кўрғошин бирикмалари нафас ва меъда-ичак йўллари, тери орқали танага тушиши мумкин. Бемор оғзида ширин таъм, сўлак оқиши, кўнгил айниш, қусиш, қоринда кучли оғриқ, спастик қабзият кузатилади. Бемор кўзғалган, қорни дам бўлиб, терлайди, артериал босим ва ҳарорати кўтарилади. Ажралаётган пешоб миқдори камайиб кетади, ҳаттоки тўхташи мумкин. Жигар етишмовчилиги ва сарғайиш ривожланади.

БТЁ.Биринчи навбатда меъдани магний ёки натрий сульфат эритмаси билан ювилади ва тузли сургилар берилади. Атропин (0, 1 % 1 мл кунига 2-3 марта), промедол (2 мл 2 % эритмаси) тери остига, 0, 25 % новокаин эритмаси 200 мл гача, 20 % маннитни глюкозадаги эритмаси 1-2 г/кг ҳисобида венага юборилади. Даволашда паранефрал новокаин блокадалари, қорин соҳасига диатермия, магний сульфат клизмаларидан фойдаланиш мумкин. Махсус даво сифатида тетацин-кальций ишлатилади, уни 20 мл 10 % эритма ҳолида 500-1000 мл 5 % глюкоза билан венага томчилаб кунига 1-2 маҳал юборилади, сурункали заҳарланишда эса 0, 5 г дан 4 марта кун оралаб ичга берилади.

Бундан ташқари витаминлар, спазмолитиклар, сут ва ўсимлик маҳсулотларига бой парҳез буюрилади.

Рух ва унинг бирикмаларидан заҳарланиш.

Танага рух бирикмалари нафас аъзолари ва ҳазм йўллари орқали тушиши мумкин. Рух бирикмалари билан заҳарланганда оғизда металл таъми, чанқаш, ҳолсизлик, кўнгил айниш, қусиш, қоринда оғриқ, ич кетиши кузатилади. Бемор уйқучан, мушакларда оғриққа шикоят қилади. Кейинроқ бронхит белгиси бўлган қуруқ йўтал кузатилади. Бу 4-5 соат давом этиб, сўнгра кучли титраш, тана ҳароратини 38-400 С га кўтарилиши, терлаш кузатилади. Оғир ҳолларда пневмония ва ўпка шиши ривожланади. Агар рух бирикмалари терига тушса яра пайдо бўлади, оғиз орқали кирса ҳазм йўлларининг куйишига олиб келади.

БТЁ. Рух бирикмалари оғиз орқали кирганда меъдани 3 % натрий гидрокарбонат ёки 0, 2 % танин эритмаси билан ювилади, тузли сургилар берилади. Зиддизаҳар сифатида унитиол ишлатилади, у 1-кунларда ҳар 10 кг оғирликка 1 мл 5 % эритма ҳисобида 3-4 маҳал, 2-кунда 2-3 маҳал, 3-7-кунлар 1-2 маҳал берилади. Ишқорли ингальяциялар, глюкоза ва аскорбин кислота вена орқали, зарурий ҳолларда эса наркотиклар, юрак-томир воситалари берилади.

Мишьяк бирикмаларидан захарланиш.

Мишьяк бирикмалари танада нефротоксик, гепатотоксик, нейротоксик, энтеротоксик таъсирларни намоён қилади. Заҳар танага оғиз орқали тушганда металл таъми, қоринда оғриқ, қусиш кузатилади. Қусуқ массаси яшил рангда бўлади, ахлат гуруч қайнатмасини эслатади. Тана сувсизланиб, тиришишлар ривожланади. Гемолитик камқонлик, сариқлик, буйрак етишмовчилиги, оғир ҳолларда коллапс, кома кузатилади.

Заҳар нафас йўллари орқали кирганда сопор ҳолати, тиришишлар, ҳушдан кетиш, нафаснинг фалажланиши, коллапс кузатилади. Ингалиция йўли билан захарланганда тезда қон гемолизга учрайди. 2-3-кунларга келиб жигар ва буйрак етишмовчилиги кузатилади.

Мишьякнинг ўлдирувчи дозаси ичга қабул қилинганда 0, 1-0, 2 г га тенг. БТЁ.

Меъдани ювиш, ҳуқна, венага 150-200 мл 5 % унитиол эритмаси юбориш тавсия этилади. Витаминотерапия ҳам мақсадга мувофиқдир.

Алкоголдан захарланиш.

Алкогол маст қилувчи дозадан ҳам юқори миқдорда қабул қилинса захарланиш келиб чиқади. Белгилари: юз терисини қизариши, тана ҳароратини пасайиши, қусиш, совуқ тер ажралиши, қорачиқларни торайиши, нафасни сусайиши, пульсни заифлашиши ва б. Тиришишлар, қусуқ массаларини аспирацияси, ларингоспазм ривожланиши, нафас ва юрак фаолияти тўхташи мумкин.

96 % спиртни 300 мл миқдори ўлимга олиб келади.

БТЁ. Меъдани зонд билан ювиш лозим. Венага глюкозанинг гипертоник эритмасини инсулин билан қўшиб (500 мл 20 % глюкозага 20 ТБ инсулин), 500-1000 мл 4 % натрий гидрокарбонат эритмасидан юбориш мумкин. Комада форсирланган диурез усулидан фойдаланилади. Шунингдек, юрак-томир воситалари, тонусни оширувчилар (кардиамин, камфора) тавсия этилади.

Қишлоқ хўжалигида ишлатилувчи кимёвий моддалардан захарланиш.

Фосфорорганик бирикмалардан захарланиш.

Фосфорорганик бирикмалар (дихлофос, карбофос, хлорофос, тиофос ва б.) қишлоқ хўжалигида зарарли ҳашоротлар, бегона ўтларга қарши курашда, шунингдек, дефолиантлар сифатида кенг ишлатилади. Заҳар танага тери, нафас йўллари, оғиз орқали тушиши мумкин. Фосфорорганик бирикмалар холинэстераза ферментини қайтмас равишда ингибирлаб, ацетилхолин миқдорини ошиб кетишига олиб келади.

Фосфорорганик бирикмалардан захарланишнинг 3 та даражаси ажратилади.

I даражада психомотор кўзғалиш, нафас сиқиши, ўпкада нам хириллашлар, терлаш, артериал босим ошиши, кўкрак соҳасида ноҳўш сезги кузатилади.

II даражада миофибрилляция, тоник-клоник тиришишлар, кўкрак қафас мушаклари ригидлиги, нафас олишни бузилиши кузатилади.

III даражада оёқ-қўлларнинг мушаклари фалажланади, нафас мушаклари заифлашади, нафас маркази сусаяди, ҳаттоки нафас тўхтаб қолиши мумкин. Артериал босим тушиб кетади, юрак ритми ва ўтказувчанлиги бузилади. Ўлим нафас ва юрак фаолияти етишмовчилиги туфайли рўй бериши мумкин.

Кейинчалик эса пневмония, психозлар ва полиневритлар ривожланиши мумкин.

БТЁ.

Жабрланувчини заҳарланиш майдонидан олиб чиқилади, кийимлари ечилади, тери илиқ сув билан ювилади. Агар заҳар оғиз орқали кирган бўлса, меъда зонд орқали ювилади, тузли сургилар берилади ва даволаш муассасасига юборилади. Фосфорорганик бирикмалар билан заҳарланганда холинэстераза ферментини қайта тиклаш хусусиятига эга бўлган моддалар-дипироксим, аллоксим, изонитрозин кабилар зиддизаҳар сифатида ишлатилиши мумкин.

Хлорорганик бирикмалардан заҳарланиш.

Хлорорганик бирикмалар нейротоксик ва тириштирувчи таъсирга эга. Заҳарланишда диспептик ўзгаришлар, қоринда оғриқ кузатилади. Оғир ҳолларда нафас сиқиши, кўзғалиш, атаксия, кўришнинг бузилиши, бурундан қон кетиши, тиришишлар келиб чиқади. Ўткир юрак-томир ва жигар етишмовчилиги ривожланади. Ичга қабул қилинганда заҳарнинг 30 г миқдори ўлдирувчи таъсир кўрсатади.

БТЁ

Меъдани зонд орқали ювиш, тузли сургилар бериш лозим. Кейин эса форсирланган диурез ўтказилади. Венага кальций глюконат ёки хлорид (10 мл 10 % эритмаси), глюкоза аскорбин кислота билан, никотин кислота (2 мл 5 % эритма), В гуруҳ витаминлари юборилади. Тиришишлар кузатилганда диазепам, барбамил берилади. Токсик камқонлик ва гепатитни даволанади. Заҳарланган одам албатта шифохонага ётқизилиши лозим.

Заҳарли илонлар ва ҳашаротларнинг чақиши

Заҳарли илонлар чақиши қаттиқ ва узоқ давом этадиган оғриқ, шиш, чакқан жойда қон қуюлишни келтириб чиқаради. Белда оғриқ бўлади, нафас олиш ва юрак уриши қийинлашади, оғир ҳолларда эс-хушнинг йўқолиши, қусиш, нафас олишнинг ва юрак фаолиятининг кескин сустлашуви кузатилади. Заҳар тезлик билан тананинг бошқа қисмларига тарқалиши мумкин, бунинг натижасида артериал босимнинг пасайиши, кўзғалишлар, талваса, нуқтали қон қуйилишлари кузатилади.

Ҳашаротлар чакқанда тўқималарнинг маҳаллий шиши, кизариши ва маҳаллий тана ҳароратининг кўтарилиши кузатилади. Ҳолдан тойиш, бош айланиши ва оғриши, титраш, кўнгил айниши, қусиш, айрим ҳолларда эшакем, белда ва бўғимларда оғриқ, юрак уриши кузатилади.

БТЁ.

Илон, чаён ва заҳарли ҳашаротлар чакқанда биринчи ёрдам бир хил бўлади.

1. Жароҳатдан захарни сўриб ташлаш. Ёрдам бераётган одамнинг баданида шилинишлар ва жароҳатлар бўлмаслиги лозим.
 2. Илон чаққан жойга саримсоқ шарбати ёки 3 кун давомида янги хамиртуруш суртиш керак. Улардан 1 соат кейин майдаланган саримсоқ қўйиш керак.
 3. Илон чаққан жойга муз қўйиш, бор бўлса 0, 3 мл 0, 1 % адреналин эритмаси юборилади.
 4. Жароҳатни 3 % калий перманганат эритмаси билан ювиш керак.
 5. Жароҳатга боғлам қўйиш керак.
 6. Оғир ҳолларда жабрланувчини шифохонага олиб бориш лозим.
- Қовузлоқ қўйиш ва чаққан жойдаги терини тилиш қатъий ман этилади.

Овқат токсикоинфекциялари ва ботулизм.

Овқат токсикоинфекциялари-микроблар ва уларнинг токсинлари тушган озиқ-овқатларни истъеомол қилиш натижасида келиб чиқади. Касаллик ўткир бошланиб, қорин дам бўлиши, қуриллаш, хуружсимон оғрик, кўнгил айнаш, қусиш, ич кетиши, кўп сув йўқотиш, шайтонлаш, артериал босим тушиб кетиши кузатилади. Бош оғриши, титраш, тана ҳарорати кўтарилиши мумкин.

Биринчи ёрдам беришда меъдани ювиш, клизма қилиш, кўп миқдорда суюқлик ичириш тавсия этилади. Илиқ қайнатилган сувга $\frac{1}{2}$ чой қошиқда сода эритмаси 1 стакан сувга қўшиб ичирилади. Бемор дарҳол шифохонага ётқизирилиб, шифокор тавсияси асосида дори-дармонлар берилади.

Ботулизм анаэроб микроблар (*Clostridium botulinum*) кўзгатадиган касалликдир. Ботулизм кўпроқ зарарланган консерва маҳсулотлари, консервланган ва дудланган маҳсулотларни истъеомол қилинганда келиб чиқади ва кучли захарланиш белгилари билан кечади. Биринчи ёрдам овқат токсикоинфекцияларидаги каби. Махсус даво сифатида ботулизмга қарши зардобдан фойдаланилади.

Ис газидан захарланиш.

Ис газидан (СО) рангсиз ва ҳидсиз бўлиб, ундан ўй шароитида ва ёпиқ жойларда (шахталар, конлар) ишлаганда захарланиш мумкин. Уйларда печни нотўғри ёқиш натижасида ис газидан тўпланади ва захарланишга сабаб бўлади.

Ис газидан одам организмига фақат нафас йўллари орқали киради. Нафас аъзоларида қонга сўрилиб, ундаги гемоглобин билан бирикади (карбоксигемоглобин ҳосил бўлади). Натижада гемоглобин ўпкада кислород билан бирика олмайди., демак, кислородни тана тўқималарига олиб келолмайди ва ўткир гипоксия ривожланади. Бундай ҳолат ўлимга олиб келиши мумкин.

Ис газидан захарланиш унинг ҳаводаги концентрациясига ва таъсир муддатига боғлиқ бўлади.

Ёнғил даражадаги захарланишда бош қаттиқ оғрийди, айланади, қулоқлар шанғиллайди, кўнгил айнийди, баъзан қусиш, ҳушдан кетиш, гандираклаш кузатилади.

Ўртача даражада захарланишда мушаклар кучсизланади, нафас сиқилади, пульс тезлашади, артериал қон босими пасаяди, кўнгил айнийди ва қусилади, ақл хиралашади, баъзан одам уйқучан бўлади. Юзида қирмизи доғлар пайдо бўлади.

Оғир даражада захарланишда одам батамом ҳушидан кетади. Оёқлари кўкариб ёки оқариб, юзида қирмизи доғлар пайдо бўлади. Пульс тезлашади, артериал қон босими кескин пасаяди, нафас олиш секинлашади ва чуқурлашади, мушаклар бўшашади, нафас тўхтади ва одам ўлади. БТЁ.

Аввало захарланган одам тоза ҳавога олиб чиқилади, пахтани нашатир спирт билан хўллаб хидлатилади, танаси иситилади ва тинч қўйилади. Нафас олиш тўхтаганда зудлик билан сунъий нафас олдирилади. Шифокорлик ёрдами ўпканинг сунъий вентиляцияси, кислород бериш, лобелин ёки цититон инъекция қилиш, аналептиклар, юрак-томир воситалари бериш, танани иситиш ва б. дан иборат.

ЮҚУМЛИ КАСАЛЛИКЛАР ҲАҚИДА УМУМИЙ МАЪЛУМОТ. ҲАВО-ТОМЧИ ВА МАИШИЙ КОНТАКТ ЙЎЛИ БИЛАН ЮҚУВЧИ КАСАЛЛИКЛАР ВА УЛАРНИ ОЛДИНИ ОЛИШ

Юқумли касалликлар таснифи.

Л.В. Громашевский 5 гуруҳга бўлади:

Ичак юқумли касалликлари.

- А. Типик (вабо, ичбуруг, тенидиозлар, лентасимон гижжа, энтеробиоз)
- Б. Токсикоинфекциялар (ботулизм, сальмонеллезлар, стафилококклитоксикоинфекциялар)
- В. Баъзи ичак касалликлари ичакдан ташқари органларда патологик ўзгаришларга олиб келади (амёбиаз, аскаридоз, трихенеллез, эхинококкоз)
- Г. Баъзи ичак касалликларида бактеремия содир бўлади ва микроблар турли органларни шикастлайди (корин тифи, паратиф А, В, бруцеллез, орнитоз, лептоспироз, ришта)

Нафас йўллари юқумли касалликлари

- А. Қўзғатувчилар кирган ва урнашган жойда кўпаяди (кўкйўтал, қизамиқ)
- Б. Қўзғатувчилар бактеремия чақириб турли органларни шикастлайди (менингококкли ва паротитли инфекция)
- В. Қўзғатувчилар бактеремия чақириб, терида ва шиллиққаватларда специфик ўзгаришларга олиб келади (чинчечак, сувчечак, мохов)
- Г. Ҳаво-томчи йўлидан ташқари контакт йўли билан ҳам юқади (дифтерия, скарлатина)

Тери ва шиллик пардаларда жойлашган юқумли касалликлар.

А. Патологик ўзгаришлар юзаки жойлашган (трахома, кутир, псориаз, стрептотрихозлар)

Б. Жароҳатдан кейинги юқумли касалликлар (сарамас, кокшол, пиодермия, куйдирги)

В. Патологик ўзгариш тўқиманинг чуқур қисмида бўлади (актиномикоз, сап, яшур, шистосомоз, анкилостомидоз) Г. Ҳайвон қонгандан сўнг (кутуриш, содоку).

5. Турли йўллار билан юқадиган юқумли касалликлар (куйдирги, сил, ўлат, туляремия, дифтерия, скарлатина).

Юқумли касалликлар манбаига қараб 3 гуруҳга бўлинади:

1. антроонозлар.
2. зоонозлар.
3. антропозоонозлар.
4. **Юқумли касалликлар клиникаси**

Кечиши бўйича юқумли касалликлар 4 даврда бўлинади:

- инкубацион (яширин) инфекция юққанидан касалликнинг биринчи симптомлари пайдо бўлгунча.
- Бошланғич (продромал) касалликнинг биринчи симптомлари пайдо бўлгандан касаллик авж олгунча
- Авж олган даври касалликнинг асосий клиник симптомлари яққол намоён бўлганда
- Суниш даври (реконвалесценция, тузалиш) касалликнинг клиник симптомлари суниш даври.

Юқумли касалликлар кечиши бўйича ўткир, чузилган ва сурункали

- ўткир кечиш – касаллик бошлангандан 3 ойгача давом этади
- чузилган – касаллик 3 ойдан- 6 ойгача давом этади
- сурункали- 6 ойдан ва ундан кўп вақтгача.

Кечиш шакли бўйича:

атипик ва типик

Типик шакли асосий клиник симптомлари яққол намоён бўлган ҳолатда
Атипик шакли асосий клиник симптомларнинг бирортаси бўлмаган ҳолатда

Оғирлик тури бўйича касалликлар енгил, ўрта оғир, оғир, ниҳоят оғир кечиши мумкин. Айрим юқумли касалликлар асоратлар билан кечиши мумкин

Юқумли касалликлар диагностикасининг принциплари ва усуллари.

Юқумли касалликлар диагностикасида субъектив ва объектив усуллардан фойдаланилади. Субъектив усулларга бемор шикоятлари, эпидемиологик анамнез, касаллик тарихи киради. Объектив усулларга беморни куздан кечириш, лаборатор ва инструментал текширишларкиради.

Врач бемор шикоятларига, эпидемиологик анамнезга катта эътибор бермоги, керак бўлса қўшимча саволлар ёрдамида маълумот йигмоги ва шу маълумотлар асосида беморни синчиклаб курмоги, симптомларни патогенетик мохиятини тушунмоги, уларни бир-бирига боғлиқлигини аниқламоги ва шулар асосида керакли қўшимча текширишларни ўтказмоги лозим. Юқумли касалликлар диагностикасида юқумли касалликларни сўнги йилларда клиникасини узгараётганини, эмлашни, антибиотикларни, гамма глобулинларни кенг кулланилиши, касалликларни энгил шакллари кўп учраётганига эътибор бериш керак.

Кўп юқумли касалликларда умумий патологик белгилар учрайди, лекин баъзи юқумли касалликларда патогномик белгилар ҳам учрайди, бу белгиларни топилиши шу касаллик ҳақида далолат беради.

Юқумли касаллик чақирувчисини аниқлаш учун махсус текшириш усулларидан фойдаланилади:

1. паразитологик усул
2. бактериоскопик усул
3. бактериологик усул
4. вирусологик усул
5. иммунофлюоресценция (Кумбс) усули
6. серологик текшириш усуллари

Бу усулда олдиндан маълум антиген билан номаълум антитело ёки маълум антитело билан номаълум антиген аниқланади. Бунга қуйидаги усуллар киради:

А. Агглютинация реакцияси :Б. Комплементни боғлаш реакцияси: В. РПГА; Г. РОПГА: Д. ПЦР, ИФА

7.Аллергологик усул

8.Биопсия усули

Юқумли касалликларни даволаш принциплари.

Юқумли касалликларни даволаш этиологик, патогенетик, симптоматик, ўринбосар терапияданиборат.

Этиологик даво ҳозиргивақтда антибиотиклар, сульфаниламидлар, фаглар ва бошқагуруҳ химиопрепаратлар ишлатилади. Антибиотиклар бактериоцид ва бактериостатик таъсирга эга бўлади. Антибиотиклар ишлатилганда қуйидаги қоидаларга риоя қилиш керак:

1. микробларни антибиотикограммасини ўрганиш
2. патоген микробга энг кучли таъсир этувчи препаратни танлаш
3. давони ўз вақтида бошлаш ва етарли давом эттириш

4. етарли дозада антибиотик бериш
5. бир неча антибиотикларни берганда уларни ўзаро таъсирини билиш.

Антибиотиклар таснифи.

1. пенициллин гуруҳи
2. цефалоспоринлар
3. стрептомицин гуруҳи
4. левомицетин гуруҳи
5. макролидлар гуруҳи
6. тетрациклинлар
7. аминогликозидлар
8. полимиксинлар
9. замбуруғга қарши антибиотиклар.

Антибиотико терапияга хос умумий асоратлар:аллергик ҳолатлар , эндотоксик реакция, дисбактериоз.Этиотроп даво чораларини ўзи етарли эмас.

ГРИПП ва бошқа респиратор вирусли инфекциялар (УРВИ) энг кўп тарқалган юқумли касалликдир. Деярли ҳар йил қайталанадиган грипп эпидемиялари Халқхужалигига кўп зарар етказди. Иктисодий зарардан ташқари бу инфекциялар Халқсоғлиғига катта путур етказди, чунки уларнинг кўплари жиддий асоратлар калдиради.Сурункали касалликларнинг кечишини осонлаштиради. Гўдаклар ва кексалар орасида ўлимни кўпайтиради.

ГРИПП ўткир респиратор вирусли инфекцияларнинг 50-52 % ташкил килувчи ва уларнинг ичида энг оғир ўтадиган ўта юқумли касалликдаир.ГРИПП кўзгатувчиларнинг учта серотипи маълум, А, В, С, гриппнинг А вирусига юқори вирулентлик ва контаклозлик хос. Ушбу вируслар мутгасил ўз хусусиятларини узгартириб туради ва янги штамп хосил бўлади. Бу ГРИПП эпидемиясининг тез-тез қайталаб туришига сабаб бўлади.

А вируси чақирган ГРИПП эпидемиялари ҳар 1-2 йил В вируси чақиргани эса 3 йилда қайталайди. Эпидемия пайтида аҳолининг 10-12 % касалланиши мумкин. Катта шаҳарда эса бу кўрсаткич 40-45 % га етади.

КАСАЛЛИК МАНБАИ. Касаллик манбаи бемор одам бўлиб, касаллик ҳаво томчи йўли ОРҚАЛИюқади. Ер юзида аҳолии орасида ГРИПП вируси айланиб юради. ГРИПП эпидемияларининг вужудга келиши йилнинг совуқ ойларига (ноябр-март) тўғри келади. Гриппдан сўнги иммунитет муайян вирус штампига нисбатанг хосил бўлади ва вируснинг бошқа штампларидан муҳофаза қилинмайди.

Клиникаси. Касаллик тусатдан ўткир бошланади. Беморда кўнгил айниши , совуқ қотиш, тана ҳароратининг кутарилиши, бош оғриғи, оёқ ва кўл бўғинлари, мушакларнинг зирқираши, қаттиқоғриши ва умумий

холсизланиш кузатилади. Баъзи беморларда грипп йўталсиз, тана ҳарорати кутарилмасдан, бурнидан сув окмасдан кечиши мумкин.

Грипп билан оғриган беморда бактериялар ривожланиши пневмония ёки бронхитнинг зуриқиши ҳамда синусит, отит, танзилит, ангина каби каби асоратларга олиб келади. Ундан ташқари хаёт учун муҳим аъзолар шикастланиб, энцифилат, миелит поилеврит, плексит, мискордит сингари хавфли асоратлар фужудга келиши мумкин. Грипп юрак упка касалликларига кўшилса беморларнинг аҳволи кескин ёманлашади. Сурункали касалликларнинг зуриқишига олиб келади.

Олдини олиш чоралари.

-Шамоллашдан сақланинг

-Иситмангиз кутарилганда ва ўзингизни нахуш сезганда тиббиёт ходимини уйга чақиринг.

-Жамоат жойларида (кинотеатр, концерт, дискотека) йигилишларига камрок қатнашинг.

-Турар жойларингизни ва иш хоналарингизни тез-тез шамоллатиб турунг.

- Болаларингизнинг кундалик саломатлигини кузатиб боринг, касаллик аломатлари сезилса боғча ва мактабларга боришини манн қилинг.

-Халқ табобатидан кенг фойдаланинг «С» витаминли озиқ – овқат махсулотларини кенг истемол қилинг, хоналарга исиринг тутатинг.

-Гриппдан сақланишнинг энг ишончли йўли вакцинапрофилактика.

ГРИППга қарши «Инфлювак» вакцинаси- бу грипп кишидан химояловчи самарали воситадир. Ушбу вакцина бир вақтнинг узида грипп вирусининг 3 хилидан химояқилади. Эмлаш грипп билан касалланиш даражасини кескин пасайтиради ёки касалга чалинганларда касалликнинг клиник кечишини енгиллаштиради, ўлимнинг олдини олади.

Кузатишлар шуни кўрсатадики, эмлаш 53 % ҳолатларда пневмония зотилжам касаллигининг олдини олади. 50 % ҳолатларда беморлар шифохоналарга ётқизилмайди. 63 % ҳолатда ўлимга чек куйилади.

«ИНФЛЮВАК» вакцинаси 6 ойлик ва катталар учун гриппнинг олдини олишда ишлатилади.

ВАКЦИНАПРОФИЛАКТИКА. Хавфли гуруҳга кирувчи кишилар учун муҳим хаётий аҳамиятга эгадир.

ГРИПП билан оғриган беморга үй шароитида кулланиладиган тадбирлар.

1. Беморни алохида хонага жойлаштириш, иссиқ тушакка ётқизиб, сочиқ, даструмол, идиш-товоқларини алозида қилинг. Хоналарни тез-тез шамоллатиб кунига 3 маҳал исирик тутатинг. Хонанинг ҳарорати 20-20 градусдан кам бўлмаслиги керак.
2. Бемор кўп миқдорда суюклик: лимонли чой, наматак дамламаси ичиринг. Мурчли суюк иссиқовқатлар билан овқатлантиринг.
3. Врач келгунча антигриппин, ремонтадин, афлубин дориларидан беринг.
4. Беморнинг аҳволи оғирлашса, гриппдан бошқа касалликлар кўшилса йки олдинги сурункали касалликлар кузгаса ўзингиз яшаётган худудингиздаги тиббиёт муассасалари ёки тез ёрдамга мурожаат қилинг.

Касалга уй шароитида биринчи тиббий ёрдам.

1. Ҳар турли дориларни , айниқса антибиотикларни ичманг , улар вирусларга таъсир қилмайди.

Ваннада , ҳоммомда чўмилманг, спиртли ичимликлар ичманг, тамаки чекманг.

2. қон томирларидаги ўзгаришларни тиклаш учун- калций глюконат, аскарбин кислота, рутин турли витаминлар тавсия қилинади.

3. Тиббий уй шароитида тана ҳароратини улчаш, ҳарорати юқори, оғриқ кучли бўлганда аналгин, цитрамон, аспирин, парацетомол каби дориларни ичиш мумкин.

4. Бурунда ўзгариш бўлса ёки ёпилиб қолса эфедрин, кордиамин, корглюкон, корвалол, валокордин буюрилиши мумкин.

Касалликнинг бошланғич давларида- ремантадин, интерферон кулланилса жуда яхши бўлади.

Ҳозирги кунда гриппга қарши яхши дорилардан- антигриппин, ринза, инсти жуда яхши фойда беради.

5. Участка врачлари келганидан кейин унинг маслаҳати билан иш тутинг.

Халқ таъбиотида гриппга қарши кураш усуллари:

-пиёз ёки саримсоқ ширасини бурунга томизинг.

-мойчечак (ромашка) далачай дамламалари билан томоғни гаргара қилинг.

-бехини асал билан духовкада пишириб истемол қилинг.

-ўртача катталиқдаги анорни хўл матога ўраб духовкада 1 соат киздирилади ва унинг шираси сиқиб ичилади, уч маҳал 30-40 грамм.

-2 ош қошиқ арок ва 1 ош қошиқ сирка аралаштириб баданнинг мушакларига артилади. Бу ишни сувда хулланган мато билан ҳам қилиш мумкин.

- беморга малинали чой, кўп миқдорда қайнатилган илиқ сув ичиш тавсия қилинади.

Гриппнинг ўзи эмас балки асоратлари кўпроқ хавфли

Буни унутманг

-Гриппдан сўнг беморда тез- тез терлаш , толиқиш, уйқунинг бузилиши, кайфиятнинг узгариб туриши каби ҳолатлар бир неча ҳафта давом этиши мумкин.

-Грипп вируслари билан кучли зарарланиш оқибатида мия тўқимасининг шиши, упка шиши, инфекциянтоксин шок каби ҳаёт учун хавфли асоратли вужудга келиши мумкин.

-Грипп билан оғриган беморларда бактериялар ривожланиб, упкада зотилжам, тамоғда ангина, ўрта кулок шамоллаши- отит касалликлари пайдо қилиши, упка сили , бўлимлар артрити каби касалликларни қайта кўзғатиши мумкин.

Грипп билан оғриган беморларнинг касалликни атрофдагиларга тарқалишининг олдини олиш чоралари

Ишхона ва жамоат жойларда:

-Ишхона , касалхона, боғча, мактаб ва ўқув юртларида ходимлар оғизларига тўрт қаватли дока ниқоб тутишлари керак, ниқоб ҳар куни ювилиб дазмолланиши лозим.

-болалар муассасалари ва ўқув юртларининг раҳбарлари шу муассасаларда грипп билан касаланиш аҳволдан хабардор бўлишлари , зарур бўлганвақтда карантин тадбирларини ўтказиш керак.

-грипп эпидемияси пайтида оиладан тортиб ишхонада, айниқса болалар муассасаларида, йўловчи ташувчи барча турдаги транспорт воситаларида хлороминнинг 0,5 % эритмаси ёрдамида зарарсизлантириш ишлари олиб борилади.

-грипп билан оғриганлар боғчага, ишга, мактабларга, ўқув юртларига қатнамасликлари назорат қилинади

Вирусли гепатит ва уларнинг олдини олиш профилактикаси

Куз фасли келагнлиги туфайли айрим юқумли касалликлар гепатити яъни Сарик касаллиги кўпроқ учрайди ва олдини олинмаса тарқалиш хавфини келтириш мумкин.

Вирусли гепатитлар – жигарнинг юқумли касалликларидир. Улар касалликнинг белгиларсиз кучсиз, сезилар – сезилмас, ошқозон ичак бузилишларидан, иштаҳанинг бўлмаслиги, ошқозонда овқатнинг хазм бўлмаслиги, ичнинг суюқ келиши, кучли оғриқлар, тана ҳароратининг юқори бўлиши, яққол сариклик, кусиш, қоринда оғриқ бўлиши, кўп ҳолларда ҳаттоки жигардаги оғирўзгаришлар натижасида ўлим ҳолатлари билан тугаши мумкин.

Вирусли гепатитларнинг 5 та асосий тури аниқланган бўлиб, гепатит А ва гепатит Е турлари интервал (ошқозон ичак) йўли билан яъни касаллик вируслари ичак йўлларида оғизОРҚАЛИ тушганда, гепатит В,С ҳамда жароҳатланг тери, шиллиққаватлар, масалан тиббий муолажалар, ҳомила ривожланаётган пайтида ва туғиш жараёнида ўтиши мумкин.

Энтерол гепатитлар

Энтерол гепатитлар инфекция манбаи бўлиб, Ушбу касалликка чалинган беморлар сариклик белгилари намоён бўлмаган, инфекциянинг энгил ёки касаллик белгилари яққол намоён бўлмаган бошланғич давридаги беморлар ҳисобланади. Касалликнинг тарқалишида гепатитларнинг А ва Е турларида яширин ва сариксиз шакллари билан оғриганлар ката аҳамият касб этади, яъни улар сариклик аломатлари намоён бўлган беморларга нисбатан 2-10 барабар кўп учрайди, уларни аниқлаш учун Янги замонавий мураккаб текшириш усуларини қўллаш керак.

Гепатитнинг А ва Е турларига барча кишилар мойилдир.

Энтерал гепатитларининг асосий юқиш механизми сув, озиқ-овқат, маиший мулоқот йўллари ОРҚАЛИ амалга оширилади. А ва Е гепатит касалликларининг эпидемия тарқалишларини келтириб чиқарадиган ичимлик суви асосий аҳамият касб этади.

Гепатит А билан кўпинча 1 ёшдан ката бўлган болалар асосан 3-12 ёш болалар касалланади.

Кўп ҳолларда касаллик боллалар жамоаларида кенг тарқалади, жумладан боллар боғчалари, мактабларда бунинг сабаби шахсий гигиена қоидаларига тўлиқ риоя қилмаслик .

Гепатит А га асосан ёзги, кузги мавсумийлик хос. Бунга сабаб:

- болаларни мослаштирилмаган ва дизенфекция қилинмаган сув ҳавзалари

- канал, ариқ, фавора ва шунга ўхшаш жойларда чўмилишлари, бу нафақат гепатит, балки бошқаюқумли ичак касалликларининг тарқалишида ҳам аҳамиятга эга.

Гепатит А нинг қайталаниш ҳоллари учрамайди, қайта касалланиш асосан гепатитларнинг бошқа тури билан зарарланиш оқибатида келиб чиқади.

Гепатит Е нинг мавсумий кўпайиши гепатит А нинг кўпайиш пайтига тўғри келади, (кузги, кишки, иссиқ иклимли мамлакатларда ёгингарчилик пайтида).

Бу асосан аҳолининг сифатли ичимлик суви билан етарли таъминланганлиги оқибатида келиб чиқади, яъни касаллик вируслари билан зарарланган турли сув манбаларидан сувни қайнатмасдан истеъмол қилишлари натижасида касаллик юқади.

Гепатит Е касаллигининг гепатит А дан фарқи – асосан 15-40 ёшли кишилар касалланиши, болалар улиши эса 30 % атрофида бўлади.

Маълумотларга кўра гепатит Е билан аёлларга нисбатан эркаклар кўпроқ касалланади, лекин аёллар, айниқса ҳомиладор аёллар ўртасидаги ўлимкўрсаткичи анча баланд бўлади.

Пантерал гепатитлар

Гепатит В – олдинлари зардобли гепатит деб аталган, одатда у қон ёки қон маҳсулотлари ОРҚАЛИЮқади. Лекин сулак, уруг суюклиги ажратмали ва бошқа биологик суюкликлар ОРҚАЛИХам юқиши мумкин, АКШ давлатида 200000 та кайд қилинган гепатит В билан касалланиш ҳолларининг аксарияти жинсий йўлОРҚАЛИЮққанлиги аниқланган.

Гепатит В – касаллиги билан хасталанган ката ёшдаги кишиларнинг 5-10 % касалликнинг белгисиз вирус ташувчилари ҳисобланади. АКШ давлатида уларнинг сони 400-800 минг кишига яқин бўлиб, бутун Жаҳонда эса 150-200 млн кишини ташкил этади. Касаллик вирусини ташувчанлик яъни ўзи касал бўлмасдан бошқаларга юктириш хусусияти ойлаб, йиллаб хатто умр давомида сақланиши мумкин. Гепатит В вирусини ташиб юривчиларга жигар раки келиб чиқиши хавфи юқоридир. Касаллик хавфи ҳисобланиб улар ўз фарзандларига касаллик вирусини ҳомиладорлик даврида ёки тўғрик жараёнида юктиришлари оқибатида, улар жигар циррози келиб чиқиши хавфини оширади. Олимлар Узоқ ватлар давомида А зам эмас В ҳам эмас деб аталган С гепатит тури эканлиги исботланди. Ҳозирги вақтда кун маълумотларига кўра АКШ да ҳар йили 150 мингга яқин гепатит С билан касалланиш ҳоллари кайд қилиниб, уларнинг 10 % қон куйиш билдан боғлиқ. Гепатит С вирусини юқишининг яна бир муҳим омил бу гиёҳванд моддаларининг қон томирига юборилишидир.

Ҳозирги кунда парентирал гепатитларининг кўп қисми гепатит С га тўғри келади, улар асосан қон куйишдан кейин ривожланган ва касалланганларнинг ярмидан бу ҳолат сурункали шаклга утиб жигар циррози ёки жигар ракига айланади.

Делта гепатит – гепатит Д деб аталиб у биринчи марта 1970 йилларда аниқланган, Д гепатит вируси фақат В гепатит вируси мавжуд бўлгандагина ривожланади: яъни у гепатитнинг В вирусига миниб организмга киради.

Касалликнинг белгилари:

Кўнгил айниши, қусиш, холсизлик, иштаҳасизлик, жигарнинг катталашуви, сийдик рангининг тук бўлиши, нажасининг рангсизланиши, сариклик ҳарорати 37-38 С терининг кичиши, унги ковулга остида оғриқ.

Касалликнинг олдини олиш чоралари:

- шахсий гигиена қоидаларига қатъий риоя қилинг (қулларни совунлаб ювинг)

- қайнатилмаган сувни истеъмол қилманг

- мева ва сабзавотларни қайнатилган сувда чайиб истеъмол қилинг

- мослаштирилмаган сув ҳавзаларида чўмилишни таъқиқланг

- моддий имкони бўлса, гепатит А га Қарши эмланиш мумкин

- шахсий гигиена қатъий риоя қилинг (Тиш чўтка, сочиқ, устара) лар ҳар бир киши учун алоҳида бўлиши керак

- Янги туғилган чақалоқлар ҳамда хавфли гуруҳдагилар гепатит В га эмланиши шарт

Беморларнинг ва касалликнинг бошдан кечирганларнинг овқатланиш режими:

- ўткир, ёгли ковурилган, дудланган, тузланган озиқ-овқатларни истеъмол қилманг

- овқатни қайнатилган ва майдаланган ўлда истеъмол қилинг, масалан ёғсиз шурвалар, бугда пиширилган котлетлар, турли хил сабзавотлар, пюрелари тавсия қилинади.

- сут махсулотларини кўпроқ истеъмол қилинг: сут, ёғсиз творог, қатиқ, ёғсиз сметана.

- беморга кўпроқ суюқликлар Беринг, масалан: мевали компотлар, шарбатлар, турли қайнатилган қайнатмалар, кисель. С витаминига бой бўлган махсулотларни истеъмол қилинг масалан: наъматак дамламаси.

- хўл мевалар айникса олмалар ва сабзавотлар бодринг, тарвуз, бугда пиширилган ошқовокни истеъмол қилинг.

Болаларда ўткир ичак касалликларининг олдини олиш

Бола организмнинг тинмай усиши ва ривожланиши унинг асосий хусусияти. Бола қанчалик ёш бўлса, ривожланиш кўрсаткичлари шунчалик юқори бўлади. Ёш бола организми ташки мухитнинг ҳар қандай ноқулай шароитларига жуда сезгир бўлади, уларда бир катор касалликлар узига хос кечади.

Бола ютиш куникмаси рўй - рост ифодаланган ҳолда дунёга келади, туғилганидан кейин 8-12 соат ўтгач эса она кўкрагини эма олади. Бирок, боланинг оғизбўшлиғи жуда кичик, шиллиқ пардалари жуда нозик, қон томирларга бой бўлади. Оғизбўшлиғи меъда билан калта воронка шаклидаги қизилунгач ОРҚАЛИ бирлашади. Болалар меъдасининг кириш қисми жуда нозик бўлиб, унчалик яхши бекилмайди, натижада бола эмган сутини осонликча қайтариб ташлайди, чиқиш қисми ва аксинча ривожланган, унинг кискариши меъданинг чала бушалишига, унда овқат йиғилиб қолиб қайт қилишга олиб келиши мумкин.

Овқат меъдадан ун икки бармок ичакка бола она кўкрагини эмганидан сўнг 2-2,5 соатдан кейин ва сигир сути берилганда эса 3-3,5 соатдан кейин тушади. Овқат ун икки бармок ичакда шира таъсирида таркибий қисмларга пачаланади. Кўкрак ёшидаги боланинг ичаги яхши ривожланган, ката кишиларникидан 6 мартаба узун. Овқатлантриш қоидалари бузулгудек бўлса, овқат ичак деворларида ушланиб қолишига, қориннинг коппайиб, оғришига олиб келади, бундай ҳолат катталарда кам кузатилади.

Шундай қилиб, бола тинмай узиши ва ривожланиши туфайли организмида моддалар алмашинуви жадал кечади. Хаётининг биринчи йилида бола вазни учқисса ортади ва бўйи 20-25 см га усади, шу сабабли у овқат билан бирга етарли миқдорда оксиллар, ёғлар, углеводлар, тузлар ва витаминлар олиши зарур.

Болалардаги ичак касалликларининг сабаблари.

Овқатлантриш тартибининг бир оз бузилиши ич кетишига олиб келиши мумкин. Ёш болаларда овқат хазм қилишнинг бузилишига кўпинча овқат таркибининг ўзгариши, боланинг хаддан ташқари туйиб овқат ейиши, овқатда ёғлар, углеводлар, оксилларнинг кўп миқдорда бўлиши, шунингдек табиий овқатлантришдан сунъий овқатлантришга эрта ўтказиш, овқатни пала - партиш, сифатсиз махсулотлардан тайёрлаш, овқат тайёрлаётганда кулларнинг, идиш - товоқларнинг тоза бўлмаслиги сабаб бўлади. Болаларда ўткир ичак касалликларининг пайдо бўлишига рахит, гипотрофия, экссудатив диатез, камқонлик, тез-тез шамоллаш, ривожланишининг тугма нуксонлари, шунингдек боланинг ёши, ижтимоий аҳволи, онанинг касалликлари, моддий етишмовчилик ва бошқалар ҳам сабаб бўлади.

Ўткир ичак касалликларининг олдининг олиш.

Ҳар қандай касаликка даво қилишдан кўра унинг олдини олиш осон. Қандай болаларни ўткир ичак касалликларидан сақлаш мумкин? Болани соғлом қилиб вояга етказишни истаган ҳар бир ота-она буни билмоғи зарур.

Аввало болани хаётининг дастлабки йилида тўғри овқатлантриш зарур. Фақат овқатнинг миқдори ва сифатигина эмас, балки уни неча марта бериш ҳам муҳимдир. Нотўғри ёки сунъий овқатлантриладиган болалар, кўкрак бериб бокилаётган Гўдакларга қараганда ўткир ичак касалликларига анча кўпроқ чалинади. Сутли овқатлар уйда тўғри

тайёрланса ёки уларни сут ошхонасидан олиб, врач кўрсатмасига биноан болага берилса, касаллик анча камаяди. Бундан ташқари, илк ёшдаги болаларда рахит, экссудатив диатез, гипотрофия, анемия (камконлик) бронх-упка касалликларини вақтида аниқлаш ва уларга даво қилиш ката аҳамиятга эга.

Озик-овқатларни ёпик шкафта ёки музлатгичда сақлаш жуда мухим. Бунда хом ва пишган махсулотлар алохида - алохида сақланиши, хом гўшт, балик, сабзавотларни бошқа махсулотлардан булак куйиш лозим.

Хўл мева ва сабзавотларни ейишдан олдин устидан сув куйиб чайиш ва

Кайнок сув куйиш зарур. Бола яшайдиган санитария – турмуш шароити яхши бўлганда ошхона, хожатхона, уй-жой, ховли озода тутилганда ичак инфекциясига йўл куйилмайди.

Бола қайт килса ва ичи кетса, дарҳол участка врачига мурожат қилиш зарур.

Аҳоли ва тиббиёт ходимлари хамкорликда иш олиб борганларида болаларда учрайдиган ўткир ичак касалликларининг олди олинади.

Қон орқали ва жинсий йўл билан юқувчи касалликлар. ОИВ-ОИТС

1. Дунёнинг 197 мамлакатларида ОИТС-ВИЧ касаллиги аниқланган.
2. Дунёда 50 млн ОИВ касаллиги аниқланган, 10 млн ОИТС касаллиги аниқланган. Дунёда 1 минутда 14 касал, 1 суткада 14 минг одам ОИВ касаллиги билан касалланади шундан Россияда кунига 200 та касал аниқланяпти.
3. ОИТС касаллиги асосан ёшлар орасида 24 ёшгача 50 % ни ташкил қилади, 1 кунда 7 минг ёшлар касал бўлади, 1 йилда 2,6 млн ёшлар касалликка чалинади. Айрим мамлакатларда кўрсаткичи 60 %.
4. ОИТС касаллиги жинсий йўл орқали 80 % юқумли
5. Гиёхвандлар орасида 15 %
6. Чала туғилган чақалоқлар орасида 1 %
7. Ҳозирги вақтда ОИТСнинг 1 % юқумлилиги аниқланмаган. Биринчи касал АКШ да 1981 йил Сан-Франциско шаҳрида гомосексуалисда аниқланган.

I. ОИТВ ва ОИТС нимани билдиради.

ОИТС-деб аталадиган касаллик асосан 2 даврга бўлинади:

ОИТВ-инфекцияси ва бевосита ОИТС даври.

ОИТВ-одам организмида Иммуниетет Танкислигини келтириб чиқарувчи Вирус. Асосан одамнинг иммуниетет (ҳимоя) тизимига таъсир кўрсатади.

ОИТС-орттирилган Иммуниетет Танкислиги синдроми. У ОИТВ инфекциясининг якуний даври ҳисобланади.

II. ОИТВ инфекцияси ва ОИТС нинг бир-биридан фарқи нима?

ОИТВ-инфекцияси инсон организмида вирус бор-у, касаллик аломатлари хали намоён бўлмаган давр.

ОИТС-касалликнинг сўнги босқичи. Бу даврда инсон организми ҳар қандай микробга бардош бериш хусусиятини йўқотади.

III. ОИТВ инфекцияси ва ОИТС қандай аломатлар билан намоён бўлади?

ОИВ-инфекциясида одам организмига тушган вирус таъсирига иммунитет тизими маълум даражада жавоб қайтаради, лекин касаллик аломатлари деярли бўлмайди. Уни фақат лаборатория текширишлари кўрсатади. Вирус билан организм ўртасида кураш Узоқ давом этади ва вируснинг ғалабаси билан яқунланади. Шу вақтдан ОИТС даври бошланган ҳисобланади. Бу давр учун хос бўлган аломатлар йўқ. Зероки, бу давр дуч келган микроб кузготиши мумкин. Шунинг учун бу давр тузалиши кийин бўлган турли-туман касаллик аломатлари билан намоён бўлади.

IV. ОИВ инфекцияси даври қанча муддат давом этиши мумкин?

Инфекция юққан дастлабки даврларда одам узини соғлом ҳис этиши мумкин. Бундай ҳолат ҳеч қандай аломатларсиз 8-10 йилгача чузилиши мумкин. Аммо, касаллик қандай кечишидан қатъий назар, доимо ОИВ-инфекцияси даври ОИТС даврига албатта ўтади.

V. Касаллик вируси қайси йўллار билан юқади?

Вирус инфекцияси юққан одамнинг қонида, эркакларнинг шахватида, аёлларнинг жинсий аъзолари чиқиндисидан ва кўкрак сутида бўлади. Шунинг учун вирус асосан 3 хил йўл билан юқади: жинсий алоқа воситасида ва инфекция юққан онадан ҳомиласига ўтади.

Вирус қон орқали юқиши қуйидаги ҳолларда рўй беради:

- томир орқали наркотик мода олувчиларда шприц ва игна ишлатганда,
- тери қоплами бутунлигини бузиб бажариладиган муолажалар воситасида,
- вирус билан зарарланган қон қуйилганда,
- стрелланмаган тиббиёт анжомлари ишлатилганда.

Презирвативсиз жисний алоқанинг вагинал, анал турларида, оғизда яра бўлган ҳолларда – оғиз орқали жинсий алоқада ҳам вирус юқади.

Вирус юққан онадан ҳомиллага инфекция ҳомиладорлик даврида, туғиш жараёнида ва Гўдакка кўкрак сути билан юқиб қолиши мумкин.

Ҳозирги кунда ОИВ инфекциясининг сезиларли даражада кўпайиши гиёҳвандлик билан боғлиқлиги маълум, бу бўлмагур одат эса аввало ёшлар орасида кенг тарқалиб бормоқда. Айниқса томир орқали гиёҳвандлик моддаларни юбориш, бир шприц билан бир-иккита одам ишлатиши орқали юктириши, бошқа инфекциялар яъни вирусли гепатит А,С ва Заҳм касаллигининг кенг тарқалишига сабаб бўлади. Охириги йилларда ёшлар орасида ОИВ/ОИТС касаллиги жинсий йўл орқали, жинсий алоқада нотаниш фохшалар, енгил табиатлилар билан арокқхўрлик орқали юқиш сабаб бўлмоқда. Бугунги кунда қадимдан сақланиб келган оилани муқаддас деб билиб, эр-хотин умрбод вафодор бўлиб қолиши каби ОИВ касаллигининг тарқалишининг олдини олувчи асосий ҳимоя ҳисобланади. Афсуски цивилизация деб аталадиган чет мамлакатлардан кириб келаётган айрим бизга тўғри келмайдиган одатларни ёшлар қабул қилиб шунга берилиб, оқибатда узларига алкоғолизм, гиёҳвандлик, ОИВ каби касалликларга чалиниб юктириб юртимизда ҳам тарқалиб кетишига сабаб бўлмоқда.

ОИВ/ОИТСга қарши тадбирларни ўтказиш фақат Соғлиқни Сақлаш тизими эмас, бошқа соҳалар, жумладан Халқ таълими, ички ишлар, адлия вазирликлари, оммавий ахборот воситалари, «Ёшлар иттифоқи», маҳаллаларга ҳам боғлиқ .

Ўзбекистон Республикаси ОИВ/ОИТС касаллигининг олдини олиш бўйича Вазирлар Маҳкамасининг 26 июнь 1992 йилда қарорқабул қилинди ва 1997 йил Ўзбекистон Республикасининг 1997-2000 йилга ОИВ/ОИТС касаллиги профилактикаси бўйича дастур ишлаб чиқилди ва шу дастурда асосий 6 та йўналиш кўрсатилди.

1. ОИВ/ОИТС касаллигига қарши Миллий сиёсат.

2. ОИВ/ОИТС касаллигига қарши курашда тиббий жихозларнинг хавфсизлигини таъминлаш.

3. Жинсий йўл билан юқувчи касаллик ОИВ/ОИТСга қарши профилактик тадбирларни кучайтириш.

4. ОИВ/ОИТС касаллигининг тарқалишининг олдини олишда аҳолии ўртасида санитария тарғибот ишларини кучайтириш.

5. ОИВ/ОИТС билан касалланганларни ва уларнинг оила аъзоларини тиббий ва моддий ҳимоялаш.

6. ОИВ/ОИТС хизматининг моддий техника базасини яхшилаш, замонавий тиббий асбоб-ускуна билан жихозлаш.

VI. Қайси ҳолларда ОИВ/ОИТС юқмайди?

Вирус бошқа одамга қуйидаги ҳолларда юқмайди:

- қўл бериб кўришганда, упишганда, кўчоқлаб кўришганда,
- йўталганда ва аксирганда,
- умумий телефондан фойдаланганда,
- шифохонадаги беморни бориб кўрганда,
- ҳашаротлар чақиши воситасида,
- умумий ҳожатхонадан фойдаланганда,
- умумий идиш-товоқдан бирга овқатланганда,
- ховузда бирга чўмилганда,
- ички ва сиртки кийимлар ОРҚАЛИ.

Энг яхши профилактика – одоб чегарасидан чиқмаслик.

VII. Таносил касалликлари борлиги ОИТС юқиши хавфини оширадими?

Одам сузак (гонорея), захм (сифилис), хламидиоз ва бошқа, жинсий алоқа воситасида юқадиган, Таносил касалликлари бор бўлса, бундай кишиларга ОИТС юқиш эҳтимоли соғлом одамларга нисбатан бир неча ҳисса юқори бўлади.

VIII. ОИТС юқиш хавфини камайтириш мумкинми?

Дардни даволагандан кура, олдини олган маъкул. Ушбу ақидага амал қилган ҳолда, аввало ахлоқан пок бўлиш лозим, қуйидаги одатлар ОИТС юқиб қ олиши хавфини камайтиради.

- шахсий шприц ва игнадан фойдаланиш,
- жинсий ҳамроҳ доимий бўлиши,

- тасодифий жинсий алоқавақтида албатта резина ғилофидан фойдаланинг. У сизни нафақат ОИТС дан, балки бошқа таносил касалликлари ҳамда В, С ва Д гепатитлар юқишидан ҳам ҳимояқилади,
- куйиладиган донор қони доимо ОИТС га текширилган бўлиши керак.

IX ОИВ/ОИТС ни даволаб бўладими?

Афсуски, ҳозирги кунда ОИВ/ОИТС олдини оладиган вакцина ишлаб чиқилмаган. Шунинг учун шахсий профилактиканинг аҳамияти ката. Даволаш учун ҳозирги кунда мавжуд дорилар фақат касалликнинг ОИТС даврига ўтишини бироз орқага суради. Уларни Узоқвақт давомида мунтазам қабул қилиш лозим. Бир йил давомида даволаниш 12-15 минг доллар туради.

Бугунги кунда Сан-Петербургда вирусология институти олимларининг хабар қилишича ВИЧ-СПИД касаллиги тўғрисида вакцина ишлаб чиқилган ва бу вакцина ҳайвонларда яхши натижа кўрсатмоқда. (Дабровольц) ўз хохиши билан розилик берган одамларда ҳам ўрганиб чиқилмоқда. Олимларнинг айтиши бўйичақин 1-2 йилда бу вакцинани тўлиқ ВИЧ-СПИДга Қарши курашга ишлатиш тавсия қилинади. Бу албатта тиббиётнинг ката ютуғи деб ҳисобланиб, миллион одамларнинг соғлиғини ва албатта СПИД касаллигининг олдини олади деб умид қиламиз.

Мабодо ўзингизга ОИТС юқиб колди, деб ўйласангиз нима қилиш керак?

Бундай ҳолларда ОИТС профилактикаси Маркази ва улар қошидаги ишонч пунктларига мурожаат қилинг. Улар Тошкентда ва барча вилоят марказларида мавжуд. У ерда ОИТВ/ОИТС бўйичаўзингизни кизиктирган барча саволларга жавоб топасиз.

Жинсий йўл орқали юқадиган инфекциялар.

Жаҳонсоғлиқни Сақлаш Ташкилотининг маълумотида Қараганда охириги 10 йил ичида, жинсий йўл билан юқадиган касалликлар сони 27 тадан ошиб кетган. Ҳозирги вақда кўп учрайдиган венерик касалликлар ҳақида маълумот берамиз.

Захм (сифлис, луис)

Захм сурункали юқумли таносил касаллиги бўлиб, уни оқиш трепонема кўзғатади. Захмнинг клиник кечишида тер ива шиллиққаватларга тошган тошмаларнинг аста секин регрессга учраши ва тошмалардан холос бўлган даври билан алмашилиши характерли. Захмнинг клиник кечишида инкубацион, бирламчи, иккиламчи ва учламчи даврлар тофовут қилинади. Инкубацион давр организмга оқиш трепонемалар киргандан бошлаб, токасаликнинг биринчи белгиси оғримайдиган қаттиқ шанкр пайдо булгунга қадар давом этади. Захмнинг бирламчи даври – Териди бирламчи сифилома (қаттиқ шанкр) пайдо бўлгандан то тер ива шиллиқ ва қаватларда иккиламчи захмга хос тошмалар тошишига қадарбўлган муддатни ўз ичига олади. Бу муддат 6-7 хафтани ташкил қилади. Қаттиқ шанкр хосил бўлгандан сўнг бирламчи захмнинг иккинчи симптоми

кузатилади, бунда регионар лимфа тугунлар яллиғланиб шишади, катталашади ва бироз каттиқлашади.

Бирламчи захмнинг биринчи 2-3 хафтасида Вассерман ва чукма реакциялар манфий бўлади. Одатда каттиқ шанкр пайдо бўлгандан сўнг 4 хафта ўтгач серологик реакциялар мусбатлашади. Захмнинг иккиламчи даври 2-4 йил давом этиб, бунда серологик реакциялар мусбат бўлади.

Иккиламчи захмга хос бўлган хусусият бу актив тошмалар тошиши даврининг яшириш ёки асимптом даврлар билан алмашилишидир.

Захмнинг учламчи даври-3-5 йилдан кейин иккиламчи давр захмнинг учинчи даврига ўтади. Захмнинг учламчи даври йиллаб давом этади. Яллиғланган инфилтратлар, олча донагидек думбокчалар ёки тухумдек гуммалар пайдо бўлиб, тўқималарни емиради, ярага айланади ва чандикланиб битади. Мия, юрак, томир, жигар каби хаёт учун мухим аъзолар зарарланса бемор хаёти хавф остида қолади; Юз зарарланган бўлса, бурун склети емирилиб, бемор бадбашара, бурни эгарсимон бўлиб қолади. Ҳаракат, кўрув, эшитув аъзолари, нерв системасининг зарарланиши кишини умрбод майиб қилибқўяди.

Захм касаллигига чалинган ҳомиладор онадан болага ҳомила даврида касаллик юқиши мумкин. Бу ҳолатда касални юқтириб олган бола кўр бўлиб туғилиши мумкин. Ёки оғир касаллик иллатлари кузатилиши мумкин. Баъзи ҳолларда касаллик ҳомиланинг улик туғилишига олиб келиши мумкин.

Сузак (гонорея)

Сузак юқумли таносил касаллиги бўлиб, асосан жинсий йўл билан юқади. Сузак грекча «гонорея» немисча «треппер» деб ҳам аталади, яъни гоно-уруг, рея-оқиш демакдир. Сузакда асосан сийдик таносил аъзолари, баъзан тўғри ичак, куз, оғизшилликқаватлари ҳам зарарланади, бемор сийишга кийналади, ачишишҳисси пайдо бўлади, бемор сийганидан кейин ҳам 1-2 томчи сийдик келади. Сузак простатити пала-партиш даволаниш, кўпинча пархез ва даво режимининг бузилиши натижасида келиб чиқади. Эркакларда мойк ортигининг яллиғлантириб, эпидидимитга олиб келиши мумкин ва бунинг натижасида эркакларда бепуштлик келтириб чиқариши мумкин. Туғруқвақтида гонококкли инфекция онадан ҳомилага ўтиши мумкин ва боланинг кузларига етказиши мумкин.

Трихоманиаз

Касалликни кин трихоманадаси кўзғатади. Узоқ йиллар давомида трихоманадалар аёлларда учрайдиган одатдаги зарарсиз микроорганизмлардан деб ҳисобланиб келинган. Касаллик манбаи бемор – соғлом кишиларга жинсий йўл билан юқади, аёлларда кўпроқ учрайди. Ректал ва орогинетал муносабатлар туфайли касаллик вужудга келмайди, чунки кин трихоманадаси оғизбўшлиғи ва тўғри ичакда яшай олмайди. Болаларга туғруқ пайтда бемор онадан ўтади. Трихоманадалар простата безига ҳам кириб, улар простатитга хос белгиларни юзага чиқариш мумкин. Трихоманада уретретити аксарият кам аломатли бўлиб бемор уни унча сезмаслиги ҳам мумкин, баъзан сийдик каналидан озроқ оқимтир

чиқинди келади. Бемор тез-тез сияди. Уретра оғзи кизариб шишиб туради, шу соха кичишиб ачишади. Баъзан жинсий алоқа тугаши билан беморда ачишишҳисси пайдо бўлади. Ўткир трихоманадали уретритида уретрадан ажралаётган суюклик 1-2 hafta ичида уз-узидан камайиб, касаллик аломатлари барҳам топиши мумкин. Бора-бора касаллик сурункали уретритга утиб, вақти-вақти билан хуруж қилиб туради. Бундай беморлар касаллик ташувчилар ҳисобланади. Трихомониазга чалинганларнинг 40 % дан ортигида простатит борлиги кайд қилинган. Жинсий йўл билан юқадиган касалликларни олдини олишда контрацептик воситалар ишлатилади, шулардан презервативлар фойдаланиш тавсия этилади. Бунда ВИЧ инфекцияларини олдини олишда ва ҳомиладан сақланишда фойдаланилади. Презервативларнинг ножуя таъсири аниқланмаган.

Эпидемия, эпидемик жараён тўғрисида тушунча

Эпидемия- юнонча эпи-ичида, демос- халқ сўзларидан келиб чиққан бўлиб, маълум бир ҳудудда учрамаган ёки жуда кам учраган касалликнинг бирдан пайдо бўлиши ва кўпайиб бориши демакдир.

Пандемия- касалликнинг қисқа муддатда жуда кенг миқёсда тарқалиб кетиши.

Эпидемик жараён- хасталик қўзғатувчи микроорганизмнинг одам организмига таъсир этиб яширин турлари пайдо бўлишидир.

Эпидемия келиб чиқиши учун маълум шароитлар бўлиши керак.

1. Касаллик қўзғатувчисининг патогенлиги-ўзига хос белгилар, маълум бир патофизиологик ўзгаришлар пайдо қила олиши.
2. Юқувчанлиги- қўзғатувчининг бир организмдан бошқа бир организмга турли йўллар билан жуда тез тарқала олиши.
3. Иммуногенлиги- бу қўзғатувчининг одам организмида ўзига хос равишда иммунитет ҳосил қилиши (антимикроб, антитоксик)
4. Атмосфера ҳарорати ва босимининг ўзгариши.
5. Касаллик қўзғатувчисининг силжиши, учиши, кўчишига шароит яратувчи омиллар (ҳашаротлар, кемирувчилар, қушлар, ҳайвонлар, беморлар) бўлиши.
6. Табiiй офатлар- (сув тошқинлари, ёнғинлар, зилзила, довул, бўрон)
7. Жамият муаммолари (яшаш тарзининг пастлиги, антисанитария ҳолатлари, урушлар, аҳолининг бир жойдан иккинчи жойга кўчиши)

Эпидемиологик ўчоқ- маълум бир ҳудудда пайдо бўлган юқумли касаллик қўзғатувчи микроорганизмларнинг одамлар орқали тарқалиши мумкин бўлган ҳудуд. Бу ўчоқлар касалликнинг тарқалишига кўра, яшаб турган жойи, ишлаш жойи, ёши бўйича боғча, мактаб, лицей, коллеж, институт миқёсида бўлиши мумкин. Эпидемиологик ўчоқлар ушбу жамоанинг ўзида ёки ташқи муҳитдан олиб келингандан сўнг вужудга келиши мумкин. Бундай ўчоқлар бир одамда ёки оммавий равишда бўлиши мумкин. ФВда эпидемияга қарши санитария-гигиеник чора-тадбирлар ташкил қилиш.

Юқумли касалликлар профилактикаси ва уларга қарши кураш тадбирлари қуйидагиларни ўз ичига олади:

1. Инфекциянинг пайдо бўлиши ва тарқалиб кетишини олдини олишга қаратилган давлат соғломлаштириш тадбирларини ўтказиш.
2. Касалланишни камайтириш, айримларини йўқотишга қаратилган тиббий тадбирлар ўтказиш.
3. Санитария-оқартув ишларини олиб бориш ва касалликнинг тарқалиб кетишини чеклайдиган ҳамда олдини олишга қаратилган тадбирлар ўтказиш.
4. Касалликларнинг чет давлатлардан кириб келишининг олдини олиш тадбирларини ўтказиш.

Эпидемик жараённинг ривожланишига қуйидаги омиллар сабаб бўлади:

1. Инфекция манбаи.
2. Қўзғатувчиларнинг ўтиш механизми.
3. Касалликка мойил аҳолининг бўлиши.

Агар ушбу кўрсатилган омиллардан бири бўлмаса, эпидемик жараённинг тўхташига олиб келади. Шунинг учун профилактика ва эпидемияга қарши чора-тадбирлар инфекция манбаини йўқотиш, касалликнинг ўтиш механизмини қирқиш ва аҳолининг касаллик юқтирмаслик қобилиятини кучайтиришга қаратилиши лозим.

Инфекция манбаини зарарсизлантириш:

1. Беморни ўз вақтида аниқлаш ва соғлом одамлардан ажратиб қўйиш.
2. Беморни қайд қилиш рўйхатига олиш, шопилинч хабарномани 24 соат ичида СЕС га жўнатиш.
3. Инфекция ташиб юривчиларни аниқлаш, ажратиш, текшириш, ва даволаш ўз вақтида тез ва сифатли амалга оширилиши лозим.
4. Инфекция манбаи бўлган уй ҳайвонлари аниқланади, зарарланган маҳсулотлар йўқотилади ёки қайта ишланади.
5. Касал ҳайвонлар топилган жойлар дезинфекция қилинади. Иқтисодий жиҳатдан қиммати йўқ ҳайвонлар йўқ қилинади.

ЎТА ХАВФЛИ ЮҚУМЛИ КАСАЛЛИКЛАР ВА УЛАРНИ ОЛДИНИ ОЛИШ

Куйдирги хавfli касаллик.

Куйдирги ўта хавfli касаллик бўлиб-ҳайвон ва одамлар орасида тарқаладиган оғирзаҳарланиш ва тери , юпқаошқозон ичак йўллари кўринишида учрайди. Бу касаллик қадим замонлардан буён учраб келади ва ҳаттоки Геппократ бу касаллик ҳақида кўп бора эслаб утган. Куйдиргининг хавfliлиги шундаки Узоқяқин утмишдан буён бу касалликка чалиниш ҳоллари ўлим билан тугаган. Узоқ тажрибалар шуни кўрсатадики касалликка қарши ўз вақтида эмлаш ўтказиш , ветеринария – санитария талабларига риоя этиш ушбу касалликнинг кескин камайишига ҳамда одамлар ва чорва молларининг ўртасида кам учрашига сабаб бўлади. Муолажаларни тўғри ўтказиш, замонавий даволаш усуллари касалликка қарши курашишда мувофаккиятли бўлиб келган.

Куйдирги касаллигини келтириб чиқарувчи таёкчалар спора холида бўлиб у ташки мухитга чидамли, зарарли таъсирлардан сақланиш учун юпқа парда бўлиб уралган бўлади. Куйдирги споралари билан ифлосланган сув, яйлов утлари ем –хашакларни чорва моллари истемол қилганда оғизОРҚАЛИҳайвонларга ўтади. Куйдиргидан улган ҳайвонларни еган йирткич ҳайвонларга, куйларга ва итларга ҳам куйдирги юқади. Сибир язваси – куйдирги касаллиги билан асосан қора моллар отлар, куй ва эчкилар, куён, мушук , чучка ва бошқаҳайвонлар касалланиши мумкин. Куйдирги билан касалланган моллар тезда тиришади ва ичагидан қон кетади. Касаллик уларда асосан ёки септик формада бўлади. Чорва моллари кўпи билан 2-3 кунда баъзан эса бир неча соат ичида қирилади. Улган ҳайвонлар оғзидан, бурнидан ,ичагидан , чиқарув органларидан суюк қон оқади. Шундай экан куйдирги манбаи чорва моллари десак хато қилмаган буламиз. Одамлар куйдирги касаллиги билан оғриган молларни парвариш қилганда , уларни эркалатганда узларига касаллик спораларини юктиради. Куйдирги ҳайвоннинг гўшти , жигари, бошқа аъзолари ва улардан тайёрланган махсулотлардан ўтиши мумкин. Куйдирги билан асосан чорвага яқин кишилар касалланиш эҳтимоли кўп. Куйдирги тери оркли юкганда касаллик микроблари биринчи белгилари кўрингунча бир неча соатдан 6-8 кунгача хочил бўлади. микроб юкган жой аввало кизгиш дог хосил қилади. Кичишади , ачишади ва одамни безовта қилади. Бу дог аста секин нухатдек келадиган тугунчага айланади ва тери сатхидан кутарилади. Бир неча соатдан кейин пуфакчага айланади. Пуфакча ичи олдин сарик суюклик ҳолдабўлса, кейин қон аралаш қизилкўнғир ёки қора гунафша ранг пайдо қилади. Буни ёмон пуфакчалар деб аталади. Пуфакча хадеб кичишавергач бемор уни кашийди ва унинг ёрилиб кетишигача олиб келади. Унинг урнида қора пуст пайдо бўлади , сўнгра қораяди ва катталашади, атрофида янги пуфакчалар пайдо қилади, ёрилиб кўпаяверади, яра урнида қора кўмирга ўхшаш пустлок пайдо бўлади. Яра атрофлари шишади. Шунингдек аҳамиятлики ярага игна санчсангиз оғримайди. Куйдиргининг баъзан лабда пайдо бўлиши ёман. Яра шу қадар катталашадик, бемор хатто нафас ололмай улиб қолиши мумкин. Касалликнинг енгил кўриниши тезда пайдо бўлади. Юқори температура , йўтал тутиши, кўкраг кафасида оғриқ пайдо бўлиши ва нафас олиши кийинлашади, Нафас йўлларининг яллиғланишидаги кўриниши эса оғиздаги куруклик, қориндаги оғриқ, қонсимон суюкликнинг оқиши билан характерланади. Куйдирги билан касалланишнинг энг ёмон оқибати кўп ҳолларда менингит билан касалланиши мумкинлигидир.

Касалликнинг олдини олишдаҳайвонларга доимий куйдиргига қарши эмлаш ишларининг олиб борилишидир. Ҳар йили бу тадбир бекаму кўст амалга оширилиши шарт. Куйдирги эҳтимоли сезилиши билан карантин эълон қилиниши шарт. Касалланган ҳайвонларни ажратиш ват езда даволаш чораларини кўриш, улган молларни четга чиқариб ташлаш ва уни ёкиб жуда катта чуқурликка кўмиб ташлаш зарур. Агарда касал мол улган жой кейинрок аниқланса у тезда ажратилиб , атроф куйдирилади, сўнгра 20

% ли натрийли аралашмаси сепилади ҳамда ўша жой кумилиб Яна дезинфекция қилинади. Соғлом моллар ҳам қайта эмланади. Касалланган одамлар эса зудлик билан шифохонага етказилиб, даволаниши шарт.

Чорва фермаларида ишлаб чиқарилаётган чорвачилик махсулотлари қаттиқ санитария назоратига олинади. Тери, жун ва мўйналар ишлаб чиқарилишда дезинфекция қилиниши назоратга олинади. Профилактик эмлашлар ўтказиш ва шахсий гигиена қоидаларига амал қилиш кучайтирилади.

Шу кеча- кундузда туманимизда куйдирги касаллиги эҳтимолларига асосан барча чора-тадбирлар қурилмоқда.

Куйдирги ўта хавфли касаллик. Буни эсдан чиқармаслик шарт. Шундай экан ҳар биримиз ўта эҳтиёткор бўлишимиз, моллар парваришини кўнгилдагидай ўтказишимиз, доимий эмлашларни ўтказиб боришда эҳтиёткор бўлишимиз жуда зарурдир.

Ўлат қайталаяпти

Бугунги кун Жаҳонўлат касаллиги бўйича жуда нокулай шароитда турибди, СНТ давлатлари орасида Туркменистонда одамлар ва ҳайвонлар орасида баъзан кайд қилинапти. Туркменистон Республикасида 2 та одам ва туялар кайд қилинган, шу касалликдан бизнинг республикамизда Бухоро вилоятида чума бўйича эпизотик учок ҳисобланади. Шу боисдан бу ерда чума бактериясини ташувчи ҳайвонлар яъни кемирувчилар (каламуш, турбагин) тез-тез контрол қилиниб текшириб турилади. Ҳозирги кунда Республикамизда бу касаллик кайд қилингани йўқ.

Биринчи марта ўлат касаллиги Ўбекистонда 1984 йил Бухоро вилоятида кайд қилинган. Ўзбекистонда эпидемик ва тиббий ўчоқлари бўлиб ўлат касаллиги бўйича ёввойи кемирувчи ҳайвонлар, сусликлар, юмронкозиклар ҳисобланади. Шу бўйича кемирувчиларни 1185 хил тури касаллик ташувчи ва юқумли ҳисобланади ва 29 хил ҳайвон шу ўлат касаллигини ташувчи. Бунга яна ўт ҳайвонлари сичқонлар ва каламушлар қиради. Асосий вазифани касаллик юктиришда бургалар бажаради. Бурга қонни ўлат билан касалланган кемирувчидан суриб олиб одамни чакканда ўтказади.

Чума- ўлат касаллиги 3 хил кесимда ўтади:

- тери бубон формада
- ўпка формаси
- ичак шаклида

Барча ўлат касаллигини юктирганлар куркинчли ва аянчлидир, чунки бу касаллик асосан ўлим билан яқунланади, агар вақтида ташхиз куйилмаса ва даволанмаса.

Ўлат микроби одим танасига қиранч бурунга чиқиш йўли билан ёки ҳаво томчи йўли ОРҚАЛИ ёки касаллик юққан гўшт истеъмол қилинганда– одамда тезда белгилари пайдо бўлади, бир неча соатдан то 6 кунгача, кўпинча 1 кундан, бир неча кунгача.

Мен сизларнинг диққатингизни касаллик белгиларига қаратмокчи эмасман, айтмокчиманки сизлар билишингиз керак, дунёда энг ўткир ва

энг оғир касаллик бу- ЎЛАТ борлиги, чунки у пайдо бўлса 70-80 % аҳолини хаётдан кўз юмишига олиб келади. Тарихда воқеалар бўлганки – бу касаллик туфайли бутун бир қишлоқ ёки бутун бир шаҳараҳолиси қирилиб кетган.

Ҳозирги пайтда тиббиёт фанида ва унинг мажмуасида катор вакциналар борки, агар ўлатэпидемияси хавф туғдирса аҳоли эмланади ва 100 % касалликнинг олди олинади. Бундан ташқариўлат касаллиги хавфи туғилган оммавий дератизация ишлари кучайтирилади, дайди мушуклар, сичқонлар ва каламушларга қарши дизенфекция қилиш ишлари олиб борилади. Белгиланган ҳудуд уралади, ўлатга қарши стациялар ва шунингдек ҳарбий хизматчилар атроф- мухитни чул ва кумликларни текшириб кемирувчиларни ушлашга ва ўлдиришга кўришишади. Ўлат хавфи туғилиши мумкинлигини текширадилар ва атрофга карантин белгилайди.

Аҳоли савол бериши мумкин, бизнинг вилоятимизда ҳам касалланиш хавфи борми деб. Бунга шундай жавоб бериш мумкин- вилоятимизда кучли фавкулотдаги касалликка қарши эпидимиологик ва ҳарбий станциялар бор ўлатга қарши . Улар чўлларда ҳам кемирувчи ва каламушларни режали равишда текшириб кузатиб бораяптилар. Санитария назорат пунктларида- чума бўйича ёмон аҳволдаги давлатлар чегарасидан карантин ўтказилади ва эмлаш ўтказилади, бу эса касалликнинг вилоят ва худудимизга киришининг олдини олади.

Бугунги кунда пул маблағ камлиги туфайли кўпчилик ташкилотлар, муассасалар , мактаб ва боғчалар дератизация дизенфекция, дизенсекция материалдан воз кечмокда, шу сабаб аҳоли яшаш жойларида ва уйларда сичқон каламуш ва бургалар кўпайиши кузатилмокда. Дайди ит ва мушуклар ҳам кўпайган. Умуман уларни йўқ қилиш ҳақида назорат йўқ, бу эса шароит туғдирмокда. Атроф мухитда портлаш вазияти туғилишига ва юқумли касалликлар бўйича эпидимиологик мухит ёмонлашишига нафақат чума, кутириш, сальмонилёз ва бошқа касалликларга олиб келади. Узбекларда яхши макол бор «Кўза кунда эмас кунда синади» бу сузларни ҳар доим эслаш керак. Шунинг учун ҳар биримиз сичқон, каламуш, бургаларни зарарли билган ҳолда уларни йўқ қилиш йўлини уй шароитида ҳам излашимиз керак.

Хиндистон давлати 1994 йил ўлат касаллигининг олдини олиш учун 3 ойда 1,5 млн. доллар пул сарфлаган ва давлатга кириб чиқиш ва савдо сотик ишларини ҳам тўхтатиб қўйган.

Ўлат касаллигини бизнинг аҳолимиз билиши шарт ва зарур чунки , олдини олиш шарт –шароитлари билан шугилланишимиз керак чунки давлатимиз ва ўрта Осиёда тиббий ўчоқлари мавжуд.Урта Осиё давлатларига ўлат касаллиги кўп офатлар келтирган.

Б е з г а к

Энг хавфли касалликлар туридан бўлиб ер шарида 2 млрд. 200 млн. дан кўпроқ одамлар безгак хавфи бўлган худудларда яшайди.

Ҳар йили бутун дунёда безгак касаллигидан 1,5-2,7 млн одамлар ҳаётдан кўз юмадилар.

Азиз Дўстим ! Безгак касаллиги энг хавфли касалликлар гуруҳидан эканлигини биласизми?

Безгак касаллигининг тарқалиши бутун Жаҳонга хатар солиб туришини тушунасизми ?

Ер юзи аҳолисининг 2 млрд. 200 млн ига безгак касаллиги тақдид солиб турганини эшитганмисиз? Аҳамият Беринг : 2 млрд. 200 млн одам ер юзи аҳолисининг 40 фоизини ташкил қилади. Эътибор Беринг ! ҳар йили ўртача 300 млн дан 500 млнгача одамлар бу касалликка чалинадилар. Улардан 1,5 млн.дан 2,7 млн гача одамлар безгак касаллиги оқибатида ҳаётдан кўз юмадилар. Уларнинг кўпчилиги ёш болалардир. Дўстим, биродарим, синглим ! келтирилган ракамларга қайта-қайта назар ташланг. Ўйлаб кўриб уз-ўзингизга савол беринг. Безгак дахшат эмас-ми ? Удатдан безгакнинг камчилиги бор –ми? Уйлаймизки , сиз Ушбу рисола ни укиб , юқоридаги саволларга жавоб топасиз ва дунёда юзлаб , минглаб, млнла. Одамларнинг камбағаллиги, яшаш даражасининг пастлиги сабабларидан бири безгак касаллиги эканлигини тушуниб етасиз. Камбағаллик, яшаш даражасининг ва тиббий маданиятнинг пастлиги кўплаб касалликларнинг шу жумладан безгак касаллигининг сабабчиларидан биридир. Эътибор қилинг, бу «боши берк ҳалқа» энди ўйлаб кўринг ! Бу «ҳалқа» ни очиш ёки бу офатнинг олдини олиш учун сиз бирор иш қила оласиз-ми? Агар истасангиз қила оласиз!

Бунинг учун –биринчи қиладиган ишингиз мавзуни укиш! Нимага деганда безгак касаллиги сизнинг яқинларингиз ва балки фарзандларингиз ҳаётига хавф солади. Сиз ва яқинларингиз безгак касаллиги нима, қандайюқади, қандайўл билан касалликнинг олдини олиш ва даволаш мумкинлигини билишларингиз керак. Шунда тушунасизки : касалликнинг олдиғи олиш , уни даволашдан юзлаб мартаба осон ва арзондир.

Безгак паразитар касалликдир. Одамлар бу касалликка асосан ургочи **Анофелес** пашшасининг чакиши натижасида чалинадилар (агарда пашша безгак билан касалланган одамни чакиб касаллик кўзғатувчисини сулагида ташиб юрган бўлса) сиз яшайдиган жойда пашшаларнинг тури кўп бўлиши мумкин. Шуни аниқ билингки фақат Анофелес пашшаси безгак касаллигини ташувчи ҳисобланади. Сиз бу пашшани бошқа пашшалардан фарқлай олишингиз керак! Анофелес пашшаси – орка оёғи ва ниши бошқа пашшаларникидан узун бўлиб, у овозсиз учади. Анафелис пашшасининг тухум куйиш ва кўпайиш жойлари- боткокзорлар, шолиторлар , ховузлар, ўт босган канал ва кулмаклар, ҳамда шунга ўхшаш жойлардир. Билиб куйинг! Анофелес пашшаси 3 км дан ортиқроқ йўлдан учиб кела олади. Демак шолиторлар сизнинг яшаш жойингиздан 3 км.дан яқинроқ масофада бўлса, ҳамда атрофда ўт босган , ифлос ариқ ва завурлар бўлса сиз ва яқинларингизнинг **Анофелес** пашшасидан азият чекиш хавфи жуда катта.

Безгак билан касалланган одамнинг қонини сурган паша қон билан бирга касаллик кўзгатувчисини узига юктириб олади. Паразит пашша танасида 10-14 кун ичида кўпаяди. Шундан кейин бу паша одамлар учун жуда хафвли бўлиб қолади, агар бирор кишини чакса шу одам безгак билан касалланади.

Безгак касаллигининг белгилари бошқаюқумли касалликларнинг белгиларига ўхшашлиги сабабли сиз уни фаркларда кийналишингиз мумкин.

Безгак касаллигининг асосий белгилари- дармонсизлик, иштаҳасизлик, бош оғриши, тана ҳароратининг кутарилиши (37,5 даражадан юқори) дир.

Безгак паразити қонга ва қон ОРҚАЛИ жигарга утиб , одам танасини заҳарлайди. Заҳар таъсирида касал танасида қуйидаги белгиларни ҳисқилади: ваража, мушакларда оғриқ, касал танасининг қаттиқ калтираши. Тана ҳарорати жуда юқори бўлиб, 40-41 даражага етади. Шундан кейин касал терлайди ва тана ҳарорати аста –секин пасайиб , мўътадил ҳолатга тушади ва касал ухлайди.

Дўстим! Сиз бу ҳолатни кўриб алданмаслигингиз керак. Бундай ҳолатда кўп кишилар , касалликдан фориғ булдим деб уйлайдилар. Аслида бундай эмас. Бу касаллик шу зайилда ҳафта, ой, йил давомида токи даволанмагунча такрорланаверади. Азиз Дўстим! Сиз бу белгиларни доимо эсингизда сақланг. Агар бу белгиларнинг бирортасини ўзингизда ёки яқинларингизда сезсангиз дарҳол шифокорга мурожаат қилинг. Шифокор сизни текшириб зарур бўлса даволасин! **Дўстим!** Хеч қачон ўзингизни ўз бошимчалик билан шифокор маслаҳатисиз даволаманг. Бу ишингиз билан кимматли вақтингизни эмас балки ҳаётингизни ҳам бой бериб қуйишингиз мумкин. Безгак касаллиги сизга юққан ёки юкмаганлигини фақат шифокор аниқ айтиши мумкин. Бунинг учун қони текшириш шарт. Агарда қонда безгак паразити топилса тезда шифокор кўрсатмаси ва назорати остида даволанишни бошлаш керак. Безгак касаллигини даволаш жуда катта жисмоний куч ва маблағ сарфлашни талаб қилади. Шунинг учун бу касалликни даволашдан кўра олдини олиш осонроқдир.

Ўзингиз ва яқинларингиз бу касалликдан қандай қилиб сақланишларингиз мумкин?

Касалликдан сақланишнинг бирдан-бир усули пашшаларга қарши курашиш, паша чакишидан ўзимизни ҳимоя қилишдир. Бунинг учун сиз пашшахоналардан фойдаланишингиз мумкин. Текширишлар натижасига Қараганда қаерда пашшахоналардан тўғри фойдаланилса , ўша жойдарда касаллар сони камайиб , болалар ўлими сони Жаҳонда 25 % га камайган.

Бу эътиборга лойиқ эмасми? Агарда пашшахонангиз бўлмаса асло ранжиманг. Бу муаммони ечишнинг бошқайўллари ҳам бор. Масалан : уйингиз эшик ва деразаларини юпка ва ҳавоўтказадиган тур пардалар билан тусишингиз мумкин. Бу билан ётоқхонангизга пашшалар киришининг олдини олган бўласиз. Агарда пашшахонангиз бўлса , эшик деразаларга тур пардалар тутишнинг ҳожати йўқ. Чунки пашшахонадан

тўғри фойдаланиш сизни тур пардалардан кўра кўпроқ пашшалардан ҳисоя қилади.

Рисоламиз охирида сиз фахмлагандирсиз, боткокзолрлар, шолиторлар, ўт босган ифлос ариқ ва зовурлар пашшаларнинг тухум кўядиган ва кўпаядиган жойи экан. Бундай жойларни тозалай олсангиз ёки боткокларни курига олсангиз, бу ишингиз пашшалар (ўзингиз ва болалрингиз душманлари) нинг тухум кўйиш ва кўпайиш жойларини йўқотасиз. Демак сиз безгак касаллигининг олдини олиш учун ҳаракат қилган бўласиз. Бу эса сиз ва жигарбандларингиз учун фойдалидир. Шундай экан ташаббус кўрсатинг. Бошқаларгша ўрнак бўлинг. Маҳалладошларингиз билан биргаликда пашшалар лашкарига қарши кураш бошланг! Уларнинг кўпайиш жойларини йўқ қилинг!

Шоли ҳавзаларига «Гамбузия» баликчаларини куйиб юборинг, чунки улар пашшаларнинг тухуми ва янги очилган пашшачаларнинг «ажали» дир.

ЁНГИН ХАВФСИЗЛИГИ

Ёниш - ёнувчи модданинг ҳаво кислороди ёки бошқа оксидловчи модда билан оксидланишининг тэз кэчадиган кимёвий рэакцияси бўлиб, бунда ёруғлик ва иссиқлик ажралади. Ёқилғининг кўп қисмини ташкил этадиган углэрод тўла ёнганда карбонат ангидрид ҳосил бўлади. Агар ксиларод етарли бўлмаса, карбонат ангидриддан ташқари, яна ёниши мумкин бўлган углэрод (ИИ) оксид ҳам ҳосил бўлади. Ёниш мумкин бўлиши учун ёниш тэзлиги ажралиб чиқётган иссиқлик миқдорининг атрофга тарқалаётганда иссиқлик миқдоридан ортиқ бўлишини таъминлаши ва ёниш доирасида ҳарорат ёнувчи модданинг ҳамма янги қисмларининг ўт олишга тайёрланиши учун етарли бўлиши керак. Ёнувчи суюқлик алангаланиши учун унинг ҳарорати шундай бўлиши керакки, сиртидаги ҳавода ёнувчи суюқлик буғининг концентрацияси етарли даражада бўлсин. Ёғоч ёки тошкўмир дастлаб қизиш натижасида парчаланиб ёнувчи газлар ҳосил қилади.

Аланганаланиш - маҳаллий қизиш натижасида ёнувчи (унинг буғ ва газларнинг) турғун ёниши. Алангаланишга ёнувчи модданинг аланга ёки чўғланган жисмга тегиши сабаб бўлиши мумкин.

Чақнаш – ёнувчи модда буғи билан ҳаво ёки кислород аралашмасининг алангага, электр учқунга ёки қизиган жисмга тегиши натижасида тэз ёниб тугаши. Чақнашда сиқилган газлар ҳосил бўлмайди. Буғлар алангаланувчи аралашма ҳосил қиладиган энг паст ҳарорат чақнаш ҳарорати дэйилади. Бундан юқори ҳароратда қисқа муддатли чақнаш бўлмасдан ёнувчи модда алангаланиши мумкин.

Ўз –ўзидан алангаланиш – модда маълум ҳароратгача қиздирилганда унга бэвосита тегмасдан туриб содир бўлади. Ўз-ўзидан алангаланиш ҳарорати модданинг ёнғин жиҳатидан хавфли хоссаларини

бэлгиловчи муҳим параметрдир. Ёғочнинг ўз-ўзидан алангаланиш ҳарорати 270° га тенг. қаттиқ моддаларнинг ўз-ўзидан ёниши, ёнувчи модданинг ўзида кечадиган физикавий, кимёвий биологик жараёнлар таъсирида ва модданинг қизиши натижасида юз беради.

Ёнғин – махсус манбада бўлмаган ва моддий зарар келтирувчи назоратсиз ёнишдир.

Жисмларнинг ёниш тезлиги асосан муҳитдаги кислороднинг миқдorigа боғлиқ, яъни кислород ҳавонинг таркибида 20% дан юқори бўлганда кескин тезлашади ва аксинча у 14% дан кам бўлса сустлашади. Ёнишнинг содир бўлиши учун 3-та омил бажарилиши шарт, яъни ёнувчи модда, юқори ҳарорат манбаи ва оксидлантирувчи кислород бир вақтни ўзида мавжуд бўлсагина ёниш содир бўлади. Агар шу омиллардан бирортаси мавжуд бўлмаса, ёниш жараёни содир бўлмайди. Шу боисдан ҳам, ёнғинни ўчиришда қўлланиладиган усулларнинг барчасида ана шу омилларнинг ҳеч бўлмаганда биттасини таъсирини бартараф этишга асослангандир. Ёниш, ёнувчи модданинг кимёвий таркибига боғлиқ бўлган ҳолда, икки хилда, яъни тўла ёки чала ёниш кўринишида кечади.

Ёнғин содир бўлиши учун, ёнувчи модда етарли миқдорда бўлиши ва ҳарорат манбаи уни алангаланиш даражасигача қиздираолиш қувватига ега бўлиши керак. Ёнувчи модданинг дастлабки алангаланиш ҳолатидаги ҳароратини, унинг алангаланиб ёниш ҳарорати деб юритилади. Бу ҳарорат ҳархил моддаларда турлича бўлади ва у нафақат модданинг кимёвий таркибига, балки ҳаводаги босимга, намликка, кислороднинг миқдorigа боғлиқ бўлади. Мисол учун ёғочнинг алангаланиб ёниш ҳарорати $250-350^{\circ}\text{C}$, торфники $250-280^{\circ}\text{C}$, нефт маҳсулотларида эса $420-480^{\circ}\text{C}$ гача бўлади. Ёниш одатда ҳаво билан газ аралашмаси муҳитида содир бўлади, чунки ёнувчи моддалар юқори ҳарорат таъсирида олдин буғланади, кейин парчаланади, емирилади ва провард натижада ёнишни кучайтирадиган буғ ва газ ҳолатидаги ионлар оқимига айланади.

Ёниш жараёни асосан бирор ёнувчи жисмга ташқи муҳитдаги юқори ҳарорат манбаи таъсир этгандагина содир бўлади.

Рус олими Н.Н. Семенов[1], моддаларнинг ёниш механизмини занжирли реакция назарияси тимсолида тасвирлайди. Бу назарияга биноан, ёниш жараёни диффузияли ёки кинетик ҳолатда кечади. Агар ёнувчи газ ёки буғ ҳаводаги кислород билан аралашмай туриб диффузия асосида ёнишни ҳосил қилса, буни-диффузияли ёниш деб юритилади.

Бундай ёнишни ҳавога кириб келаётган ёнувчи газ (ёки буғ) оқими мисолида ёки тошқумир уюмининг усти ёпиқ шароитда алангасиз – кўрланиб ёнишини мисол қилиб кўрсатиш мумкин. Бундай ёнувчи газсимон оқимлар, қаттиқ жисмларни юқори ҳарорат таъсирида (ёниши) парчаланиши оқибатида юзага келади. Бунда ёниш, аланга томонга ҳаво оқимининг киришиб кетиши, ёнувчи буғ оқими тезлигининг ошиб кетиши натижасида ёки иккала жараённинг мавжудлигида содир бўлади. Ёнишнинг ҳамма турларида умумий ўхшашлик мавжуд бўлиб, уларнинг

барчаси кучли экзотермик кимёвий бирикиш жараёнида содир бўлади ва бу жараёнлар ўз-ўзидан оксидланиш тезланиш занжир реакцияси асосида кечади.

Ёниш жараёнининг умумий схематик кўриниши қуйидаги чизма 1. да ифодаланган [2].

Бу чизмада аланга таркибида ёнувчи газлар худуди ифодаланган. Яъни, 1-худудда ҳали ёнмайдиган буғ ва газ аралашмалари мавжуд бўлиб, ҳарорати 400°C дан ошмайди.

2-худудда буғ ва газ аралашмаси ёнабошлайди ва қисман карбон газига айланади.

3-худудда моддаларни тўла ёниши содир бўлади, чунки бунда ҳарорат энг юқори, яъни 1100°C гача кўтарилади.

Ёнувчи мухитдаги алангани баландлиги, ёнаётган газ оқимининг кўтарилиш тезлигига тўғри, зичлигига эса тескари пропорционал равишда боғлиқ бўлади.

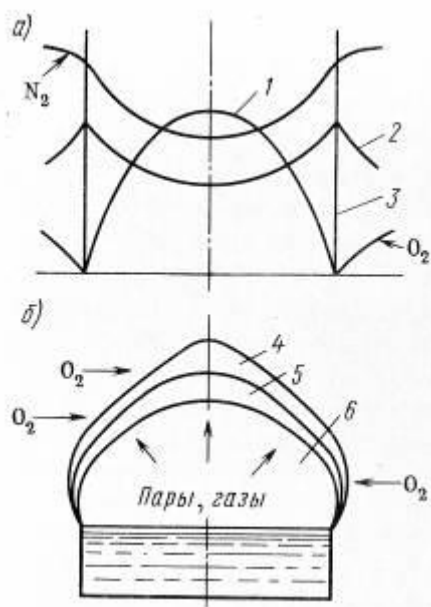

Чизма 1. Диффузияли ёниш.

а- аланга таркибида ёнувчи газ миқдорини тақсимланиши;
1- ёнувчи газ; 2- ёнувчи маҳсулот; 3- аланга сирти;

б- аланганинг кўндаланг қирқими; 4,5, 6 - диффузияли ёнишнинг чегаралари.

Ёнишнинг иккинчи тури, ёнувчи газлар ва буғларни ҳаво билан аралашган дан кейинги ёниш жараёнини, **кинетик ёниш деб аталади.**

Ёниш назариясига биноан оксидланиш экзотермик реакцияси жараёнида ёнувчи модда ўзидан кўплаб иссиқлик қувватини чиқаради ва бу жараён маълум шароитда ўз-ўзидан тезлашиб кетиши мумкин, бу жараённи ўз-ўзидан **алангаланиб ёниш дейилади.** ўз-ўзидан алангаланиб ёниш узлуксиз занжир кўринишида ёки ёнувчи модда ҳароратининг кўтарилиши асосида содир бўлади.

Ёниш одатда газли - фазовий муҳитда содир бўлади, яъни ёнувчи модда ёнишдан олдин уни ўраб турган ҳаво ҳароратининг кўтарилиши натижасида буғланади ва модда молекулаларини боғлаб турувчи занжирли панжараси (структураси) юқори ҳароратга ега бўлган газли муҳит таъсиридан секин-аста парчаланаб ошлайди. Ёниш жараёнини атроф муҳитга тарқалишига биноан яна **иссиқликдан ёниш** ва **занжирсимон ёниш** турларига ҳам бўлинади.

Иссиқликдан ёниш, ёнувчи жисмдан ажралиб чиқаётган иссиқликнинг тезлиги атроф муҳитга ютилиш тезлигидан катта бўлсагина содир бўлади. **Занжирли ёниш** эса, ёнишдаги аланганинг тармоқланиш тезлигининг узилиш тезлигидан ортиб кетиши билан фарқланади.

Ёнғиннинг сабаблари ва олдини олиш чора тадбирлари

Хўжалиқда ёнғинга қуйидагилар: иситиш печларини қуриш ёки ишлатиш қоидаларининг бузилиши, ишлаб чиқаришда ёки уйда оловни эҳтиётсизлик билан ишлатиш, керосинда ишлайдиган ёритиш ёки қиздириш асбобларини нотўғри ўрнатиш ёки улардан фойдаланиш қоидаларини бузиш, яшин ёки статик электр разрядлар, машиналар ва ишлаб чиқариш жиҳозларининг носозлиги ҳамда уларни ишлатиш қоидаларига риоя қилмаслик (ички ёнув двигателларидан чиқадиган учқунлар, электр қурилмаларидаги қисқа туташувлар ёки уларнинг ерга уланиб қолиши, электр симларида нагруканинг йўл қўйилмайдиган даражада ортиб кетиши, контактлари ёмон бўлган жойларнинг қизиб кетиши ва улардан учқун чиқиши, буғ қозонларининг портлаши); қишлоқ хўжалиги маҳсулотларининг ёки ёнилғининг ўз-ўзидан ёниб кетиши сабаб бўлади.

Ёнғиннинг олдини олиш тадбирлари: ташкилий (кўнгилли ўт ўчирувчи дружиналари ёки ёнишдан муҳофазалаш дружиналари тузиш омма орасида тушунтириш ишлари олиб бориш), техникавий тадбирларга қуйидагилар: ёнғин ёки портлаш жиҳатидан хавфли хоналарга алоҳида конструкцияли электр жиҳозлар ўрнатиш, носоз печлар, машиналар, электржиҳозлардан, шунингдек, осон алангаланадиган суюқликлар сақланадиган ёки ишлатиладиган жойларда оловдан фойдаланишни тақиқлаб қўйиш, яшин қайтаргичлар ўрнатиш, чиққан ёнғиннинг тарқалишига йўл қўймаслик чораларини кўриш (объектларни ўтга чидамли материаллардан қуриш, бинолар орасидаги ёнғинга қарши ораликларга риоя қилиш), ёнаётган бинолардан одамлар, ҳайвонлар ва қимматбаҳо хўжалиқ буюмларини муваффақиятли равишда кўчиришга имкон берадиган чораларни кўриш (керакли микдорда эшиклар, зарур кенгликда коридор (йўлак)лар қуриш, уларни тўсиб қўйишни ман этиш), ёнғинни ўчиришни осонлаштирадиган тадбирларни кўриш (ёнғинни ўчириш, нарвонлар, ёнғин кузатиш вишкалари, сув ҳавзалари ва биноларга келиш йўллари қуриш, ёнғин алоқаси ҳамда сигнализацияларни ўрнатиш).

Ишлаб чиқариш биноларини хавфсизлиги даражасига қараб хилларга ажратиш.

Ишлаб чиқариш бино ва қурилмаларини лойихалашда кўзда тутилган ёнғинга қарши тадбирлар, энг аввало, ишлаб чиқариш. жараёнининг ёнғин жиҳатидан хавфсизлик даражасига боғлиқ бўлади. қМ ва қ 11-М-2.72 "Саноат корхоналарининг ишлаб чиқариш бинолари. Лойихалаш меъёрларига мувофиқ ишлаб чиқариш" лар ёнғин жиҳатидан хавфлилик даражасига кўра олтига тоифага бўлинади.

А тоифага буғларининг чакнаш ҳарорати. 28°C ва ундан паст бўлган жуда кўп суюқликлар ёки пастки портлаш чегараси ҳаво ҳажмига нисбатан 10% ва ундан кам бўлган ёнувчи газлар ишлатиладиган ишлаб чиқаришлар киради. Бунда портлаш хавфи бўлган аралашмалар хона ҳажмининг 5% дан ортиқ ҳажмида ҳосил бўла олиши шарт. Бу тоифага бензин, калций карбид сақланадиган омборлар киради. Бу тоифага муаллақ ҳолатга ўтувчи ва пастки портлаш чегараси 65 г.м³ ва ундан кам бўлган ҳамда ҳаво билан қўшилиб ҳажмига нисбатан 5% миқдорда портловчи аралашмалар ҳосил қиладиган ёнувчи толалар ёки чанг ажралиб чиқадиган ишлаб чиқаришлар, шунингдек, буғнинг чакнаш ҳарорати 28-61° ва пастки портлаш чегараси 10% дан юқори бўлган осон алангаланувчи суюқликлар ҳамда газлар ишлатиладиган ишлаб чиқаришлар киради.

Бундай ишлаб чиқаришларга пичан уни тайёрладиган ва ташиладиган цехлар, тегирмон ҳамда жувозхоналарнинг ажратиш ва тўйиш бўлинмалари, электростанциялар ёки қозонхоналарнинг мазут хўжалиги, аммиак билан совитиш қурилмаларининг аппарат ва машина бўлимлари киради.

Б тоифага ёнувчи қаттиқ моддалар, шунингдек портлаш чегараси 65г/м³ бўлган чанг ёки толалар ажратиб чиқарадиган моддаларга ёки буғларининг чакнаш ҳароратидан юқори бўлган суюқликларга ишлов бериладиган ва улар ишлатиладиган ишлаб чиқаришлар киради. Бундай ишлаб чиқаришлар қаторига: ёғоч тилиш, дурадгорлик ва омихта ем ва озуқа тайёрлаш цехлари, дон сақланадиган омборлар, тегирмонларнинг дон тозалаш бўлимлари, зиғир, наша, пахтага дастлабки ишлов бериш цехлари, бензинсиз ёнилғи – мойлаш материаллари сақланадиган омборлар, ёпиқ кўмир омборлари, электр тақсимлаш қурилмалари сақланадиган омборлар, ёпиқ кўмир омборлари, электр тақсимлаш қурилмалари ёки ҳажм бирлигида 60 кг мой бўлган включателли ва трансформаторли подстанциялар киради. Гарчи машиналарда маълум миқдорда бензин бўлсада, гаражлар ҳам шу категориядаги ишлаб чиқаришлар жумласига киради.

Г тоифага ёнилғи (шу жумладан, газ) ёқиладиган ёки ёнилғидаги ёнмайдиغان моддаларга ишлов бериладиган ишлаб чиқаришлар киради. Ёнмайдиغان моддаларга қиздирилган ёки суюқлантирилган ҳолатда ишлов берилади ва бунда нур энергия ажралади. Бундай ишлаб чиқаришларга иссиқлик электростанцияларидаги қозонхоналар, тэмирчилик хоналари, машина заллари, мотор синаш станциялари киради. Юқори волтли

лабораториялари ва ҳажм бирлигида 60 кг гача мой бўлган аппаратли тақсимлаш қурилмалари ҳам шундай ишлаб чиқаришлар қаторига киради.

Д тоифага ёнмайдиган моддаларга деярли совуқлайин ишлов бериладиган ишлаб чиқаришлар, масалан, ёнмайдиган суюқликлар ҳайдаладиган насос станциялари, сабзавотлар, сут, балиқ ва гўшт маҳсулотларига ишлов бериш цехлари, биологик ёки техникавий усулда иситиладиган иссиқхона ва парниклар киради. Газ билан иситиладиган парник ва иссиқхоналар бундан мустасно, улар Г тоифага тааллуқли.

Э тоифага кирадиган ишлаб чиқаришларда суюқ фазасиз ёнувчи газлар ва портловчи чанглар шундай миқдорда ишлатиладиги, бунда улар ҳажми хона ҳажмининг 5% идан кўп бўлган ҳаво билан аралашиб портловчи аралашмалар ҳосил қилади. Бунда портлаш технологик жараён шартларига кўра фақат кейинги ёнишсиз содир бўлади. Бу категорияга, масалан, аккумуляторлар хоналари, водородли ёки ацетиленли баллонлар омборини қиритиш мумкин.

Электр жиҳозларининг конструкциясига қўйиладиган талабларга кўра, барча хона ва ташқи қурилмалар (ёки улардаги алоҳида доиралар) ёнғин ва портлаш хавфи бўйича синфларга ажратилади.

Б-1 классдаги портлаш жиҳатдан хавфли доираларда маълум хоссалари ёнувчи газлар ёки буғлар шундай миқдорда ажратиладиги, оқибатда улар фақат авария режимларида эмас, балки, нормал иш режимларида ҳам масалан, технологик аппаратларни ортиш ва туширишда, осон алангаланадиган ва ёнувчи суюқликларни очиқ идишларда сақлашда ёхуд бошқа идишларга қўйишда улар ҳавога қўшилиб портловчи аралашмалар ҳосил қилиши мумкин.

Б-1а классдаги доираларда газ ёки буғларнинг ҳаво билан портловчи аралашмалари фақат авария ёки носозликлар туфайли ҳосил бўлади. Шунинг учун бу ерда бирмунча камроқ. Бундай доираларга авария натижасида сўриш –чиқариш вентиляцияси ишламай қолганда аккумуляторларнинг зарядланишини тўхтатадиган блокировка бўлмаганда батареялар зарядланиш-зарядсизланиш усули бўйича ишлайдиган аккумуляторлар хонаси мисол бўлади. Доимо зарядланиб туриш усулида ишлайдиган батареялар хонадаги ҳавонинг бир вентиляция шароитида портлаш жиҳатидан хавфли ҳисобланмайди. Аммо шакллантириш даврида (битта элемент ҳисобига 2.3Б дан катта кучланиш билан зарядлашда) кўчма вентиляция қурилмаси керак бўлади.

Б-1б классдаги Б-1а классдаги доиралардан хавфни қўшимча равишда камайтирувчи қуйидаги хусусиятлари билан фарқ қилади:

1. Бу доираларда ёнувчи газларнинг пастки концентратсион портлаш чегараси юқори (15%) ва ҳиди ўткир бўлади. Бу ҳол портлаш ҳали мумкин бўлмаганда ҳам носозликларни пайқашга имкон беради (аммиак билан совитиладиган компрессорлар ва абсорбицион совитиш қурилмалари);

2. Аварияда газсимон водороднинг портловчан маҳаллий концентрацияси хонанинг фақат юқори қисмида бўлади. Масалан, стартер ва акумляторлар батареясининг зарядланиш станциялари Б-1б тоифага

киритилади, чунки уларни сунъий ва табиий шамоллатиш сунъий шамоллатишнинг маълум талабларига риоя қилинганда (табиий шамоллатиш сунъий шамоллатишнинг 0.25% ини, лекин хона ҳажмини бир соатда камида бир марта шамоллатиши керак), сунъий вентиляция ишдан чиққанда хона ҳажмининг юқориги 1-4 қисмигина портлаш жиҳатидан хавфли бўлиши мумкин.

3. Осон алангаланадиган суюқликлар ёки ёнувчи газлар кам миқдорда (хона бўш ҳажмининг 5% идан катта бўлмаган ҳажмда портлаш жиҳатидан хавфли доира ҳосил бўлишига етарли миқдорда) бўладиган лаборатория ёки бошқа хоналардаги портлаш жиҳатидан хавфли зоналар (агар ана шу суюқлик ва газлар оловдан фойдаланмасдан ишлатилса). Агар осон алангаланадиган суюқлик ва ёнувчи газлар сўриш шкафларида ёки сўриш зонтлари тагида ишлатиладиган бўлса, хонада портлаш жиҳатдан хавфли доира йўқ ҳисобланади.

Б-1г классдаги хоналарга ёнувчи газли ёки осон алангаланадиган суюқлик, ташқи қурилмалар яқинидаги, масалан, ана шундай газ ёки суюқликлар солинган ер ости ва ер усти ҳажмлари юзасидаги нефт пардаси сузиб юрадиган тиндириш ҳовузлари яқинидаги бўшлиқлар киради.

Хоналардаги ёки ташқи қурилмалардаги газ ёки ёнувчи суюқ моддалар ёндириладиган ёхуд технологик жараён очиқ олов ёки қизиган материаллар ишлатиб бажариладиган жойлардан ёхуд газ ёки суюқ алангаланадиган суюқликлар буғининг ўз-ўзидан алангаланиш ҳароратигача қизийдиган жиҳозлар ўрнатилган жойлардан 5 м гача масофадаги бўшлиқлар электр жиҳозларга қўйиладиган талаблар нуқтаи назаридан портлаш жиҳатидан хавфсиз ҳисобланади. Шунинг учун газда ёхуд суюқ ёнилғида ишлайдиган қозонхоналарфа ишга туширилмасдан олдин уланадиган портлашдан ҳимояланган ёритгич ва электр двигателлар, уларга мос келувчи электр симлари, шунингдек двигателларнинг магнит ишга туширгичлари керакли миқдордагина ўрнатилиши зарур. Уларни улаш ёки узиш включателлари ёхуд кнопкалари портлаш жиҳатидан хавфсиз бўлган қўшни хоналарга ўрнатилиши керак. қозон ишлаётган вақтда ишлатиладиган бошқа электр жиҳозлар эса портлашдан ҳимояланмаса ҳам бўлади.

Ёнувчи моддалар мавжуд бўлсада, лекин технологик жараён оловдан, қизиган қисмлардан фойдаланиб бажариладиган ёки сиртлари ёнувчан буғлар, чанг ёхуд толаларнинг ўз-ўзидан алангаланиш ҳароратигача қизийдиган жиҳозлардан горизонтали ва вертикалига 5 м гача масофада жойлашган бўшлиқ электр жиҳозларга нисбатан қўйиладиган алоҳида талаблар нуқтаи назаридан ёнғин жиҳатидан хавфли доираларга киритилмайди.

Республика вилоятларида содир бўлган ёнғинлар таҳлили.

Статистик маълумотлар кўрсатадики [3], Тошкент шаҳри ҳудудида ўтган 1995-2003 йиллар мобайнида содир бўлган ёнғинларнинг умумий сони 21490-тага этган. Бу ёнғинлар натижасида халқ хўжалигининг иқтисодийётига жуда катта миқдорда моддий зарар етказилган, аниқроғи йиллик ўртача зарар 23567471 сўмни ташкил этади. Энг ачинарлиси

шундаки, ёнғинлар оқибатида 9 йиллик муддат давомида, ҳар йили ўртача ҳисобда 38 киши ҳаётдан бэвақт кўз юмган. уйдаги чизма 3 да Тошкент шаҳри ҳудудида 1995-03 йиллар давомида содир бўлган ёнғин тафсилоти берилган.

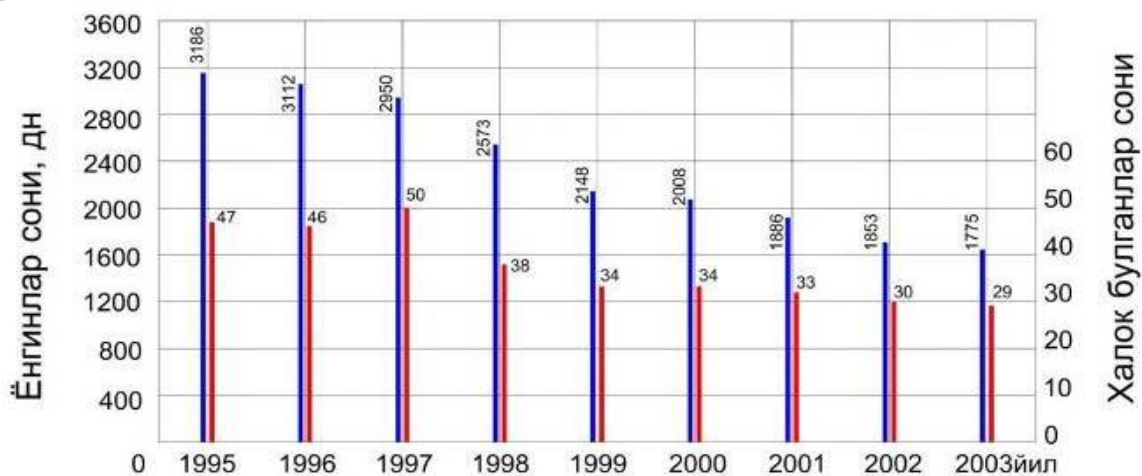

Чизма 3. Тошкент шаҳри ИИББ ЁХБ бўйича 1995-2003 йилларда содир бўлган ёнғинлар тафсилоти.

Республикаимиз ҳудудида 1995 йилнинг атиги 6 ойида 9427 та ёнғин содир бўлиб, унинг натижасида давлатимиз иқтисодиётига 60 млн. дан зиёд моддий зарар етказилган. Ёнғин оқибатида 154 киши ҳалок бўлган. Буни куйидаги диаграммада ҳам кўриш мумкин [8].

Ўзбекистон Республикаси бўйича 2003 йилнинг 12 ойида умумий ёнғинлар сони

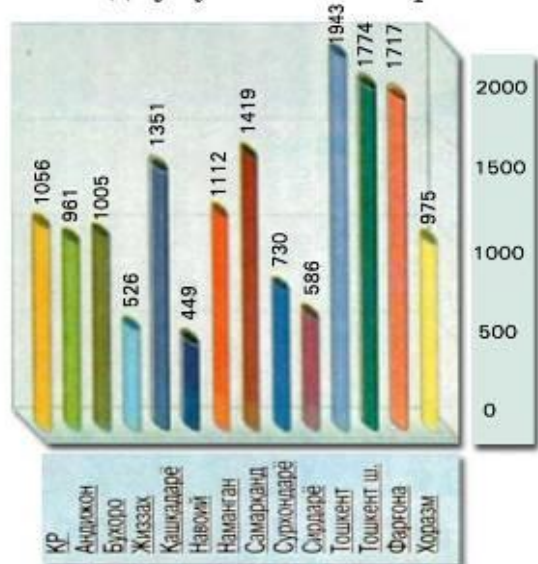

Ўзбекистон Республикаси бўйича 2003 йилнинг 12 ойида ёнғиндан ҳалок бўлганлар сони

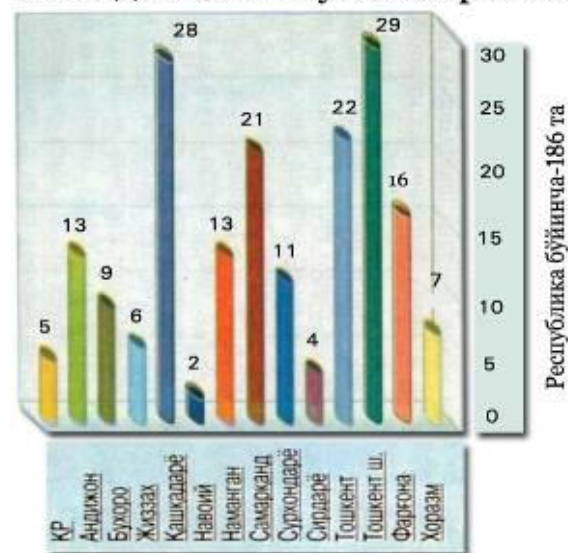

Чизма 5. Республика бўйича 2003 йил давомида вилоятларда содир бўлган ёнғинлар тафсилотини изоҳловчи диаграммалар:

а) жами ёнғинлар сони: в) ёнғинларда ҳалок бўлганлар сони.

Диаграммалардан кўриниб турибтики, бир йил давомида Республикаимиз вилоятларида 15639 тасодир бўлган ёнғин оқибатида 186 киши ҳалок бўлган.

11. Ёнувчан чангларнинг қандай синфлари бор ва улар нимаси билан фарқланади?

Ҳаводаги газ ва чанг моддаларининг ёниш жараёни.

Ёнувчи буғ ва газсимон моддаларнинг ёниш ва портлаш хавфи уларнинг алангаланиш чегаралари, чакнаб ёки алангаланиб ёниш ҳарорати ва аланганинг тарқалиш тезлиги билан белгиланади.

Ёнувчи газнинг ҳаводаги кислород билан аралашмаси ёниш учун етарли даражада йиғилиб қолган муҳитда ҳароратнинг кўтарилиши, унинг ўзидан-ўзи алангаланиб кетишига сабаб бўлади. Аралашманинг ёнишига сабаб бўлган дастлабки ҳароратни, унинг **алангаланиш ҳарорати** деб аталади.

Газнинг ҳаво билан аралашиб ёниши ҳар қандай аралашма ҳолатида ҳам амалга ошавермайди, балки маълум чегаравий миқдордаги аралашма ҳосил бўлганидагина ёниши мумкин. Шунинг учун ҳам аралашмаларнинг алангаланадиган миқдорлари қуйи ва юқори чегаралар сифатида белгиланади. Бунда газларнинг қуйи чегара миқдори деб, уларнинг аланга ҳосил қилган ҳолатидаги минимал миқдори тушунилади ва ана шу қуйи чегара, саноат корхоналарининг ёнғин ва портлаш хавфига мойиллик тоифаларини аниқлашда асосий меъзон бўлиб хизмат қилади.

қурилишда ишлатиладиган баъзи ёнувчи модда ва ашёларнинг ёниш ва портлаш хавфи ўзаро бир-бирига ўхшаш бўлади. Аммо аҳамиятли фарқи шундаки, портлаш жараёнида аланганинг атрофга тарқалиш тезлиги ёнғиндагига нисбатан жуда юқори бўлади. Ёнувчи газ ва буғларнинг ҳаво билан гомоген аралашмаси маълум шароитда портлаб ёниш имкониятига ега бўлиши мумкин.

Бино ва иншоотларда содир бўлиши мумкин бўлган портловчи босим кучини аниқлаш ва енгил отилувчи ҳимоя қурилмаларини лойиҳалаш учун ёнғин пайтида алангани тарқалиш тезлигини билиш жуда зарур ҳисобланади.

Модда ва ашёларнинг ёнувчанлик ва портлаш хусусиятлари уларнинг ёниш жараёнидаги агрегат ҳолатини белгиловчи кўрсаткичлар орқали аниқланади. Бу кўрсаткичлар ёнувчи моддаларнинг агрегат ҳолатига қараб турлича бўлади. Жумладан, ёнувчи модда газсимон бўлганда бу кўрсаткичлар қуйдагилардан иборат бўлади:

- аланганиш чегара миқдори (АЧМ);
- алангани тарқалиш тезлиги (АТТ);
- кислородни портлашдаги қуйи миқдори (КПқМ-МВСК);
- ўз-ўзидан алангаланиш ва чакнаб ёниш ҳарорати (T_a);
- портлаш жараёнидаги хавфли босим (P_{max});
- босимни кўтарилиш тезлиги (дП/дт) ва бошқалар.

Ёнувчи газсимон моддаларнинг атмосферада алангаланиш чегаралари, уларни маълум атмосфера босими остида, ташқи ҳарорат манбаи таъсиридан (бутун ҳажми бўйича) алангаланаолиш имкониятига ега бўлган, ҳаводаги нисбий миқдори билан аниқланади. Бундай ҳолатдаги

газларнинг ёниш ва портлаш чегаралари иккита, яъни қуйи ва юқори чегара миқдорлар ҳажмида бўлади. Аралашма таркибидаги ёнувчи газсимон модданинг аралашмада портлаш ёки ёнғинни келтириб чиқараоладиган энг кўп миқдори, унинг юқори чегаравий миқдори (ЮЧМ), ваёнишсодир бўлмайдиган энг кам миқдори эса қуйи чегаравий миқдор (қЧМ) дейилади.

Ҳавонинг таркибида ёнувчи газ ва чанг моддаларининг йиғилиб қолиши, ёнғинни келтириб чиқарадиган асосий сабаблардан ҳисобланади. Халқ хўжалиги учун хизмат қиладиган иситгич буғхоналарида бундай ҳолатнинг содир бўлишига, улардаги асбоб ва ускуналарни ишлатишда хавфсизлик қоидаларига риоя қил-маслик, электр ёритгичлар ва дастгоҳлардаги носозликлар, қозон ўтхонасида ва газ узатгич қувурларда портлаш хавфини чакирувчи аралашмаларни ҳосил бўлиши, ёнувчи моддалар буғи ва чангини ҳамда нефт маҳсулотларига буланган латталарнинг ўз-ўзидан алангаланиши, газ узатгич қувурларнинг улоқ жойлари-дан газнинг оқиб чиқиши, газ аралашмаси хавфли миқдорга этиши мумкин бўлган хоналарда электр тармоғидан учкун чақнаши, чекиш учун гугурт чақилиши, электр пайвандлаш ишларини олиб борилиши ва бошқалар асосий омиллардан бўлади.

Ёнувчи газларнинг ҳаво билан ҳарқандай нисбатдаги оддий аралашмаси ўз-ўзидан алангаланавермайди, балки унинг ҳарорати маълум миқдордан, яъни алангаланиш ҳароратига тенг ёки ундан юқори бўлгандагина ёниши мумкин.

қуйида жад. 2 да кундалик ҳаёт фаолиятимизда ишлатиладиган табиий ва сунъий ҳосил бўладиган асосий ёнувчи газларни алангаланиш ҳарорати ва чегараларидан намуналар берилди [12].

Таркибида ёнмайдиган газларнинг миқдори кўпроқ бўлган аралашмаларни алангаланиш чегарасини аниқлашда бу формула керакли аниқликни таъминлаб беролмайди, шу сабабдан бу хилдаги аралашмаларни алангаланиш чегараларини аниқлашда, юқори аниқликдаги мураккаб формулалардан фойдаланилади ёки алангаланиш чегаралари тажриба усули билан аниқланади.

Ёнувчи газларни ҳаво билан аралашганда, алангаланиш ҳароратива портлаш чегаралари

Жадвал 2.

| Газ турлари | Алан галаниш ҳарорати, °С | Макс имал ёниш ҳарорати °С | Нормал шароитда (тқ20°С, Пқ760 мм.см.ус.) ёнувчи газларни алангаланиш чегаралари (фоиз ҳажмида) | |
|-------------|---------------------------|----------------------------|---|--------------|
| | | | қуйи чегара | юқори чегара |
| | | | | |

| | | | | |
|----------|-----|------|------|-------|
| Бутан | 490 | 2120 | 1,9 | 8,5 |
| Бутилен | 445 | 2043 | 1,7 | 9 |
| Водород | 510 | 2230 | 4 | 75 |
| Метан | 645 | 2043 | 5 | 15 |
| Карбон | 610 | 2110 | 12,5 | 75 |
| оксиди | 510 | 2110 | 2,1 | 9,5 |
| Пропан | 455 | 2224 | 2 | 9,7 |
| Пропилен | 530 | 2100 | 3,1 | 12,5 |
| Етан | 510 | 2020 | 3 | 28,6 |
| Этилен | 640 | 2090 | 5-6 | 30-32 |
| Коксли | 700 | 1900 | 6-8 | 30-40 |
| Сланецли | | | | |

Ёниш жараёни одатда ҳаводаги газларни ҳароратини ва босимини тез кўтарилишига олиб келади. Бу ҳол хона ичида содир бўлса, ундаги ёнувчи газ аралашмаси портлашга маҳкум бўлади.

Ёнувчи газ ва ҳаво аралашмаси портлаганда босим 7-8 кг.см² гача кўтарилиши мумкин.

Чанг заррачаларининг ёниш ва портлаш хусусиятлари, уларнинг қандай моддадан ташкил топганлиги, ўз-ўзидан алангаланиш ҳарорати ва қуйи чегаравий миқдорлари билан аниқланади.

Ёнувчи чанг заррачалари ҳаво билан аралашганда, маълум ҳарорат ва босим таъсирида ёниши ёки портлаши мумкин. Уларнинг бундай шароитда ёниши (ёки портлаши) учун етарли бўлган энг кам миқдорига, қуйи алангаланувчи чегара миқдори деб юритилади.

қурилиш меъёрлари ва қоидаларига биноан чанглар икки турга ажратилган, яъни ёнувчанлик қуйи чегара миқдори 65 г/м³ дан юқори бўлганда, ёнишга хавфли ва портлашининг қуйи чегара миқдори 65 г.м³ дан паст бўлганда, портлашга хавфли хисобланади.

Бундан ташқари чанг ёнувчанлиги ва портлашга мойиллиги бўйича 4-та синфга бўлинади, яъни портлаш хавфи бўйича иккита синфга:

1-синф: қуйи портлаш чегара миқдори 15 г.м³ гача бўлган портловчи чанглар;

2-синф: қуйи портлаш чегара миқдори 15 г.м³ дан юқори бўлган портловчи чанглар.

Ҳамда алангаланиб ёниш бўйича иккита синфга бўлинади:

3-синф: алангаланиш ҳарорати 250°С гача бўлган ёнувчи чанглар;

4-синф: алангаланиш ҳарорати 250°Сдан юқори бўлган ёнувчи чанглар.

Баъзи ёнувчи чангларнинг ёниш ва портлаш қуйи чегара миқдори қуйидагича. Масалан, ун чанги- 30 г/м³, крахмал чанги- 40 г.м³, пахта чанги 65 г.м³ дан юқори, ёғоч чанги-67 г/м³, тамаки чанги- 68 г.м³, тош кўмир чанги-114 г.м³ ёнувчиларга, канифол чанги- 5 г.м³, олтингугурт чанги- 2,3 г.м³, шакар чанги – 8,9 г/м³ ва бошқалар портловчиларга мисол бўлади.

Чангларни юқори микдрой алангаланиш чегаралари одатда етарли даражада баланд бўлганлиги сабабли, ишлаб чиқориш шароитида уларга этишиб бўлмайди.

Ёнувчи суюқликларнинг ёниш хавфи, одатда уларнинг ҳарорат кўрсаткичлари, кимёвий таркиби ҳамда буғланиш хусусиятлари билан белгиланади. Баъзи энгил алангаланувчи суюқликларни чақнаб портлашига ташқи муҳит ҳароратининг кўтарилиши сабаб бўлиши мумкин. Ёнувчи суюқ моддаларни ўраб турган муҳит ҳароратининг кўтарилиши туфайли, уларнинг сиртида ёнувчи буғлар йиғилиб қолиши ва ташқи иссиқлик манбаъи таъсирида, алангаланмасдан портлашга мойил бўлган ҳолат юзага келиши мумкин. Ана шу ҳолатни юзага келтирувчи энг кичик ҳарорат, чақнаш ҳарорати деб қабул қилинган.

Суюқликларнинг ёнувчанлик даражаси уларнинг чақнаш ҳароратига қараб белгиланади ва икки тоифага бўлинади. Яъни, чақнаш ҳарорати 61°C дан паст бўлган суюқликлар энгил алангаланувчи (ЕАС) ва юқори бўлганлири эса энгил ёнувчи суюқликлар (ЕЁС) туркумига киритилган. Ишлаб чиқоришда, ҳарорати чақнаш ҳароратидан юқори бўлган муҳитларда, бу турдаги суюқликларни қўлланилиши хавфли ҳисобланади. ГОСТ12.1.044-89 рақамли давлат хавфсизлик меъзониди баъзи энгил ёнувчи суюқликларнинг чақнаш ҳарорати қуйидагича берилган: Ацетон- $1,8^{\circ}\text{C}$, бензол- 15°C , бензин- 50°C , солярка- -38°C , керосин- -28°C , скипидар- -34°C , толуол- -6°C , ксилол- -23°C , мотор ёнилғиси- -70°C ва бошқалар.

Орманди ва Гревенлар тажрибаларга таянган ҳолда, ҳарқандай ёнувчан суюқликларнинг хавфли чақнаш ҳарорати уларни қайнаш ҳарорати билан боғлиқлигини қуйидагича ифода этишни таклиф этганлар

Бино ва иншоотларни ёнғин ва портлаш хавфи бўйича гуруҳланиши.

Бино ва иншоотларни ёниш ва портлашга мойиллик даражасини аниқлашдан мақсад уларда содир булажак ёнғин ва портлашлар оқибатида юзага келувчи бузилишларни ва одамларга хавфли ва даҳшатли таъсирини олдини олишдан иборат. Бино ва иншоотларни ёниш ва портлашга мойиллиги, уларнинг қандай ашёлардан қурилганлигига ва уларда мавжуд ишлаб чиқориш жараёнида ишлатиладиган ёки сақланадиган хомашёларнинг ёнувчанлик хусусиятлари билан белгиланади.

Умумиттифоқ технологик лойиҳалаш меъёри (ОНТП 24-86. 1.2.3) ва қурилиш қоидалари ва меъёрлари (КМК 2. 01.02-85) га биноан саноат корхоналари ва омборлари ёниш ва портлаш хавфи бўйича 5-та тоифаларга бўлинади, жумладан А, Б, В, Г ва Д. Буларнинг А ва Б тоифалари ёниш ва портлашга мойил. В ва Г тоифалари бўлса фақат ёнишга хавфли деб ҳисобланади. Д тоифасида эса на ёниш ва на портлаш хавфи мавжуд эмас.

Бино ва иншоотларни бундай гуруҳланиши, уларда ишлатиладиган ёки сақланадиган энгил ёнувчи газсимон ва суюқ моддаларнинг буғлари ҳаво билан аралашганда, портловчи газли муҳитни ҳосил қилувчи агрегат ҳолати ва уларнинг алангаланиш ҳарорати (Т_а)- га биноан амалга оширилган.

А-тоифага ёниш ва портлаш хавфи мавжуд бўлган, чакнаб ёниш ҳарорати 28°C дан паст бўлган, ёнувчи газ ва енгил алангаланувчи суюқлик буғлари ҳаводаги кислород билан ёки сув билан бирикиши натижасида, портлашга мойил хавфли босими 5 кПа дан ошиқ бўлган, газсимон аралашмалар ҳосил бўладиган, корхоналар киради. Бу гуруҳга кирувчи кимё саноатининг ацетон, олтингугурт, карбон, ефир, суперфосфат ва бошқа моддаларни ишлаб чиқарувчи корхоналарни мисол қилиб кўрсатиш мумкин.

Б-тоифага ҳам ёниш ва портлаш хавфи бўлган, чакнаб ёниш ҳарорати 28°C дан юқори бўлган, енгил алангаланувчи суюқлик буғлари, ёнувчи чанг ва газлар ҳаводаги кислород билан сув билан қўшилганда хавфли, портловчи аралашма ҳосил қилувчи миқдорда бўлиб, улар ёнганда хонадаги хавфли босим 5 кПа дан юқори бўлади. Бунга аммиак ишлаб чиқориш саноатини мисол қилиб кўрсатиш мумкин.

В-тоифага фақат ёнувчи, яъни А ва Б тоифаларга кирмайдиган саноат корхоналари, жумладан чакнаб ёниш ҳарорати 120°C дан юқори бўлган, ёнувчи қаттиқ жисмларни ишлаб чиқариш ва қайта ишлов бериш ҳамда ҳар хил ёқилғи моддаларни ишлатиладиган саноат корхоналари киради. Бунга мисол қилиб, ёғочни қайта ишловчи мебелсозлик саноати, қозғоз, кардон, тўл қозғоз ишлаб чиқарувчи корхоналарни кўрсатиш мумкин.

Г-тоифага, ёнмайдиган модда ва ашёларнинг қайноқ, чўғланган ёки эритилган ҳолатида ишлатиладиган корхоналар киради. Бунга металлургия саноати корхоналари, иссқлик ишлаб чиқарувчи марказлар ва буғхоналар мисол бўлаоладилар.

Д-тоифага, ёнмайдиган модда ва ашёларни совуқ ҳолатда ишлатиладиган ва сақланадиган саноат ва қишлоқ хўжалиги корхоналари киради. Масалан, тошни майдалаш, керамика ва цемент заводлари шулар жумласидандир.

Бино ва иншоотларни ёнғин ва портлаш хавфи бўйича гуруҳланиши, улардаги барча хоналарнинг ёниш ва портлашга мойиллик тоифаси аниқлангандан сўнг белгиланади. Агар бинода **А** тоифага тааллуқли хона бўлсаю, унинг майдони бинодаги барча хоналарнинг умумий майдонидан 5% дан кам бўлмаса ёки сатҳи 200 м²дан кўп бўлса, бу ҳолда бино **А** тоифага киради. Бинода ҳар хил тоифага тааллуқли хоналар мавжуд бўлсаю, **А** ва **Б** тоифадги хоналарнинг йиғинди майдони, қолган барча хоналар умумий майдонининг 5% дан кам бўлмаса ёки сатҳи 200 м² дан зиёд бўлса, бу бино **Б** тоифага мансуб бўлади.

Бино ва иншоотларда портлаш ҳодисалари кўпроқ қуйидаги сабабларга кўра содир бўлади:

- ёнғин хавфсизлиги қоида ва меъёрлари талабларини қўпол равишда бузилиши;

-иссқлик узатиш, шамоллатиш тизимларини ва электр дастгоҳларини нотўғри ўрнатиш;

-бузуқ ҳолдаги технологик ва электр ускуналарини ишлатиш;

-ёнувчи ва портловчи моддаларни омборларда сақлаш қоидаларини бузилиши;

-электрстатик ва атмосфера электр зарядларидан ҳимояланиш қоида-ларини бузилиши;

-ёнғин даракчилари ва автоматик ўт ўчириш тизимининг йўқлиги ёки бузуқлиги;

- портлаши мумкин бўлган манбаълар (буғ қозонлари, экономайзерлар, насос агрегатлари, компрессорлар, елэваторлар, газ балонларини синовдан ўтказиш ва тўлдириш хоналари) устидан назорат қоидаларига тўлиқ риоя қилмаслик;

-ёнғин хавфсизлиги бўйича малакали назоратни йўқлиги ва ҳоказолар.

Ҳаво билан аралашмаган ёнувчи газ ва буғларни махсус кран орқали унча катта бўлмаган тешикдан оқизиб, сўнг гугурт чақиб ёқилса, машъала бўлиб осуда ёнабошлайди. Бундай ёнишларни шиша идишларни тайёрлаш заводларида, ғишт, керамика ва чинни пишириш заводларининг печларида сунъий ва табиий газларни ёниши мисолида кўриш мумкин. Семент заводларининг айланма печларида ҳам кўмир кукунини ёқилиши шу тақлитда амалга оширилади. Аммо бу газлар баъзи носозлик сабабларига кўра, ҳаво билан аралашиб кетиш ҳоллари мавжуд бўлиб, аралашма хавфли нисбат даражасига этган бўлса, катта куч билан портлаш содир бўлиши мумкин.

Нефтни қайта ишлаш, машинасозлик ва кимё саноатларини тез суръатлар билан ривожланиши, ёнувчи газлар ва чангларни ҳамда енгил алангаланувчи суюқликларни ишлаб чиқарувчи ва уларни қайта ишловчи корхоналарни кўпайиб кетишига олиб келади. Ёнувчи моддаларни буғ ва чанглари хонадаги ҳаво билан аралашиб кеца, портлаш хавфини чақирувчи газли ҳаво аралашмасини ҳосил қилади. Бундай аралашмаларнинг портлаши оқибатида бино ва иншоотлар вайронага айланиши ва одамларни қурбон бўлишига сабаб бўлади.

Агар ёниш оқибатида портлаш жараёни бирор ёпиқ ҳажмда содир бўлса, ёнувчи модданинг ҳарорат таъсирида кенгайиши эвазига, унинг деворларига босим кучи тез ортиб боради ва бутун ҳажм бўйича тенг қувватли купорувчи, таъсир кучига эга бўлади.

Қурилиш материалларининг ёнувчанлиги ва биноларнинг ўтга чидамлилиги:

қурилиш материаллари ва конструкциялари ўтга чидамлилиқ даражасига кўра қуйидаги гуруҳларга бўлинади:

1. Ёнмайдиган материаллар ва конструкциялар. Улар олов ёки юқори ҳарорат таъсирида алангаланмайди, буруқсимайди ва кўмирга айланмайди (ғишт, бетон, черепица).

2. қийин ёнадиган материаллар. Улар қийинчилик билан ёнади, буруқсийди ёки кўмирга айланади ва олов манбаи мавжудлигида ёниш ёки буруқсишда давом этади (сомон, камиш). қийин ёнадиган материаллардан ишланган ёхуд ёнадиган материаллардан тайёрланиб, ёнмайдиган

материаллар билан сувалган ёки кошнланган курилиш конструкциялари ҳам қийин ёнадиган ҳисобланади.

3. Ёнадиган материаллар ва конструкциялар. Улар материалнинг алангаланишига сабаб бўлган олов манбаи йўқотилгандан кейин ҳам ёниши ёки буруксиши мумкин. қМ ва қ П-А, 5-70 “Бино ва иншоотларни лойиҳалашнинг ёнғинга қарши меъёрлари” га мувофиқ деворлари, ора ёпмалари ва бошқа қисмлари қандай материал ҳамда конструкциялардан курилган бўлишига қараб бинолар 5 гуруҳга ажратилади. Исталган ўтга чидамлилиқ даржасидаги биноларда қуйидагилар ёнадиган қилиб ишланиши мумкин: Чордоқли биноларда стропиллар, томнинг кўтарувчи деталлари, пардеворларнинг айрим конструкциялари, поллар, дераза тавақалари, шип ҳамда деворларнинг қопламаси, эшиклар (ёнғинга қарши деворлардаги эшиклардан ташқари), ўтга чидамлилиги 3 ва 4-даражали, чордоқли биноларда эса томни ҳам ёнадиган қилиб ишлашга рухсат этилади. қуввати 1000 кВт дан юқори бўлган қишлоқ электростанциялари ўтга чидамлилиги 1, 2-ва 3-даражали биноларда, қуввати 101 дан 1000 кВт гача бўлганлари 4-даражали биноларда, қуввати 100 кВт гача бўлганлари эса 5- даражали биноларда жойлаштирилиши мумкин. Бошқа ишлаб чиқариш биноларига ҳам шундай талаб қўйилади.

Бино ва иншоотларда портлаш ҳодисалари кўпроқ қуйидаги сабабларга кўра содир бўлади:

- ёнғин хавфсизлиги қоида ва меъёрлари талабларини қўпол равишда бузилиши;

- иссиқлик узатиш, шамоллатиш тизимларини ва дастгоҳларини нотўғри ўрнатиш;

- бузуқ ҳолдаги технологик ва усқуналарини ишлатиш;

- ёнувчи ва портловчи моддаларни омборларда сақлаш қоидаларини бузилиши;

- статик ва атмосфера зарядларидан ҳимояланиш қоидаларини бузилиши;

- ёнғин даракчилари ва автоматик ўт ўчириш тизимининг йўқлиги ёки бузуқлиги;

- портлаши мумкин бўлган манбаълар (буғ қозонлари, экономайзерлар, насос агрегатлари, компрэссорлар, элеваторлар, газ балонларини синовдан ўтказиш ва тўлдириш хоналари) устидан назорат қоидаларига тўлиқ риоя қилмаслик;

- ёнғин хавфсизлиги бўйича малакали назоратни йўқлиги ва ҳоказолар.

Ҳаво билан аралашмаган ёнувчи газ ва буғларни махсус кран орқали унча катта бўлмаган тешиқдан оқизиб, сўнг гугурт чақиб ёқилса, машъала бўлиб осуда ёнабошлайди. Бундай ёнишларни шиша идишларни тайёрлаш заводларида, ғишт, керамика ва чинни пишириш заводларининг пэчларида сунъий ва табиий газларни ёниши мисолида кўриш мумкин. Сэмэнт заводларининг айланма пэчларида ҳам кўмир куқунини ёқилиши шу тақлитда амалга оширилади. Аммо бу газлар баъзи носозлик сабабларига

кўра, ҳаво билан аралашиб кетиш ҳоллари мавжуд бўлиб, аралашма хавфли нисбат даражасига этган бўлса, катта куч билан портлаш содир бўлиши мумкин.

Нефтни қайта ишлаш, машинасозлик ва кимё саноатларини тез суръатлар билан ривожланиши, ёнувчи газлар ва чангларни ҳамда енгил алангаланувчи суюқликларни ишлаб чиқарувчи ва уларни қайта ишловчи корхоналарни кўпайиб кетишига олиб келади. Ёнувчи моддаларни буғ ва чанглари хонадаги ҳаво билан аралашиб кеца, портлаш хавфини чақирувчи газли ҳаво аралашмасини ҳосил қилади. Бундай аралашмаларнинг портлаши оқибатида бино ва иншоотлар вайронага айланиши ва одамларни қурбон бўлишига сабаб бўлади.

Агар ёниш оқибатида портлаш жараёни бирор ёпиқ ҳажмда содир бўлса, ёнувчи модданинг ҳарорат таъсирида кенгайиши эвазига, унинг деворларига босим кучи тез ортиб боради ва бутун ҳажм бўйича тенг қувватли кўпоровчи, таъсир кучига эга бўлади.

Чизма 15. Портлаш вақтида ҳамма томони ёпиқ хонанинг деворларига таъсир этаётган босимни ўзгариш таснифи берилган. Агар ёпиқ ҳажмнинг деворлари этарли даражада мустаҳкам бўлса, портлашгача ўтган вақт давомида босим P ни ўзгариши эгри чизик 1 билан ифодаланади.

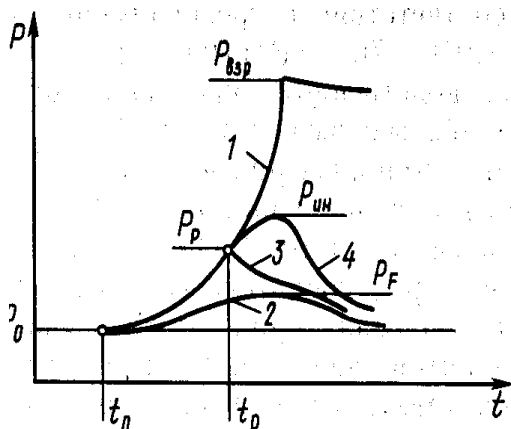

Бу ҳолда босим кўтарилиши оқибатида вақт ўтгандан кейин портлаш содир бўлади ва хонанинг барча деворлари ва томи отилиб кетиб, шикастланади. Эгри чизик 2 - қурилмада очик туйнук бўлганда босимни ўзгаришини ифодалайди. Бунда туйнукни сатхи қанча катта, босимни асосий қурилмаларга таъсир эувчи кўпоровчи кучи шунча бўлса кичик бўлади. Агар ЭОК қурилмалар ўрнатилган бўлса идишдаги босим олдин эгри чизик 1 бўйича

Портлаш боради. Босим P_p даражасига этганда жараёнида хонадаги омонат ўрнатилган ЭОК қурилмаси босимни ўзгариши. отилиб кетади ва деворда Чизма 15. ўзгариб очик туйнук ҳосил бўлганлиги туфайли идишдаги босим эгри чизик 3-га биноан ўзгара бошлайди.

Бунда портлашдан кейин ҳам босимни бироз кўтарилиши, улардаги инерсия кучининг таъсиридандир. Чунки ЭОК қурилмаларини туйнукдан маълум масофага улоқтириб ташлаш учун яна кўшимча босим ва бирнеча сония вақт керак бўлади. Улоқтириб ташланаётган ЭОК қурилмаси қанча оғир ва катта бўлса, уни енгилш учун шунча узок вақт ва кўшимча босим талаб этилади.

Агар ЭОК қурилмалари жуда енгил бўлиб, инерсия кучи босим кучига қаршилиқ кўрсатаолмайдиган даражада кучсиз бўлса, портлашдан кейинги босимнинг кучи эгри чизик -4 га биноан ўзгариши мумкин. ЭОК қурилмаларни портлаш жараёнида босимни кўтарилишига таъсир этиши уларни оғирлиги ва сиртини катталиги туфайли юзага келадиган инерсия кучига бэвосита боғлиқ бўлади.

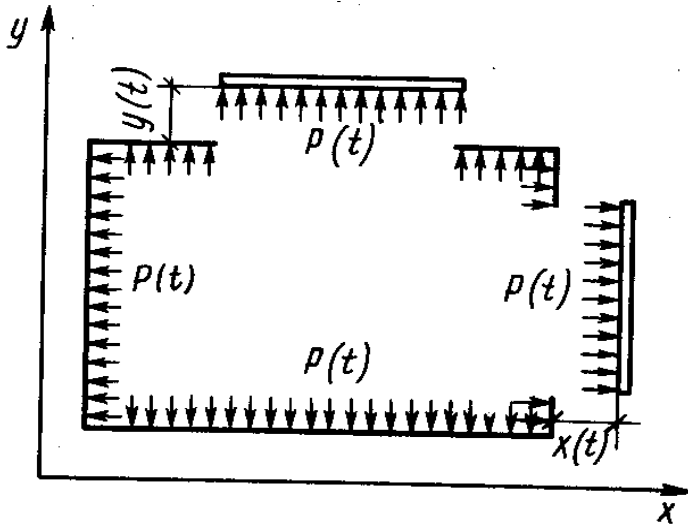

Чизма 16. да ЭОК қурилмалар ўрнатилган хонанинг деворларига оқибатида ҳосил бўлган P портлаш босим кучи таъсирдан енгил қурилмаларни отилиб кетаётган жараёни акс эттирилган. Агар деворлари портлаш жараёни-даги ички босимга чидамли бўлган, герметик мустаҳкам қилиб тайёрланган ёпиқ идишда портлаш содир бўлса, ундаги максимал босим

P_n қ $\gamma P_0 \varepsilon(24)$ га тенг бўлади.

Чизма 16. ЭОК қурилмаси ўрнатилган хона деворларига босим таъсири

Корхоналарнинг бош планини ёнғин хавфсизлигини ҳисобга олган ҳолда лойиҳалаш: Объектларнинг портлаш ва ёниш хавф хатари.

1. Корхоналарнинг бош планини ёнғин хавфсизлигини ҳисобга олган ҳолда лойиҳалаш.

2. Аҳоли яшайдиган жойлар бош планини ёнғин хавфсизлигини ҳисобга олган ҳолда лойиҳалаш.

3. Ёнғин хавфсизлиги талабларининг бузилиши учун жавобгарлик.

Маъруза таъминоти: плакатлар, буклетлар. «Статистик маълумотлар».

Корхона ва аҳоли яшайдиган жойлар бош планини ёнғин хавфсизлигини ҳисобга олган ҳолда лойиҳалаш

Лойиҳалашда жорий этиладиган асосий тадбирларга қуйидагилар киради:

- бино ва иншоотларни бош планда ёнғинга қарши оралиқларни, жой рэлъэфини, асоций шамоллар йўналишини ҳисобга олиб жойлаштириш;
- бино ва иншоотларни ишлаб чиқариш аломати ҳамда ёнғин жиҳатидан хавфлилик даржасига кўра алоҳида доираларга бирлаштириш;
- эвакуация йўллари хавфсиз қилиб планлаштириш;
- технологик жараёнларнинг оқлиона ва ёнғин жиҳатидан хавфсиз чизмасини ишлаб чиқиш;
- объектни сув билан таъминлаш;
- ёнғин жиҳатидан хавфсиз иситиш, вентиляция ва электр жиҳозлар системасини танлаш;

- тегишли ёнғинга қарши тўсиқлар, ўтга чидамлик ва алоҳида конструкцияларни танлаш (аниқлш).

Ёнғинга қарши тадбирларга қилинадиган харажатлар: саноат бинолари бўйича – қурилиш умумий нархининг 2% ини, жамоат бинолари бўйича – 0,6% ини, турар – жой бинолари бўйича – 0.3% ини, театр-томошахона бинолари бўйича – 1,3% ини ташкил этиши керак.

Аҳолияшайдиган пункттерриториясинилойиҳалашва

қурилишлойиҳаларинитузишдауни қуйидагидоираларгабўлибчиқилади:

-саноатдоираси-корхоналар,

омборларвабошқаобъектларнижойлаштиришучун;

-турар-жой доираси- турар-жой масканлари, жамоат бинолари, истироҳат боғлари ва ш у кабиларни жойлаштириш учун;

-ташки транспорт доираси- вокзаллар, портлар, станциялар; коммунал – омборлар доираси- омборлар, гаражлар, автобазалар, трамвай парklarини жойлаштириш учун;

- турар-жой посёлкаси чегарасида аҳолининг дам олиш доираси.

Бош планда ёнғинга қарши ораликлар, асосий шамоллар йўналишини ҳисобга олган ҳолда бинолар, шунингдек ер ости ва ер усти иншоотлари кўрсатилади. Бино ҳамда иншоотлар орасидаги ёнғинга қарши масофалар уларнинг ўтга чидамлик даражасига қараб олинади.

қурилиш майдони 10 га дан катта ёки эни 100 м данк энг майдонни эгаллайдиган биноларга ҳамма томондан машиналар кирадиган йўллар бўлиши керак. Эркин планлаштирилган территориядан бинолар деворигача (йўл четидан бошлаб) қолдириладиган масофа 25 м дан кам бўлмаслиги лозим. Ўт ўчириш ва сув хавзаларига, гидрантларига 12x12 м майдонли ёки сиртмоқсимон айланиб юриладиган охири берк кўчалар қуришга йўл қўйилади. Турар жой туманлари орасидаги ёнғинга қарши 100 м масофа қолдирилади, кам қаватли қурилишлари ҳамда иншоотлари бўлган шаҳарларни қайта қуришда бу масофа 75 м гача камайтирилиши мумкин.

Портлашга мойил хоналари мавжуд бўлган саноат корхоналарини лойиҳалашда, уларни портлашдан ва бутунлай бузилиб кетишдан асраб қолиш учун хизмат қиладиган чора-тадбирлар ишлаб чиқилади ва тадбиқ этилади. Бундай тадбирларни асосий вазифаси саноат корхонасининг портлаш хавфсизлигини таъминлаш бўлиб, портлашга сабаб бўлувчи омилларни бартараф этишга қаратилган бўлади. Бу каби хавфсизлик муаммолари ишлаб чиқориш тартиботини яратиш ёки танлаш жараёнида мукамал ечилиши керак. Яъни ишлаб чиқоришда шундай технологик тизимни танлаш лозим бўладики, уни ишлатиш жараёнида дастгоҳ ва ускуналардан портловчи газ-ҳаво аралашмасини ҳосил бўлишига етарли бўлган ёнувчи газ ва суюқликларни оқиб чиқишига ва чиққан тақдирда ҳам портлайдиган миқдоргача йиғилиб қолмаслигини таъминлаёладиган бўлиши керак. Агар барча тадбирларни бажарганда ҳам, портлаш хавфи тўлиқ бартараф этилмайдиган бўлса, бу ҳолда бино ва иншоотларни лойиҳалашда махсус конструктив ечимлар воситаси билан уларни портлаш оқибатидаги бузилиш даражасини камайтириш чоралари қўлланилади.

ГОСТ 12.1.010-76 рақамли «Портлаш хавфсизлиги» давлат меъзони талаблари бўйича ишлаб чиқориш жараёнлари шундай такомиллашган бўлиши лозимки, йил давомида уларда содир бўлиши мумкин бўлган портлаш эҳтимоли $1/10^6$ дан ошмаслиги керак. Аммо ҳарқанча технологик огоҳлантиришлар ва техник-ташкилий тадбирларни қўлланишига қарамай, баъзан талофатли портлашлар содир бўлиб туради.

Бино ва иншоотларни ёниш ва портлаш хавфи бўйича А ва Б тоифасига кирувчи саноат корхоналарида, авария ҳолатида ёнувчи газ ёки чанглари ҳаво билан хавфли аралашмаси ҳосил бўлиши сабабли ёнғин ёки портлаш содир бўлиши мумкин. Бундай ҳолларда бино ва иншоотларни бутунлай бузилиб кетишдан сақлаш мақсадида, КМК 2.09.02-85 «Ишлаб чиқориш бинолари» лойиҳалаш меъёри талабларига биноан, уларда портлаш пайтида ҳосил бўладиган босимни таъсир кучини камайтирувчи, махсус «енгил отилиб кетувчи (ЭОК)» - бинонинг юк кўтарувчи асосий қисмларини сақлаб қолиш учун хизмат қиладиган қурилмалар режалаштирилади.

Енгил отилиб кетувчи (ЭОК) қурилмаларга қўйиладиган асосий талаб, хонадаги хавфли газ ҳаво аралашмаси босимини портлаш вақтида, бинонинг асосий юк кўтарувчи қисмларини бузилиб кетмаслигини таъминлай оладиган даражада чегаралашдан иборат.

ЭОК қурилмалари олдин айтганимиздек ташқи деворларда ёки томда ўрнатилади. Деворда ўрнатиладиган қурилмалар томдагисига нисбатан 30-50% га самаралироқ ва тиклаш жараёнида кам харжлироқ ҳисобланади.

ЭОК қурилмаларни ҳисоблаш ва лойиҳалашда уларни массасини ва мустаҳкамлигини шундай танлаш керакки, портлаш вақтида деворларга тушадиган босим (P_n), рухсат этилган босим ($P_{рух}$) дан ортиқ бўлмасин, яъни

$$P_n < P_{рух}.$$

Бундай қурилмалар, бино ва иншоотларни томёпғич қисмида ёки ташқи деворида ўрнатилади. Уларнинг умумий майдони, А тоифадаги корхоналар учун портлаш хавфи мавжуд бўлган хоналарнинг ҳар 1 м^3 ҳажмига **0,05** м^2 дан ва Б тоифадаги корхоналар учун эса ҳар 1 м^3 ҳажмига **0,03** м^2 данкам бўлмаган миқдорда лойиҳалаштирилади.

Енгил отилиб кетувчи қурилмаларга дераза, эшик, дарвоза, асбесцемент фанердан, алюмин ва пўлат тунукалар билан қопланиб, ичига енгил иситгич полимерлар билан тўлдирилган панеллар ва шунга ўхшаш енгил қурилмалар мисол бўла олади. Бундай қурилмаларнинг енгил отилиб кетиши учун рухсат этилган оғирлиги 120 кг/м^2 дан ошмаслиги керак.

Деразаларнинг енгил отилиб кетувчи қурилмаларга айланиши учун улардаги ойналарнинг қалинлиги 3, 4 ва 5 мм бўлганда, сирти мутаносиб ҳолда 0,8; 1,0 ва $1,5 \text{ м}^2$ дан кам бўлмаслиги лозим.

Томёпғич сиртида ўрнатилган ЭОК қурилмасининг умумий майдони аниқлангандан кейин, уни ҳар бири 180 м^2 дан ошмаган, алоҳида тўртбурчакларга бўлинган ҳолда жойлаштирилган бўлиши керак. Бу

қурилмаларнинг оғирлигидан ҳосил бўладиган босим 0,7 кПа (70 кгс/м²) дан кўп бўлмаслиги керак.

А ва Б тоифадаги бир қаватли биноларни томида ўрнатилган ЭОК қурилмалари, ишлаб чиқориш тартиботи талабларини бузмаган ва атроф-муҳитни ҳисобга олган ҳолда ташқи деворга яқин жойлаштирилиши ва кўп қаватли биноларда охириги қаватда ёки ташқи деворда ўрнатилиши лозим. Бундай хоналарни ертўла ва ер ости қаватларида жойлаштирилиши рухсат этилмайди.

Аҳоли яшайдиган жойлар бош планини ёнғин хавфсизлигини ҳисобга олган ҳолда лойиҳалаш:

Бино ва иншоотларда одамларни ҳаракатланиши зарурий функционал жараён ҳисобланади. Бу жараённи кечиш шароитига қараб одамларни ҳаракати меъёрий ёки мажбурий ҳолатда бўлиши мумкин. Биринчисида одамларни бино ва иншоотларда кундалик эҳтиёж юзасидан нормал ҳаракатланиши билан ифодаланса, иккинчисига бино ёки хоналардан ёнғин ёки зилзила шароитида одамларни хавфли муҳитдан хавфсиз жойга мажбурий кўчиш учун мўлжалланган ҳаракати тушинилади.

Мажбурий эвакуация жараёни икки-тўртта поғонада ўтказилади. Биринчи поғона бу бинонинг охириги қаватида энг четда жойлашган хонадаги чиқиш эшигидан максимал узоқлашган иш жойидан одамларни коридорга чиқишидир. Буларга барча бино ва иншоотларнинг юқори қаватидаги хоналари киради.

Иккинчи поғонага одамларни хонанинг чиқиш эшигидан то зинахона эшигигача бўлган масофани босиб ўтиши учун мўлжалланган ҳаракати киради. Бунда ҳаракатланувчи оқим коридор бўйлаб ўтади. Агар бино бир қаватли бўлса, эвакуация иккинчи поғонадан сўнг тугаши мумкин.

Учинчи поғонага одамларни юқориги қаватнинг зинахонага кириш эшигидан то биринчи қаватда зинахонадан чиқиш эшигигача бўлган масофани босиб ўтиш учун қилинган ҳаракати киради.

Тўртинчи поғонага одамларни зинахонадан чиққандан кейин вэстибюл ёки фойэ ва тамбур орқали ташқарига чиқиш эшигигача бўлган масофани босиб ўтишига қаратилган ҳаракати киради.

Саноат корхоналари бино ва иншоотларида одамларни ҳаракатланиб юриши, ёрдамчи вазифаларга киради ва уни амалга ошириш учун махсус майдонлар (йўлаклар, зинапоялар, кириш ва чиқиш жойлари) ажратилади.

Фуқаро ва жамоа биноларидаги алоқа хоналари ҳисобланмиш қисмида (коридор, даҳлиз, ровон-фойэ, зинахона ва б.р.) эса одамларни ҳаракатланиши асосий функционал жараёнга киради. Алоқа тармоқлари аталмиш бундай хоналарнинг сатхи кўпчилик ҳолларда, бинонинг умумий фойдали майдонининг 30% дан зиёдроқ қисмини ташкил этади. Бундай хоналар бино ва иншоотларда қанчалик тўғри жойлаштирилган бўлса, уларни лойиҳавий ечимлари шунчалик фойдаланиш учун қўлай бўлади.

Бино ва иншоотларга юкланадиган барча функционал вазифаларга нисбатан, одамларни улардаги ҳаракатланиши билан боғлиқ бўлган вазифаси, фойдаланиш даврига қараб кэскин ўзгарувчан бўлади. Яъни, бу

вазифа ҳатто асосий бўлмаган хоналарда ҳам, юклатилиш ва эвакуация даврида одамларни хавфсиз ҳаракатланиши асосий вазифалар даражасига кўтарилади. Чунки бундай ҳолатларда бинода бир вақтни ўзида одамлар гуруҳ-гуруҳ бўлиб, у ёки бу томонга қараб мажбурий ҳаракатланишига тўғри келади.

Одамларни бинодаги ҳаракатланиш жараёни айниқса ёнғин ёки бирор табиий талофат пайтида кэскин масуълиятли тус олади. Бундай ҳолларда ҳаракатланишни тўғри таъминлаш одамларни ҳаётини сақлаб қолишга гаров бўлаолади. Ҳарқандай хонада ҳам ёнғин содир бўлиш эҳтимоли мавжуд эканлигини инобатга олсак, барча хоналардан ва умуман бинодан одамларни хавфсиз жойга кўчириш учун эвакуация йўлларини режалаштириш мажбурий тадбирлардан хисобланади.

Эвакуация йўллари деб, бино ва иншоотларда хавфли ҳолат юзага келганда, одамларни бино ичида жойлашган доимий иш жойидан, қисқа вақт ичида ташқарига олиб чиқадиган элэмэнтлар тизимига айтилади. Бундай элэмэнтларга одамларни доимий иш жойидан энг қисқа йўл билан ташқарига олиб чиқадиган йўналиш бўйлаб жойлашган йўлаклар, коридорлар, даҳлиз, зинахонадаги зинапоялар ва майдончалар, дарвозахоналар-вэстибюл, тамбур (кириш дарвозалари орасидаги махсус хона), чиқиш эшиклари ва бошқалар киради.

Эвакуация вақтида бинодан чиқиш эшиклари иккитадан кам бўлмаган ҳолда лойиҳалаштирилади. Хоналардан чиқиш эшиклари ва бинодан чиқиш дарвозалари бир-биридан маълум масофада узоқлаштирилган бўлади. Агар хонанинг майдони катта бўлиб, ундан чиқиш эшиклари иккитадан ортиқ бўлса, улар орасидаги энг қисқа масофа қуйидаги формула орқали аниқланади

$$L \geq 1,5 \sqrt{P} \quad (25)$$

P - хонамайдонининг томонлар йиғиндиси, м.

Эвакуация вақтини аниқлашда лифт ва эскалатор усқуналаридан фойдаланиш хисобга олинмайди.

Биноларни ер ости қаватларидан эвакуация қилишда одамларни ҳаракат йўналиши бўйлаб ёнувчи ашёлар сақланадиган омборхоналар мавжуд бўлмаса, хоналардан чиқиш йўлини умумий зинахона орқали ўтказишга рухсат этилади. Агар ертўлада бундай омборлар мавжуд бўлса ва бу омборлар учун алоҳида чиқиш йўли асосий эвакуация йўлидан ўтда ёнмайдиган девор билан тўсилган бўлсагина, улардан эвакуация қилишда умумий зинахонадан фойдаланишга рухсат берилади.

Агар ер тўлада жойлашган хонанинг сатҳи 300 м^2 гача бўлиб, ундаги одамлар сони 15 кишидан ошмаган бўлса, хонадан чиқиш осон бўлиши учун махсус мосламалар мавжуд бўлган тақдирда, тик ўрнатилган нарвон билан ертўла томидаги $0,9 \times 0,9 \text{ м}^2$ ўлчамли туйнук орқали, ёки ташқи деворда ўрнатилган ўлчами $0,75 \times 1,5 \text{ м}^2$ тенг бўлган дераза орқали эвакуация қилиш мумкин бўлади.

Ер тўлада ишловчилар сони 5 кишидан ошмаса, ундан чиқиш учун битта туйнук ёки дераза қўйиш кифоя қилади.

Бинонинг қайси қаватида бўлишидан қатъий назар, агар хонадан чиқиш эшиги, шу қаватдаги иккита эвакуация чиқиш дарвозасига олиб борадиган бўлса, бу хонадан чиқиш учун битта эвакуация эшиги қўйилиши мумкин. Фақат хонадаги энг узок жойлашган иш жойидан то бу эшиккача бўлган масофа 25 м дан узок бўлмаслиги ва бир смэнада ишчилар сони, **А** ва **Б** тоифадаги хоналарда – 5 кишидан, **В** тоифадаги хонада -25 кишидан, **Г** ва **Д** тоифадаги хоналарда 50 кишидан ошмаслиги шарт.

Эвакуация йўллари шундай лойиҳалаштириш лозимки, бинодаги одамлар меъёрларда кўрсатилган ($t_{зар}$) зарурий вақтдан катта бўлмаган, ҳисоблаб топилган (t_x) вақт ичида бинони тарк этишга улгурсинлар. Демак, $t_{зар} \leq t_x$ тенгсизлик шартини бажарилиши, хавфсизликни таъминлашда асосий омиллардан ҳисобланади.

Одамлар оқимининг ҳаракат тезлиги u (м/мин), ундаги зичликка ва йўлни тавсифига боғлиқ бўлади. Оқимдаги зичликни ошиб бориши, унинг ҳаракат тезлигини пасайишига олиб келади.

Чиқиш эшиклари вайўллари йўтказувчанлик хусусиятлари q ($m^2 \cdot \text{мин}$ ёки од/мин), вақт бирлиги давомида уларнинг кўндаланг қирқими b орқали ўтаётган одамлар сонига айтилади ва қуйидаги ифода билан аниқланади:
 $q \cdot D \cdot b$ (26)

Одамлар оқими ҳаракатининг тезланиши q (м.мин), деб оқим зичлиги D ни унинг ҳаракат тезлиги u га кўпайтмасига айтилади, яъни

$$q \cdot D \quad (27)$$

Бу ифодадан кўриниб туриптики, ҳаракатнинг тезланиши йўлнинг ўлчамига эмас, балки оқимнинг зичлигига ва унинг тезлигига тўғри пропорционал ҳолда боғланган экан.

Эвакуация йўллари ва ўлчамлари. Фавқулотда содир бўладиган, инсон ҳаёти учун хавфли шароитлар юзага келганда одамларни хавфсизлигини таъминлаш мақсадида бино ва иншоотларда КМК 2.01.02-85 ва КМК 2.09.02-85 меъёрлари талабларига биноан эвакуация йўллари ва чиқиш эшиклари махсус ҳисоблар асосида лойиҳалаштирилади. Бу тадбирдан кутиладиган асосий мақсад, бино ва иншоотларда хавфли ҳолат содир бўлганда эвакуация йўллари, одамларни бэлгиланган вақт ичида, ушланиб қолмасдан тез чиқиб кетишларига имкон яратиб беришини таъминлашдир.

Эвакуация вақтини аниқлаш. Бино ва иншоотлардан одамларни эвакуация қилиш аниқ лойиҳа асосида бир ёки бир неча гуруҳлардан ташкил топган оқимларни бинодан батамом хавфсиз жойга кўчиб ўтиши учун кетадиган вақтни аниқлаш билан яқунланади.

Ҳисоблаш жараёнида босиб ўтилажак эвакуация йўллари поғоналарга, алоҳида участкаларга бўлинади. Дастлабки поғона сифатида асосий чиқиш эшигидан энг узокда жойлашган хонадаги иш жойлари ёки дастгоҳлар орасидаги йўлаклар олинади.

Эвакуация вақтини ҳисоблаш учун ҳарбир участкадаги йўлни ўлчамларини лойиҳадан олинади. Зинахона ва қияликлардаги йўллари

узунлиги уларни лойиҳадаги ҳақиқий ўлчамларидан олинади. Чуқурлиги 0,7 м дан катта бўлган тамбур, шлюз ва бошқа шунга ўхшаш бино элементларини эвакуация йўлидаги мустақил участка деб ҳисоблаш лозим.

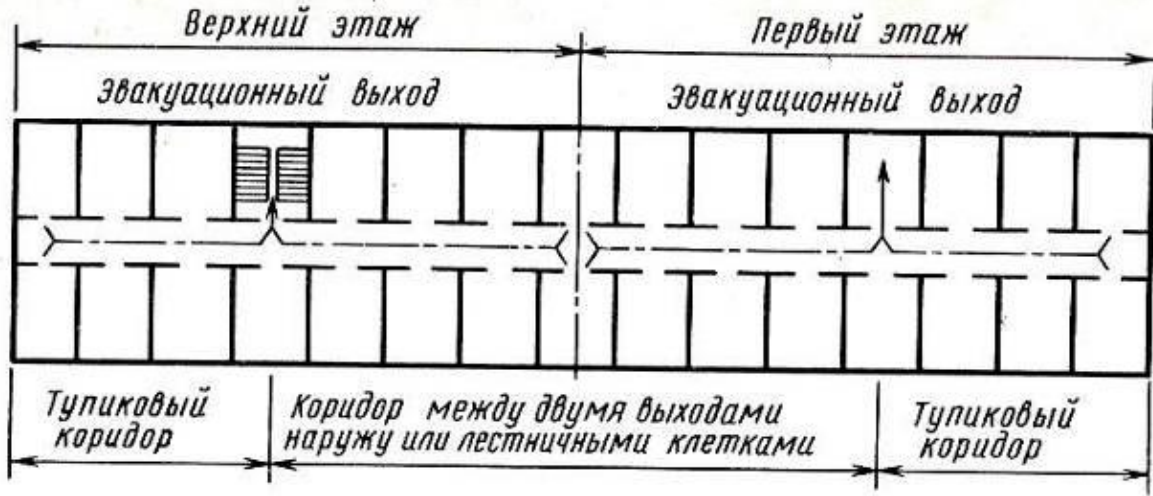

Чизма 17. Эвакуация йўллари таркибий қисмлари

Одамларни эвакуация қилиш вақтини участкаларни босиб ўтиш учун сарфланган вақтларни йиғиндиси билан аниқланади:

$$t_x \kappa t_1 \kappa t_2 \kappa t_3 \kappa t_4 \kappa \dots \kappa t_n s t_{зар} \quad (30)$$

бунда $t_1, t_2, t_3, \dots, t_n$ -одамлар оқимининг этаплардаги ҳаракатланиш вақти, мин;

$t_{зар}$ - бинодан тўла эвакуация қилиш меъёрий вақт, мин.

Биринчи этапда одамларни ҳаракатланиш вақти:

$$t_{1к} i1.u1 \quad (31)$$

бунда $i1$ - биринчи этапдаги эвакуация йўлини узунлиги, м;

$u1$ - биринчи этапда одамлар оқимининг горизонтал йўналиш-даги ҳаракат тезлиги, м/мин, оқимнинг зичлигига қараб жад. 8 дан аниқланади. Жадвал 8

Узунлиги $i1$, кенглиги $b1$ бўлган дастлабки участкада оқимнинг зичлиги D_1 куйидаги ифода орқали аниқланади:

$$D_{1к} N_1 \phi. i1 b1 \quad (32)$$

бунда N_1 - эвакуация қилинаётган одамлар сони;

ϕ - одамларнинг ўртача горизонтал сояси, м².

| | Горизонтал йўлдан ўтишда | | Эшикдан ўтишда | Зина бўйича пастга тушишда | | Зина бўйича юқорига чиқишда | |
|------------------|-----------------------------|------------------------------|------------------------------|----------------------------------|------------------------------|--------------------------------|------------------------------|
| | Тезлик u , м.мин | Тезланиш q , м.мин | Тезланиш q , м.мин | Тезлик u , м.мин | Тезланиш q , м.мин | Тезлик u , м.мин | Тезланиш q , м.мин |
| 0,01 | 100,0 | 1,0 | 1,0 | 100,0 | 1,0 | 60,0 | 0,6 |
| 0,05 | 100,0 | 5,0 | 5,0 | 100,0 | 5,0 | 60,0 | 3,0 |
| 0,10 | 80,0 | 8,0 | 8,7 | 95,0 | 9,5 | 53,0 | 5,3 |
| 0,20 | 60,0 | 12,0 | 13,4 | 68,0 | 13,6 | 40,0 | 8,0 |
| 0,30 | 47,0 | 14,1 | 16,5 | 52,0 | 15,6 | 32,0 | 9,6 |
| 0,40 | 40,0 | 16,0 | 18,4 | 40,0 | 16,0 | 26,0 | 10,4 |
| 0,50 | 33,0 | 16,5 | 19,6 | 31,0 | 15,5 | 22,0 | 11,0 |
| 0,60 | 27,0 | 16,2 | 19,0 | 24,0 | 14,4 | 18,0 | 10,8 |
| 0,70 | 23,0 | 16,1 | 18,5 | 18,0 | 12,6 | 15,0 | 10,5 |
| 0,80 | 19,0 | 15,2 | 17,3 | 13,0 | 10,4 | 13,0 | 10,4 |
| 0,90дан юқори | 15,0 | 13,5 | 8,5 | 8,0 | 7,2 | 11,0 | 9,9 |

Одатда эвакуация вақтида оқимларни зичлиги бир метр квадратда 4-5 кишидан ошиб кетиши мумкин, тезлиги эса 11-19,6 м.мин атрофида қабул қилинади. Бундай тезликлар зинахонага ёки чиқиш эшигигача бўлган поғоналарда қўлланилади. Чиқиш эшиклари олдида одамлар оқимининг зичлиги эвакуация поғоналаридагига тенг равишда олинади. Аммо бу ерларда оқимлар зичлиги 10-12 киши.м² дан ошмаслиги керак.

4.Биноларни ёнғинга қарши бўлинмаларга бўлиниши, ўтни ўчиришда зарур бўлган воситалар ва ўчирувчи кучларни етишмовчилик ҳолларида, бинога ёнғин туфайли этадиган моддий зарарни миқдори унча катта бўлмаслигини олдиндан аниқлашга имкон яратади. Шунинг учун бинони ёнғинга қарши тўсиқлар ёрдамида бўлинмаларга бўлиниши уни ёнғин асоратидан сақлаб қолишга бэқиёс самарадор бўлади, чунки улар ёнғин бошланишидан то ўчирилгунгача ўз вазифасини тўлиқ адо этади.

Бино ва иншоотларни ёнғинга қарши бўлинмаларга бўлиниши иккита бэлги билан меъёрланади. Биринчиси, ёнғинга қарши бўлинма жойлашган қаватнинг умумий майдони бўйича, яъни саноат корхоналари учун ёниш ва портлаш хавфи бўлган хоналарнинг тоифалари, биноларнинг ўтга чидамлилиқ даражаси ва рухсат этилган қаватлар сони ҳисобга олинса, фуқаро бинолари учун фақат охириги иккита омил ҳисобга олинади; иккинчиси бино қисмларининг функционал вазифаси бўйича меъёрланади. Масалан, тэатр биноларида тамошобинларга хизмат

қиладиган хоналар сахна қисмидан ёнғинга қарши тўсиқ бўладиган девор билан ажратилади.

Ёнғин бўлинмаларида функционал вазифалари ва ёнғин хавфи бўйича ўзаро ўхшаш бўлган хоналар секцияларга ажратилган ҳолда жойлаштирилади. Масалан, ёнғин хавфи бўйича бир тоифага кирувчи хоналар алоҳида секцияга ажратилади, яъни ижтимоий хоналар, омборхоналар, шамоллатгич ускуналар жойлашган хоналар ва бошқалар бир-бирларидан ёнғинга тўсиқ булаоладиган деворлар билан ажратилган бўлади.

Бино ва иншоотларни ички тарhini лойиҳалаштиришда алоҳида бўлинмалар, секция ва худудларга бўлиниши уларда содир бўлиши мумкин бўлган ёнғинни бино бўйлаб тарқалиш этимолини кэскин камайишига олиб келади. Жумладан ёнғинни бинонинг катта қисмига тарқаб кетмаслигини олдини олиш мақсадида, иссиқлик чиқарувчи технологик жараён манбаъларини ёниш ва портлаш хавфи мавжуд бўлган жараёнлардан ажратиб қўяди. Натижада ёнғин пайтида ўт ўчириш муддатини қисқаришига ва одамларни хавфли жойдан кўчиришга имкон яратиб беради.

Бўлинмалар таркибида ёнғинга қарши химоя вазифасини ўтовчи, секциялар ҳам бўлиши мумкин.

Секция деб бино ва иншоотларни ўтда ёнмайдиган тўсиқлар билан ўраб олинган шундай қисмига айтиладики, унда вазифалари ўхшаш ва ёнғин хавфи ўзаро ўхшаш бўлган хоналар жойлашган ёки ёнғин пайтида ишлатилиши мумкин бўлган ўт ўчириш воситаларининг турларига қараб хоналар бирлаштирилган бўлади. Секцияларни ҳарбир аниқ ҳолларда, иқтисодий зарурат бўлганда ва ёнғин хавфсизлиги талабларига биноан лойиҳалаштирилади.

ЁНЎИНГА ҚАРШИ ТЕХНИКА, ЁНЎИНЛАРНИ ЎЧИРИШ УСУЛЛАРИ ВА ВОСИТАЛАРИ

Ўтни ўчириш усуллари ва воситалари.

Ўтни ўчириш деганда, ёниш учун зарур бўлган учта омилнинг бирини бартараф этиш йўлида қилинадиган ҳаракат тушунилади. Яъни ёнишни тўхтатиш учун қуйидаги ҳаракатларни бажариш керак бўлади:

- ёнғин худудига кислородни кириш йўлини тўсиш ёки ёнувчи моддани миқдорини камайтириш, яъни тўсиқ қўйиш;

- ёнувчи манбаъ худудини ёки ёнаётган модданинг ҳароратини иссиқликни ютадиган, аммо ўзи ёнмайдиган совутгич моддалар ёрдамида кескин пасайтириш, демак совутиш;

-ёнувчи суюқ моддаларни ўтда ёнмайдиган моддалар (газ ёки сув) билан суюлтириш.

Амалиётда ёнғинни ўчиришда бу усулларнинг дастлабки иккитаси, яъни ўтни ўчирувчи моддалар ёрдамида ихоталаб қўйиш ва совутиш усуллари кўпроқ қўлланилади.

Ўтни ўчириш учун ишлатиладиган, оловда ёнмайдиган турли хилдаги моддалар, жумладан сув, инерт газлардан карбон икки оксиди, азот, аргон, сув буғлари, кимёвий кўпиклар, гетероген кукунлар, галоген карбоводород совутгичлари ва уларни узатиб берувчи ускуналар ва бошқалар ўт ўчириш воситалари бўлиб хизмат қилади.

Бугунги кунда ўт ўчириш воситаси сифатида ёнғинни ўчиришда энг кўп ишлатиладигани сув ҳисобланади. Сувдаги ўтни ўчириш хусусиятлари, уни юқори даражадаги иссиқликни ютувчанлиги (иссиқликни ютиш қобилияти 2260 кДж.кг), юқори ҳароратга чидамлилиги ва буғланганда ҳажмини 1700 маротаба кўпайиб кетиши билан белгиланади. Сув ўт ўчиришда энг қулай воситалардан ҳисобланади, чунки унда бир вақтнинг ўзида совутиш, суюлтириш хусусиятлари мавжуд.

Сув оқимини катта босим остида кучайтириб бера оладиган 28-50 мм диаметри брандсбой лафет ускуналари ёки диаметри 13-25 мм бўлган дастакли ўт ўчириш воситалари ёрдамида яхлит ёки махсус пуркагич ускуналар ёрдамида сув буғлари оқими шаклида пуркаб узатилиши мумкин. Сувни бу борадаги камчилигига, унинг ёнувчи сиртга ёпишмаслиги ва оқувчанлик хусусиятларини кўрсатиш мумкин. Бунинг оқибатида сув кўп миқдорда сарфланади ва атрофдаги буюм ва жиҳозлар яроқсиз ҳолга келиб қолади.

Сувни ўзига шимиб олиш хусусияти паст бўлган моддаларни ўчиришда сувга 1% ли, кўпик ҳосил қилувчи, сулфанол, натрий карбоксимэтил целлюлоза моддалари қўшилса, пахта ёки ундан тайёрланган матоларни ўчиришда сувнинг сарфини 2-2,5 баробарга камайишини таъминлаш мумкин бўлади.

Бундан ташқари шуни ҳам назарда тутиш лозимки, ҳамма ёнғинларда ҳам ўт ўчириш воситаси сифатида сувни ишлатиш мумкин бўлавермайди. Чунончи, метал ва унинг гидридлари, металоидлар ва карбидларни ҳамда дастгоҳлари ёнганда уларни сув билан ўчириш маън этилади. Чунки бундай ёнғинни ўчириш жараёнида нохуш оқибатлар юзага келиши, яъни ёнғинни кучайиб кетиши ёки таъсиридан фожиа юз бериши мумкин.

Ёнғинни ўчиришда сув ва кўпик моддаларини ишлатиш мумкин бўлмаган ҳолатларда ўт ўчириш воситаси сифатида ёнмайдиган газлардан кенг фойдаланилади. Бундай газларга азот, карбон икки оксиди, аруон, бромэтил, хлорбромметан ва бошқалар мисол бўлади.

Бу газлар ҳаводаги кислородни ёнишга ёрдам бераолмайдиган даражагача суюлтириш ёки уни ёнувчи муҳитдан (ёпиқ ҳажмда) сиқиб чиқариш мақсадида ишлатилади. Масалан, шу мақсадда энг кўп ишлатиладиган карбонат ангидриди (CO_2) ҳаводан 1,5 баробар оғир бўлганлиги сабабли, пол сатҳидаги ёнувчи ҳажмни совутиш билан бирга унга келадиган кислород йўлини тўсиш евазига, ёнғинни тез ўчириш имконини беради. 1 литр суюқ карбонат ангидриди, балондан очик ҳавога

чиқарилганда унинг ҳажми 506 литрга кўпаяди. Бу дегани ёпиқ ҳажмдаги ёнувчи манбаъга, ташқаридан кислородни кириб келишига мутлақо имкон қолмайди демакдир. Одатда, CO_2 суюқ ёки газ ҳолатида 2 литрдан то 80 литрлик ҳажмдаги ҳархил пўлат балонларда, 3430 кПа босимда сақланади. Газни ўт ўчириш учун қўллашда балонларда ўрнатилган, махсус оғзи кенгайтирилган карнайча орқали узатилади. Ундан чиқаётган газ оппоқ парча-парча қорсимон кўринишда бўлиб, карнайчадан отилатиб чиқиш пайтида ҳарорати - 80°C га яқин бўлади. Шу боисдан уларни ишлатишда хавфсизлик нуқтаи назаридан қўлқоп кийилиши зарур ҳисобланади.

Карбонат ангидриди тўлғазилган газ балонларини хавфсизлик ҳолати улар сақланаётган муҳитнинг ҳароратига боғлиқ бўлади. Муҳитнинг ҳарорати кўтарилган сари, балондаги суюқ карбонат ангидриди газ ҳолатига айланабошлайди, натижада балондаги босим кўтарилиб портлаш хавфи юзага келади. Бундай хавфни олдини олиш учун барча ўт ўчиргичларнинг балонлари суюқ газ билан фақат 75% ҳажмида тўлғазилади ва уларнинг ҳаммаси химоя пардалари (мембраналар) билан таъминланган бўлади.

Бирламчи ўт ўчиргич воситалари ичида энг кўп ишлатиладиган восита, бу қўлда ишлатиладиган ўт ўчиргичлардир. Ёнғинни дастлабки даврида бундай ўт ўчиргич воситаларни аҳамияти жуда катта. Бирламчи ўт ўчиргич воситаларини ўз жойида тезкорлик билан ишлатабилиш ҳар бир зиёлининг фуқаролик бурчидир.

қўлда ишлатиладиган бирламчи ўт ўчиргич воситалари кимёвий кўпикли, газли ва қукунли турларга бўлинади ва уларни оғирлиги 20 кг дан ошмаслиги керак. Ўт ўчирувчи восита сифатида карбон икки оксиди (суюқ ҳолатда), таркибида бром аралашган аерозоллар ва порошоклар ишлатилади.



Расм 1. CO_2 гази тўлдирилган, қўлда ишлатиладиган-ОУ-2, ОУ-2А, ОУ-5, ОУ-5ММ, ОУ-8 русумли ўт ўчиргичларни ташқи кўринишлар

Кукунли ўт ўчиргич ОПС-10 воситасининг иш услуби махсус балончадаги сиқилган ҳаво ёрдамида ўт ўчиргич корпусида жойлашган кукунни пуфлаб чиқаришга асослангандир. Бундай ўт ўчирувчи воситалари ишқорли металллар иштирокида содир бўлган ёнғинларни, шунингдек автомобил мотори ва электр тармоғига уланган ҳолда ёнаётган дастгоҳларни ўчиришда қўлланилади ва битта ОПС-10 ёрдамида 0,25 м² юзадаги ёнғинни ўчириш мумкин. Унинг ишлаш муддати 45-80 сонияга етади. Бу тоифадаги ўт ўчиргичларда ишлатиладиган кукун намуналари натрий гидрокарбонат, алюминий ва магний моддалари аралашмасидан таркиб топган бўлиб, оловни ўчириш учун кукунни ёнаётган юзага пуркаш кифоя қилади.

а)



б)



Расм 2. Кукунли ўт ўчирувчилар.

а- кўчма аравачали ОП-50(3) русумдаги кукунли ўт ўчиргич;
б- қўлда ишлатиладиган ОП-5, ОП-2 ва ОП-3 русумдаги кукунли ўт ўчиргичлар.

Кимёвий кўпикли ўт ўчиргичлар, ёнғин кучаядиган ва портлаш хавфи мавжуд бўлган жойлардаги ёнғинлар ҳамда қиммат баҳо буюмлар, автомашиналар, кутубхоналар, архивлар ва дастгоҳлари жойлашган муҳитдаги ёнғинлардан ташқари, ёнувчи қаттиқ ва суюқ маҳсулотларнинг барча турларини ўчириш учун мўлжалланган. Чунки кўпикни таркибида емирувчи хусусиятга эга бўлган кислота ва ишқор моддалари бор, улар қимматли буюмларни яроқсиз ҳолга келтириб қўяди.

Бууунги кунда халқ хўжалигида кенг қўлланиладиган бирламчи ўт ўчиргичлардан кимёвий кўпикли ОХП-10 ва ҳаволи кўпикда ишлайдиган ОВП-10 русумли воситалар ҳисобланади.

қуйидаги чизма 27 да ОХП-10, ОВП-10 ва ОВП-5(3) ўт ўчиргичлари тасвирланган. [16].

ОХП-10 ўт ўчиргични кўпик ҳосил қилувчи маҳсулот (400 у натрий бикарбонат ва 50 у солодок экстракти аралашмаси) билан тўлдиришда, ишқор моддаси 30°C гача иситилган 7,5 литр ҳажмдаги сувда эритилиб,

совугандан кейин ўт ўчиргични темир корпусига қўйилади. Жавҳар қисмига эса, олтингугурт жавҳари ва темир оксиди аралашмасини, ҳарорати 80-100°C гача қайнатилган 450 мл ҳажмдаги сувда эритилади. Эритмани 18°C гача совутилгандан сўнг махсус полиэтилен ёки шиша стаканга қўйилиб, ўт ўчиргич корпусининг қопқоғига бураб ўрнатилади.

Чизма 27. ОХП-10, ОВП-10 ва ОВП-5(3) ўт ўчиргичлари.

а) ОХП-10 русумли кимёвий кўпикли ўт ўчиргич: б) ОВП-10 русумли ҳаво билан кўпик аралашмасида ишлайдиган ўт ўчиргич: в) ОВП-5(3) русумли ҳаво кўпик аралашмасига мослаштирилган замонавий ўт ўчиргич: 1- ўт ўчиргич корпуси; 2 - жавҳар солинадиган шиша идиш; 3 - корпусни ён дастаги; 4 – қопқоғни очувчи шток; 5 – сифон найчаси; 6- карбон жавҳари солинган юқори босимли балон; 7- дастак; 8 - пуркагич; 9 - кўпикни ёйиб узатувчи сим турли карнайча (раструб);

Бундай ўт ўчиргичларни ишлатиш тартиби ва муддати қуйидагича: ишга тушириш дастаги (2) ни 180 градусга айлантирилади, бу ҳолда пуржина (4) қисилади ва шток (3) ёрдамида клапан (5) юқорига кўтарилади; шундан кейин пуркагич қопқоғини бураб олинади ва чап қўл билан кўтариш дастаси (1) дан ушлаб уни ердан узиб кўтарилади ва иккинчи қўл билан остки қисмидан ушлаган ҳолда, бир-икки марта чайқатилгандан сўнг, бошини пастга енгаштирганча пуркагичдан узлуксиз чиқаётган кимёвий кўпик оқимини ёнғин ўчоғига йўналтирилади. Унинг ишлатилиш вақти 60-65 сониядан ошмайди, кўпикни узатиш масофаси 8 м.

Бу каби ўт ўчиргичларни корпуси 20 кг с/см² дан кам бўлмаган гидравлик босим остида синовдан ўтказилади.

Кўпикли ўт ўчиргичларни сув билан ўчирилиши мумкин бўлган барча қаттиқ жисмлар ва баъзи суюқликлар, жумладан бензин, керосин (спирт, ацетон, серо углеродлардан ташқари) каби енгил ёнувчи моддалар ёнганда ўчириш учун мўлжаллангандир. Шундай русумдаги битта ўт ўчиргич билан 0,75-1,0 м² майдондаги ёнғинни ўчириш мумкин. Бу билан бир қаторда ОВП-10 русумли ҳаво-кўпикли ўт ўчиргич ҳам, ОХП-10 ўт ўчиргичлари қўлланиладиган ёнғинларни ўчиришда қўлланилиши мумкин.

ОВП-10 ва ОВП-5(3) русумли ҳаво билан механик кўпик аралашмасида ишлайдиган ўт ўчиргичларда 6 % ли кўпик ҳосил қилувчи ПО-1 эритмаси заряд сифатида тўлдирилади. Бу зарядни ҳайдаб чиқариш учун баллон (6)да юқори босим остида жойланган карбон жавҳари хизмат қилади. Ўт ўчиргич ҳаволи механик кўпикни ҳосил қилиш учун махсус қопқоғи сифон найча (9) билан жиҳозланган.

Бундай ўт ўчиргичларни ишлатиш учун, дастлаб дастак(3) ни 180 град. айлантирилади. Бу ҳолда шток (4) стакан (2) дан ажрайди ва ўт ўчиргич корпусини 140 град. ағдариб, кўпик сачратувчи тешикни ёнувчи манбага юналтирилади. Шунда стакандан оқиб чиққан карбон жавҳари кўпик ҳосил қилувчи эритма билан қўшилиб ишчи камерада босим ҳосил қилади. Бу босим таъсирида эритма сифон найчаси (5) орқали пуркагич (8) га тушади

ва уерда эритмани ҳаво билан аралашуви натижасида ҳаволи механик кўпик ҳосил бўлади.

Газли ўт ўчиргичлар карбон жавҳарли, аэрозолли ва карбон диоксидбромэтилли турларга бўлинади (чиз. 31). Карбон икки оксиди (чиз. 31 а, б) ва галоидланган углеводород (аэрозолли, чиз. 31 в, у) асосида ишлайдиган ўт ўчиргичлар, қуввати билан ишлайдиган дастгоҳлар, моторлар ва автомобиллар ҳамда қиммат баҳо ашёлар ҳужжатлар (кўрғазма заллари, архив ва кутубхоналардаги буюмлар) ёнганда қўллаш учун мўлжалланган.

Ўт ўчириш тажрибасида қўлланиладиган яна иккита, ОУБ-7 ва ОПС-10 ўт ўчиргич воситалари чиз. 28 в,у, да келтирилган бўлиб, уларда ўт ўчирувчи модда сифатида галоидланган углеводород ва ўтни ўчирувчи кукунлар ишлатилади.

Бундай кукунли ўт ўчиргичларни ишлаш тартиби, уларнинг ичидаги балончадан чиқаётган сиқилган ҳаво таъсирида ўтни ўчирувчи кукун сўрилиб, диффузорга узатиб беришга асосланган, диффузор эса ўз навбатида кукунни пуркаб юборишга хизмат қилади.

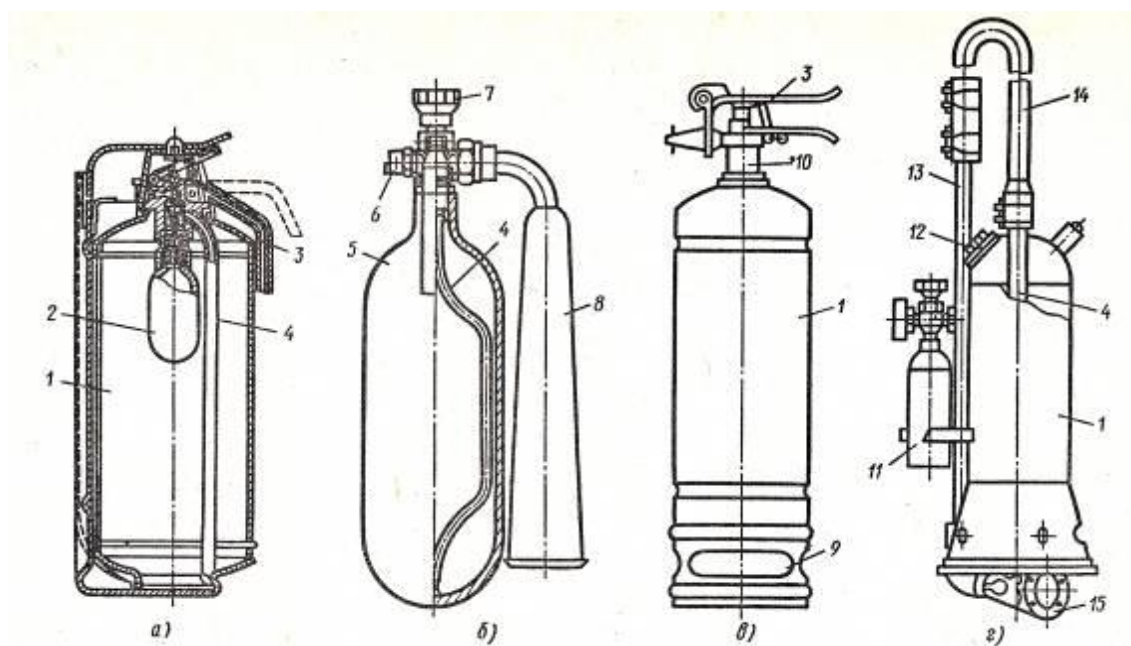

Чизма 28. Махсус газли ўт ўчиргичлар

а) - ОА-3 аэрозолли ўт ўчиргич; б) - ОУ-2 газли ўт ўчиргич; в) - ОУБ-7 газли бромэтилли ўт ўчиргич; у) - ОПС-10 – кукунли ўт ўчиргич:

1- ўт ўчиргич корпуси; 2- балон; 3- дастак; 4- сифон трубкачаси; 5- пўлат балон; 6- сақлагич мурувати; 7- қулфлагич муруват; 8- кўпикни ёйиб берувчи карнайча; 9- таулик; 10- қулфлагич муруват; 11- ёнмайдиган газ балончаси; 12- ўт ўчиргични тўлдириш учун тешик; 13,14 – резина уачлар; 15- кукунни ёйиб берувчи карнайча.

Бундай ўт ўчиргичлар суюқ ҳолатдаги карбон икки оксиди билан $7 \cdot 10^6$ Па босим остида тўлдирилади. Бундай ўт ўчиргичларни ишлатиш жараёнида суюқ ҳолатдаги карбон икки оксиди диффузор орқали чиқаётиб,

газ ҳолатига айланади ва унинг ҳажми суяқ ҳолатдагига нисбатан 500 баробаргача ортиб кетади. Карбон икки оксидининг тез буғланиши оқибатида ҳарорати -79°C га тенг бўлган оппоқ қорсимон моддага айланиши сабабли ёнувчи манбаъ ҳароратини фаол пасайишига олиб келади. Отилиб чиқаётган қорсимон оқимнинг узатилиш масофаси 2-3,5 м га етади ва узатилиш муддати 30-40 сонияни ташкил этади.

Булардан ташқари ўт ўчириш воситаларининг яна бирнеча турлари мавжуд. Масалан, ОАХ-0,5 – аерозолли совутгичли, ОХ-3, ОХ-7 – оддий совутгичли, ОЖ-5, ОЖ-10 – суяқ ҳолатдаги ўт ўчиргичлар, ГАП-А5, ГАП-А8 – автоматик ўт ўчиргичлар ва бошқалар.

Автомобилларга тиркама аравачада ўрнатиладиган ОУ-25, ОУ-40, ОУ-80 ва ОУ-400 русумли газли ўт ўчиргичлар расм 3 да ифодаланган.

CO_2 газида ишлайдиган, махсус аравачаларда ўрнатилган ОУ-25, ОУ-40, ОУ-80 русумлардаги газли ўт ўчиргичлар.

Газли ўт ўчиргичлар ҳамма турдаги ёнувчи маҳсулотларни, ҳамда 1000 В гача бўлган токи таъсиридаги дастгоҳларда содир бўлган ёнғинларни ўчириш учун мўлжалланган. Бундай тиркама аравачаларда ўрнатилган ўт ўчиргичлар, улардаги карбонат ангидридли балонлар сони ва аравачаларни ҳажми билан бир-биридан фарқ қилади

Ўтни ўчириш ускуналари.

Ўтни ўчириш ускуналари: қўлда ишлатиладиган бирламчи воситалар; бир жойда муқим ўрнатиладиган ва механик ёки автоматик ҳаракатга келтириладиган ускуналар; ҳархил масофадаги ҳудудларда ҳаракатланаоладиган кўчма ускуналар ва бошқаларга бўлинади.

Бирламчи ўт ўчириш воситаларига, ташкилот ишчи ва хизматчилари ёки ихтиёрий ёнғин дружина (ИЁД-ДПД) аъзолари томонидан ишлатишга мўлжалланган, ёнғинга қарши «қалқонлар»да изоҳланган оддий асбоблар, махсус энг ва дастаклар билан жиҳозланган ички ўт ўчириш кранлари ва бошқа ускуналар киради.

Маъмурий бинолар ва саноат корхоналарида, ёнувчи ашёлар ва портловчи моддалар сақланадиган омборхоналар ҳудудида, ёнғин хавфи мавжуд бўлган жойларда ўт ўчиришда қўлланиладиган асбоблар ўрнатилган, «ёнғинга қарши қалқон» чизма 29 да [14] акс эттирилган..



Рис. 60. Пожарный пункт и размещение инвентаря:
 1 — песок; 2 — огнетушители; 3 — доска правил пожарной безопасности; 4 — бочка; 5 — рукава; 6 — багры; 7 — ствол пожарный; 8 — доска-график работы ДПД.

Унда ёнгин хавфсизлиги меъзонларига кўра қуйидаги ўт ўчириш воситалари ва асбоблари зарур бўлганда осон олинadиган қилиб осиб қўйилган бўлиши шарт:

- 2 дона қўлда ишлатиладиган кўпикли ўт ўчиргич;
- 1 дона карбонат ангидридли ўт ўчиргич;
- 2 тадан мисрон ва илгакли чангақлар;
- 2 та болта; 2 та ёнғинга қарши сув узатгич эластик энглар;
- 2 та махсус тайёрланган конуссимон челаклар;
- 2 та бел курак; 1 та бочкада сув ва 1 та кутида қум ва ҳ.о

Фойдаланилган адабиётлар

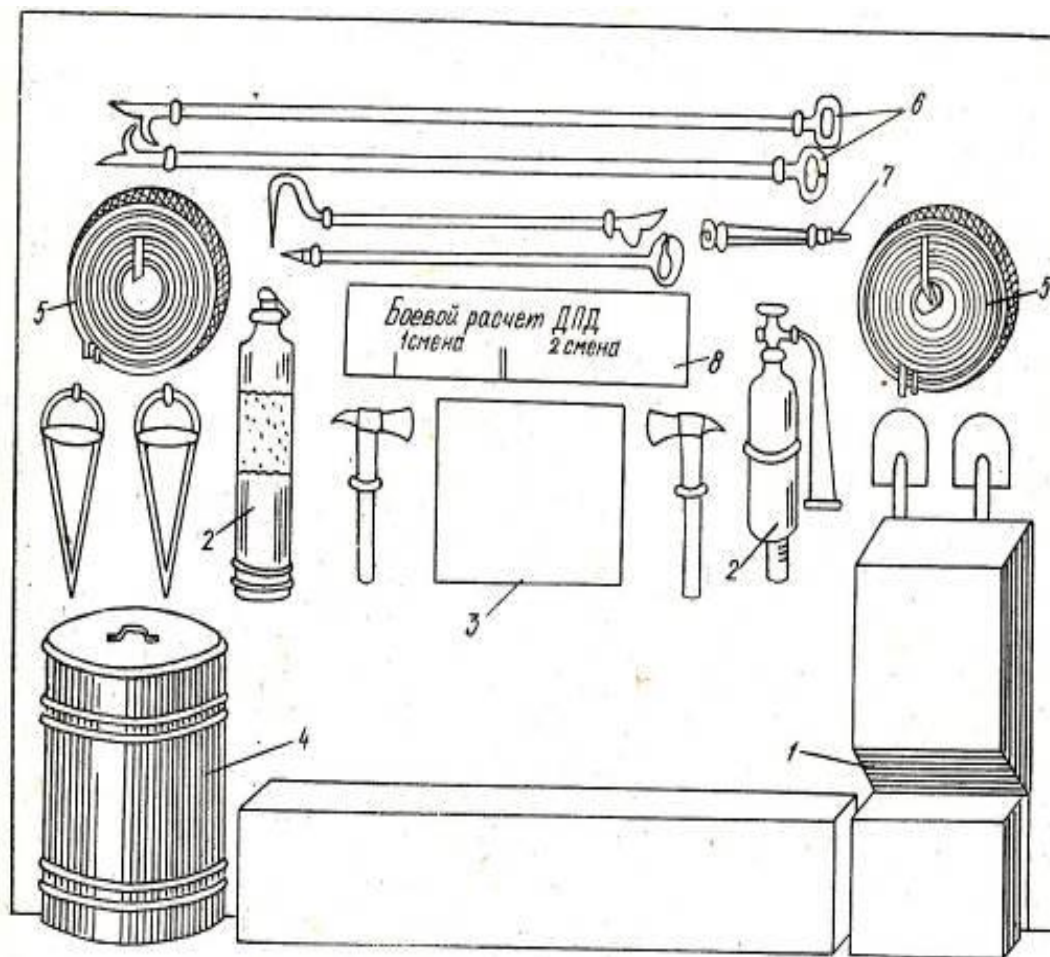
Асосий адабиётлар

- 1.Yormatov G'.YO. vaboshqalar. Nayot faoliyati xavfsizligi.-T.: "Aloqachi", 2009 yil. - 348 b.
- 2.ЁрматовФ. Ё. ва бошқалар. Ҳаёт фаолияти хавфсизлиги.Ўқув қўлланма. - Т.: 2005.
- 3.Ў. Йўлдошев ва бошқалар. Меҳнатни муҳофаза қилиш. -Т.: Меҳнат, 2005.
- 4.Nigmatov I., Tojiev M. X. "Favqulodda vaziyatlar va fuqaro muhofazasi" Darslik.-Т.: Iqtisod-moliya. 2011. -260 b.
- 5.Tojiev M. X., Nigmatov I., Ilxomov M. X. «Favqulodda vaziyatlar va fuqaro muhofazasi» o'quv qo'llanma. -Т.: "Iqtisod-moliya", 2005.-195 b.
- 6.Goyipov H.E. Nayot faoliyati xavfsizligi. -Т.: "Yangi asr avlodi", 2007 yil. - 264 b.
- 7.Qudratov A. va b.. "Nayotiy faoliyat xavfsizligi". Ma'ruzakursi. "Aloqachi" - Т.: 2005. -355 b.
- 8.Безопасность жизнедеятельности. /Под.ред. Михайлова Л.А. Киев - Харьков - Минск, 2007. 301 с.
- 9.Микрюков В.Ю. Безопасность жизнедеятельности. Уч.пособие. Ростов - Дон. 2006.
- 10.Норхўжаев А.Қ., Юнусов М.Ю. Фавқулотда вазиятлар ва муҳофаза тадбирлари. -Т.: „Университет“, 2001.
- 11.Тожиев М.Х, Нигматов И ва б. "Фавқулотда вазиятлар ва фуқаро муҳофазаси". Ўқув қўлланма. -Т.: МЧЖ., Таълим манбаи, 2002. -224 б.
- 12.Юнусов М.Ю., Икромов Э.Ж. Фуқаро муҳофазаси -доимий зарурат. — Т.: 2002.
- 13.Белов С. В. и др. " Безопасность жизнедеятельности", "Высшая школа" , -М.: 1999.
- 14.Справочник. Безопасность производственных процессов, /под ред. Белова С.В.-М.: 1989.
- 15.Юнусов Б. Руководство по охране труда. Т. 2004.
- 16.Расулева М.А., Юлдошев О.Р. Видео терминаллардаги хавфсизлик муаммолари. -Т.: 2004

Қўшимча адабиётлар

- 1.Ўзбекистон Республикаси Конституцияси -Т.: "Ўзбекистон", 2008.
- 2."Меҳнат Кодекси". Ўзбекистон Республикасининг қонун ҳужжатлари тўплами. -Т.: 2005 й., 37-38 - сон.
- 3."Меҳнатни муҳофаза қилиш тўғрисида"ги қонун. ЎзбекистонРеспубликаси Олий Мажлисининг Ахборотномаси. -Т.: 2002 й., 1-сон.
- 4.Ишлаб чиқаришдаги бахтсиз ҳодисаларни ва ходимлар саломатлигининг бошқа хил зарарланишини текшириш ва ҳисобга олиш тўғрисидаги Низом. Вазирлар Маҳкамасининг қарори № 286, 06.06.1997,-Т.: 1997.

- 5."Ишлаб чиқаришдаги бахтсиз ҳодисалар ва касб касалликларидан мажбурий давлат ижтимоий суғўртаси тўғрисида"ги қонун. Ўзбекистон Республикаси қонун ҳужжатлари тўплами, 2008 й., 37-38-сон.
- 6."Иш берувчининг фуқаролик жавобгарлигини мажбурий суғўрта қилиш тўғрисида"ги қонун. Ўзбекистон Республикаси қонун ҳужжатлари тўплами, -Т.: 2009 й., 16-сон.
- 7."Аҳолини ва ҳудудларни табиий ҳамда техноген хусусиятли фавқулодда вазиятлардан муҳофаза қилиш тўғрисида"ги қонун. Ўзбекистон Республикаси Олий Мажлисининг Ахборотномаси. -Т.: 1999 й., 9-сон.
- 8."Фуқаро муҳофазаси тўғрисида"ги қонун. Ўзбекистон Республикаси Олий Мажлисининг Ахборотномаси. -Т.: 2000 й., 5-6-сон.
- 9."Хавфли ишлаб чиқариш объектларининг саноат хавфсизлиги тўғрисида"ги қонун.Ўзбекистон Республикаси Қонун ҳужжатлари тўплами. -Т.: 2006 й., 39-сон.
- 10."Ёнғин хавфсизлиги тўғрисида"гиЎзбекистон Республикаси қонуни, 2009.
- 11."Чиқиндилар тўғрисида"ги қонун.Ўзбекистон Республикаси қонуни ҳужжатлари тўплами, -Т.: 2007 й., 50-51-сон.
- 12."Санитария наюроти тўғрисида"ги қонун.Ўзбекистон Республикаси Қонун ҳужжатлари тўплами. -Т.: 2006 й., 41-сон.
- 13."Фуқаролар соғлиғини сақлаш тўғрисида"ги қонун. Ўзбекистон Республикаси Қонун ҳужжатлари тўплами. -Т.: 2007 й., 40-сон.
- 14."Терроризмга қарши кураш тўғрисида"ги қонун.Ўзбекистон Республикаси қонун ҳужжатлари тўплами. -Т.: 2004й., 25-сон

МУНДАРИЖА

| | |
|--|-----|
| Ҳаёт фаолият хавфсизлигининг назарий асослари | 3 |
| Ҳаётӣ фаолият хавфсизлигининг қонуний- ҳуқуқӣ негизи ва бошқариш | 16 |
| Меҳнатни муҳофаза қилишнинг қонуний- ҳуқуқӣ асослари..... | 25 |
| Техносферик зоналардаги хавфлар ва улардан ҳимояланиш | 35 |
| Республикамиз ва жаҳон миқёсида ҳфхни таъминлашга оид олиб борилаётган тадбирлар. Фавқулодда вазиятларни олдини олиш бўйича халқаро тажриба..... | 60 |
| Фавқулодда вазиятларда (ФВ) аҳоли ва ҳудудларни ҳимоялаш давлат тизими фуқаро муҳофазасида ахлоқӣ ва психологик тайёргарлик..... | 66 |
| Фавқулодда вазиятлар ҳақида тушунча. Содир бўлиши мумкин бўлган зилзила оқибатларини ҳисобга олган ҳолда муҳофаза ишларини ўтказиш учун куч ва воситаларини мўлжаллаш..... | 79 |
| Аҳолини ва теваврак - атрофни терроризмдан ҳимоялаш | 98 |
| Тинчлик ва ҳарбий даврдаги фавқулодда вазиятлар. Ядро қуроллари..... | 123 |
| Фавқулодда вазиятлар оқибатларини бартараф этишда қутқарув ва бошқа шошилинч ишларни ташкил этиш биноларда табиӣ газларнинг сизиб чиқишини ва фуқароларнинг газлардан заҳарланишини олдини олиш | 133 |
| Биринчи тиббий ёрдам кўрсатишнинг умумий тамойиллари. юқори нафас йўллари тиклаш. Қайта жонлантириш | 142 |
| Қон кетиш ва унинг турлари. қон кетишларда тез ёрдамни ташкил этиш | 149 |
| Юмшок тўқималарнинг шикастланишлари ва боғлов турлари. Жароҳатлар тўғрисида тушунча | 157 |
| Таянч – ҳаракат тизимининг механик шикастланишлари..... | 165 |
| Куйишлар. Чўкишлар..... | 171 |
| Заҳарланишлар, тез ёрдам..... | 181 |
| Юқумли касалликлар ҳақида умумий маълумот. ҳаво-томчи ва маиший контакт йўли билан юқувчи касалликлар ва уларни олдини олиш..... | 188 |
| Ўта хавфли юқумли касалликлар ва уларни олдини олиш | 204 |
| Ёнғин хавфсизлиги | 210 |
| Ёнғинга қарши техника, ёнғинларни ўчириш усуллари ва воситалари..... | 234 |
| Фойдаланилган адабиётлар | 242 |

СОДЕРЖАНИЕ

| | |
|---|-----|
| Теоретические основы безопасности жизнедеятельности..... | 3 |
| Законно-правовые основы и управление безопасностью жизнедеятельности | 16 |
| Законно-правовые основы охраны труда..... | 25 |
| Опасности в техносферных зонах и защита от них | 35 |
| Меры по обеспечению безопасности жизнедеятельности, проводимые в нашей республике и мировом масштабе. Международный опыт по предотвращению чрезвычайных ситуаций..... | 60 |
| Нравственно-психологическая подготовка в государственной системе защиты населения и районов при чрезвычайных ситуациях..... | 66 |
| Понятие о чрезвычайных ситуациях. | 79 |
| Защита от терроризма населения и окружающей среды..... | 98 |
| Чрезвычайные ситуации в мирное и военное время. Ядерные оружия | 123 |
| Организация спасательных и других экстренных работ при ликвидации последствий чрезвычайных ситуаций. Предотвращение просачивания природного газа в зданиях и отравления газом людей | 133 |
| Общие принципы оказания первой медицинской помощи. Восстановление верхних дыхательных путей. Реанимация..... | 142 |
| Кровотечение и её виды. Организация скорой помощи при кровотечениях | 149 |
| Повреждение мягких тканей и виды перевязок. Понятия о ранениях | 157 |
| Механические повреждения опорно-двигательной системы | 165 |
| Ожоги. Утопление | 171 |
| Скорая помощь при отравлениях | 181 |
| Общие сведения о инфекционных заболеваниях. Болезни, передаваемые воздушно-капельным и бытовым контактным путем и защита от них..... | 188 |
| Особо опасные заразные заболевания и пути их предотвращения..... | 204 |
| Пожаробезопасность | 210 |
| Противопожарная техника, методы и средства тушения пожаров | 234 |
| Использованная литература | 242 |

CONTENTS

| | |
|---|-----|
| Theoretical foundations of life safety | 3 |
| Legal framework and management of life safety | 16 |
| Legal basis of labor protection | 25 |
| Danger in the techno sphere areas and protection against them..... | 35 |
| Measures to ensure the safety of life, carried out in our country and worldwide. International experience on prevention of emergency situations | 60 |
| Moral and psychological preparation in the state system of protection of the population and areas at emergency situations | 66 |
| The concept of emergencies | 79 |
| Protection of the population and the environment against terrorism | 98 |
| Emergencies in peacetime and wartime. Nuclear weapon | 123 |
| Organization of rescue and other emergency operations in response to emergencies. Preventing natural gas from leaking into buildings and people from being poisoned by gas..... | 133 |
| General principles of first aid. Restoration of the upper respiratory tract. Resuscitation..... | 142 |
| Bleeding and its types. Organization of emergency care for bleeding..... | 149 |
| Soft tissue damage and types of dressings. The concept of injuries | 157 |
| Mechanical damage to the musculoskeletal system | 165 |
| Burns. Drowning..... | 171 |
| Ambulance in case of poisoning..... | 181 |
| General information about infectious diseases. Diseases transmitted by airborne droplets and by household contact and protection against them | 188 |
| Particularly dangerous infectious diseases and ways to prevent them..... | 204 |
| Fire safety | 210 |
| Fire-fighting equipment, methods and means of extinguishing fires..... | 234 |
| The literature..... | 242 |