

**O`ZBEKISTON RESPUBLIKASI OLIY VA O`RTA MAXSUS
TA`LIM VAZIRLIGI
NAVOIY DAVLAT PEDAGOGIKA INSTITUTI**

“PEDAGOGIKA” FAKULTETI

«PEDAGOGIKA VA PSIXOLOGIYA» KAFEDRASI

**«TALABALARDA O`QUV MOTIVATSIYASI
SHAKILLANISHINING PSIXOLOGIK XUSUSIYATLARI »**

mavzusidagi

BITIRUV MALAKAVIY ISHI

Bajardi: “Pedagogika va psixologiya”

ta`lim yo`nalishi IV-bosqich talabasi

G. H. Xolmurodova

ILMIY RAHBAR:

katt.o`qit. D.X.Umurzoqov

Bitiruv malakaviy ishi kafedradan dastlabki himoyadan o`tdi.

_____ sonli bayonnomasi «_____» _____ 2019 yil

NAVOIY 2019

MUNDARIJA

| | |
|--|-----------|
| KIRISH..... | 3 |
| I BOB. PSIXOLOGIYADA O'QUV FAOLIYATI MOTIVATSIYASI MUAMMOLARINI O'RGANILISHI..... | 9 |
| 1.1. SHarq mutafakkirlarining o'quv faoliyati motivatsion jihatlari haqidagi qarashlari..... | 9 |
| 1.2. O'quv motivlarini o'rganish sohasida Xorij va MDH davlatlari psixologiyasidagi yondashuvlar..... | 16 |
| 1.3. O'quv faoliyati motivatsiyasi muammolari o'zbekistonlik psixolog olimlarning tadqiqot sohasi sifatida..... | 28 |
| II BOB. O'QUV MOTIVATSIYASINI EMPIRIK TADQIQ QILISH NATIJALARI..... | 32 |
| 2.1. Talabalar o'quv faoliyati motivatsiyasini o'rganishga nisbatan nazariy yondashuv..... | 32 |
| 2.2. O'quv motivatsiyasining tarkibiy tuzulishini aniqlash bo'yicha empirik tadqiqot natijalarining tahlili..... | 42 |
| 2.3. Ta'lim mazmuni o'quv faoliyati motivlarini differensiyalovchi omil sifatida..... | 48 |
| 2.4. O'quv motivatsiyasi sohasiga psixologik ta'sir mahsuldorligini oshirish omillari..... | 50 |
| XULOSA..... | 55 |
| TAVSIYALAR..... | 57 |
| FOYDALANILGAN ADABIYOTLAR RO'YXATI..... | 58 |

KIRISH

Mavzuning dolzarbligi: SHaxs tarbiyasi, uning ijtimoiy-psixologik kamoloti har qanday davlatning bosh strategik masalalaridan biridir. Chunki, shaxsni ma'lum ezgu g'oyalar, ijtimoiy-psixologik va yuksak intellektual talablar asosida tarbiyalamay turib har jihatdan kamol topishga qodir jamiyatni qurib bo'lmaydi.

Zero, bu jarayonda eng avvalo ta'lim-tarbiya tizimi, uning mazmun-mohiyati, ta'lim tizimini takomillashtirishga xizmat qiluvchi psixologik tamoyillari muhim ahamiyat kasb etadi.

“Uzluksiz ta'lim tizimini yanada takomillashtirish, sifatli ta'lim xizmatlari imkoniyatlarini oshirish, mehnat bozorining zamonaviy ehtiyojlariga mos yuqori malakali kadrlar tayyorlash siyosatini davom ettirish;

Maktabgacha ta'lim muassasalari tarmog'ini kengaytirish va ushbu muassasalarda bolalarning har tomonlama intellektual, estetik va jismoniy rivojlanishi uchun shart-sharoitlarni tubdan yaxshilash, bolalarning maktabgacha ta'lim bilan qamrab olinishini jiddiy oshirish va foydalanish imkoniyatlarni ta'minlash, pedagog va mutaxassislarining malaka darajasini yuksaltirish; javob beradigan mutaxassisliklar bo'yicha tayyorlash hamda ishga joylashtirish borasidagi ishlarni takomillashtirish

Kasb-hunar kollejlari o'quvchilarini bozor iqtisodiyoti va ish beruvchilarning ehtiyojlariga javob beradigan mutaxassisliklar bo'yicha tayyorlash hamda ishga joylashtirish;

Ta'lim va o'qitish sifatini baholashning xalqaro standartlarini joriy etish asosida oliy ta'lim muassasalari faoliyatining sifati hamda samaradorligini oshirish, oliy ta'lim muassasalariga qabul kvotalarini bosqichma-bosqich ko'paytirish”.¹

Ayni paytda, mamlakatimizda barkamol avlod tarbiyasi va uning mukammal ta'lim olishi masalalari davlat siyosati maqomi darajasida hal qilinayotganligi

¹ Mirziyoyev Sh. M.” O'zbekiston respublikasini yanada rivojlantirish bo'yicha harakatlar strategiyasi to'g'risida”gi farmoni.-T “Adolat” 2018. 25-26 b.

bugungi yoshlarimizning hech kimdan kam bo'lmagan porloq kelajagiga jiddiy e'tibor qaratilayotganligidan dalolatdir. Buni holatlardan ham yaqqol anglash mumkin: "Ta'lim-tarbiya ong mahsuli, lekin ayni vaqtda ong darajasi va uning rivojini ham belgilaydigan omildir. Binobarin, ta'lim-tarbiya tizimini o'zgartirmasdan turib ongni o'zgartirib bo'lmaydi. Ongni, tafakkurni o'zgartirmasdan turib esa biz ko'zlagan oliy maqsad ozod va obod jamiyatni barpo etib bo'lmaydi"².

Bu jarayonning keng ko'lamda amalga oshirilishi uchun esa eng avvalo ta'lim tarbiya bilan shug'ullanuvchi barcha xodimlarga ayniqsa psixologlarga juda katta mas'uliyat yuklaydi. "Buning uchun har qaysi ota-ona, ustoz va murabbiy har bir bola timsolida avvalo shaxsni ko'rishi zarur. Ana shu oddiy talabdan kelib chiqqan holda, farzandlarimizni mustaqil va keng fikrlash qobiliyatiga ega bo'lgan, ongli yashaydigan komil insonlar etib voyaga yetkazish ta'lim – tarbiya sohasining asosiy maqsadi va vazifasi bo'lishi lozim, deb qabul qilishimiz kerak"³. Tabiiyki, eng avvalo ushbu vazifani bajarishni esa ta'lim tizimida tahsil olayotgan talabalarning bugungi zamon talablariga javob bera oluvchi ijtimoiy – psixologik holatiga jiddiy e'tiborni qaratishdan boshlash kerak bo'ladi. Demak, ta'lim davridayoq har bir talaba shaxsida o'quv faoliyatiga bo'lgan faol-ijobiy munosabat motivlarining yetarli darajada shakllantirish bilan bog'liq ijtimoiy-psixologik omillarni tadqiq qilish masalasi bugungi ta'lim oldida turgan muhim vazifalardan biri bo'lmog'i kerak.

Ayni paytda, talaba shaxsidagi ta'lim o'ziga xos individuallik, betakrorlik, identifikatsiya va refleksiya jarayonlarining o'quv faolligiga bevosita ta'sirini va bu ta'sir doirasidagi munosabat motivatsiyasiga daxldor ijtimoiy-psixologik tadqiqotlarni olib bormay turib ta'lim samaradorligini ta'minlab bo'lmaydi.

SHuningdek, mavzuning dolzarbligi eng avvalo

² Barkamol avlod orzusi ("Kadrlar tayyorlash milliy dasturi"ni amalga oshirish borasidagi publitsistik mulohazalar)- T: SHarq, 1998. 184 b.)

³ Karimov I.A. YUksak ma'naviyat – yengilmas kuch. – T. "Ma'naviyat", 2008. 123-b.

- ta'lim-tarbiya jarayonini tashkil etish bilan birga bu jarayonga nisbatan bugungi talabaning munosabatlarida turli xil ijtimoiy-psixologik omillar ta'sirining ortib borayotganligi;

- ta'lim ob'ekti, sub'ekti, o'qituvchi, talaba, guruhlar o'rtasidagi munosabatlar motivatsiyasining o'quv jarayonida tez-tez o'zgarib borayotganligi;

- ta'lim ob'ektlarida o'quv faolliyati va o'quv faolligining o'zaro mutanosibligiga jiddiy e'tibor qaratishning zarurligi.

- o'quv faolliigi doirasidagi munosabat motivatsiyalariga ta'sir etuvchi, "tashqi" va "ichki" psixologik omillarda keskin o'zgarishlarning kuzatilayotganligi.

- talaba shaxsida kechayotgan o'z-o'ziga, o'zgalarga va faoliyatga bo'lgan munosabatlar iyerarxiyasining bevosita ta'lim samaradorligiga ta'sirini hisobga olish va bu ta'sir doirasida har bir o'quvchi shaxsini o'rganishga bo'lgan ehtiyojlarning tobora ortib borayotganligi kabi holatlar bilan belgilanadi va baholanadi.

Muammoning o'rganilganlik darajasi.

Umuman, motivatsiya muammosi bo'yicha turli soha vakillari, jumladan faylasuflar, sotsiologlar, psixologlar, psixofiziologlar va pedagoglar (B.G.Ananov, G.M.Andreyeva, A.A.Bodalev, ye.V.SHoroxova, A.V.Vedenov, YU.M.Zabrodin, A.G.Kovalev, I.S.Kon, T.A.Kitvel, V.S.Merlin, V.N.Myasishev, I.P.Pavlov, K.K.Platonov, ye.D.Parigin, S.L.Rubinshteyn, V.V.Stolin, V.A.YAdov, F.Allpomt, I.Aizen, M.F.Fisehbein, T.Maslou va boshqalar) o'z tadqiqot maqsadlariga asoslanib munosabatning turli yo'nalishlarini o'quv motivatsiyasi tadqiqot ob'ektiga aylantirganlar va ma'lum darajada talqin qilishning nazariy-fundamental asoslarini yaratganlar.

Jumladan, ta'lim tizimida o'quv faoliyati bilan bog'liq munosabat motivlarining ayrim jihatlarini xorijlik psixolog olimlardan, J.Piaje, A.Vallon, X.Xekxauzen, V.Makdugall, Dj.Bruner, V.Vundt, rus olimlaridan A.V.Zaxarova, A.K.Markova, L.S.Slavina, L.I.Bojovich, S.V.Ushnev, V.V.Trubnikov, V.V.Davdov, YA.L.Kolominskiylar, mamlakatimiz psixologlaridan N.A.

Y.Axyarov, SH.R.Barotov, E.G'.G'oziyev, M.G.Davletshin, T.M.Adizova, SH.R.Samarova, Z.SH.SHeremetova, R.A.Mavlyanova, N.S.Jo'rayev kabilar o'z tadqiqotlari doirasida o'quv motivatsiyasining u yoki bu jihatlarini tadqiq qilganlar.

SHunday bo'lsada, talabalar uchun o'ziga xos umumiy tipik xarakterga ega bo'lgan o'quv motivatsiyasi o'quv motivatsiyasi ko'rsatgichlarini ijtimoiy-psixologik talablar doirasida tadqiq qilish masalasi alohida ilmiy tadqiqot predmeti sifatida ko'rib chiqilmagan.

Bitiruv malakaviy ishining ob'ekti: Navoiy davlat pedagogika instituti talabalari

Bitiruv malakaviy ishining predmeti: Talabalar o'quv motivatsiyasining shakllanishi.

Bitiruv malakaviy ishining maqsadi: Talabalar o'quv motivatsiyasi shakllanishining o'ziga xos ijtimoiy-psixologik omillarni o'rganish, tadqiq qilish va shu asosda tegishli ilmiy-amaliy tavsiyalarni ishlab chiqish.

Bitiruv malakaviy ishining ilmiy farazi:

1. Ta'lim samaradorligi o'quv jarayonida ijobiy o'quv motivlarining shakllanganligiga bog'liq holda kechishi mumkin.
2. O'quv faoliyati motivatsiyasi talabalar faoliyatini nafaqat faollashtirishi, balki mazkur faoliyatni yo'naltirish va tashkillashtirish xususiyatiga ham ega bo'lishi mumkin.

Bitiruv malakaviy ishining vazifalari:

1. Talabalar uchun xarakterli bo'lgan o'quv motivatsiyasining shakllanish jarayonini ijtimoiy-psixologik muammo sifatida tadqiq qilish.
2. O'quv faolligini ta'minlashga xizmat qiluvchi motivatsiyaga bevosita ta'sir etuvchi ijtimoiy-psixologik omillarni aniqlash.
3. Muayyan usullar orqali talabalar misolida o'quv motivatsiyasi ko'rsatgichlariga baxo berish.
4. Qo'lga kiritilgan empirik ma'lumotlar asosida tegishli tavsiyalarni ishlab chiqish.

Bitiruv malakaviy ishining metodlari:

1. Kuzatish.
2. Suhbat metodi sinaluvchilarning o'quv faoliyatida o'z oldiga qo'ygan maqsad, ular tomonidan bayon etiladigan motivlashtirish haqidagi ma'lumotlarni olish uchun xizmat qildi.
3. "O'qish faoliyati motivlari" so'rovnomasi (A.K.Markova);
4. "Muvaffaqiyatga erishishga nisbatan bo'lgan ehtiyojlar" so'rovnomasi (YU.M. Orlov);

Bitiruv malakaviy ishining ilmiy-nazariy va metodologik asoslari: Ish ilg'or ilmiy psixologiya fanida shaxs ijtimoiy taraqqiyoti bo'yicha yaratilgan umumiy qonuniyatlar, konsepsiyalar va g'oyalar asosida olib borildi. SHuningdek, ilmiy psixologiyada ma'lum va mashhur bo'lgan shaxsga individual yondashuv tamoyillari (B.M.Teplov, V.S.Merlin, N.S.Leytes, E.A.Golubeva, B.R.Kodirov, E.G'. G'oziyev va boshqalar). SHaxs va ijtimoiy ustanovka uyg'unligi tamoyillari (D.Uznadze, A.G.Asmolov, G.Ollport, G.Rozenberg va boshqalar), shaxs va munosabat mutanosibligi tamoyillari (V.N.Myasishev, T.Liri, S.L.Rubinshteyn, B.S.Merlin va boshqalar), buyuk ajdodlarimizning ta'lim- tarbiya to'g'risidagi ta'limotlari, O'zbekiston Respublikasi Prezidenti SH.M.Mirziyoev asarlari, O'zbekiston Respublikasining «Ta'lim to'g'risida»gi qonuni va «Kadrlar tayyorlash milliy dasturi» da qayd etilgan ilmiy mushohadalarga tayanadi.

Bitiruv malakaviy ishining ilmiy yangiligi:

1. Ishda milliy muhitda talabalar o'quv motivatsiyasining shakllanishi va unga bevosita ta'sir etuvchi ijtimoiy-psixologik omillar aniqlandi va tadqiq qilindi.
2. Talabalar misolida o'quv motivatsiyasi darajalarini ijtimoiy-psixologik jihatdan tadqiq qilishga yo'naltirilgan usullar majmuasi ishlab chiqildi va amaliyotda qo'llanildi.
3. Muayyan empirik ma'lumotlar asosida talaba shaxsida tarkib topayotgan motivatsiyasi ko'rsatkichlari va uning o'ziga xos dinamik xususiyatlariga baho berildi.

Bitiruv malakaviy ishining nazariy va amaliy ahamiyati

1. Ish ijtimoiy psixologiya fani uchun muhim bo'lgan munosabat motivatsiyasi tushunchasini yanada kengroq ko'lamda tadqiq qilish imkonini beradi.

2. Yillar davomida qator ta'lim muassasalarida tahsil olayotgan kichik maktab yoshidagi o'quvchilar bilan olib borilgan tadqiqotlar natijasi o'quv faolligi munosabat motivatsiyasining eng avvalo shakllanishi o'quvchi shaxsining o'ziga xos ijtimoiy taraqqiyoti tamoyillariga xizmat qiluvchi qiziqishlar, umumiy yo'nalganlik, o'quv ustanovkalari va qadriyatlar tizimi bilan bevosita bog'liq ekanligini ko'rsatadi.

3. Ishimiz empirik natijalariga asoslanib ishlab chiqilgan amaliy tavsiyalardan boshlang'ich sinf o'qituvchilari, maktab psixologlari o'z faoliyatlarida unumli foydalanishlari mumkin.

Bitiruv malakaviy ishining tuzilishi.

Ushbu tadqiqot ishi kirish, 2 bob 7 ta paragraf, xulosa va tavsiyalar, foydalanilgan adabiyotlar ro'yxati hamda ilova qismlardan tuzilgan.

Ishning kirish qismida mavzuning dolzarbligi, ishning maqsadi, ilgari surilgan ilmiy faraz, vazifalari, tadqiqotda qo'llanilgan metodikalar, yangiligi, ishning nazariy va amaliy ahamiyati haqida qisqacha ma'lumotlar berilgan.

I BOB. PSIXOLOGIYADA O'QUV FAOLIYATI MOTIVATSIYASI MUAMMOLARINI O'RGANILISHI

1.1. SHarq mutafakkirlarining o'quv faoliyati motivatsion jihatlari haqidagi qarashlari

SHarqda har doim ilm eng muhim qadriyat hisoblanib kelgan. SHuning uchun ta'lim - tarbiya masalasi bilan qarayib barcha olimlar shug'ullanishgan. O'zlarining buyuk asarlari bilan butun dunyoni hayratga solgan ulug' mutafakkirlarimizning barcha asarlarida ham ta'lim – tarbiyaga alohida e'tibor berilgani diqqatga sazovordir. Ularning ta'lim –tarbiya masalasiga falsafiy, diniy, axloqiy, pedagogik va psixologik tomonlardan turib yondoshganligini kuzatsa bo'ladi. Biz quyida sharq mutafakkirlarining ta'lim olish jarayoniga, ta'lim oluvchi va ta'lim beruvchi psixologiyasiga taalluqli bo'lgan qarashlarini, fikr – mulohazalarini ko'rib chiqamiz. SHunday mutafakkirlardan biri Roziy hisoblanadi.

Abu Bakr Muhammad ibn Zakariyo ibn YAhyo ar-Roziy (865-925) IX asrning ikkinchi yarmi va X asrning birinchi yarmida yashagan ulkan mutafakkir olimdir. Abu Bakr Ar-Roziy shuningdek fizika, falsafa, mantiq va din muammolari bilan ham chuqur shug'ullandi. Bu sohalardagi uning qalamiga mansub asarlar 130 tadan oshib ketadi. Ayniqsa, psixologiyaga bevosita taalluqlilari “Ruhiiy tibbiyot”, “Jon haqidagi kichik kitob”, “Jon haqidagi katta kitob” lardir.

Ar-Roziy inson faoliyatini harakatlantiruvchi kuch deb – lazzatlanish tuyg'usini hisoblaydi. SHuning uchun ham u inson psixologiyasini o'rganishning muhim vazifasi sifatida lazzatlanishning mohiyatini bilish va uni tushuntirishni ko'radi. Uning fikricha, eng oliy ne'mat hisoblangan insoniy baxt tuyg'usi mana shu lazzatlanish tuyg'usi bilan chambarchas bog'liq. SHunday qilib, Ar-Roziy inson turmush tarzining barcha qirralarini lazzatlanish tamoyili bilan tushuntiradi. Lazzatlanishning mohiyatini Ar-Roziy qanday sharhlaydi? «Haqiqatda lazzatlanish,- deb yozadi Ar-Roziy - bir holatdan ilgari bo'lingan ikkinchi holatga

o'tish paytida iztirob chekayotgan odam tomonidan tuyulgan ilgarigi hissiyotlarining qaytadan tiklanishidan o'zga narsa emas».

Ar-Roziy obrazli qilib, lazzatlanishni quyidagicha tushuntiradi: masalan, birorta odam ma'lum muddat soyali dov-daraxtlar tagida bo'lib, so'ngra jazirama sahroga chiqsa va u yerda ham ma'lum muddat qolsa, u azoblana boshlaydi. So'ngra o'sha odam ilk o'tirgan joyiga qaytsa, u tanasini ilk holatiga qaytgunicha lazzatlanish tuyg'usini boshidan kechiradi. Tanaga ilk holat qaytib borish darajasida lazzatlanish ham so'na boradi. «Uning lazzatlanishining balandligi unga ta'sir qilgan issiqning ta'siriga va tananing sovush tezligiga proporsional holda bog'liq».

Demak, lazzatlanishni ilk tabiiy holatga qaytish deb baholasa bo'lar ekan. Boshqacha aytganda, lazzatlanish azoblardan qutilishdan o'zga narsa emas. Lazzatlanish azoblanishning ta'siri orqaligina bo'lishi mumkin. Lazzatlanish – odamni xursand qiluvchi holat hisoblansa, azob esa uni qiynoqqa soluvchi hissiyot hisoblanadi.

Demak, Ar-Roziyning fikricha, inson faoliyati lazzatlanish tuyg'usini olishga intilishda, u o'z oldiga lazzatlanish tuyg'usini chaqiradigan motivlarni qo'yishi kerak. SHunday motivlardan biri deya «sokin hayot va lazzatlanishning sharti - farovonlik» ni ko'rsatadi. CHunki moddiy yetishmovchiliklar insonni iztirobga soladi. Bu iztiroblarni yo'qotishning va lazzatlanish tuyg'usini chaqirishning yo'li bitta – farovonlikka intilish motivi – tashqi motiv hisoblanadi.

Ar-Roziy lazzatlanish tuyg'usi haqida fikr yuritar ekan, insonning o'z nuqsonlarini bilishi zaruriyati haqida to'lqinlanib yozadi. O'zligini anglamagan inson o'zining nimadan lazzatlanishini ham anglab yetmaydi. Muallif bu bilan inson o'z motivlarini anglashligi hamda motivlarning shakllanishi jarayonida insonning nuqsonlari salbiy ta'sir ko'rsatishligi haqida fikrlarini batafsil bayon qiladi.

SHunday qilib, Abu Bakr Ar-Roziy inson faoliyatini harakatga keltiruvchi kuchni uning lazzatlanishga intilishida deb baholaydi va lazzatlanishga intilish zamirida insoniy motivatsiyaning barcha komponentlari qatnashishini ko'rsatib

beradi. Uning fikrlari o'z davri uchun o'ta ilg'or fikrlar bo'lib, bundan tashqari ular «motivatsiya psixologiyasi tarixi» fani uchun ham muhim. SHuningdek, ularning hali tadqiq qilinmaganligini ham ta'kidlab o'tmoqchi edik.

O'quv motivatsiyasi bo'yicha o'zining qimmatli ma'lumotlarini bergan mutafakkir olimlardan yana biri Abu Nasr Farobiy hisoblanadi. SHarqning buyuk allomasi, qomusiy olim Abu Nasr Farobiy (873-950) talabaning ijtimoiy hayotda tutgan o'rni va uning o'ziga xos xususiyatlari to'g'risida ibratli g'oyalarni ilgari surgan. Uning fikricha, talabaga ta'lim berish, ilmi qilish yo'lida o'qituvchi tinmasdan mashaqqatli mehnat qilishi kerak, shunda talaba o'qishga, ta'lim olishga, bilimli bo'lishga intiladi. O'qituvchi talabaga bilim beraman desa, talaba oldida haqiqatguy bo'lishi, yolg'onni va yolg'on aytganni yomon ko'rishi, o'zi fahm-farosatli bo'lishi va ornomusini qadrlashi, shogirdlariga nisbatan adolatli bo'lishi, ko'zlangan maqsadiga erishishda qat'iylik ko'rsata bilishi va o'rnak bo'lmog'i lozim.

Farobiy dunyoni insonning o'z bilimi, aqli yordamida bilishini nazarda tutib: «Tushunish esa (narsalarning mohiyatini) umumiy qoida va qonunlar to'g'risidagi harakat bo'lib, ularning oxiri bor va chegaralangan hamda umumlashtirilgandir», - deb yozgan edi. Farobiy tushunishni, bilimning mohiyatini o'qib–anglab olishni quruq yodlashdan ustun qo'yadi va talabaga umumiy qonun va qoidalarni o'zlashtirishni tavsiya etadi, chunki qonun-qoidalarni anglash, uning ta'kidlashicha, juda katta ahamiyatga ega.

SHunday qilib, allomaning mulohazasiga binoan, har qanday talaba o'z xatti-harakatidan xabardor bo'lmog'i va shu sa'y-harakatlari tufayli baxtga erisha oluvchi insonligini anglamog'i lozimdir. Mutafakkir olim bo'lgan Farobiy talabaning shaxsiga xos bo'lgan qator fazilatlarga xolisona, odilona, oqilona sharh berish imkoniyatiga erishgan buyuk zotdir.

Talabaning psixologik xususiyati va uni o'qish faoliyatiga oid mulohazalarni ilgari surgan qomusiy olim Abu Rayhon Beruniy (973-1048)ning ta'kidlashicha, bilim olish va insoniyat yaratgan bilimlarni egallash uchun talabada intilish va qiziqish bo'lishi kerak.

Ilm olishning muhim yo'llaridan biri kishi o'zini hammaga do'st tutishi va yaxshilik qila bilish darajasiga yetkazishdan boshlanadi.

Beruniy ilm olish uchun dastlab axloqiy poklikni talab qiladi. SHuningdek, ta'lim bilan tarbiyaning bir butunligini ko'rsatadi; faqat shu birlikka amal qilgan shogirdlar kamolot sari bora oladi, deb ishontiradi.

Talabani yaxshi o'qishi uchun muallim rostgo'y, savodxon, shogirdlariga nisbatan prinsipial, yumshoq muomalli bo'lishi kerak. Muallim talabani doimo to'g'ri yo'lga boshqarishi, uning sezgir va talabchan bo'lishi lozimligini uqtiradi. Zotan, bolaga mehr-muhabbatli bo'lish ta'lim-tarbiya mezonidir.

Beruniy o'qitish muallimning o'qib-o'rganishi, takrorlashi bilan bevosita bog'liq ekanini alohida uqtiradi. SHuningdek, u kitob o'qishning usul va metodlariga alohida e'tibor beradi. Kitoblarni shunchaki emas, balki fikrlab, kichik-kichik bo'limlarga bo'lib o'qish, hamma o'qilgan joylarini umumlashtirib, qayta o'qish haqida ham ibratli mulohazalar yuritadi.

Beruniy o'qitishda faqat induktiv yo'l bilangina emas, balki deduktiv yo'l bilan ish tutmoq lozimligini ta'kidlaydi. Bunda olim har qaysi metodni o'z joyida qo'llamoq zarurligini yaxshi bilgani ko'rinib turibdi. Bunday o'qish tafakkurni o'stirib, bilishning sifatini yaxshilaydi, aqliy ko'nikmalarni boyitadi.

Ma'lumki, talabani to'g'ri, ravon o'qishga, asosan, alifboni o'rgatish davrida amalga oshiriladi. O'qish bilan savod o'rgatish jarayonida talabani bilim va malakalari takomillashtiriladi. O'qish darslari grammatika, orfografiya, matematika, tabiatshunoslik va boshqa fanlardan beriladigan bilimlarni mustahkam egalashda asosiy rol o'ynaydi.

Abu Rayhon Beruniy dastlab talabani ongli o'qishi, matnning hajmi kichik, mazmuni sodda, keyinchalik esa hajmi katta, mazmuni murakkabroq bo'lgan matnlarni o'qishiga kirishish, o'qish jarayonida taqqoslash, qiyoslashga e'tibor berish talabalarning ongli bo'lishiga olib kelishini eslatib o'tgan.

Beruniy o'qilganlarning hammasini qaytarib o'qish deganda, asosan, xato qilmay, so'zlarini buzmay, ortiqcha tovush ishlatmay, bo'g'inlarni tushurib qoldirmay, so'z urg'usini o'z o'rnida qo'llash ko'rinishidagi to'g'ri o'qishni

ta'kidlaydi. O'qishning tez, to'g'ri va ifodali bo'lishi, o'qish davomida bolaning o'z-o'zini tuzatib borishi xatosiz o'qishga yordam beradi. Bunday o'qishda asar mazmunini tushunib, so'zlarni to'g'ri talaffuz qilib va ifoda etilgan voqealarning ichki va tashqi mohiyatini anglab o'qishni ta'kidlaydi.

Hozirgi vaqtda talabani savodli o'qishida to'rtta asosiy tarkibiy qism, ayniqsa, ahamiyatlidir. Bular ongli, ifodali, to'g'ri va tez o'qishdir. Ular o'zaro ichki bog'lanish motivalariga ega. O'rta asrning buyuk donishmandi Beruniy o'qish haqida ana shu o'zaro bog'liqlik, talabani o'qish faoliyatini mukammallashtirishga va rivojlantirishga imkon yaratishini nazarda tutgan edi.

Abu Rayhon Beruniy ilm olishda takrorlashni ustun qo'yadi, shu bilan birga, bilim berish xilma-xil yo'l bilan, eng muhimi, talabani toliqtirmasdan va charchatmasdan turli vositalar bilan talaba xotirasini kuchaytirish, tafakkurini boyitish va bilimni chuqurlata borish orqali amalga oshirilishi zarurligini uqtirdi. U haqiqiy maqsadga erishishi uchun yo'lini to'sib turgan hamma noaniqliklar va shubhalarni bartaraf qilish, bunda juda ehtiyotkorlik bilan harakat etish lozimligi, o'zlashtirilgan bilimlar hayotda tajriba qilib olinmasa, bundan hech qanday naf bo'lmasligi haqida gapiradi. X-XI asrlarda Beruniyning ilmiy bilimdagi ta'lim berish usullari va metodlari, ayrim elementlarining soddaligi va qarama-qarshiliklariga qaramasdan, katta kashfiyotligi va ilmiyligi bilan qimmatlidir.

SHuning uchun, mazkur sharhlar, ilmiy ilovalar, teran fikrlar va ibratli mulohazalar hozir ham o'z dolzarbligini yo'qotgan emas.

Mazkur muammo yuzasidan mulohaza yuritgan, o'z zakovati, bilimi, buyuk ilmiy asarlari bilan jahondagi barcha xalqlarning hurmatiga musharraf bo'lgan atoqli olim Abu Ali ibn Sino (980-1037) «Tayr» («Qush»), «Hayy ibn YAqzon» («Uyg'oq o'g'li Tirik») kabi qissalarida o'zining psixologik qarashlarini ifodalaydi. U «Tayr» asarida insonlarni do'stlikka, bilim o'rganishga chaqiradi. «Bir-biringizdan bilim o'rganib, kamol topishingiz uchun dil pardasini ochib tashlanglar».

Ibn Sinoning «Hayy ibn YAqzon» qissasida kishi fe'l-atvorini, tabiatini chuqurroq tushunish uchun ilmiy mantiqni bilishga da'vat qiladi. CHunki bu ilm

kishi didini o'stiradi, fikr doirasini kengaytiradi. Ibn Sino bu haqda shunday deydi: «Farosat ilmi foydasi naqd ilmlardandir. Bu ilmni bilib olsang, u senga kishilarning pinhoniylarini fe'l-atvorini bildiradi. Farosat ilmidan bahramand bo'lsang, juda o'tkir bo'lib ketasan».

SHuning uchun Ibn Sino bolalarning tarbiyasi va o'qishi kabi masalalarga juda diqqat va mas'uliyat bilan qarash kerakligini ta'kidlaydi. «Bola olti yoshga yetgach, uni muallimga topshiriladi», - degan edi u. Ta'lim asta-sekinlik bilan berilishi kerak. Uni birdaniga kitobga bog'lab qo'ymaslik kerak.

Ibn Sino kishilarning yashashga qobiliyatli bo'lishi uchun va bekorga jabr ko'rmasligi uchun ularga ta'lim berilishi kerakligini uqtiradi.

Abu Ali ibn Sino iborasi bilan aytganda, talabaga qaratilgan har bir so'zni o'qituvchi imo-ishoralar bilan to'ldirib bormog'i lozim. Uning ta'lim uslublari va usullarini tushuntirishga yo'naltirilgan fikr mulohazalari uyg'onish davri uchun g'oyat buyuk ahamiyat kasb etgan edi. Ma'lumki, o'qituvchi o'z talabalarining mayli, intilishi, qiziqishi, faolligi, qobiliyati, iste'dodi va layoqatini oldindan aniqlamasdan turib, ularni kasb tanlashga oqilona yo'naltira olmas edi.

Abu Ali ibn Sino buyuk muallim ham edi. Uning «Donishnoma» asari necha yuz yillar davomida ilg'or tarbiyachilar uchun qo'llanma bo'lib keldi. «Donishnoma»da ta'lim-tarbiya, ilm-ma'rifat, insonning psixologik xususiyatlarini hisobga olib o'qitish, axloq va odob kabi masalalar to'g'risida chuqur pedagogik fikrlar ifodalangan.

Ibn Sinoning ta'lim-tarbiyaviy qarashlari yuksak insoniy tamoyillarga va ulug' insonparvarlik g'oyalariga tayanar edi. SHuning uchun ham uning ilmiy asarlarida inson obrazi markaziy o'rinda turadi. Ibn Sino pedagogikaga oid asarlarida ilm, fan, hunar, ta'lim va tahsil haqida so'zlar ekan, inson hayotining yaxshilanishini, kishi turmushining serma'no, serzavq, ma'naviy-axloqiy jihatdan sermazmun bo'lishini ko'zda tutadi.

Abu Ali ibn Sinoning yuqorida keltirilgan fikrlaridan ma'lum bo'lishicha, talabaning o'qitish usullariga va psixologik xususiyatlariga yuksak baho bergan allomadir.

Ta'lim olish motivatsiyasi bo'yicha o'zining ilg'or fikrlarini ilgari surgan mutafakkirlardan yana biri G'azzoliy hisoblanadi.

Abu Homid Muhammad ibn Muhammad al-G'azzoliy (1058-1111) – SHarqning ulug' mutafakkiri, yirik olim, o'z ilmlarini amalda qo'llagan mutasavvuf, har jihatdan komil inson. Bu ulug' zot o'z davri olimlari tomonidan ulkan bahoga musharraf bo'lgan.

Taniqli olim M. Mahmudning fikricha, o'z «Asarlari bilan Imom G'azzoliy jahon ilm faniga salmoqli ta'sir ko'rsatib, keyinchalik Ibn Rushd, Ibn Xoldun, Immanuil Kant, Rene Dekart, David YUm va Georg Gegel kabi mutafakkirlarning yuzaga kelishiga maydon ochib berdi».

Biz Imom G'azzoliyning ilm olish va ilm berish fazilatlarini, qonun-qoidalari to'g'risidagi fikrlariga to'xtalib o'tmoqchimiz. Bu haqda uning «Ixyou ulumid-din» asarida batafsil fikrlari keltiriladi. Mazkur asar o'zida to'rtta katta mavzuni jamlagan bo'lib (ibodatlar haqidagi qism, urf-odatlar haqidagi qism, halok qiluvchi va najot beruvchi narsalar haqidagi qismlar), har bir mavzu o'ntadan, jami qirqta kitobni o'z ichiga olgan. Mana shu qirqta kitobning birinchisi «Ilm kitobi» deb ataladi. «Ihyo»ning «Ilm kitobi» bilan boshlanishi ham ilmning martabasi, o'rni mutafakkir olim tomonidan naqadar yuksak baholanganligini ko'rsatib turibdi.

SHunday qilib, SHarq mutafakkir olimlari talaba kuchli xotiraga, iroda va tafakkurga, aql-zakovatga, farosatga, chiroyli nutqqa ega bo'lishini, ko'zlagan maqsadni amalga oshirish yo'lida jonbozlik, qat'iylik ko'rsatishni, o'zining imkoniyatlar dunyosiga to'g'ri yo'l topa olishiga intilishini, ular vijdonli, samimiy, odobli, nazokatli, ishchan, ma'sul talaba sifatida faoliyat ko'rsatishi zarur ekanligini ta'kidlab o'tadilar va talabalarning ongli, ifodali, to'g'ri va tez o'qishi ichki bog'lanishlarga egadir, deb ta'kidlaydilar. Ularning shunday qarashlari hozirgi kunda ham o'z ahamiyatini yo'qotmaganligi bilan ajralib turadi.

1.2. O'quv motivlarini o'rganish sohasida Xorij va MDH davlatlari psixologiyasidagi yondashuvlar

Ta'lim-tarbiya jarayonida o'quv motivatsiyasining ahamiyati butun dunyo olimlari tomonidan tan olingan va har tomonlama o'rganilgan. O'quv samaradorligini oshirishda o'quv motivatsiyasining rolini chet el olimlari o'z tadqiqotlarida tadqiq qildilar. SHu nuqtai nazardan turib, qo'zg'atuvchilardan tashqarida sodir bo'ladigan xatti-harakatlarni tushuntirish bo'yicha ko'plab modellar ishlab chiqilgan bo'lib, ularni ko'rib chiqish ichki motivatsiyaning mexanizmlarini tahlil qilishda qo'l keladi. SHunday modellardan birini G.Ollport (1937, 1955, 1961) taklif qiladi. G.Ollport ichki motivatsiya bilan bog'liq bo'lgan uchta motivatsion tushunchalarni tahlil qiladi: funksional avtonomiya, yetarli darajadagi harakat va «Men»ning jalb qilinganligi. U funksional avtonomiya tamoyilini faoliyat dastavval boshqa sabab bo'yicha paydo bo'lishi mumkin bo'lgan holda, o'zi uchun maqsadga aylanishi holatini tushuntirish uchun kiritadi. Masalan, qishloq hayotini o'rganish uchun borgan shaharlik jurnalist qishloqni o'rganish jarayonida qishloqda yashab qoladi. Bunda «qishloq hayotini o'rganish» motivi funksional mustaqillikka ega bo'lgani sababli ham «qishloqda yashash» motiviga aylanayapti. G.Ollportning fikricha, tashqi tomondan «qishloqda yashash» motivi qiziqish - qo'zg'atish emotsiyasiga o'xshab ketsa-da, aslida, u ichki motivatsion tuzilmadir.

Etarli darajadagi harakat tushunchasi haqida G.Ollport o'zining fikrlarini quyidagicha izohlaydi: «Etarli darajadagi harakatlar bilan motivlashgan faollik muvozanatga qarama - qarshi turadi». O'z fikrini G.Ollport buyuk tadqiqotchi sayyoh Amundsenning hayoti bilan tushuntiradi. Uni Janubiy qutbga borish istagi boshqargan edi. Keyinchalik G.Ollport «harakatlar» so'zining o'rniga «qiziqish» so'zini ishlatadi. «Qiziqish» - motivatsiyaning o'ta teran darajalarida qatnashadi deb yozadi.

YUqoridagi ikkita holat ham «Men»ni jalb qilish orqali amalga oshiriladi va «Men»da bir talay funksional o'zgarishlarni keltirib chiqaradi.

G.Ollport qiziqishni emotsiya sifatida hech qachon tushuntirmagan bo'lsa-da, bu so'zga motivatsion ma'no yuklagan. G.Ollport o'zining qarashlarida neofreydistlarni tanqid qiladi. Uning fikricha, motivlar muttasil shakllanadi, shaklini o'zgartiradi. Ma'lumki, neofreydistlar yangi paydo bo'ladigan motivlarni hamisha «asosiy, tug'ma holda berilgan biologik instinktning xatolari» deb hisoblashadilar. G.Ollportning ta'kidlashicha, yangi motivlar mazkur biologik motivlarning transformatsiyasi ko'rinishida shakllanmasdan, balki ular inson hayot faoliyati sharoitlarida va doimiy o'zgarib turadigan vaziyatlar ta'sirida shakllanadi.

Ichki motivatsiyani o'rganish bo'yicha amalga oshirilgan tadqiqotlardan D.Berlaynning ishlari diqqatga sazovordir (1960, 1967). D.Berlayn o'zining qiziqishlar nazariyasini ishlab chiqdi va kengaytirdi. Bu nazariya yordamida motivatsiyaning nisbatan aniq manbalari mavjud bo'lmagan holda, perseptiv va intellektual faollik amalga oshirilganda, stimullarning tanlanishi mexanizmi bilan tushuntiriladi (1960). D.Berlaynning fikricha, yangilik markaziy tushuncha bo'lib qoladi. Biroq u yana qo'shimcha uchta o'zgaruvchan omilni kiritdi: o'zgarish, hayrat va nomutanosiblik. Xuddi shundan kelib chiqqan holda, D.Berlayn aktivatsiya reaksiyalarining tiplari haqidagi fikrlarini ilgari suradi. Uch xil tiplar farqlanadi: mustaqil (avtonom), elektrokortikal va xatti - harakatli tiplari. Ular funksional va anatomik jihatdan bir-biridan farqlanadi.

D.Berlaynning ta'kidlashicha, ochlik va og'riq singari maxsus qo'zg'atuvchilar hamda qo'rquv va g'azab singari maxsus emotsiyalar faollikning ma'lum ko'rsatkichlariga qaysidir darajada bir xil ta'sir ko'rsatadi. «Biroq kutish mumkinki, ularning har biri faollik reaksiyalarida kompleksida xarakterli o'zgarishlarni keltirib chiqaradi. Faollik reaksiyalarining ba'zi komponentlarini kuchaytirib, ba'zilarini esa kuchsizlantirib turadi».

D.Berlayn reaksiyalarining uch xil tip determinantlari haqida yozadi. Birinchidan, qo'zg'atuvchi stimullarning miqdor va sifatiga to'g'ridan-to'g'ri bog'liq bo'lgan psixofizik o'zgarishlar. Ikkinchidan, yashashning maxsus shart-sharoitlari bilan bog'liq bo'lgan «ekologik o'zgarishlar». Uchinchidan esa, stimullarning tanlanishiga, qiziquvchanlikka va tadqiqiy xatti- harakatlarga

(yangilik, o'zgarish, murakkablik, nomutanosiblik, noaniqlik va ziddiyat) ta'sir qiluvchi qiyosiy o'zgarishlar. D.Berlaynning ta'kidlashicha, motivatsiya va mustahkamlashning barcha turlari neyrofiziologik qo'zg'alishning ma'lum tipi orqali ta'sir qiladi, deyish ham mumkin. Motivlashgan holat orqali ta'sir qiladi. Boshqacha aytganda, motivlashgan holat faollik reaksiyalarining ko'tarilish yoki tushish natijasi sifatida ham yuzaga chiqishi mumkin. Biroq qiziquvchanlik va tadqiqiy bilish faolligi faqatgina stimulyatsiyaning oshishi funksiyasi sifatida ko'zga tashlanadi.

D. Berlaynning motivatsiyaning mexanizmi haqidagi fikrlarida ba'zi e'tirozli qirralar bo'lsa-da, qimmatlidir. Darhaqiqat, emotsiyalar ba'zi o'rinlarda faoliyat motivlari bo'lib hisoblanishi mumkin. Biroq ma'lum vaziyat va sharoitlardagina shunday bo'ladi. D.Berlayn olimlar nazarini faoliyatni qo'zg'atuvchi, faollikka undovchi kuchni o'rganishda har tomonlama, kompleks tahlil qilish zarurligiga qaratdi. Motiv va motivatsiya inson hayotida muhim ahamiyat kasb etganligi bois, uni tadqiq qilish ham o'ta sharaflidir.

Talaba o'qish faoliyatining motivlari to'g'risidagi muammolar chet ellik olimlardan E.Torndayk, Z.Freyd, U.Kennedi, U. Makdaugoll, G.Kell, J. Bruner, G. Vilkatt, S.Tompson, G.Xannikatt, R.Vudvorts, E.Keron, A.Maslou, Dj. Atkinson, G.Ollport, K.Rodjers, X..Xekxauzen, V.Vundt, YU.Rotter, E.Levald, G.Rozenfeld kabilarning asarlarida o'z ifodasini topdi. Jumladan, avstraliyalik olim Z.Freyd hamda amerikalik olim U.Makdaugoll motivatsion omil sifatida hayvonlardagi organik ehtiyojlarni, jumladan, instinktlar bilan odam xulq atvorini tushuntirishga harakat qildilar. SHu tariqa ularning inson fe'l atvoriga oid qarashlari birinchi nazariya sifatida maydonga chiqdi.

O'quv motivlarining xususiy muammolariga bag'ishlangan chet el kuzatishlari, asosan, E.Torndayk ta'siri ostidadir. Bu o'quv jarayoniga moyillik tug'diradigan kuchning xarakteri to'g'risida E.Torndayk aytgan ayrim holatlarining hali - hanuzgacha yangi-yangi tajribalarda sinovdan o'tkazilayotganida ham ko'rinadi. YAngi mualliflar u bildirgan fikrlarni yoki tasdiqlashga yoki inkor etishga harakat qilmoqdalar. Albatta, bunda E.Torndayk

qo'llangan izlanish va metodlar birmuncha o'zgargan, lekin muammoning qo'yilishi, qo'llanayotgan ayrim usullar ko'proq E.Torndayk uslublariga yaqindir.

O'quv motivlari muammosi yuzasidan E.Torndayk bildirgan fikrlarni bilmay turib, bizning bu haqidagi tasavvurimiz to'liq bo'lmaydi.

E.Torndayk o'quv masalalari bo'yicha ikkita kitob e'lon qilgan: «Insonda o'quv jarayoni» (1931 yilda rus tiliga tarjima qilingan) hamda ingliz tilidagi «O'qish asoslari» (1932) kitobi.

Uning «Insonda o'quv jarayoni» kitobi ikki bo'limdan iborat. Birinchi bo'limda E.Torndaykning ko'p sonli eksperimentlari (tajribalari) yoritilgan bo'lib, ikkinchi bo'limda uning o'quv jarayoni to'g'risidagi fikr-mulohazalari berilgan.

E.Torndayk tajribalarining alohida tomoni ularning juda tor va cheklangan xarakterga ega ekanligidir: ular real o'quv jarayoni bilan juda oz darajada bog'langandir.

Amerikalik mualliflar ko'proq o'quv jarayoni anglab yetilgan motivlari bilan emas, balki ayrim jihatlari kamroq fahmlanadigan ko'rinishda bo'lib, o'quv jarayoniga mayl-istak uyg'otadigan muammo o'qishni motivlashtirish masalalari bilan shug'ullanadilar. Bunday ilmiy ishlarning muallaflari, masalan, talabaning sonlarni yodlashiga, alohida xatti-harakatlariga qaysi psixologik jihatlar ta'sir ko'rsatishlarini o'rganadilar va shu yo'l orqali motivlashtirishning ayrim komponentlarini aniqlashga harakat qiladilar. Bu sohada ular E.Torndaykning izdoshlari hisoblanadilar.

E.Torndayk o'quv jarayonini shunday ta'riflaydi: «O'quv jarayoni u yoki bu javob reaksiyasining ma'lum holati bilan muayyan bog'liqlikda, ya'ni ushbu reaksiya hamda vaziyat o'rtasida ma'lum aloqa o'rnatilishi bilan izohlanadi».

Bunday umumiy ta'rif unga ushbu aloqaning xoh labirintdagi kalamushning harakatida, xoh insonning, aytaylik, sonlarni, ma'nosi yo'q bo'g'inlarni yod olayotganiga yoki yumuq ko'z bilan chiziq chizayotgandagi xatti-harakatlarida qanday yuzaga chiqishini kuzatishga imkon beradi.

E.Torndayk ta'lim jarayoniga yuqoridagi aloqaning ayni qaysi jihatlari tezroq va kuchliroq ta'sir ko'rsatishini aniqlashni istaydi va takrorlash jarayonining

navbatdagi yangi jarayon singari muhim rol o'ynamassligini kalamush, mushuk, insonlar bilan o'tkazilgan tajribalar asosida isbotlashga intiladi.

E.Torndayk kishi o'zi xohlagan reaksiyaning takrorlanishiga nisbatan ro'yxushlikning hamda o'zi hohlagan reaksiyaga nisbatan bo'lgan moyilsozlikning ta'sirini o'rganishga harakat qiladi va shunday xulosaga keladi: «Bir xil sharoitda yuzaga kelgan jazolash omillari rag'batlantirish omillaridan ancha bo'sh va kuchsizdir». Keyingi kitobda esa: «Rag'batlantirish umuman o'ziga eltuvchi barcha aloqalarni yoqlash va kuchaytirish an'anasiga ega, jazolash esa tez-tez (lekin har doim ham emas) aloqalarni muayyandan noaniqqa o'zgartirish xususiyatiga egadir», - deb yozadi.

SHunday qilib, o'qish nazariyasida E.Torndayk uchun ijobiy hamda salbiy mustahkamlash haqidagi masala asosiy jihat bo'lib hisoblanadi. O'z tekshirishdaridan kelib chiqib, E.Torndayk real inson turli rejadagi o'z ehtiyojlari hamda talabalari orqali amalga oshiradigan, uzoq vaqt davom etadigan jarayon hisoblangan o'quv jarayoniga aloqador bo'lgan umumiy tarzda xulosalarga keladi va bu xulosalar, albatta, motivlashtirish nuqtai nazaridan mustahkamlashning alohida bitta tizimiga sig'maydi.

Biz yuqorida xorij psixolog olimlarining motivatsiya muammolariga bag'ishlangan asarlarini, qarashlarini tahlil qilib chiqdik. Endi MDH davlatlaridagi psixolog olimlari tomonidan o'quv motivatsiyasi muammosining o'rganilganlik ahvoriga qisqacha to'xtalib o'tamiz.

MDH davlatlaridagi psixolog olimlarining ba'zilarining fikricha, ta'limni motivatsiyalash muammosi shaxs psixologiyasining markaziy muammolaridan hisoblanadi. SHaxsning psixologik jihatdan shakllanishining yaxlitligi, shaxsiy xulq va uni harakatga keltiruvchi kuchlar o'rtasidagi ma'lum bog'liqlik motivatsiya muammosini tadqiq qilishga bo'lgan muntazam yondashuvni qo'llash uchun imkoniyatlar ochib beradi.

Talaba psixologiyasiga oid tadqiqotlar XX asr 20-yillardan boshlab keng ko'lamda amalga oshirilib kelmoqda. Bu sohada hamdo'stlik mamlakatlarining psixologlaridan S.L.Rubinshteyn, L.S.Vygotskiy, A.N.Leontev, B.G.Ananev,

L.I.Bojovich, P.M.YAkobson, A.V.Zaporojets, V.G.Aseyev, P.L.Galperin, V.F.Morgun, A.K.Markova, N.E.Efimova, M.V. Matyuxina va boshqa olimlarining xizmati va b.

Psixologiyada «motivlar tizimi», «motiv tizimi», «motivlash sohasi muntazamligi» va boshqa tushunchalar keng tarqalgan. Bu tushunchalar ko'p holatlarda implitsit⁴ darajada tushuniladi. Ularning zamirida ma'lum muntazam borliq yotganligi hech kimda shubha uyg'otmaydi. Biroq hozirgacha bu tushunchalar mazmunini tizimli yondashuv nuqtai nazaridan ochishga bag'ishlangan maxsus ishlar bajarilmagan.

Zamonaviy psixologiyada motivatsiyaning ko'pgina nazariyalarida darajaviy g'oyalar keng tarqalgan. Darajaviy tushuntiruvchi jadval inson motivatsion sohasi murakkab tuzilishini o'rganishdan turli tuzilishga ega bo'lgan motivatsion birliklar o'zaro aloqalarini tekshirishdagi samarali vosita hisoblanadi. Ammo shuni ta'kidlash lozimki, shaxs motivatsion sohasi iyerarxik darajasi muammolarini hal qilishda muntazam yondashuvning metodologik va konseptual apparati yetarlicha jalb qilinmagan. Natijada, muammoning muhim sohalaridan ichki darajali, ya'ni motivatsion hodisalar o'rtasidagi «gorizontal» aloqalar psixologiya fanida juda oz o'rganilgan.

Motivni affektiv-kognitiv tushunish muammosini inson xulqining affektiv-kognitiv determinatsiyasi muammosi sifatida qarash Aristotel tomonidan ilgari surilgan edi. Uning ta'kidlashicha, yozadi: «U ham, boshqasi ham - aql va intilish - fazoviy harakatga moyillik tug'diradi» va yana o'z fikrini rivojlantirib, Aristotel deydi, bir tomondan «aql intilishsiz harakatlanmaydi, ammo intilish ba'zan tafakkursiz ham harakatga kelishi mumkin»; ikkinchi tomondan aql istaklarga qarshi turishi mumkin - «aql kelajakni nazarda tutib, shoshilmaslik haqida buyruq beradi».

⁴ «Implitsit» (*lotin*) – «noaniq tasdiqlanish»

Aynan intellekt⁵ va affekt birligi, L.S.Vigotskiy fikricha, insonning oliy psixik faoliyati uchun xos bo'lib, motivatsiya ham shunga tegishlidir. Bu talqin hamdo'stlik mamlakatlarining psixologiyasi tarixida motivning affektiv-kognitiv tabiatini tushunishda boshlang'ich nuqta bo'lib hisoblanadi.

S.L.Rubinshteyn fikricha, motivni u yoki bu mayl, zaruriyat, qiziqish inson uchun maqsad bilan munosabatdoshlikda harakat motiviga aylanadi.

SHunday qilib, S.L.Rubinshteynning motivga bergan ta'rifi motivning affektiv - kognitiv tabiatga egaligini tasdiqlaydi.

A.N.Leontev motivni zaruriyat predmeti deb ta'riflab, motivning inson faoliyatini yo'naltiradigan ashyoviy tabiatini ta'kidlaydi. A.N.Leontev tomonidan motivning element rolini oshirishning tarixiy zaruriyati, V.K.Vilyunas fikricha, motivni energetik tushunish bilan bog'liqdir. SHu bilan bir vaqtda, A.N.Leontev ta'riflangan motiv ikki xil tabiatga ega, chunki bu yerda, V.K.Vilyunasning haqli ravishda ko'rsatishicha, motiv-bilim tuzilmasidir. Sababi shundaki, kognitiv tuzilma (narsa timsoli) zaruriyatga (affektivga) o'tadi.

Motivni ta'riflashga berilgan aks urg'u - uning affektiv elementga xos belgilovchilik rolini ta'kidlash L.I.Bojovichga xosdir. U xulqning boshqa barcha qo'zg'atuvchilari asosida zaruriyat yotadi, deb hisoblaydi. «Motiv sifatida tashqi dunyodagi narsalar, tasavvurlar, hissiyotlar, bir so'z bilan aytganda zaruriyat nimada o'z aksini topsa, hammasi maydonga chiqishi mumkin». Motivning bu ta'rifi ham uning affektiv-kognitiv tabiati mavjudligi haqida xulosa chiqarishga imkon beradi.

P.M.YAkobson ham motivning affektiv-kognitiv tabiati haqida aniq fikr bildiradi: «Inson xulqi psixikaning shunday ko'rinishlarini rag'batlantiradi (motivlashtiradi)ki, ular mayllar, ideallar, kelajak haqidagi tasavvurlar, qiziqishlar, hayot va turmushni tashkil qilishga intilishlar, mehnatga berilishi, kuchli zaruriyat, kuchli hissiyot, ahloqiy maslaklar, odatlar, o'xshatmalar tusini oladi».

⁵ «Intellekt» - «aql, idrok, zakovat; aqliy jihatdan yetuklik».

Ayrim hamdo'stlik mamlakatlari psixologlari ham affektiv, ham kognitiv tabiatga ega bo'lgan qo'yidagi hodisalar faoliyatini qo'zg'atuvchilar sifatida qarashadi: ma'no va mazmun, yo'nalganlik, qiziqish (A.K.Markova, 1980) motivlar, zaruriyatlar, qiziqishlar, intilishlar, maqsadlar, ermaklar, motivatsion ko'rsatmalar yoki dispozitsiyalar, ideallar va boshqalar (V.G.Aseyev, 1976). Ular affektiv va kognitiv elementlarga xos bo'lgan, alohida vazifalarni ajratmaydilar.

SHunday qilib, psixologiya tarixida motivga affektiv va kognitiv elementlarni birlashtiruvchi ikki xil ta'rifni ajratish mumkin.

Motivni tushunish, uning tarkibidagi elementlar vazifalarini ajratish faoliyat motivatsion qismlarini maqsadli - motivatsion aloqalarni o'rnatish sifatida yaratish yo'llarini belgilab beradi. Masalan, motivning kognitiv elementlariga urg'u berish va affektiv elementni hisobga olmaslik amalda ta'lim motivatsiyasining faqat ta'lim metodlari va mazmuniga qaramlikni keltirib chiqaradi/

SHunday qilib, motivni affektiv-kognitiv ravishda tushunish, psixologiya taraqqiyotida murakkab tarixiy yo'lni bosib o'tib, hozirgi vaqtda maktab yoshidagi talabalarning o'qish motivatsiyasini diagnostika qilish va korreksiyalash vazifalarini hal qilishda boshlang'ich nuqta bo'lib qolishi kerak.

Motivni affektiv-kognitiv tarzda tushunish o'qish motivatsiyasi ko'rsatkichlarini ajratishda ham boshlang'ich nuqta bo'lishi mumkin, chunki o'qish motivatsiyasining diagnostikasi sub'ektning muayyan mazmunga- ta'lim turli sathlariga va u bilan bog'liq bo'lgan ijtimoiy jarayon va munosabatlarga bo'lgan munosabat sifatida o'tkazildi.

O'qish motivatsiyasini diagnostikasi va korreksiyasi muammosiga faol yondashuv, motivni o'qish faoliyatining tuzilish elementlari sifatida o'rganish imkoniyati va zaruriyatini yuzaga keltiradi.

O'qish motivatsiyasini diagnostika qilish muammosi, psixologik diagnostika muammolari bilan shug'ullanuvchi mutaxassislar psixik jarayon yoki hodisalarning sifatii xususiyatlarini diagnostika qilish asosiy maqsad, degan xulosaga kelishyapti. Bu diagnostikani hisob-kitob bo'yicha ishlanadigan an'anaviy test tekshiruvchilari natijasida olib bo'lmaydi. Hammaga ma'lumki, testlarni

qo'llashning asosiy kamchiliklaridan biri shuki, ularning natijalari psixik jarayonning kesimi, ya'ni natijasini beradi, biroq mazkur jarayonni sifatij jihatdan tahlil qilish imkonini bermaydi.

Hozirgi davrda o'qish motivatsiyasini diagnostika qilishning boshqa yo'llari tavsiya qilinayapti: laboratoriya eksperimentlari pedagogik tajribalar bilan (tabiiy diagnostika uslublarini qo'llash bilan), shuningdek, real o'quv jarayoni sharoitida talabning ijtimoiy xulqini uzoq muddat o'rganish bilan to'ldirilishi mumkin (A.K.Markova).

O'qish motivatsiyasini diagnostika qilish uni o'tkazish uchun uslub tanlash tamoyillarini aniqlashtirishni talab qiladi. O'quv faoliyati motivatsiyasini diagnostika qilishda quyidagilarga e'tibor qaratish tavsiya qilinadi.

1. Diagnostika tekshiruv predmeti bo'lgan ta'lim motivatsiyasi ko'rsatkichlarini belgilash.

2. Uch toifadagi diagnostika uslublarini tanlash, bevosita loyihaviy va bilvosita-ta'lim motivatsiyasi ko'rsatkichlarini diagnostika qilishga yo'naltirilgan uslublar.

3. Har bir uslubning ajratilgan ko'rsatkichlarga bo'lgan diagnostikaviy imkoniyatlarini aniqlash.

4. Mazkur metodika asoslangan va natijalarni namoyon qilish chog'ida hisobga olinadigan nazariyani - uslubning metodologik asosini hisobga olish.

5. Metodika matnlarining talabalar yosh xususiyatlariga mosligi.

6. Talabalar shaxsiy xususiyatlarini hisobga olish.

7. Diagnostikani o'tkazish vaziyatining diagnostika maqsadlariga mosligi.

YUqoridagi keltirilgan ta'lim motivatsiyasini diagnostika qilish usuli biz o'rganayotgan muammoni yanada chuqurroq tekshirishga asos bo'lib xizmat qiladi.

Agar ijtimoiy motivlar ham ta'lim faoliyati uchun yetakchi hisoblansa, bir qator mualliflar (P.YA.Galperin va boshqalar) ta'lim faoliyatiga nisbatan ularga tashqi motivlar sifatida qaraydilar.

S.L.Rubinshteyn (1946) «ichki» va «tashqi» degan tushunchalar bilan aloqador bo'lgan ikki toifa motivlarni ajratadi. Bu narsaning mazmuniga bo'lgan qiziqish (bevosita) va bo'lg'usi faoliyat bilan bog'liq bo'lgan narsaga nisbatan bo'lgan bilvosita qiziqishdir.

P.YA.Galperin fikricha, tashqi motivlar ta'lim jarayoni va predmetiga nisbatan «amaliy» munosabatda namoyon bo'ladi, bunda bilim keyingi faoliyat uchun tashqi shart-sharoit sifatida qaraladi, ichki ta'limga bo'lgan barqaror qiziqish bilan bog'liqdir. Tashqi motivlar ichida aynan tashqi yoki utilitar motivlar (bunda harakatning shakllanishi, sub'ekt moyil bo'lgan faoliyatni amalga oshiradigan shart-sharoit hisoblanadi) va musobaqaviy motivlar ajratiladi. Bunda sub'ekt a) boshqalarga; b) o'z-o'ziga o'zining oldingi muvaffaqiyatlariga qiyoslagan holda muvaffaqiyatlarga intiladi.

Ijtimoiy motivlar orasida keng ijtimoiy (jamiyatga foyda keltirish uchun bilim olishga intilish), pozitsiyaviy (atrofdagilarning ma'qullashiga va obro' orttirishiga intilish), o'qish davomida boshqalar bilan hamkorlik motivlari farqlanadi.

M.V.Matyuxina ham o'qish faoliyati jarayoniga singdirilgan quyidagi ikki toifa motivlarni ajratadi:

a) mazmun vositasida motivlashish (uchta darajasi mavjud, qiziqish qiziqarlilik, dalillarga bo'lgan qiziqish, voqealar mohiyatining kelib chiqishiga qiziqish);

b) jarayon vositasida motivlashish (uchta darajasi mavjud: ijrochilik faoliyatini bajarish sifatida, qidiruv ijrochilik qoidalarini keltirib chiqarish sifatida, ijodiy-mustaqil ravishda masalalar tuzish).

O'quv faoliyatidan tashqarida mavjud bo'lgan motivlar:

a) keng-ijtimoiy;

b) tor-shaxsiy;

v) salbiy.

O'qish motivlarini ichki va tashqi motivlarga bo'lishga kelsak, bu bo'lish funksional tabiatga ega va o'qish harakatlari hamda ular o'rtasidagi munosabatlarni

tuzilish jihatdan tahlil qilishni talab qiladi: ular orasida bevosita aloqa bo'lsa, ichki motiv haqida gapirish mumkin, bilvosita aloqa bo'lsa, tashqi motiv haqida gapirish mumkin.

Psixologiyada motivlar iyerarxiyasi (bosqichma-bosqichlik) muammosi A.N.Leontev, L.I.Bojovich va boshqalar asarlarida yoritiladi. A.N.Leontev XX asrning 40-yillaridayoq maktabgacha yosh shaxsning dastlabki shakllanish davri ekanligi haqida yozgan edi. U buni maktabgacha yoshdagi bolada motivatsiya sohasida iyerarxiya, ya'ni motivlarining bir-biriga qaramligi hosil bo'lishi bilan bog'lagan. A.N.Leontevning ta'kidlashicha, aytadiki, sub'ektning dunyo bilan aloqalari kengayishi, ularning kelishuvi ongning alohida ichki harakatini talab qiladi. Bu holat motivlarning o'zaro munosabatdoshligida o'z aksini topadi. Aynan motivlarning ana shunday munosabatdoshligi natijasida ular orasidagi iyerarxik munosabatlar yuzaga keladi. Motivlar iyerarxiyasi, A.N.Leontev tadqiq qilishicha, motivlarning vazifalari bilan belgilanadi: mazmun hosil qiluvchi motiv yuqori o'rinni egallasa, rag'batlantiruvchi motiv ancha quyi o'rinlarni egallaydi.

SHunday qilib, aytish mumkinki, A.N.Leontev motivlar vazifadoshligining ikkita iyerarxik darajasini - ma'naviy va rag'batlantiruvchilik darajasini ajratadi. SHaxs motivatsion sohasidagi aloqa va munosabatlarni tahlil qilishda A.N.Leontevnin: motivlar o'rtasidagi iyerarxiya – ularning bir-biri bilan munosabatdoshligi natijasidir, degan fikri o'ta muhim. Biroq A.N.Leontev nazariyasida motivlarning bir-biri bilan munosabatdoshligi jarayonida shaxsning faol, sub'ekt sifatidagi roli masalasi tekshirilmaydi.

Inson motivatsion sohasini tashkil etish darajasining tuzilish xususiyatlarini o'rganish shaxs psixologiyasiga muntazam yondashuv yo'nalishida yotadi. A.N.Leontev, A.V.Zaporojets, L.I.Bojovich va boshqa olimlarning asarlari tufayli psixologiyada maktabgacha yoshdagi bolalarning turli, tarqoq vaziyat bilan bog'liq bo'lgan his-tuyg'ulari ma'lum tizimga, motivlar iyerarxiyasiga aylanadi. Ammo motivatsion hodisalar o'rtasidagi aloqa va munosabatlar, ularning integratsiya (kirishib ketuvi) mexanizmlari tizimiga birikuvi hali yetarli o'rganilmagan.

«Motivatsion tizim» motivatsion sohadan farqli ravishda, ma'lum tashkiliy yaxlitlikning, bir butunlikning bo'lishini talab qiladi.

Yaxlitlik, motivatsion tizim qismlari haqida turli tasavvurlar mavjud. Psixologiyada, motivatsion soha doirasida V.G.Aseyevning ishlarini alohida ko'rsatish kerak. Qarama-qarshi rivojlanish, shakllanish jarayonida inson motivatsion sohasida muntazam taraqqiyotga nisbatan moyillik tendensiyasi sezila boradi. Bu tendensiya, V.G.Aseyev fikricha, tartibsiz shakllangan istaklarning ancha yirik motivatsion birliklarga kirishuvi, birlashuvi yuz beradi. V.G.Aseyev bu kirishuvni istaklarning bir-biri bilan mazmuniy-ma'naviy va dinamik jihatdan munosabatdorligi sifatida tushunadi.

Motivatsion tizim motivatsion soha birligi sifatida, V.G.Aseyev bo'yicha, motiv, talab, qiziqish, intilish, maqsad, ideal, havas, motivatsion ko'rsatma kabi motivatsion hodisalarni ifodalovchi tushunchalarni oladi. SHunday qilib, V.G.Aseyev turli motivatsion hodisalar-istaklar turlari o'rtasida tizimiy munosabatlar bo'lishi mumkin deb hisoblaydi. Bir jihatdan olganda, istaklar motivatsion tizim qismlari deb qaralishi mumkin, deb ta'kidlaydi.

A.N.Leontevning fikricha, biz «faqat tushuniladigan» va real harakatdagi motivlarga duch kelamiz. Bola ko'pincha qancha o'qish zarurligini yaxshi tushunadi (tushuniladigan motivlar), lekin bu narsa ham unga o'quv faoliyati bilan shug'ullanish uchun turtki bo'la olmaydi. Bu bilim mayl shaklini olsagina, biz real harakatga motiv bilan ish ko'rgan bo'lamiz. Faqat tushuniladigan motivlargina ma'lum sharoitda harakatdagi motivlar shaklini oladi. Bu narsa motivatsiyasini qayta ko'rish uchun jiddiy ahamiyatga egadir. Maktabning vazifasi ham bola motivatsiyasini qayta ko'rishdan iboratdir.

Ta'kidlash kerakki, A.N.Leontev nazariy tafakkurga ega bo'lish asos sifatidagi bilish motivlarining rivojlanish masalasiga katta e'tiborini qaratgan. U psixik jarayonlarining shunday dinamikasini ochishga harakat qildiki, bunday dinamika motivatsiya rivojlanishi asosida talabalarni bilimlarni egallashga olib keladi. «Kelib chiqadigan motiv, - deb yozadi u - harakat uchun ko'rsatma hosil

qiladi. Ammo motivlarning muayyan toifasi (masalan, bilish motivi) juda ko'p harakatlarning murakkab tizimi bo'lishini taqozo qiladi».

L.I.Bojovich ta'limni motivatsiyalash muammosi bo'yicha o'z oldiga talabalarning o'qishga bo'lgan munosabati, psixologik aspektlari qanday maydonga chiqadi degan masalani hal qilishni maqsad qilib qo'yadi. Bu munosabatning psixologik mohiyatini ochadigan muhim jihatlardan biri «talabalar o'qish faoliyati» ni belgilaydigan motivlarning yig'indisi hisoblanadi. Bunda ta'lim motivlari deganda, biz bola nima uchun o'qiyotganligini yoki, boshqacha aytganda, nima uchun o'qishga majbur qilishni tushunamiz».

L.I.Bojovich ta'kidlashicha, o'qish motivlari bolaning asosiy munosabatlari bilan, uning ehtiyojlari va intilishlari bilan ichki aloqada bo'lgani tufayli yetarli undash kuchiga ega bo'ladi.

SHunday qilib, biz yuqorida sobiq sovet va MDH davlatlari psixolog olimlarining o'quv motivatsiyasiga bag'ishlangan asarlarini tahlil qilib chiqdik. Endi o'zbek psixolog olimlari tomonidan motivatsiya muammosining o'rganilganlik darajasini ko'rib chiqamiz.

1.3. O'quv faoliyati motivatsiyasi muammolari o'zbekistonlik psixolog olimlarning tadqiqot sohasi sifatida

SHaxs motivatsiyasi muammolari o'zbekistonlik psixolog olim va tadqiqotchilarning ham diqqat markazidagi muammolardandir. Keyingi yillarda mazkur ilmiy muammolarga nisbatan qiziqish yanada kuchayib bormoqda. Bunga ishonch hosil qilish uchun psixolog olimlar tomonidan amalga oshirilgan izlanishlarga qisqacha to'xtalib o'tish o'rinlidir va b.

Respublikada keyingi ko'p yillar davomida M.G.Davletshin rahbarligida ushbu muammo yangicha ilmiy asosda talqin qilinib, keng ko'lamda o'rganilmoqda. M.G.Davletshinning fikri bo'yicha, O'zbekistonning kelajagi bo'lgan yoshlar har xil sohaning mazmuniga o'zi ongli ravishda yondashuvi orqali mumkin qadar ertaroq, shu soha bo'yicha to'g'ri va oqilona tasavvurlarga ega

bo'lishi mumkin. M.G.Davletshin konsepsiyasidan kelib chiqqan holda, olib borilgan tadqiqotlardan biri A.K.Saitovanning o'smir yoshdagi talabalarning o'qish motivlarini va qadriyatlarini o'rganishga bag'ishlangan ishidir. Bu ishda muallif, o'smir yoshining xususiyatlariga tayangan holda, bir qator xulosalarga kelgan : o'smirlar o'quv faoliyatida potensial hisoblangan motiv o'z-o'zini namoyon qilish motividir; o'quv faoliyati bilan bog'liq qadriyatlarni anglash - o'smir talabalarda o'z-o'zini takomillashtirishga va amalga oshirishga undaydi, bu esa o'quv faoliyati bilan bog'liqdir.

V.A.Tokarevaning kichik maktab yoshidagi bolalarda ijtimoiy burchning shakllanish psixologiyasiga bag'ishlangan tadqiqotlarida talabalar o'quv faoliyati motivlarini o'rganishga katta e'tibor berilgan. Muallif talabalar ongida 5-sinf davomida o'tkazilgan o'quv-tarbiyaviy ishlar natijasida yuz bergan o'zgarishlar vositasida o'quv faoliyati motivlaridagi o'zgarishlarni aniqlashga intilgan.

A.A.Fayzullayev motivatsion jarayonni bosqichma-bosqich tahlil qilishni taklif qildi. To'g'ri, motivatsion jarayonni shu nuqtai-nazardan turib tahlil qilgan olimlar bor bo'lib, ular (S.L.Rubinshteyn, V.A.Ivannikov, M.SH.Magomed-Eminov) maqsadning shakllantirishini vaqt jihatdan ma'lum bo'laklarga bo'lingan jarayon sifatida talqin qiladilar.

A.A.Fayzullayev motivatsion jarayonni beshta bosqichga bo'lib o'rganadi. Quyida mana shu jarayonning bosqichlari aks ettirilgan sxema keltiriladi:

Motivatsion jarayonning bosqichlari (A.A. Fayzullayev bo'yicha)

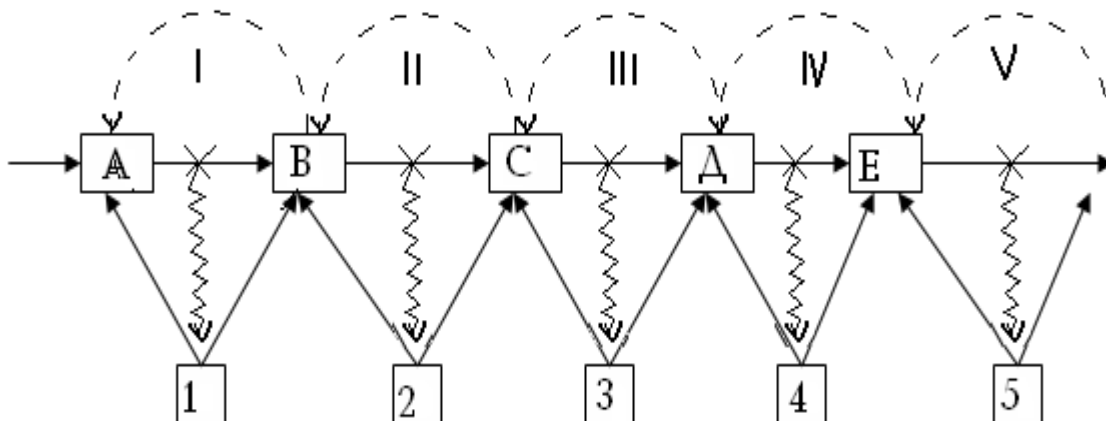

1.1-rasm.

Bosqichlar: I qo'zg'alishning anglanishi, II motivning qabul qilinishi, III motivning hayotga tadbiiq qilinishi, IV motivning mustahkamlanishi, V qo'zg'alishning faollashuvi.

1, 2, 3, 4, 5 – bir bosqichdan boshqasiga o'tishda paydo bo'ladigan motivatsion kritik holatlar. Motivatsion tuzilmalar: A - anglanmagan qo'zg'alish, V - qo'zg'alishni anglash, S - qabul qilingan motiv, D - amalga oshirilayotgan motiv, ye - potensial tendensiyalarning kengayish yo'li, zigzag ko'rinishidagi chiziqlar – motivatsion krizislarning paydo bo'lishi yo'li, qo'shilgan gorizontall chiziqdagi (x) belgilari - motivatsion tuzilmalarning shakllanishi bosqichlari blokirovkasi.

YUqoridagi sxemadan ko'rinib turganidek A.A.Fayzullayev motivatsion jarayonni beshta bosqichga bo'ladi.

Birinchi bosqich - qo'zg'alishning paydo bo'lishi va anglanishi. Qo'zg'alishning to'liq anglanishi qo'zg'atishni qanday predmet chaqirganligini anglash bilan hamda mazkur harakatni amalga oshirishning usullari va natijasini tushunib yetish bilan belgilanadi. Muallifning ta'kidlashicha, qo'zg'alishning anglanishi sifatida ehtiyojlarni, mayllarni, intilishlarni, umuman psixik hayotning har qanday hodisasini ko'rish mumkin.

Ikkinchi bosqich – «motivning qabul qilinishi» deb ataladi. Muallif buni qo'zg'alishning ichki jihatdan qabul qilinishi bilan tushuntiradi. Bu bosqichda odam o'zining ahloqiy tamoyillari, qadriyatlar va boshqalarni tahlil qilib ko'rib, paydo bo'lgan ehtiyoj, mayl uning hayoti uchun naqadar muhimligi, ularni qondirish kerakmi-yo'qligi to'g'risida qaror qabul qiladi.

Uchinchi bosqich – bu motivning amalga oshirilishi bosqichi bo'lib, bu jarayon davomida konkret vaziyatlarga va motivning bajarilishiga bog'liq holda motivning psixologik mazmuniy o'zgarishi mumkin.

To'rtinchi bosqich – motivning mustahkamlanishi hisoblanib, bu bosqich natijasida motiv xarakter belgisiga aylanadi.

So'nggi bosqich potensial qo'zg'alishning faollashuvi bo'lib, bu holatda xarakterning ma'lum belgisi anglangan va anglanmagan holda yuzaga chiqadi.

A.A.Fayzullayevning motivatsion jarayonni bosqichlarga bo'lib o'rganishi psixologik tahlilni osonlashtirishi va ma'lum ma'noda bu jarayonni boshqarish imkoniyatini orttirishi bilan qimmatlidir.

A.A.Fayzullayevning ilmiy tadqiqotlarida shaxsning motivatsion o'z-o'zini boshqarishning turli-tuman omillari ham aniqlangan va ko'rib chiqilgan. Bu omillar shaxs motivatsiyasining xususiyatlariga, motivatsion boshqarish sharoitlariga, ushbu boshqarishni amalga oshirish usullari va natijalariga tegishlidir. Bundan tashqari, motivatsion tuzilmalarning shaxs tomonidan ob'ektivlashtirish, shaxsning o'z motivatsiyasini boshqarishdagi turli psixologik strategiya va usullari masalalari ham aniqlab berilgan. SHaxsning hayot-faoliyatida motivatsion o'z-o'zini boshqarishning boshqa bir qancha sohaları ham o'rganilgan.

Bizning fikrimizcha, shaxs motivatsion o'z-o'zini boshqarish mexanizmlarining tahlili, talabalarning o'qish faoliyatidagi motivlarini diagnostika qilish va korreksiyalashda, o'z-o'zini takomillashtirish ishida amaliy yordam berishi mumkin.

E.G'.G'oziyev tadqiqotlarida o'smir talabalarning o'quv faoliyatini boshqarish xususiyatlari, o'quv faoliyatini rejalashtirish, o'z-o'zini nazorat qilish, o'z-o'zini baholash haqida mulohaza yuritiladi. Tadqiqotchi o'quv faoliyatini boshqarishning diagnostik metodini ishlab chiqib, psixologiya fanining kam o'rganilgan sohalaridan biri bo'lgan o'qish faoliyatini boshqarish muammosining nazariy va amaliy (empirik) tomonilarini yoritib beradi. YAna mazkur tadqiqotlarda o'qish va o'qitish jarayoni uchun tavsiyanoma ishlab chiqilgan va o'z-o'zini anglash bosqichlari to'g'risida ma'lumot berilgan.

E.Z.Usmonovanning ilmiy tadqiqotida talabalarning o'quv faoliyati jarayonidagi qarama-qarshilik, motivatsiya, ijod va shaxs muammolari o'rganilgan. Tadqiqot davomida ikki asosiy motivatsiya toifasining munosibligini tushunish muhim bo'lgan: muvaffaqiyatga erishish motivatsiyasini, odatda, tashqi motivatsiyaga kiritishadi, tadqiqot bilish motivatsiyasini esa ichki motivatsiyaga mansub deyishadi. Nafaqat muvaffaqiyatga erishish motivatsiyasining mavjudligi,

balki tadqiqot ichki motivatsiyasining mavjudligi ijodiy o'sish va shaxsning shakllanishi uchun zaruriy sharoit yaratib beradi, deb ta'kidlaydi.

O'zbekistonda olib borilgan qator ilmiy ishlar hozirgi zamon talabiga javob bera olsa ham, lekin biz o'rganayotgan masalani o'z ichiga to'la qamrab ololmagan, ya'ni talabalarning o'qish motivlari shu paytgacha faqat shahar maktablari misolida o'rganilgan. Xuddi shuning uchun qishloq maktabi talabalarning psixologik xususiyatlarini o'rganish yana dolzarb muammo sifatida kun tartibiga kiradi. Ba'zi manbalarda talabalarning o'qish faoliyati yuzasidan umumiy mulohazalar yuritilgan bo'lsa-da, ammo uning ichki psixologik mohiyatini hozirgi kun nuqtai nazaridan ochib berish imkoniyati o'ta cheklangandir. YUqoridagi mulohazalardan kelib chiqqan holda qishloq maktabi talabalarining psixologik xususiyatlari, xususan, o'qish motivlari muammolari yuzasidan tadqiqotlar o'tkazish muhim ahamiyatga egaligini haqida xulosa chiqarish.

II BOB. O'QUV FAOLIYATI MOTIVATSIYASI MUAMMOLARINI TADQIQ ETISHNING METODOLOGIK MUAMMOLARI

2.1. Talabalar o'quv faoliyati motivatsiyasini o'rganishga nisbatan nazariy yondashuv

«Motiv» (*lotin*) – «harakatlantiraman», odamni muayyan xatti - harakatlarga undaydigan bosh sabab. Odamni faoliyatiga undovchi asosiy sabab uning ehtiyojlaridir. Binobarin, ehtiyojlarning turiga qarab motivlar ham har xil bo'ladi. Psixologiyada motivlar ikki katta kategoriyaga bo'linadi. Bular tabiiy motivlar hamda ma'naviy motivlardir. Motivlar, ularning mazmunini aks ettirish shakliga qarab ham bir-biridan farq qiladi: hissiyot, tasavvur, fikr, tushuncha, g'oya, ma'naviy ideal va boshqa motivlar.

Ba'zi hollarda motiv alohida harakatlarga undab, bu harakatning maqsadi bilan bevosita mos keladi. Ko'pincha, murakkab faoliyatda motiv harakat maqsadiga bevosita mos kelmay, bir maqsadni amalga oshirish uchun bir qancha harakatlarni bajarishga to'g'ri keladi. SHuning uchun faoliyat predmeti motiv harakatining o'zidir. Haqiqatda, motivlar faollashgan, maqsadga qaratilgan, faqat hayolda amalga oshuvchi yoki idrok qilingan bo'lishi mumkin. Asosan, bularning zaminida u yoki bu ehtiyojlar turadi.

Harakatlarning negizini tashkil etuvchi hayajon, unga bo'lgan qiziqishlar ularning motivi sifatida namoyon bo'ladi. Individ uchun ahamiyatli bo'lgan qandaydir hayajon undash bilan birga, unga shaxsiy ma'noni anglatadi. Bu motivlar mazmun anglatuvchilar deb ataladi.

Insonning ma'lum bir qadriyatlarga moslashishi (yo'naltirilishi) ularga taxminiy ijobiy baho natijalari orqali singib boradi. SHu bilan birga, sub'ekt uni ongli ravishda loyihalashtirib olgan taqdirdagina u yoki bu qadriyatga yo'naltirish haqida gap ketishi mumkin bo'ladi. Ba'zi individlar uchun qadriyatlar yo'naltirishning shakllanish yo'li qadriyatlarga bo'lgan ehtiyojlar orqaligina emas to'g'ridan - to'g'ri qarama-qarshi ma'noda: tevarak-atrofini o'rab turgan

odamlarning qadriyatlarga qaratilgan qarashlarini o'zlashtirib olgan holda buni o'z xulqiga va faoliyatiga moslashtiradi, xuddi shu yo'l bilan ilgari o'zida bo'lmagan yangi ehtiyojlar negizini tiklaydi.

Faoliyatning mazmuni faqatgina shu faoliyatni qoniqtira oladigan ehtiyojlar mundarijasi bilangina belgilanmaydi. Inson asosiy ehtiyoj bilan bir yo'nalishda harakat qilayotgan vaziyatni ob'ektiv va sub'ektiv imkoniyatlarning mavjudligini, ehtiyojlar bor-yo'qligini hisobga oladi. Mana shundan keyingina motiv asosiga (ahamiyatiga, qimmatiga, ma'nosiga) ko'ra sub'ekt uchun mos bo'lgan xulqni sub'ektiv asosda hal qilishga to'lqinlantiradi - yo'qsa sub'ekti ushbu xulqni oqlab, qonunlashtirib qo'yadi.

Motiv bir xulqni ikkinchi xulq bilan, kamroq qo'llanadiganini ko'proq qo'llanadigani bilan almashtiradi. SHu yo'l bilan ko'zlangan faoliyatga imkoniyati yetadi. Harakatlar ikki motiv bilan shunday bog'langanki, ulardan biriga yo'naltirishda birinchi qadam bo'lib xizmat qiladi va ayni paytda boshqasiga qaytishda ham shunday xizmat qiladiki, shunday ziddiyatli ma'noda ish tutishga qodirdir.

Qahramonona ish - bu shunday ishki, bunda inson qandaydir harakatni sodir qiladi va bir vaqtning o'zida ko'rquvni, o'zini saqlash instinktini va jamiyat bosimi kuchini yenga oladi.

Nomardlarcha ish - bu ham qiyinchiliklarni yengishdir, lekin endi bu shaxsiy ziddiyatdir.

Motivatsiya deganda biz shaxsning nima uchun ma'lum vaqtda boshqa fikr va harakatlarni emas, aynan shu fikr va harakatni bajarishga qaror qilganligini asoslab berishi, tushuntirib berishidan iborat mantiqiy jarayonni tushunamiz.

Motivatsiyani shakllantirish mexanizmlari esa, bizning fikrimizcha, qo'yidagi nazariy tushunchada ifoda qilinadi.

Birinchiidan, iyerarxik boshqarishning yaratilishi, ikkinchiidan, bunday boshqarishning yuqori darajasi bilan ehtiyojlar, qiziqishlarning uyushmagan shakllarini qarama-qarshi qo'yish.

Motivatsiyaning shakllanishi ikki mexanizmga ega. Birinchisi, uyushmagan holat yoki tarbiyachilar tomonidan ataylab shunday tashkil qilinganki, bunda situativ yoki vaziyatga qarab qiziqishlarini faollashtirgan sari talabalarda qat'iy motivatsiyalar paydo bo'ladi. Bu «quyidan yuqoriga» qarab shakllanish mexanizmidir. Ikkinchi jarayon «yuqoridan pastga» mexanizmi, ya'ni shundan iboratki, bunda tarbiyalanuvchi tayyor holdagi qiziqishlar, maqsad, intilish, shasga qaratilganlik mazmuni va hokazolarni o'zlashtirib olishi va o'zida shakllanitirishi hamda sekin-astalik bilan tushunchalarni ichki dunyosiga qabul qilib olishi va haqqoniy harakat qila bilishdir.

SHaxs motivatsiyasi sistemasining bekamu-ko'st shakllanishida ana shu ikkala mexanizm mujassam bo'lishi shart.

Mayl (maqsad, intilish, ehtiyoj, ideal) esa shaxsning rivojlanishida eng ajoyib ko'rinishlaridan biridir.

Mayl deb biz intilish, maqsad, ehtiyojlarni hali yuzaga chiqmagan kelajak holatlarga intilishini tushunamiz. Mayllar hozirgi (ihtiyorsiz) va kelgusi (ixtiyoriy) hissiyotlarning qarama-qarshiliklari bilan izohlanadi. Faoliyatga qaratilgan barcha mayllar 4 ta omillar yig'indisidan iboratdir:

- 1.Faoliyatning to'g'ridan-to'g'ri yakuniy natijalari.
 - 2.Rag'batlantiruvchi motivlar.
 - 3.Ixtiyorsiz xulq: biron kuchga bo'ysunish yo'li bilan jazoni kutilishi.
 - 4.Faoliyat jarayonining o'zidan zavq olish.
- Aniq faoliyat hamisha umumiy jihatdan motivlashgan bo'ladi. Bunda:
- a) faoliyatning barcha motivlari ma'lum darajada iyerarxiyalashgandir;
 - v) motivlar bir-biriga tobe emas, balki o'zaro bog'liqdir;
 - v) ba'zi motivlar salbiy shaklda namoyon bo'lishi mumkin.

Faoliyatdan qoniqish va zavq olish uchun faoliyatning ob'ektiv ahamiyati va shaxsiy ma'nosi yo'qolmasligi kerak: agar faoliyat ma'lum (aniq) qadriyatlarni yaratishga qaratilgan bo'lsa, huddi shu qadriyatlar faoliyatining asosiy motivi bo'lishi kerak. SHu bilan bir qatorda, faoliyat jarayonida ham zavq olish kerak.

U yoki bu ko'zg'atuvchi sababining paydo bo'lishi maqsadga yo'naltirilgan keyingi ishlarni quvvatlaydigan va yo'lga soladigan imkoniyat darajasidagi qoniqishlarni yuzaga keltiradi. Bunday qo'zg'atuvchi sabab quyidagilar bo'lishi mumkin: havas, affektlar (emotsiyalar), ichki ehtiyojlar, chuqur hissiyotga yoki o'ziga ishonch.

Imkoniyat darajasidagi qoniqishlarni ko'ra bilish insonni o'z oldiga shunday maqsad qo'yishga majbur qiladiki, bu o'zi kutganidek rag'batlantirishga olib keladi va shunday qilib, avvalroq tahmin qilingan qoniqishlarga erishish mumkin bo'ladi. Maqsad xulq yo'nalishini ta'minlab turadi va maqsadga erishish bilan yakunlanadi.

Ichki motivlar - bu o'z kuchi va imkoniyatlariga ishonish hissiga bo'lgan ehtiyojidir. Ichki motivatsiyalarga quyidagi shartlar, vaziyatlar (holatlar) ta'sir etadi:

-ichki motivatsiya sabablar o'zgarishiga qarab susayadi, ichki motivlar tashqi motivlarga aylanadi;

-ichki motivatsiya insonning o'z kuchiga ishonishi qat'iyligi hisobiga ortadi;

-qayta ijobiy muloqotlar (ma'qullash va maqtoqlar) erkaklarda ichki motivlarni kuchaytiradi, ayollarda susaytiradi yoki qayta ijobiy muloqotni nazorat qilish jihati erkaklarga qaraganda ayollarda ko'proq ahamiyatga ega bo'ladi.

Motivlar orasida muhim o'rinni qiziqishlar tashkil etadi. Qiziqish - shaxsdagi an'ana bo'lib, aniq predmetdagi biron yo'nalish yoki tarmoqlarini tugal belgilash bilan yakunlanadi. Qiziqishlar deb, biz diqqatning, fikrning, xayolning yo'nalganligini tushunamiz; ehtiyoj esa mayl, xohish, irodada namoyon bo'ladi. Ehtiyoj narsalarni qamrab olish istagini qo'zg'atadi. Qiziqish esa u bilan tanishtiradi. Qiziqish - bu motivdir, u o'zining ahamiyatining kuchiga va emotsional jozibasiga ta'sir etadi. Qiziqishlar bo'lmasa yoki yetarli ozuqa olmay qolsa, hayot zerikarlidir.

Qiziqishlarni uyg'otish uchun belgilab, ko'rsatib qo'yib, undan keyin ko'rsatilgan maqsadlar sari yo'nalish holatini motivatsion ravishda oqlash shart emas, aksincha, motivni yaratib, undan keyin maqsadni ko'zlash imkonini ochish

kerak. Qiziqarli o'quv predmeti - bu talabanning u yoki bu qo'zg'atuvchi motivlari tufayli asosiy maqsadlar maydoniga aylangan o'quv predmetidir.

Onglilik darajasidagi qiziqish sabablari ob'ektning yangiligi yoki o'zgarishlari bo'lishi mumkin. Lekin, qiziqishlarni ob'ekt hayolidagi - tasavvuridagi va maqsadlaridagi qobiliyatlarga ega bo'lmoqlik orqali ham namoyon qilishi mumkin. Bunda individning harakati jarayonida o'zgaradigan holatlar uning muvaffaqiyatga qaratilgan qiziqishlarini uyg'otadi. Ob'ekt - maqsadga erishish biroz bo'lsa-da, obraz-maqsadga yaqin bo'lsa, odatda, qiziqishlarni boshqa obraz - maqsadga o'tishiga olib boradi.

Qiziqish uyg'otuvchilar - bu o'ta talabchanlik, hayron qoldirish, qamrab oluvchi tuyg'ulardir. Qiziqishni boshdan kechirayotgan individda izlanish, hamma narsaga aralashish, yangi axborot olish yo'li bilan tajribasini kengaytirish, o'zida qiziqish uyg'otgan ob'ektga yoki kishiga yaqinlashish xohishi paydo bo'ladi.

Qiziqishlarning sabablari quyidagilar bo'lishi mumkin:

1. SHaxsiy qatnashuv, javobgarlik, nimagadir erishish mumkin degan tuyg'u.
2. YAngi bilimlarni qabul qilish, anglash.
3. O'ta qiziquvchanlik.
4. Quvvat faolligini his qilish, anglash.
5. Sezgining zarurligini his qilish.
6. Nimadandir zavq olish.

Qo'zg'atuvchi emotsiyalar kuchaytirilmagan bo'lsa, xulqning u yoki bu ko'rinishini quvvatlamaydi yoki o'rganishni motivlashtirmaydi, emotsiyalar qo'zg'atuvchilarni kuchaytiribgina qolmay, susaytirishi va hatto qo'zg'alish holatini butunlay so'ndirib qo'yishi mumkin.

Ma'no faoliyat motivining harakat maqsadi bilan bo'lgan munosabatini anglatadi. Bilimlarni anglash inson uchun ular qanday ma'no kasb etishi bilan xarakterlanadi. Harakatning ma'nosi o'zgarishi bilan birga uning motivi ham o'zgaradi. Ob'ektiv mazmunga ko'ra harakatlar o'z holicha qolishi mumkin, lekin agar u yangi motiv kiritgan bo'lsa, unda psixologik tomondan boshqaga aylanadi.

Ayni bir harakatning o'zi faoliyatning turli motivlariga kira borib, turlicha ma'no anglatadi.

Bilimlarni anglash muammosi bu bola tomonidan bilimlarni o'zlashtirib olishidan kelib chiqadigan ma'no muammosidir. Bu bilimlarning bola uchun qanchalik muhimligi va ularni qay darajada o'zlashtirib olishlari aniq motivlar va o'qishga bo'lgan qiziqishlari bilan belgilanadi.

Talabalar o'z ishlariga astoydil yondashishlari uchun o'qish faoliyatining borishida ular oldiga qo'yiladigan vazifalar faqat tushunarligina bo'lib qolmay, balki o'zlari tomonidan ichki qabul qilingan va hokazolar talabalar uchun bo'lgan ahamiyatini qamrab olishlari va shu yo'l bilan hayajonlarning tayanch nuqtasi va aks sadosini topishlari kerak bo'ladi.

Bizning tadqiqotimiz asoslarini psixologiya fanidagi o'qish motivlari tuzilishi haqidagi nazariy qarashlar tashkil etadi. O'qish faoliyati hamisha ko'p motivlidir. O'qish motivi tizimida ichki va tashqi motivlar bir-biri bilan bog'langan. Tashqi motivlarga quyidagilar kiradi: o'qish jarayonida shaxsiy rivojlanish; o'zgaralar uchun hamda o'zgaralar bilan birgalikdagi harakatlar; yangi noma'lumni anglash, "kelgusi hayot uchun bilimlarning zarurligini anglash", "o'qish jarayoni muloqot imkoniyati sifatida", "mansabdor shaxslardan maqtov eshitish" singari motivlar tashqi motivlarga butunlay aloqador bo'lmasa-da, o'qish jarayonida to'liq tabiiy va foydali deb hisoblanadi. Tashqi motivlarga yana «o'qish jarayoni oddiy bir vazifa sifatida tushunish asosida ta'lim olish», "o'qishda ilg'orlab ketish va cho'qqiga chiqish (maqsadga erishish) uchun harakat qilish", "diqqat markazda bo'lish uchun intilish" kabi sabablar ham kiradi. Bu motivlar o'qish jarayoni natijalariga va xarakteriga salbiy ta'sir ko'rsatishi mumkin. O'quv faoliyati motivlarida rag'batlantirish va muvaffaqiyatsizlikdan qutulish maqsadiga qaratilgan tashqi jihatlar keskinroq ifodalangan bo'ladi.

O'qituvchining asosiy vazifalaridan biri har doim talabaning o'qish faoliyatidagi ichki motivatsiyasini rivojlantirishga va motivlashtirishga alohida e'tibor berishidir.

Bizning tadqiqotimizda o'qish motivlarining qo'yidagi tavsifi (klassifikatsiyasi) olingan. Bu yerda motivlarni ikki asosiy guruhga ajratish mumkin:

I. O'quv faoliyatini o'zida mujassamlashgan motivlar.

a) o'qish motivi bilan bog'liq bo'lgan motivlar: talabada o'qishga, yangi dalillarni bilib olishga, bilimlarni egallashga, turli usullar bilan yangiliklar ichiga kirib borishni qo'zg'atadi va h;

b) o'qish jarayonining o'zi bilan bog'liq bo'lgan motivlar: talabada intellektual (aqliy) faollikni ko'rsatish, o'qishga intilishni uyg'otadi, fikrlash, muhokama qilish masalalarini hal qilish jarayonidagi qiyinchiliklarni yengishga va hokazoga undaydi, bolani biron masalaning natijalarigina emas, shu jarayonning o'zi ko'proq qiziqtiradi.

II. O'quv faoliyatining o'zi bilangina bog'liq bo'lgan motivlar.

1. Keng ijtimoiy motivlar:

a) jamiyat, sinf, talabalar, ota-ona va hokazolar oldidagi burch va javobgarlik motivlari;

b) o'z-o'zini anglash motivlari (kelajagi uchun bilimlarning ahamiyatini tushunish, kelgusi ishlari uchun tayyorlanishga bo'lgan xohish va hokazo) va o'zi tomondan amalga oshirilishi (o'qish natijasida rivojlanishga erishish).

2. Tor shaxsiy motivlar:

a) quvvat olishga, yaxshi baholar olishga intilish (muvaffaqiyat motivatsiyasi);

b) sinfda birinchi bo'lish, o'rtoqlari orasida obro'ga ega bo'lishini xohlash (obro'ga intilish motivatsiyasi).

3. Salbiy motivlar: o'qituvchilar, ota-onalar, sinfdoshlari tomonidan bo'ladigan ko'ngilsiz voqealardan qochishga intilish (noxushliklardan qochish motivatsiyasi).

O'quv faoliyati ichki motivatsiyasining rivojlanishi o'qish maqsadiga qaratilgan tashqi motivlar siljishi orqali yuz beradi. Bu jarayonning har bir qadami maqsad sari yana ham yaqinroq, yana ham chuqurroq ravishda bir motivdan

ikkinchi motivga o'tishida namoyon bo'ladi. SHuning uchun motivatsion taraqqiyotda talabalar o'qish jarayonining yaqin taraqqiyot zonasini hisobga olishlari kerak bo'ladi. O'qishning ichki motivlari taraqqiyoti - bu yuqoriga bo'lgan intilishdir. Albatta, quyiga bo'ladigan harakat osondir. SHuning uchun ham reja pedagogik amaliyotda ota-onalar va o'qituvchilar talabalarda o'qish motivlarining yuksalishiga olib keladigan ba'zi «pedagogik yordam» usullaridan foydalanadilar. Bular qo'yidagilar bo'lishi mumkin: haddan tashqari ortiqcha diqqat va nosamimiy maqtovlar, o'zini oqlovchi oshirib qo'yilgan baho hamda qattiq jazolar, sha'nini yerga uruvchi tanqid, diqqatning buzilishi, nohaq qo'yilgan past baholar, moddiy va boshqa qadriyatlardan mahrum bo'lish kabilar. Bu holatlar talabaning o'zini himoya qilishi, moddiy barkamolikka, har tomonlama qulay motivlarga moslashishiga sharoit yaratadi.

Motivning maqsad sari siljishi faqatgina pedagogik holatlarning xarakteriga emas, balki shaxsan ichki kechinmalar va o'qishning ob'ektiv vazifalari, tayanch nuqtalariga ham bog'liqdir. SHuning uchun maqsadga qaratilgan faol motiv harakatining zaruriy omillaridan biri maktab talabasining hayotiy dunyosini kengaytirishdan iboratdir.

Muvaffaqiyatga erishish motivatsiyasi haqida quyidagi fikrlarni bildirishimiz mumkin.

Muvaffaqiyatga erishishga mo'ljallangan xulq har bir odamda muvaffaqiyatga erishish motivi va muvaffaqiyatsizlikdan qochish motivi mavjudligini tahmin qiladi. Boshqacha qilib aytganda, hamma odamlar muvaffaqiyatga erishishga qiziqish qobiliyatiga egadirlar va muvaffaqiyatsizlik masalalarida qayg'uradilar. SHunday bo'lsada, alohida har bir odam yo muvaffaqiyatga erishish, yo muvaffaqiyatsizlikdan qochish motivlarini idora qilishda ustunlik qiluvchi an'analariga egadir. Bir so'z bilan aytganda, muvaffaqiyatga erishish motivlari sermahsul bajaralishi bilan bog'liqdir.

U yoki bu motivatsion an'analarni egallash qanday murakkablikdagi maqsadning tanlanishida kuzatiladi. Muvaffaqiyat motiviga moyil odamlar o'rtacha qiyinchilikdagi yoki yuzaki, sayozroq maqsadlarni tanlaydilar. Ular har

bir ishni o'ylab qiladilar, bekorga tavakkalchilik qilmaydilar. Muvaffaqiyatsizlik motiviga moyil kishilar esa qiyinchiliklarni tezkorlik bilan tanlashga shoshiladilar. Ular o'z oldilariga qo'ygan maqsadlarini ba'zan nohaq yerga uradilar, ba'zan nohaq ravishda ko'kka ko'taradilar.

Qo'yilgan vazifalarning bir qismi bajarilgan va ularning yakunlari haqida axborotga ega bo'lgach, muvaffaqiyatga erishishga ehtiyoji bo'lganlar, muvaffaqiyatga past baho beradilar, muvaffaqiyatsizlikka motivlashganlar esa aksincha, o'z muvaffaqiyatlarini yuqori qo'yadilar.

Muvaffaqiyatsizlik motivlariga moslashgan kishilar juda oddiy yoki bilimlarni yaxshi egallagan holatlarda tezroq ishlaydilar va ularning natijalari muvaffaqiyatga erishishga ehtiyoji bor kishilarnikiga nisbatan sekinroq sustlashadi. Sermahsul fikrlashni talab qiladigan muammoli xarakterdagi masalalarda xuddi shu odamlar vaqt tig'izligi uchun ishlarini qiyinlashtirib yuboradilar, muvaffaqiyatga erishishga ehtiyoji bo'lgan kishilarda esa bu narsa yana ham yaxshilanadi.

Insonning o'z qobiliyatlarini bila olishi qanday muvaffaqiyat kutilayotganiga ta'sir etadi. Agar sinfda yuqori darajadagi qobiliyatlar egalik qilsa, faqat o'rtacha qobiliyatli bolalargina ehtiyojga erishishi yoki muvaffaqiyatsizlikdan qochish motivlariga qattiq beriladilar. Na o'ta yuqori fikrlovchi, na past qobiliyatli talabalarda muvaffaqiyatga erishish ehtiyoji bilan bog'liq bo'lgan kuchli motivatsiyalar bo'lmaydi. Chunki bunda musobaqa vaziyati yo haddan tashqari yengil, yo haddan tashqari og'irdek tuyuladi.

Agar teng darajadagi qobiliyatli bolalar bir sinfga yig'ilsa, nima hodisa ro'y berarkin? Agar o'rtacha bir xil qobiliyatdagi bolalar bir sinfga jamlansa, ularning qiziqishlari va muvaffaqiyatga bo'lgan ehtiyojlari ortadi. Bunday sinflarda kuchli talabalarning ham sermahsul faoliyati ortadi. Mana shunday talabalar iqtidorlilar sinfiga ko'chirilganda, ularning o'qishga bo'lgan juda yuqori qiziqishlari namoyon bo'ladi.

SHu bilan bir qatorda, muvaffaqiyatsizlikdan qochish motivlariga ko'proq moyil bo'lgan talabalar qobiliyat darajalari bir xil bo'lgan sinfdagi katta musobaqalar havasidan kamroq qoniqadilar.

YUqorida ko'rsatilgan nazariy va metodologik g'oyalar biz tekshirayotgan mavzuni yanada chuqquroq o'rganishga imkoniyat yaratdi.

2.2. O'quv motivatsiyasining tarkibiy tuzulishini aniqlash bo'yicha empirik tadqiqot natijalarining tahlili

SHaxs motivatsion sohasi murakkab tarkibiy tuzilishga ega bo'lgan psixologik tuzulmadir. O'quv faoliyati motivatsiyasi ham mazkur holatdan mustasno emas. Tizimli yondashuv nuqtai nazaridan. O'quv motivatsiyasi yaxlit tizim sifatida bir biridan nisbiy mustaqil, lekin ayni vaqtda o'zgaruvchan barchasi bog'liq, doimiy ravishda o'zaro ta'sirlashuv vaziyatida bo'lgan bir qancha umumiyroq tarkibiy qismlar va ularni tashkil etuvchi quyi bo'g'in unsurlaridan tarkib topgan.

O'quv motivatsiyasi muammosini o'rganishda uning tarkibiga kiruvchi unsurlar, ular o'rtasidagi munosabatni aniqlash va o'rganishning ahamiyati kattadir. Zero, bunday yondashuv, birinchidan, o'quv motivatsiyasining aniq namoyon bo'lish xususiyatlarini tushunishga; ikkinchidan, o'quv motivatsiyasi tarkibidagi komponentlarning o'zaro nisbatini aniqlashtirishga; eng muhimi o'quv motivatsiyasini korreksiyalash va rivojlantirish sohasidagi ishlarning aniq yo'nalishini belgilab olishga imkoniyat beradi. Qolaversa, bir-biridan, turli mezonlar (yosh, jins, etnik mansublik, mintaqaviy xususiyatlar va b.) bo'yicha farq qiluvchi ta'lim oluvchilarning o'quv faoliyati motivatsiyasi tarkibini qiyosiy o'rganish ko'plab yangi va muhim ma'lumotlarni qo'lga kiritish uchun asos bo'lishi mumkin.

Tadqiqotimizning empirik qismi o'quv motivatsiyasi tarkibiy tuzilishini aniqlashdan boshlanishi ham bejiz emas. Negaki bitiruv malakaviy ishda ko'rilayotgan muammoning ushbu jihatini tadqiq etish, bir tomondan, zamonaviy

talabaga nisbatan o'quv motivatsiyasining, ilmiy tahlilda o'quv motivatsiyasi ichiga chuqur kirib borish uchun nihoyatda muhimdir. Tadqiqot maqsadidan kelib chiquvchi ushbu vazifani bajarish uchun tadqiqotimizda dastlab psixometrik tabiatiga ko'ra bir qutbli shkala sifatida shakllantirilgan o'quv motivlarining o'ziga xos ro'yxati vositasida oliy ta'lim talabalari o'rtasida ijtimoiy-psixologik so'rov o'tkazildi. So'rov natijalari oliy o'quv yurtlari talabalarining turli o'quv motivlari haqidagi fikri, o'z o'quv faoliyatida qanday motivlarning ustunligi yuzasidan mulohazalari miqdoriy ko'rsatkichlarda qayd etildi. Psixodiagnostik tekshiruv natijalarini qayta ishlash va o'quv motivatsiyasini tashkil etuvchi unsurlarni aniqlashda faktor analiz matematik statistik metodidan foydalanildi.

Ma'lumki, faktor analiz metodi ko'p o'lchamli statistika metodlaridan biri bo'lib, bevosita kuzatilayotgan ko'plab o'zgaruvchilar o'rtasidagi munosabatni namoyon etish uchun ishlatilishi mumkin bo'lgan oz sonli latent (bevosita kuzatilmaydigan) tuzilmalarni aniqlashga xizmat qiladi. Faktor analiz metodi orqali muayyan ko'p sonli belgi-alomatlarini o'zaro ichki aloqadorlik xususiyati asosida bir necha alohida-alohida guruhlariga birlashtiradigan maxsus tuzilmalar, ya'ni faktorlarni aniqlash imkoniyatini beradi. Psixologik tadqiqotlarda faktor analiz metodi ilmiy tadqiqot maqsadida hamda psixodiagnostik metodikalarni ishlab chiqishda keng qo'llanadi. Garchand faktor analiz metodi, ayniqsa, psixosemantika sohasidagi tadqiqotlarda keng qo'llansa ham bugungi kunda psixologiya fanini ushbu metod qo'llanmaydigan biror sohasini topish qiyin.

Demak, faktor analiz metodini qo'llashdan maqsad-ko'plab bevosita kuzatiladigan o'zgaruvchilar asosida bir qancha bevosita aniqlab bo'lmaydigan faktorlarni topishdan iborat. Faktor analiz metodining qo'llanishi ushbu metod vositasida aniqlanadigan faktorlar birlamchi (kuzatiladigan, o'lchanadigan) o'zgaruvchilarning o'zaro korrelyatsiyasiga sabab bo'luvchi latent kuzatilmaydigan, o'lchanmaydigan jarayonlarni aks ettiradi, degan farazga asoslanadi. Boshqacha aytganda, faktorlar birlamchi (kuzatiladigan) o'zgaruvchilarni determinatsiyalashi va kompleks hodisalarni tushuntirishda qo'llanishi mumkin. Birlamchi o'zgaruvchilar o'rtasida korelyatsion aloqalarning

aniqlanishiga bu o'zgaruvchilarni qaysidir aynan bir faktor belgilab berayotgani sababli vujudga keladi.

Empirik ma'lumotlarning faktor analizi quyidagi bosqichlardan tashkil topadi: 1) birlamchi ma'lumotlar matritsasini tayyorlash; 2) belgilarning o'zaro aloqasini aks ettiruvchi matritsani tuzish; 3) faktorlarni aniqlash; 4) faktorlar aylanmasini amalga oshirish; 5) birlamchi o'zgaruvchilar tegishli faktorga qanday faktorli yuklanma bilan kirishini aniqlash; 6) faktorlar mazmunini talqin etish.

Faktor analiz uchun birlamchi ko'rsatkichlar odatda matritsalar shaklida tayyorlanadi. Matritsaning qanday qurilishi tadqiqot maqsadiga bog'liq.

Muayyan miqdordagi respondentlar o'rtasida ma'lum miqdordagi savollardan tashkil topgan so'rovnoma orqali so'rov o'tkazilganda: 1) tadqiqotchini shkala bandlarining o'zaro munosabati qiziqтира, har bir sinaluvchi umumiy ro'yxatdagi elementlarning biri (N) sifatida, shkalaning har bir bandi esa o'zgaruvchi (n) sifatida ko'riladi: 2) tadqiqotchini so'rov natijalari bo'yicha sinaluvchilarning o'zaro munosabati qiziqтира, shkaladagi har bir umumiy ro'yxatdagi elementlarning biri (n) sifatida, so'rovda ishtirok etgan har bir respondent esa o'zgaruvchi (N) sifatida tushuniladi. Tadqiqotimizning ushbu qismi oldiga qo'yilgan vazifa oliy o'quv yurti talabalarining o'quv motivlari tarkibiy tuzilishini o'rganishdan iborat bo'lgani uchun e'tibor, avvalo, psixodiagnostik o'lchovni amalga oshirish uchun qo'llangan shkalaning bandlari o'rtasidagi munosabatni aniqlashga hamda shu asosda ularni guruhlashtirishga va ushbu strategiya orqali nisbiy mustaqil faktorlarni aniqlashga qaratildi. SHuning uchun birlamchi ko'rsatkichlarni faktor analiz uchun tayyorlashda yuqorida tilga olingan ikki xil yondashuvning aynan birinchisiga amal qilindi.

Faktor analizning ikki asosiy turi farqlanadi: eksplorator (tekshirib ko'ruvchi) va konfirmator (farazni isbotlovchi). Eksplorator faktor analizda tadqiqotchi bir guruh o'zgaruvchilar orasida bir-biri bilan bog'liq bo'lgan o'zgaruvchilarni aniqlashga va ularni guruhlashtirishga harakat qilib o'zgaruvchining guruhlarni hosil qiluvchi latent faktorlar mavjudligi haqida avvaldan muayyan taxminga ega bo'lmaydi. Faktor analizning bu turi odatda

tadqiqotning dastlabki bosqichlarida birlamchi o'zgaruvchilarni birlashtirish va latent faktorlar tuzilishi xususidagi farazlarni shakllantirish uchun qo'llanadi. Konfirmator faktor analiz ko'proq tadqiqotning yakuniy bosqichlarida qo'llanib, latent tuzilmaning tuzilishi haqida avvaldan shakllantirilgan farazni tasdiqlash maqsadida ishlatiladi. Bunda kuzatiladigan o'zgaruvchilar avvaldan sinchkovlik bilan ajratiladi. Mazkur tadqiqotda qo'llangan shkalani shakllantirishda birlamchi o'zgaruvchilar latent tuzilmalar (faktorlar) hususida avvaldan farz ilgari surilmagan holda tanlangani uchun uni faktor analiz metodi bilan qayta ishlashda eksplorator faktor analiz metodi qo'llanishi maqsadga muvofiq topildi.

Ma'lumki, faktor analiz metodi orqali aniqlangan va birlamchi o'zgaruvchilarga nisbatan umumiy mazmunga ega bo'lgan faktorlar tarkibiga turli o'zgaruvchilar har xil yuklanma bilan kiradi. Faktor yuklanma har bir birlamchi o'zgaruvchining faktor bilan bo'lgan aloqasi kuchini aks ettiradi. SHunga ko'ra faktor tarkibiga kiruvchi shkalalarning faktor yuklanmasi qanchalik yuqori bo'lsa, ularning faktor bilan aloqasi shunchalik kuchli bo'ladi. SHuning uchun faktorga nom berish, uning mazmunini tahlil va talqin etishda uning tarkibiga maksimal yuklanma bilan kirgan birlamchi o'zgaruvchilarga asoslaniladi. Mazkur holat ushbu tadqiqotda aniqlangan faktorlar bilan ishlashda ham o'z aksini topgan bo'lib, bunda faktorlarga nom berish va ularning mazmunini tahlil etishda faktorni tashkil etuvchi shkalalarning ko'pchiligi uchun umumiy bo'lgan ma'nolarga e'tibor berildi.

Mutaxassislar faktor analiz metodi orqali qayta ishlanadigan miqdoriy ko'rsatgichlarni qo'lga kiritishda tanlanma to'plam hajmining ahamiyati katta bo'lishiga alohida e'tibor qaratib, uch yuz kishidan kam bo'lmagan miqdordagi to'plamdan foydalanishni tavsiya etadi. Ushbu tadqiqotda oliy o'quv yurtlari talabalarining o'quv motivlarini o'rganish uchun qo'llangan metodikaning stimuly materialini katta miqdordagi marker o'zgaruvchilar (bandlar) dan tashkil topgani hamda 76 talabalarini jalb etildi. Oliy ta'lim muassasalari talabalarining o'quv motivatsiyasi xususiyatlarini o'rganish uchun o'tkazilgan psixodiagnostik

tekshiruv natijalari bo'yicha amalga oshirilgan faktor analiz xulosalarining bayoni va tahlili bitiruv malkaviy ishi ushbu bo'limining asosini tashkil etadi.

Tadqiqotda oliy ta'lim muassasalari talabalarining o'quv motivatsiyasi tarkibi alohida o'rganildi.

Talabalarining o'quv motivlarini o'rganish bo'yicha o'tkazilgan tadqiqot natijalarining faktor analizida o'quv motivatsiyasi tarkibiga kiruvchi 3 ta yirik faktor aniqlandi.

Birinchi faktor-muayyan ijtimoiy ideal darajasiga yetishish istagi bilan tavsiflanadigan motivlarni o'z ichiga oluvchi faktor bo'lib, uning tarkibiga tegishli faktor yuklanmasi bilan quyidagi shkalalar kiradi:

- 1) ota-onani rozi qilish uchun o'qiyman (0,87)
- 2) obro' topish uchun o'qiyman (0,79)
- 3) hammaga ibrat bo'lish uchun o'qiyman (0,78)
- 4) chuqur, mustahkam bilim olish uchun o'qiyman (0,70)
- 5) kelajakda malakali mutaxassis bo'lish uchun o'qiyman (0,55)
- 6) hayotda nimagadir erishish uchun o'qiyman (0,47)

Faktor tarkibiga kirgan shkalalarning mazmunidan kelib chiqib, ushbu faktorga shartli ravishda "Keng ijtimoiy motivlar" deb nom berildi. Faktor shkalalarining mazmunidan ko'rinib turganidek, bir guruh o'quv motivlari ijtimoiy me'yorlarga mo'ljal olish (kelajakda malakali mutaxassis bo'lish, hammaga ibrat bo'lish, obro' topish, hayotda nimalargadir erishish) bilan bog'liq bo'lib, ko'proq muayyan ijtimoiy mavqega erishish istagini, umumiy ravishda talabaning ijtimoiy ideallariga xos hususiyatlarni aks ettiradi.

Ikkinchi faktor- turli shakllardagi jazolardan qochish va rag'batga intilish istagi bilan tavsiflanadigan faktor bo'lib, uning tarkibiga tegishli faktor yuklanmasi bilan quyidagi shkalalar kiradi:

- imtihonlardan eson-omon o'tib olish uchun o'qiyman (0,83);
- tengdoshlardan ortda qolmaslik uchun o'qiyman (0,79);
- darslarda tanbeh eshitmaslik uchun o'qiyman (0,72);
- keyinchalik qiynalmaslik uchun o'qiyman (0,55);

- daromadga joylashish uchun o'qiyman (-0,30).

Mazkur faktor shkalalarining umumiy mazmunidan kelib chiqib, unga shartli ravishda "Tor shaxsiy motivlar" deb nom berildi. SHkalalar mazmunidan ma'lum bo'ladiki, bir guruh o'quv motivlari ko'proq shaxsiy manfaatlarni aks ettirib, o'quv faoliyatida ayrim oraliq maqsadlarning shaxs uchun ahamiyati darajasini ifodalaydi.

Uchinchi faktor-ta'lim olish jarayonini mustaqil qadriyat sifatida anglash bilan tavsiflanadigan motivlarni o'z ichiga olgan faktor bo'lib, u "bilim olib mazza qilish uchun o'qiyman" (0,74) "aqlim nimaga yetishini bilish uchun o'qiyman"(0,73) kabi shkalalardan tashkil topgan. Ushbu faktor ulushiga umumiy dispersiyaning nisbatan kichik qismi to'g'ri kelishni, bu esa faktorning ahamiyati boshqa faktorlardan pastligini bildirishini hisobga olib, bunday vaziyatda mutaxassislar chuqurlashtirilgan tahlil uchun dastlabki yirik faktorlar bilan cheklanishni tavsiya qilishini e'tiborda tutib, uchinchi faktorga kengaytirilgan tahlil jarayonida murojaat qilmaslik maqsadga muvofiq topildi.

Tor shaxsiy motivlar umumiy ravishda shaxsning qandaydir personalistik ehtiyojlari bilan bog'liq bo'lsa ham, ularning tarkibiga kiruvchi bir guruh motivlar (tengdoshlardan orqada qolmaslik, o'qituvchining tanbehiga uchramaslik) xulq-atvorda ijtimoiy baho va munosabatga mo'ljal olishning intensivligi yuqori ekani bilan tavsiflanadi.

SHaxsiy qadriyatlar, ideallar tizimi to'liq shakllanib ulgurmagani sharoitda shaxsiy xulq atvorda ijtimoiy qadriyatlarga mo'ljal olish darajasi ayniqsa yuqori bo'lishi o'quv faoliyatida qator keng ijtimoiy motivlarni yetakchi qilib qo'yishi ehtimoldan holi emas.

SHunday qilib, talabalarining o'quv motiv, maxsus shkala vositasida o'rganish va faktor analiz usuli bilan motivlar tizimining tuzilishini aniqlashga qaratilgan tadqiqot yakunlari bo'yicha quyidagi xulosalarni shakllantirish mumkin deb hisoblaymiz:

Faktor analiz metodining matematik-statistik imkoniyatlari metodni o'quv motivatsiyasi tizimini, uning tarkibiy qismlari, ularning o'zaro munosabatini aniqlashda samarali qo'llash imkonini beradi.

Faktor analiz vositasida motivatsion sohaning yirik tuzilmalarini aniqlash orqali ularni o'rganish yuzasidan o'tkazilgan tadqiqot natijalarini psixologik tahlil etishda muayyan qulaylik vujudga keladi.

Talabalarning o'quv motivatsiyasi tizimida nisbiy mustaqil ikki faktor – “keng ijtimoiy motivlar” va “tor shaxsiy motivlar” kabi shartli nomlar bilan atalishi mumkin bo'lgan faktorlarni ajratish o'rinlidir.

Turli ta'lim muassasalarida tahsil oluvchi talabalar o'quv motivlari tizimida ularning o'quv faoliyati mazmuni ta'siri aks etishi mumkinligi motivatsion sohani rivojlantirish ishidan o'quv faoliyatiga kompleks yondashishni taqazo etadi.

2.3. Ta'lim mazmuni o'quv faoliyati motivlarini differensiyalovchi omil sifatida

Bugungi oliy ta'lim muassasalarida ta'lim olayotgan talabalar o'quv faoliyatining motivatsion tuzilishini o'rganish maqsadida maxsus psixologik tadqiqot o'tkazildi.

Tadqiqotdan ko'zlangan asosiy maqsad oliy ta'lim muassasalari talabalari o'quv motivlarining o'ziga xos tuzilishini va psixologik xususiyatlarini o'rganishdan iborat. Maqsadni amalga oshirish uchun Navoiy davlat pedagogika instituti tanlab olindi. Mazkur o'quv muassasalari talabalaridan bittadan guruh tanlab olinib, ularda «O'qish faoliyati motivlari» va «Muvaffaqiyatga erishishga bo'lgan ehtiyojlar» psixologik metodikalari yordamida tadqiqot o'tkazildi. Olingan natijalar quyidagi jadvalda o'z aksini topdi:

Tadqiqot o'tkazilgan talabalar o'quv motivlarining taqsimoti

| № | Motivlar | | |
|---|-----------------------------------|-----------|-------------|
| | | t.s. | % |
| 1 | Mazmuniy motivlar | 10 | 47,6 |
| 2 | Obro'ga intilish | 12 | 57,1 |
| 3 | CHetlangan motivlar | 16 | 76,2 |
| 4 | Tor ijtimoiy motivlar | 17 | 80,9 |
| 5 | Keng ijtimoiy motivlar | 7 | 33,3 |
| 6 | Qiziqish motivlari | 6 | 28,6 |
| 7 | Muvaffaqiyatga erishish motivlari | 8 | 38,1 |
| | Jami | 76 | 51,6 |

Biz yetti xil o'quv motivlarini ko'rib chiqamiz. Bu o'quv motivlarini talabalar tomonidan tanlanishi miqdoriga qarab ular uchun eng muhim bo'lgan motivlarni aniqladik.

YUqoridagi jadvaldan ko'rinib turibdiki, talabalar eng ko'p tanlagan motivlar quyidagilar: tor ijtimoiy motivlar (80,9%) va chetlangan motivlar (76,2%). Raqamlarni sharhlaydigan bo'lsak, talabalarning o'quv motivatsiyasi ancha ijobiyroqligi ko'rinib turibdi. Bundan tashqari, ulardagi tor ijtimoiy motivlarning ko'proq tanlanishi talabalar qiziqishlarining faqat bilim olish yoki amaliy ko'nikmalarni shakllantirish bilan – chegaralanib qolganligi va keng real hayot bilan aloqalar torayib qolganligi bilan ham bog'liq.

SHu o'rinda motivlarning shakllanishida talaba o'z oldiga qo'ygan maqsadi muhim ahamiyat kasb etayotganligini kuzatsa bo'ladi. «Maqsad-motiv» psixologik

o'zaro aloqasini o'rganish fikrimizcha, ichki motivatsiya to'g'risidagi ma'lum nazariy bilimlarimizni boyitgan bo'lar edi.

Tadqiqot natijalarini o'quv motivlarining ijobiy va salbiyligi nuqtai-nazaridan turib ham tahlil qilishni o'z oldimizga maqsad qilib qo'ydik. Bunday tahlil talabalarining o'quv faoliyatiga munosabatlarini aniqlashimizga, hatto ular o'quv faoliyatlarining samaradorliklarini kuzatishimizga imkon beradi.

Talabalar o'quv samaradorligini oshirishning qo'shimcha yo'llaridan biri o'quv motivlarini shakllantirish ekanligini hisobga olsak, ularda ijobiy motivlarni shakllantirishga qaratilgan tadbirlar dasturini ishlab chiqish o'ta dolzarbdir. Bunday dasturni ishlab chiqish uchun, so'zsiz, keng miqyosda sotsiologik, ijtimoiy-psixologik va psixologik tadqiqotlar o'tkazish zarur bo'ladi.

2.4. O'quv motivatsiyasi sohasiga psixologik ta'sir mahsulдорligini oshirish omillari

Talaba shaxsiga psixologik ta'sir ko'rsatish jarayonini amalga oshirish texnologiyasiga ko'ra nihoyatda nozik, oqibatlar uchun javobgarlik darajasiga ko'ra ma'suliyati ulkan maxsus jarayon sifatida tushunish lozim. Bunday ta'sir jarayoni kuchli o'zgartiruvchanlik salohiyatiga ega bo'lib, uning natijasi bola hayotining barcha jabhalarida o'zini muayyan shaklda namoyon qiladi.

O'quv motivatsiyasi sohasiga ta'sir ko'rsatish uchun yo'naltirilgan korreksion-rivojlantiruvchi ish shaxsining ichki motivatsion salohiyatini ro'yobga chiqarish, faollashtirishi ko'zda tutadi. Talabalar bilan bu yo'nalishda olib boriladigan ishning katta imkoniyatlarini e'tirof etgan holda korreksion-rivojlantiruvchi ta'sir samaradorligini faqat ushbu jarayon xususiyatlari bilan uning texnologik ta'minoti xususiyatlari bilan cheklanib tushuntirishga urinish o'ziga xos amaliy reduksionizmga olib borishi mumkinligini qayd etish lozim.

Psixik hodisalarning tizimli determinatsiyasi tamoyiliga asosan ushbu hodisalarni o'rganishda ularga ta'sir ko'rsatuvchi yagona eng muhim omilni aniqlashga urinish tadqiqotchini boshi berk ko'chaga yetaklaydi. B.F.Lomov

ta'kidlaganidek, turli xil determinantalarning o'zaro nisbatida dinamizm yuqori bo'lib, muayyan sharoitda qo'shimcha omil bo'lgan narsa boshqa sharoitda hal qiluvchi omil sifatida o'zini namoyon qilishi mumkin. Zero, S.L.Rubinshteyn ta'biri bilan aytganda hodisalarni o'rganishda biror omilni yagona omilga aylantirish psixik faoliyatning eng umumiy qonuniyatlarini ochish sari yo'lni berkitish bilan barobardir. Mazkur tadqiqotning metodologik asosini tashkil etuvchi ushbu nazariy yondashuvlarga muvofiq tadqiqotda talabalar o'quv motivlari sohasiga korreksion-rivojlantiruvchi ta'sirning samaradorligini belgilab berishi mumkin bo'lgan omillar, shart-sharoitlarni tavsiflash zarurati vujudga keladi, ularning tizimini taxlil qilish vazifasining ahamiyati ortadi.

SHaxsga psixologik ta'sir qanday shakl va usul bilan amalga oshirilmasin, bu jarayon hamisha insonning ichki xis kechinmalari, xayotiy qarashlari, olamga va o'ziga bo'lgan munosabatiga faol aralashni anglatadi. Psixologik ta'sirning mazmuni, tashkiliy shakli turli kanseptual asoslariga ega bo'lgan yondashuvlar (psixodinamik, bixeviorizm va gumanistik yondashuvlar) da turlicha bo'lishi tabiiy. Biroq mutaxassislar har xil nazariy asosga tayanib amalga oshiriladigan psixologik ta'sirning samaradorligini muayyan umumiylik mavjudligini e'tirof etadilar. Jumladan, psixologik trening doirasida amalga oshiraladigan ta'sir birinchi navbatda shaxsning kommunikativ qobiliyatlarini oshirib, shaxslararo munosabatlardagi kompetensiyasi yaxshilanishiga xizmat qiladi. Bundan tashqari trening vositasidagi ta'sir ijtimoiy-psixologik kompetensiyada, ya'ni vaziyatda to'g'ri mo'ljal ola bilish, vaziyatga mos xulq - atvor shaklini tanlash va ro'yobga chiqara olish. SHuningdek, aksariyat holatlarda psixologik ta'sirdan shaxsda o'zini boshqa odam o'rniga qo'ya bilish qobiliyatini, muloqotda refleksiya darajasini oshirish maqsadida qo'llanadi. Qolaversa, psixologik ta'sir shaxsda ichki erkinlik, o'z-o'ziga ishonch hissining kuchaytirilishi, uning nostandart fikrlash qobiliyati, izlanuvchanlik sohasidagi faolligining, faol pozitsiya tanlashga intilish darajasining oshirilishini ko'zda tutadi.

Maxsus mashg'ulotlar doirasida psixologik ta'sirning samarali bo'lishi va ta'sir ob'ektida yuqorida tilga olingan ijobiy o'zgarishlarni keltirib chiqarishi

umumiy ravishda uchta global omilga bog'liq bo'ladi:-1) ta'sir ob'ektining xususiyatlari; 2) ta'sir sub'ektining xususiyatlari; 3) ta'sir vositalarining vositalari. Masalan, tadqiqotlaridan ma'lum bo'lishicha muvaffaqiyat motivatsiyasini shakllantirishga yo'naltirilgan trening mashg'ulotlari talabalar bilan ishlashda, ayniqsa samaradordir.

Psixologik ta'sir sub'ektining ijtimoiy, kasbiy-shaxsiy yetukligi, ta'sir jarayonini tashkil etishga individual yondasha olishi, guruxni faollashtira olishi, guruhda ko'tarinki emotsional muhitni yarata olishi, o'zining shaxsiy motivatsiyasi ham ta'sir samaradorligini belgilab berishi shubhasizdir. Ta'sir sub'ektining odamlarga nisbatan katta qiziqishga, ular bilan muloqotda tolerantlikka, ularning xulq-atvor va ustanovkalariga nisbatan sezuvchanlikka, ularda ishonch uyg'ota bilish qobiliyatiga ega bo'lishi ko'p jihatdan psixologik ta'sirning samarasini belgilab beradi. O'z-o'zidan ayonki, psixologik ta'sirni amalga oshiruvchi sub'ektning avtoritarligi, passivligi, tobeligi, ta'sir ob'ektiga shaxsiy maqsadlarga erishish vositasi sifatida qarashi, sabr bardoshli bo'lmasligi shakllantiruvchi, o'zgartiruvchi faoliyatning imkoniyatlarini nihoyatda pasaytirib yuboradi.

Odamning psixik rivojlanish jarayoniga korreksion-rivojlantiruvchi maqsadga aralashish doim qandaydir vositalar orqali amalga oshar ekan, ushbu vositalarning xususiyatlari ham ko'zlangan maqsadga qanchalik tez, oson erishilishini, vujudga kelgan ijobiy o'zgarishlarning qanchalik barqaror bo'lishini belgilab beradi. Masalan, tadqiqotlarning ko'rsatishicha, bilish faoliyatiga mo'ljallangan noan'anaviy topshiriqqa nisbatan aksariyat holatlarda ijtimoiy-psixologik trening ishtirokchilarining birinchi reaksiyasi topshiriqni bajarish yo'llarini qidirishga tayyor emaslik, harakat qilmaslik, aksincha, vazifani bajarish yo'li, yechimni topish usuli bo'yicha qandaydir yo'riqnoma, ko'rsatmani kutish, hatto talab qilishdan iborat bo'ladi. Bir so'z bilan aytganda psixologik ta'sir samaradorligi yuqorida tilga olingan uch guruh omillarining o'zaro ijobiy munosibligini taqozo etadi.

SHaxsga korreksion-rivojlantiruvchi maqsadga psixologik ta'sir ko'rsatish jarayonining samaradorligini belgilab beruvchi omillarning adabiyotlarda

keltirilgan tasniflari o'ziga xos yondashuvlar va mezonlar asosida ishlab chiqilganini e'tirof etgan holda ushbu tasniflarda odatda ta'sir ob'ekti va sub'ekti bilan bog'liq omillar bir-biridan mustaqil holda tavsiflanishini ta'kidlash kerak. Albatta, psixologik ta'sir samaradorligining omillarini bunday guruhlashtirish shartli bo'lib, real amaliy psixologik jarayonda ularning barchasi birgalikda "o'z so'zini" aytadi. Biroq omillarning bu ichki birligini tasnifiy sxemalarda ham aks ettirishga urinish ko'p holatlarda ko'zga tashlanmaydi. Mazkur tadqiqot doirasida o'tkazilgan kuzatishlar, amaliy ish samaradorligining miqdor va sifat tahlili asosida o'quv motivatsiyasiga korreksion rivojlantiruvchi ta'sir samaradorligini ikki asosiy omili – ta'sir ob'ekti va sub'ektining xususiyatlarini yaxlit tizim sifatida tasvirlaydigan o'ziga xos model ishlab chiqildi.

Albatta, talabada ijobiy o'quv motivatsiyasining shakllanishiga birinchi navbatda ta'lim muassasasi va guruhdagi umumiy muhit, talabaning turli jamoaviy faoliyat turlaridagi ishtiroki, o'qituvchi va talaba o'rtasidagi hamkorlik xususiyatlari, o'qituvchining boshqaruv uslubi, pedagogik mahorati (talabada o'ziga hos hayrat, qiziqish uyg'otadigan noan'anaviy usullaridan foydalanish), rag'bat va tanbehdan faolashtiruvchi vositalar sifatida foydalana bilish bevosita ta'sir ko'rsatadi. O'qituvchi talaba shaxsiga xar kun, xar soat yo'naltiriladigan bevosita va bilvosita ta'sirining o'rnini hech qanday qisqa muddatli amaliy mashg'ulot jarayoni bosa olmaydi. SHunday bo'lsa-da, psixologiya fanining eng zamonaviy yutuqlariga asoslangan maxsus mashq va mashg'ulotlar vositasida talaba shaxsining rivojlanish qonuniyatlarini to'liq hisobga olgan holda tizimli va maqsadli ravishda murakkab psixologik tuzilmalar tarkibidagi aniq mo'ljalni ko'zlab amalga oshiriladigan maxsus psixologik imkoniyatlari ham yuqori bo'lishi mumkinligini amaliy tadqiqotlar, shu jumladan, tadqiqot natijalarini ko'rsatib turibdi. Biroq, nazarimizda bu turdagi ta'sirning imkoniyatlaridan maksimal foydalanish uchun uning samaradorligini oshirishi va susaytirishi mumkin bo'lgan omillarning mazmuninigina emas, balki ular o'rtasidagi turli nisbatlar (omillarning o'zaro munosabatidagi gipotetik kombinitsiyalar) ni, turli xil nisbatlarning amaliy

ish natijasida qanday ask etishini bilish, oldindan diagnoz qilish nihoyatda muhimdir.

Korreksion-rivojlantiruvchi ta'sir samaradorligining gipotetik kombinatsiyalanishi nuqtai nazaridan tahlil qilish uchun tadqiqotimizda ta'sir sub'ekti va ob'ektining hususiyatlari bilan bog'liq bo'lgan hamda ijobiy o'quv motivlarini shakllantirish va rivojlantirish yo'lidagi amaliy ish samaradorligiga ta'sir ko'rsatish ehtimoli yuqori to'rt omil ajratildi:

1. SHaxsiy mas'ullik.
2. Emotsional ko'tarinkilik.
3. YAngilik uchun ochiqlik.
4. Hamkorlikka tayyorlik.

Bizning ilmiy metodik yondashuvimizga ko'ra aynan shubu hususiyatlarni amaliy ish davomidagi kombinatsiyasi yakunda korreksion-rivojlantiruvchi ish samarasini ta'minlaydi. Mazkur hususiyatlarning korreksion – rivojlantiruvchi ta'sir samaradorligining omillari sifatidagi ta'sir sub'ekti va ob'ektidagi ifodasiga ko'ra o'zaro nisbati (kombinatsiyasi) hususiyatlari qanday gipotetik natijalarga olib kelishi mumkinligi quyida alohida tahlil etiladi.

Ajratib ko'rsatilgan omillarning ta'sir sub'ekti va ob'ektidagi o'zaro nisbati qanday bo'lishiga qarab o'quv motivatsiyasi sohasiga korreksion – rivojlantiruvchi maqsadda ta'sir ko'rsatishga yo'naltirilgan amaliy psixologik chora-tadbirlarning natijalari har xil bo'ladi.

XULOSA

Talabalarning o'quv faoliyatini boshqarish, bunday faoliyatda talabaning ichki psixik imkoniyatlari to'liq ro'yobga chiqarishiga erishish, o'quv faoliyatini talaba uchun ijobiy his-tuyg'ular manbasiga aylantirish zarurati o'quv motivatsiyasining tadqiq etilishini taqozolaydi. Bu sohadagi ilmiy tadqiqotlar psixologiya fanini yangi, tadbiiy salohiyati yuqori bilimlar bilan boyitishgagina emas, balki pedagogik faoliyat amaliyoti, "o'qituvchi - talaba", "talaba – ota-ona" munosabat tizimlarida talabalarning o'quv faoliyati muammolari atrofida vujudga keluvchi destruktiv nizolarning oldini olishga va bartaraf etishga xizmat qiluvchi yondashuvlarning amaliyotda ro'yobga chiqarilishi uchun muhim ahamiyatga egadir. Mazkur tadqiqot shunday yo'nalishdagi urinishlardan biri bo'lib, unda o'quv motivlari ko'p o'lchamli, ko'p darajali va iyerarxialashgan tizim sifatida tadqiq etilib, ularning tarkibiy tuzilishi, motivatsiya sohasida nomoyon bo'luvchi mintaqaviy va ta'lim mazmuni bilan bog'liq differentsiatsiya, o'quv motivlariga korreksion-rivojlantiruvchi ta'sir ko'rsatishning metodik muammolari, bu sohadagi amaliy ish samaradorligini belgilab beruvchi omillar, muammosi ilmiy tadqiqoda ilgari surilgan bazaviy g'oya va yondashuv, ilmiy konsepsiya nuqtai nazaridan ochib berildi.

O'tkazilgan nazariy va empirik tadqiqotlarning natijalari quyidagi umumiy xulosalarni shakllantirish uchun asos bo'ldi:

1. O'quv faoliyatining muhim unsuri sifida motivatsion komponent qadimdan alloma va mutafakkirlar e'tiborini o'ziga jalb etib kelgan holdi zamonaviy psixologiya fanidagi ko'plab ilmiy tadqiqotlarning tadqiqot predmeti bo'lgan.

2. O'quv faoliyati motivatsiyasi bilan bog'liq muammolarni ilmiy tadqiq etishda qator metodologik qiyinchiliklar yuzaga kelib, ular orasida o'quv motivlarini tasniflash, o'quv motivatsiyasini ta'riflashda parametrlarning bir xilligi, ularning bir-biriga mosligi, o'quv faoliyati motivatsiyasining o'zgarishi jarayonidagi miqdoriy sakrashlarni (keskin o'zgarishlarni) inobatga olish, sifat

o'zgarishlarini ta'riflashning variantlari va bosqichlari muammolari alohida o'rin tutadi.

3. O'quv motivlariga shakllantirish va rivojlantirish maqsadida yo'naltirilgan maxsus rejali va tizimli ta'sir samaradorligini belgilab beruvchi omillar odatda bir biridan ajratilgan holda tahlil etilishi ularning munosabatlariga xos xususiyatlarning ta'sirlovchi omil sifatidagi ahamiyatining e'tiborsiz qoldirilishiga olib kelishi xavfi mavjud.

4. O'quv faoliyati motivatsiyasiga shakllantiruvchi rivojlantiruvchi ta'sir ko'rsatish maqsadida o'tkazilayotgan maxsus chora tadbirlar turli boshqa sohalarida ham ijobiy o'zgarishlarni kutish uchun muhim asos paydo bo'ladi.

TAVSIYALAR

1. O'quv motivatsiyasi murakkab tuzilmaga ega bo'lgani bois korreksion-rivojlantiruvchi ta'sir bir necha yo'nalish bo'yicha olib borilishi kerak.
2. O'quv motivatsiyasi sohasida simultant va kumulyativ effektga asoslangan maxsus psixologik mashq va mashg'ulotlardan foydalanish maqsadga muvofiqdir.
3. O'quv faoliyati motivatsiyasini korreksiya qilishda ta'sir sub'ekti va ob'ektining shaxsiy mas'ulligini, emotsional ko'tarinkiligini, yangilik uchun ochiqiligini, hamkorlikka tayyorligini inobatga olish tavsiya etiladi.
4. Talabalarning o'quv faoliyatini boshqarish, uning ichki imkoniyatlarini to'liq ro'yobga chiqarishga intilish kerak.
5. Talabalardagi o'quv motivlarni shakllantirish uchun pedagog ularni bilishi hamda o'quv jarayonini ichki ijobiy motivatsiya paydo qilish yo'nalishida tashkil etsa pirovard maqsadlarga erishish yengillashardi.

FOYDALANILGAN ADABIYOTLAR RO'YXATI

Huquqiy-me'yoriy hujjatlar

1. O'zbekiston Respublikasining Konstitutsiyasi.- T: O'zbekiston, 2018. 80-b.
2. O'zbekiston Respublikasining «Ta'lim to'g'risida»gi Qonuni. O'zbekiston Respublikasi Oliy Majlisining Axborotnomasi, 1997 yil. 9-son, 225-modda.
3. O'zbekiston Respublikasi Prezidentining «O'zbekiston Respublikasini yanada rivojlantirish bo'yicha Harakatlar strategiyasi to'g'risida»gi Farmoni (07.02.2017-yil. PF-4947) //http://lex.uz.
4. O'zbekiston Respublikasi Prezidentining «YOshlarga oid davlat siyosatini samaradorligini oshirish va O'zbekiston yoshlar ittifoqi faoliyatini qo'llab-quvvatlash to'g'risida»gi Farmoni (05.06.2017-yil PF-5106) //http://lex.uz.
5. O'zbekiston Respublikasi Prezidentining «Oliy ta'lim tizimini yanada rivojlantirish chora-tadbirlari to'g'risida»gi Qarori (20.04.2017-yil PQ-2909) //http://lex.uz.
6. O'zbekiston Respublikasi Prezidentining «Ma'naviy-ma'rifiy ishlar samaradorligini oshirish va sohani rivojlantirishni yangi bosqichga ko'tarish to'g'risida»gi Qarori (28.06.2017 yil PQ-3160) //http://lex.uz.
7. Kadrlar tayyorlash milliy dasturi. O'zbekiston Respublikasi Oliy Majlisining Axborotnomasi, 1997 yil. 11-12-son, 295-modda.

Rahbariy adabiyotlar

1. Karimov I.A. O'zbekiston XXI asr bo'sag'asida: xavfsizlikka taxdid, barqarorlik shartlari va taraqqiyot kafolatlari. T.: O'zbekiston, 1997.
2. Karimov I.A. "YUksak ma'naviyat-engilmas kuch". Toshkent "Ma'naviyat 2009 y", 176-bet.
3. Mirziyoev SH. Buyuk kelajagimizni mard va olijanob xalqimiz bilan birga quramiz. – Toshkent: O'zbekiston, 2017. – 488 b.

4. Mirziyoev SH. Milliy taraqqiyot yo'limizni qat'iyat bilan davom ettirib, yangi bosqichga ko'taramiz. Asarlar. I-jild. – T: O'zbekiston, NMIU, 2017. – 592 b.

5. Mirziyoev SH. Adabiyot va san'at, madaniyatni rivojlantirish – xalqimiz ma'naviy olamini yuksaltirishning mustahkam poydevoridir. O'zbekiston ijodkor ziyolilari vakillari bilan o'tkazilgan uchrashuvdagi ma'ruza // Xalq so'zi, 2017 yil 4 avgust. №153 (6848).

6. Mirziyoev SH.M. Konstitutsiya – erkin va farovon hayotimiz, mamlakatimizni yanada taraqqiy ettirishning mustahkam poydevori. O'zbekiston Respublikasi Konstitutsiyasi qabul qilinganining 25 yilligiga bag'ishlangan tantanali marosimdagi ma'ruza // Xalq so'zi, 2017 yil 8 dekabr. №247 (6941).

7. O'zbekiston Respublikasi Prezidenti SH.M.Mirziyoevning Oliy Majlisga Murojaatnomasi //Xalq so'zi, 2017 yil 23 dekabr. №258 (6952)

8. O'zbekiston Respublikasi Prezidenti SH.M.Mirziyoevning Oliy Majlisga Murojaatnomasi //Xalq so'zi, 2018 yil 29 dekabr. №318 (8942)

Asosiy adabiyotlar:

1. Абрамова Г.С. Возрастная психология: Учебник для студентов ВУЗов. – М.: Академический проект, 2001.- 704 с.

2. Асмолов А.Г., Цветков А.В. О роли символа в формировании эмоциональной сферы младших школьников с трудностями развития психики// Вопросы психологии. – М., 2005.- № 1.- С.19-29.

3. Asomova R.Z. Kasb tanlash motivatsiyasi va uning dinamikasi: Psixol. f. n. ilmiy darajasini olish uchun yozilgan dis. – T.: O'zMU 2002.- 137 b.

4. Большой толковый психологический словарь/ Пер. с англ. – М.: Ребер Артур, АСТ, Вече, 2003. Т. 1 (А-О). - 592 с.

5. Бурлачук Л.Ф. Словарь-справочник по психодиагностике. – СПб.: Питер, 2007.- 688 с.

6. Головнева Е. Проблема повышения эффективности формирования потребностно-мотивационной сферы будущих учителей// Прикладная психология и психоанализ.– М.: МПА-Пресс, 2004.- №1.- С.37-45.

7. Davletshin M.G., Alimqulov YO., Ubaydullayev A., Umarov U., Alimova F., To'ychiyeva S. Psixologiya: qisqacha izohli lug'at (o'zbek tilida). – T.: TDPU, 1998. - 46 b.
8. Dusmuxamedova SH.A. O'quvchilarning o'quv faoliyatlarini boshqarish psixologiyasi. – T.: TDPU, 2000.- 19 b.
9. Елисеев О.П. Практикум по психологии личности. – СПб.: Питер, 2002. - 512 с.
10. Jumayev U.S. O'smirlarda kasb tanlashga munosabat tizimi shakllanishining ijtimoiy-psixologik xususiyatlari: Psixol. f. n. ilmiy darajasini olish uchun yozilgan dis. – T.: O'zMU, 2004.- 185 b.
11. Jo'rayev N.S. O'quv motivlarini shakllantirish. – T.: TDPU, 2008.- 62 b.
12. Зимняя И.А. Педагогическая психология. – М.: Логос, 2002.- 384 с.
13. Ильин Е.П. Мотивы человека: теория и методы изучения. – СПб.: Питер, 1998. – 677 с.
14. Ильин Е.П. Мотивация и мотивы. – СПб.: Питер, 2000. - 512 с.
15. Kaldibekova A.S., Xodjayev B.X. O'quvchilarning bilish faolligini oshirish yo'llari. – T.: TDPU, 2006.- 96 b.
16. Karimova V.M., Sunnatova R.I., Tojiboyeva R.N. Mustaqil fikrlash: (Akademik litseylar va kasb-hunar kollejlari o'quvchilari uchun o'quv qo'llanma). – T.: SHarq, 2000.- 111 b.
17. Леонтьев В.Г. Психологические механизмы мотивации. – Новосибирск: НГУ, 1992.- 216 с.
18. Маслоу А. Мотивация и личность/ Пер. с англ. – СПб.: Питер, 2008.- 352 с.
19. Наследов А.Д. SPSS: компьютерный анализ данных в психологии и социальных науках. – СПб.: Питер, 2007. – 416 с.
20. Немов Р.С. Психология: Учеб. для студ. высш. пед. учеб. заведений. - В 3-х кн. – М.: ВЛАДОС, 2003. Кн. 2. Психология образования. - 608 с.
21. Немов Р.С. Общая психология: Краткий курс. – СПб.: Питер, 2008.- 304 с.

22. Немова Н.В. Школа достижений: начало пути к успеху. – М.: Сентябрь, 2002.- 160 с.
23. Nishanova Z.T., Kamilova N.G'., Alimova G.Q. Psixogigiya. – T.: Fan va texnologiyalar markazining bosmaxonasi, 2007.- 187 b.
24. Рубинштейн С.Л. Основы общей психологии. – СПб.: Питер, 2005.- 713 с.
25. Samarova SH.R. Boshlang'ich sinf o'quvchilari fikrlash jarayonlarining diagnostikasi va dinamikasi (2 va 4- sinf o'quvchilari misolida): Psixol. f. n. ilmiy darajasini olish uchun yozilgan dis. avtoref. – T.: O'zMU, 2007.- 18 b.
26. Sattorov E.N., Alimov X.M. Boshqaruv muloqoti. – T.: Akademiya, 2004. - 70 b.
27. Turg'unov Q. Psixologiya terminlarining ruscha-o'zbekcha izohli lug'ati. – T.: O'qituvchi, 1975.- 195 b.
28. Усманова Э.З. Мотивационная эмоциональная регуляция мышления в условиях интеллектуального конфликта. – T.: Ўқитувчи, 1993.- 104 с.
29. Фрэнкин Р.Е. Мотивация поведения/ Пер. с англ. – СПб.: Питер, 2003.- 651 с.
30. Халперн Д. Психология критического мышления. – СПб.: Питер, 2000.- 512 с.
31. Шадриков В.Д. Введение в психологию: мотивация поведения. – М.: Логос, 2001.- 136 с.
32. Qurbonova Z. Kichik maktab yoshi psixodiagnostikasi. – Namangan: NamDU 2004. 2-qism.- 79 b.
33. G'azzoliy Abu Homid. Kimiyoi saodat: (Ruh haqiqati). – T.: Adolat, 2005.- 412 b.
34. G'oziyev E. O'quvchilarning o'quv faoliyatini boshqarish. – T.: O'qituvchi, 1988.- 104 b.
35. G'oziyev E., Jabborov A. Faoliyat va hulq-atvor motivatsiyasi: (Universitetlarning psixologiya mutaxassisligi uchun o'quv qo'llanma). – T.: O'zMU, 2003.- 124 b.

36. Hadis olimlar, qozilar, hakimlar haqida. – T.: CHO'lpon,1996. - 72 b.
37. Haydarov F.I. Qishloq maktablari o'quvchilarida o'qish motivlarini shakllantirish: Psixol. f. n. ilmiy darajasini olish uchun yozilgan dis. – T.: TDPI, 1996.- 198 b.
38. Haydarov F.I. O'quv faoliyati motivatsiyasi. – T.: Fan, 2005.- 122 b.
39. Haydarov F.I., Xalilova N.I. Psixologiya fanlarini o'qitish metodikasi (o'quv qo'llanma). – T.: Mehnat, 2007.- 178 b.
40. Deci E.L., Vallerand R.J., Pelletier L.G., Ryan R.M. Motivation and Education: The Self-Determination Perspective// Educational Psychologist, 1991.- Vol. 26 (3,4). - P. 325-346.
41. Hoglund W. School functioning in early adolescence: Gender-linked responses to peer victimization// Journal of Educational Psychology, 2007. V. 99 (4). – pp.683-699.
42. Taylor I., Ntoumanis N. Teacher motivation strategies and student self-determination in physical education// Journal of Educational Psychology, 2007. V. 99 (4). – pp.683-699.

Internet saytlari

1. www.psycho.all.ru
2. www.psychology.net.ru
3. www.koob.ru
4. <http://dissertant.uz>
5. www.dissercat.com
6. www.dissertation1.narod.ru
7. www.disserr.ru
8. <https://howlingpixel.com/i-en/> “ISSN:0022-3514. eISSN: 1939-1315. Published: monthly. Impact Factor: 5.733
9. www.tjprc.org ISSN (P): 2249-6890; ISSN (E): 2249-8001 Vol.8, Special Issue4, Dec 2018, 481-496 (SCOPUS Indexed Journal)