

**ЎЗБЕКИСТОН БАДИИЙ АКАДЕМИЯСИ
КАМОЛИДДИН БЕХЗОД НОМИДАГИ
МИЛЛИЙ РАССОМЛИК ВА ДИЗАЙН ИНСТИТУТИ**

“Химояга рухсат этилсин”

Дизайн факультети декани

 Р.Т.Норчаев

“23” июни 2017 йил

5150900 – Дизайн. Либос дизайни ва газламаларнинг бадиий ечими
ихтисослигининг талабаси

Абдугаффарова Гулноза Бахтиёр кизининг

“Башанг либослар моделлари коллекциясининг дизайн-лойиҳасини ишлаб
чиқиш” мавзусидаги

БИТИРУВ МАЛАКАВИЙ ИШИ

Илмий рахбар: Либос дизайни

кафедраси ўқитувчиси

 **Д.М.Мухаммедиева**

“Химояга тавсия этилсин”

“Либос дизайни” кафедраси мудири

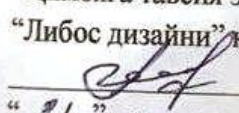
 У.М.Ходжаева

“21” июни 2017 йил

Тошкент – 2017

Мазкур битирув малакавий иши “Либос дизайни” кафедрасида
бажарилган. “Либос дизайни” кафедрасининг 2017 йил
“21” июнь даги 11 сонли мажлисида ҳамда Дизайн
факультетининг 2017 йил “23” июнь даги 11 сонли факультет
Кенгашида муҳокама қилинган ва ҳимояга тавсия этилган.

Битирув малакавий иши ҳимояси 2017 йил “27” июн
соат 9¹⁵ да Камолиддин Бехзод номли Миллий рассомлик ва дизайн
институтида ўтказилади.

Манзил: Мирзо Улуғбек тумани, Содиқ Азимов кўчаси, 35-уй.

“Тасдиқлайман”
К.Бекзод номидаги МРДИ
“Либос дизайни” кафедраси
муdiri У.М.Ходжаева
«17»-октябрь 2016 й.

Битирув малакавий ишига
ТОПШИРИҚ

4- курс талабасига берилган (талабанинг Ф.И.Ш.)	Абдугаффарова Тулноза Бахтиёр сузи.
Ихтисослик	5150900 Дизайн (Либослар дизайни ва либосларнинг бадиий жиёми)
БМИ мавзуси	<u>Башант либослар моделлари</u> <u>комплексикит дизайн - сайт</u> <u>тасвири малаб жиёми</u>
Топшириқ берилган сана:	17.10.2016 й
БМИ бўлимларини бажариш муддатлари:	
Бадиий қисм:	3.05.2017 й
Методика қисми:	—
Дастлабки ҳимоя санаси:	21.06.2017 й
БМИ ҳимояси санаси:	27.06.2017 й
БМИ бажарувчиси:	Абдугаффарова Т.
БМИ раҳбари:	Мухамедиева Рашида Мухтар шолевна

МУНДАРИЖА

Кириш	2
1. Замонавий мода йўналиши.....	6
2. Коллекцияни яратиш учун ижодий манбани танлаш ва уни асослаш	13
3. Таклиф этилаётган моделларнинг вазифасини асослаш.....	20
3.1. Кийим вазифасидан келиб чиқиб материалларга қўйиладиган талабларни асослаш.....	20
3.2. Материал танлаш.....	21
3.3. Материал хусусиятларининг қисқача тавсифи.....	26
4. Бадиий қисм	29
4.1. Таклиф этилган моделлар ташқи кўринишининг тавсифлари.....	29
4.2. Рангли эскизлар	34
4.3. Моделларнинг техник эскизлари.....	39
4.4. Материалларни конфекциялаш. Конфекцион хариталар.....	44
5. Моделлар ҳажмий-фазовий шаклини ҳосил қилишни асослаш	49
Хулоса.....	51
Фойдаланилган адабиётлар рўйхати.....	54
Иловалар.....	56

Кириш

Мамлакатимизда мустақиллик йилларида олиб борилган кенг кўламли ислохотлар натижасида миллий давлатчилигимиз пойдевори мустаҳкамланиб, давлатимиз суверенитети, чегараларимиз дахлсизлиги таъминланди, жамиятимизда тинчлик ва осойишталик, миллатлараро тотувлик ва диний бағрикенглик муҳитини кучайтириш, қонун устуворлиги, инсон ҳуқуқ ва эркинликлари ҳамда манфаатларини рўёбга чиқариш бўйича улкан ишлар амалга оширилди. []

Халқимиз илдизлари чуқур ва кенг тарқалган бой тарихга эга. Унинг азалий одатлари, гўзал анъаналари кўп. Ҳар бир удум учун алоҳида кийим тури мўлжалланган. Бинобарин, байрамона – башанг либослар халқимиз тарихида азал-азалдан мавжуд бўлган. Бу либослар кишининг жамиятда тутган ўрни, табақа-синфи, ёшини, унинг келиб чиқишини, яъни, шу қаторда юрт-жойини ҳам билдириб турган.

Табиийки, ҳозирги пайтда, байрамона чиқишлар учун миллий либосларимиз қаторида, замонавий русумда кийиниш урфга кирган. Бу кийимларнинг шакл-шамойили фарқли равишда ўзгача бўлиб, уларнинг бичими, беагаги ва умумий услуби европалашган. Бундан ташқари, башанг либослар мўлжалига кўра – байрамона, тўйбоп, расмий тадбирлар учун мўлжалли, ва ёки бўлмаса бирон-бир чиқиш учун (театр, концерт, банкет) белгиланган бежирим, аммо кўркем ва элегант кийим комплекслари шаклида намоён бўлиши мумкин.

Битирув малакавий ишининг долзарблиги. Мазкур ишда башанг либослардан ташкил топган моделлар термасини лойиҳалаштириш режалаштирилганлиги боис, бу туркумли кийимларни кийишнинг ўзига хос қоида ва талаблари ҳам мавжудлигини унутмаслик керак. Бизнинг аёлларимиз Шарқона латофатга эга бўлиб, бир ҳисобда гўзалликни ўзгача қабул қилиш ҳиссиёти билан ажралиб турадилар. Яъниким, оврўпа аёлларига нисбатан осийеликлар кўпроқ ёрқин ранглар, безак деталларга бой кийим кийишни хуш кўрадилар. Табиийки баъзан хуш кўрилган декор элементларининг миқдори

ошириб юборилиши, айрим мўлжал ва жой танлайдиган костюмларнинг вазифасига қарши кийилиши ҳам кузатилади. Шунга кўра, юртимиз ҳудудида башанг кийимлар кийиш маданиятини ошириш, яъни уларга хос буюмларни тўғри истеъмол қилишни тарғиб этиш масаласи қўйилди.

Сўнгги пайтларда ҳаёт кечириш сифати яхшиланиб, турмуш тарзимиз тарихий анъаналаримиз билан бир қаторда ғарбдан кириб келаётган янги оврўпача урфлар қўшилиб ўзгариб бораётир. Ёшлар чет элларда ўқиб келиб у ерларнинг қизиқарли удумлардан бохабар бўлиб келмоқда. Янги дид, янги маданият ўзлашиб бормоқда. Бунда, интернет, турли-туман ахборот воситаларининг роли катта бўлиб, ўзига яраша ҳиссасини қўшмоқда. Турмуш сифати ва борлиқни қабул қилиш ҳисси ўзгариб бораётиб ҳар бир ходиса-вазият учун алоҳида кийим кийиш кераклиги ҳар бир кишига – у ёш бўлсин, қари бўлсин маълум бўлиб қолди. Чунончи, борган сари юртимиз ҳудудида маданий ҳаёт воқеаларга бой бўлиб эл-юртнинг уларда фаол қатнашиши кузатилмоқда. Демак, кийиниш маданияти ҳам ўз-ўзидан юқори поғона сари ҳаракатланади.

Мазкур битирув малакавий иши “Аёллар башанг либос моделлари коллекциясининг дизайн лойиҳасини ишлаб чиқиш” мавзуси бўйича изланиш олиб бора туриб, ўз олдига – имкон қадар харидорларни юқори сифат талабларига жавоб бера оладиган рақобатбардош енгил саноат маҳсулотлари билан таъминлашга қаратилган замонавий модага хос кийим ассортиментини лойиҳалаш мақсадини қўйган. Шунга кўра, башанг либослар яратилиши учун тўғри келадиган мавжуд бўлган мато ва материаллар ассортиментини эстетик, технологик ва эксплуатацион жиҳатлари бўйича таҳлил қилинади.[]

Тадқиқот объекти: ушбу “Башанг либос моделлари коллекциясининг дизайн лойиҳасини ишлаб чиқиш” мавзусида бўлган битирув малакавий ишининг ўзига хос изланишлари ва тадқиқот этилиши мақсад қилинган. Чунончи, башанг кийимлар ишланган материаллари, бичими, безаги ва шунга кўра кийилиши мақсадланган жойи бўйича ўзига хос классификациясига эга.

Модага хос бўлган бутун товарлар классификацияланади. Ушбу ўзига хос кутблашув кийим ишлаб чиқаришда жудаям сезиларлидир. Уни истеъмолчиларнинг қайси категорияга мансублигига қараб икки синфга – элита учун товарлар (“Haute Couture”) ва оммавий харидорларга мўлжалланган (“Pret-a-Porter”) товарларга бўлинади.

Модани демократизациялаштириш жараёнида юксак мода оламининг фаолиятига ўзгартиришлар киритилган эди. Эндиликда “Haute Couture” – “юксак маҳоратли тикув” намоишлари билан бир қаторда, машҳур Мода уйлари томонидан йилига икки мартаба, “Pret-a-Porter” – “кийишга тайёр либос” коллекцияларининг намоишлари ҳам ўтказилмоқда.

Бу икки йўналишда ҳам материалларнинг ва уларга ишлов берилишидаги юқори сифати, деталлар ва аксессуарларга қаратилган ортиқ диққат эътибор, доимий янгиликларнинг изланиши мавжуд бўлган ўзига хосликларидандир. Бироқ, буларнинг орасидаги принципиал фарқ ҳам мавжуд.

Юксак мода (“Haute Couture”) – “от кутюр” – йирик рассом-модельерлар томонидан яратилиб, бир йилда икки қарра бўладиган маҳсус тақдимот намоишларда кўрсатиладиган, кундалик модаси учун услуб ва тенденцияларни белгилаб берувчи эксклюзив кийим моделларидир. Ушбу “от кутюр” мода маркази сифатида анъанавий равишда Париж ва Рим ҳисобланади. XX асрнинг 60-йилларида юзага келган “прет-а-порте” ва ёшларга хос тенденцияларнинг модага таъсирининг кучайиши оқибатида – “от кутюр”нинг кийим асосий тенденцияларини белгилаб берувчи ҳодиса сифатида роли сезиларли заифлашган.

“Прет-а-порте” (“Pret-a-Porter”) – “тайёр либос” – “от кутюр” йўналишидаги каби конкрет ўлчамларда бажарилган эксклюзив моделлардан фарқли ўлароқ, ишлаб чиқаришга қўйилиши мумкин, истеъмол қилишга тайёр, кутюрье ва дизайнерлар томонидан яратилган анча оммабоп ва универсал авангард-ёшларбоп модадир. Бу мода йўналиши ўтган асрнинг 60-йилларида ёш дизайнерлар ўзлари ҳақида эълон қилганларидан, яъни, юксак мода белгилаб берган тенденцияларга риоя қилмаган модани ярата бошлаб, “от

кутюор”га нисбатан арзонлашиб борган иккинчи ва учинчи кийим линияларини лойиҳалаштиришлари оқибатида вужудга келган. У “от кутюор” билан бир қаторда янги тенденциялар ва янги ғоялар манбаига айланди.

“Прет-а-порте” синфига мансуб буюмлар икки категорияга бўлинади. Булар оддий “pret-a-porter” ва “pret-a-porter de lux” деб номланувчи гуруҳларга ажратилади. Бунда, оддий “pret-a-porter” категориясига кирувчи буюмлар дизайнернинг номи ишлатилиши шарт бўлмаган, мульти-бренд кийим дўконларида сотиладиган товар маркалари ҳисобланади. Чунончи, “pret-a-porter de lux” категориясидаги буюмлар қимматроқ, дизайнер номи битилган бўлиб хусусий моно-бутикларда сотилади.

Шунга кўра, мазкур малакавий ишнинг тадқиқот объекти “прет-а-порте” мода йўналиши, унинг “люкс” синфи оқимини ўрганиш, ишнинг амалий қисмида бажариладиган либослар коллекциясининг моделлари мисолида яқиндан кўриб чиқиш бўлади.

Тадқиқот вазифалари: битирув малакавий ишининг мавзуси кийиниш маданиятига хос аҳамиятли масалалардан эканлигини инобатга олиб, қуйидаги кенг қамровга эга вазифаларни юклаган:

- замонавий мода ва услубий йўналиш каби талабларга жавоб берадиган элегант, башанг кийим моделларининг коллекциясини ишлаб чиқиш;
- коллекция моделларининг дизайни миллий менталитет ҳамда этика қоидаларини мос келиши кераклигини ҳисобга олиш;
- кийим моделлари қаторини кичик ишлаб чиқариш корхоналарида башанг либос моделларини ишлаб чиқариш имкониятларини жўнлаштириб бериш.
- силуэтлари классик ва романтик услубларга яқин, бичим ва декор берилиши дизайннинг замонавий мода йўналишларига ёндошган равишда бажарилиши белгиланди.

1. **Замонавий мода йўналиши**

Мода саноатини кузатиб борувчилар унинг трендларининг қисқа муддатли ва бебақолигини билади. Кечагина кучга кирган урфлар мавсум ўзгариши билан янги қоидаларга алмашинади. Доимо мода талабларига жавоб бериш қийин, лекин уйдalasа бўладиган ишдир. Бунинг учун мавсумдан мавсумга қадар трендларнинг хаттоки аҳамиятсиз туюлган ўзгаришларига ҳам эътибор қаратмоқ лозим. Кутюръеларнинг ўзлари ёрдамида бугуннинг ўзидаёқ кейинги мавсумда подиумларни эгаллайдиган энг актуал ғояларни олдиндан айтиб бериш мумкин.

2017-йил баҳор-ёз мавсумининг асосий трендлари

2017-йил ёзги модаси талай кутилмаган хушхабарлар олиб келади. Умуман олганда, дизайнерлар ўтган йилларнинг трендларидан четга чиқишмасида, уларни максимал “бўрттириб” ва хаттоки баҳс-мунозарали равишда бажаришган. Бунда – нозиклик ва тўрлар, контраст рангларнинг бирикмалари ва шаклларнинг турли-туманлиги замонавий ҳаётнинг ўзгарувчанлиги ва динамикасига жавоб беради.

2017-йил модаси яхлитлик ва уйғунлик билан характерланиб, табиий ранг ва юмшоқ, гавдани буркаб турувчи матолар билан алоҳида таъкидлаб намоён қилинади. Бош трендлар ичида:

- 19-асрда яшаган Англиянинг Қироличаси Виктория даврининг назокатли образларига, тўрлар, рюшалар ва кўп сонли кўшэтакларига мурожаат этилиши;
- ҳар хил маданиятлар ва халқлардаги мавжуд бўлган этник нақшларнинг (асосан флористик принтларнинг) оммавийлаштирилиши;
- рангларнинг электрик оттенкалари, геометрик шаклли расмлар, ёзувлар, кўзга ташланучи логотиплар, калейдоскоп типи бўйича принтлар ҳамда рангларнинг бир-бирига эффеқтли ўтиши ва антиқа қоришмалари ечимини ажратиш мумкин.[]

2017 йилининг модаси турли-туман йўналишларда бажарилган тайёр либос коллекцияларини тақдим этган.

Прет-а-порте коллекциялари

Прет-а-порте коллекциялари энг яхши ғоя ва актуал трендларни акс эттирган. Мода оламида “тайёр либос” – француз тилидан айнан шундай таржима қилинадиган энг талабгор бу моделлар катори, подиумлардаги дефиле учун бўлмай, балки реал ҳаётда кийишга мўлжалланган.

Ҳар бир Мода уйи бундай коллекцияларни ўз услубини бузмай, оригинал ғояларини эҳтиётлаб ниҳоятда қаттиқ сир сақлаган ҳолда тайёрлайди. Янги мавсум нималар билан бойиганини деталларда кўриб чиқиш мақсадга мувофиқдир.

Chanel ҳамда Burberry. Мода уйлариинг прет-а-порте кийимларида асосий йўналишни ҳар қачонгидек “люкс” синфига хос маркалар белгилаб беради. Масалан, Chanel Мода уйи. Ушбу бренднинг неча йилдан бери ўзгармас дизайнери – Карл Лагерфелд – шаҳарлик хонимнинг бутунлай янгича образини яратишга уринган. Элегант, қулай, бироз эклектик. Бу мавсумда Карл Лагерфелд букле, мохер ва оригинал твид матоларни афзал кўрган. Коллекцияда ва алоҳида ҳар бир образда кўк, қора ва бордо каби (мураккаб) рангларнинг мураккаб бирикувлари, ва принтларнинг аъло даражада уйғунлашгани мавсум янгилиги бўлди. “Клетка” – “катак” яна фаворитликни қозонган бўлиб, бугунги кунда Chanel жакет ва палтоллардаги катак принтларининг нейтрал оттенкали йирик русумларини юбка ёки шимлардаги майда “пепита” катакларини комбинациялаштирган. Chanelнинг “2017-2018 Куз-қиш” мавсумининг прет-а-порте линиясида бугунги кунлар трендларига мослаштирилган, бироқ осон таниладиган 70-йилларнинг стилистикаси аниқ кузатилади.[] Бу мавсумнинг коллекциялари йилнинг совуқ пайтларига мўлжалланган “макси” узунликдаги юбкаларни қайтарган. Кўк-сиёҳ рангли твиддан ишланган, этаги бироз кенгайтирилган, сипо А-шаклдаги силуэтли моделлар образларга янгича колорит баҳш этади. Chanelнинг бир қанча ҳажмли беагаи мавжуд калталаштирилган жакетлари жуда креатив ва стиллик кўринади. Улар ғоят оригинал кўринадиган худди ўша – ардоқли элегант ва таниқли силуэтни ҳосил қиладилар.

Burberry бренди “Куз-қиш 2017” мавсуми учун “люкс” синфига хос прет-а-портенинг 70-йиллар руҳидаги “хиппи-шик” услубини элегантлик билан маромига етказиб шахсий версиясини тақдим этган. Ажойиб рангли ва принтлар билан безалган узун сарафанлар ва полгача тегадиган кўйлақлар, кенг ва қулай пончо ҳамда плащ-пальтолар намоёиш этилган. Бренд дизайнерлари стилистиканинг ўзига хосликларини ажойиб ранглар гаммаси ёрдамида, унинг ичида бордо ранги, жигарранг ва кул рангларнинг юмшоқ тусларига афзаллик билдирилган ҳолда тақдим этишган. Куз-қиш мавсумининг принтлари эса кўзни қувонтиради. Чунончи, бунда услублаштирилган гуллик, психоделик принтлар ва мотивлар мавжуд. Burberry коллекциясининг асосий матоси – замшанинг виқор билан қайтганини тасдиқлади. Бунда у жуда латофатли ва элегант тоналликда фойдаланилган.

Emilio Pucci ва Carolina Herrera. Жудаям оммавийлашган ва одмирок casual услубига қарши қилиб “янгича назокат” концепцияси ўткирлик билан чиқарилган. Янги мавсумда айнан шу тенденцияни акс этувчи прет-а-порте кўйлақлари жуда кўп. Emilio Pucci мода уйи трендларнинг барча қоидаларини бузиб “макси” узунликдаги жуда оддий силуэтга эга, ёрқин рангли оригинал принт билан безакланган, ёпишиб турувчи жозибадор кўйлақлар термасини тақдим этти. Унинг мавзулари – астрология ва космос жуда антиқа ва эффектли кўринишга эга бўлди.[]

Carolina Herrera брендининг дизайнерлари умуман бошқа ифодалаш воситаларидан фойдаланишган. Пастель тусларда бажарилган кенг ҳажмли мини кўйлақлар маржон ва ялпиз оттенкаларида нозик безалган. Бундай бирикмалар куз-қиш образларига софлик ва элегантлик бағишлаб дабдабали кўринади. 2017-2018 йй. мавсумининг Прет-а-портеси – назокатли шаҳарлик хоним услуби бўлиб, унда элегант силуэт аҳамиятли роль ўйнайди. Дизайнерлар уни контрастлар ўйини орқали яратмоқдалар. Тўппа-тўғри белга ўтқазилган кенг тўғри шимлар ва калталаштирилган жакет ёки куртклар комил пропорцияларни ҳосил қиладилар. Бу дуэт мавсумнинг асосий севимли иккилигидир. Бундай комплектни деярли барча брендлар тақлиф этишган. Бир

неча фаслдан бери прет-а-порте кийимларида биринчи марта тренд бўлиб қолган ранглар ўзгаргани яққол сезилди. Бу йил палитрасида классикага – қордек оппоқ ва кул ранг оттенкаларига, шунингдек ёрқин қизил рангга катта эътибор қаратилган. Шунингдек, яқка ўзи турганда ҳам, бошқа ранглар билан биргаликда ҳам жуда омадли кўринишга эга қора ранг қайтиб келмоқда. Бу палитра содда ва сипо фасонлар билан идеал бирлик ҳосил қилишига бенуқсон классика ишқивозлари холис баҳо бера оладилар.

Chloe. Аввалбошдан ёшлар аудиториясига мўлжалланган брендлар ноформал тематика ва фасонларни аъло даражада маромига етказиб яратмоқдалар. Масалан, назокат ва жозибадорликка ибодат қилгудек бўлган француз бренди Chloe дизайнерлари – шундай қилишган. Улар 2017 йилда модага кирган “вестерн” мавзусини ишлаб чиқишган. Бундай ечимда Прет-а-порте нафис ва ноформат кўринишда намоён бўлиб, модага хос янги ультра образлар яратишга имконият беради. Таниқли кинообразларнинг услуби – бор-йўғи модали ўйин бўлиб, уни назокатли ва жозибадор ранглар гаммаси қўллаб келади. Марварид кул ранги, кофе, чойгул (атиргулнинг оқ-сарғиш тури) ва қор оқи оттенкалари стилли талқинни аъло даражада ёритиб беради. Chloe брендининг 2017 йил Прет-а-порте коллекциялари “неглиже” услубидаги мини-кўйлақлар, атласдан бажарилган нафис кўйлақларнинг ва кружево тўрли безак берилган юбкаларнинг қайтишини тасдиқлади.[]

Бу йилги коллекциялар улкан танлов имкониятларини тақдим этади. Киши ўзининг имиджи устида ишлаб такомиллаштириши ёки бўлмаса уни радикал равишда ўзгартириши мумкин. Асосийси, башанг либос қайси йўналишда яратилган бўлмасин, юксак мода трендларини акс эттирувчи дизайнерлик ижод маҳсули – асари эканлигини ёдда тутиш керак.

Куз-қиш мавсумидаги моделларнинг ранглар гаммаси қора, оқ, кулранг оттенкалари ва бироз чангда қолган пушти атиргул ранги, майин рангларнинг турли вариантларидан иборат. Баҳор ва ёзни соғиниб қолувчилар учун дизайнерлар настарин гулининг пастель оттенкасидаги ва пушти рангли моделларини таклиф этишган. Булар асосан Emporio Armani, Christian Dior, Elie

Saab, Oscar de la Renta, Lorenzo Serafini, Sonia Rykiel, Ralf Lauren, Gucci коллекцияларида намоён этилган.

"Spring 2017 Ready-to-Wear" деб номланган мода намоёишида тақдим этилган трендларнинг таҳлили:

Аёлларнинг баҳорги кийим моделлари анъанавий равишда рангларнинг оч оттенкалари ва ёрқин бўёқлар билан ажралиб туради.

Баҳор мавсуми учун дизайнерлар аёллар гардеробидаги ўрнини ҳеч нарса босолмайдиган – кўйлакни хилма-хил кўринишдаги: мини, макси, миди, сидирға рангли ва турли принтлари мавжуд моделларини тақдим этишди. Бунда фақатгина энг ёқимли ва кўнгилга яқин силуэтни танлаш қолади. Йўналиш ичида – силлиқ фактурали матолар, юпка тўрлар, кўшқаватли этаклар, $\frac{3}{4}$ узунликдаги энглар, ғаройиб тугмалар тақилмаси каби трендларни алоҳида ўрни бор.

Мазкур тенденция алоҳида турли-туманлик билан ажралиб туради. Бунда, бичим ҳам, колористик ечим ҳам аҳамиятли қийматга эга. Аммо биринчиликни оқ тусли матолар эгаллаган. Шунингдек, сариқ, оч пушти – пудра ранги, ҳаво ранг, мовий, денгиз кўки, кулрангининг ҳар хил нюанслари, қора рангли материаллар ҳам тақдим этилган. Мавсумнинг ўзига қизиқтириб эътиборни тортадиган томони сифатида – сариқ рангининг кўзни олмайдиган майин туси – примула гули оттенкасида бажарилган кўркам моделлар чиқарилган. Улар Donna Karan, Ralph Lauren, Versace ва Chloe коллекцияларида намоёиш этилди.[]

2017-йилнинг баҳор-ёзига мўлжалланган либос моделларининг бичими ҳақида гап борар экан, авваламбор, уларнинг хилма-хиллигини айтиб ўтиш керак бўлади. Эркин фасонларнинг ихлосмандлари оригинал йўсинда тақиладиган, ёки бўлмаса умуман ҳеч қандай тақилмага эга бўлмаган калта кўйлак моделларига ясанишлари мумкин. Сиртга тикилган экзотик гуллар (нашивкалар) эса нозик дидли романтиктабиат кишиларни хурсанд қилади.

“Прет-а-порте” мода услубининг “де люкс” синфи алоҳида ёритиладиган мавзу. Унинг номланишидан йўналишнинг ичида бир неча поғона баландрок

туришини аниқлаб олиш мумкин. Бу ерда кўпроқ башангликка даъвогар моделлар тақдим этилади. Мазкур услуб ёрқин намоёндалари деб Эли Сааб (Elie Saab) ва Жорж Хобейка (Georges Maison Hobeika) – Яқин Шарқ мамлакатларидан келиб чиққан дизайнерларни айтиб ўтиш керак. Ҳар иккала дизайнер ҳам бениҳоя назокатли, элегант образлар яратиш мураккаб, нафис кашта ва аппликациялардан кенг фойдаланишади. Одатга кўра уларнинг коллекциялари ўзига хос деталлари билан қизиқарли.

Elie Saab. Париж мода ҳафталигида 2017/2018 Куз-қиш “Ready-To-Wear” – “тайёр либос” коллекциясида тўқ сиёҳ, кўк ва тўқ кўк, қора ва оққа яқин оч кул рангларни афзал кўрган. Матолар орасида қимматбаҳо баркут, шифон, юпка тўрли гипюр ва “сетка”, йирик гулли панбархат, юпка жун каби материаллар кўринади. Айрим нозик кўйлақлар устига чармдан ишланган куртка, мўйнали ёпинчиқ, палто ва жакетлар ташланган. Коллекция моделлари асосан назокатли кўйлақлардан иборат, аммо тизза кўзига тушувчи гипюр ва тўр юбкалар, комбинезон шимлик ансамбллар аҳамиятли ўрин эгаллаган. Коллекция беағи – қўшқават нозик бурмалар, оз мунча кашта ва тўрли вставкалар.

Georges Hobeika. 2017/2018 куз-қиш “Ready-to-Wear” коллекцияси табиатга бўлган беадад мухаббатни антиқа равишда бадиий ифодалаб ўзига хос таъзим. Бутун коллекцияда ҳаводек енгил, учиб кетаётгандек туюлиши мумкин бўлган, қимматбаҳо туморни кучоқлаб турган тиллакорини эслатиб турадиган майин линиялар билан ёритилган силуэтлар акс эттирилган.

Майин матолар – юпка тўрли гипюр, бироз зич, тўкилиб турувчи шойи кийим моделларининг образли жудаям нимжон эканлигини етказиб бера олади. Яшил, маржон қизили, қордек оппоқ ва сут ранги, оч пушти, оқартилган настарин, тўқ кул ранг ва қора – табиий ранглар жамланмаси. Улар устига майда гуллар, мажнунтол барглари эслатувчи нақшлар, тунги осмон бўйича сочилган юлдузлар, денгиз маржонларининг вижир-вижир қоялари – барчаси моҳирона тасвирланган деса бўлади.

Жорж Хобейканинг 2017 баҳор-ёз мавсуми учун яратилган “AQUATIC SYMPHONY” – оддий қилиб айтганда “Сув симфонияси” деб номланган либослар термаси антиқа образлар билан бой коллекциядир.[] Коллекция энг аввало назокат ва жозибаторлик устига қурилган. Ундаги барча нарса – ранглар, матолар, нақш мотивлари дунёдаги мавжуд бўлган сув билан боғлиқ ассоциацияларига боғлиқ. У ҳовузда акс этган олча гулими, сувости мавжларими, ёки бўлмаса товланиб турган денгиз жонзотларининг аксими – ҳаммаси нафис ва ғоят гўзал равишда тараннум этилган. Бундай ҳаёлий образлардаги акцентларни ҳақиқатан ҳам моҳир устагина хилма-хил либослар коллекциясида акс эттириб бера олади.

2. Коллекцияни яратиш учун

ижодий манбани танлаш ва уни асослаш.

Маълумки, башанг кийим турлари кўп бўлиб, улар ҳар бир халқнинг анъаналаридан, борлиқни қабул қилиши – менталитетидан, ижтимоий синфнинг имкониятларидан, мамлакатнинг иқлим шароитидан ва шунга ўхшаш қатор сабаблардан шаклланиб юзага келган.

Чунончи, башанг кийимлар ишланган материаллари, бичими, беаги ва шунга кўра кийилиши мақсадланган жойи бўйича ўзига хос турланади. Театр, концерт, премьералар, презентация, банкет, коктейль, фестивал, кўрғазмалар, байрам ярмаркалари, турли меҳмондорчилик, болалар байрами, санъат ҳафталиклари, давлат байрамлари, битирув кечалари – ҳаммаси ҳам алоҳида тайёргарлик талаб қилади. Фақат бирига ёрқин кўйлак, қимматбаҳо тақинчоқлар ва пошнаги туфли кийилиши, бошқасига эса сипо блуза, классик услубдаги шим ёки юбка, ультра замонавий туфли ва қатор аксессуарлар кифоялик. Бу этикетга риоя қилиш – кийиниш, юриш-туриш маданияти деб аталади.

Ҳозирги кунда башанг кийимларнинг замонавий ассортименти анча кенгайган. Бунда албатта дизайнерларнинг хизмати беқиёс.

Мода аввало, “Haute Couture” – “от кутюр” – юксак мода – йирик рассом-модельерлар ижод маҳсули бўлиб, йилнинг икки мавсум бошида кўрсатиладиган махсус тақдимот намойишларда, услуб ва тенденцияларни белгилаб берувчи эксклюзив кийим моделлари дидир. “Haute Couture” – юқори табақага хос, яъни ҳар бир жамиятда мавжуд бўлган элита – машҳур инсонлар: юқори лавозимда ишловчи давлат арбоблари ва уларнинг оила аъзолари, актёр ва актриссалар, қўшиқчилар, телевидение бошловчилари, бошқа санъат аҳли каби кўзга кўринган кишилар учун тақлиф этиладиган яқка нусхада бажариладиган “юксак маҳоратли тикув” либосларни яратишга мўлжалланган. Бу либослар ўз-ўзидан маълумки қимматбаҳо сарф: катта миқдорда бўлган ҳашаматли материаллар, фақат қўл меҳнати билан бажариладиган декор бериш ишлари, безак учун ишлатилладиган нархи баланд зеб-зийнат талаб қилади.

Ундан кейин, “Pret-a-Porter” – “тайёр либос” – “от кутюр” йўналишида бажарилган конкрет ўлчамлардаги эксклюзив моделлардан фаркли, ишлаб чиқаришга қўйилиши мумкин, истеъмол қилишга тайёр, кутюрье ва дизайнерлар томонидан яратилган анча демократик ва универсал мода бўлиб, “от кутюр” билан бараварликда янги тенденция ва ғоялар манбаидир.

“Прет-а-порте” линияси ўз ичида иккинчи “pret-a-porter de lux” синфига ажралади. “Pret-a-porter” категориясидаги кийимлар дизайнернинг номи – “лейбл”нинг ишлатилиши шарт бўлмай, мульти-бренд кийим дўконларида сотиладиган маркалардир. “Pret-a-porter de lux” синфи биров қиммат бўлиб, дизайнер номи кўрсатилиб, асосан, мода уйларига тегишли кўрсаткич марказларда сотувга чиқарилади.

“Прет-а-порте де люкс” синфи “от кутюр”дан кейинги поғона бўлиб саналади. Бунда материаллар қиммат бўлсада, баъзан унчалик эксклюзивликка даъвогар бўлолмайди. Шу ўринда, “Pret-a-porter” француз тилидан “тайёр кийим” деб таржима қилиниши, киши учун алоҳида буюртма берилмай тикилган, тайёрлаб қўйилган, сотувга чиқарилиб, мавжуд бўлган, аммо шакл-шамойили бўйича юксак мода “от кутюр” таклиф этган якка экземплярдаги либос нусхасидан қолишмайдиган, унинг деталларини қайтарувчи, тикилиш сифати аъло даражадаги кийимлар ассортименти эканлигини айтиб ўтиш керак. “Прет-а-порте” услубий йўналишининг “de lux” – “люкс” синфи айнан “от кутюр”га ўхшаб кийинишни истаганлар учун ишлаб чиқиладиган башанг либослар линияси бўлиб машхур мода уйлари томонидан тайёрланади. “Тайёр либос” линиясисиз иш юргизган биронтаям бренд йўқ. Бироқ, прет-а-порте коллекцияларини мода оламида “конфекцион” деб юритиладиган тушунча билан зинҳор адаштириб бўлмайди. Буни “haute couture” коллекцияларини яратмайдиган, диққат-эътиборини кенг омма учун мўлжалланган ишлаб чиқаришга қаратган брендлар тайёрлайдилар. “Тайёр либос” коллекцияларининг ҳар бирининг асосида оригинал ғоялар ва юксак стиль ётқизилган.

Мазкур битирув малакавий ишнинг лойихасига кўра башанг либослар коллекциясини яратиш бўлгани учун ижодий манба излашда тантанавор башанг кийимлар кўринишини тарғиб қилувчи “от кутюр” ҳамда “прет-а-порте де люкс” мода йўналишини ўрганиш, унда ижод қиладиган дизайнер-модельерларнинг ишлари, биографияларининг айрим парчаларига мурожаат, омад келтирган ва эътироф қозонган коллекция моделлари таҳлилини яқиндан кўриб чиқиш мақсадга мувофиқдир.

Башанг, тантанавор, дабдабали ва серхашамат оқшом либоси деганда биринчилардан бўлиб Эли Сааб (Elie Saab) номи фикрга келади. Унинг бошига тўсатдан келиб тушган шуҳрат дунё машҳурлари ичида энг талабгир дизайнер, red-carpet-модасининг қиролига айлантирди.

Тиқишни болалигида бошлаган Ливанлик дизайнер, либос яратишни мустақил равишда ўрганган бўлиб, 18 ёшида моҳирлигини ошириш, яхшигина дизайнерлик маълумотини олиш мақсадида Париж томон йўл олган. Бироқ, узоқ вақт таълим олиш ва ундан кейин мода оламининг чўққиларини забт этиш фикридан қайтиб, бир йилдан кейин ватанига қайтиб келиб кичкина ателье очишга муваффақ бўлган. Сааб бошлаган ишга омадни қанчалик ҳайратланарли туюлмасин мамлакатдаги фуқаролар уруши олиб келди. Аҳоли оғир аҳволда қолиб, ҳар замонда қарама-қарши кучларнинг тўқнашувлари натижасида қон тўкиларди. Шу сабабли одамлар пулларини деярли ишлатмай қўйишган эди. Эли Бейрутда бўлаётган барча воқеа-ҳодисаларни эътиборга олиб, оқшом ва тўй либосларига умид боғлаб иш бошлаган. Модельер ўзининг бундай қарорида хато қилмагани тез орада аниқ бўлди. Бинобарин, тўйлар уруш пайтида ҳам бўлаверди ва уларга доимо ўзига хос махсус кийим керак бўлади. Айниқса, Ливандек анъаналарга бой ва уларга амал қиладиган мамлакатда тўйлар доимо серхашамат ўтказилади. Унинг устига бой хонадонларнинг урушдан чарчаган аёллари дабдабаю томошаларга унданда кучлироқ интилишарди. []

Эли Саабнинг ижодиётининг ўзига хос хусусиятлари бўлган шарқ ва ғарб мотивларининг уйғунлашуви ўша пайтларданок маълум бўлиб борган. Ёш дизайнернинг донғи ошиб мухлисалари кўпайиб бораверган. Бунинг сабаби –

Эли Сааб ишларида доимо энг қиммат материаллар, камёб коллекцион тўрлар (кружево), қимматбаҳо дуру-тошлар ва қўл каштасини бажонидил аямасдан фойдаланишидадир. Бундай эксклюзив мамлакатдаги энг бой харидорлар диққатини у томон жалб қилди. Хаттоки қирол оиласининг аъзолари ҳам унинг миждозларига айланишган. 90-йиллар бошига келиб Сааб ательесини кенгайтириб, мунтазам равишда Париж ва Швейцариядан буюртмалар ола бошлаган.

1997 йилда Эли Сааб Италиянинг Миллий Мода Палатасига биринчи чет эллик – италияликмас дизайнер бўлиб қабул қилиниб, шу йилнинг ичида ўзининг илк коллекциясини Римда – Ливандан ташқарида, тантанаю зафарлар билан тақдим этди. 1998 йилда Милан шаҳрида pret-a-porter коллекциясини намойиш этади. Шундан бери унинг дунё бўйлаб турли шаҳарларда намойишлари ташкиллаштирилиши йўлга қўйилган. []

Бироқ унинг жаҳон аро танилиши, энг нуфузли қизил пояндоз йўлакларига либосларининг пайдо бўлишига унчалик кўп вақт бўлмаган. Бунга 2002 йилда унинг оригинал безакли тўқ қизил кўйлагини таниқли актрисса Холли Беррининг Оскар тақдимотига кийиши сабаб бўлган. Эли Сааб тарихда оскар соҳибасини тақдимот учун кийинтирган биринчи ливанлик дизайнер бўлиб қолди.

2003 йилда Европа мода индустриясининг энг нуфузли ташкилоти бўлмиш Chambre Syndicale de la Haute Couture – Франция Юксак Мода Федерацияси Elie Saab Мода уйини тўла ҳуқуқли аъзоси этиб қабул қилди. Шу йилнинг ўзида Парижда Эли Саабнинг энг ёрқин коллекцияларидан бирини тақдимоти бўлиб ўтди. Эли томошабинларни оттенкаларга бой ранглар калейдоскопи, қўлда серҳашамат безакланган шифон ва тилла тангали декор билан лол қолдирди. Коллекция ўзида шарқ ва ғарб маданиятларини: азалий тикув анъаналарни ва оврўпага хос нафосатни – Қадим Европа учун ютуқли бирликни мужассамлаштирган.

2005 йилнинг октябрь ойида Эли Сааб илк бора Парижда прет-а-порте синфига хос либослар коллекциясини кўрсатган. Бунда модельер публика

олдида янгича томондан намоён бўлди. Дизайнер калта кўйлақлар, ёпишиб турадиган блузлар, юбка ва шимлик костюмларни намоёниш этган. Кўрсатилган кийимларнинг барчаси аёллар кундалик гардероби учун мўлжалланган бўлсада, Сааб моделлари шарқона руҳдаги мураккаб бичими билан ажралиб турган.

Юксак Мода ҳафталикларнинг Париж подиумларида дефиле ўтказиш – ҳар қайси ажнабий дизайнернинг мўътабар орзу-нияти. Парижда “ўзиники” бўлиб, Готье ёки Лакруа каби мэтрлар қаторида туриш сайланганлар мавқе-мартабаси. Ливанлик дизайнер Эли Сааб – европаликларни чет эллик кимса парижлик шикнинг асл маддоҳи бўла олишини тан олишга мажбур этганлардандир.

Ҳозирда кўпчилик Эли Саабнинг ливанлик эканини ҳаёлига ҳам келтирмайди. Унинг Бейрут, Нью-Йорк ва Парижда офислари мавжуд бўлиб, прет-а-порте коллекциялари Италияда тикилади, лекин у энг яхши қабул қилинадиган жой бу Франциядир. Париж мода ҳафталигида Эли Сааб – Шанель, Диор уйлари каби доимий иштирокчидир. Эндиликда Elie Saab брендисиз ушбу анъанавий мода намоёнишларини тасаввур ҳам қилиб бўлмайди.

Эли Сааб ўзининг бениҳоя кўркем оқшом кўйлақлари шарофати билан жаҳон гўзаллари орасида эътироф ва машҳурлик қозонди. У ҳар бир коллекциясида камида ўн та тўй либосларини тақдим этади.

Эли Сааб кўп йиллардан бери ҳеч қандай революцион ўзгаришларсиз, жамоатни ногаҳоний қарорлар билан ғулғулага солмай ва тўсатган минимализмга берилиб кетишларсиз – ўзининг фирма услубига содиқ қолиб келмоқда. Қимматбаҳо матолар шалоласи, дабдабали декор, кўп сонли тўлқинлар ва оборкалар, рақс тушаётган линиялар ва алоҳида таъкидланган нафис силуэтлар, ошкора шаффофлик ва ажиб асимметрия – шик, назокат ва жозибadorликка беҳато урилган Эли Саабнинг белгилари.

Албатта, барча дизайнерларнинг меҳнати аёлларни гўзал ва латофатли қилиб кўрсатишга қаратилган. Бунда уларнинг бу мақсадга қандай усул ва

воситалар билан эришишигина фарқ қилади. Бири ҳашаматли зеб-зийнатли декор воситаларини кўрк деб билса, бошқа бири аёл кишини соддалик ва табиийликдан бошқа нарса безамаслигига ишонади. Шунга кўра, элегант нафислик йўналишида ижод қиладиган, атрофдагиларда эффектли таасурот қолдиришни истаган голливуд юлдузлари ва топ-моделларни “кийинтирадиган” дизайнерлардан яна бири Жорж Хобейка ҳақида ҳам сўз юритиш даркор.

Мода оламида Жорж Хобейка номи башанглик ва тантанаворлик тушунчаларининг яна бир синоними бўлиб қолган. Georges Hobeika ҳам ливанлик дизайнер бўлиб, haute couture йўналишидаги мафтункор кийимлари ва ҳашаматли тўй либослари билан машҳур. Georges Hobeika брендининг тарихи 1995 йилда Ливаннинг пойтахти Бейрутда очилишидан бошланган. Албатта унғача Жорж олдин ўз уйида кейин Парижда билим орттирган. Машҳур Шанель мода уйида ишлаб таҳсил олишга муваффақ бўлган. 2001 йилга келиб Парижда биринчи намоишини ўтказди ва бир неча йилдан сўнг француз бомонди орасида машҳурлик қозонган. 2010 йилдан бери Париж марказидаги ортиқ эътиборли кўчалардан бирида шоу-рум – кўрғазма уйини очган. Бироқ унинг 150та мохир тикувчи-усталари ишлаб, бетиним ижодий жараён рўй берувчи асосий ательеси Бейрутда жойлашган. []

Бугунги кунда мазкур бренднинг нафис кийим бўйича ривожланаётган учта асосий линиялари мавжуд: Bridal, Signature ва GH by Georges Hobeika.

Унинг ижодий йўли бошида яратган кутку солувчи бичим ва экспериментал матолар билан жонлантирилган ўта жозибадор образлари мода шинавандалари орасида лояллик билан қабул қилинган. Хусусан, Жорж Хобейка брендининг Миланда бўлиб ўтган мода ҳафталигида намоиш этилган кузги коллекциясида жуда ҳам романтик ва аёллик латофатини тўқислик билан акс эттирган либослар кўрсатилган. Ҳоятда нозик ва нафис коллекциянинг негизида романтизмни уйғотувчи омил бўлиб нафосатли ранглар: маржон, оқ, денгиз кўки ва қора ранглардан усталик билан фойдаланилган. Ушбу бренднинг моделлари алоҳида жозибадорликка эга. Бунда, дизайнер ўзининг неча йиллик қадрдон принципларига содиқ қолиб либосларни нозик матолардан яратган.

Инсон ҳар доим ҳам сарфлаётган куч-қувватининг охирида яхши натижа борлигини билса бор ғайрати билан ишлай бошлайди. Мисол учун ўтган асрнинг 50-йилларида сиёсий урушлар ва ижтимоий чекловлардан чарчаган, нафислик ва ҳашаматли зеб-зийнатни соғинган европа аёллари Кристиан Диорнинг нозик силуэтга эга бўлган антика либосларини бошқа модельерлариникидан кўра кўпроқ афзал кўрганлар. Такрорланмас латофат эгаси бўлишни истаган аёллар эса Кристиан Баленсиаганинг дадил моделларини хуш кўрганлар.

Ҳозирги кунда башанг кийимлар турли-туман фасонлари ва демократиклиги билан ажралиб туради. Замоनावий тузумда башанглик гардеробнинг ажралмас қисми ҳисобланиб келмоқда. Бугунга келиб башанг кийимнинг вазифаси тантанавор чиқиш ёки байрамона ясанган кўринишда театр ёки банкетга бориш учун мўлжалланган кийим бўлибгина қолмай, ҳашаматдан дарак бергучи белги ўрнида қабул қилиниб келмоқда. Ҳаттоки, мода оламининг юксак подиумларида башанг кийимлар учун алоҳида туркум намоишлар режаси киритилган. Бироқ ўзбек қиз-жувонларининг шаҳар шароитларида юриши учун уларнинг ҳаммаси ҳам тўғри келмаслиги мумкин. Мазкур лойиҳанинг асосий мақсади юртимиз ҳудудига, ишбилармон қиз-жувонларнинг юриш-туришига, миллий менталитетга қарши чиқмайдиган, катта шаҳарнинг одат ва кўникмаларига мос келадиган, ҳамёнбоп кийим нусхаларини лойиҳалаштиришдир. Бинобарин, замонавий ўзбек аёли қиёфасида бир пайтнинг ўзида назокат ва соддаликни бирлаштирадиган образлар қабул қилинди.

Хулоса қилиб айтганда, битирув малакавий ишининг ижодий манбаси сифатида – Эли Сааб, Жорж Хобейкадек дизайнерларнинг от-кутюро ва прет-а-порте услубидаги ишлари хизмат қилди. Лойиҳалаштирилажак кийим коллекциясининг либос нусхалари шу услубга яқинлашиб бажарилиши режаланди.

3. Таклиф этилаётган моделларнинг вазифасини асослаш.

Кийимга қўйиладиган талаблар унинг вазифаси, истеъмол қилинадиган шарт-шароитлар, истеъмолчининг ёши ва жинсидан келиб чиқиб шакллантирилади. Киши кийим танлаётганда бир неча жиҳатларга эътибор беради. Энг биринчи ўринда инсон ёши ва жинси, кийимни нимага мўлжалланганлиги – вазифаси, мавсумидан келиб чиқиб кийимга ва унинг материалига турли талаблар қўйилади. Уларни икки гуруҳга ажратиб, мато ва материалларга ишлаб чиқаришдаги ва истеъмолчилик талаблари деб фарқлаш мумкин. Биринчи гуруҳга матодан маҳсулот ишлаб чиқариш жараёнидаги физик-механик кўрсаткичларга бўлган талаблар кирса, иккинчи гуруҳга шу матони қўллаш, бу матодан тикилган кийимни кийиш даврида, яъни истеъмол пайтида қўйиладиган талаблардир.

Кийим вазифасидан келиб чиқиб материалларга қўйиладиган талабларни асослаш. Битирув малакавий ишида мавзу бўйича ёш аёллар учун мўлжалланган башанг либос моделлари коллекциясининг дизайн лойиҳасини ишлаб чиқиш мақсади қўйилган. Башанг кийим – бирор чиқиш, яъни кундалик иш-юмушлардан ташқари, алоҳида сабаб билан тантанавор байрам йиғинига кийиладиган ёрқин образ ҳосил қилувчи либос []. Башанг кийим тушунчаси ўз ичида бир неча турга бўлинади. Булар театр ва концерт каби маданий чиқишларга мўлжалланган кийимлар мажмуи, тўй ва оқшом либослари, меҳмонга кийиб бориладиган, ёки коктейллик ва фуршет либосларига ажратилиши мумкин. Сўнгги пайтларда бу костюмларнинг айнан ажратилиши талаб ва тавсия этилади. Бинобарин, оқшом кўйлагида театр томошасига бориш кулгили ҳолдир. Буни кийиниш маданияти тақозо этмоқда. Сабаби – оқшом кўйлаги яқка ҳолда олқишларга сазовор бўла олмайди: унга қўшимча қилиб муносиб оёқ кийим, клатч, тақинчоқлар, қолаверса, кўркли соч турмаги ва макияж, керак бўлса устки кийим ҳам алоҳида тайёрланиб, ансамбль ҳосил қилинади. Кийимдаги башанглик кўзга ташланиб турадиган декор, ярқиллаб турувчи мато, ноодатий деталлар: бичим, ранг, фасон, шунингдек, аксессуарлар

орқали ифодаланеди. Шунга кўра, кийимлар коллекциясининг дизайн-лойихасидаги моделлар қатори ўзига ишонган ёш аёлларга мўлжалланган. Либос моделларини услуб жиҳатидан байрамона тантанаворлик ва классик силуэтларнинг басавлат кўринишга мослашуви йўналишида бажариш режалаштирилган. Бунда лойихадаги моделлар қаторининг ана шу ўзига хос башанглиги – нафақат моделлар фасони, силуэти, беаги орқали, балки уларнинг қайси матодан бажарилганлиги ҳам катта роль ўйнайди.

Кийим моделларини яратишда ҳар доим либос мўлжалига қараб материал танланади. Шунга кўра, кийим моделларининг мўлжали башанг бўлиши кераклигини ҳисобга олиб, кўркам матоларнинг хиллари, таркиби, замонавий мода йўналишидаги эстетик талабларга жавоб бериши кўриб чиқилди.

Зимдан кузатса, тантанавор, башанг, бирор чиқиш учун мўлжалланган либосларни яратиш учун қўлланган матоларнинг ўзи айрича зийнатли кўринишга эга. Бу қаторда – гипюр, баркут, атлас, панбархат, шифон ва бошқа, асосан ипак матолар саналади. Булардан яхлит шаклда камдан кам пайтга танталардан ташқари жойларга кийим тикилиши мумкин. Демокчимизки, бу мато-газламаларнинг мўлжалининг ўзи айна тантанавий башангликни тарғиб қилади. Башанг матолар – кундалик кийим, ишбоп, офисбоп моделларда жуда сипо фасон, вазмин ранг ва фактурада, ёинки бошқа мато билан биргаликда қўйма бўлақлар ҳолида ишлатилиши мумкин. Бироқ уларнинг вазифаси айна зийнатлашдир.

Материал танлаш. Ипакнинг ўзига хос ажойиб хислати шундаки, у турлича ишлов бериш жараёнида ҳар хил кўринишдаги матоларга айланади. Кўпинча бу матолар бир-биридан анча катта фарқли бўладилар. Бироқ уларнинг бари доимо жозибадор ва нозикдир. Ипак мато – шик, назокат ва нафисликнинг эталони ҳисобланади.

Бу ерда юқорида айтиб ўтилган газламалар қаторининг айрим вакилларининг қисқа таҳлили мақсадга мувофиқ келади.

Гипюр (французча – guipure).[] Илк маротаба XVI асрнинг охирида Италияда пайдо бўлган ажурли – тўрсимон, нафис жимжимадор каштали мато.

Хилма-хил маҳсулотларни тикишда ишлатиладиган кенг тарқалган материаллардан бири. Мато жуда юпқа, сийрак, нарёғи кўриниб турадиган, ушлаганда бироз дағал, аммо кўриниши ғоят нафис ва майиндир. Гипюр – бу кружева тўрли кашта полотноси, турли хилдаги бўртиб турадиган расмлардан тузилиб (улар орасида энг кенг тарқалгани – гуллар бўлиб), ораси тўрсимон тўқима билан боғланади. Ташқи кўринишидан кружевога жуда ўхшайди, бироқ унинг кашта расми мураккаброқ ҳамда кўпроқ бўртиб туради.[]

Мато – жуда ингичка ипак, пахта ёки вискоза ипларидан, шунингдек уларга янаям кўрк берувчи синтетик толаларни қўшилиши йўли билан ҳосил қилинади. Бу мақсадда люрекс ва полиэстер ишлатилади. Улар қўшимча чирой бериш билан биргаликда матонинг пишиқлигини ҳам оширади.

Материал тантанавор чиқиш учун мўлжалланган кийим, оқшом ва тўй либосларини тикишда кенг фойдаланилади. Бундай кийимлар доим байрамона, тантанавор, нафис ва дабдабали кўринишга эга. Материалнинг турларидан бири – стрейч гипюр матосида – стрейч толалари, яъни спандекс қўшилиши натижасида эластиклик хусусияти мавжуддир. Бу кийим тикишда қатор қулайликлар туғдиради. Умуман, гипюр матоси юпқа, енгил, юмшоқ, майин-мулойим ва жозибадорлик каби сифат кўрсаткичларига эга.

Материалнинг мафтункор кўринишидан ташқари, асосий устунлиги унинг амалий жиҳатдан қулайлигидир. У қайта-қайта ювилишидан кейин ҳам ташқи кўринишини йўқотмайди. Бироқ уни фақат кўлда ювиш, сувнинг ҳарорати 40 даражадан ошмаслиги ва сояда қуритиш керак. Маҳсулот ўз шакл-шамойилини йўқотмаслиги учун уни сиқиб бўлмайди. Дазмол уришда эса пастроқ даражани қўллаш даркор.

Баркут – (русча бархат, немисча barchent, инглизча velvet, французларда velours) юзасида турига қараб 5ммгача бўлган қалин, калта тукли мато.[] Жун, ипак, пахта ёки сунъий толалар асосида, ипларни мато юзига тортиб чиқариб сиртмоқлар ҳосил қилиб, баъзан уларни кесиш йўли (сиртмоқли ва қирқма баркут) билан ҳосил қилинадиган газлама.

Тарихий маълумотларга кўра баркут эрамиздан аввал III асрда Хитойда пайдо бўлган. VII–VIII асрларда Яқин Шарқда ишлаб чиқарилган, XIV–XV – асрларда Европага экспорт қилинган. 1247 йилда Венецияда баркут тўқимачилари Гильдияси тузилган. XVII – XVIII асрларда европа баркути расмларининг контури бўйича олтин югуртирилган иплар билан тикиб чиқилган. Бундай матони баркут парча деб аташган. Мато учун расмларни машхур рассомлар яратганлар. XVI–XVII асрларда тилла ва кумуш иплар билан тикиб чиқилган турк баркути тарқалган. XVII асрда ипак баркутнинг ўрнини жундан қилинган турлари, кейинчалик пахтали баркутлар эгаллаган. []

Баркут турларига плюш (баланд тукли баркут), велюр (пахта толасидан ишланган), вельвет ва плис (арқоқ тўқимали), трип (жун толали), муар (нақшли), “жатый” - ғижим (креп эффекти мавжуд), панбархат (шойи ёки вискоза толали, тукини бир тарафга босиб прессланиши натижасида ҳосил қилинадиган ярқиллаб турадиган сиртли) киради.

Баркут байрамона дабдабали мато ҳисобланади. Юмшоқ, чиройли бир текис тукли мато узоқ вақт давомида шоҳона дабдабанинг синоними бўлиб келган. Технологияларнинг ривожланиши ва замонавий синтетик толаларнинг вужудга келиши баркутнинг у ёки бу турини ҳар қандай даромадли харидорга сотиб олиш учун имкон яратди. Бироқ, мато ҳанузгача башанг кийим ва нафис интерьер безаклари учун ишлатилади.

Баркут матоси пишиқ, узоқ вақт тутилишга чидамлидир, лекин унинг кўркам ва жозибадор ташқи кўриниши ўзига яраша мураккаб парваришни ҳам талаб қилади. Уни тозалаш ва дазмоллашда бир қанча нарсаларга эътибор қаратиш керак. Авваламбор матони чангдан тозалаш; сўнгра илиқ сувда қаттиқ ишқаламай қўлда ювиш; ювилган буюм буралиб сиқилмаслиги; дазмол уришда – дазмол теккизмай пар билан ишлов бериш; кийим вешалкада осиглиқ ҳолда сақланиши каби талаблар эътиборлидир.

Ушбу матога тикувда ишлов бериш қийинчиликлар туғдириши сабабли, ундан кийим тикилганда имкон қадар чоклар, тугма ва измалар, витачкалар ва бошқа майда элементлар кам бўлган модел вариантлари танланади.

Атлас. Башанг кийимларни тикиш учун мўлжалланган материалларнинг яна бири атлас тўқимали матодир.

Атлас (арабча – силлик) – тоза ипак ёки ипак аралаш (полушёлковая) толали, юзи силлик бўлган атлас тўқимали зич матодир. Атлас тўқимада асос иплар мато сиртига беш ёки ундан ортиқ бўлган миқдордаги арқоқ иплар билан ўрилиб чиқади. [] Матонинг устки тарафининг бағоят силликлиги шундай тўқилишнинг ҳисобига эришилади. Унинг ярқиллаб туриши эса бир боқишда кўз илғамайдиган ёруғликни акс қайтариб турувчи момиқ толалар орқали эришилади. Атлас матолар ҳам сип-силлик сатҳли, ҳам нақшли бўлиши мумкин.

Атлас матоси ўзининг номини тўлалигича оқлайди. Чунончи, унинг номланиши араб тилидаги “силлик” маъносини билдирувчи сўздан олинган. Ушбу чиройли, кўркам, зич тўқилмали, сип-силликлиги билан ялтираб акс қайтарувчи ипак газлама – бир неча асрдан бери алоҳида мақомга эга маросимлар учун мўлжалланган кийимлар ҳақида сўз борганда биринчиликни эгаллаб келади.

Ипак матоларнинг кўпи Европага Хитойдан кириб келган. Атлас ҳам бу қатордан истисно эмас. Бу матонинг тўқилиши узоқ вақт сир сақланиб келинган. Бироқ, охир оқибат технология Япония, Корея, Ҳиндистон, Тайланд ва Осиёнинг бошқа жанубий қисмларида ёйила бошлаган. Қадимги Юнонистон даврларида шойи матонинг чекланган миқдоригина Фарбга олиб чиқилган, аммо атлас Европада Ўрта асрларгача номаълум бўлган. Ипак дефицити ушбу материалнинг фақат монархлар, дворянлар ва руҳонийлар орасидагина фойдаланиш рухсат этилишига олиб келган. XIV асрда Англияда бу материалдан тикилган кийимни фақат шоҳ оиласининг аъзоларига кийиш мумкин бўлган.

XX асрнинг 20-30 йилларида вискоза, ацетат ва полиэстер каби синтетик толаларнинг пайдо бўлиши атлас матосининг оддий кишилар учун ҳам ҳамёнбоп бўлишига йўл очиб берди. Гарчи аввалбошдан атлас ишлаб чиқаришда фақатгина ипак иплардан фойдаланилган бўлсада, энди унинг

таркиби турли материаллар – мураккаб полиэфир, ацетат, нейлон, вискоза, пахта толаларидан ҳосилланиб бажарилиши мумкин. Бу толалар мустақил равишда ҳам, ипак толаси билан биргаликда ҳам қўлланади. Бироқ шакшубҳасиз, ипак атлас бу матонинг турлари ичида энг қиммати ва зийнатлисидир. Тоза ипак матодан ишланган кийим - таркибида сунъий ёки синтетик толалар мавжуд бўлган бошқа атлас туридан бажарилган кийимга қараганда барибир бироз қимматроқ сотилади. Унинг қимматбаҳолиги ташқи кўринишидаги аъло даражадаги сифати билан оқланади.

Замонавий атлас мато турлари кўп бўлиб, уларнинг ҳар бири қандайдир ўзига хос уникал томонларга эга. Атлас матоси ярқиллоқ ёки хира – ялтирамайдиган (матовый), қалин ёки юпқа, юмшоқ ёки қаттиқ, стрейч ёки оддий таранг, тиғиз ёки бироз бўшроқ тўқилганлиги, бир ёки икки томонлама ялтираб туриши бўйича турланади. Атлас матоларнинг қўлланиш майдони кенг бўлиб, уни кийим тикишда (нафақат аёлларнинг блуза ва юбкалари, балки эркаклар кийими, масалан, смокинглар, шимлар), оёқ кийимларда (шу ҳисобда пуантлар ҳам), мебель устки қопламаларида, байроқ тикувиди ҳам фойдаланилади. Материалнинг юпқа хиллари устки кийим ишлаб чиқаришда астарлик ўрнида ҳам ишлатилади. Мато тўқилмасининг зичлиги унинг оғирлигининг ўзгаришига олиб келиб метрига 200-400 граммгача бўлади. []

Юқорида ўрганиб чиқилган матоларни битирув иши мақсадига мослаштириш бўйича бажарилган изланишдан қилинган хулоса қуйидагичадир.

БМИнинг либослар коллекциясининг дизайн-лойиҳаси учун асос материал танлаш қуйидаги мато хусусиятлари ва сифат кўрсаткичлари фойдасига қилинди. Асос мато сифатида “атлас”, ёрдамчи асос мато – безак мато “гипюр” ва сидирға тўр мато (сетка) танланди. Бунда атлас матосининг зич ўрилган, оғир, қалин, хиёл қаттиқликка эга, яъни жудаям майда эзилмайдиган, катта тахлама ва драпировкаларни яхши сақлайдиган металллик кул ранг, қора, оч бинафша ёки сирень ранг, бордо ва жигар рангли тури танлаб олинди. Танланган атлас – эл орасида “прокатный атлас” – ундан тикилган буюмларнинг (бу ерда оқшом ва тўй либослари назарда тутилган) таннархи

қимматлиги учун ҳамма ҳам сотиб ололмаслиги сабабли, бу кийимларни иккитомонлама мақбул маблағ эвазига бир марталик фойдаланувга берилиши қулай бўлгани – прокатли, яъни ижарага хос атлас деб ном қўйиб юритилувчи туридир. Ушбу мато сунъий ипак ва бошқа аралаш толали таркибга эга. Сирти жуда ҳам ярқиллаб турмайдиган ўртача жилоланиб туради. Шунингдек, коллекциянинг бир модели учун асос мато рангига мос келадиган бордо тусли, йирик гул раппортли бироз бўртиб турадиган каштали гипюр иккиламчи асос мато қилиб олинди.

Материал хусусиятларининг қисқача тавсифи. Материал танлашда уларнинг ҳар томонлама бўлган жиҳатлари:

- замонавий мода тенденцияларига мослиги;
- гигиеник талабларга жавоб бериши;
- ташқи кўриниши билан миллийлик, анъанавийлик тушунчаларига зид келмаслиги;
- мавсумий талабларга мос келиши тўла қониқарли деб топилди.

Ҳозирда атлас материали билан боғлиқ биринчи тасаввур – бу тўй либослари. Ҳақиқатан ҳам ипак атлас бирон-бир тантана муносабати билан тикиладиган либослар учун қўлланади. Концерт кўйлаклари, байрам либослари ва албатта келин либоси. Ушбу барча либослар атласдан бажарилганда ютуқли кўринишга эга бўлади.

Атлас матолар ҳаво ўтказувчан, оз эзилиб, нам тортмайди, аллергия реакцияларни кўзгамайдиган толалар қоришмасидан ишланган, мавсум танламай доимо башанг кўринишли, оғир тўкилиб турадиган, зич тўқилган, қалин, шаклни яхши сақлаб турган ҳолда, кўркамликни йўқотмайди, синтетик толали матоларга қараганда олижаноб кўринади.

Матонинг сўз билан таърифлаб бериб бўлмайдиган юмшоқлик ва майинлик даражаси унинг тола-ипининг ўта ингичкалиги билан тушунтирилиши мумкин. Солиштириш учун одам бошидаги соч толасининг йўғонлиги мато ишлаб чиқариладиган толадан 4-5 баробар атрофида қалиндир.

Одатда ипак атласдан тикилаётган кийимнинг чокларига дурустгина ишлов берилади, чунки ипак мато қирқимларда осон тўкилади. У жуда силлиқ ва юмшоқ бўлиши билан бир вақтда, оқувчан, юпқа ва енгилдир.

Атлас – ипак ва яримипак, атлас ўрилмали юмшоқ газлама кўринишида намоён бўлади. Асосан текис сидирға рангларга бўялади. Атлас буюмлар жуда кўркам, кийишда ёқимли ва кам булғанучи бўлади. Бундай буюмларни иссиқлик манбаларидан узоқда сақлаш маслаҳат берилади. Уларни қўлда ёки кир ювиш машинасининг юмшоқ режимида, совуқ сув ва эҳтиёткор майин воситаларда ювиш даркор. Атласдан бажарилган кийимларни каттиқ бураб ҳамда эзилтириб сиқиш тавсия этилмайди. Бу уларнинг шаклини йўқотишига олиб келади. Атлас матоси куёш нурларидан рангини, иссиқликдан кўркам кўринишини йўқотиши мумкин. Бундай буюмларни минимал ва ўрта даражада тескари тарафдан бошқа мато ёрдамида дазмол уриш керак. Ипак атлас ва унинг айрим турларини кимёвий усулда тозалаш буюмнинг узоқ вақт яхши сақланиши мақсадига тўғри келади.

Атлас матоси қуйидаги тола турларидан ишлаб чиқарилиши мумкин:

- Пахта;
- Вискоза;
- Шойи;
- Синтетик иплар.

Иккиламчи асос мато – гипюр материалнинг ниҳоятда назокатли кўринишидан ташқари, яна бир афзаллиги мавжуд бўлиб, бу унинг амалий жиҳатдан қулайлигидир. Мато қайта-қайта ювилишидан кейин ҳам ташқи кўринишидаги жилоли сайқални йўқотмайди. Бироқ уни фақат қўлда ювиш, сувнинг ҳарорати 40 даражадан ошмаслиги ва ранги куйиб кетишидан сақлаш ниятида сояда қуритиш керак. Маҳсулот ўз шакл-шамойилини йўқотмаслиги учун уни сиқиб бўлмайди. Дазмол уришда эса пастроқ даражани қўллаш даркор. Бу ишда замонавий техника нусхаси – кийимларни пар воситасида текислаб берувчи буғловчи ускуна жуда асқотади.

Шунингдек, башанг либос тушунчасининг қиёфаси ва шакл-шамойилини тўлиқ намоиш этилиши учун, тикув ишлаб чиқариш талабларига жавоб бериш мақсадида, атлас тўқилмали юпка астарлик матони қўллаш мақсадга мувофиқ деб топилди. Бунда, астарлик мато коллекция айрим нусхалари учун уларга мос рангли турини танлашга қарор қилинди. Иккиламчи мато “атлас” ўрилмасида бажарилган, сунъий толали бўлиб, унинг истеъмол пайтида парвариш қилиниши ортиқча оворагарчилик талаб қилмаслиги, гигиеник талабларга жавоб бериши жиҳатларидан келиб чиққан ҳолда танланди. Шунингдек, либослар коллекцияси учун зарур бўлган фурнитура ва иккиламчи материаллар сифатида авралик ўрнида дублерин, полиэстер ип ва “молния” тақилмалари ҳар бир модел учун рангига мос хиллари олинди.

4. Бадиий қисм

4.1. Моделлар ташқи кўринишининг тавсифлари

Мазкур битирув малакавий ишининг амалиёт қисмида бажарилган коллекцияда таклиф этилаётган либослар – ёш аёллар учун мўлжалланган ўзига хос башанг услубда ишланган моделлар қаторидир.

1-модель

Таклиф этилаётган модель башанг кўринишга эга бўлиб, бунга биринчи ўринда унинг ишланган материали, яъни тим қора рангли “атлас” матоси орқали эришилган.

Ушбу модель ярим ёпишган силуэтда байрамона услубга хослик билан бажарилган. Модель – шимлик комбинезон бўлиб, тепа қисми декольте кўринишига эга.

Мазкур комбинезон модели – қалин, зич тўқилмали, бироз қаттиқ, шу сабабли берилган шаклни яхши ушлаб турадиган атласдан бажарилган. Модельнинг лифи уч қават қилиб ишланган. Асосий матодан ишланган корсет – кўлтиқости ва кўкрак тепаси бўйича эгри линия бўйлаб очилган декольте шаклида ишлов берилган. Бунда корсет ичида бел чизиғигача тушган юпқа астарлик атласдан тикилган ички қисм мавжуддир. Ундан ташқари корсет устидан “фатин” сеткасидан тикилган, бўйин ўмизи ихчам кичик айлана шаклида ўйилган яна бир қават бор. Гарчи атлас матоли корсет орқа-олд қисмларида рельеф қирқмали бўлсада, фатиндан бўлган устки лиф – елка усти чоклари кичрайтирилиб энг ўмизлари “американка” фасонида ишланган. Бунда фатин қаватида ён чоклардан чиққан кўкрак ва белдан тепага чиқарилган бел витачкалари бажарилган. Орт бўлакда фатин қавати ўрта чок бўйича корсетгача тушган жойи боғичли тақилма шаклида ишланган бўлиб, корсетнинг атлас мато, ички астарлик ва устки фатин қаватлари бирлаштирилиб шимнинг ўрта чоки бўйича энг пастки бўртиб турувчи нуқтага тушадиган узунликдаги яширин “молния” тақилмаси тикилган.

Модель бел чизиғида корсет ва шимнинг орасида кўйма белбоғ тикилган.

Модельнинг пастки қисми сипо фасонли учига бора бироз торайган тўғри бичимли узун шим бўлиб, асосий мато – қалин атласдан ишланган. Шимнинг икки ёнида сал қия очилган чўнтаклар бажарилган. Олд бўлакда бел бўкса витачкалари ўрнига кичкина, ихчам тахламалар солинган.

Модель беаги – олд бўлакда ўнг елкадан чап бўксага қия тушган майда гул ва барглар орнаментли “стеклярус” мунчоклардан нозик кашта иши бажарилган. Бунда айрим майда гул ва барг элементлари аввалдан бўрттириб ясалган бўлиб 3D кўринишига эга.

2-модель

Таклиф этилаётган модель эlegant башанг либос нусхаси бўлиб, унинг байрамона кўринишига бир сабабдан уни тикишда фойдаланилган материал, яъни “бордо” тусли атлас ва компаньон материал гипюр матолари воситасида эришилган. Бунда, атлас – ўртача қалинликдаги, зич ўрилмали, жуда хам ялтираб турмайдиган, шаклни яхши ушлаб турадиган тури; гипюр – оралари очик, контурлари бўйича бўртиб турган, ўртача йирикликдаги гуллар каштаси туширилган юмшоқ, юпка матолар.

Ушбу модель ярим ёпишган эlegant силуэтга эга. Модель – блуза (топ) ва шимдан иборат иккилик комплект.

Блуза ёпишиб турадиган декольтели корсет шаклида ишланган. Лифнинг бел чизиғидан тепаси рельефли қирқма бичимда бажарилган. Кўкрак ва бел витачкалари рельеф чоклар ичига киргизилган. Модельнинг лифи икки қаватдан иборат: атлас матосидан ишланган биринчи қават ва худди шундай бичим ва шаклли гипюр матодан бажарилган устки иккинчи қават. Корсетнинг белидан бўксагача тушган атлас ва гипюр тандемидан баска тикилган. Басканинг орқа ва олд бўлакларида рельеф чоклар туташган нуқталарда ташқарига қараган юмшоқ тахламалар бажарилган. Декольте ўмизи – қўлтиқости ва кўкрак тепаси бўйича бироз эгри – марказда бурчак ҳосил қилган линия бўйлаб очилган. Декольте тепаси фақат атлас матодан ишланган елкалардан қўлнинг тепа қисмига тушиб турувчи кенгроқ улама мағиз - безакли

деталь билан ишлов берилган. Орт бўлакда ўрта чок бўйича узун яширин “молния” тақилмаси тикилган.

Модельнинг пастки қисми учига қараб бироз торайган тўғри бичимли классик фасондаги узун шим бўлиб, асосий мато – зич атласдан ишланган. Шимнинг икки ёнида чўнтаклар бўлиб, олд бўлакда бел бўкса витачкалари ўрнига иккита кичкина, ихчам тахламалар солинган. Шим тақилмаси олд бўлакда гульфикли “молния”да. Модель белбоғли бўлиб, қулайлик учун шлёвкалар бажарилган.

Иккилик комплект белига безак вазифасини ўтовчи белбоғ тақилади. Белбоғ устига алоҳида ясалган гуллар тикилган бўлиб, олтин рангли стеклярус ва тошлар билан нафис кашта йўли билан безатилган. Бунда барча гул ва барг элементлари бўрттирилган бўлиб 3D кўринишига эга.

3-модель

Ушбу модель кумуш тусли кул ранг атлас матодан ишланган узун кўйлақдир. Кўйлақ ярим ёпишиб турувчи силуэтга эга. Модель енгсиз бўлиб, бел бўйича қирқма бичимли.

Модель лифининг тепа қисми декольте ўмизли бўлиб, ўмиз шакли тўғри линияли – кўкрак тепаси бўйлаб қўлтиқ остига тушиб орқа бўлакда текис давом этади. Лиф олд бўлаги кўкрак устидан ўтадиган, орт бўлак марказда ва курак бўйича рельефли бичимда бажарилган. Модельнинг икки елкаси устидан қалинроқ бўлган бретеллар тикилган. Модель лифи ички томондан астарлик қатлам билан таъминланган.

Кўйлақ юбкаси узун ва кенг бўлиб, олд тараф битта яхлит бўлақдан иборат. Юбка олд тарафига тепа қисмининг рельефлари тушган нуқталарда чуқур, юмшоқ, марказга қаратилган, бир-биридан тўрт-беш сантиметр оралиқдаги тахламалар солинган. Орқа қисми икки бўлак бўлиб, бўкса витачкалари ўрнида бир-бирига қараган, қарама-қарши юмшоқ тахламалар бажарилган. Ён чоклар орт бўлак тахламалари ичига сурилган. Модель орқа тарафида узун “молния” тикилган. Юбка орт қисмининг этаги бироз узайтирилган – шлейф шаклида бажарилган.

Модельнинг декори – кўйлакнинг маркази бўйича - лифда рельеф чоклар оралиғида, юбкада тахламалар ичига киргизилиб этак баравар қилиб ранг туси атласга мос келувчи йирик гулли нозик гипюр – тўрдўзи тикилган. Гипюр усти сунъий дур ва тошлар билан бойитилган. Кўйлак белига ўртача қалинликдаги белбоғ тақилган: орт марказ чокига тикилиб, ён чокларга чатиб кўйилган.

4-модель

Модель ярим ёпишиб турувчи силуэтга эга бўлиб “бордо” рангли атлас матодан ишланган кўйлак.

Модель енгсиз бўлиб, бел бўйича ва лифда рельефли қирқма бичимли.

Модель лифининг тепа қисми декольте ўмизли бўлиб, ўмиз шакли тўғри линияли – кўкрак тепаси бўйлаб қўлтиқ остига тушиб орқа бўлакда текис давом этади. Ўмиз тепаси қия бичимли қалинроқ мағиз билан ишлов берилган бўлиб, мағиз қўлнинг юқори қисми устидан ўтади. Модель лифининг олд ва орт бўлаклари рельефлар бўйича ҳамда орт бўлак марказий қирқимли бичимда бажарилган. Модель орқа тарафида узун “молния” тикилган.

Кўйлак юбқаси кенг бўлиб, яхлит “клёш” бичимли. Юбка олд тарафига ўртача, марказга қаратилган, бир-биридан бироз оралиқ масофада жойлашган тахламалар солинган. Орқа қисмида бўкса витачкалари ўрнида қарама-қарши юмшоқ тахламалар бажарилган. Модель тиззадан пастда турувчи “француз” узунлигида ишланган.

Мазкур кўйлак модели астар қатламига эга бўлиб, астар юбка этак қисмида асосий мато билан бириктирилган.

Модельнинг декори – кўйлакнинг декольте ўмизидagi мағиз устида майда гуллар, тош ва шиша мунчоқли кашта иши тикилган.

5-модель

Ушбу модель қора тусли атлас матодан ишланган узун кўйлакдир. Кўйлак ярим ёпишиб турувчи силуэтга эга. Модель енгсиз бўлиб, бел бўйича қирқма бичимли.

Модель лифининг тепа қисми декольте ўмизли бўлиб, ўмиз шакли эгри линияли – кўкрак тепаси бўйлаб фигурали бўлиб, қўлтиқ остига тушиб орқа

бўлақда текис давом этади. Модельда декольте ўмизи бўйлаб ўтган, кўллар тепа қисмида турадиган қайтарма ёқани эслатувчи қалинроқ мағиз тикилган. Лиф олд бўлаги кўкрак усти бўйича ўтадиган рельефли, орт қисм рельефлар ва марказ бўйича қирқимли бичимда бажарилган.

Кўйлақ юбкаси кенг бўлиб, ярим айлана бичимли икки бўлақдан иборат. Юбка олд тарафига тепа қисмининг рельефлари тушган нуқталарда марказга қаратилган, ҳар томонда иккитадан юмшоқ тахлама ишланган. Орқа қисмида бўкса витачкалари ўрнида биттадан ичкарига қараган юмшоқ тахламалар бажарилган. Модель юбкасининг ён чокларида чўнтаклар ишланган. Юбка этаги бироз кўтарилган шаклда бажарилган: юбка олд бўлагининг узунлиги тиззадан бироз пастроқ бўлиб, орт қисмининг этаги болдиргача узайтирилган.

Модель орқа тарафида узун “молния” тикилган. Кўйлақ астар қатламига эга бўлиб, астар юбка этак қисмида асосий мато билан бириктирилган.

Модель беағи – кўйлақнинг декольте ўмизидаги қайтарма ёқа шаклидаги мағиз устида жозибадор орнаментли тош ва шиша мунчоқлар тикилган кашта ишидир.











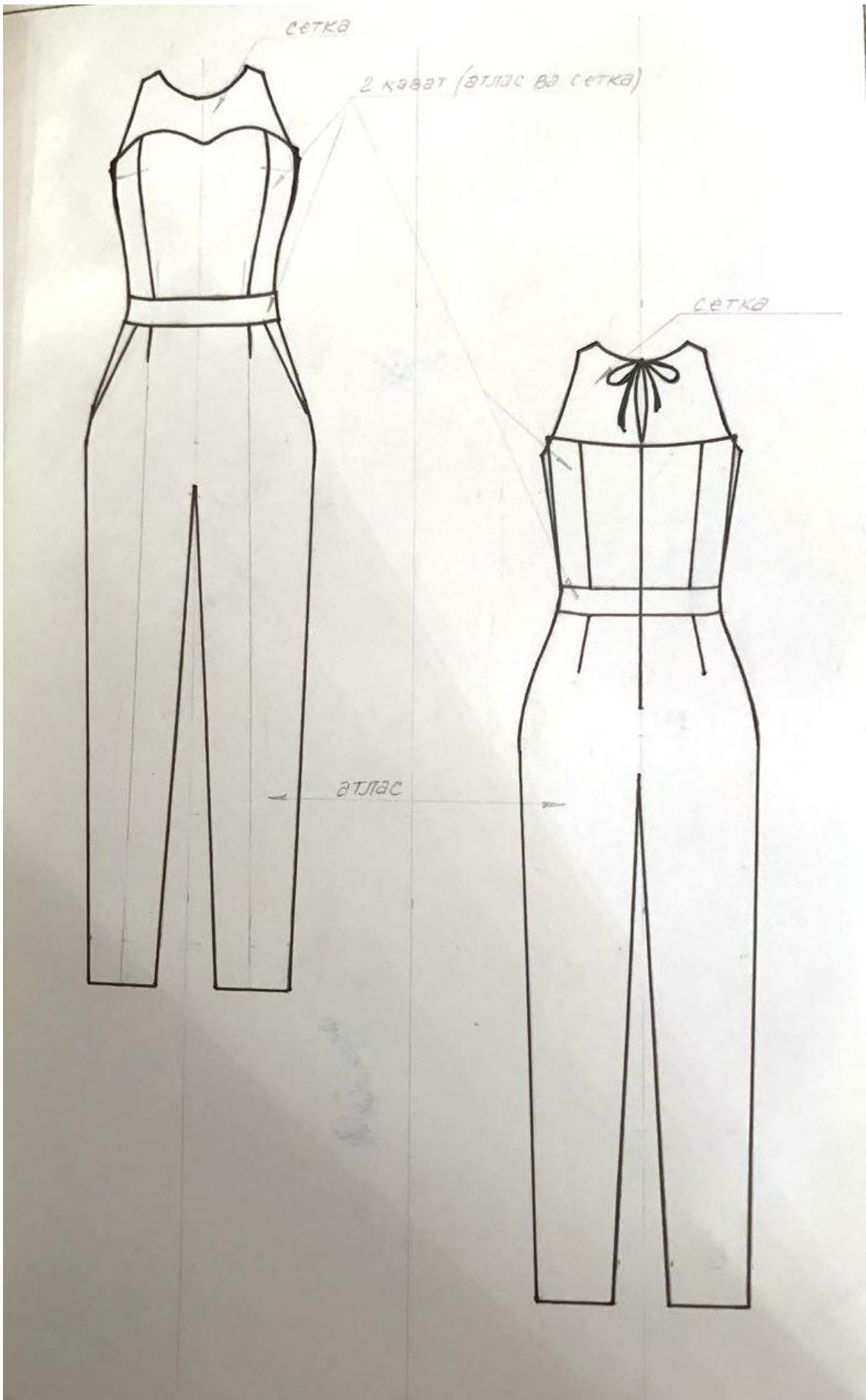

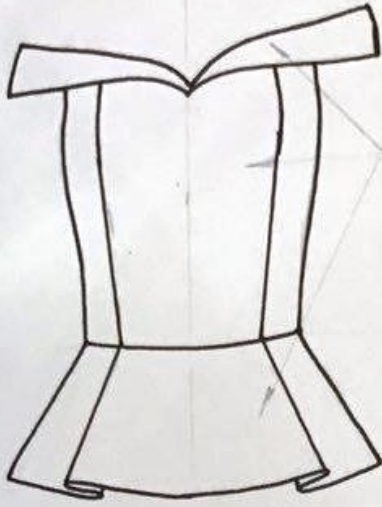

2 кават
(атлас, ва
гилор)

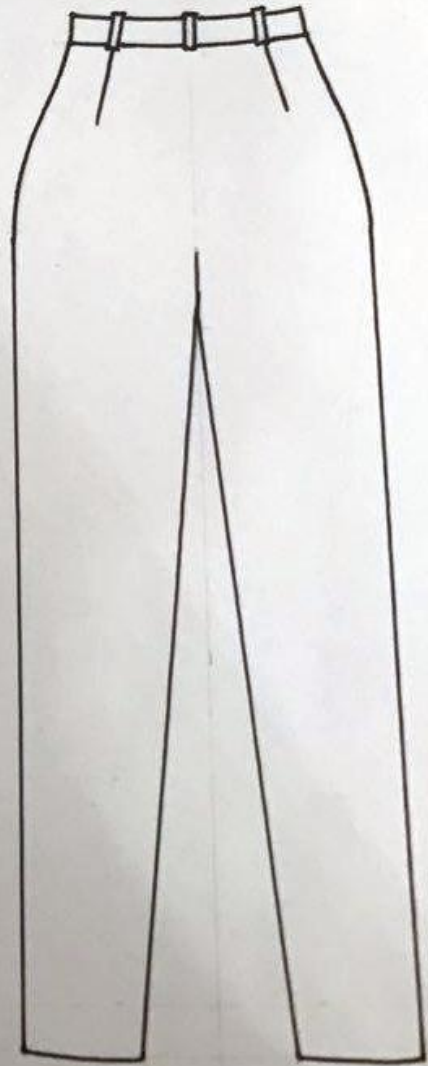
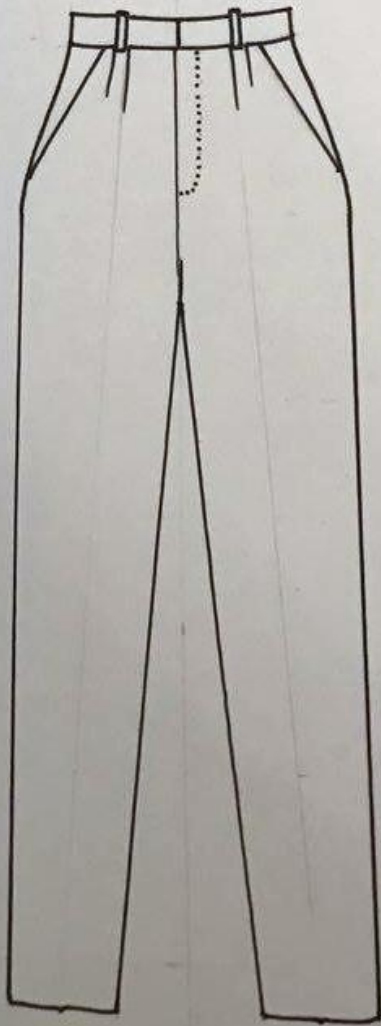
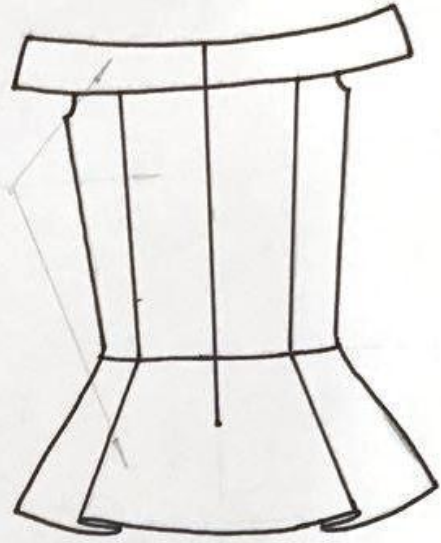

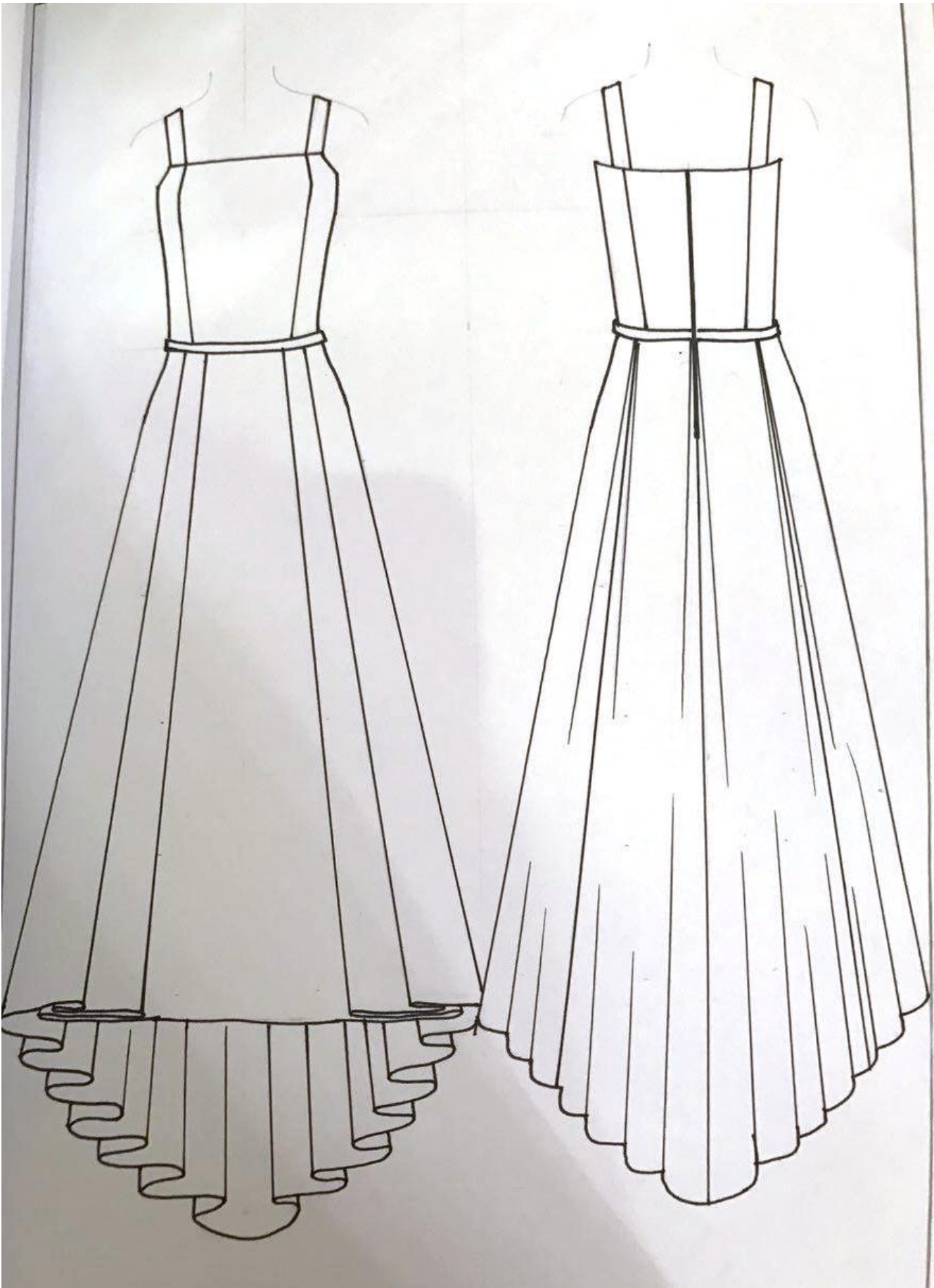







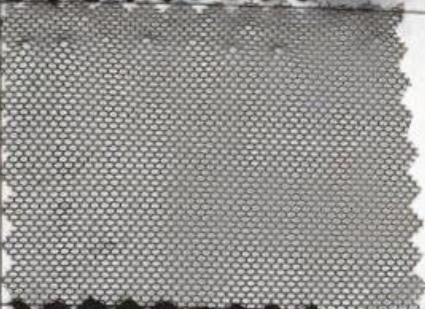



















4.4. Конфекцион хариталар

№	Материал вазифаси	Номи / таркиби	Намуна
I-модель			
1	Асосий мато	Аралаш толали атлас	
2	Асосий мато	Фатин сеткаси	
3	Астар	Аралаш толали астарлик мато	
4	Бириктирувчилар	Полиэстр ип	
5	Фурнитура	“Молния“ тақилмаси	
6	Безак	Бисер мунчоклари	

№	Материал вазифаси	Номи	Намуна
2-модель			
1	Асосий мато	Аралаш толали атлас	
2	Асосий мато	Аралаш толали гипюр	
3	Бириктирувчилар	Полиэстр ип	
4	Фурнитура	“Молния“ тақилмаси, илгак ва халқа	
5	Безак	Бисер мунчоклари	

№	Материал вазифаси	Номи	Намуна
3-модель			
1	Асосий мато	Аралаш толали атлас	
2	Безак мато	Аралаш толали гипюр	
3	Астар	Аралаш толали мато	
4	Бириктирувчилар	Полиэстр ип	
5	Фурнитура	“Молния“ тақилмаси	
6	Безак	Сунъий дур ва тошлар	

№	Материал вазифаси	Номи	Намуна
4-модель			
1	Асосий мато	Аралаш толали атлас	
2	Астар	Аралаш толали астарлик мато	
3	Бириктирувчилар	Полиэстр ип	
4	Фурнитура	“Молния“ тақилмаси	
5	Безак	Бисер мунчоклари	

№	Материал вазифаси	Номи	Намуна
5-модель			
1	Асосий мато	Аралаш толали атлас	
2	Астар	Аралаш толали астарлик мато	
3	Бириктирувчилар	Полиэстр ип	
4	Фурнитура	“Молния“ тақилмаси	
5	Безак	Бисер мунчоклари, тошлар	

5. Моделларнинг ҳажмий-фазовий

шаклини ҳосил қилиш.

Битирув малакавий ишининг коллекция моделларининг ҳажмий-фазовий шаклини ҳосил қилиш жараёнида биринчи бўлиб асос конструкцияси тузилди. Конструкция чизмаси конструкциялаш методикаси барча меъёрларига риоя қилинган ҳолда бажарилди.[]

Ундан кейин, тузилган конструкция чизмаси асосида арзон турадиган оддий бўз матосидан макет тайёрланди. Буни – бажарилган андазани текшириш учун, чизмаларга лозим бўлган аниқликларни киритиш, асосий матони бичиш жараёни бенуқсон ўтиши учун амалга оширилди. Макет матодан бичилган деталлар бириктирилиб, гавдада бенуқсон ўтириши, модел бўйича кўзланган рельеф чокларнинг жойлашуви, гавдага керакли равишда ёпишиб туриши ва етарлича кенглиги, ҳамда декольте ўмизларининг чуқурликларига аниқлик киритиб, маълум даражада белгилаб олинди.[] Моделлар узунлиги, этак чизиғининг кенглиги белгиланди. Макет билан ишлаш жараёнида барча деталларга аниқликлар киритилгандан кейин чизма ва андазаларга зарур бўлган ўзгартиришлар киритилди.

Юқоридаги макетлаш жараёнидан сўнгра кейинги этап – асосий мато деб олинган сунъий ипак аралаш толали “атлас” ҳамда гипюр газламаларига андазалар қўйилиб бичиш жараёнига киришилди. Матоларнинг турига қараб қалинлиги, юмшоқ ёки бироз дағаллиги, ўзига хос қийинчиликлар туғдириши оқибатида юзага келиши мумкин бўлган хатоликларни олдини олишга қаратилган керакли тараддудлар кўрилди. Мазкур жараёнда моделлардаги мавжуд бўлган вичакларнинг, чўнтакларнинг ўрни алоҳида диққат билан силлиқ матонинг сурилиши мумкинлигини ҳисобга олиб белгилаб олинди.

Айрим деталларнинг тамомила аниқ шакли макетлаш ҳамда муляж усулидан фойдаланган ҳолда топилди. Масалан, орт бўлакдаги шлейфли этакнинг узунлиги ва шакли, декор деталларининг жойлашуви, гипюр матосидан устки қўйма бўлакнинг туриши ва кенглиги, моделларнинг этак узунлик даражалари мато жиҳатларидан келиб чиқиб қадаб кўриш йўли билан топилди.

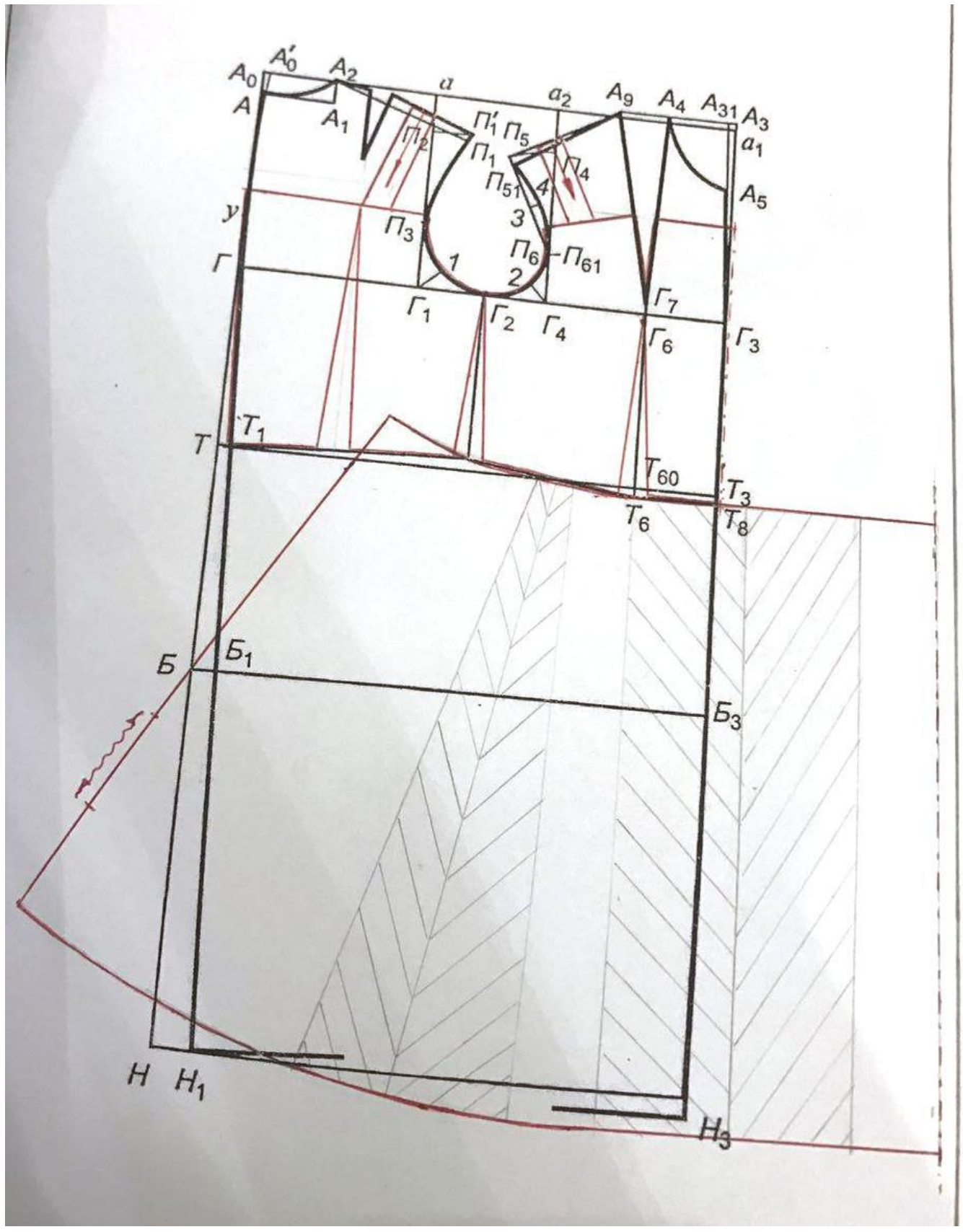

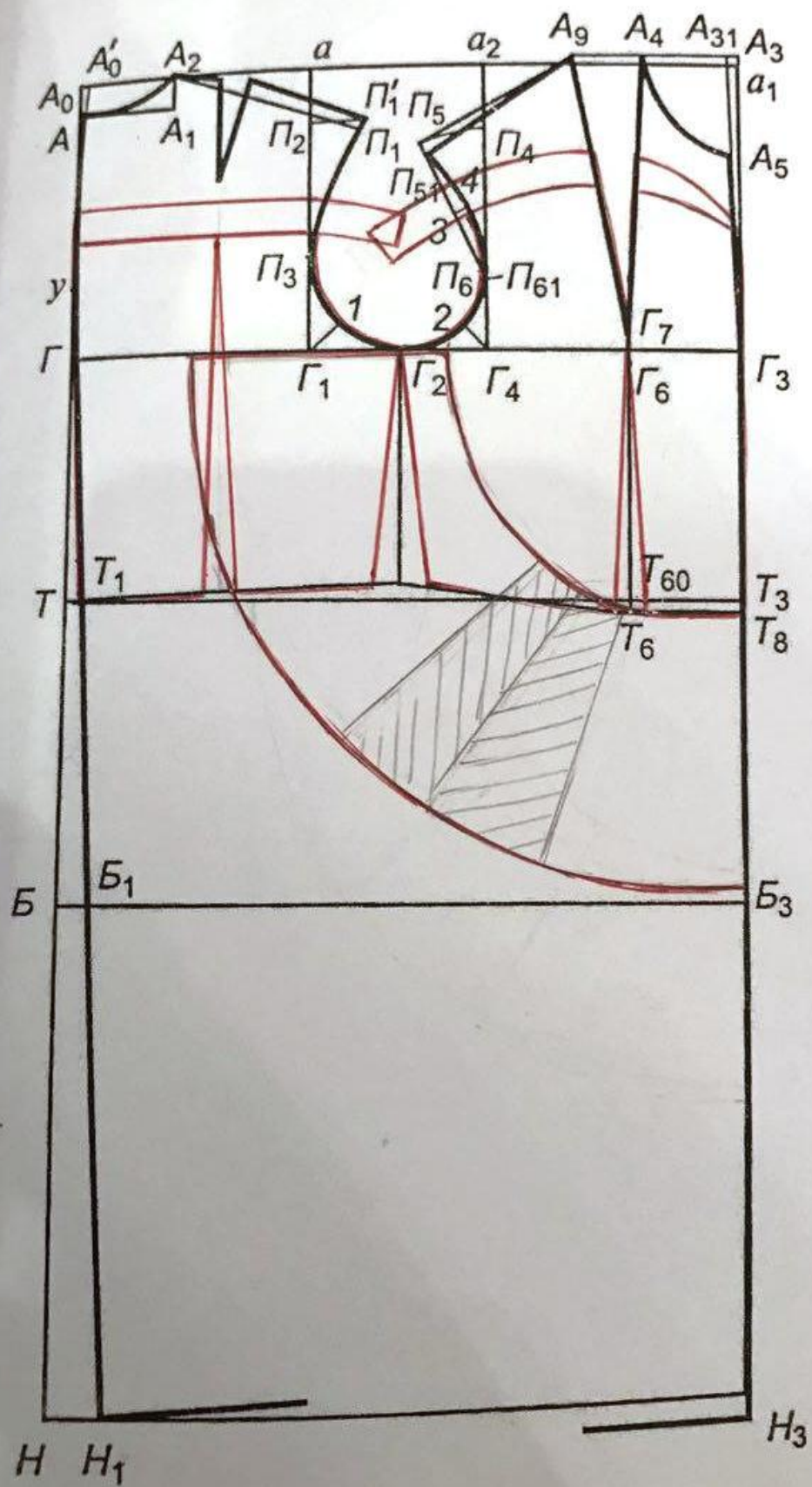

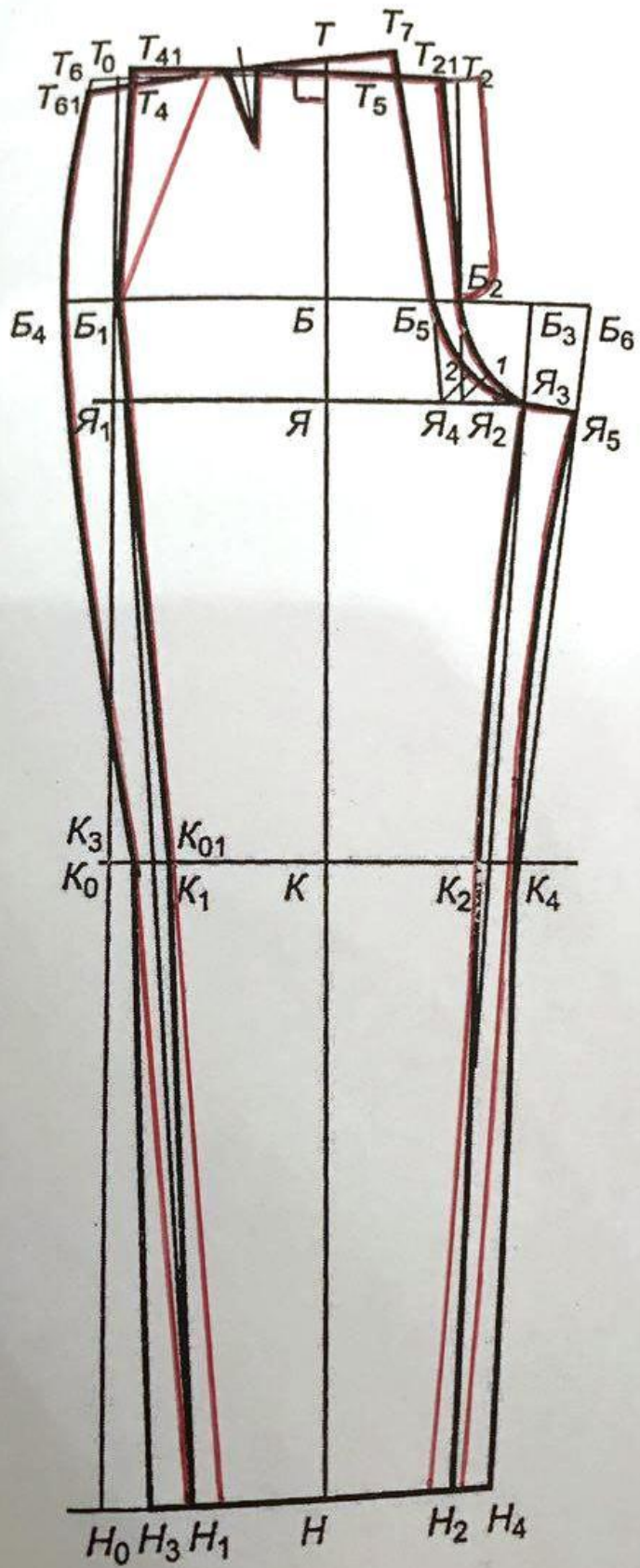

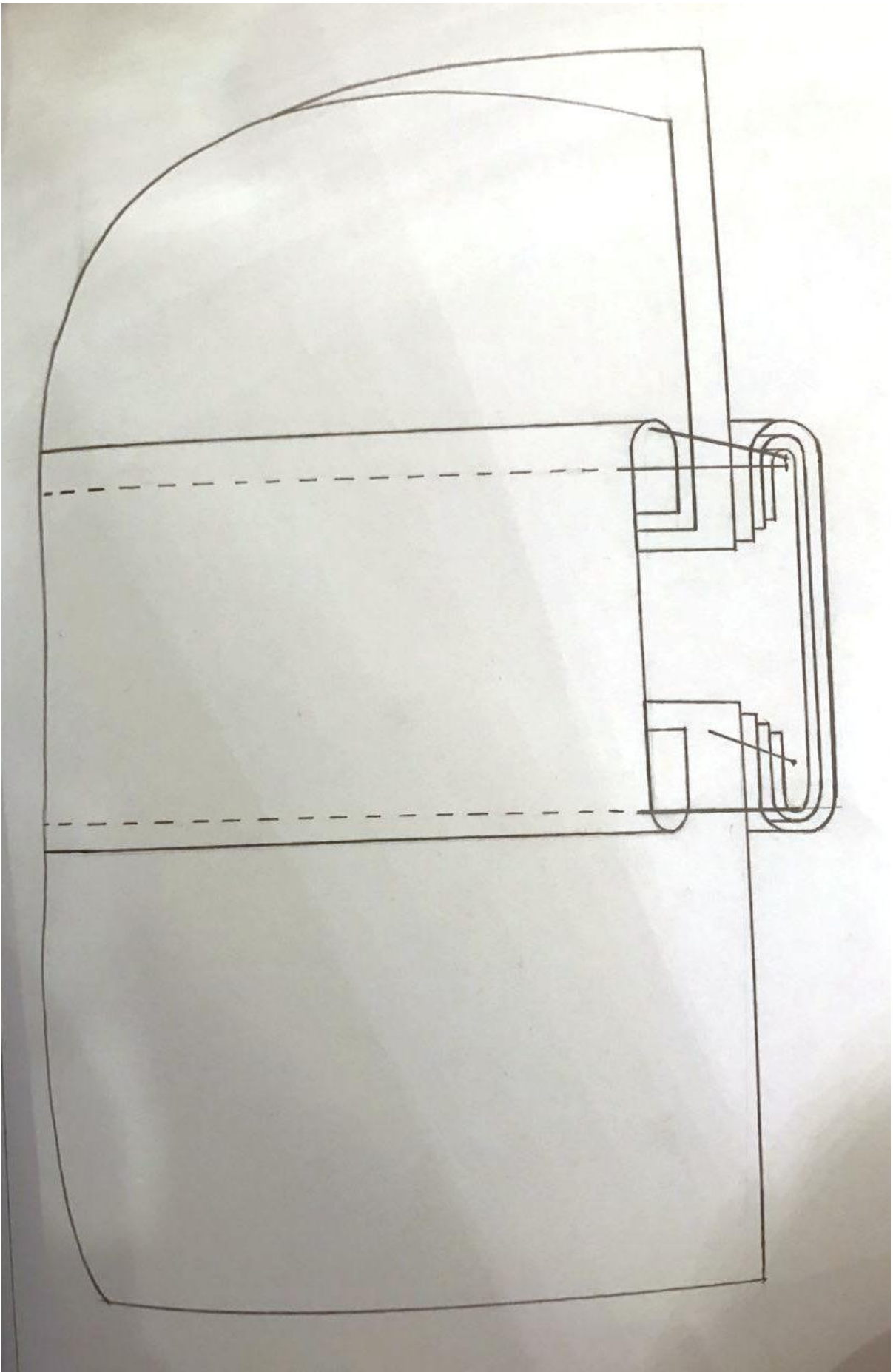

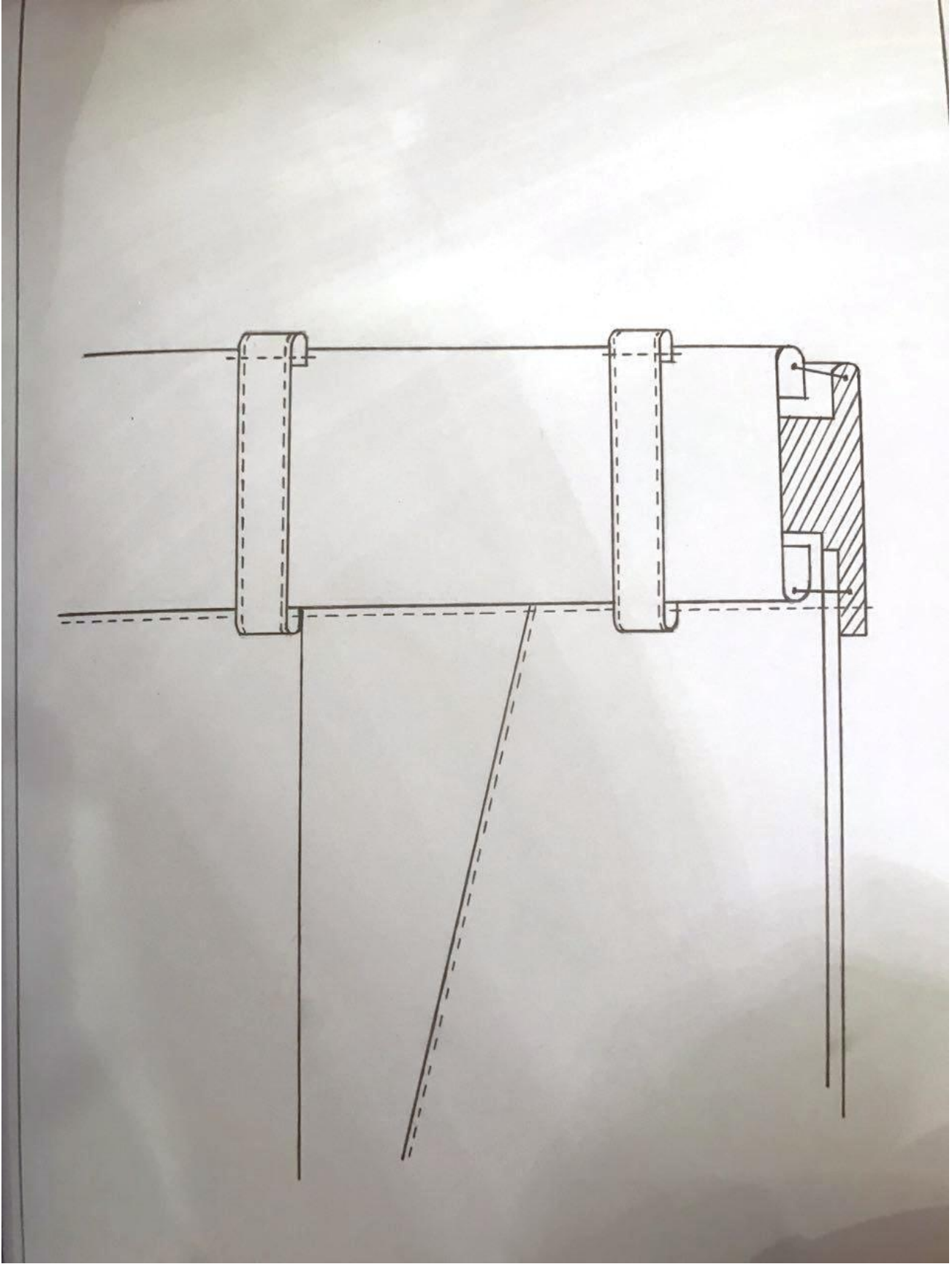

Хулоса.

Битирув малакавий иши аёллар башанг либос моделлари коллекциясининг дизайн лойиҳасини ишлаб чиқишга мақсадланган эди. Ишда аёллар башанг либоси актуал моделларининг танлови давр модасининг умумий йўналишларини ва берилган ассортимент бўйича яқин келажакдаги перспективасини ўрганиш асосида амалга оширилди. Шунингдек, мавзу бўйича башанг либос термасининг дизайн-лойиҳасини ишлаб чиқишда модел-аналоглар таҳлил қилинди ва бунинг натижасида қизиқарли ҳисобланган элементлар ўзлаштирилди.

Янги мавсум бир нечта янги йўналишларни ихтиро қилиб, айрим дизайнерлар уларга ён босган бўлсада, етакчи жаҳон модельерлари “янгича жозибадорлик” концепциясини илгари суриб чиқишган. Унинг воситасида ҳар томонлама қулай ва ҳар доим индивидуаллик бағишловчи либос ҳамда қиёфа яратса бўлади. Худди шу тенденцияни бу ва келажак мавсум учун намойиш этилган прет-а-порте кўйлақларида жуда яхши акс эттирилган.[]

Мазкур битирув ишининг ижодий манбаси сифатида, авваламбор, ёш аёл гардеробининг ажралмас қисми бўлиб қолган байрамона либос асос бўлиб хизмат қилди. Башанг либослар коллекциясининг дизайн-лойиҳасини ишлаб чиқишда ижодий манба излаш бу кийим турлари, тарихини ўрганиб чиқишдан бошланди. Бунда ливанлик модельер Эли Сааб ижодиёти қизиқарли топилиб, романтик мода йўналишига хос шакллари, умумий кўриниши, ва ўзига хос безак берилиши ўрганилди. Яъни, либос нусхаларининг шакл-шамойили устида иш олиб борилганда, Эли Саабнинг прет-а-порте услуги люкс синфига хос ишларига ёндошиб бажарилди.

Мавзу бўйича башанг кийим учун материал танлашда матоларни бирма-бир ўзига яраша маъқул ва номақбул томонлари аниқланди, уларни лойиҳа бўйича моделлаштириб кўриб хулоса чиқарилди. Мазкур ўзига хос изланишда шаклни яхши сақлайдиган, кўркам мато турлари кўриб чиқилди. Масалан, илгариги замонда байрамларда ялтираб турувчи парча ва тафта матоларидан либослар кийилган, бироқ ҳозирда улар қатор сифат белгилари бўйича урфдан

қолганлар. Шифон – бироз юпқалик қиладиган, ички тараф кўриниши, унинг устига, мавжуд нусхалари синтетик толалардан ишланган кўримсиз арзон тури эканлиги; баркут матоси – фактураси ёқимли ва элегант, қалин лекин юмшоқ мато бўлгани учун керакли формани ушлаб турмагани ва сотувда мавжуд ранглари бўйича тўғри келмаслиги аниқланди.

Шу йўсинда материал танлашда қуйидаги нарсаларга эътибор қаратилди. Авваламбор, башанг либос тикилиши учун ярайдиган матоларнинг имкон қадар вужудга келиши тарихи ўрганилиб, ижтимоий ҳаётда – турмуш жабҳаларида тутган ўрни, уларнинг турлари, тўқилиши, тола таркиби, ташки кўринишига боғлиқ маълумотларни йиғиб, ҳозирги пайтда ишлаб чиқарилиши: сифати, нархи, мавқеи – яъни, потенциал харидорлар, моделлар қатори мўлжалланган ёш аёллар гуруҳи ўртасидаги уларга бўлган қизиқиши, шунингдек, матоларни истеъмол пайтида парвариш қилиш масалалари, ҳамда жаҳон юксак модаси намоёиш этиладиган подиумларидаги янгиликларга нисбатан жавоб бериши каби томонлари ҳақида атрофлича маълумот йиғиб кўриб чиқилди.

Ўзбекистон Республикасини янада ривожлантириш бўйича ҳаракатлар стратегиясида айтилишича, “айни вақтда мамлакатимиз босиб ўтган тараққиёт йўлининг чуқур таҳлили бугунги кунда жаҳон бозорида конъюнктура ўзгариб, рақобат тобора кучайиб бораётганини ҳар томонлама ҳисобга олишни, шу асосда давлатимизни янада барқарор ва жадал суръатлар билан ривожлантириш учун мутлақо янгича стратегик ёндашув ва тамойилларни ишлаб чиқиш ва амалга оширишни тақозо этмоқда”. []

Юқоридагиларни ҳисобга олган ҳолда, аёллар башанг либос моделларини бажариш учун лойиҳаси режалаштирилаётган буюмнинг эксплуатацион, асосий истеъмолчилик ва иқтисодий-техник талабларга ҳамда материалларнинг ўзига қўйиладиган шартларга тўла жавоб берадиган материаллар танланди. Танланган материаллар бўйича конфекцион карта тузилди.

Амалий қисми – бичиш-тикишни бошлашдан аввал арзон макет матодан қоралама вариант сифатида барча андазалар қўйилиб, бичиб олинди. Барча рельеф ва витачкалар, модел узунликлари аниқланиб олингачгина асосий материаллар билан ишланди.

Ишлов беришнинг технологик режимлари материалларнинг хусусиятлари ва толавий таркибига қараб аниқланган. Ишлов беришнинг танланган усуллари асосида аёллар либоси тикилишининг технологик кетма-кетлиги ишлаб чиқилди.

БМИнинг бадиий қисмида башанг либос моделларининг ташқи кўринишининг шакл-шамойили бадиий эскизларда акс эттирилган. Маҳсулотга ишлов берилиши асосида моделларнинг техник эскизлари бажарилган. Шунингдек, асос конструкциядан моделлаштириш йўли билан ҳосил қилинган моделларнинг андаза тузилишлари кўрсатилган. Ишлов беришнинг айрим узелларига схематик чизма ҳам келтирилган.

Битирув малакавий ишининг олдига белгиланган барча вазифалари бажарилиб, қўйилган мақсадлари эришилди.

Фойдаланилган адабиётлар рўйхати:

1. “2017-2021 йилларда Ўзбекистон Республикасини ривожлантиришнинг бешта устувор йўналиши бўйича Ҳаракатлар стратегияси”; Ўзбекистон Республикаси Президенти Ш.Мирзиёев томонидан 2017-йил 7-февралда тасдиқланган, Тошкент.
2. Аббасова Н.Г. Махкамова Ш.М. “Материалшунослик”. Электрон дарслик, ТТЕСИ, Тошкент, 2005й.
3. Балдано И.Ц. Мода XX века : Энциклопедия. – М.: Олма-Пресс, 2002.
4. Бердник Т.О. Основы художественного проектирования костюма и эскизной графики (серия “Учебники XXI века”), Ростов–на–Дону : Феникс, 2001.
5. Бузов Б.А. Практикум по материаловедению, Легпромиздат, 2006
6. Гущина К.Г. «Эксплуатационные свойства материалов для одежды и методы оценки их качества». Москва, Легкая и пищевая промышленность. 2002 г. Камилова Х.Х. Факторы, влияющие на эксплуатационные свойства одежды. Т.:2002
7. Ермилова В.В., Ермилова Д.Ю. Моделирование и художественное оформление одежды. Москва 2001.
8. Kamilova X.X., Namrayeva N.K.. Tikuv buyumlarini konstruksiyalash. T.: 2011.
9. Кон-Винер. “История стилей изобразительных искусств” М., 2000й.
10. Кукин Т.Н. “Текстильное материаловедение”, Москва, 2005й.
11. Мальцев И.М., Леушин И.О. “Тесты по материаловедению”, Москва, 2007 й.
12. Моделирование и художественное оформление женской и детской одежды / Под ред. Т.В. Козловой. — М.: Легпромбытиздат, 1990.
13. Орленко Л.В. Конфекционирование материалов для одежды. М.:2006
14. Павлова С. В. Конструирование одежды. Улан-Уде, 2005
15. Плаксина. Э.Б. и др. “История костюма. Стили и направления”. Москва, 2003 й.

16. Стельмашенко В.И. “Материалы для одежды и конфекционирование” (“Кийим учун материаллар ва уларни конфекциялаш”). “Академия”, 2010 г.
17. Хасанбаева Г.К., Чурсина В.А. “Костюм тарихи”. Т., Ўзбекистон, 2002.
18. Шершнева Л.П. «Совершенствование проектирования одежды на основе комплексной оценки качества и учета спроса населения». М. Легпромбыиздат. 2002 г.
19. Hasanboyeva G.K. “Kostyum dizauni”. Т.:2013.
20. Хамраева Н.К. Разработка тканей с заданными гигиеническими свойствами. Ж. Текстильная промышленность №8, 1983.
21. “International Textiles”, “Ателье”, «Швейная промышленность» журналларининг сонлари.

Интернет сайтлари

22. www.newwoman.ru
23. www.ohfashion.ru
24. www.modno2017.ru
25. www.casual-info.ru
26. www.textile-press.ru
27. www.tkaninfo.ru
28. www.vogue.com
29. www.lookatme.ru
30. www.eliesaab.com
31. <https://wiki.wildberries.ru/glossary>
32. <http://www.elle.ru/moda/zvezdny-stil/korol-krasnyih-dorojek-luchshie-zvezdnyie-platya-ot-elie-saab/>
33. <https://wiki.wildberries.ru/people/designers/>
34. www.imagepro.by



Чанг тушган атиргул ранги Emporio Armani, Bally, Roksanada



Қўшэтакли кўйлақлар Giamba, Marchesa, Kate Spade, Sachin+Babi, Emanuel Ungaro коллекцияларида



2017/2018 кўз-қиш / Ready-To-Wear / Париж мода ҳафталиги / Elie Saab



Эли Сааб 2017 от кутюр коллекциясидан



Хобейка “Прет-а-порте” 2017-2018 “акватик” коллекцияси



Жорж Мэйсон Хобейка “прет-а-порте” коллекцияси куз-қиш 2017-2018











Талабанинг Битирув малакавий иши учун Абдунафрарова Тулмоза
(талабанинг фамилияси, исми, шарифи)

Бахтиёр кизи

ТАКРИЗ

Бўлим 5150900 - Дизайн либос дизайни ва
гаўламаларнинг бадиий ечимли ижтиссошиги.
(мутахассислик ва йўналиш номи)

Такризга берилган Битирув малакавий иши

мавзуси: "Башанг либослар моделлари кол-
лекциясининг дизайн - лойиҳасини ки-
лао чизиш" мавзисидеги.

БМИнинг:

Илмий қисми: Ҳуқуқ, Ҳалокатий мода йўна-
(талабларга мувофиқлиги)

лиши, Коллекцияни яратиш учун
ижодий маънони танлаш ва уни асослаш,
Танлаш этилаётган моделларнинг ва-
зирасини асослаш, Бадиий қисм,
Моделлар сажмай - рағобий шаклини
ҳосил а билишни асослаш, Руҳия,
Ройдаланилган ағадистлар йўйхати,
Ишвалар.

БМИ Бадиий қисми Бадиий қизмда БМЦ
(эскиз, планшетларнинг бажарилиши)

мавзисини асос этирувчи эскиз
намуналари яратилган. Яратилган
тўплам 5 та модадан ташкил
тоилган бўлиб улар икки техник
эскиз ҳамда конкреткор тарихи -
лардан иборат. Мушундан бир ба-
таргда, тўпламни яроғаловчи фото
намуналар ишланган.

Ёзув қисми

Ёзув қисми тўғрисида бажарилиши,

БМИ (МД) нинг бажарилиши ва хажми
Тўғрисида

БМИ (МД) нинг бажарилиши бўйича танқидий
мулоҳазалар

Такризчи берган баҳо

Абдукаримовна Тўғрисида бажарилиши
салаҳияти шундай ҳисобга таъсир
этилади,

“ 24 ” июль 20 17 й



Ф. У. Нурматов
Т. Т. Е. С. У.

(такризчининг Ф.И.Ш., имзо)