

O‘ZBEKISTON RESPUBLIKASI  
OLIV VA O‘RTA MAXSUS TA‘LIM VAZIRLIGI  
O‘RTA MAXSUS, KASB-HUNAR TA‘LIMI MARKAZI

AHMADJON ORINOV

# ASHYODA KOMPOZITSIYA

*Kasb-hunar kollejlari uchun o‘quv qo‘llanma*



TOSHKENT  
«NISO POLIGRAF»  
2017

UO‘K 78.071.1(575.1)

KBK 85.143(5O‘)

O 80

### Taqri zchilar:

*J. Umarbekov* – O‘zbekiston Badiiy akademiyasining akademigi,  
O‘zbekiston xalq rassomi, «Teatr bezagi rangtasviri» kafedrası professori;  
*A. Gamirov* – O‘zbekiston Davlat san‘at va madaniyat instituti «Estrada va  
ommaviy bayram san‘ati» kafedrası katta o‘qituvchisi.

Ushbu o‘quv qo‘llanma tasvir yaratish qonuniyatlari, chizmatasvir va uning qoidalari, chiziq, shtrix va ularning tasvirdagi ahamiyati, hajm va nur-soyalarni tasvirlash usullari, kompozitsiya, tasvirda badiiy obraz, tasvir va kompozitsiya qurish prinsiplari, sahnada shakl va rang kabi amaliy mashg‘ulot mavzularini o‘z ichiga oladi.

Shuningdek, mazkur fan bo‘yicha o‘quvchilar bilimini mustahkamlash maqsadida mavzular yuzasidan nazorat savollari tuzilgan hamda buyuk rassomlar asarlari tahlil qilinib, xorijiy adabiyotlardan foydalangan holda ma‘lumotlar va mavzuga oid illustratsiyalar keltirilgan.

O‘rta maxsus, kasb-hunar ta‘limi markazi ilmiy-metodik  
Kengashi tomonidan nashrga tavsiya etilgan.

ISBN 978-9943-4869-3-5

© A. Orinov, 2017

© «NISO POLIGRAF», 2017



## KIRISH

Teatr va televideniye san'atining yangi turlari paydo bo'lib, an'anaviy san'at turlariga notanish bo'lgan, voqelikni umumlashtiruvchi va uyg'unlashtiruvchi yangi badiiy vosita va imkoniyatlar olib keldi. Bu san'at tarixiga murojaat etar ekanmiz, asarlarda aks etayotgan voqelik jarayoni muhiti uchun fazoviy makon uyushtirishda teatr rassomchiligi san'ati va rangtasvir san'ati o'tkazgan ta'sirni yaqqol payqaymiz.

Teatr rassomchiligi san'ati tarixiga nazar tashlasak, unda buyuk Leonardo da Vinchi va Rafael Santi, E. Delakrua, M. Vrubel va P. Pikasso kabi rangtasvir san'ati daholari qoldirgan izlarni sezamiz. Ularning har biri o'zi bilan birga teatrga tasviriy san'atda asrlar mobaynida orttirgan boy tajriba va qonuniyatlarni olib keldi. Keyinchalik, bu badiiy meros teatr va kinematografiya shakllana boshlagan XX asrning birinchi o'n yilliklarida kino san'atimizga teatr va rangtasvir san'atidan V. Yegorov va V. Raxals, L. Kuleshov va S. Yutkevich, Ye. Yeney kabi rassomlar ijodi orqali kirib keldi. O'zbek teatr va kinosiga B. Chelli va S. Fedorchenko, P. Sentyurin va V. Yeremyan, keyinchalik V. Sinichenko va N. Rahimboyev kabi rassomlar kirib kelishdi va teatrning shakllanishiga tasviriy san'at orttirgan tasvir uyushtirishning boy tajriba va qonuniyatlarini olib kelishdi.

XX asrning ikkinchi yarmiga kelib kino, teatr faoliyatiga M. Berdnikov, M. Haydarov, E. Qalandarov, Yu. Brim, A. Ikromov, V. Ollobergenovlar teatr va kinomatografiya orttirgan usul va vositalar, rangtasvir san'atining boy tajribalariga murojaat etishdi. Shu sabab, bir necha o'n yillarki teatr va kino, televideniye uchun

rejissor, operator va rassomlar tayyorlashda ularga tasviriy san'at asoslari, rasm, perspektiva, kolorit va kompozitsiya qonuniyatlari o'qitiladi. Qo'lingizdagi kitobning dinyoga kelishi aynan shu maqsadni amalga oshirish yo'lidagi intilishdir.

Qo'llanmadan ko'zlangan maqsad teatr va kino rassomlarini tasvirda badiiy obraz yaratish sirlari bilan yaqindan tanishtirishdir. Shu sabab, mavzularda ashyoda kompozitsiya obrazini yaratishning nazariy va psixologik tomonlariga alohida e'tibor qaratamiz, u yoki bu yechimlarning asoslarini tushunib etishga harakat qilamiz. Tasviriy san'at tarixi va nazariyasiga murojaat etamiz. Nazariy bilim amaliyotni qurollantiradi, u san'atga rassomlarning qator avlodlari tomonidan jamlangan boy merosni muayyan tizimga solingan holda, ashyoda kompozitsiya, perspektiva kabi fanlarning shakllangan qonunlari ko'rinishida qaytarib beradi.

San'at nazariyasi maktab davridan tarix, adabiyot, estetika va boshqa fanlar kompleksidan oziqlangan rassomning dunyoqarashi, borliqni anglashi va unga bo'lgan munosabatidan kam bo'lmagan ahamiyatga ega. Ashyoda kompozitsiya jamiyat ongining shakli sifatida hayotni badiiy obrazlarda ifodalashni o'z zimmasiga olgan. Bu fan san'at ijtimoiy hayot talablari nuqtayi nazaridan vujudga kelib, borliqni haqqoniy obrazli tasvirlash hamda insonning estetik talablarini qondirishga chaqirilgan. Obyektiv borliqda sodir bo'layotgan barcha jarayonlarning umumiy xususiyati san'atda, xususan, kompozitsiyada badiiy obrazlarda ifodalanadi. Lekin rassom borliqni asarlarida aks ettirib, bu kartinalar tabiatida o'z fikri, hissiyotlari, intilishlari, estetik ideali kabi kategoriyalarni, shuningdek, borliqni o'z nuqtayi nazaridan kelib chiqib anglashini ifodalaydi.

Ashyoda kompozitsiyada badiiy obrazlikka tabiatdagi mavjud predmet va obyektlarni aynan o'xshash, haqqoniy qiyofada tasvirlash orqaligina erishilmaydi. Rassom tasvir yarata turib albatta ashyoga, naturaga va obyektga tayanadi, asarning umumiy g'oyasini ochishda, shu naturani shaklan ifodalashda unga erishadi. Shu bilan birga yaratayotgan kartina rassomning ko'plab kuzatishlari

va mushohadalarining yakuni bo'lib, ular asarning mazmunini tashkil etadi. Kompozitsiya yaratilishida ko'plab qoramalar, xomaki tasvirlar, etudlar, eskizlar zamin yaratib, ularda rassom nafaqat alohida voqelik yoki borliq onlarini mustahkamlaydi, balki yaratilayotgan asar uchun tasvir kompozitsiyasi asosini ishlashda material-ashyo yig'iladi.

Asar yaratilishi jarayonida rassomdan obrazli tafakkur, tasavvur boyligi-fantaziya, kuzatuvchanlik, rangtasvir vositalari orqali naturani haqqoniy tasvirlay olish mahorati, naturani konstruktiv, hajmlilik, moddiy, fazoviy, topal-koloristik sifatlarini ifodalay olish, tasvirning kompozitsion yechimini mazmunli va chiroyli hal etish mahorati talab etiladi. O'quv qo'llanma yaratilishida yuqorida tilga olingan tizimni o'z ichida jamlovchi, uni mazmunli va chiroyli uyushtiruvchi kompozitsiyada ashyo san'ati va uning asoslariga mo'ljallangan.

«Kompozitsiya» atamasi lotincha «composito» so'zidan olingan bo'lib, u guruhlash, birlashtirish, bog'lash mazmunini beradi. Bu ma'noda kompozitsiya nafaqat san'at asarining, balki real borliq obyektlari har qanday uyushtirilgan shakllarning belgilovchi xususiyatidir. Kompozitsiyaning simmetriya, ritm, proporsionallik, muvozanat kabi o'zaro munosiblikning asosiy o'zaklari bizni o'rab turgan atrof-muhitda obyektiv mavjuddir. Ular: inson qomati, o'simliklar, hayvonlar bo'lib, obyekt qurilmalari simmetrik ko'rinishga ega. Daraxtlar novdasidagi barglar muayyan ritmik ketma-ketlikda taqsimlanadi, inson va hayvon olamining proporsional qurilmasi murakkab ritmikaga ega. Tabiat ham bizga ritmik ketma-ketlikning ko'plab namunalarini beradi (kun va tun almashinuvi, dengiz to'lqinlari harakati okean suvi sathining ko'tarilishi, qaytishi va hokazolar).

San'at asarlarini ba'zida inson ongi va qo'li orqali yaratilgan ikkinchi tabiat deyishadi. O'zining g'oyaviy-mavzuli va amaliy vazifalaridan kelib chiqib, rassom asarlarida borliq vakillari va predmetlarning tabiiy mavjudlik prinsiplarini faoliyatining asosi qilib oladi. Shu prinsiplarni rivojlantiradi, ularni umumiy yaxlitlik

darajasiga ko‘taradi. Kompozitsiya uyushtirish muammolari rassom oldida uning nafaqat kartina ustidagi ish jarayonida gavdalanadi, balki bu muammo uning natura bilan bevosita «muloqoti» davomida ham qad ko‘taradi: plenerdagi etudlar va qoralamalar bajarilishida, eskizlarning naturadagi materiallar asosida takomillashtirilishida va bo‘lajak asar deta-ashyolarini aniqlashtirishda.

Lekin kompozitsion faoliyatning eng murakkab shakli teatr rangtasviridagi ko‘p shaklli va mavzuli eskizlar ustidagi jarayon hisoblanadi. Teatr va kino televideniya mizansahna va mizankadr uyushtirish jarayonlaridagi faoliyatini eslatadi. Kompozitsiya, bir tomondan, san‘at asari yaratishning ijodiy jarayoni bo‘lsa, ikkinchi tomondan, yaratilayotgan eskizlar mazmunini ochishda qonun, qoida va usullarga asoslangan o‘ziga xos vositalar majmuasidir. Boshqacha aytganda, kompozitsiya muallifga eskizning asosiy va ikkinchi darajali komponentlarini aniq uyushtirish va shu orqali yaxlit badiiy obrazda mazmun va shaklning ifodaliligiga erishish yo‘lidagi g‘oyaviy-ijodiy jarayonning birlikdagi jamlanishi vositasidir.

Tasvirlash va ifodalashning barcha vositalari faqat kompozitsiyadagina o‘zining hayotiylikiga erishadi, faqat kompozitsiyadagina ularning o‘zaro munosabati natijasida hayotiy to‘laqonlikka, g‘oyaviy ahamiyat va yuksak badiiylikka erishib, badiiy obraz yuzaga keladi. San‘at asarida badiiy obraz yaratish muammolari haqida o‘quv qo‘llanmaning II bobida so‘z boradi.

Teatr rangtasvirining o‘rganilishi o‘quvchini badiiy obraz deb ataluvchi umumiy yaxlitlikni bo‘laklarga bo‘lib, birma-bir ko‘rib chiqishga undaydi. Kompozitsiyada obrazning alohida elementlari o‘zining hayotiyligi, ifodaliligiga faqat badiiy obrazning yaxlitligida erishsa-da, uning badiiy mazmunini tushunib yetish shu bo‘laklarni alohida o‘rganishni talab etadi. Rangtasvir komponentlari, ayniqsa, eng asosiylari: rasm (chizmatasvir), kolorit, kompozitsiya va ashyo asoslariga, shuningdek, perspektiva qonuniyatlariga murojaaat etib, rangtasvir san‘ati haqida umumiy tasavvurimizni boyitamiz, obrazning ichki tizimi bilan tanishib, kompozitsiyaning tasvirda

tutgan o‘rnini tushunib etamiz. Shundan kelib chiqib, qo‘llanmamizga «Rasm», «Kolorit», va «Perspektiva» bo‘limlari kiritilgan.

Kartina tekisligida uch o‘lchamli borliq tasvirini yaratish sirlari rasm, perspektiva va nur-soya qonuniyatlari bilan tanishgandan so‘ng ma‘lum bo‘ladi. Aynan, shu sabab, rasm tizimini o‘qitish mana bir necha asrki asarni tasvirlashda perspektiva va nur-soya asoslarini o‘rgatishdan boshlanadi. Rasm predmetning o‘ziga xos bo‘lgan xususiyatlari va xarakterli qiyofasini muhitga bog‘liq har xil o‘zgarishlarda ko‘rib o‘zlashtirishdir.

Tasviriy san‘atning yuqori cho‘qqilarini ko‘rish, ilg‘ashga o‘rganish – tasvir yaratish, rasm chizishdan boshlanadi. Rasm nafaqat faoliyatning muhim asosini tashkil qiluvchi rassomlar uchun, balki faoliyati tasvir yaratishing boshqa ko‘rinishlarida yuritiluvchi har qanday tasvirning hajmlilik jihatlari, unda qatnashuvchi elementlarning o‘zaro munosabati, ularning proporsiyalari, harakat ifodasi, faktura umumiy kompozitsiyasi muayyan yechimga keltiriladi. Bizni o‘rab turgan borliqning fazoviy jihatlari his qilish tuyg‘usi o‘z tabiatida aniq bo‘lgan emotsional mazmuni ham mujassam etadi. Fazoviy makonni to‘laqonli his etish insonga o‘zining ijobiy ta‘sirini o‘tkazadi. Ko‘pincha keng ochiq fazoviy makon vujudimizda erkinlik, shodlik va ko‘tarinkilik tuyg‘usini uyg‘otadi va aksincha. Tekis sathdagi har qanday tasvir u yoki bu darajada fazoviy xususiyatga edi. Shu sabab tasvir yaratuvchi har bir ijodkor oldida badiiy obrazni yuzaga keltirish jarayonida shu tasvirda fazoviylik uyushtirish muammosi yotadi. Bu muammoni to‘g‘ri hal etishda perspektiva qonuniyatlariga ham to‘xtalamiz.

Tasvirda kompozitsiyaning tutgan o‘rni haqida so‘z ketganda, avvalambor, uning asosiy qonunlariga alohida e‘tibor qaratish zarur. Kompozitsiyaning asosiy qonunlari bir qatorda, sujetning tasviriy «mag‘zi»ni yuzaga chiqarishda muhim ahamiyatga ega bo‘lgan uning qoida va usullari mavjud bo‘lib, ular plastik motivning uyushtirilishida texnik vositalar hisoblanadi. Ular rassomlarning yangi avlodlari tomonidan yillar mobaynida ularning ehtiyojini

qondiruvchi boshqa usul va vositalar yuzaga kelgan va ular san'at oldida turgan yangi vazifalarni amalga oshirishga qaratilgan. Kompozitsiyaning umumiy qonunlariga amal qilish rangtasvirning har qanday janriga mansub asar, shuningdek, teatr kino-televideniye yaratishda o'ta muhim. U yoki bu qoida-usulning ahamiyati san'at turi, asar janri va albatta muallifning mana shu vositalardan unumli foydalana olishiga bog'liq.

Shuningdek, mazkur-kitobda rassomning badiiy obraz yaratish ustidagi ijodiy jarayon natijasi o'laroq yuzaga keluvchi tasvir asosini tushunib etish maqsadida u yoki bu san'at asari haqida so'z yuritiladi. Biz bu tahlilda ayrim hollarda asosiy e'tiborni asarning badiiy jihatlarini yodda tutgan holda, uning texnik xususiyatlariga kompozitsion qurilma, rasm, koloristik va fazoviylik tizimlaridagi tashqi texnik ashyo vosita va usullariga qaratimiz.

Kompozitsiya fani o'quv predmeti sifatida rasm va koloritga nisbatan ancha keyin yo'lga qo'yilgan. Kompozitsiyaning o'quv predmeti sifatida ortda qolishiga sabab – rasm tasviriy saboqning asosi bo'lib kelgan, hozir ham shunday ahamiyatga ega. Tasviriy san'atning bu asosini mustahkam egallamay turib, rassomning ijodiy rivoji mumkin emas. Kompozitsiyaning fan sifatida shakllanishi, asar yaratishga o'rganish jarayonining haqiqatan ham murakkab jarayon ekanligi bilan ham uzviy bog'liq, u ijodiy layoqat, bilim, malaka va o'ziga xoslikni talab etadi, u ko'proq intuitiv holatdir. Ashyoda kompozitsiya o'quv predmeti sifatida rasm, rangtasvir, san'at va kino, rejissorlar, operatorlar teatr ekran tasviri kompozitsiyasiga alohida e'tibor qaratib, uning yangi, ekranbop imkoniyatlarini izlab topishga erishdilar.

San'at tarixi haqidagi bilimga ega bo'lmay turib, tasvirda rasm, kolorit va ash-yoda kompozitsiyaning ahamiyatini tushunib yetish mushkul. San'at tarixini o'rgana borib ular buyuk rassomlar qoldirgan badiiy merosning sir-u asrorlari ichiga kirib boradilar. Daholar yaratgan tasviriy san'at shoh asarlarini o'rganib, ular yuksak ma'naviy ozuqa oladilar, muayyan xulosalarga kelishib, bu boylikdan o'z tajribalarida unumli foydalanishadi.



Qo‘llanmada misol sifatida o‘tmishning buyuk rassomlari yaratgan mashhur asarlar, shuningdek, hozirgi zamon rassomlari asarlari namunalarining indivudial xususiyatlarini, ular ijodlarining tarixiy va ijtimoiy asoslarini doim ham to‘laqonli tahlil qilishni uddalay olmaymiz. Bizga bu asarlarning yo‘nalishi va uslubining yaxlitlikdagi tahlili emas, balki ma‘lum ma‘nodagi shartli va cheklangan – muayyan asarda rassom tomonidan foydalanilgan rasm va kolorit tizimlaridagi qonuniyatlar, tasvirdagi fazoviylik, kompozitsiyaning qonun, qoida, usul va vositalari, shuningdek, tasvirlash va ifodalashning turli usullari haqidagi tahlilni yoritish muhimdir.

Tahlili keltirilgan har bir asar faqat tasvir yaratishda foydalanilgan tasvirlash va ifodalashning mavzumiz maqsadi uchun muayyan zarur vositalariga misol sifatida keltiriladi. Tabiiyki, kompozitsiyaning bu elementi tasvir va uning kompozitsiyasini uyushtirishda albatta boshqa elementlarni ham o‘z ta‘sir doirasiga oladi. Bu yordamchi vositalar ham, o‘z navbatida, boshqa asarlar misolida, ba‘zi hollarda esa, aynan, so‘z yuritilayotgan asar misolida ham keltiriladi. Bundan ko‘zlangan maqsad shundaki, badiiy shakl va uni yuzaga keltirayotgan vosita uning tili, elementlarini imkon qadar bo‘rttirib ko‘rsatishga, muayyan asardagi boshqa vositalar orasida tutgan muhim o‘rni, uning mazkur san‘at asarlaridagi mazmunli jihatlarini ko‘rsatishga qaratilgan.

Qo‘llanmada kompozitsiya san‘atini o‘rganuvchilarga «Ashyoda kompozitsiya» fani predmetining mohiyati uning tasviriy san‘at, shuningdek, teatr, kino-televideniye san‘atlarida tutgan o‘rni haqida keng fikr yuritiladi. Shu bilan birga san‘at asari yaratish yo‘lidagi ijodiy jarayon haqida so‘z boradi. Bu jarayon turli ijodkorlarda turlicha kechadi, lekin shu narsa ayonki, tasvirda u rangtasvir, grafika, skulptura asari yoki teatr-kino-teletasvir bo‘lmasin, uni yaxlitlikka jamlovchi kompozitsiyada badiiy obraz bo‘lishi shart.

Tasvirda faqat badiiy obraz mavjud bo‘lgandagina u ta‘sir kuchiga ega bo‘lishi va san‘at asari darajasiga ko‘tarilishi, tolmoshabinga ma‘naviy-estetik ozuqa berishi mumkin.



## ***I bob.* TASVIR YARATISH QONUNIYATLARI**

### **1.1. CHIZMATASVIR VA UNING QOIDALARI**

Chizmatasvir xususiyatlarini chuqurroq o'rganish uchun tasvirlash shartli ravishda bir necha turga bo'linadi. Chizmatasvirning tasvirlash vositalari ishlatilishi bo'yicha chiziqli va tusli bo'ladi. Chiziqli rasm qoidaga ko'ra och rangli va umumlashtirilgan bo'ladi. Chiziqlar orqali badiiy obraz yaratiladi. Tusli tasvirlar muhitidagi buyumning hajmliligi, yorug'ligi, fakturasi va fazoviy munosabatlarining to'liq ta'rifini beradi. Bunday rasmlar yorug' soyali va tusli tasvirlar deyiladi.

Ayrim buyumlarning sharpasi va tashqi ko'rinishi orqali xarakterlidir. Shuning uchun bunday ko'rinishlarni tasvirlashda ayrim hollarda tusli tasvirning oddiy turi tanlanadi, bu esa *siluet* deb, ya'ni bir xil tekis tus bilan qoplanib, tashqi ko'rinish chizig'i orqali bajariladi.

Chizmatasvir bajarilish uslubiga ko'ra asl nusxa, ya'ni original va bosma turlarga bo'linadi. Asl nusxa tasvir rassom tomonidan o'z qo'li bilan yaratilgan yagona namuna hisoblanadi. Bosma tasvir esa qog'oz yuzasiga qolipdan tushirilgan tasvir, ya'ni estampdir.

Chizmatasvir ishlatilishiga ko'ra akademik va ijodiy tasvirlarga ajratiladi. Akademik tasvir uzoq vaqt davomida tasvirlashga o'rgatish, turli shakl va belgilarni o'rganish hamda tasvirlash usullarini o'zlashtirish maqsadida bajariladigan tasvirdir. Ijodiy tasvir rassomning fikri, tasavvuri, hissiyoti va dunyoqarashini obrazli ifodalovchi san'at asari hisoblanadi. O'quv va ijodiy ishlarda qoralama, etud, eskiz kabi atamalar keng qo'llaniladi. Qoralama – bu qisqa vaqt ichida chizilgan tasvir. Buyum tasviri

yoki uning qismlarining mukammal o'rganilishi etud orqali amalga oshiriladi. Etud va qoramalarda chuqur o'rganilib, yig'ilgan haqiqiy materiallar ijodiy rasm yoki asarlar yaratilishi mobaynida foydalanishga mo'ljallangan dastlabki chiziqlar eskiz deb yuritiladi.

Tasvirlash jarayonida kuzatish, borliqni o'rganish va uch o'lchamli, hajmli buyumlarni ikki o'lchamli qog'oz yuzasida tasvirlash fazoviy holat haqidagi tushuncha va tasavvurni shakllantiradi.

Tasvirlash jarayonini quyidagi bosqichlarga ajratish mumkin: quyilmaning tuzilishiga qarab qog'oz varag'i tik yoki tekis holatda bo'lishi aniqlanadi. Naturaning tashqi shakllari kuzatilib, bu shakllar qo'shimcha chiziqlar yordamida geometrik shakllar tarzida belgilanadi hamda amalda qanday maqsadlarda ishlatilishi tahlil qilinadi. Natura bo'yining eniga nisbati aniqlanib, unig tashqi ko'rinishida joylashgan umumiy belgilari ko'rsatiladi.

Predmetning umumiy shakli va tasvirning nisbati, o'lchami hisobga olinib, qog'ozda uning joylanishi (kompozitsiya) aniqlanadi (1-rasm). Narsaning asosiy nisbatlari, uning o'lchami, konstruktiv qurilishi perspektiv qisqarish qoidalariga rioya qilingan holda tasvirlanadi.

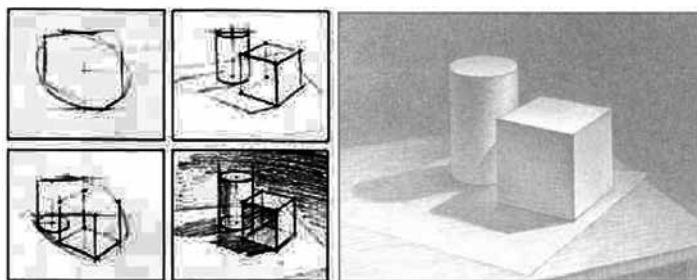

*1-rasm.*

Predmetning asosiy qismi va mayda bo'laklarining o'zaro joylashuvi aniqlanadi. Tasvirlashda qo'llanilgan yordamchi chiziqlar o'chirib tashlanadi va quyilmadagi narsalar bilan chizilgan rasm taqqoslab ko'riladi.

Rasmdagi naturaning soya-yorug‘ligi shtrixlanib, och to‘qligi aniqlanadi. Tasvirlangan narsalardagi yorug‘lik, uning yarim soya, shaxsiy soyasi, refleks, shu‘la qismlari yakuniga yetkaziladi.

Shakllarning xarakteri va fakturasi ko‘rsatiladi va butun bir yaxlitlikka keltirilgan holda tugallanadi.

Kundalik hayotimizda ishlatilayotgan va tevarak-atrofigimizni qurshab turgan narsalarga nazar tashlaydigan bo‘lsak, ya‘ni temir yo‘l yoki ko‘chaning o‘rtasida turib, diqqat bilan qaralsa, ko‘cha chetlari, temir yo‘l izlari uzoqlashgan sari o‘zaro yaqinlasha borib, go‘yo bir nuqtada tutashayotgandek ko‘rinadi. (2–4-rasmlar).

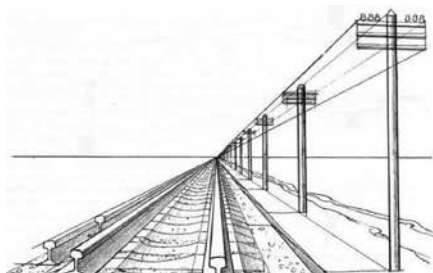

2-rasm.



3-rasm.



4-rasm.



5-rasm.

Ko‘cha chetlaridagi qator daraxtlar, simyog‘ochlar bizdan uzoqlashib, yo‘qolib borayotgandek tuyuladi. Daraxtlarning yashil bo‘lib ko‘rinayotgan ranglari uzoqlashgan sari to‘q ekanligiga ishonch hosil qilamiz (5-rasm). Tabiatdagi ranglarning ana shunday ko‘rinishini biror-bir buyumni uzoq-yaqinligiga qarab uning

o‘lchami, shakli rangi va boshqa sifatlarini ishonarli tasvirlash perspektivadir.

Perspektiva qonunlari ko‘p bo‘lib, biz eng asosiylarini qo‘llaymiz. Rassom rasm chizish jarayonida perspektivaning kuzatish, chiziqli va fazoviy turlaridan keng foydalanadi.

Kuzatish perspektivasi deb, kenglikni bevosita kuzatish va chamalashga aytiladi. Chiziqli perspektiva chiziqli geometrik qurilish uslubiga asoslanadi. Fazoviy perspektiva narsalarni kuzatuvchidan uzoqlashgan sari havo muhiti ta’sirida tus va ranglari o‘zgarishini o‘rganadi.

### Nazorat savollari

1. Rasm deganda nima tushuniladi?
2. Chizmatasvir bajarilish uslubiga ko‘ra qanday turlarga ajratiladi?
3. Tasvir yaratish jarayonida qanday bosqichlar amalga oshiriladi?
4. Perspektiva deganda nimani tushunasiz? Misol keltiring.

### 1.2. CHIZIQ, SHTRIX VA ULARING TASVIRDAGI AHAMIYATI

Chiziq – rasmdagi eng asosiy, eng ifodali elementlaridan biri. Rasm tizimida muhim ahamiyatga ega bo‘lib, uni tasvirlayotgan obyekt xususiyatidan uzlukli tarzda ko‘rib chiqish mumkin emas, u shu obyektning rassom tomonidan idrok etilishining mahsulidir.

Chiziq kompozitsiya vositasi, shu bilan birga, tasviriy san’atning asosiy tasvirlash vositalaridan biridir. Rassomlar chiziqdan uzoq rasm uyushtirish jarayonida ham qisqa muddatli tezkor qoramalar bajarishda ham, shuningdek, har qanday tasvir kompozitsiyasi eskizini bajarishda ham foydalanadilar (6-rasm).

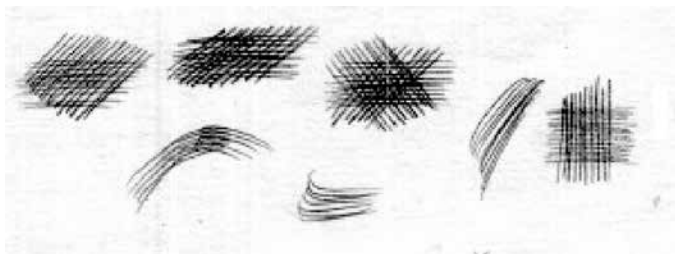

6-rasm.

Har qanday tasvirlash vositasi qoldirgan uzluksiz iz-chiziq o'zining har bir «nuqtalari» bilan qog'oz yoki boshqa tasvir yaratish uchun yaroqli bo'lgan sathdan joy olib, tanlangan format chegaralarida tasvirni va shu sathning ikki o'lchamliligini belgilaydi. Lekin chizikli qoramamada fazoviy muammolarni uch o'lchamliligini ham hal etish mumkin (7-rasm).

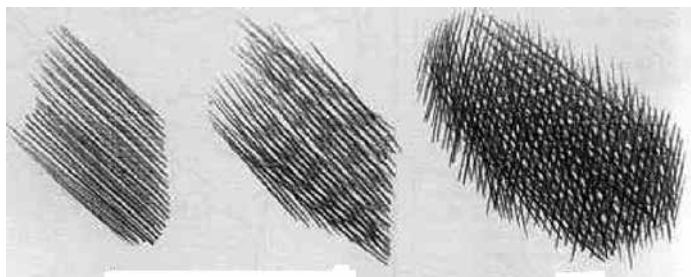

*7-rasm.*

Kontur chiziq predmet qolipini uyushtiradi. Shu sabab qog'ozning tekis sathida faqat chiziqlar tortilgan bo'lsa-da, konturlar o'rab turgan fon tekisligi toniga nisbatan och yoki to'qlik taassurotini uyg'otadi (8-rasm).

Buning ustiga chiziqlardan tashkil topgan rasm predmetning hajmlilik taassurotini ham yuzaga keltirishi mumkin, chiziq predmet qolipini proporsiyalar va perspektiva quradi, rassom rasm tizimini uyushtirayotganda shuni hisobga oladi va predmetning fazoviy jihatlarini yuzaga keltirish maqsadida chiziqning qalinligidan unumli foydalanadi. Bu holda chiziq bir paytning o'zida qolipni chegaralashi, tasvirni format sathiga joylashtirish, qolipning xarakteri va harakatini, uning proporsiyalarini belgilash kabi bir qator funksiyalarni bajarishi mumkin.

Kontur chizig'ining uzluksizligi va yo'naltirilganligi muayyan model qolipining plastik jihatlarini namoyon qiladi. Tasvarda harakatni yuzaga keltiruvchi chiziq tomoshabinning nigohini boshqaradi, uni yo'naltiradi. Tasviriy san'atning ilk ildizlarida biz chiziqni qolipning eng asosiy elementi sifatida uchratamiz. Chiziq

kompozitsiya tarkibiga rasmning eng birinchi va asosiy qismi sifatida kiradi (faqat predmet tasvirini yaratish vositasi emas).

Chiziqli rasm yordamida, ya'ni chiziq turli ko'rinishlarining o'zaro muayyan kombinatsiyasi orqali kompozitsiya tomoshabin nigohini boshqaradi, uni kerakli yo'nalishga ergashtirib, shu orqali badiiy asar kompozitsiyasining funksional ketma-ketligi tartibini belgilaydi. Shu jihat o'z tabiatida kompozitsion ijodkorning ayrim qonuniyatlarini tushunib yetishga turtki beruvchi muhim asosni namoyon qiladi (9-rasm).



8-rasm.

Chiziq har bir buyumning shakl chegarasini, markaziy o'qlari bilan yordamchi yo'nalishlarini belgilaydi. Chiziqdagi nuqta harakatsiz, nuqtadan chiziq'larga tutashirilganda esa chiroyli egiluvchan ma'lum bir mazmunli shakl hosil bo'ladi. Chiziq'lar ayrim joyda yo'g'on, ba'zi joyida esa ingichka, hattoki ko'rinar-ko'rinmas ham bo'ladi va yorqin plastik egiluvchan izlar hosil qiladi.

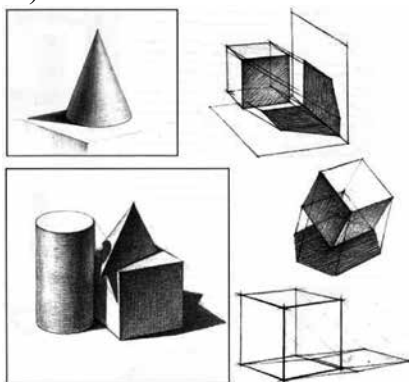

9-rasm.

Rasm chizishda tasvirlashning ikki turi mavjud bo'lib, chiziqli va tusli tasvirlashdir. Ularning asosiysi chiziqli tasvirlashdir. Chunki tusli tasvirlash (shtrixlash yordamida) chiziqli tasvirlashdan keyin bajariladi.

Xuddi uzluksiz chiziq kabi shtrix ham rasm tizimiga kiruvchi element bo'lishi bilan birga kompozitsiya yuzaga kelishi jarayonidagi uning vositasidir (10-rasm).

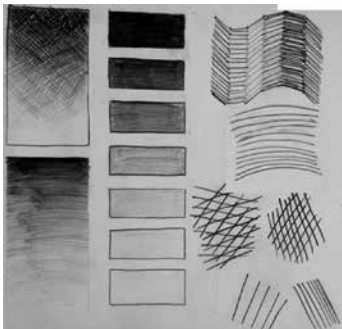

10-rasm.

Shtrix bilan chiziq orasida o'ziga xos farq mavjud. Chiziq yordamida qayd qilinganday tasvirlanadigan buyumning chegarasini yaratsa, shtrix shu buyumning yorug'-soyalarini ko'rsatib, hajmini yaqqol tasvirlaydi.

Shtrix ko'p qirrali umumiy chiziqlarning yig'indisidir. Ularning yo'naltirilib tasvirlanishi buyumning shakli va katta kichikligiga bog'liq. Shu sababli, shtrixlash buyum shakliga

qarab qo'llaniladi.

Shtrixlarning bir necha turi mavjud bo'lib, ular: bir yo'nalishdagi to'g'ri, yotiq, aylana shaklidagi shtrixlar va boshqalar. Bulardan yotiq shtrixlar ko'proq qo'llaniladi. Shtrixlarning kenglikni, chuqurlikni tasvirlashda ham o'z o'rni bor. Oldingi qatorda joylashgan shtrixlar aniq ifodalansa, olisdagi chiziqlar uzoqlashgan sari bir-biri bilan tutashib, fazoviy kenglikni tasvirlaydi (11-rasm). Bu holat ko'proq tasvirlovchining tajribasi va mahoratiga bog'liq.

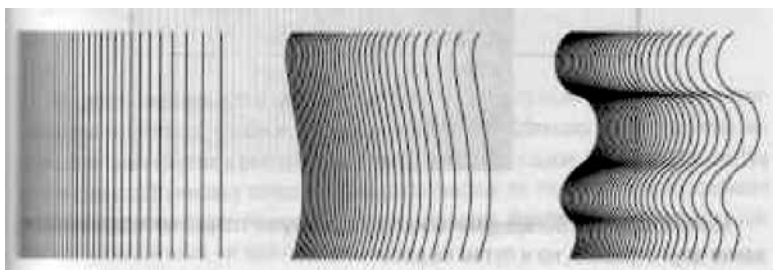

11-rasm.

Shtrix chiziqlar uzun, qisqa, yo'g'on, cho'zuvchining xohishi bilan u asta ingichka va o'rgimchak to'ri kabi o'ta nozik chiziq ko'rinishiga o'tishi mumkin. Dinamikali shtrix chizig'ining plastik sifatlarini, agar undan unumli foydalanilsa, u rassom oldida keng badiiy-ijodiy va texnik imkoniyatlarini ochishi mumkin.



Shtrix chiziqlar tasvirga hajmli-fazoviy sifatlar kiritishi mumkin. Bu chiziqlarning turli ko‘rinishdagi qalinliklari hajmli shaklning yorug‘lik va soya qismlarida fazoviy makon chuqurligi tuyg‘usini yuzaga keltiradi.

Ko‘plab parallel va kesishuvchi shtrix chiziqlar kerakli kuchdagi shtrixli tonal dog‘larni yuzaga keltiradi. Chiziq va shtrixning bir-biridan bo‘lgan farqlanishini bilish kerak.

Chiziq umuman qaraganda, qalam yoki boshqa iz qoldiruvchi tasvirlash vositachining qog‘oz yoki boshqa har qanday sirdagi qoldirgan uzluksiz izi sifatida alohida ahamiyatga ega. Shtrix esa sitrdagi qisqa, uzluksiz harakat natijasida qolidirilgan iz, u boshqa shtrixlar bilan umumlashgan holdagina ahamiyat kasb etadi (12-rasm). Aytish mumkinki, chiziq qolip chegaralirini belgilaydi, ularning konturlarini aniqlaydi, shtrixlar massasi esa shu qolipda tonallikni yuzaga keltiradi.



12-rasm.

Chiziq va shtrixlar umumiy harakat orqali bir tizimga yig‘ilib, predmetlar qolipining silliq o‘tishini, harakati va ularning ifodali siluetlarini yuzaga keltiradi. Toki yumshoq va silliq ko‘rinishda qomat ifodasini tasvirlaydi (6-rasm). Biz tasviriy san‘atda chiziq haqida so‘z yuritganda, yengil, nozik ilg‘anuvchan chiziqlar yordamida yaratilajak tasvir uchun eng birinchi qoramalar bajariladi, u tasviri yaratilayotgan obyektning bo‘ljak umumiy qolipini, uning asosiy qismi proporsiyalarini belgilaydi. So‘ngra boshqa, yanada aniqroq, aniq ifodali chiziq uning qolipi, harakati va u joylashgan fazoviy makonni belgilaydi

Tasvir yaratayotgan har bir rassom doim obyektning hajmlilik jihatlari va shu obyekt joylashgan fazoviy makonnig chuqurliligi muammosi bilan to‘qnash keladi. Tasvirlanayotgan predmetni bir tomondan kuzatib, hajmlilikda tasavvur qiladi, har tomonlama

ko‘rib chiqishi, o‘rganishi lozim bo‘ladi (13-rasm). Faqat shundagina rassom predmetning qurilmasi va qolipini to‘g‘ri aniqlashi mumkin.

Soyalarning to‘q joylari bir marta shtrix berish bilan kifoyalanmaydi, u yerda bir necha marotaba ustma-ust shtrixlar yuritish lozim bo‘ladi. Har bir yuritilgan shtrixlar yo‘nalishi ozgina o‘zgartirilib beriladi. Shtrix chiziqlar oralig‘i bir-biriga yaqin joylashadi.

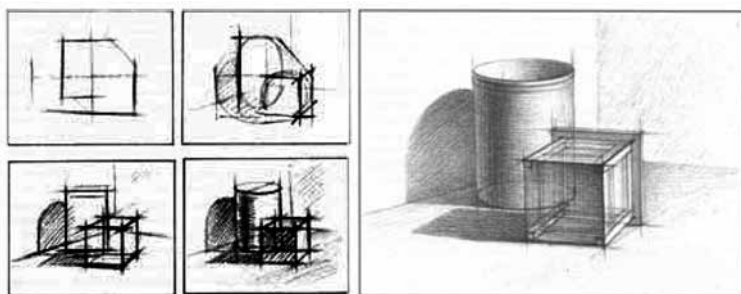

13-rasm.

Kichik hajmdagi tasvirlar yoki tasvirlanayotgan buyumning mayda qismlari qisqa shtrixlar bilan bajariladi. Misol uchun, odamning ko‘z, burun, og‘iz va boshqa a‘zolarini tasvirlashda qisqa shtrixlardan foydalaniladi. Uzunroq shtrixlar ko‘proq katta hajmli tasvirni, tekisliklarni, soyalar yoki qoralama rasmlarni chizishda qo‘llaniladi. Tasvirda tus shtrixlar jamlanmasi ko‘rsatiladi. Buyum tusi, uning fakturasi shtrixlar yordamida ko‘rsatilib, topshiriqni yakunlash jarayonida asosiy o‘rinni egallaydi.

### Nazorat savollari

1. Chiziq va shtrix, ularning rasmdagi ahamiyatini tushuntiring.
2. Shtrixlarning qanday ko‘rinishlari mavjud?
3. Predmetni tasvirlashda unga shtrixlar qanday beriladi?
4. Uzun va qisqa shtrixlar qanday holatlarda ishlatiladi?
5. Tekis sirtida chiziq va shtrixlar vositasida hajmlilik uyushtirishni tushuntiring.

### 1.3. HAJM VA NUR-SOYALARNI TASVIRLASH USULLARI

Kartina tekisligida predmetning uch o'lchamli fazoviy tasvirini yaratish, avvalambor, modelning to'g'ri perspektiv va konstruktiv qurish bilan amalga oshiriladi. 14-rasmda silindr shaklli predmetlarning chizgilari berilgan, ular konstruktiv va perspektiv nuqtayi nazardan aniq tasvirlangan. Ularning qolipida nur-soya bo'lmasa-da, ular bizga hajmli ko'rinadi.

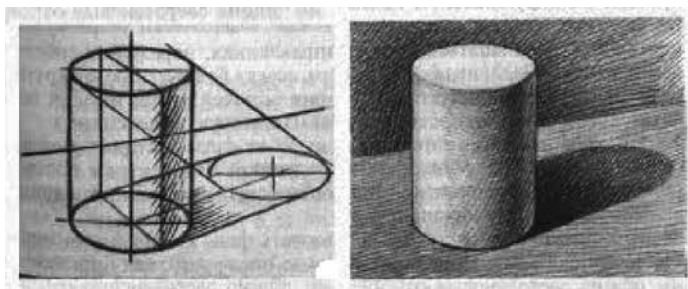

14-rasm.

Yassi sirtida hajmlilik xususiyatini ifodalashning yana bir vositasi uning nur-soyasi gradiatsiyasidir: blik, yarimsoya, refleks, shaxsiy soya va tushuvchi soya.

Qolipning ifodalanishining tasvirlash texnikasi: qalamning shtrixlash xarakteri yoki mo'yqalamning izi – qolipning hajmi bo'ylab harakatlanishi ham ta'sir o'tkazadi. Yassi sirtlarda ularning izi (shtrix) to'g'ri va bir-biriga parallel, silindir yoki shar kabi geometrik tanalar sirtida yoysimon ko'rinishda bo'ladi.

Har bir qolip qiya yoki yassi yuzaga ega bo'lib, ular yoritilganda turli yorug'lik sharoitiga tushadi. Yorug'lik predmetlarning yuzlarini turli darajada yoritadi va buning oqibatida yuza bo'laklari bizga turli tonda ko'rinadi. Yuzaning ayrim qismlari ko'proq, boshqa qismlari esa kamroq yoritilganlik darajasiga ega bo'ladi.

Predmetlarning nur va soylarini to'g'ri tasvirlash realistik rasm chizishda muhim ahamiyatga ega. Predmetlarning nur tushayotgan tomoni yorug', unga aks tomoni esa, soya deb yuritiladi.

Predmet yuzasining yoritilganlik darajasi, birinchi navbatda, uning yorug'lik manbayiga nisbatan bo'lgan masofaga bog'liq. Yorug'lik manbayi qancha kuchli bo'lsa, narsaning yorug' qismi shuncha tiniq bo'ladi.

Yuzaning yoritilganlik darajasi, shuningdek, nurning tushish burchagiga ham bog'liq. Yorug'lik nuri yuzaga qanchalik to'g'ri burchak ostida, ya'ni perpendikular holda tushsa, u shunchalar ko'p yoritilgan bo'ladi. Yorug'lik nurining yuzaga tushayotgan burchagi qanchalik qiya bo'lsa, unga nur shuncha kam tushib, bu yuza kuchsiz yoritilgan bo'ladi (15-rasm).

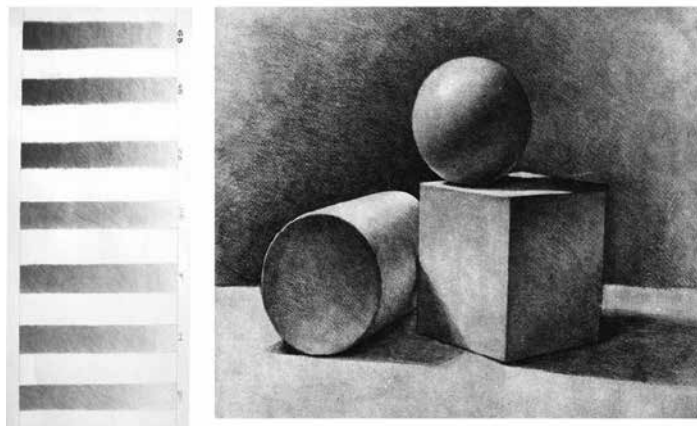

*15-rasm.*

Predmetning yoritilganligi uning yuzasidagi fakturasiga ham bog'liq, silliq yuza xira yoki dag'al yuzaga nisbatan ko'p yorug'lik nurini qaytaradi. To'q rangli predmetlar yuzaga tushayotgan yorug'lik nurining ko'p qismini yutib, oz qismini qaytaradi. Juda to'q yoki juda och rangli yuzalaridagi nur-soya gradiatsiyalarini qiyinchilik bilan anglash mumkin, chunki inson ko'zi juda kuchli va juda kuchsiz yorug'lik miqdorini ilg'ashga o'jiz.

Yorug'lik nurining tushish burchagiga nisbatan nur-soyaning tarqalish qonuniyatini o'rganish uchun gips geometrik tonallari qulay hisoblanadi, ular predmetlar qurilmasi asosida yotadi.

Shar, silindr, ya'ni sharsimon va silindrik, shuningdek, kub, paralleliped kabi yassi yuzalarda nur-soya taqsimlanish qonuniyatlarini o'rganib, shaklan murakkab bo'lgan barcha predmetlarning nur-soya xususiyatlarini aniqlash mumkin. Shunday qilib, qaysidir predmet tasvirini amalga oshirishdan avval uning asosiy xarakterli belgilarini tushunib yetish kerak.

Agar predmet sharga o'xshash bo'lsa, demak, uning shaklining asosiy belgisi – sharsimonlik bo'lib, uning sathidagi nur-soya taqsimlanishi shar sathidagi nur-soya taqsimlanish qonuniyati asosida bo'ladi (16-rasm).

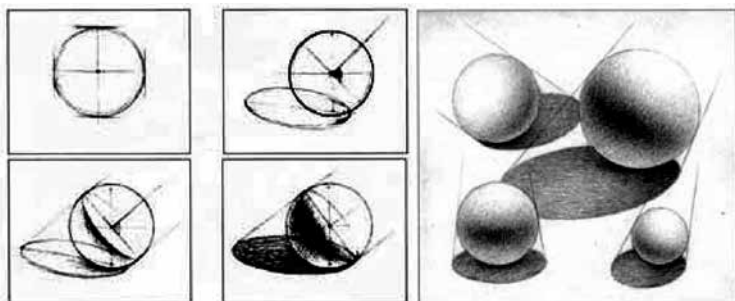

*16-rasm.*

Nur-soya tasviri yaratilayotgan obyektning o'ziga o'xshash eng sodda geometrik tana bilan o'xshashligini solishtirish, tanlash va topish obyekt uchun asos bo'lib, uning murakkab nur-soya yechimini yengillashtiradi.

Tasviri yaratilayotgan predmet xuddi tabiatda sodir bo'lganidek bir yorug'lik manbai orqali va undan tashqari boshqa sirdan qaytgan refleks (masalan, devor)dan yoritilganda, hajmli shakl relyefi va nur-soya gradiyasi mana shunday eng sodda yoritilgan sharoitda sezilarli yuzaga chiqadi.

Bu tajribaning yanada aniqroq chiqishi yon tomondan kuchli yoritish manbai orqali yoritib, tananing soya tomoniga muayyan, masalan, moviy rangli nur qaytargich qo'yilsa ko'zlangan maqsadga

geometrik tananing nur-soya gradiatsiyasini aniq kuzatishga erishish mumkin.

Shakl yoritilganligining gradiatsiyasi yorug'lik manbayiga nisbatan predmetning joylashuviga qarab o'zining shartli nomlariga ega va ular birgalikda nur-soya deb ataladi (17-rasm).

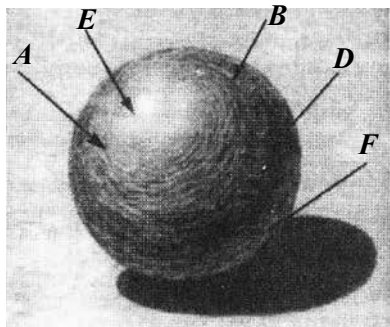

17-rasm.

Predmetning yorug'lik manbayiga eng yaqin joylashgan – predmet shaklining eng yorug' qismi **nur** deyiladi. (17-rasm, A).

Predmetlardagi nur va soya o'rtasidagi qismi yarimsoya deyiladi (17-rasm, B). Ular buyumning shaklidan kelib chiqqan holda turli xil ko'rinishga ega bo'ladi. Misol uchun, shar shaklidagi narsalarda

yarimsoya halqa shaklida bo'lsa, prizmatik shakldagi buyumlarda u to'g'ri to'rtburchak yoki trapetsiya shaklida bo'ladi.

Predmetlarning yorug' tomoni orasida yaltiroq tekislik mavjud bo'lib, bu tekislik **blik**, ya'ni **shu'la** deyiladi (17-rasm, D). Bunday shu'lalar o'zidan nurni kuchli qaytarish xususiyatiga ega predmetlarda mavjud. Masalan, metal, chinni, shisha va h.k.

Predmetning soya qismida tevarak atrofdan, misol uchun, buyum turgan surat tekisligidan aks etgan nur **refleks** deb yuritiladi. (17-rasm, E) Soyalar odatda ikki turga bo'linib, ular; **shaxsiy hamda tushuvchi** soyalardir (17-rasm, F).

**Shaxsiy soya**, bu buyumning o'zida joylashgan soyasi, biror buyumdan ikkinchi bir buyumga yoki tekislikka tushgan soya esa **tushuvchi soya** hisoblanadi.

Tushuvchi soya quyuqligi o'zining soyasiga nisbatan biroz to'qroq bo'ladi. Predmet sirtidagi yorug'lik gradiatsiyasining qog'oz sirtida chizilgan bir rangli tasvirning rang och-to'qligi **tonal munosabat** deb yuritiladi (18-rasm). Nur, yarimsoya, soya predmet

o‘z o‘rniga ega bo‘lsa, blik esa o‘z muhim o‘rniga ega emas, uning o‘rni nafaqat yorug‘lik manbayining yo‘nalishi va predmet shakli, balki tasvir yaratuvchining joylashgan o‘rniga ham bog‘liq. Yaltiroq, silliq yuzaga ega predmetlarda blik va reflekslar o‘z chegaralari nuqtayi nazaridan aniq ifodalangan blik va reflekslar predmetning ashyoviy mansubligi jihatlarini tasvirlashda katta ahamiyatga ega bo‘lib, uning *hajmliligini* belgilaydi.



*18-rasm.*

Kub va piramidaning yoritilgan gips tonallari yassi yuzali predmetlarda nur-soyaning qanday joylashishi haqida tasavvur beradi. Ularning qirralari turlicha yoritiladi. To‘g‘ri burchak ostida yorug‘lik nuri tushayotgan qirra eng ko‘p yoritilgan bo‘lib, bu burchakning qisqarishi natijasida qirraning yoritilganlik darajasi ham kengayadi.

Kub va predmetning har bir nuqtasida ko‘zga turlicha yoritilgandek ko‘rinadi. Kontrastning kuchliligi tufayli yorug‘ yuzaning qorong‘i yuza bilan bo‘lgan chegarasida doimo biroz yorug‘roq, qorong‘i yuza esa yanada qorong‘iroq ko‘rinadi. 19-rasmda kub va piramida tomonlari yuzalari va qirralarining nur-soya o‘zgarishlarini sezish mumkin.

Har qanday predmet rangli tasvirda hamjni yuzaga keltiruvchi rangli rasm va nur-soyaga ega. Bu hajm faqat bir rangning gradiatsiyasidan iborat emas. U yorug‘lik ta’siri ostida predmetning ko‘zimizga nisbatan qancha uzoqlikda joylashgani, atrofida joylashgan boshqa predmetlar rangi ta’siri va hokazo sabablar tufayli o‘zgaradi.

Lekin predmet qolipi bu o‘zgarishlar tufayli o‘z holicha qolishi tabiiydir. Biz predmetni erta tongda, kun botishida ham, hatto tunda, to‘lin oy shu’lasida uning rangi bu sharoitda har xil tusga kirgan taqdirda ham farqlaymiz.

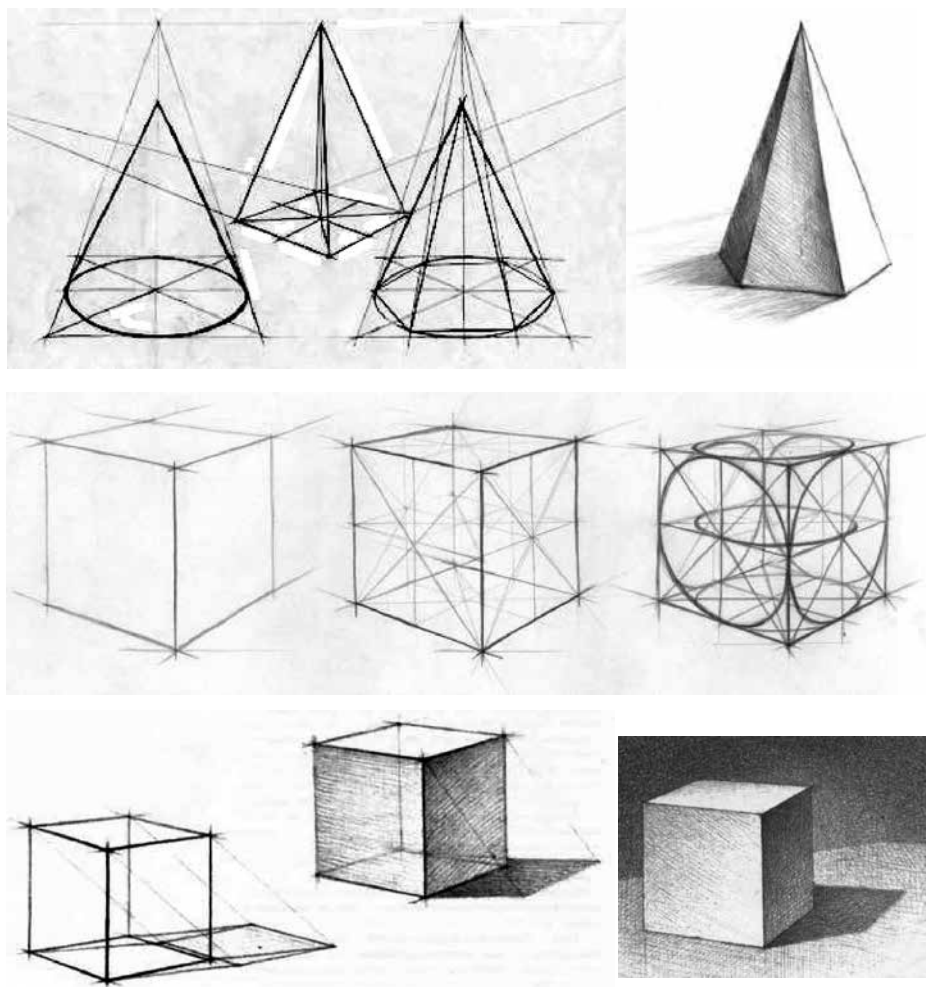

*19-rasm.*

Rasm – predmetning o‘ziga xos bo‘lgan xususiyatlari va xarakterli qiyofasini muhitga bog‘liq har xil o‘zgarishlarda ko‘rib o‘zlashtirishdir.

Rangtasvirda rasm tizimida rang qatnashganligi sabab, tasvir murakkablashadi. Aslida, aynan, rangtasvirda tasvir bizning natura haqidagi nigohiy tasavvurimizga yaqinlashadi. Rang



tabiatning ko‘p rangliligi hisobiga bizning naturani uning rangi orqali qabul qilishimizga halal bermaydi. Har bir predmet o‘zining rangli tasvirida rangli rasm va nur-soyasiga egaligi sabab, u o‘z hajmini shakllantiruvchi bir xil rang gradiatsiyasidan emas, balki bir qancha ranglar yoki ranglar tusalari birligidan iborat (20-rasm).

Rang yorug‘lik ta‘sirida predmetning ko‘zdan uzoqligi, boshqa predmetlar bilan bo‘lgan o‘zaro yaqinligi yoki uzoqligi va boshqa qator sabablar tufayli o‘zgarishi mumkin. Predmetlar qolipi esa ular rangidan farqli o‘laroq, o‘z qiyofasini birday saqlaydi. Biz predmetlar ranglarini qanchalik turfa o‘zgarmasin, ularning shakli orqali anglaymiz, aniqrog‘i, xotiramizda shu predmetlar haqida shakllangan obrazlari orqali ular haqidagi taxminimizni to‘ldiramiz.



20-rasm.

Har bir predmetning hajmli yuzasi nafaqat nur-soya, balki rangli o‘zgarishlariga ham ega.

Predmet rangi butun yuza bo‘ylab o‘zgarishga uchraydi. Nur-soya gradiatsiyasi – nur, yarimsoya, shaxsiy soya, reflekslar rangining turli ko‘rinishlariga kiradi.

Predmetning yoritilgan qismi (rangi) yorug‘lik nurining eng ko‘p qismini qabul qilib, mana shu yoritish manbai uchun xarakterli bo‘lgan rang tusiga kiradi. Sun‘iy yoritgich va quyosh nuri predmetning yoritilgan qismini iliq tusga kiritadi, predmet sathining soya qismi sovuq rangli yoritilishi kontrastlik kuchi natijasida iliq tusga kiradi, soyalarga yon-atrofdagi predmetlardan qaytayotgan iliq reflekslar ham o‘z ta‘sirini o‘tkazadi.

Rangli muhit shaxsiy soyasi va tushuvchi soyalar xarakterini belgilab, predmet rangini o‘zgartiradi va sirtida rangning qo‘shimcha tuslarini yuzaga keltiradi. Quyosh nuri yorug‘ligida predmetning qo‘shimcha tuslarini hosil qiladi.

Quyosh nuri yorug‘ligida predmetning shaxsiy soyasi va tushuvchi soylarining aniq ifodalangan sovuqligini kuzatish mumkin, bu osmondan qaytarilgan moviy nurlar (refleks) rangi natijasidir (21-rasm). Lekin ular sathida albatta yon atrofdagi predmetlardan qaytgan iliq reflekslar ham seziladi. Shakl nur va yarimsoya orqali yoritilib, sezilarli me‘yorda predmet asl rangini saqlab qoladi.

Predmetlarni qanday yorug‘lik manbai yoritayotganini aniqlash mumkin. Aslida esa, yorug‘lik manbai tabiiy va sun‘iy bo‘ladi. Tabiiy yorug‘lik manbai buyumlarga nisbatan juda uzoq bo‘lgani sababli, uning nurlari buyumlarga deyarli parallel yo‘naltirilgan bo‘ladi. Shuning uchun ham rasm chizayotganda bunga rioya qilish zarur.

Quyosh nurlari tush paytida buyumlarga tikroq tushishi natijasida soyalar ancha qisqa, ertalab yoki kechki payt nurlar og‘ganligi uchun uzunroq bo‘ladi. Shuningdek, narsalarga quyosh nurlari chap, o‘ng, old va orqa tomonlardan tushishi mumkin. Sun‘iy yorug‘lik nurlari hamma tomonga ma‘lum radius bo‘lib tarqaladi. Yorug‘lik manbai qanchalik past bo‘lsa, soyalar shunchalik uzun bo‘ladi va

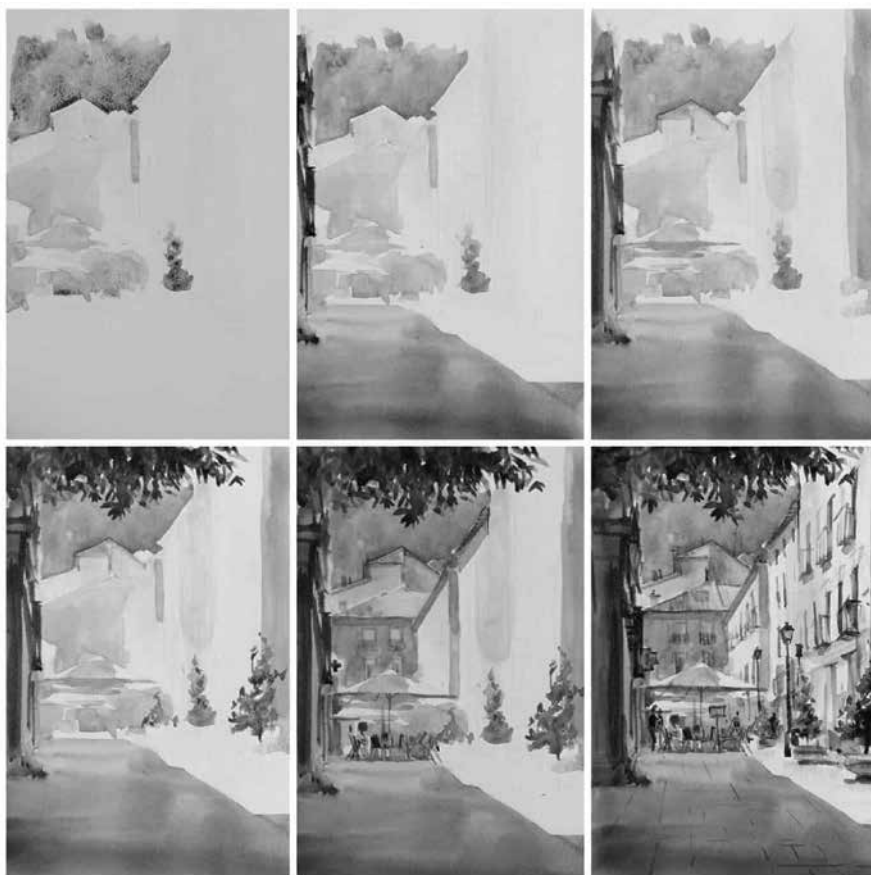

*21-rasm.*

aksincha, yorug‘lik manbayi qancha yuqori bo‘lsa, soyalar shuncha qisqaradi. Soyalarning yorug‘likka yaqin qismi to‘qroq bo‘lib, yorug‘likdan uzoqlashgan sari ochroq, xiraroq bo‘lib boradi.

Buyumlarning fazoviy holati va hajmini real tarzda tasvirlash uchun ularning qay holatda turganligini aniqlash bilan bir qatorda, yorug‘ va soya qonunlarini puxta bilish, ularni amalda qo‘llash yuzasidan ma’lum ishlar olib borish kerak bo‘ladi.

Ma’lumki, buyumlar yoritilganda ularning yuzasidagi yorug‘ soyalarning xarakteri buyumlarning shakliga ko‘ra (masalan,

silindrik, konussimon va to‘g‘ri to‘rtburchak) har xil bo‘ladi. Buyumlarning hajmini tasvirlashda ularning tuzilishiga qarab qalam yuritish maqsadga muvofiqdir. Shuningdek, buyumlarning yorug‘ soyalarini tasvirlashda qalamni qattiq bosmaslik kerak. Yorug‘ soyalarning qoidalarini puxta o‘zlashtirish uchun ayrim mashqlarni bajarish shart. Qoidalar o‘zlashtirilgach, alohida buyumlarning har xil holatlardagi yorug‘ va soyalarini tasvirlash mashqlari bajariladi. Shu maqsadda to‘g‘ri to‘rtburchak shakliga ega bo‘lgan kub, yashik, uy, taburetk, quticha kabilarning rasmlari chiziladi. Bunday buyumlarning rasmini chizishda perspektiva hamda yorug‘ soya haqidagi nazariy bilimlar amalda sinab ko‘riladi va mustahkamlanadi.

### **Nazorat savollari**

1. Yuzaning yoritilganlik darajasi haqida nimalar bilasiz?
2. Nur-soya va yoritilganlik gradiatsiyasini tushuntiring.
3. Soyalar necha turga bo‘linadi?
4. Shaxsiy soya va tushuvchi soyalarning bir-biridan farqini aniqlab bering.

## ***II bob. KOMPOZITSIYA***

### **2.1. TASVIRDA BADIY OBRAZ**

Har qanday san‘at asarining negizini kompozitsiya tashkil etadi. Kompozitsiya tuzish, joylashtirish va ijod qilishdir. U asar tuzilishida qismlarning asar g‘oyasiga muvofiq joylashtirilishi va o‘zaro munosabatini anglatadi.

Rangtasvirda kompozitsiyaning simmetriya va assimetriya, muvozanat va ritm, turg‘unlik (statik) va harakat (dinamik), ikkinchi darajali buyumlarning asosiga bo‘ysunishi, ko‘rish markazi va ko‘pincha, unga mos keladigan kompozitsion markazni bo‘rttirib ko‘rsatish kabi qoidalar mavjud.

Kompozitsiyaning asosiy talablari yaxlitlik, simmetriya va ritm (22-rasm).



22-rasm.



23-rasm.

Rassom tasavvuridagi tashqi tasviri hamda uning ichki, ruhiy qiyofasini aks ettirib, unga nisbatan shu tushunchalarni yaxlitlikda ifodalovchi «obraz» atamasi ham qo‘llab kelinadi.

Rangtasvir san’ati hayotni badiiy tasvirlashda, uning obrazini yaratishda o‘ziga xos imkoniyatlarga ega (23-rasm). Rangtasvir asari borliqning shakli, rangi kabi xususiyatlari va unga bo‘lgan rassomning subyektiv munosabatini, rassomning modelni «badiiy ko‘ra olish» va unga to‘g‘ri «rangtasviriy baho bera bilish» qobiliyatini, shuningdek, uning uslubini o‘z ichida mujassam etadi.

Rassom modelning obyektiv xususiyatlarini tasvir yaratishda oldiga qo‘ygan maqsad nuqtayi nazaridan kelib chiqib, xarakterli jihatlarini bo‘rttiradi, nokeraklarini yumshatadi, ayrimlarini esa tushurib qoldiradi, qo‘shimcha elementlar kiritadi. Bir so‘z bilan aytganda, tasvir tizimining tashqi texnik va ichki badiiy xususiyatlarini o‘zaro mutanosiblikka keltiradi, kompozitsion yechim izlaydi (24-rasm). «Mutanosiblikda joylashtirish nima?



24-rasm.

Bu chiroyli muvofiqlashtirishdir», deb kompozitsiyaning mohiyatiga baho bergan edi XIX asrning buyuk rassomlaridan biri va rangtasir san'atining nazariyotchisi E. Delakrua.

Kompozitsiya atamasi yunoncha «composito» so'zidan olingan bo'lib, u shakl, predmet va rang dog'larini qog'oz, mato va boshqa har qanday sathda guruhlash, ular uchun kerakli bo'lgan yorug'likni o'rniga qo'yish, rangni kuchaytirish

yoki mayinlashtirish, nokerak detallardan voz kechib yoki ularni tasvirda umumlashtirish, bir so'z bilan aytganda, badiiy obraz mazmunini «chiroyli» ifodalash maqsadida kartina elementlari va bo'laklarini bir-biri bilan muvofiqlashtirish, muvozanatga keltirish, sozlash san'atidir.

Tasvir uyushtiruvchi **kompozitsiyaning mohiyati** nima? Uni bir so'z bilan ifodalash mushkul, predmetni har tomonlama tahlil qilibgina tushunib yetish mumkin. Bu tahlilda rangtasvirning tashqi texnik vosita va usullaridan to ichki badiiy xususiyatlarigacha ko'rib chiqishimiz kerak bo'ladi. Oldimizga qo'yilgan muammoning texnik tomoni shuki, rangtasvir bizni o'rab turgan atrof-muhitning qog'oz, mato, devor yoki boshqa har qanday sirdagi bo'yoqlar vositasida amalga oshirilgan tasvirdir.

Asar yaratishda tanlagan mavzuni yoritishdagi g'oya va mavzuga nisbatan uyg'ongan hissiyotga quloq soluvchi rassom obyektga ijodiy yondashib, uni saralab, tasvirda ifodalaydi. Rassom nimani tasvirlamasin, shu tasvir yaratishda o'z oldiga biror maqsad qo'yadi. Tasvirlanishi lozim bo'lgan mavzuga o'zida qandaydir tuyg'uni his qilib yashaydi. Rassom bu modelni o'zining ichki hissiyotlari orqali ko'radi. Modelning obyektiv xususiyatlarini tasvir

yaratishda o‘z oldiga qo‘ygan maqsadi nuqtayi nazaridan kelib chiqib o‘zigagina xos bo‘lgan «ko‘rish qobiliyati» orqali mavzuni ifoda etishda belgilab qo‘ygan maqsad sari tasvirlashda davom etib, o‘z maqsadiga erishadi.

Obyektning aniq chizilgan tasvirini yaratish – bu hali san‘at asari yaratish degan so‘z emas. San‘at asari tasvirda badiiy obraz mavjud bo‘lgandagina yuzaga kelishi mumkin (25-rasm).

Tasvirdagi u yoki bu predmet yoxud holat asar yaratuvchining ma‘lum bir fikr yoki hissiyoti bilan sug‘orilgan bo‘lishi shart. Badiiy obraz har qanday san‘atning o‘zagini tashkil etadi. Shuning uchun rangtasvirning xususiyatlari haqida so‘z yuritilganda san‘atning shu turdagi badiiy obraz haqida so‘z yuritildi deb tushunish kerak.

Tasviriy san‘atda badiiy obraz deganda, birinchi navbatda, san‘atning bu turi badiiy adabiyot, teatr, kino yoki televideniye kabi zamon va makondagi harakatni, ya‘ni jismoniy harakat va hayotning vaqtdagi o‘shish jarayonini bera olmaydi.

Lekin tasviriy san‘atning bu «ojizligi»da san‘atning boshqa turlarida bo‘lmagan imkoniyatlari yashiringan. Hayotning shunday lahzalari bo‘ladiki, inson qayta-qayta shu onga qaytgisi kelaveradi. Mana shu lahzani butun jozibasi va to‘laligicha matoda tasvirini yaratish, uzoq davrlargacha insoniyat uchun qoldirishga faqat tasviriy san‘atgina qodir.

Rangtasvir kartinasida tasvirlangan lahza to‘xtatilgan, teatr va kino telekadr yoki fotokamerada olingan fotosurat emas. Rangtasvir obraz nihoyatda beqiyos keng *hayotiy* va *estetik* qiymatini qamrab oladi. Yuzaki qaraganda bu lahza voqelikning biron-bir



25-rasm.

tasviridek tuyulsa-da, unda muhrlangan badiiy obraz hayot voqeligi bo'laklarining umumlashgan sintezining natijasidir.

Hayotning u yoki bu lahzasini tanlab rassom, shu lahzaning qiymati – uning qiziqarli tomonlarini o'zi uchun tasdiqlaydi, unga ishonch hosil qiladi. Bu bilan u hayotning ungacha hech kim ko'rmagan, hech kim tushunib yetmagan, unchalik chuqur his qilmagan tomonlarini ochadi.

Lekin bu lahzaga bo'lgan o'zining munosabatini, o'z fikr va hissiyotlarini ifodalash uchun rassom tasvirni o'z maqsadini ro'yobga chiqarish vazifasiga bo'ysundirishi zarur.



26-rasm.

Buning uchun naturaning eng asosiy, o'zida kerakli ifodalilikni kasb etgan nigohiy xususiyatlarini bo'rttirib, shu bilan birga, bu xususiyatlarni ifodalashda halal beruvchi jihatlarni tushirib qoldirib yoki uning qiyofasini o'zgartirib tasvirlash kerak (26-rasm).

Naturaning tasviri, u qanchalar o'xshash bo'lmasin, bu hali obraz emas (27-rasm).

Badiiy obraz **tasvir va ifodaning** bog'liqligi natijasida yuzaga keladi. Rassom hayotining ma'lum lahzalarini tasvirlamay turib, biron-bir fikrni ifodalay olmaydi. Uning tasvirlashdan maqsadi bizga nimalardir haqida hikoya qilishga rangtasvir tilida ifodalashga bo'lgan xohishidir. Shu bois ijod jarayonida badiiy obrazni yuzaga keltiruvchi tasvir va ifodaning yaxlitligini amalga oshirishda **rassom maqsadi** yetakchi o'rin tutadi, oxir-oqibatda tasvirning yuzaga kelish natijasida uning ifodaliligi orqali baho beriladi.

Rangtasvir san'atining mazmunini nima belgilaydi? Bu savolga, umuman olganda, sodda qilib: uning mazmunini tirik tabiat, ijtimoiy hayot, inson nigohi orqali anglatuvchi borliqning barcha estetik boyliklari nigohan mavjud tabiatning tasvir orqali ifodalanishi



mumkin bo‘lgan barcha shakl va ranglari deb javob berish mumkin. Lekin hayotning har bir alohida holatlarida badiiy asar tushunchasi, uning asl mazmunini tushunib yetish unchalik sodda shaklda emas. Bu tushuncha chuqur mushohada va hissiy idrok kompozitsiya xususiyatlari haqidagi bilim va «tarbiyalangan» nigoh mavjudligini talab etadi.

Insonning fikr va hissiyotlarini bizga to‘g‘ridan to‘g‘ri so‘z orqali yetkazuvchi badiiy adabiyotdan farqli o‘laroq, rangtasvir va buyum holatining faqat tashqi qiyofasini, uning qobig‘ini tasvirlaydi. Lekin badiiy obrazning qiymatini tirik tabiat qobig‘i tasviridagi ichki mazmunini uning *estetik ifodasi* belgilab beradi.

Kompozitsiya obrazning ifodaviy imkoniyatlari hayotda bizning doimo bilib, bilmay, atayin yoki nogahon tashqi qiyofadan, nigohimiz ojizlik qiluvchi ichki *qiyofani* qidirishimizga asoslangan. Insonning tashqi qiyofasiga qarab uning xarakteri, ko‘z qorachig‘ining yaltirash darajasiga qarab uning kayfiyatini bilishimiz, yuzi, jismi, uning xarakteriga qarab u haqida fikr yuritishimiz mumkin. Chunki inson tashqi belgilaridan uning ichki dunyosi ifodalanadi. Rassom ijodining xususiyati aynan mana shunda uning inson tashqi qiyofasi orqali ichki holatlarini boshqalarga nisbatan o‘tkirroq va chuqurroq his qilishidadir.

Tabiatning barcha ko‘rinish va holatlarida, nigohimizni ilg‘ovchi barcha jonsiz predmetlarda ham biz hayot iliqligini ko‘ramiz, ularning hayotimizga bo‘lgan aloqasini sezib, ularga nisbatan o‘z munosabatlarimizni bildiramiz.

Ularga nisbatan iliqlik yoki uning aksi, ajablanish yoki bee‘tiborlikni his qilamiz, ularning bizga yoqishi yoki yoqmasligi,



27-rasm.

bizni o‘ziga jalb etishi yoki esa bee’tibor qoldirishi mumkin. U yoki bu holat, manzara qalbimizda o‘zimiz sezmag holatdagi **emosional munosabat** uyg‘otadi. Tabiat holatlarining ma’naviy bahosi nafaqat o‘ta shaxsiy: individual xususiyatli, balki shunisi diqqatga sazovorki, ko‘proq **umumjamiyat hissiy idroki** xususiyatiga ega.

Rangtasvirdagi badiiy obrazlilik, aynan, mana shu umumiylik negiziga quriladi.

Tasviriy obraz bizning tashqi muhitni qabul qilishimizda, tasvir va hayotiy tajribamiz orasidagi **assotsiativ aloqalar** natijasida ham vujudga keladi. Har bir inson hayoti boshqa insonlar, tabiat va buyumlar muhitida o‘zaro uzviy aloqada kechadi va albatta, bu turfa holatlar ongimizda u yoki bu darajada nafaqat bizni o‘rab turgan borliq haqidagi bilim sifatida, balki unga bo‘lgan emotsional munosabat, hissiy tajriba sifatida muhrlanadi.

Tasvirni tomosha qila turib biz faqat unda nima tasvirlanganligini kuzatmiz, ongimizda tasvir ta’siri natijasida iliq xotiralar uyg‘onadi. Biz kartinaning faqat tasvirini emas, uning ichki ifodasini ham ko‘ramiz. Borliqning cheksiz serqirraligi rassomlarning individual xususiyatlari bilan bo‘lgan o‘zaro munosabatida rangtasvir obrazlari yaratishda bitmas-tuganmas chashma kabi xizmat qiladi. Bunday obrazlarning turli-tumanligi bois ularni muayyan tartibga solish, muayyan yo‘nalishlarga yig‘ish mushkul. Umuman olganda, har bir salohiyatli rangtasvir asari o‘ziga xos betakror obraz yechimiga ega. Quyida rangtasvir obrazining asosiy tiplaridan biriga mashhur rassom V. Serov asarlaridan birining tahlilini keltiramiz.

Zero, keltirayotgan misoldan maqsad predmetni o‘rganuvchida kompozitsion asarni tahlil qilish ko‘nikmasini shakllantirishdan iborat.

1888-yilda rassom Valentin Aleksandrovich Serov «Quyosh nuri yoritayotgan qiz» («Девушка освещенная солнцем») kartinasini yaratadi (28-rasm).

A. Serov kartina uchun tanlangan modelini tabiat qo‘ynida yozadi. Asarda daraxtga suyanib, kitob o‘qib o‘tirgan qiz tasvirlangan.

Kartina aks ettirilgan manzara portret uchun topilgan chiroyli fon emas, balki asar uchun zarur bo'lgan komponentdir.

Bu kartinada manzara obraz mazmunining ajralmas qismi bo'lib xizmat qiladi. Bu erda qiz va tabiat obrazlari rassom tomonidan umumlashtirilib, shoirona yaxlitlikni aks ettiradi. Bu qizning o'ziga tortuvchi soddaligi va beg'uborligi, uning ichki dunyosining musaffoligi qizning o'zi kabi pok va bokira, go'zal va yashnab turgan tabiatning bir bo'lagi kabi tasvirlanganligidir.



*28-rasm.*

Asarning umumlashgan portret-obraz va portret-kartina sifatida tan olinishida manzara muhim o'rin tutadi. V. Serov bu portret-kartinasini

yoshlikning qaytib kelmas go'zal onlarini kuylaydi. Modelga tushayotgan quyosh nuridan hosil bo'luvchi rang-barang reflekslar asar yaratilishida rassom o'z oldiga qo'ygan asosiy maqsadini ochishdagi muhim vosita bo'lib xizmat qiladi.

Modelning yuzi, qo'li va oq koftasiga tushayotgan reflekslarni rassom yuksak mahorat bilan tasvirlay olgan. Rassom kartinada nozik ranglar munosabatini topa olgan qo'ng'ir rangli daraxt po'stlog'i fonidagi qizning qora sochlari farqini ustalik bilan ajrata olgan. Yorqin zumrad rang ko'katlarga hamohang qizning moviyrang yubkasini yuksak mahorat bilan tasvirlagan.

Rassom bu asarda model hayotining bir lahzasinigina tasvirlaydi. Lekin rassom mo'yqalami vositasida «to'xtatilgan» hayotning bu lahzasi asardagi qiz va uni o'rab turgan atrof-muhitning konkretligiga qaramay, bu obraz hissiyotining keng diapozonli qirralarini eslatuvchi kuchga ega. Shuning uchun kartinani tomosha qiluvchi kishida asar shaxsiy hissiyot va lirik kayfiyat uyg'otadi.

## Nazorat savollari

1. Ritmning rasmda tutgan o'rnini haqida nima bilasiz?
2. Kompozitsiyada nima uchun parallellikdan qochiladi? Misollar keltiring.
3. Tasvir uyushtiruvchi kompozitsiyaning mohiyati nima?
4. Tasvirda fazoviy makonni yuzaga keltirish usullari nimalardan iborat?
5. Kompozitsiyada diagonal bo'ylab yo'nalishlar roli haqida nimalar bilasiz? Tasviriy san'at asarlaridan misol keltirib, sharhlang.

## 2.2. TASVIR VA KOMPOZITSIYA

Mashaqqatli uzoq ijodiy jarayon o'laroq asar yarata turib rassom, tasvirda qatnashuvchi shakl, predmetlar va fazoviy makonning konkret aniq munosabatlarini izlab topadi, insonlar qomatlarining shu tasvirdagi muayyan o'rnini belgilaydi, chiziq va rang dog'larining navbatma-navbat o'rin almashtirilishini boshqarib, ularning o'zaro proporsiyalari va o'lchamlarini aniqlashtiradi, o'zaro mutanosiblikda sozlaydi. Mana shu barcha badiiy ijodiy jarayon kompozitsiya atamasi bilan ifodalanib, rassom uni asar yaratilishida o'z oldiga maqsad qilib qo'ygan fikrning aniq, chuqur va ishonarli ochilishiga xizmat qilishiga bo'ysundiradi.

Tasvirlash va ifodalashning barcha vositalari o'zining hayotiyligi, g'oyaviy ahamiyatiga faqat ularni o'zaro moslab asosiy maqsadga yo'naltirilganda, kerak joyda ular orasidagi kontrastning to'g'ri topilishi natijasida badiiy obraz yuzaga keladi. Kompozitsiya ish jarayonida, jumladan, shakl, rang, nur-soya, kontur, plastika, harakat kabi rangtasvirning barcha vositalari tashkil etadi.

Qadimda rassomlar kompozitsiyaning qandaydir o'zgarmas qonuniyatlarini yaratishga harakat qilishgan. Ular tasvirdagi predmet va shakllarning joylashuvi, bir-biriga bo'lgan munosabatlari, asosiylarini ikkinchi darajalilaridan farqlash kabi amallar shu qonuniyatlar asosida amalga oshirilishi kerak deb hisoblashgan.

Ularning ba'zilari go'zallikni tasvir kompozitsiyasining arxitekturasidagi **muvozanatlik** prinsipida simmetriyada, undagi «vazn»ning o'zaro mutanosibligida deb bilsa, boshqalari go'zallikni tasvirlashning dinamikasida deb bilib, kompozitsiyada uning bo'laklarini bir-biriga nisbatan kontrast holatlarda tasvirlashga va qarash nuqtasi rakursni kuchaytirishga, nur va soyalarning effektlaridan foydalanishga harakat qilishgan.

Buyuk daholar kompozitsiyalari prinsiplari ular badiiy metodlarining boshqa prinsiplari bilan birgalikda, estetik ideal bilan uzviylikda u yoki bu davr rangtasviri uslubini shakllantirgan. Lekin bir davr san'ati uchun sermahsul bo'lgan qoida va usullar boshqa davr rangtasviri uchun o'zining ijobiy ta'sirini o'tkaza olmagan. Garchi ularga ergashsalar-da, bu asarlar badiiylikka zid bo'lgan andozalilik qiyofasiga kirgan.

Har bir davrning badiiy idrok etilishi va nigohan anglanilishini, ya'ni uning uslubini xarakterlovchi keng prinsipial birlik chegarasida har bir haqiqiy rassom o'z yo'liga sodiq holda borib, mana shu yo'ldagi o'z individual uslubi xususiyatlari bilan ajralib turadi. Shu uslub chegarasida esa uning har bir asari kompozitsiyasining takrorlanmaslik xususiyatlari orqali farqlanadi.

Hozirgi zamon tasviriy san'atida kompozitsiya hech qanday qonuniyat yoki qoida va mezonlarga qaram emas. Kompozitsiyaning yakka-yu yagona qonuni bu rassomning obrazli maqsadini ochishda tasvirdagi predmet va shakllarni matoga chiroyli, muvozanatda va ifodali joylashtirishdir. Bu maqsadda kompozitsion fikrning obyekt bo'lib, atrof-muhitdagi voqelik, inson, tabiat va bizni o'rab turgan predmetlar xizmat qiladi. Kompozitsiya ustida ish tasvirlanishi lozim bo'lgan obyektни tanlashdan boshlanadi. Tanlangan obyektни **ifodalash maqsadi**dan kelib chiqib, undagi voqea-hodisa jarayoni bu asarning **sujeti** deyiladi.

Sujetda rassomning badiiy g'oyasi aniqlanadi va sujetning aniq tanlanishi kompozitsiyada obraz yechimini ochishda muhim o'rin tutadi (29-rasm).



29-rasm.

yoʻnalishini tanlash bilan barobar kechadi. Koʻpincha sujet rassom fantaziyasiga kompozitsiya bilan birga kelib, rassom har ikkalasini eskizda muhrlaydi, keyinchalik uni aniqlashtirib, chuqurlashtiradi va kartinada rivojlantiradi.



30-rasm.

izlaydi va topadi.

Asar yarata turib rassom qomat, predmet va fazoviy makon orasidagi aniq munosabatlarni topadi, qomatlar oʻrnini kartina

Tabiat manzaralari naturmort yoki atrof-muhitdagi predmetlar tasviri qoʻlda koʻp shaklli kompozitsiyadagi kabi oʻz sujetiga ega. Naturmort va manzaraviy janrdagi asar mavzusi, koʻpincha, *motiv* deb yuritiladi.

Tasvirda *sujet* va *kompozitsiya* bir-biri bilan uzviy bogʻliqdir. Tasvirda bir maqsadga yoʻnaltirilgan tarzda predmetlarning oʻzaro munosabatda joylashuvi natijasidagina asarning sujeti yuzaga keladi (30-rasm). Rassom uchun sujet mazmunini tanlash uning kompozitsion yechimi

Kompozitsiyaning maqsadi rassomning obrazli fikrini ochishdan iborat ekan, uning sujeti neytral qolishi mumkin emas. Sujet asosida izlanayotgan rangtasvir obrazli ibtido mavjud boʻlishi shartki, shundagina u rangtasvirning barcha vositalari yordamidagi kompozitsion qurilmada oʻzining toʻliq yechimini topadi. Yaratilajak asarning obrazli ibtidosini rassom yaxlitligicha yoki uning ayrim qismlarini tabiatda va hayot jarayonida

tekisligida aniq belgilaydi, ularni o'z mantiqiy o'rniga joylashtiradi, chiziqlar va rang dog'lari o'rnini navbatma-navbat almashtiradi. Ularning o'lcham va o'zaro proporsiyalarini belgilaydi, yorug'lik me'yorini boshqaradi. Mana shu kompozitsiya deb yuritiluvchi umumiy badiiy jarayon muallif g'oyasining aniq, chuqur va ishonarli ifodalanishi yo'lida xizmat qiladi.

Kompozitsiyada qatnashuvchi muayyan shakl va predmetlar, ularning masshtabi, joylashgan o'rni, yoritilganlik miqdoriga qarab, ularning asar mazmunidagi tutgan roli va mohiyati o'zgaradi, shakl va predmetlar joylashuvining u yoki bu ko'rinishida ular har xil mazmunga ega bo'lishadi. Shuning uchun ham haqiqiy badiiy kompozitsiyada uning bo'laklarining o'zaro aloqasi topilgan, uyg'unlikni buzmay, ifodalilikni soxtalashtirmay yoki kamaytirmay o'zgartirib bo'lmaydi.

Mukammal kompozitsiyada uning biron elementini na kamaytirib, na qo'shib, na kattalashtirib yoki kichraytirib bo'ladi, aks holda, kompozitsiya o'z mukammaligidan mahrum bo'lib, badiiy obraz o'z kuchini yo'qotadi. «Kartina o'z o'rnini muhim egallashi uchun qancha vaqt kerakki, undagi biron-bir narsani o'zgartirishga o'rni qolmasin. Har bir predmetning haqiqiy o'lchamlarini topa bilishi kerak. Har bir kartinadagi birgina chiziq, fondagi bir dona nuqta ham o'ta muhim. Har bir bo'lakni o'zaro birlashtirish uchun unga kalit topa bilish zarur. «Bu – matematika» der edi V. Surikov.

### **Nazorat savollari**

1. Sijetli kompozitsion markazning turli planlarida joylashtirish farqlariga misollar keltiring.
2. Simmetriya va assimetriya haqida nimalar bilasiz?
3. Sijet asosida izlanayotgan kompozitsiya qachon o'zining to'liq yechimini topadi?

### 2.3. KOMPOZITSIYA QURISH PRINSIPLARI

Qurish, yig'ish, birlashtirish mazmunini anglatuvchi «kompozitsiya» atamasi rassomning tasvirda inson qomati yoki predmetlarni arxitekturadagidek **muvozanatli**, o'zaro uyg'un simmetrik va vaznli joylashtira olish qobiliyati deb tushunilar edi. XIX asrga kelib, realistik yo'nalishda ijod qiluvchi rassomlar kompozitsiyaning o'zgacha prinsipini ilgari surdilar. Ular kompozitsiya, avvalambor, tanlangan sujetning barcha elementlari shunday joylashtirilishi lozimki, u tasvirlanayotgan munosabat va xususiyatlarning g'oyaviy va ruhiy mazmunini to'laqonli deb hisoblashadi.

Kompozitsiyaga bo'lgan bu ikki turlicha yondashuvning o'zaro nomutanosibligiga qaramay, uning keyingi rivoji ular orasidagi zaruriyatning yo'qolishi va ularning o'zaro uyg'unlashuvi yo'lida davom etdi. Hozirgi davr san'ati nuqtayi nazaridan kompozitsiya tushunchasi tasvir tizimidagi shakl va predmetlar joylashuvida **plastik muvozanat** va **hayotiy haqqoniylik** o'zaro uyg'unlik yaxlitligi va birligida qurilishi lozim (31-rasm).



31-rasm.

Ma'lumki, har qanday tasvir, kartina tekisligi sathining qirg'og'i bilan chegaralangan va u o'z o'lcham va formatiga ega. Rassomning u yoki bu o'lcham va formatni tanlash uning ijodida alohida ahamiyat kasb etib, u asar g'oyasi va umumiy yechimini ochishda qo'shimcha element sifatida yordamga kelishi kerak.

Demak, muayyaan ko'rinishdagi o'lcham va formatni to'g'ri tanlay bilish kompozitsiyaning ilk elementlaridan hisoblanadi. O'. Tansiqboyevning «Oqshom» (176x111) yoki Z. Inog'omovning



«Arpazor» (50x70) kartinalari uchun tanlangan o'lcham va formatlarning turli ko'rinishlariga ega ekanligini misol keltirishimiz mumkin.

M.V. Rubel ertakona lirik ramziy xususiyatli, yaralangan Demon obrazi tasvirlangan asarini yaratishini o'z oldiga maqsad qilib qo'yganda, u gorizontal juda uzun formatni tanlagan. Rassom bu formatda Demonni Kavkaz tog'i cho'qqilarida yaralangan holdagi ko'rinishda chiroyli joylashtirishga erishdi va mana shu topilgan kompozitsion yechim orqali uning qalb iztiroblarining chuqurligini, mahobatli, erkdan mahrum mag'rur jonzotning yertubanlikka mahkumlik iztirobini, shu bilan birga, tabiat quvvati ustidan, zamon va makon ustidan bo'lgan uning cheksiz farmondorligini mohirona ifodalay olgan.

Asarga yuklatilgan g'oya rassom A. Abdullayevdan «Yaralangan Demon» formatidan farqli o'laroq vertikal ko'rinishdagi formatni tanlashga undadi. Buyuk mutafakkir Alisher Navoiy portretini yaratishga kirishib, A. Abdullayev shoirning buyukligi hamda uning xalq orasida tutgan o'rni va ma'naviy qiyofasini to'laqonli ifodalashni o'z oldiga maqsad qildi.

Portret bir necha asrlar mobaynida nafaqat o'zbek xalqini, balki boshqa xalqlar qalbini asarlari salohiyati va nozik nazmi orqali tebrata olgan buyuk insonga qo'yilgan o'ziga xos monument sifatida bunyod bo'lishi kerak edi. Shu sababli, rassom shoir qiyofasini tasvirlash uchun vertikal bo'lib cho'zilgan format ustida to'xtadi, aynan, shu format Navoiy obrazidagi monumental xususiyatni ifodalash uchun mos edi.

Har qanday yuksak salohiyatli asarni tanlamaylik, doim bu asarning o'lcham va formati, albatta, rassomning g'oyasi, u yaratayotgan **materialning** ashyo fakturasi bilan bog'liq. Aytaylik, rassom bo'lajak asar yaratiluvchi materialning o'lcham hamda formatini mo'ljaldagi sujet va g'oya uchun to'g'ri va aniq tanladi. Endi bu fikrni amalga oshirish yo'lidagi keyingi bosqichga navbat keldi, bu bosqich mato, qog'oz, yog'och, gips, metal va hokazolarda

asosiy guruh, qomat, predmet, umuman tasvir tizimini uning kompozitsiyasini uyushtiruvchi asosiy elementlarni joylashtirishni amalga oshirishdan iborat (rasm-32).



*32-rasm.*

Yuqorida tilga olinganidek, elementlarni joy-joyiga taqsimlab, kompozitsiya tizimini uyushtirish qadim klassik va realistik san'atining turli maktab va yo'nalishlarida turlicha prinsiplarga tayanib bajarilgan. Lekin amalda yirik tasviriy san'at ustalari ijodida kompozitsion tizimlar (uchburchak, kvadrat, aylana va h.k.) uyushtirib, yorqin, to'laqonli va hayotiy ifodalanishiga bo'lgan intilishi kartina yaratishda uyg'unlik va muvozanatlik hissiy munosabatlari asosiga yo'naltirilgan.

Mana shuning uchun ham san'atning ko'p asrlik rivoji natijasida yuzaga kelgan, kompozitsion qurilma uyushtirishdagi turli davr xalqlar buyuk rassomlari katta diqqat va e'tibor bilan o'z ijodlarida foydalangan bu qonuniyatlari majmuasini umumiy tarzda birini ikkinchisidan ajratmagan holda qabul qilamiz.

Bu hol muhim ahamiyatga ega bo'lib, aks holda o'rtamiyona rassomlar ijodida kompozitsiyadagi muvozanatlilik prinsipi andoza xususiyatini olishi, tizimdagi hayotiy haqqoniylik esa

tashqi o‘xshashlikka o‘z o‘rnini bo‘shatib, faqat soxta, naturalistik ko‘rinishdagi asarlar yaratilishiga olib keladi. Rassomlar kompozitsiyada inson qomati yoki guruhi predmet va tasvirning alohida bo‘laklarini kartina tekisligi bo‘ylab joylashtirishda asarning *badiiy g‘oyasi* va *umumiy mazmunidan* kelib chiqishadi. Masalan, asar qahramonlarining murakkab iztiroblari, ularning qalb hayajonlarini ifodalash maqsadida rassomlar, ko‘pincha, ularni kartina tekisligining *birinchi planda joylashtirish prinsipidan* foydalanib, ularni birinchi planda tasvirlashga, buning natijasida kartina fazoviy makonini taratib, qahramonlar joylashtirilgan muhitda ko‘p detallar tasvirlamaslikka harakat qilishadi. Bundan ko‘zda tutilgan asosiy maqsad, kompozitsiyadagi turli mayda aksesuarlar tomoshabinni personajlar qiyofasidagi turli ruhiy holatlardan chalg‘itishidan qochishlaridadir.



33-rasm.

Kompozitsiyaning bunday prinsipda uyushtirilishiga klassik misol sifatida Veselli Tisianning «Kesar dinori» («Динари Кесаря») kartinasini keltiramiz (33-rasm).

Buyuk rassom yaratgan bu asarda ikki personaj boshi, ular qomatining bir qismi va ikki qo‘l ko‘rinishi kartina tekisligining butun sathini egallagan.

### Nazorat savollari

1. Kompozitsiyada tasvirni muvozanatli joylashtira olish qobiliyati deganda nimani tushunasiz?
2. XIX asrda realistik yo‘nalishda ijod qiluvchi rassomlar kompozitsiyaning qanday prinsipini ilgari surdilar?
3. Tasvirda kompozitsiya uyushtirilishida unga yana qanday alohida mavjud bo‘lgan elementlar o‘z ta‘sirini o‘tkazadi?

4. Yuqorida keltirilgan kompozitsiya bo'yicha buyuk rassomlarning qanday asarlarini misol keltirish mumkin?
5. Rassomlar kompozitsiyada inson qomati yoki guruhi, predmet va tasvirning alohida bo'laklarini kartina tekisligi bo'ylab joylashtirishda nimalarga e'tibor qaratishadi? Misol keltiring.

## 2.4. KOMPOZITSIYA QOIDASI VA USULLARI

Kompozitsiya qonuniyatlaridan kelib chiqib, ular tasviriy san'at spetsifikasi bilan ham yaqin bog'liqlikda mavjuddir. Badiiy obraz yaratish maqsadida borliq holatlarini ifodalash yo'lida bu qoida va usullar rassomlarga yuksak natijalarga erishishga imkoniyat yaratib, tasviriy san'at rivojiga hayotni estetik tushunib etishdagi shakl sifatida alohida ahamiyat kasb etdi.

Tasviriy san'at ustalari yaratgan asarlarni tahlil qilib, shuni anglab etish mumkinki, kompozitsiyaning ayrim usul va qoidalari keyingi avlod rassomlari faoliyatidan tushib qolayotganligi, ular o'z qiymatini yo'qotayotganligini sezish mumkin. Ayni davrda o'z ahamiyatini yo'qotganlari o'rniga kompozitsiyaning yangi usullari yuzaga chiqib, yangi qoidalari kuchga kirmoqda. Badiiy asar yarata turib rassom, intuitiv va ongli ravishda kompozitsiya qonunlari asosida ijod qiladi, aks holda u haqiqiy muvaffaqiyatga erishishi mumkin emas.

Kompozitsiyaning qoida usullaridan esa turlicha foydalanib, ularni badiiy asarning aniq g'oyaviy mazmuniga bog'liq holda qo'llanadi. Ularning barchasi bir asar tizimida birgalikda foydalanish juda kam uchraydigan hol bo'lib, shunday qoidalar mavjudki, ularning hatto ikkitasi yaxlit kompozitsiyada biri-biri bilan «murosaga kela olmaydi». Masalan, aniq simmetrik kompozitsiya assimetrik usulni qat'iy rad etadi, yoki uning aksi.

Ritmik elementlarning ketma-ket takrorlanishi natijasida yuzaga kelgan friz kompozitsiyasi aniq ifodalangan sujetli-kompozitsion markazni inkor etadi. Lekin sujetli-kompozitsion markazga ega bo'lgan asarlarda ritm uyushtiruvchi asos sifatida mavjud bo'ladi.

Shunday ekan, kompozitsiya qoidalari qanaqa, ular qanday xususiyatlarni koʻzda tutadi? Kompozitsiya qoidalari: tasvirda ritmni yuzaga keltirish, sujetli-kompozitsion markazni aniqlash, simmetriya yoki assimetriya, fazoviy makon ikkinchi planda asosiy voqeani joylashtirish.

XV asrda kompozitsiyaning qoida va usullari ustida Mantenya, Bottichelli, Mazachcho kabi rassomlar izlandilar va ularni takomillashtirdilar. Mazachcho kabi «Dinor haqida afsona» («Легенда о динарии») kartinasida kompozitsiya tizimidagi masalalarning ritmik muosabatlarini, keng fazoviy makon, shakllar hajmliligini aniq va ifodali tasvirlaydi (34-rasm). Ayni paytda freska tasvirining kompozitsion yaxlitligiga erishdi.

Yuqori Renessans davrining erta uygʻonish sanʼatida asos solingan kompozitsion prinsiplar Leonardo, Rafael, Mikelanjelo, Tisianlar sanʼatida oʻz kamolotiga yetdi.



*34-rasm.*

Rafaelning ilk asarlaridan biri «Mariyaning nikohi» («Обычение Марии») kartinasida Renessans sanʼati uchun tipik boʻlgan xususiyatlar oʻzini namoyon qildi (35-rasm). Ular: sujet mazmunini ifodalovchi chiziqlar, plastika, ton va ritmning oʻzaro munosabatlari. Rangtasvir asarlari tizimi uyushtirilishida murakkab toʻqima, yorugʻlik, soya va rang uygʻunligi paydo boʻla boshlaydi.



35-rasm.

XVII–XVIII asrlar rassomlari perspektivadan ancha keng foydalana boshlashadi, ular kompozitsiyaga baland va past qarash nuqtalarini kiritishib, qiyin va murakkab rakurslarning haqqoniy tasvirlanishiga erishishdi. J. Tintorettoning «Sirli oqshom» («Тайная вечеря») kartinasida, murakkab ritmni ko‘ramiz (36-rasm), kompozitsiyaning diagonal qurilmasi tasvirdagi shakllarning dinamikali xususiyatini yanada kuchaytiradi.



36-rasm.

Albatta shunday kompozitsiya rassomdan o‘lchamlar, ton va ranglarning quvvatli kontrastlilikini yuzaga chiqarishni talab etgan, natijada ritm xarakteri o‘zgaradi – u dinamikaga erishadi. XVIII asrda rangtasvir asarlari kompozitsion yechimida nur-soya va rangga bo‘lgan e‘tiborning oshishi kompozitsiya tizimidagi chiziqlar, ton va rang o‘zaro uyg‘unlikdagi yaxlitlikka yig‘ishga imkon yaratib, unda ritm uyushtiruvchi va estetik funksiyalarni bajara boshladi.

XIX asrning birinchi choragida klassitsizm va romantizm orasidagi keskin kurashlar davrida rangtasvir romantizmi otasi E. Delakrua rangda uning ifodaviy vosita sifatidagi kuchini ko'rdi. Asrning ikkinchi yarmi va ayniqsa uning oxirida rangtasvirning barcha yo'nalishlarida rangning ahamiyati yanada kuchayib, uning ifodaviy vosita sifatidagi roli, lokal rangtasvir (tonal) koloritning, kontur va ritmning ahamiyati, tasvirning dekorativlik xususiyatiga rassomlarning munosabati o'zgardi.

XX asr san'atida ekspressionizm, kubizm, abstraksionizm kabi turfa ko'rinishlar yuzaga keldi. Borliq tasvirini realistik hamda norealistik ko'rinishlarda yaratishda o'tmish rassomlari tajribasidan o'tgan kompozitsiyaning barcha qoida va vositalaridan o'z san'atlariga xos bo'lgan uslublashtirilgan xususiyatlarda unumli foydalanib, yorqin asarlar yaratdilar.

### **Nazorat savollari**

1. Kompozitsiyaning qanday kuch va usullari rivojlanmoqda? Misol orqali tahlil qiling.
2. Kompozitsiyaning bir-biriga nomutanosib qanday qoidalari mavjud?
3. XV asrda kompozitsiyaning qoida va usullari ustida qaysi rassomlar izlandilar va takomillashtirdilar? Asarlaridan misol keltiring.
4. Rangtasvir romantizmining otasi E. Delakrua qanday qarashni yuzaga keltirdi?
5. XX asr rangtasvir san'atida qanday ko'rinishlar yuzaga keldi?

### **2.5. KOMPOZITSIYA QOIDALARI. RITM**

Rangtasvirda yoki tasviriy san'atning har qanday boshqa turida qomat va predmetlar joylashtiriluvchi usuli tahlil qilinganda kompozitsiyada, albatta aniq va yaqqol chiziq, massa, shakllar, shuningdek, yanada mayda yoki maydalashtirilgan shakl va elementlar ko'zga tashlanadi. Har bir asarda paydo bo'layotgan mana shu chiziq, rang va massalar tizimi kompozitsiyaning muhim elementi sifatida muayyan ritm va harakatni yuzaga keltiradi.

«Ritm» tushunchasi mazmunini yaxshi bilamiz. Ritm, bir xil yoki o'xshash elementlarning davriy takrorlanishidir (37-rasm). Hayotda yana ritmli harakat, ritmli faoliyat yoki hayot ritmi degan iboralar tez-tez uchrab turadi.

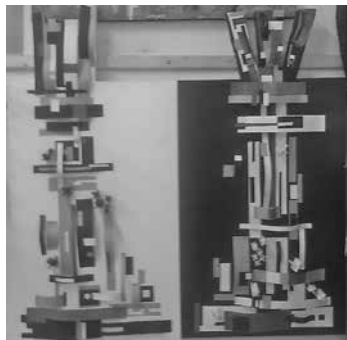

37-rasm.

Haqiqatan, ritm biz bilan hayotimiz davomida hamkorlikda bo'ladi. Muayyan jarayon ritmini his qilish, ritmga moslashish, uning tizimini tushunib yetish, uning rivojini avvaldan anglash, uni o'z ehtiyojiga moslashtirish juda katta yutuq (38-rasm). Ritmni his qilish ko'pchilikka xos, shuning uchun har qanday ritmga moslashish yoki undan chetlashishga inson befarq emas, u turli emotsionalik xususiyatlarini yuzaga

chiqarish kuchiga ega.

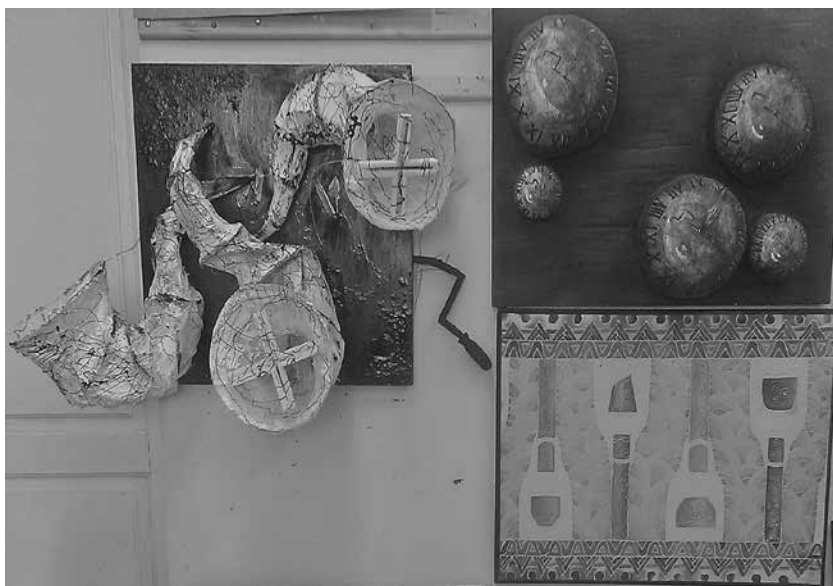

38-rasm.



Ritm tekis satxda tasvirlanuvchi yoki hajmli shakllarda mavjud bo‘lib, u makonni o‘zlashtiradi. Tasviriy san’atda ritm, ko‘pincha, bir-biridan farqlanuvchi, bir necha belgiga ega bo‘lgan takrorlanishlardan iborat (39-rasm). Ular: rang, qomat va shakllar chizgisi (fazoviylik xususiyatlari), qolip, chiziq va massalar yo‘nalishi, shakllar o‘lchamlari, shakllar orasidagi masofa, rakurs va h.k. xulosa ko‘z orqali ilg‘anuvchi va tasvirdagi mavjud barcha belgilar. Tasvirning ritmik asosini aniqlash uchun ritmikka o‘xshab ketuvchi talay elementlar ichidan mantiqiy taqqoslash va saralash bilimi talab etiladi.

XIX asr realistik rangtasvir maktabiga mansub rassom V. Perovning «Marhumni kuzatish» kartinasini kuzatsak, bu dramatisznga boy asar oila boshlig‘idan ayrilgan qambag‘al dehqon oilasining og‘ir, ayanchli qismatini tasvirlaydi. Kompozitsiya markazida tul qolgan ayol qiyofasi tasvirlangan.



39-rasm.

Ayolning egik qomati kompozitsion qurilmasining leytmotivi sifatida ko‘rinadi, bu egik ot hamda u tortayotgan chana shakli bilan uyg‘unlik hosil qiladi. O‘xshashlik po‘stin kiyib olgan bolachaga konturi, chanadagi tobut tasvirining qirg‘og‘i va hatto manzaradagi ayrim shakllarda ham takrorlanadi.

Tasvirdagi bu ritmik takrorlanuvchi egik chiziq zerikarli motiv singari asarning motamsaro mazmunini yanada kuchaytirishga yordam beradi. Balki kartinani kuzatayotgan ayrim tomoshabinga, tasvirdagi ritm bexosdan rassomning hayot oddiy ko‘rinishlariga odatiy ergashishi tufayli yuzaga kelgandek tuyulishi mumkin. Lekin real hayotda, hatto, aytaylik, rassom shu kabi dafn marosimini kuzatganda shunday holat yuzaga kelishi mumkindir, lekin bu holat kartinada tasvirlangandek dramatik mazmunga har tomonlama mos

shakliy ifodalar tizimini topishi mushkul bo'lishi aniq edi. Chana tortib ketayotgan ot xo'jayinining o'limini tushunmayotgani sabab, tetik va shaxdam qadam tashlashi, bolalar uzoq yo'l bosa borib, xayolchan qaysidir daf'ada o'zlarining yetim qolganliklarini unutib yugurgilab ketishlari, beva ayol esa taqdirga tan berib, e'tiborini bolalariga qaratishi mumkin edi. Lekin V. Perov kuzatuvchan va chuqur fikr yurituvchi rassom sifatida yuz berishi mumkin bo'lgan, lekin asarning maqsadi bilan bog'liq bo'lmagan lahzalarni rad etib, mana shu maqsad sari yordam beruvchi holat, harakat va chiziqlarni qoldirib, ularni ma'lum ritm va kayfiyatga bo'ysundiradi.

O'. Tansiqboyev o'zining «Maskan» kartinasini yaratgan o'tgan yarim asr davomida rangtasvir san'ati rivojida tarixiy tub o'zgarishlar sodir bo'lib, rangtasvir san'ati «avangardlashdi», kompozitsiya qoidalari yangicha yondashila boshlandi, tizimda foydalanuvchi yangi vositalar shakllandi. «Maskan», aynan shunday, avangardlashgan tabiatli asar bo'lib, kartinaning rang-barang dekorativ va plastik-musiqiylik xususiyati o'zbek xalqi yaratgan dekorativ kashtachilik san'ati bilan uyg'unlik kasb etadi.

Ayniqsa, kompozitsiyada qatnashuvchi shakllar soddaligi ularning nozik ritmik takrorlanishi, ritmda qatnashuvchi ranglarning o'zaro uyg'unligi ona yerning o'ziga xos obrazini yuzaga keltiradi.

Oqshom. Ufqda botayotgan quyosh taratayotgan oxirgi nurlar bepoyon qir-adirlar va ularda joylashgan o'tovlarni horg'in, nim pushti-qizil rangli bo'yoqqa «bo'yagan». Tasvirning birinchi planidagi tepaliklarning birida, manzaraga mos yorqin-dekorativ rangdagi kiyimli qiz o'z makoniga sho'ng'iyotgan quyoshni manziliga kuzatmoqda.

Kompozitsiya tizimidagi qir-adirlar ritmi kartinaga tushayotgan oqshom sokinligi, tonggacha kechuvchi bir maromdagi osudalikni ifodalab, tomoshabinda shu holatga mos kayfiyat uyg'otadi. V. Perov asaridagi farqli o'laroq, bu kartina kompozitsiyasi tizimiga kiruvchi

ritm o'zgacha vazifalarni bajaradi. U tomoshabinga osoyishtalik ruhi hamda go'zallik tarovatini uyg'otuvchi kayfiyat baxsh etadi. «Maskan»da rassom tomonidan tanlangan kun paytining o'zi – kartinada yoritish burchagining tanlanishi natijasidagi tasvirda ritmning yuzaga kelishi va ruhiyati, shu paytning kishiga baxsh etuvchi lirik xayolchan holati bilan monanddir. Bu taassurot rassom tanlangan rangtasvir usulining yaxlitligi va ifodaliligi, albatta kompozitsiyaning aniqligi hamda puxta o'ylab topilganligi sabablidir.

Kartina kolorit tizimidagi ranglar nozik munosabat va nur-soyasiz, shartli-dekorativ usulda yozilgan rassom tasvirdagi rangli yuzlarni tekis yopilgan bo'yoqlar vositasida bajaradi. Lekin rangtasvirga nisbatan bo'lgan bunday yondashuv soddalashtirilmaydi, rassom manzarada ishlatilgan pushti-qizil va yashil rang kuchidan ustalik bilan foydalanadi. Tepaliklarning soya tomonlariga vazminlik, oqshom sokinligini berib, kompozitsiyada o'ziga xos ranglar mutanosibligini uyushtiradi. Kompozitsiyada taqsimlangan rang tomoshabin nigohidan sekin-asta uzoqlasha borib, natijada shartli-dekorativ xususiyatli manzaraga o'ziga xos real fazoviy makon illuziyasini uyushtiradi.

O'. Tansiqboyev yaratgan bu asar sharq miniaturasiga o'xshash assotsiatsiyalar uyg'otadi. Balki bu assotsiatsiyalar chiziqlar plastikasi – ranglar tizimidagi dekorativ yechim sababdir. Balki u real voqelikning tafakkur qilinishi kompozitsiyadagi topilgan ritm tizimi sababdir.

Ye. Kibrik ritmni kompozitsiya uyushtirishdagi asos deb bilib shunday deydi: «Kompozitsiyaning ritmik asosi rassom g'oyaviy maqsadining ichki qonuniyatlarini ifodalaydi. Bu muhim qonuniyat har bir g'oyaviy maqsad negizida mavjud va unga mos bo'lgan kompozitsion qurilma yoki ritm topa olish qobiliyati asar badiiyligining garovidir». Rassom o'z g'oyasining mohiyatini shunday chuqur tushunib his etishi zarurki, unda asarda ifodani yuzaga keltiruvchi o'ziga xos tartibini anglab yetishi lozim.

Ritm – kompozitsiyaning nafaqat uyushtiruvchi asosi, balki uning estetik o‘zagi hamdir. Aynan u orqali asar tabiatiga badiiylik bilan uzviy bo‘lgan shoironalik va musiqiy xususiyatlar singdiriladi<sup>1</sup>. Rassomlar ijodida kompozitsiya tizimidagi ritm o‘z xususiyatlari doirasiga ega, u kompozitsiyaning uyushtiruvchi va estetik rolini amalga oshiradi. Uning ta’sirchanlik doirasi kompozitsiya qonuniyatlari hamda tonal va rangli kontrastlarning mavjudligi muayyan masofadagi, hatto katta uzoqlikdagi obyektlarning nigohan anglanishini ta’minlaydi. Tonal va rangli kontrastlarning xiralashganida, hatto predmetlarning fazoviy makondagi o‘lchamlar va holatlar kontrastining mavjudligida ham ritm deyarli anglanilmaydi. Mana shu sabab asosiy kontrastlar eskiz ustidagi ish jarayonida aniqlab olinadi. Aynan mana shu qoidaga amal qilibgina ritmning aktiv ta’siriga va uning kartina kompozitsiyasining aniq uyushtirilishidagi yordamiga tayanish mumkin.

Ritm tasvirda oddiy predmetlarning estetik jihatlariga muayyan tartib orqali urg‘u berib, ularning go‘zalligini ochish xususiyatiga ega. Bu xususiyat rassomning ritm va rang tizimidagi tanilgan usullar va kompozitsiyadagi elementlarning aniqlikdagi qat’iy takrorlanishiga tanqidiy nuqtayi nazardan yondashishi sabab erishiladi.

Bunday yondashuv rassomdan borliqni estetik ifodalanishidagi ritmning kompozitsiyaning tiplashtirish qonuni yangilik prinsipi bilan bo‘lgan uzviyligi belgisidir.

### **Nazorat savollari**

1. Kompozitsiyada ritm nima? Asarlar misolida tahlil qiling.
2. Tonal va rangli kontrastlar deganda nimani tushunasiz?
3. Tasvirda ritm ifodalanishiga oid kompozitsiya yarating.
4. Kompozitsiyada tasvirning estetik ifodalanishida rassomdan qanday prinsiplar talab qilinadi?
5. Jahon va O‘zbekiston rangtasvirchi rassomlarining asarlarida qanday ritmik xususiyatlar mavjud? Misol keltirib sharhlang.

---

<sup>1</sup> *Кибрик. Э.А. Об искусстве и художник. – М., 1961. – С. 215–216.*

## 2.6. SIMMETRIYA VA ASSIMETRIYA

Tasviriy san'atda kompozitsiyaning simmetrik ko'rinishda uyushtirilishiga uning bo'laklarining massalar bo'yicha, ton, rang va hatto qoliplar bo'yicha muvozanatligi xarakterlidir. Bunday ko'rinishlarda kompozitsiyaning chap tomoni uning o'ng tomoni bilan xuddi ko'zgudagi aks tasvir kabi bir-biriga o'xshash bo'ladi. Bunday kompozitsiyalarda, asosan, aniq ifodalangan markaz mavjud bo'lib, u kartina tekisligining geometrik markazi bilan mos keladi. Agar kompozitsiyadagi perspektivaning uchrashuv nuqtasi biron yoqqa siljigan bo'lsa, uning boshqa tomoni massalar bo'yicha og'irroq ko'rinadi yoki tasvir diagonal bo'yicha qurib, buning barchasi kompozitsiyaning dinamik xususiyatga ega ekanligini ko'rsatadi va kompozitsiyadagi muvozanatlikni qisman buzadi.

Simmetriya qoidalari tasviriy san'atda qadimdan ma'lum. Rassomlar bu qoidalardan tantanali, ko'p sonli odamlar qatnashgan yig'in va namoyishlar ko'rinishlari tasvirlarini yaratishda foydalanishgan. Simmetriya qoidalariga erta Uyg'onish (XV asr) davri rassomlari yuksak ahamiyat bilan qaragan. Bu haqda o'sha davrlarda yaratilgan monumental rangtasvir asarlari darak beradi. Italyan Yuqori Uyg'onish (XVI asr) davrida kompozitsiya san'ati yetuklikka erishdi. Leonardo da Vinchining «Sirli oqshom» freskasi qurilmasini simmetrik kompozitsiya sifatida tahlilini kuzatsak (40-rasm), dramatik holatni Iso qomati bilan bog'laydi. Bu markazga intiluvchi kompozitsiyaning yaxlitlik taassuroti rassom yig'in sodir bo'layotgan tamaddixonani, havoriylar ortidagi darcha markazida joylashtirilgan perspektiv chiziqlarning uchrashuv nuqtasi vositasida yanada kuchaytirib, bu fonda Isoning bosh shaklini aniq joylashtiradi.

Shunday qilib, tomoshabin nigohini Leonardo hayajondagi havoriylar diqqatini o'ziga jalb qilayotgan markaziy shaklga majburan yo'naltiradi. Simmetriya imkoniyatlarini namoyish etuvchi, O. Tatevosyaning «Bog' yo'li» asarida ot mingan aravakashning

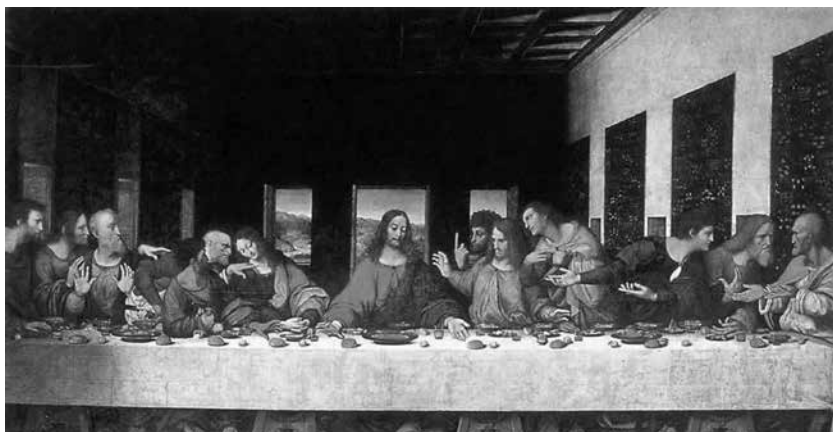

*40-rasm.*

boshi kartina tekisligining geometrik markaziga aniq joylashtirilgan. Kartina burchaklaridan tushirilgan diagonallar, ular uchrashuvchi nuqtani kesib o'tuvchi perpendikular tasvirni teng ikkiga bo'luvchi vertikal o'q ham aynan erkakning boshi ortidagi nuqtaga intiladi. Mana shu perpendikularning bir tomoni ikkinchisining deyarli aks tasvirini takrorlaydi. Aravada ketayotganlarning umumiy massasi erkak boshidan kartinaning ikki past burchagi bilan tutashuvchi diagonallar hosil qiluvchi uchburchak ichiga joylashtiriladi.

Aynan mana shu uchburchak ichidagi massa tasvirning kompozitsion muvozanatini ta'minlaydi va uning nomlanishiga ishora qilib, aravadagilarni markazga tomon harakatlanishi tasavvurini uyg'otadi.

Tasviriy san'at asarlarida shakl va predmetlarning assimetrik joylashtirilishi chog'ida kartina tekisligining vertikal o'q bo'ylab teng ikki bo'lakka bo'linganlik tasavvurini uyg'otishi mumkin, lekin bu ikkala bo'lakdagi massalarning xilma-xilligiga qaramay, ularning kompozitsion muvozanatligi hamda tonal holati saqlanib qoladi.

Aktiv harakatli assimetrik kompozitsiyada muvozanat predmetlar oralig'iga fazoviy tanaffusga to'xtalishlarning kiritilishi

orqali amalga oshirilib, natijada ular bir-biriga yaqinlashtiriladi yoki uzoqlashtiriladi. Muvozanat, shuningdek, yirik yoki mayda qoliplarning bir-biriga qarama-qarshi qo‘yilishi, to‘q va och, rangning yorqinligi va xiraligi kontrasti vositasida ham yuzaga keltirilishi mumkin.

Nomarkazlashgan assimetrik kompozitsiyada muvozanat ba’zida ongli ravishda kuchsizlashtiriladi yoki mazmuniy markaz kompozitsiya tomonlarining birontasiga yaqinroq joylashtirilib, boshqa tomoni kamroq vaznga ega bo‘lgan hollarda muvozanat mavjud bo‘lmaydi.

Agar sujet holatlar kontrasti, bosh qahramon yoki bir-biridan muayyan uzoqlikda joylashgan shakllar guruhlari xarakterli, ijtimoiy va ruhiy kontrastlar orqali ochilayotgan bo‘lsa, u holda, ular kompozitsiyani simmetriya prinsipi orqali bo‘laklarga bo‘layotgandek tuyuladi. Aslida esa ikki bo‘lakli qarama-qarshi joylashtirish, qarama-qarshiliklar birligini yuzaga keltirib, muvozanat holatini ta’minlaydi.

A. Deyneykaning «Keng makon» («Раздолье») kartinasida pastliklar, daryo bo‘yidan tepaga, balandlik tomon yugurib chiqayotgan sportchi qizlar tasvirlangan (41-rasm). Kompozitsiyaning ikkinchi va oxirgi planlarida qadrdon o‘lka manzaralari kengliklari ochiladi. Qizlar yugurishining turli, faol harakatli holatlarida tasvirlanib, tasvirning dinamikali va ritmli ekanligi taassurotini yuzaga keltiradi. Harakatning intensivlik darajasi chuqurlikdan boshlab kuchayib, birinchi planga kelib o‘z aktivligining rivojiga erishadi.

So‘zsiz, bu kompozitsiya simmetrik xususiyatga ega emas. Yorug‘ rangli sportchilar shakllarining manzaraning to‘q rangli elementlari bilan takorma-takror almashinuvi dinamikali, yaxlit va hayotiy ritmik xususiyatli kartina sifatida qabul qilinuvchi kompozitsiyani muvozanatga keltiradi.

Shunday qilib, tasviriy san’at asarida assimetriya xususiyatlariga tayanib uyushtirilgan mukammal kompozitsion tizim, tomoshabinda



41-rasm.

uning dinamikligi barobarida muvozanatligi tuygʻusini ham shakllantirsa, simmetriya xususiyatlaridan unumli foydalanib qurilgan kompozitsiya esa oʻz tabiatida yashiringan, zamon va makondagi dinamikali harakat quvvatiga ega boʻladi.

### **Nazorat savollari**

1. Simmetriya va assimetriya nima? Ularning bir-biridan farqini asoslab bering.
2. Simmetriya qoidalariga qaysi davr rassomlari yuksak eʼtibor bilan qaragan?
3. Simmetriya qoidalari asosida oʻzbek rangtasvir asarlaridan birini sharhlab bering.
4. Assimetriyaning qanday holatlarida muvozanat mavjud boʻlmaydi?



## 2.7. FAZOVIIY MAKON

Kompozitsiyada gorizontal bo‘ylab tasvirlangan har qanday manzara panoramasi yon tomonlarida inshootlar daraxt yoki boshqa predmetlar mavjud tasvirlarga nisbatan ancha keng bo‘lib tuyuladi. Bu erda nigohiy anglash qonuniyatlari o‘z ta‘sirini o‘tkazadi.

I. Levitanning «Vladimirka» (42-rasm), V. Vasnesovning «Igor Svyatoslavichning qirchoqlar bilan jangidan so‘ng» («После побоища Игоря Святославича с половцами»), O‘. Tansiqboyevning «O‘zbekistonda mart» (43-rasm) va «Mening qo‘shig‘im» kartinasi (44-rasm), Z. Inog‘omovning «Arpazor» (45-rasm) kabi kartinalari aynan shunday xususiyatdagi asarlardir.

O‘. Tansiqboyevning «O‘zbekistonda mart» kartinasi (43-rasm) da manzara go‘zalligini tomosha qilayotgan ikki qizcha o‘tirgan, birinchi plandagi tepalikning kompozitsiya tizimiga kiritilganligi sabab, birinchi plansiz bajarilgan kompozitsiyalarga nisbatan fazoviy makon chuqurligi yanada kuchliroq taassurot uyg‘otadi.

Rassomning yana bir asari «Mening qo‘shig‘im» kartinasi (44-rasm)da bu funksiyaning tasvir birinchi plani kengligini butunlay egallagan gullagan na‘matak butalari o‘taydi.

Ranglar kontrasti va tonlar munosabatidan mohirona foydalanган rassom fazoviy makon chuqurligi to‘liq illuziyaga erishadi.



42-rasm.



43-rasm.



44-rasm.



45-rasm.

### Nazorat savollari

1. Tasvirning fazoviy makonini tushuntirib bering.
2. Kompozitsion asarlarda yaratiladigan fazoviy makon qanday qonuniyatlarga va ko'rinishlarga ega?
3. Rassomlar asarlarida tasvirlangan fazoviylikni siz qanday izohlaysiz?
4. Asarlardagi fazoviy makonning tasvirlanishida nimalarga ahamiyat berish lozim? Qonun-qoidadan tashqari o'z fikringizni bildiring.

### 2.8. GORIZONTAL VA VERTIKAL YO'NALISHLAR

Kompozitsiya tizimidagi turli yo'nalishlar asar sujetining turli holatlar xususiyatlarini aniqlashda katta ahamiyatga ega. Gorizontal yo'nalishlar usulidan foydalanish nisbatan osudalik va tinchlik holatini ifodalash imkoniyatlarini ta'minlaydi. Bu usuldan rassomlar yaratayotgan kartinalari sujeti holatlarini nigohan aniq anglanishini ta'minlashda oqilona foydalanib kelishmoqda.

V. Vasnesovning «Igor Svyatoslavichning qipchoqlar bilan jangidan so'ng» kartinasi kompozitsiyasi gorizontal formatda qurilgan bo'lib, u yerda bo'lganlar murdalari yotgan holati, jang maydon tekisligining yo'nalishi bilan mos tushgan (46-rasm).

Horizantal format A. Kuinjining «Qayinzor» (47-rasm), M. Saidovning «Oila» (48-rasm), Z. Inogʻomovning «Choyga» (49-rasm) kabi asarlari mazmunini aniq ifodalashda qoʻl kelgan.



46-rasm.



48-rasm.



47-rasm.



49-rasm.

## Nazorat savollari

1. Tasvirning gorizontol yo‘nalishini qanday tushunasiz?
2. Gorizontol yo‘nalishdan qanday foydalanish mumkin?
3. Vertikal yo‘nalishda predmetlar qanday tasvirlanadi?
4. Gorizontol va vertikal yo‘nalishlarga oid asarlardan namunalar keltiring.

### 2.9. DIAGONAL YO‘NALISH

Tasviriy san‘at asarlarida diagonal yo‘nalishlardan foydalanish kompozitsion usuli tasvirda harakatni kuchaytirish yoki pasaytirish xususiyatiga ega. V. Perovning biz qayta-qayta murojaat etayotgan «Marhumni kuzatish» kartinasidagi ot tortayotgan chananing, uning yonida borayotgan itning harakati diagonal bo‘ylab, kartinaning o‘ng past burchagidan chap yuqori burchak tomon yo‘naltirilgan. Bu erda so‘zsiz, rassom kompozitsion qonun, qoida va usullarning bir nechtasidan foydalangan va ularni tasviriy san‘at tiliga mohirona ko‘chirgan. Ulardan biri shuki muhitdagi predmetli dunyoning turli ko‘rinishlari, ayniqsa kartinada tasvirlanayotgan harakat ifodasi ko‘zimizning ko‘nikkan chapdan o‘ngga qarab harakati sabab nigohan qabul qilinishi tezroq seziladi.

Tasvirda gorizontol bo‘ylab o‘ngdan chapga tomon amalga oshirilayotgan har qanday harakat tezligi tomoshabinga nigohan past tezlik sifatida qabul qilinadi.

Demak, V. Perov kartinasidagi bu yo‘nalish o‘ngdan chapga, yana ustiga-ustak diagonal bo‘ylab tasvirlangani sabab yanada sekinlashadi, tasvirda o‘ta sekin harakatni sezamiz va rassom bu usuldan asar sujeti, holati va mantiqqa mos foydalanganligini ko‘ramiz. Diagonal bo‘yicha qurilgan kompozitsiyalarda, shuningdek, fazoviy makon chuqurligi yanada olisroq va kengroq ko‘rinishga ega bo‘ladi.

Tasvirda nayza burunli, mitti ko‘z, qoramtir yuzli, nafratga to‘la qabohatga, ochiq chehrali, atrofida qilarga haqiqatni targ‘ib qiluvchi inson obrazi qarama-qarshi qo‘yilgan. Aynan shu obraz kartina

tekisligi sathining ko'p qismini egallab, kompozitsiyada rang va nur yorug'ligi, siymosining chiroyli nigohidan aql-zakovat va sokinlik, ziyo yog'ilib turishi, harakatning olijanobligi orqali tasvirlanib tomoshabinni o'ziga rom etadi.

Kartina tekisligining birinchi plandagi yirik shakllari tasviriy san'atda keng foydalanilgan. Hatto ko'p shaklli dinamikaga boy sahnalar tasvirlangan kompozitsiyalar ham yirik planda hal qilingan. Kompozitsiyaning bu usulda hal etilishi haqida gap ketganda buyuk Rubens asarlarini eslash joiz, rassom yaratgan «Levkinn qizlarining o'g'irlanishi» («Похищение дочерей Левкинна») deb nomlangan asari kompozitsiyasi betakrordir.

Bu kartinada rassom yaratgan kompozitsiyada, endigina cho'milishga boshlayotgan qizlar oyoqlarini, ikki sho'x ot mingan suvoriy yerdan uzishga chog'langan holatini chiroyli joylashtirishga erishadi. Osmon hamda uzoqlargacha yastangan qir-adirlar fonida tasvirlanuvchi mana shu ko'pshaklli, kuchli dinamikaga ega murakkab, tabiatan kontrastlarga boy sujet yaxlit guruhga birlashtiriladi.

Kompozitsiyaning bu prinsipida uyushtirilishi klassik san'at asarlariga monumentallik va ko'tarinki ruh baxsh etgan. Rassom go'yoki nogahon uchragan voqea-hodisa, hayotiy sahnalarni tabiiy ko'rinishlarda tasvirlashga intilganda esa kompozitsiya o'zgacha xususiyatga kiradi. Bunday ***fragmentlar uyushtirilgan prinsipdagi*** kompozitsiyalar asosan real voqelikning keskin, kontrastlarga boy lahzalarini ilg'ab tasvirlaganda yuzaga keladi.

Fragmentlar xususiyatli kompozitsiyalar uyushtirishda fransuz rassomi E. Dega o'ziga xos mahorat egasi hisoblanadi. U shahar aholisining serqirra hayoti ot o'yinlari, go'zal qo'shiqchi ayollar, repititsiyalar jarayonidgi balet raqqosalari, kir yuvuvchilar, kafe va restoranlarning doimiy xo'rRANDALARINI va hokazolarni tasvirlashni xush ko'rgan.

Bu kartinalarda E. Dega personajlarning qomatlarini mato sathining qirg'og'iga yaqin joylashtirib, sathning qolgan qismini

manzara yoki interyer ko‘rinishlari bilan to‘ldirar edi. Yuzaki qaraganda, bu muvozanatsiz, kompozitsiya bo‘laklarining bunday «betartib» joylashtirilganligida biroz kontrast munosabat bo‘lsa-da, unda o‘ziga xos uyg‘unlik mavjud edi. Rassom o‘z asarlarining birida yosh raqqosaning mashq uchun mo‘ljallangan dastgoh yonidagi mashaqqatli mehnatini tasvirlab, qiz qomatini kartina tekisligining bir burchagiga joylashtiradi.

Tekislik sathning bo‘sh qolgan qismiga esa, tekis pol va interyer devorining bir qismi tasvirini muhrlaydi. Mana shu kutilmagan, ajoyib yechimli kompozitsiyani muvozanatga keltirish maqsadida E. Dega raqqosa tasvirlangan burchakning diagonal bo‘yicha qarama-qarshi burchagiga polni ho‘llab turish uchun foydalanuvchi suv quygichni joylashtiradi.

Raqqosa qomatiga nisbatan ancha kichik o‘lchamdagi elementning tasvir tizimiga kiritilishi rassom uchun kompozitsiyani muvozanatga keltirishga yetarli «yuk» rolini bajaradi.



50-rasm.

Rus rassomi Ye. Shirokov ham 1974-yilda yaratgan «Nadya Pavlova» kartinasi kompozitsiyasini uyushtirayotganda xuddi shunday yo‘l tutadi (50-rasm). Rassom vertikal kartina tekisligining pastki o‘ng burchagiga yaqin qismiga raqqosa qomatini joylashtiradi. Kompozitsiyaning qolgan qismini esa qiz uchun fon rolini bajaruvchi raqs sinfining poli egallaydi.

Tasvirning tepa qismiga rassom kartina tekisligining asosan parallel holda, tun qorong‘iligiga ishora qiluvchi, raqqosa ko‘ylagi rangini takrorlovchi fonli deraza romining bir qismi va isitgich batareyasi kiritadi.

Kartinaning qizga nisbatan diagonal bo‘yicha qarama-qarshi burchagiga yaqin

qismida esa mashq uchun mo'ljallangan dastgohga ilingan kichik o'lchamdagi oq rangli sochiq kiritib, kompozitsiyani muvozanatga keltiradi. Ko'rib turibmizki, vaznning nigohiy muvozanati jismoniy muvozanatdan keskin farq qilar ekan. Tasviriy san'at asariga quruq, tebranmas, matematik aniqlikdagi, jonsiz tasavvur uyg'otuvchi to'liq simmetriya unchalik xos emas. Bu o'rinda muvozanat tushunchasini tahlil qilganda, nigohingizning shunday idrokli yo'nalishini tushunmoq kerakki, unda nafaqat kartina tekisligining yaxlit sathi, balki bu nigohga uning barcha qismlari umumiylikda, bir xil aktivlikda o'z ta'sirini o'tkazadi.

Rassom kompozitsiyada muvozanat funksiyasini yuzaga keltirib, uning ichki makonida nigoh uchun o'ziga jalb qilish markazi va ko'z tin olishi uchun intervallar uyushtiradi. Bu fikr bilan amalda tanishish uchun Z. Inog'omovning «Arpazor» asariga murojaat etamiz. Rassom asari kompozitsiyasini yirik vaznli, yaxlit bo'laklar hamda kichik o'lchamli shakl va predmetlar orasidagi keskin kontrastlar hisobiga quradi. Shunga qaramay bu kompozitsiyalar tizimidagi tik vertikal va keskin ifodalangan gorizontallar hisobiga tasvir muvozanatga keltiriladi.

«Arpazor» kompozitsiyasini rassom manzaraning gorizontol holatda joylashtirilgan 3–4 plandan iborat yalanglik va adirlarni, tavrining ikkinchi va uchinchi planlarida joylashtirilgan teraklarning vertikal balandligi kontrasti hisobiga quradi.

Tasvirning rasm tizimidagi vertikal va gorizontallar orasidagi kontrast, shu tizimga issiq va sovuq ranglar kiritilishi hisobiga yanada kuchaytiriladi. Z. Inog'omov kompozitsiyasining birinchi plandan joy oluvchi, kartina tekisligining yarmidan ziyod qismini egallagan arpazor oralab, terakzor tomon borayotgan ikki yosh qizning kichkina qomatlarini kiritadi. Aynan mana shu jajji shakllar manzaraga masshtablilik tushunchasini beradi.

XX asrning 30-yillarida Katta Farg'ona kanalining qurilishiga bag'ishlangan «Mo'l suv» kartinasi J. Umarbekov tomonidan o'ziga xos usulda kartina yaratib, voqelik xarakterini asar qahramonlarining

ruhiy emotsional xususiyatlariga alohida ahamiyat bermay, manzara va personajlar qomatlarini yaxlit ritmik obrazda talqin etadi. Tasvirga nazar solib, kompozitsiyadagi ritm kartina tekisligini butkul egallagan ekanligini ko‘ramiz-u, cheksizlikka intiluvchi bir-birini takrorlovchi, yarim doira shaklidagi, yirik o‘lchamli tepaliklar shu tepaliklarda ter to‘kayotgan mayda o‘lchamda bajarilgan, tarqoq guruhlarda joylashtirilgan mehnatkashlar qomatlari hisobiga quriladi.

Tasvirning birinchi va ikkinchi planlarida joylashtirilgan asosiy personajlar qomatlari qurilmalari plastikasi va ular konturlari sujet uchun tanlangan manzaraga monand ritm va harakatda tasvirlanib, tizimdagi barcha mayda va tarqoq yordamchi elementlarni o‘ziga tobe qiladi, kompozitsiyaga mazmun mohiyati, yaxlitlik va ifodaviylik kiritadi.

Rassom kompozitsiyaning rasm tizimidagi ritm va harakat ifodasini issiq va sovuq ranglar gammalari kontrasti hisobiga yanada kuchaytiradi. Ranglar tonal munosabatlari shakllar qolipini uyushtirsa, ularning intensivligi va o‘zaro ritmik almashinuvi rasm tizimidagi harakat ifodalilikka emotsionallik kiritadi.

Ritmning mohiyati harakat va davriy rivojlanishidan iborat. Kompozitsiyaning ritmik uyushtirilganligi tasviriy san‘at asarining tashqi harakatsizligi kamchiligi o‘rnini to‘ldiradi. Bu yerda ritm harakatining yangi, o‘zgacha, faqat tasviriy san‘atgagina xos bo‘lgan shakllarini yuzaga keltiradi.

Tasvirda harakat ifodasi mavjud ekan, uning in‘ikosi sifatida albatta davr vaqtdagi o‘shish ifodasi ham yuzaga keladi. Rasm tizimiga kiruvchi tasvirdagi bu ifodalar faqat kompozitsiyada jamlangandagina to‘laqonli gavdalanadi. Bu ifodalarning tasvirlanishida rangtasvirning barcha vositalari sujet tanlash, fazoviy perspektiv rakurs, rasm, rang yorug‘lik, hattoki matoga qo‘yilgan moybo‘yoq surtmasining qalinligi faktura bilan birgalikda ishtirok etadi. Faqat kompozitsiyadagina ular rangtasvir vositalarining o‘zaro faol munosabatlari natijasida o‘zini namoyon qiladi.



Shunday qilib, tasvir kompozitsiyasini uyushtirishda qatnashuvchi rangtasvirning asosiy komponentlari rasm va kolorit, shuningdek, yuqorida ta'kidlangan *ritm, harakat, rakurs* kabi turli badiiy-ifodaviy elementlar haqidagi bilim, ta'sirchan badiiy obraz yaratish yo'lidagi omil bo'lib, ulardan unumli foydalanish, bu badiiy shakllar tabiatidagi boy imkoniyatlar muallif maqsadi va g'oyasi diapozonini kengaytiradi, tomoshabinning asar badiiy obrazi orqali chuqur ta'sirlanishiga yo'naltiradi.

Demak, badiiy obraz tasvirlash va ifodalashning barcha vositalarini kompozitsiyada o'zaro moslab, bir-biri bilan o'zaro muvofiqlashtirilganda, tasvirda qomat predmet, chiziq, rang yorug'likni o'zaro munosabatga keltirganda yuzaga keladi.

### **Nazorat savollari**

1. Ritmning rasmda tutgan o'rni haqida nima bilasiz?
2. Sujetli kompozitsion markazning turli planlarida joylashitirish farqlariga misollar keltiring.
3. Simmetriya va assimetriya haqida nimalar bilasiz?
4. Kompozitsiyada nima uchun paralellikdan qochiladi? Misollar keltiring.
5. Tasvirda fazoviy makonni yuzaga keltirish usullari.
6. Kompozitsiyaning gorizontal va vertikal qurilmalari. Kompozitsiyada diagonal bo'ylab yo'nalishlar roli haqida nimalar bilasiz? Tasviriy san'at asarlaridan misol keltirib, sharhlang.

### **III bob. ASHYODA ISHLASH USULLARI**

Tezkorlik bilan rivojlanayotgan badiiy havaskorlik jamoalarining turli janrdagi tomoshalari, shou-konsertlar davr talabiga mos kompozitsiya ashyolarini rivojlantirishni taqozo etmoqda. Kompozitsiyada ashyolarni o'rganishda nimalarga ahamiyat berish kerak? Asarlarni tomoshabinga olib chiqishdan oldin dekoratsiyalar yaratish davomida ko'plab muammolarga duch kelish mumkin.

Asarni loyihalashtirishda e'tiborni uning tarkibiy qismi bo'lgan dekoratsiyalardan unumli foydalanishga qaratish lozim. Yaratiladigan dekoratsiyalar yengil, chidamli va ko'rkam bo'lishi zarur. Og'ir va sifatsiz tayyorlangan dekoratsiyalar ko'pga chidamasligi, ba'zan ularni yangidan tayyorlashga to'g'ri kelishi mumkin. Bu asarga ajratilgan mablag' sarfiga salbiy ta'sir ko'rsatadi. Bugungi kunda yaratilayotgan zamonaviy texnologiyalar kompozitsiyada ashyolardan unumli foydalanishga imkoniyat bermoqda.

Kompozitsiya uchun bezaklarni tayyorlashda uning texnologik ketma-ketligiga rioya qilish zarur. Dekoratsiyalar mustahkam, yengil, sodda, yig'ishga oson va yuksak badiiy darajaga ega bo'lishi lozim. Kompozitsiya ashyolari asarga ko'p yillar davomida xizmat qilishi zarurligini e'tiborga olib yasash kerak bo'ladi. Oylar, yillar davomida bir necha marta bu bezaklar sahnaga olib chiqiladi. Ular transport, poyezd va samolyotlarga ortish-tushirish jarayonida hamda noqulay sharoitlarda foydalanishda chidamli bo'lishi talab etiladi. Og'ir, chidamsiz ashyolardan qilingan bezaklar tez muddatda yaroqsiz holga kelib qolishi mumkin.

Bundan tashqari, sifatsiz, og'ir qilib ishlangan bezaklar asarga salbiy ta'sir ko'rsatadi va ortiqcha vaqt sarflanishiga sabab bo'ladi. Asarda bezaklarni tezkorlik bilan almashtirishda va ularni saqlash joylarida ham noqulaylik tug'diradi.

Qattiq bezaklar har xil ko'rinishlarga ega bo'lib, hajmli, yarim hajmli va tekis bo'lishi mumkin. Ular o'ynaladigan va o'ynalmaydigan turlarga bo'linadi. O'ynaladigan bezaklarga dekoratsiya jihozlari, zinapoyalar, panjara, daraxtlar, shkaflarning eshiklari va boshqalar kiradi.

Yumshoq bezaklarga rangtasvir, applikasiya, pardalar kabilarni kiritish mumkin. Alohida bezaklarga pardalar, kiyimlar kiradi. Qattiq bezaklar, asosan, yog'ochdan tayyorlanadi.

Yog'och ishlov berishda qulay ashyo hisoblanadi. Ba'zan yog'och bezaklarga po'lat, aluminiy, mis kabi metallardan qo'shib ishlov beriladi. Bunday bezaklar nisbatan yengil bo'lib, ular turli

xil murakkab obrazlar yechimini topishda qo‘l keladi. Yumshoq bezaklar, tyul, baxmal, atlas, bo‘z kabi har xil matolardan tarkib topadi.

Bezaklarning ko‘pchilik qismi sintetika, kimyoviy ashyolardan iborat bo‘ladi. Ko‘p yillik standart bezaklar hozirgacha o‘z ahamiyatini yo‘qotganicha yo‘q. Masalan, pavilyonlar devorlari, anjomlar, shiplar va boshqalardan hamon foydalanilmoqda. Orqa ufqlar, kulislar, padugalar, to‘shama (polovik)lar ham bugungi kunda asar uchun munosib xizmat qilib kelmoqda.

Asar bezaklarini ishlab chiqishda uning hamma ko‘rinishlarini yoritish qiyin. Yaratilayotgan har bir yangi asar yangicha obraz, yangicha ishlov, yangicha izlanishlarni talab qiladi. Uning asosida san‘at prinsiplari, haqqoniy ishlab chiqarish, ijodiy usullar yotadi.

### **3.1. KARTON VA QOG‘OZLARDA ISHLASH**

Maket tayyorlashda ko‘p ishlatiladigan material karton qog‘oz hisoblanadi, negaki unga ishlov berish oson kechadi. Shuning uchun, eng avvalo, karton bilan ishlash usullarini egallash lozim bo‘ladi. Maket tayyorlashda sifatli kartonni tanlash zarur. U g‘adirbudur ham, yuzasi nihoyatda tekis ham bo‘lmasligi kerak. Dastlab, kartonda tayyorlanayotgan predmetning yoymasi chizib olinadi, chetlarini yelimlash uchun joy qoldiriladi. So‘ngra o‘tkir pichoq bilan chiziqlar ustidan metall chizgich qo‘yib kesib chiqiladi. Bukiladigan joylar kartonni yarim qalinligida kesiladi, so‘ngra chetlari bukiladi, maxsus qo‘yilgan yo‘lak yoki tishchalar cheti bo‘ylab bukib yelimlanadi.

Bukilgan chetlar qog‘oz bo‘lakchalari yordamida ham yelimlanishi mumkin. Bunday usulda mo‘ljalni yelimlash uchun chetlarni qo‘shmasdan chizish mumkin. Chizmani ayni qo‘shimcha chiziqsiz kesib olinadi va bukish uchun qirg‘oqlar hosil qilinadi. Karton bilan ishlashda burchak kartonlardan foydalangan ma‘qul. Ulardan, shuningdek, qattiq konstruksiyalar yaratish uchun ham foydalaniladi.

Maketdagi kartonlardan foydalanganda 10x10 mm qalinlikdagi yog‘och reyklaridan foydalanish ham mumkin. Ulardan karkaslar hamda 3–4 mm fanerlardan kesib olingan bezaklar ham qilish mumkin. Relyeflar tayyorlash uchun tegishli shakldagi alohida bo‘laklar ham kesib olinadi va ular bosim ostida yelimlanadi. Bunday ashyolar tegishli relyefning pog‘onaviy shaklini yaratadi.

Maket uchun mayda qismlarni tayyorlashda kartonning o‘rniga rasm chizadigan qalin qog‘oz yoki vatmandan foydalanish mumkin. Qog‘ozdan ikki-uch qatlam qilib foydalaniladi, ular yog‘och yelim va PVA (yelim) bilan yopishtiriladi va quriguncha bostirib qo‘yiladi.

### Nazorat savollari

1. Maket tayyorlash jarayonida qanday karton tanlanishi zarur?
2. Maket uchun mayda qismlarni tayyorlashda kartonning o‘rniga yana qanday ashyolardan foydalanish mumkin?

### 3.2. YELIM BO‘YOQLARI VA GRUNT

Yaqin o‘tmishda dekoratsiya, asosan, matoga yelimli bo‘yoq bilan bichilgan va dekoratsiya muvafaqqiyati ko‘proq bo‘yoqqa bog‘liq bo‘lar edi. Hozirgi davrga kelib qurilma va ashyoviy dekoratsiyalar ko‘payganligi tufayli yelim bo‘yoqlarning o‘rni sezilmay qoldi, negaki yog‘och va boshqa qismlarni bo‘yash uchun lok, anilin singari yuzaga ishlov beriladigan usullar ko‘payib ketdi (51-rasm).

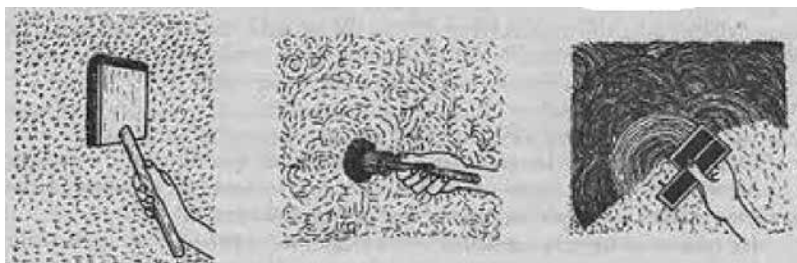

51-rasm.

Yelimli bo‘yoq ayrim shitlar, turli pardalar, deraza va eshiklarni bo‘yashga ketadi. Undan yana bezak plakatlari, chaqiriqlar yozish va ba’zi dekorativ qismlari (daraxt tanalari, berejoklar va boshqalar) bo‘yash uchun foydalaniladi. Yelimli bo‘yoq suyuq yelimda eritilgan quruq bo‘yoq kukunidan iborat bo‘ladi. Savdoda quruq bo‘yoqlar mayda kukun, yumaloqlangan va ba’zan kristall holatda uchraydi.

Yumaloqlangan narsaga o‘xshash bo‘yoqni ivitishdan avval kukun holatiga keltirish kerak. Bo‘yoqni mannar taxta, qalin oyna, metal parchasi singari qandaydir tekis yoki qattiq yuzaga to‘kib oddiy shisha yoni bilan ezish mumkin.

Ishlash uchun bo‘yoq tayyorlash quyidagicha amalga oshiriladi: biror idishga bo‘yoq kukuni solinadi va uni qaymoq quyuqligicha aralashtiriladi va shu holatda u yaxshi iviguncha qo‘yiladi. So‘ngra suyuq qaynatilgan yelim quyiladi va aralashtiriladi.

Bo‘yoq yuzani yaxshi qoplashi va yuzada yaxshi turib qolishini bilish uchun uni bo‘yalayotgan yuzaga suriladi va quriganicha kutiladi. Har xil material yelimli bo‘yoqni turli miqdorda talab qiladi: yangi matoga eskisiga qaraganda kamroq bo‘yoq ketadi, yog‘och va karton matoga nisbatan ko‘proq yelim talab qiladi. Agar qurigandan keyin bo‘yoq qo‘lga yuqmasa, demak yelim yo ko‘p, yoki yetarli. Shuni unutmaslik kerakki, yelim ko‘p qo‘shilgan bo‘yoq quriganidan keyin yorilishi va to‘kilishi mumkin va uzoq saqlanmaydi.

Bo‘yoqqa yelim qo‘shish proporsiyasi quyidagicha bo‘lishi kerak, ya’ni agar unga ozroq suv qo‘shilsa, quriganida yuqib qoladi. Bir necha marta sinab ko‘rish yo‘li bilan bo‘yoqning mustahkam bo‘lishi uchun zarur bo‘lgan yelim miqdori aniqlab olinadi.

Keyinchalik amaliyotdan ko‘rinadiki, nafaqat turli bo‘yaladigan yuza turli miqdordagi yelimni talab qiladi, balki bo‘yoq kukunining o‘zi ham shunday, negaki u turli bo‘yoqlarda turli tarkib va og‘irlikdagi zarralardan iborat bo‘ladi. Sotuvda quruq bo‘yoq turlari ko‘plab topiladi. Bizga esa ulardan ba’zilari kerak. Quyidagi bo‘yoqlardan ko‘proq foydalanish mumkin:

1. Bo‘yoq grunt va rangtasvir uchun ishlatiladi, quruq belila o‘rnini bosadi.

2. Oxra-sariq bo‘yoq.
3. Och sariq mineral-yorqin sariq.
4. Qizil rangli mineral-yorqin qizil.
5. Mo‘miyo-qizil-jigarrang, g‘ishtrang.
6. Yashil juda yorqin, och moviy-yashil.
7. To‘q yashil.
8. Ultramarin (sinka)-ko‘k.
9. Qorakuya yoki yongan suyak-qora.

Kimyoviy tarkibiga qarab bo‘yoqlar sifatlarga ega bo‘ladi. Kinovar, ultramarin – eng sifatli bo‘yoqlar.

Bu bo‘yoqlarni kukun yoki tayyor holda aralashtirish yo‘li bilan turlicha ranglarni olish mumkin. Sariq bo‘yoqni kinevar bilan aralashtirilganda sariq va qizil-pushtigacha bo‘lgan tuslar olinadi.

Sinkani sariq bilan aralashtirib, turli darajadagi yashil tuslar olinadi. Qorakuya oxra bilan och sariq hosil qilinadi. Qorakuya mo‘miyo bilan – jigarrang. Qorakuya bo‘r bilan – sovuq kulrang. Mo‘miyo bo‘r bilan pushti tus beradi. Kinovar bo‘r bilan toza pushti, qizil tus beradi.

Hosil qilingan ranglarni aralashtirib yana ko‘plab tuslar olish mumkin. Barcha bo‘yoqlar quriganda och bo‘lishini, ya’ni ular o‘z kukuni rangiga kirib qolishini yodda tutish zarur.



52-rasm.

*Eslatma.* Qorakuya dastlab suvda yaxshilab qaynatiladi yoki spirtida ivitiladi, so'ngra yelim bilan aralashtiriladi, negaki u yengil bo'lib ko'pgina katron-moy moddalarni o'z ichiga oladi va ular suv yuzasida suzib yurib bo'yoqning yelim bilan aralashishiga halaqit beradi. Yelim bo'yoq bilan ish xususiyatiga qarab turli nomerdagi yalpoq yoki dumaloq jun cho'tkalar bilan surtiladi. Ba'zi yuzalarni bo'yashdan avval gruntovka qilinadi (52-rasm). Eng oddiy grunt yelimga aralashtirilgan bo'rdan iborat bo'ladi. Yanada yopishqoq bo'lishi uchun unga ozroq sovun yoki glitserin (chelakka bir qoshiq) qo'shiladi.

Gruntlangan yuza tekis bo'lib qoladi, bo'yoq bilan yaxshiroq qoplanadi, u ko'p ham singib ketmaydi va gruntlangan yuzaga qaraganda undagi tus tozaroq bo'ladi (53-rasm).

*Anilin bo'yoqlari.* Anilin – bu qorishmasi va rangiga ko'ra nihoyatda kuchli bo'lgan sun'iy kimyoviy bo'yoq, u kukun yoki kristall holatda sotiladi. Bu nisbatan qimmatroq, ammo u juda suyuq qorishma hosil qilganligi uchun toza va shaffof rang beradi, u bilan ishlash yelim bo'yoqqa qaraganda arzonroq tushadi. Eng yaxshi, ya'ni tusiga ko'ra kuchli va yorqin bo'lgan, qaynoq suv bilan aralashtirilganda cho'kma hosil bo'ladi shunga ko'ra arzon bo'lgan anilin kristall ko'rinishida bo'ladi.

Anilin ozroq spirtida aralashtiriladi, so'ngra qaynoq suv quyiladi. Bunday aralashtirishning afzalligi, negaki u spirtida mayda zarrachalarigacha erib ketadi va anilin maksimum bo'yash xususiyati paydo bo'ladi. Yanada oddiyrog'i uni suvda qaynatishdir.

Anilinning ortiqcha quyuq qorishmasi ham yaramaydi, negaki u quriganda yuzada kristallar paydo bo'ladi va boshqa narsalarga yuqadi. Anilin – bu pushti (och qizil), binafsha, yashil va sariq ranglar. Safsar bilan yashil aralashmasi ularning qaysi biri ko'pligiga qarab turli tusdagi ko'k rangni beradi. Pushti va sariq yorqin qizil rangni beradi va hokazo. To'yinganlak darajasi qorishmani kuchliroq (quyuq) yoki kuchsizroq (suyuq) qilib qo'yadi.



53-rasm.

Anilin bilan yog‘och, karton, qog‘oz va mato yuzalarni bo‘yash mumkin. Anilin bilan bo‘yashning xususiyati shundaki, u bilan bo‘yalgan yuzga o‘zining dastlabki ko‘rinishini saqlab qoladi, negaki anilin yelim bo‘yoq kabi qatlam hosil qilmaydi. Shuning uchun bo‘yagandan keyin ham material yuzasi tuzilishini saqlab qolish xohishi bo‘lganda anilindan foydalaniladi. Xususan, yaxshi ishlov berilgan yog‘och yoki fanera yuzasi anilin bilan bo‘yalganidan keyin yanada yaxshi ko‘rinish beradi. Anilin yordamida yoritishga mo‘ljallangan qismlar uchun turli holdagi tuslar tayyorlanadi, shuningdek, bo‘yalgandan keyin yumshoq va salqin qolishi kerak bo‘lgan mato ham bo‘yaladi. Shuning uchun anilin bilan pardalar, matolar va padugalar bo‘yaladi.

Asar liboslari materiallari ham anilin bilan bo‘yaladi. Oq spirt lokida eritilgan anilin depozitlar (sehrli chiroq uchun kartinalar)ni bo‘yash uchun hamda elektr chiroqlari, oynalariga tus berish uchun ham yaraydi. Loklash va sayqallash yaxshilab yasalgan yog‘och ashyoni jilvirlash kerak bo‘ladi. Hattoki faneradan yasalgan pardaning soddagina aylanuvchi shiti ham ishlov berib sayqallansa chiroyli ko‘rinishga ega bo‘ladi. Kartina uchun ramka, dekorativ ashyolar singari qismlar (yozuv stoli) ham sayqallashni talab qiladi. Sayqallangandan keyin chiroyli ko‘rinishga keladigan yog‘ochdan yasaladigan dekorativ qismlarni qoplagich bo‘yoq bilan bo‘yash shart emas, anilin bilan bo‘yagandan keyin sayqallab qo‘yaversa bo‘laveradi. Sayqallanadigan qism yaxshilab randalangan va qum qog‘oz yoki oyna-qog‘oz bilan ishqalab tozalangan bo‘lishi kerak. Sayqallash uchun lokni tayyorlash mumkin. Tozalangan yuzaga lokni tompon bilan suriladi. Buning uchun movut mato olinadi va bir necha marta buklanadi, uning ustidan matoli yoki qog‘ozli latta o‘raladi va qo‘lda ushlab uchun qulay bo‘lgan dumaloq asbob



hosil bo‘ladi. Lattani bukib uni shishaning og‘ziga olib kelib, ozroq lok tushgan lattani yoyib unga 2–3 tomchi yog‘ tomiziladi, tompon bilan doira shaklida butun yuza bo‘ylab surib chiqiladi. Doirali harakat bilan bir qator surtib chiqishda davom etiladi va butun yuza qoplanmagunicha davom ettiriladi. Vaqti-vaqti bilan lokdan olib turiladi, matoga tompon yaxshi yurishi uchun moy tomiziladi, shunda u yuzaga yopishib qolmaydi.

Agar yuza yaxshi sayqal topmasa, sayqallashni ikki-uch kundan keyin davom ettiriladi, lekin bunda spirt qo‘shilgan lokdan foydalaniladi. Qurigan qatlam ustidan har gal lok bilan qoplashda uni suyuqroq qilinaveradi. Sahnada lok bilan ishlash ko‘p uchramaydi, lekin teatrning boshqa xonalari, hususan, kutubxonada lok bilan ishlash tajribasi kerak bo‘ladi. Ishqor (tezob), ko‘pincha, yog‘ochni oddiy tezoblash ko‘p uchraydi.

Yog‘ochni ishqorlash degani bu kerakli rangdagi bo‘yoq bilan uni ishqorlash va tezoblash orqali bo‘yash deganidir. Tezoblash orqali jigarrang, kulrang, qora va qizil rangdagi yog‘ochlarni hosil qilish mumkin. Ishqor qaynoq suvda eritiladi. Cho‘tka, gubka yoki latta bilan qoplanadi. Agar ishqor bo‘lmasa har qanday dorixonadan topish mumkin. Qolgan margansiliy kaliy bilan almashtirish mumkin. Bu kuchli ishqor jigarrang bo‘yoq o‘rnini bosadi. Ishqor bilan qoplangan yuzani loklash yoki mumlash mumkin. Ishqorlangan yog‘ochning chiroyli qatlami ochiladi, lekin bu sayqallangandan ko‘ra noaniqroq bo‘ladi, shuning uchun chiroyli tuzilishga ega bo‘lgan yog‘ochdan tashqarisini tezoblash mumkin.

Loklash spirtli, kopali yoki dommarli moylar bilan loklanadi, uni keng yumshoq cho‘tka yoki yuqorida tasvirlangan tampon bilan beriladi. Ayni paytda bir qator lok ham berib chiqiladi. Ikki-uch soatdan keyin yana bir qatlam beriladi, biroz tanaffusdan keyin yana beriladi, bu ish yuza tekis va yaltiroq bo‘lguniga qadar davom ettiriladi.

Loklangan yuza yanada shaffof bo‘lishi uchun so‘nggi lok quriganidan keyin suyuq lok bilan yana bir qator berib chiqiladi.

Ishqorlangan yuzani mum bilan ishlov berish bu uni mumning skipidardagi eritmasi bilan qoplash deganidir (2 qism mum va 1 qism skipidar). Bunda chiroyli yaltiroq yuza hosil bo'lguniga qadar cho'tka yoki movut mato bilan ishqalanadi. Bulardan tashqari yuzaga yana ko'plab usullar bilan ishlov berish mumkin.

Bu usullar qisman ma'lum bo'lsa (qog'oz yopishtirish, mato o'rash, modda sepish va boshqalar), qisman bajarish qiyin. Shuni ta'kidlash lozimki, bezakning yangi shakllari va qismlarini yaratish sohasida kashfiyotchilik ishi nihoyatda muhimdir, u bezak sohasiga yangidan-yangi materiallar (shohlar, qamichlar, ola gilam darojkalar, taxtachalar va boshqalar)ni olib kirishi va ularga ishlov berishda ham ahamiyatlidir.

### **Nazorat savollari**

1. Yelimli bo'yoq, asosan, qanday holatlarda ishlatiladi?
2. Ishlash uchun bo'yoq tayyorlash qanday amalga oshiriladi?
3. Bo'yoqqa yelim qo'shish proporsiyasi qanday bo'lishi kerak?
4. Odatda qanday bo'yoqlardan ko'proq foydalanish mumkin?
5. Eng sodda grunt qanday bo'ladi?
6. Anilin qanday bo'yoqlar?
7. Loklangan yuza yanada shaffof bo'lishi uchun nima ish bajariladi?

### **3.3. DETALLAR USTIDA ISHLASH VA ULARGA OBRAZLAR BERISH**

Xomaki loyiha tasdiqlangandan keyin, uni tayyorlashga kirishiladi. Unga ko'ra chizmalar bajariladi, qattiq bezaklar tayyorlanadi, butaforiya katta hajmdagi bezakning chiziqlari yuritib chiqiladi, yumshoq bezaklar tikiladi, mayda bezaklari chizib chiqiladi. Tasdiqlangan loyiha asosida kompozitsiya yaratiladi (54-rasm). Kompozitsiyaning u yoki bu qismini tayyorlashga kirishib, ashyo xususiyati va shaklini yaxshiroq beradigan materialni to'g'ri tanlash muhimdir.

## Nazorat savollari

1. Tasdiqlangan loyihaning detallarini tayyorlashda nimalarga ahamiyat qaratish zarur?
2. Loyiha kompozitsiyasida obrazlarni yoritib berishda ishni nimadan boshlash lozim?

### 3.4. Asboblari va anjomlari

Kompozitsiyani ashyolar orqali tayyorlash uchun 50 sm uzunlikdagi metal chizg'ich, 20x30 mm uzunlikdagi yo'g'on metall chizg'ich, burchakli o'lchagich, burchak duradgorlik o'lchovi, kichkina chizg'ich gotovalyan shaklida o'tkirlangan duradgor sirkuli, kronsirkul, turli shakldagi bir nechta pichoq yoki meditsina qaychisi, katta qaychi bilan karton, yupqa metall keskich bilan kesiladi, kichik qaychilar bilan matolarning mayda qismlari qirqiladi.

Uskunalar yengil va qisqa bo'lgani ma'qul, 2 sm uzunlikkacha bo'lgan va boshqa hajmdagi 2 ta metal rangda ulkan yog'ochlarga ishlov berish uchun ingichka tishli arracha, yog'och otvyorka, kichik bolg'acha, 0,5 dan 3–4 mm gacha bo'lgan metal parma, stolga o'rnatiladigan qisqich, bir nechta metall va ponachalar, 10–12 dona qisqichlar, yelim qaynatgich, egovlash uchun dastgoh, elektr kavsharlagich, 3–4 dona cho'tkalar va boshqalar ishlatiladi.

Kompozitsiyani ashyolar orqali tayyorlashda turli materiallardan foydalanish mumkin (55–56-rasmlar): ulkan karton, qalin qog'oz 1–2 mm, shuningdek, yaxshi sifatli 3 va 10 mm enlikdagi faneralar, 10 mm qalinlikdagi, 5–10 sm enlikdagi taxtachalar, taxta va boshqalar. Yog'och materiallar asosan quruq bo'lishi shart.



54-rasm.

Shuningdek, mayda mix, shurp, tikuvchi ignachalari, mayda qumqog'ozlar, 0,5–0,8, 1 va 2 mm ingichka sim, po'lat va latun elektr simlari, payvandlash uchun qalaylar, yupqa matolar, PVA yelimi, kraxmal, anilin bo'yoq, guash, moy bo'yoq, belila va boshqa materiallar ishlatiladi. Kompozitsiyani tayyorlashda qo'llaniladigan barcha materiallar kam miqdorda zarur bo'ladi.

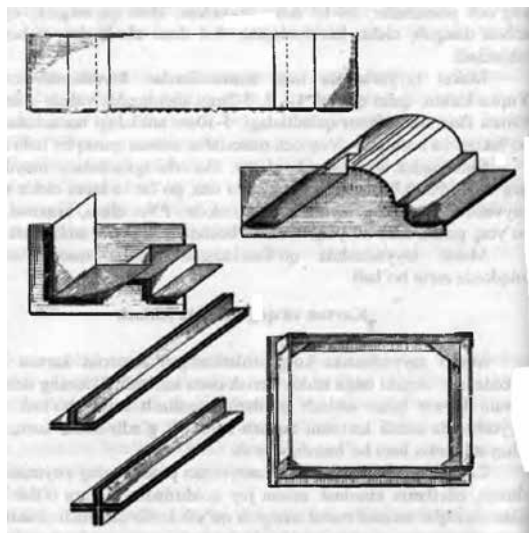

55-rasm.

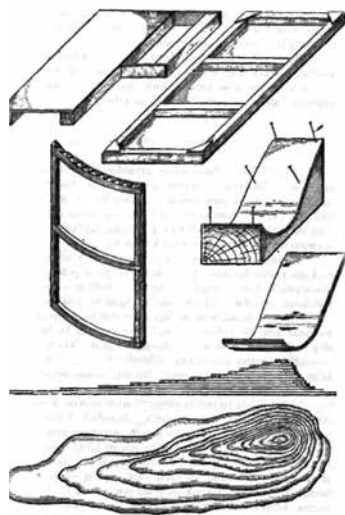

56-rasm.

Relyeflar tayyorlash uchun tegishli shakldagi alohida bo'laklar ham kesib olinadi va ular bosim ostida yelimlanadi. Bunday ashyolar tegishli relyefning pog'onaviy shaklini yaratadi. Ashyoda mayda qismlarni tayyorlashda kartonning o'rniga rasm chizadigan qalin qog'oz yoki vatmandan foydalanish mumkin. Qog'ozdan ikki, uch qatlam qilib foydalaniladi, ular yog'och yelim va PVA bilan yopishtiriladi va quriguncha bostirib qo'yiladi.

## Nazorat savollari

1. Kompozitsiyani ashyolar orqali tayyorlash uchun nimalar zarur bo'ladi?
2. Ashyoda mayda qismlarni tayyorlashda kartondan qanday foydalanish mumkin?

### 3.5. YOG'UCH VA FANER BILAN ISHLASH

Buyumlar tayyorlashda yog'ochning barcha turlaridan foydalaniladi. Biroq, ko'p hollarda, qayin, jo'ka, qarag'ay daraxtlari ishlatiladi. Butaforiya buyumlari uchun ishlatiladigan daraxt quruq, imkoni boricha butoqlarsiz bo'lgani ma'qul.

Mamlakatimizda o'sadigan barcha daraxtlar: chinor, terak, tol, qayrag'och, tut, yong'oq, olcha, ayniqsa, mevali daraxtlardan olma, o'rik, shaftoli, nok va hokazo yog'ochlar butaforiyaning nozik ishlariga juda qo'l keladi. Buta daraxtlarining xivchinlaridan savatlar va boshqa buyumlar yasaladi.

Yog'och ashyosi oson ishlov beriladigan material hisoblanadi. Shuning uchun dekoratsiya ishlarida pavilyon devori asosini qarag'aydan eni 7 sm, qalinligi 3 sm bo'lgan yog'och reykalari tashkil etadi. Bunday nisbat turli hajm va shakldagi devor sinchlarni, asosan, ulash va almashtirishga imkon beradi.

Dekoratsiya yaratishda yelimlangan fanerning 2 mm dan 9 mm gacha qalinlikda bo'lganligi, qaysi daraxtdan yasalganligidan qat'i nazar maqsadga muvofiqdir.

Butaforiya buyumlarini tayyorlashda, hattoki turli xil matolar, teri, arqon, kanoplar, qalay tunukalar va hokazolar qo'l kelishi mumkin. Ular sanoqsiz bo'lib, qay birini tanlash dekoratsiyada ijodkorlik qobiliyatiga bog'liq.

Turli qismlarni yelimlagandan so'ng yuzalarni qisqichlar bilan mustahkamlab qo'yiladi. Buning uchun yog'och va metall qisqichlardan foydalaniladi. Barcha yog'och yuzalarni qumqog'oz

bilan tozalash zarur. Maket ustida ishlashda asosan mayda qumli qog'ozdan foydalangan ma'qul.

Ashyo bilan ishlash uchun avvaldan turli hajmdagi reykalar va yog'och bo'laklarini tayyorlab qo'yish zarur. Ashyo uchun reykalar quyidagi hajmlarda tayyorlanadi: uzunligi 80–100 sm, kesimi 1x2 sm, 2x2 sm. Barcha tayyorlangan yog'ochlar quruq bo'lishi shart yog'och yoki fanerdan 1–3 mm qalinlikdagi reykalar kesib olish uchun reysmus nomli moslamadan foydalangan ma'qul. Dumaloq ko'rinishdagi tayoqchalarni tayyorlashda tokar uskunasi reykaga ishlov beriladi. To'la dumaloq qilish uchun yog'och tegishli diametrdagi teshik orqali o'tkazib yuboriladi.

Dumaloq tayoqcha teshikning devorlaridan kuch bilan o'tadigan bo'lishi zarur. Dumaloq tayoqchani boshqa uskunalar bilan birlashtirishning yana bir usuli bor. Bu holatda tayoqcha bir yog'och bo'lagidan to'g'ridan to'g'ri shilib olinadi va uni tegishli hajmdagi teshikka qo'yiladi. Dumaloq tayoqchalar qattiq yog'ochdan tayyorlanadi va yog'och bo'lagining pona bilan teshilgan joyiga yelimlanadi. Bunday usulda biriktirilgan uskunalar ancha mustahkam bo'ladi.

Ashyo ustida ishlashda yelimning sifati alohida ahamiyat kasb etadi. Asosan PVA va yog'och yelimdan foydalaniladi. Yaxshi yelim tayyorlash uchun yog'och yelimi bo'laklari mayda qismlarga ajratiladi va suv to'la bekitib turishi uchun qaynatgunga qadar 12–15 soat ivitib qo'yiladi. Yelimni maxsus yelim qaynatgichlarda qaynatiladi. Bunday qaynatgichlar yelimni kuyib qolishdan va uzoq vaqt qaynoq holda saqlash imkonini beradi. Ashyo ustida ishlash chog'ida yog'och va PVA yelimidan tashqari kazein, kraxmal va «BF» yelimlaridan ham foydalanish mumkin. Turli qismlarni yelimlagandan so'ng yuzalarni qisqichlar bilan mustahkamlab qo'yiladi. Buning uchun yog'och va metall qisqichlardan foydalaniladi (57-rasm).

1 – yog‘ochni randalash uchun tirgagich, 2 – uchburchak bilan qismlarni tekshirish, 3 – malka, 4 – shtangel bilan chizish, 5 – ingichka reykalarni qirqish, 6 – dumaloq tayoqchalar tayyorlash.

Barcha yog‘och yuzalarni qum qog‘oz bilan tozalash zarur.

Ashyo ustida ishlashda, asosan, mayda qumqog‘ozdan foydalangan ma’qul. Shuningdek, turli qalindagi va har xil kesimdagi 15–25 sm uzunlikdagi yog‘och bo‘laklarini tayyorlash zarur.

Ashyo ustida ishlashda, ko‘pincha, dumaloq ustunlar, zinapoya tutqichlari, mebellarning dumaloq shaklli oyoqlari kabilarni tayyorlash lozim bo‘ladi. Ularni tayyorlash uchun dumaloq tayoqchalar tayyorlash lozim. Bunday qismlarga kichikroq tokarlik dastgohlarida ishlov bergan ma’qul. Biz yog‘ochga ishlov berish uchun kichik stulga o‘rnatiladigan tokarlik dastgohining sodda chizmasini keltiramiz (58-rasm). Bu kompozitsiyada ashyolarning barcha turlarini tayyorlash imkonini beradi.

Yog‘och bo‘laklariga oddiy ishlov berish uchun iskana, burchak, yarim doira bir necha razmerdagi iskanalar, har xil shakldagi egovlar, kronsirkul kabilar zarur bo‘ladi. Tokarlik dastgohida ishlov berishni o‘rganish qiyin emas. Katta hajmdagi yog‘och bo‘laklariga ishlov berish uchun ular dumaloqlanadi. Ular aylanish o‘qi markaziga yaqin qilib joylashtiriladi. So‘ngra dastak o‘rnatiladi, uni ishlov berilayotgan yog‘ochga yaqinroq keltiriladi va aylanayotgan o‘qqa nisbatan balandroqqa ko‘tariladi. Tokarlik ishlarini bajarish chog‘ida yog‘ochning aylanishi ishlayotganga nisbatan yo‘naltiriladi.

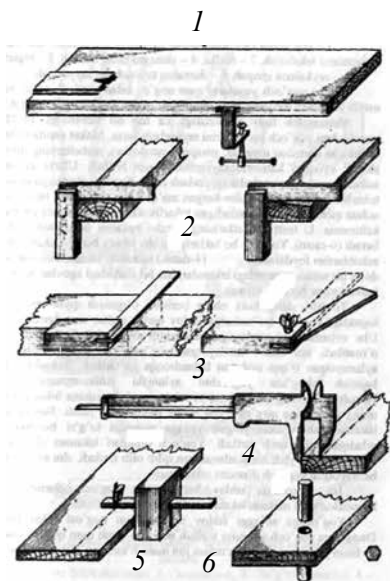

57-rasm.

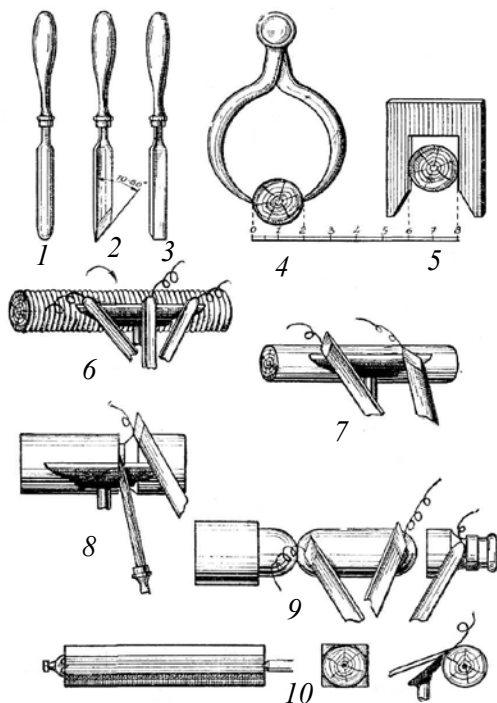

58-rasm. Tokarlik dastgohida ishlatiladigan asosiy qurollar va ular bilan ishlash:

- 1 – yarim doira stameska;
- 2 – kosyachok; 3 – to‘g‘ri stomeska;
- 4 – shtangelsirkul;
- 5 – skoba-lekala o‘lchagich,
- 6 – yarim doira stameska bilan birinchi ishlov berish;
- 7 – kosyachok stameska bilan toza ishlov berish;
- 8 – kosyachok stameska bilan qirish;
- 9 – tozalashning har xil uslublari;
- 10 – qismlarni tayyorlash va ularni montaj qilish.

Yog‘och anjomi avval yarim doira iskana bilan ishlanadi, yuzasining qirg‘og‘i yog‘ochga monand qo‘yiladi. Buning uchun iskanani ishlov berilayotgan yuzaga nisbatan to‘g‘ri burchak hosil qiladigan qilib tutib turiladi. Yog‘och qipiqdari iskanani chapga yoki o‘ngga yuza bo‘ylab harakatlanadigan qilib olib turiladi, shu asosda ishlov berilayotgan yog‘och diametri tekislanadi. Ish jarayonida ishlov berilayotgan yog‘och diametri hajmi kronsirkul yoki maxsus lekala bilan o‘lchab turiladi. Yog‘ochga so‘nggi ishlov mayda qum qog‘ozi bilan beriladi. Dastgohga yog‘och yuzasini tozalash uchun o‘ramli qumqog‘oz yoki mis va latun yuzalarni jilvirlash uchun jun mato o‘rami qo‘yish mumkin.



## Nazorat savollari

1. Maket ustida ishlashda yelimning asosan qaysi turlaridan foydalaniladi?
2. Yog'och bo'laklariga oddiy ishlov berish uchun qanday asboblardan foydalanish mumkin?

### 3.6. SIM VA YUPQA METALL BILAN ISHLASH

Maketdagi ko'pgina qismlar simlar va latun, mis yoki rux singari yupqa metalla rdan foydalaniladi. Bunday ishlarni bajarish chog'ida kavsharlash lozim bo'ladi. Qismlarni kavsharlash uchun 1:3 nisbatdagi qalay aralashmasi qo'llagan holda amalga oshiriladi. Kavsharlashdan oldin yuzalar egov yoki qumqog'oz bilan yaxshilab tozalanadi va kislota suriladi. Kavsharlagich qizitiladi, kislota bilan artiladi va nashatir kukuniga solinadi. So'ngra kavsharlagich to'g'rilanadi va o'ziga kukunni yuqtirguncha tutib turiladi. Kavsharlanadigan yuzalar tegishli tartibda bir-biriga tutashtirilib, kavsharlagich bilan ulanadi. Agar qalay bir tekisda yotsa, kavsharlash me'yorda bo'lgan hisoblanadi.

Teatr butaforiyasi (yasama jihozlari)ni tayyorlashda metallga ishlov berishning turli usullaridan foydalaniladi, masalan, sim karkaslar to'qiladi, quyish, chekish, zarblash orqali metallga ishlov berish orqali turli butaforiya mahsulotlari tayyorlanadi. Ayniqsa yupqa tunuka, yaxlit latun, mis, to'qiladigan po'lat sim, qalay, alumin kabilardan foydalaniladi.

Sim karkaslar haykal va yirik hajmdagi butalar, daraxtlar, qandillar tayyorlashda ishlatiladi. Katta hajmdagi yasama jihoz uchun karkaslar yumshoq simlardan to'qiladi, ko'proq kuch tushadigan joylarga metallardan o'zaklar qo'shiladi. Simlar o'zaro burash, to'qish, ba'zan payvandlash orqali birlashtiriladi (59-rasm). Butalar tanasi qalin po'lat simlarni o'zaro birlashtirish asosida hosil qilindi. Bog'lam ustidan alohida shoxlar chiqariladi. Ular yonlama ho-

latda yumshoq sim bilan bog‘lanadi. Daraxt tanasidan o‘sib chiqqan shoxlar uchun ingichka simlardan foydalaniladi, ular o‘zaro bog‘lab borilaveradi. Bog‘langan va mahkamlangan karkasga yupqa doka yoki chit yelim singdirilib, o‘rab qo‘yiladi. Qandillar uchun sim karkas tayyorlash ham yuqoridagi usulda bajariladi.

Metall plastikasidan ko‘krak taqinchoqlari, zargarlik buyumlari, mebel bezaklari, teatr tomoshasida yoki kinofilm suratga olishda foydalaniladigan ashyolar yasashda qo‘llaniladi. Ro‘zg‘or anjomlari bo‘yicha yasama jihozlar tayyorlashda, asosan, metalloplastika, 0,2 mm qalinlikdagi mis va qalay metallariga yengil bosmalash orqali ishlov beriladi.

Tasvir tushirilgan tekis metall bo‘lagini qisqichlar bilan maxsus joyga qo‘yiladi va siqiladi. Taglik uchun marmar va po‘lat plitalar, rezina, linolium, namatdan foydalaniladi. Asboblar ichida qisqichlar, shpatellar, teshkichlar, bolg‘achalar bo‘lishi kerak. Tayyor metall andazalar asosida metalloplastikani siqish – taqinchoq yasashning bir turi hisoblanadi. Yog‘och taglikka o‘rnatilgan andaza dastlab yupqa metall bilan yopiladi. So‘ngra qalay o‘rnatiladi. Bolg‘a bilan asta-sekin qalayga urib chiqilib, andaza shakli hosil qilinadi.

Yasama jihoz mahsulotlarini tayyorlash usuli orqali libos bezak qismlari hosil qilinadi. Bunda faqat qismlarning tasviri tushiriladi. Oq tunukadan qandillar uchun yasalgan osilmachochlar metallardan tayyorlangan ishlar hisoblanadi. Billur shaklida kesib olingan metall parchalari egilib, teshik ochiladi-da ilib qo‘yiladi. Billur parchalarini tasvirlovchi metallar romb shaklida kesib olinadi va bir cheti teshilib ilish uchun halqa o‘tkaziladi.

Teatr sharoitida metallardan libos bezaklari, ko‘krakka taqiladigan ordenlar va uncha katta bo‘lmagan bezak qismlari tayyorlanadi. Buning uchun oson egiladigan qalay, alumin metallari asosiy material bo‘lib xizmat qiladi. Qalay har qanday sharoitda ham eritilaveradi, alumin esa laboratoriya pechlarida eritiladi. Erigan metall

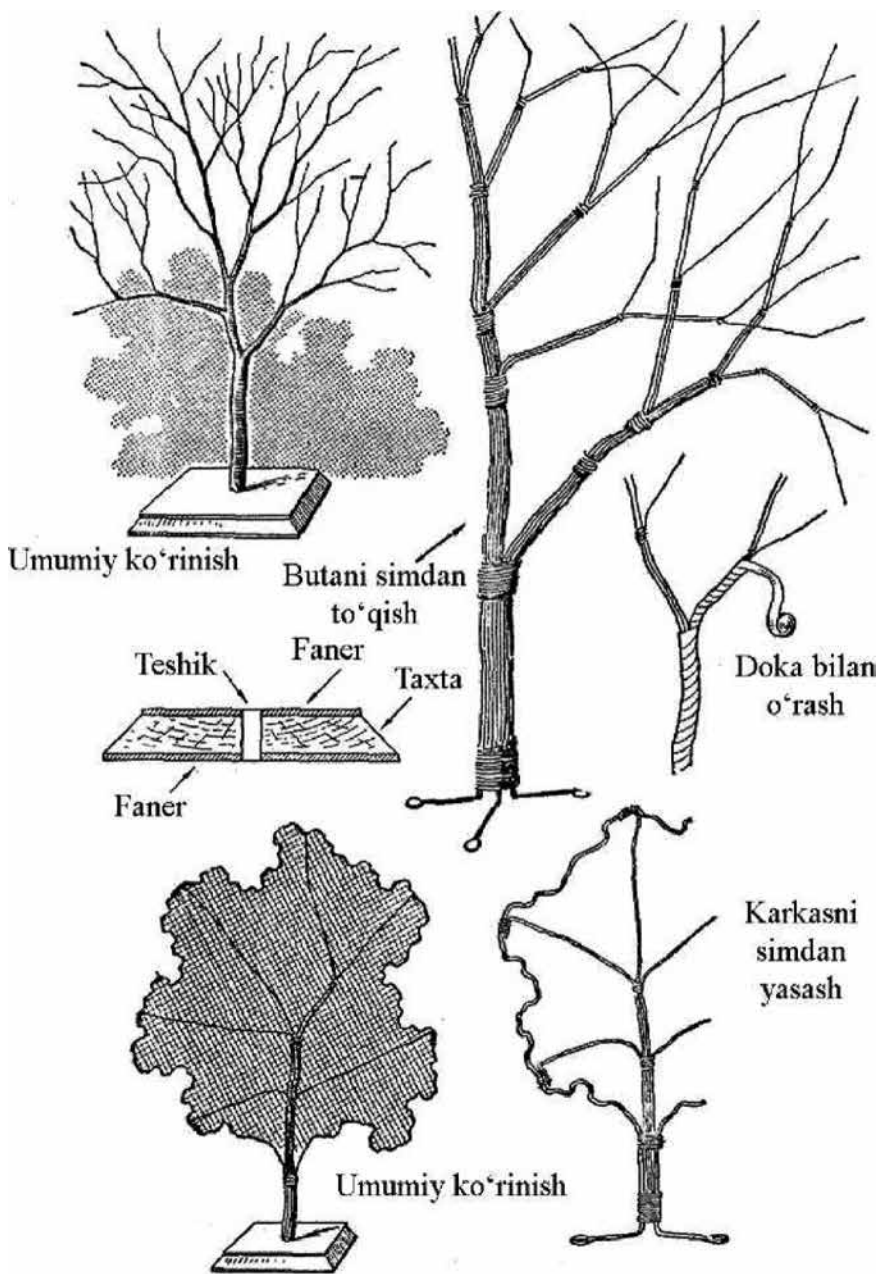

59-rasm.

gips shakllarga quyiladi. So'ngra metallardan ishlangan bezaklar lok, bronza va turli bo'yoqlar bilan bo'yaladi.

### **Nazorat savollari**

1. Ma'lum bir kompozitsiya uchun maket yasashda uning asosiy qismlarini qanday materiallar tashkil etadi?
2. Sim va yupqa materiallar maketda qanday vazifalarni bajaradi?

### **3.7. PLASTMASSA VA SINTETIK MATERIALLAR**

Sintetik materiallar va plastmassani ayrim turlariga ishlov berishning osonligi va yengilligi ulardan teatrdagi keng foydalanish imkonini beradi. Ular qatoriga penoplastlar va vidoplastlar, polixlorvinil plyonkalar, BF turidagi yelimlar, epoksit qorishmasi, PVA emulsiyasi kabilarni kiritish mumkin. Kimyoviy usulda ishlangan materiallarni oson yonib ketishi va noxush hid taratganligi uchun sahnada ulardan kam foydalaniladi. Ammo sanoatda yonmaydigan va zararsiz plyonka va plastiklar borgan sari ko'proq ishlab chiqarilmoqda. Penoplast (po'kak)lar qattiq va yumshoq bo'ladi. Qattiq penoplastlar yaxshi kesiladi va bo'yalib jilvirlanadi. Ulardan mayda buyumlar, haykalchalar, mebel bezaklari tayyorlanadi. Penoplastga qaychi, pichoq, qirg'ich, qumqog'ozlar bilan ishlov beriladi. Uning elastikligi ishlov berishga xalaqit qilsa, unga yog'och yelimi shimdiriladi. Mahsulotga ishlov berilgach, qaynoq suvga solinadi va yelim qoldiqlari siqib olinadi. Parolon ishlov berilgan shaklni olsa-da, elastikligini saqlab qoladi. Qattiq va yumshoq penoplastlar o'zaro turli sintetik yelimlar bilan yopishtiriladi. Elastik chok AK-88 va BF-2 yelimlari bilan yopishtiriladi. PVA yelimi ham penoplastni yopishtiradi, lekin u bilan yelimlangan mahsulotlar bir-biriga qattiq bosib yopishtirilishi kerak. Penoplast har qanday bo'yoq bilan bo'yalishi mumkin. Penoplastni yong'indan asrash uchun unga matolarga shimdiriladigan modda

bilan ishlov beriladi. Ammo bunday modda bilan ishlov berilgan penoplastni ham yonmaydi, deb bo‘lmaydi.

Ko‘pirtirilgan polistiroldan metallning g‘ovak joylarini to‘ldirishda foydalanish mumkin. Shaklga joylashtirilgan uning mayda bo‘lakchalari qaynoq suvda yaxshi ko‘piradi va tegishli oraliqni to‘ldiradi. Metall shakl yasash uchun eng yaxshi material bo‘lishi mumkin. U issiqni yaxshi sezadi va ko‘piklanish jarayoni tez, bir tekisda o‘tadi. O‘zaro kimyoviy ta‘sir sodir bo‘lishi uchun zarur haroratni olish chog‘ida gips shaklining yassi kertmagi bo‘lishi shart. Bu metall parchasi bilan berkitib qo‘yiladi. 7 sm dan ortiq bo‘lgan chuqurlikdagi gips shakllarida quyma sifati ancha pasayadi. Donachalar bilan to‘ldirilgan metall va gips shakllari mahkam berkitilib, qaynoq suvga botiriladi. Shakl berish vaqti shakl va uning issiqlik o‘tkazishiga bog‘liq. Gips shaklda ko‘piklashish jarayoni 30x15 sm hajmda va 6 sm gacha chuqurlikda 30 daqiqa atrofida, shar shaklidagi latundan yasalgan shaklda esa diametri 12 sm da 12 dan 14 daqiqagacha davom etadi.

Termoplastik plyonkalardan turli xildagi yengil va nisbatan mustahkam mahsulotlar tayyorlanadi. Ulardan yengil eshiklar, bezak qismlari, libos bezaklari, kaskalar, dubulg‘alar va boshqa anjomlar tayyorlashda foydaniladi. Termoplast mahsulotlar yengil bo‘lishidan tashqari yuzasi ham toza bo‘ladi, unga ishlov berish shart bo‘lmaydi.

Teatrda yonmaydigan viniplast va viniproza ko‘p qo‘llaniladi. Viniplast – bu qizil jigarrang yoki kulrang tusdagi yorug‘lik qaytaruvchi plyonka hisoblanadi. Viniproza shaffof va biroz sarg‘imtir rangga ega. Har ikkala plyonka 0,3 mm dan 0,9 mm gacha qalinlikda bo‘ladi. Mayda mahsulotlar uchun 0,4–0,5 mm, yirik nusxalar uchun 0,7–0,9 mm qalinlikdagi plyonka qo‘llaniladi. Andaza bo‘yicha bosmalash maxsus uskunada bajariladi.

Modellarni bosmalash shakl beruvchi yashik, siquvchi ramka, qizdiruvchi plita, separator, quvur, jo‘mrak, vakuum bo‘shlig‘i va

vakuum nasosidan iborat maxsus uskunada bajariladi. Qattiq model separatorga taglik yordamida oʻrnatiladi. Uning yuqori qismi shakl beruvchi yashikning yuzasini bekituvchi plyonkaga yaqinroq qilib joylashtiriladi. Ichki qismni germetik qilish maqsadida yashik chetlariga plyonkani poʻlat ramka bilan siqish orqali joylashtiriladi.

Mahkamlangan plyonka ustidan qizdiruvchi plitka yurgiziladi, u 20–30 soniya davomida plyonkani 100–130 darajagacha qizdiradi (termoplastlar belgilangan haroratdan ortiq qizdirilsa, ularning asosi erib ketadi). Plyonka yumshagach, vakuum krani ochiladi, atmosfera bosimi ostida termoplast model shakliga birikib qoladi. Viniplast plyonkani tortganda uning qalinligi oʻzgaradi. Bir tekisda tortish relyefning balandligiga bogʻliq. Tortilayotgan relyef qancha koʻp boʻlsa, ayrim qismlarda plyonka ingichkalashib, uzilib ketish xavfi paydo boʻladi. Shuning uchun plyonkani 60–70 mm dan ortmagan model balandligida bosmalash zarur. Chuqurroq bosmalash uchun modelni va maxsus qurilmani vertikal holatda siljituvchi alohida uskunalar zarur boʻladi.

Bosma sifati modelning holatiga bogʻliq boʻladi, chunki plyonka tortilgan shakl, yaʼni model xususiyatini aniq takrorlaydi. Tekis va toza yuzalarni olish uchun modelga yaxshi ishlov berilgan boʻlishi zarur. Gips, yogʻoch, faner, metall kabilar model tayyorlash uchun material hisoblanadi. Ulardan mebelning oʻyma qismlari, qadimiy eshiklar tabaqalari, poʻlat dubulgʻalar, gʻisht va boshqa jihozlarni yasashda keng foydalaniladi. Odatda, yashik eni 80 sm, uzunligi esa mahsulot sigʻimiga moslanadi. Maydaroq jihozlar uchun yashik uzunligi 50–70 sm, yirikrogʻi uchun 1,5 m va undan koʻproq boʻladi. Yumshoq polixlorvinil va polietilen termoplastik plyonkalar 3 mm dan ortiq boʻlmagan relyeflarni bosmalash uchun qoʻllaniladi. Model sifatida relyef matolar, karton, faner kabilardan foydalaniladi. Bosmalash odatdagi uskunalar yordamida bajariladi, faqat qattiq separator sim toʻr bilan almashtiriladi. Polietilen va ayrim turdagi polixlorvinil plyonkalar yonishi mumkin, shuning uchun ular kam

miqdorda qo‘llaniladi. Plyonkalar polixlorvinil loklar va yelimlar bilan o‘zaro yoki matolar orqali yelimlanadi.

Yelim tayyorlash uchun polixlorvinil qorishmasi dixloretan, metilxlorid yoki atsetonda eritiladi (20% qorishma va 80% eritma). Termoplast mahsuloti nitrolak, moybo‘yoq bilan bo‘yaladi, shuningdek, polivinil emulsiyada eritilgan bronza va alumin kukunlarini surtish mumkin. Moybo‘yoq va mato bilan qoplangan yuzalar yelim va guash bilan bo‘yaladi. Ishlov berilmagan yuzalarda yelimli bo‘yoq turmaydi. Organik oyna ham termoplast hisoblanadi. Undan deraza oynalari, chiroqlar, qandillar va kattaroq hajmdagi idishlar yasash mumkin.

Oynani eritib qoliplash orqali haykallar ham yasaladi. Shaffof sun‘iy oyna yaxshi kesiladi, tekislanadi, o‘yiladi va teshiladi. Qo‘lda bosmalash uchun mahsulot shaklida tayyorlangan matritsa va puanson zarur bo‘ladi. Ular yog‘ochdan qirqib yasaladi yoki gipsdan quyiladi. 130 darajagacha qizdirilgan organik oyna matritsaga quyiladi va puanson bilan bosmalanadi. U soviganidan keyin oyna shaklini va shaffofligini saqlab qoladi. Yelimlash uchun organik oyna qipig‘idan dixloretanda eritilgan yelimdan yoki BF-2 yelimidan foydalaniladi.

Mahsulot spirt qorishmasida qizdirilgan anilin bo‘yog‘iga botirish yo‘li bilan yoki moybo‘yoq bilan bo‘yaladi. Oyna plastika texnologiyasi ham pape-mashe texnologiyasiga o‘xshash, unda qog‘oz o‘rniga oyna, yelim o‘rniga poliefir yoki epoksid qorishma, BF-2 yelimidan foydalaniladi. Gips shakli parafin siqmasi bilan qoplanadi yoki sellofan bilan o‘raladi. Oyna shakliga ko‘ra, 2 yoki 3 qatlam qilib taxlanadi. Gipsga cho‘tka-qalam bilan yelim suriladi. Tayyor mahsulotlar qattiq va yarim shaffof bo‘ladi. Yirik relyeflar bevosita surat asosida quyiladi. Shakl quyish uchun turli plastik qorishmalardan foydalaniladi. Igelit va lateks yengilroq va plastik quymalar hosil qiladi. Igelit plastikligi qorishmaga qo‘shilgan un, gips, bo‘r va boshqalarga bog‘liq. Igelit kukuni dibutilftolatda

eritiladi. Shaklga quyilgan igelit qorishmasi 160–180 darajagacha qizdiriladi. Kauchuk olinadigan daraxtlarning yelimidan hosil qilingan sintetik kauchuklar lateks deyiladi.

Plastik relyefli (bo‘rtma) butaforlar model va shakl asosidagi ikki texnologik usulda tayyorlanadi. Birinchi usul shundan iboratki, modelga dastlab lateks o‘rnashuvi jarayonini tezlashtiruvchi maxsus fiksator bilan qoplanadi. Suvda eritilgan, so‘ngra kaolin bilan aralashirilgan xlorli kalsiy fiksator sifatida qo‘llaniladi (800 g xlor kalsiy, 400 g suv va 300 g kaolin). Shunday usul bilan tayyorlangan model lateks bilan to‘latilgan idishga tushiriladi. 40–50 daqiqadan keyin model chiqariladi, suv bilan yuviladi va 80 darajada 3 soat quritiladi. Qurigan mahsulot modeldan ajratiladi va yana shuncha vaqt quritiladi. Natijada, suyuq lateks model shaklini yaxshi saqlaydigan yupqa rezinkaga aylanadi. Ikkinchi usul shakl bo‘yicha quyiladi.

Gips shakliga – qolipga quyiladi, u yupqa qatlam bo‘lib asta qotadi. Pastki qatlamda 1–2 mm qalinlikdagi plyonka hosil bo‘lgach, lateksning ortiqchasi qayta quyib olinadi. Cho‘tka yordamida lateks surish orqali shaklni qoplash yo‘li bilan shunday quyma hosil qilish mumkin. Mahsulotni mustahkamroq qilish uchun orasiga bir qavat mato qo‘yiladi. Bo‘yash uchun quruq bo‘yoqlar, anilin bo‘yoqlari va xlorsulfid polietilenda eritilgan bronza kukunidan foydalaniladi. Latekslardan niqob, kartinalar ramkasi, barelyef va boshqa buyumlar tayyorlanadi. Latekslar yonish xususiyatiga ega bo‘lgani uchun sahnada va maydonda ulardan kamroq foydalanish tavsiya etiladi. Mayda butaforiyani tayyorlash uchun odatdagi haroratda qotadigan polimer qorishmalardan foydalaniladi. Bu materiallardan ordenlar, mayda taqinchoqlar tayyorlash mumkin. Gips shakli avvaldan parafin moddasi bilan qoplanadi. Shakl to‘latilgach, yuqori qismi sellofan bilan yopiladi va uncha katta bo‘lmagan yuk bilan bostiriladi. Bir soatdan keyin mahsulot shakldan chiqarib olinadi va odatdagi haroratda quritiladi. Unga duradgorlik va slesarlik asboblari bilan



ishlov beriladi. Plastik massa to'la quriguncha mahsulotni egish ishlari bajariladi, yuzasi turli xil bo'yoqlar bilan bo'yalishi mumkin.

### **Nazorat savollari**

1. Penoplastning qanday turlari mavjud? Ularga misol keltiring.
2. Termoplastik plyonkalardan qanday mahsulotlar tayyorlanadi?
3. Viniplast nima?
4. Lateksdan qanday maqsadlarda foydalaniladi va ulardan nimalar tayyorlanadi?
5. Mayda butaforiyani tayyorlashda qanday qorishmalardan foydalaniladi?

### **3.8. MASTIKA**

Yelim, un, gips, bo'r va turli qog'ozlardan tayyorlangan plastik qorishma mastika deyiladi. Butaforiya tayyorlash va bezaklarga shakl berish jarayonida mastikani pape-mashe, relyefli siqma va boshqa materiallar bilan almashtirish mumkin. Mastikadan mebel, qurol, idishlar tayyorlash uchun foydalaniladi. Mastikaning tarkibi mahsulot xususiyati talab qilingan relyefga bog'liq. Mayda mahsulotlarni gips shakllarga quyish uchun siqib olingan qog'oz massasidan foydalaniladi. Qorishmaga yog'och yelimi quyiladi, so'ng unga bo'r va un qo'shiladi. Shuningdek, ozroq alif ham qo'shiladi.

Maydalangan paxta va kanop iplari aralashtirilgan mastika metall to'r bilan qoplangan yirik hajmdagi bezaklar tayyorlash uchun ishlatiladi. Paxta bilan to'r ko'zlari bekitiladi va mastika ularning orasidan tushib ketmaydi. Gazeta qog'ozi qo'shib qaynatilgan suyuqroq mastikadan bezak berish uchun foydalanish mumkin.

Mastika tasvirga klyonka varonkalardan siqib chiqariladi. Unli yelim qorishmasini hosil qilish uchun 1 kg un 0,3 kg qaynatilgan yog'och yelimiga ikki qoshiq alif qo'shib hosil qilinadi.

Shaklga doka yoyiladi, uning chetlari gipsning ichki qirg'og'idan chiqib turadi. Yaxshilab shibbalangandan keyin nusxa doka qirg'oqlardan chiqarib olinadi va asosga yog'och yelim bilan yelimlanadi, so'ngra mix bilan qoqib qo'yiladi. Mayda relyefli mahsulotlar va metall hamda yog'och o'ymalar mastikada elangan bo'r yoki tish poroshogi va PVA emulsiyasidan hosil qilinadi.

Quyuc mastika xamiri gips shaklida nusxalanadi. So'ng ustidan alumin bo'yoq yoki guash bilan bo'yab chiqiladi. Yog'och, penoplast, mato va boshqa materiallarga mastika mahsulotlari PVA yelimi bilan yopishtiriladi.

### **Nazorat savollari**

1. Mastikadan nima maqsadda foydalaniladi?
2. Mastikaning tarkibi nimalardan iborat?

### **3.9. GIPS BILAN ISHLASH**

Ayrim hollarda maketda gips ashyolardan foydalanish mumkin bo'ladi. Bu ashyolar quyish yo'li bilan tayyorlanadi. Gips yordamida shakl olish uchun loy yoki plastilindan tayyorlangan qolipga suvda eritilgan gips qorishmasi yupqa qatlam qilib quyiladi.

Shakl qotgach, undan plastilin yoki loy qotishmasi chiqarib olinadi, so'ngra un yoki kraxmaldan tayyorlangan yelim qorishmasi yuzaga surib chiqiladi, kerosin va parafin sepiladi hamda unga gips quyiladi.

Gips qotgach, shaklning chetlari tozalanadi, shakl asta ag'dariladi va undan quyma chiqarib olinadi. Shakl qotgandan keyin undan quyilma shakl ajaratib olinadi. Maket uchun qotgan yuzaga o'yma shakllarni qo'llash maqsadga muvofiq bo'ladi. Bunday o'ymalar pichoq, iskana kabilar bilan bajariladi.

Gips bilan turli boshqa shakllarni ham yasash mumkin. Buning uchun gipsga yupqa qatlam qilib qorishma quyiladi va unga tegishli shaklni berish uchun shpatel yoki pichoq bilan tekislab chiqiladi (60-rasm).

Georges Melisov XIX asrning oxirida birinchi bo‘lib filmlar tomoshasiga uskunalarni aralashtirib xonaning orqasiga fon ishlatadi va va uni ikkinchi marta olish usullarini ishlab chiqadi, birlashtirib yaratish bu birinchi tajriba sifatida talqin etildi<sup>1</sup>.

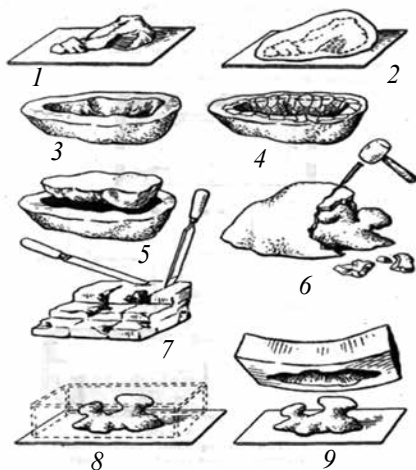

60-rasm.

Gipsda ishlash. 1– loy material, 2– gipsdan shakl xosil qilish, 3– gipsning qolipdagi shakli, 4– pape-mashe yelimlash, 5– gips shaklini qolipga quyish,

6– shaklni chiqarib olish, 7– gipsga ishlov berish, 8– qolipdagi joylashuvi, 9– tayyor gipsni qolipdan olish.

### Nazorat savollari

1. Gipsdan qanday shakllarni yasash mumkin?
2. Maket uchun qotgan yuzaga qanday shakllarni qo‘llash maqsadga muvofiq?

### 3.10. TASVIRIY BEZAKLARDA SHAKL VA ASHYOLAR

Hozirgi vaqtda spektakllar uch xil: tasviriy, hajmiy, konstruktiv usulda bezatiladi. Albatta, ular sof holda emas, balki bir-biri bilan uyg‘un holda qo‘llaniladi. Bu bezatish usullarida materiallarning ahamiyati turlicha bo‘ladi. Uch o‘lchamli va hajmli butaforiyalarni tayyorlash, shaklli ramzlardan foydalanish chog‘ida materiallar miqdor va sifat jihatidan bir-biridan farq qiladi.

Teatr rangtasviri qudratli vosita hisoblanadi. Uning yordamida yuksak darajadagi badiiy ifodaviylikka, teatr bezagi sifatiga

<sup>1</sup> Peter Ward. Picture composition for film and television. – R. 173

erishiladi. Mahoratli rangtasvirchi rassom bo‘yoq, chiziqlar, applikatsiyalar yordamida binolarning tasvirini hosil qiladi. Shu bilan tomoshabin ko‘z oldida mahobatli zallar, qo‘rqinchli g‘orlar, tabiatning u yoki bu ko‘rinishi paydo bo‘ladi. U moddiy madaniyatning boyligini, rang va nurning imkoniyatlarini ko‘rsatib, turli hajm va zaruriy shakllarni hosil qiladi. Boshqacha aytganda, rangtasvir rassomga haqqoniy voqelikni ko‘rsatish, makon, hajm kabilarni modellashtirish imkonini beradi.

Spektakllarni tasviriy bezashda, asosan, chizma va rang vositalaridan foydalaniladi. Ular sahnada osilgan, tortilgan karkas va ramka holatida joylashtiriladi. Teatrda bezakni rangtasvir yordamida bajarish ham chizmada, ham rangda perspektiva qonuniyatlaridan foydalanishga asoslanadi. Shu bilan hajm, ya‘ni uch o‘lchamli predmetlar ko‘rinishi hosil qilinadi (61-rasm).



61-rasm.

Rangtasvir orqa va yon kulislar bulut, daraxt, bino devorlari, ustunlar, haykallar tasvirini hosil qilishga imkon beradi, ular tasvirlanayotgan ashyolar shakli, yorug‘lik-soya yordamida shakllantiriladi. Sahnada rangtasvir orqali suvoqlari to‘kilgan g‘isht devorlar, saroy marmarlari, idishlar, devorga osilgan kiyimlar tasviri hosil qilinadi. Bulut, daraxt, bino devorlari, ustunlari, haykallar tasvirlangan sahnaning orqa va yon tasviriy pardalari rassomlar tomonidan realistik usulda chiziladi, tasvirlanayotgan predmetlarning soyasi, shakli aniq beriladi, suvog‘i to‘kilgan devorlar, saroy marmarlari, javonlardagi idishlar, devorga osilgan kiyimlar jonli tasvirlanadi.

XVIII asrda bezaklar yaratilgan materiallarni tasavvur qilib ko‘raylik. Tik qilib osilgan mato yuzasi tasvir uchun asos vazifasini o‘taydi. Ammo yassi bezaklar mizansahnasini yaratish xilma-xilligi yetarli bo‘lmaganligi uchun bezaklarning katta hajmdagi ko‘rinishlari

ham yasalgan. Masalan, graf Shermetov teatrlari, xususan, «Ostankino»da u yoki bu spektakl uchun tayyorlangan qadimiy bezaklarning asosiy qismi, shuningdek, katta hajmlari ham yog‘och, mato, qog‘oz kabilardan yasalgan. Taxtadan zina va ayvonlar, qog‘oz qoplangan yog‘ochdan qasr ustuni va devorlari tayyorlangan. Maxsus uskunalar yordamida dengiz to‘lqinlari harakatga keltirilgan.

Murakkabroq qurilmalar va bo‘rtma yuzalar ham qog‘oz qoplangan yog‘och karkaslardan hosil qilingan. Barcha qo‘lbola ashyolar va qog‘ozni yelimlab hosil qilingan bezaklarga ma‘lum shakl berilib, mos qilib bo‘yab chiqilgan. Kibor tomoshabinlarga yaqin turadigan parda va to‘siqlar mato va qog‘ozdan emas, balki atlas, duxoba, shoyi kabi matolardan tikilgan. Butaforiya va anjomlar materialining tabiiyligi, bezaklarning rang-barangligi bilan hayratga soladi. Ayniqsa, qimmatbaho toshlar bilan bezatilgan, tilla suvi yuritilgan qurollar, shuningdek, qizil, yong‘oq va boshqa qimmatbaho daraxtlar yog‘ochidan tayyorlangan mebellar e‘tiborni tortadi.

Tasviriy bezak asosiy bezak o‘rnini bosadi. Tasvir tushirilgan kulis va orqa pardalar o‘zlashtirilishi bilan tomoshabin ko‘z oldida ajoyib qasrlar va vayronalar, mahobatli arkalar va salobatli haykallar, qalin daraxtzorlar singari harakat o‘rinlari namoyon bo‘ladi. Bularning barchasi nozikta‘b tomoshabinga hajmli shaklda namoyon etish uchun tabiiy ko‘rinishda tasvirlanadi. Bunday ko‘rinishlarning bezakdorligi yaqqol sezilib turadi. O‘sha davrda opera yoki baletning eng qaltis dramatik voqeasini aks ettiruvchi tasvirlar ham bo‘lgan. Bularning barchasi rassomning mahoratiga bog‘liq edi. Bir-biriga nihoyatda mahorat bilan uyg‘unlashgan holda turli bezakli mato tortilgan.

«Ostankino»ning bezakdor shift devorlarining hozirgacha saqlanib qolgan ko‘rinishidagi sahna yog‘och qurilmalarining sifati va rangtasvirchi rassomlarning mahoratidan teatrlarning mavqeyi haqida fikr yuritish mumkin. Odatdagi paytda bu katta zal arxitekturasining shifti hisoblanadi. Markaziy mato teshigidan zanjir tushirilgan, unga katta qandil o‘rnatilgan. Sahna poli parter daraja-

sigga tushirilgan, teatr sahnasi tasavvuri yo'qotilgan, shuning uchun zal tantanali qabul marosimi, bal va boshqalar o'tkazadigan joyga aylangan.

Spektakl yoki biron-bir ashyoning ruhiy ta'sirini yanada kuchaytirish uchun, albatta, ham sahnalashtiruvchi, ham rassomning fantaziyasi zarur bo'ladi. Rassom spektaklni bezashda ma'lum bir ma'noga ega bo'lgan hajmiy, moddiy yoki tasviriy jihatga tomoshabin e'tiborini qaratadi. K.S. Stanislavskiy shunday degan edi: «Rejissor sahnasi va aktyor roli realistik, shartli, turli yo'nalishda bo'lsa ham, u impressionistik yoki futuristik bo'lsa-da, ular haqqoniy, chiroyli hamda badiiy jihatdan yuksak bo'lishi, insoniy ruhni to'raligicha berishi shart. Busiz san'at bo'lmaydi. Bu talablarga javob bermaydigan shartlilik ahmoqona shartlilik hisoblanadi».

Har qanday usullarni qolipga solish san'at uchun yot narsadir. U ijodiy tafakkurni bog'lab qo'yadi, rassom fantaziyasini chegaralaydi. Oxir oqibatda, o'zlikni ifodalashni bir qolipga solib qo'yadi, har qanday san'atning, shuningdek, teatr san'atining ham obrazli tabiatiga putur yetkazadi. Tasviriy bezaklar mato-ga rang berish usuli bilan hosil qilinadi. Negaki tasviriy bezak uchun qimmatbaho matolar va boy bezaklardan foydalanish shart emas. Bu spektaklda yassi bezaklardagi jihatlarning mo'lligi, shakl va ranglarning uyg'unligi yordamida uning mazmuni ochib beriladi. Sifati past matolarga boyrang bezak berish yo'li bilan ko'zlangan tasviriy ifodaga erishish mumkin. Sahnaning yorqin ranglarda bezatilishi, ko'pincha, spektaklning fojiviy mohiyatiga mos kelib, ro'y berayotgan hodisalarning dinamikasini kuchaytiradi.

Badiiy obraz yaratishda tasviriy asosga qurilgan spektakllarda rassom tomonidan rang va tasviriy bo'yoqlar orqali emotsional ifodaviylikni talqin etish uchun mato yoki kanop material zarur bo'ladi. Aynan shu matolar o'zining shaklan o'zgaruvchanlik xususiyatiga ko'ra ularga mo'yqalam yordamida berilgan bezaklarni uzoq yillar saqlay oladi.

Rang samarasini olish uchun bo‘yoqlarni tanlash va aralashtirish qoidalariga o‘xshash tasvir uchun asos bo‘ladigan matolarning eng maqbulini tanlash davom etmoqda. Shunga qaramay hozirgi vaqt-gacha ham rassom asosan taglik uchun qaynoq suvda eritilgan un, bo‘r, yog‘och yelimi va sovun, tasvir uchun eritilgan yelimga aralashtirilgan mineral bo‘yoqlardan foydalanib kelmoqda. Bugungi kunda har qanday teatr arbobi uchun shu narsa ayonki, rejissorning fikri va pyesaning asosiy g‘oyasini ochib berish spektakl bezaklari bu g‘oyaga qanchalik mos kelishiga bevosita bog‘liq.

Ma‘lumki, rassom o‘z hissiyotlarini ishonchli tarzda ochib berish uchun, hatto rangda ham hayot haqiqatidan chekinishi mumkin. Ammo u bunda mazkur asarning kayfiyatini ifodalash zaruriyatidan kelib chiqishi, o‘zi ko‘rib-bilganlarini emas, balki o‘zi his qilayotganlarini, tasvir bilan tomoshabinda qanday hislar uyg‘otishini ifodalay olishi lozim. Hozirgi paytda rassomlar spektakllarning tashqi shakliga tasviriy yondashuvga asoslanib faqat rangtasvir bilan chegaralanib qolmayaptilar, balki bezaklarni turli shakl va hajmli qismlar bilan boyitib, sahna ashyolaridan keng foydalanayaptilar.

Sahnalashtiruvchi rejissorga dinamik, ko‘pqirrali harakat yaratishga yordam berayapti. Rangtasvirning boy tasviriy vositalaridan foydalanib rassomlar bezaklarning tasviriy va hajmiy-plastik tamoyillarini uyg‘unlashtirishga harakat qilmoqdalar. Shu o‘rinda bezaklarni tasviriy usulda yaratishning yana bir qiziqarli jihati – applikatsiya haqida aytib o‘tish lozim.

Ma‘lumki, yelimli bo‘yoq bilan ishlangan (guash kam qo‘llaniladi) bezaklar rang-barang bo‘lishiga qaramay, vaqt o‘tishi bilan rangi o‘chib ketadi. Bunga teatr bezaklari uchun mo‘ljallangan matolarga diammoniy fosfat, ammoniy tuzlar suvda eritilib, yong‘inga qarshi singdirilgani sabab bo‘ladi. Ranglar yorqinligini yo‘qotmasligi uchun rassomlar applikatsiyaga murojaat qila boshladilar.

Odatda, rangtasvir uchun foydalaniladigan matolar unga asos bo‘ladi. Ranglash ishlaridan so‘ng asosga turli fakturaga ega bo‘lgan (atlas, duxoba, turli to‘rlar, parcha kabilar) materiallardan

applikatsiyalar yopishtirib chiqiladi. Ular bir xildagi anilin bo‘yoq qorishmasida bo‘yalsa-da, turli xildagi ranglar jilosiga erishish mumkin. Chunki ularning yuzasi rang-barang bo‘lganligi tufayli yorug‘likni turlicha qaytaradi, natijada, tus yorqinligiga erishiladi yoki uning jilolari hosil qilinadi.

Applikatsiyalash usuli bilan bezakning ayrim qismlarida yangicha bo‘rtma shakllar hosil qilish mumkin, faqat bo‘yoqning o‘zi bilan bunga erishib bo‘lmaydi. Rang-barang va turli xilda bo‘yalgan mato bo‘laklaridan foydalanib, rassomlar rangtasvir ishlangan orqa pardalar, kulislarga applikatsiya yopishtirmoqdalar. Ularni mahkamlash uchun faqat ipdan emas, balki matolarni tez, ishonchli yopishishi uchun polivinilatsetat emulsiyasidan (PVA-emulsiya) foydalanmoqdalar. PVA-emulsiyasi va baliq yelimi qurigach, shaffof bo‘lib qoladi, matoda hech qanday dog‘ qoldirmaydi. Bu teatr bezagi rangtasvirida muhimdir. Bezakchi rassomning ishi, odatda, bezaklarni applikatsilaganidan keyin ham tugamaydi. Negaki, applikatsiya ustidan orqa parda yoki kulislarga qayta yoki qo‘shimcha yelim bo‘yoq berish zarur bo‘ladi.

Sahna rassomi va ijrochilar topgan bu mustahkamlash usuli butun sahnani egallab turuvchi yumshoq tasviriy bezaklarga rangdorlik, shakldorlik va moddiy jihatdan haqqoniylik bag‘ishlash uchun mutaxassislar qo‘lida qudratli qurol bo‘lib qoldi. Aynan mato yuzalarini applikatsiyalash usuli unda bo‘rtma va hajm xususiyatlarini yaratish imkonini berdi, shuningdek, yoritilgan paytda orqa parda, kulis, padugalarni yetarli darajada shaffof yoki harir bo‘lishiga erishildi.

Shaffoflikka erishish uchun, asosan, applikatsiya tagligiga tyul yoki teatr bezak to‘ridan foydalanish tavsiya etiladi. Ayrim sahna rassomlari tasvirlarni moddiylashtirish uchun bu usulni keng qo‘llaydilar. Orqa pardaning yoritilayotgan yoki qalin asosiga shakli va rangiga ko‘ra turlicha matolar qo‘yiladi. Bunda orqa yoki old tomondan yoritish ozroq o‘zgarishi bilan faktura ham o‘zgaradi. Teatr tasviriy bezaklarini tayyorlashning bunday usulini to‘la ma‘noda



tasviriy-applikatsiya usuli deb aytish mumkin. S.B. Virsaladze bunday usulning boshlovchisi hisoblanadi.

Katta teatrdagi P.I. Chaykovskiyning ikki ko‘rinishli «Oqqush ko‘li» (1969) baleti uning tomonidan bezatilishi misolida yuqoridagi usul ustida ishlash bosqichlarini ko‘rib chiqamiz (62-rasm).



*62-rasm.*

Rassom eskizi va u bilan hamkorlikda bezak maketlari tayyorlandi. Bo‘lajak spektakl bezaklari tayyorlash uchun zarur hisonlangan materiallar ro‘yxati tuzib chiqildi. Oltin, kumush, qora va kulrang tuslardan iborat spektaklning orqa pardasi va kulislarning ranglar jilosiga faqat rangtasvirdan emas, balki tyul, to‘r, shoyi, barxit matolari, turli ranglardagi iplarni qo‘llash, yelimlangan yuzalarga bronza, alumin kukunlarini sepish orqali maketning o‘zida ham chiroyli bezak samarasiga erishildi. Maketda faqat bir material – latun to‘ridan keng foydalanib bo‘lmaydi.

Maketda katagi 1 mm ga teng bu sim to‘r 50x50 mm katakli to‘qima teatr bezagi to‘ri tushunchasini beradi. U ko‘rinmaydigan qism hisoblanib, katta hajmdagi tyul, arxitektura binolarining applikatsiya tasviri, daraxt shoxlari kabilarni tutib turishga xizmat

qiladi. Ammo bu to‘r to‘qima spektakl uchun yog‘och yelimga aralashirilgan bronza kukuni bilan qoplanadi. U o‘zining to‘r xususiyati bilan spektaklda ishtirok etadi.

Natijada, bezak quyidagicha hal qilindi: har ikkala ko‘rinishda ham janr xususiyatidan kelib chiqib, sahna yuzasi to‘la ochiq qoldirildi. To‘rt alohida elementdan orqa parda yaxlit tizim tasavvurini beradi. Sahna tomonidan mato osilgan, unga rangtasvir yordamida «oltin» va «kumush» dog‘lar berilgan. Bu mato har ikkala ko‘rinishda ufq vazifasini o‘taydi. Birinchi ko‘rinishda tomoshabin zali yo‘nalishida tillarang bezak to‘riga mahkamlangan tyuldan orqa parda osiladi. Unga applikatsiya yo‘li bilan qasrga kirish arkasi tasvirlangan. So‘ngra yana avansahna yo‘nalishda qasr, kenglik, daraxtlar, ko‘l ko‘rinishi bo‘lgan tasviriy-applikatsiyali bezak to‘rli ikkita tyul parda osiladi.

Ikkinchi ko‘rinishda oq matodan va yana ikkita tyuldan bezak to‘rli orqa parda osiladi. Bu ko‘p qatlamli bezak uchun teatr tyuli, to‘rli mato, baliq tutadigan to‘r, shoyi, duxoba, lavsan, plyonka, shuningdek, unga o‘xshash polietilentereftalat plyonka kabilardan foydalaniladi. Anilin bo‘yog‘i, bronza va alumin kukuni kabilar bilan bo‘yalgan bu materiallar orqa pardaning tyul-to‘r asosiga ip yoki PVA emulsiyasi bilan mahkamlab chiqilgan. Aslida turli matolardan bo‘lgan bu parchalar badiiy applikatsiya ishi tufayli ko‘proq mato emas, balki san‘at asari bo‘lib qolgan. Ular ham shakl, ham rang jihatdan shunchalik uyg‘unlashib ketganki, har qanday masofadan qaraganda go‘zal ko‘rinaveradi.

Bezakli kulisning uchta plani ikki chokli qilib tayyorlangan va barcha bezaklar kabi unga ham tilla-qora rang asos bo‘lgan. Bunda uchinchi plandagi kulislar chetiga tyul tikilgan, bu ularni orqa pardaga moslab yuboradi. Uzoq davom etgan ijodiy mehnat tufayli bezakning ertakona go‘zalligiga erishiladi. Bunday bezakdan haligacha foydalanib kelinmoqda, u kamroq yoritilganda ham chiroyli ko‘rinaveradi. Bunga uning rangdorlik holatigina emas, balki shakldorligi ham sababdir. Bu ko‘rinish tomoshabinni hayratga

solmay qo‘ymaydi. S.B. Virsaladze A.I. Xachaturyaning «Spartak» baletini sahnalashtirishda ham shakldorlikka katta e‘tibor berdi (63-rasm).

Spektaklda taqdim etilgan antik Rim davrini rassom tarixiy voqealarning fojiaiy mohiyatini ochib berish uchun jonlantiradi. «Spartak» baletiga ishlangan bezaklar Rim qiyofasi va Italiya tabiatiga xos xususiyatlarnigina qamrab oladi. Tomoshabin e‘tiborini faqat raqs va badiiy bezak plastikasiga qaratish uchun arxitektura bezaklari kiritilmaydi.



63-rasm.

Patriklarning sarkarda Kras huzuriga ziyofatga borayotgan sahnasida orqa parda va kulis saroy devori vazifasini o‘taydi, vaqtlar o‘tishi bilan g‘adir-budir bo‘lib ketgan g‘ishtlar ko‘zga tashlanadi. Bu va shunga o‘xshash bir qator fakturali kulis va orqa pardalar uchun qalinroq paxta matolardan foydalanildi, uning ustidan ip yoki yelim yordamida tyul, parcha, shoyi kabilardan applikatsiyalar yopishtirildi.

Chizilgan va shakl berilgan yumshoq bezaklar yuzasiga tosh, to'siq singari qattiq narsalar tasviri tushirilgan. Ularning faner qoplami to'qima mato bilan yelimlangan va yirik tosh terilgan devor ko'rinishni beradi, maydaroqlari PVA emulsiyada aralashtirilgan yelim yordamida yopishtirilgan yog'och qipig'i bilan hosil qilingan, g'adir-budir tosh yuzasi mo'yqalam bilan ishlab chiqilgan.

Sahnalashtiruvchi rassomning bevosita rahbarligida «Spartak» baletiga tayyorlangan bezaklar bir qarashda arxitektura bezaklari bo'lmasa-da, Rim imperiyasining qurilishlari va muhiti obrazini bera oladi. Bezaklar musiqa va raqs bilan birga insoniyat tarixida ro'y bergan fojia haqida so'zlovchi sahna mohiyatini ochib berishga xizmat qiladi. Bunga kulrang-jigarrang, ko'k-kumushrang va qizg'ish-tillarang kabi bo'yoqlardan samarali foydalanish orqali erishilgan.

Tutunli yorug'lik filtrlari bilan yoritish orqali ular nihoyatda uyg'unlashib ketadi. S.B. Virsaladze bezaklar va liboslar tayyorlashda foydalangan bo'yoqlar va ularning turlari haqida gap ketganda, ularning barcha turlarini nomlash ham qiyin.

Asosiysi, ranglarning qaysi biri ustunlik qiladi va qaysidir bezak yoki libosdan tomoshabin qanday taassurot oladi, ana shunisi muhim. Virsaladze asarlarida bo'yoqlar va materiallarning muvofiqligi, bu mozaykadir. Mozaykani matolar, ularning shakli, qachondir rassom e'tiborini tortgan rangi, turli qo'shimcha materiallar tashkil etadi.

Turli shakllardagi matolardan, applikatsiyalardan rassom A.F. Lushin o'zining teatr bezaklarida keng foydalandi. Uning bu iste'dodi K.S. Stanislavskiy va V.I. Nemirovich-Danchenko nomli Moskva musiqali teatrida kompozitor T.N. Xrennikovning «Doroteya» komik operasini bezatishda aniq namoyon bo'lgan (64-rasm).

Rassom keng shakldagi tasvirlar, arqondan kashtalar, atlas, qalin duxoba va paxta matolarning barchasi bilan samarali ishlaydi. Ularning birortasini isrof qilmaydi, bu matolar bir-birini to'latadi, bir-biriga uyg'un va qarama-qarshi bo'lgan ranglar orqali bezaklarning ma'nodorligini ta'minlaydi. Bu operaning komediya xususiyatini ifodalashga yordam beradi.



*64-rasm.*

Rassomning fantaziyasi alohida teatr dunyosini yaratadi, undagi bo‘rttirish jihatlari Ispaniyaga xos bo‘lgan arxitektura uslubi, bezaklarni to‘sib qo‘ymaydi. Uchayotgandek yengil matolar bilan boyitilgan intermediya pardasida O‘rta asrlar binolarining tashqi yaxlit devori aks etadi. Ularda turli balandlikda ochilgan derazalar turli panjaralar bilan qoplangandek manzarani ifodalagan applikatsiyalar qo‘llangan.

Panjarani ochib, undan opera personajlari qarab turadi, ular spektakl boshlanishidan avval tomoshabinlarni o‘z teatr dunyosiga taklif qilayotgandek, so‘ngida esa kuzatib qo‘yayotgandek taassurot qoldiradi. Yuqorida eslangan teatr bezagi to‘ri haqida gapiradigan bo‘lsak, bir qator teatrlarning bezak ustaxonalarida applikatsiya pardalari, kulislar, bargli arkalar uchun bezak to‘ri mustaqil to‘qiladi. To‘rni to‘qish uchun qalin va mustahkam paxtadan eshilgan ipdan foydalaniladi. Ko‘pgina teatrlarda applikatsiya uchun kanop yoki kaprondan yasalgan baliq tutadigan to‘rlar ishlatiladi.

Katagi 5x5 sm ga teng, diogonal bo‘ylab ikkita ip o‘tkazilgan bezak to‘ridan farqli baliq tutadigan to‘r turli hajmdagi kataklardan

iborat bo‘ladi. Ammo teatr ehtiyoji uchun 3x3 yoki 3,5x3,5 sm katakli to‘r tanlanadi, negaki uning diagonali bo‘lmaydi.

Applikatsiyani ip bilan tikish uchun esa to‘r asosining ma’lum o‘lchamda bo‘lishi talab etiladi. Tik va bo‘ylama iplarning boylangan tugunlari jilib ketmasligi uchun to‘rni erga yoyib turib, tugunlarga yog‘och yelimi yoki PVA emulsiyasining suyuq qorishmasidan foydalaniladi.

Qora, ko‘k, moviy yoki boshqa rangdagi to‘r olish uchun yelimga rang qo‘shiladi. G.F. Gendelning «Alsina» nomli opera spektakliga ishlangan tasviriy hajmiy bezakni baliq tutish to‘ridan foydalanishga misol qilib ko‘rsatish mumkin. Operadagi voqealar shehrgar Alsinaning mulkida bo‘lib o‘tadi (65-rasm).



*65-rasm.*

Matoda tasvirlangan qasr devorlari bir-biriga tutashib yoysimon manzara hosil qiladi, uning ortidan qasr minoralari, tog‘ cho‘qqilari va osmon ko‘rinib turadi. Bu tasvirlar sahnaning keyingi planiga osilgan matoga tushirilgan. Ular «devor» o‘rtasiga baliq tutadigan katta to‘r tikilgani uchun ko‘rinib turadi, to‘r bezak rangiga mos bo‘yalgani uchun sezilmaydi. Orqa parda «devor» va «cho‘qqi, gumbaz»lar tasvirlari orasidagi masofa shunday yoritiladiki, bunda

tasvir chekinib tumanga uyqashib ketadi. Qasrning ichki xonasi devorini ifodalash uchun zarur bo'lgan bu tasviriy qo'shimcha spektakl bezagining muhim tarkibiy qismi hisoblanadi. Butun bir tosh devorni ifodalovchi grafik tasvir orasiga osilgan katta to'r ichki ko'rinishni namoyish qilish imkonini beradi.

Tasviriy bezaklarda yarim hajmli relyef ham uchraydi. Qattiq qurilmalarda hajmni faner tortib, biror-bir shakl tushirib, pape-mashe yoki yonmaydigan plastmassa bilan ifodalansa, yumshoq bezaklarga qattiq murvatlar mos kelmaydi, negaki yumshoq bezaklarni saqlash va tashishda o'raladi, ularga mahkamlangan qattiq bezaklar sinib yoki ko'chib ketishi mumkin. Shuning uchun yumshoq hajm hosil qilishda olovdan saqlovchi suyuqlik shimdirilgan paxta qo'llaniladi. Bir necha yillar ilgari relyef hosil qilish uchun qipiq, mochalka, kanopdan ham foydalanilgan edi. Ayrim hollardagina aniq bo'rtiq qirra hosil qilish uchun olovdan himoya suyuqligi shimdirilgan parolondan foydalanish mumkin.

Hajm hosil qilish uchun foydalanilgan barcha qo'shimcha materiallar ustidan ham tanlangan mato tortiladi. Bu odatdagi bezak materiallari bo'lishi ham mumkin, to'qima matolardan ham foydalansa bo'ladi. Rassom N.N. Zolotaryov bezagan J. Verdining «Trubadur» spektaklidagi panorama hajmli applikatsiyadan keng foydalanishga misol bo'ladi (66-rasm).

Panorama sahnaning yettinchi planiga ilinadi va uch qismdan iborat bo'ladi. Eni 36 m va balandligi 17 m bo'lgan ikki qismi markaz bo'ylab cheklangan cheti bilan ilinadi.

Qoplama deb nomlangan markaziy uchinchi qismi 14x17 m hajmda bo'lib, avvalgilaridan oldinda, markazda joylashadi. Ikki qatlamli mato yuzaning asosi hisoblanadi, undagi relyefli applikatsiya may-



66-rasm.

donning 65% ni tashkil etadi. Bo‘rtiqning eng balandligi 15 sm ga yetadi, bu tog‘ tizmalari va cho‘qqilaridir, o‘rtacha relyef 7–8 sm balandlikda bo‘ladi. Pastroq relyef panorama asosiga singib ketadi. Panorama o‘ragan holda saqlash sharoitidan kelib chiqib deyarli barcha relyeflar ip bilan tikib chiqiladi, faqat relyefning qirralari yelimlanadi.

Qoplama deb nomlangan markaziy uchinchi qismi 14x17 m hajmda bo‘lib, avvalgilaridan oldinda, markazda joylashadi. Ikki qatlamli mato yuzaning asosi hisoblanadi, undagi relyefli applikasiya maydonning 65% ni tashkil etadi. Bo‘rtiqning eng balandligi 15 sm ga etadi, bu tog‘ tizmalari va cho‘qqilaridir, o‘rtacha relyef 7–8 sm balandlikda bo‘ladi. Pastroq relyef panorama asosiga singib ketadi. Panorama o‘ragan holda saqlash sharoitidan kelib chiqib deyarli barcha relyeflar ip bilan tikib chiqiladi, faqat relyefning qirralari yelimlanadi.

Relyefni to‘latish uchun paxta tiqiladi, uni tortib qo‘yish uchun esa qoplik mato, qora rangli qalin tyuldan foydalaniladi. Bezakdorrog bo‘lishi uchun bronza kukuni va metall plyonka qo‘llash mumkin. Panoramani butun pasti bo‘ylab radiusda qayirib qo‘yiladigan po‘lat quvurchalar uchun cho‘ntak tikib qo‘yiladi. Tog‘ tizmalari, cho‘qqilari, tepaliklar, tog‘ yo‘llarining tasvirlanishi spektaklga sez mazmunlik baxsh etadi.

Spektaklni bezash chog‘idagi mehnat o‘z samarasini bermay qo‘ymaydi, aks holda, rassom katta hajmdagi bezak tayyorlash uchun ko‘p qismdan iborat bo‘lgan qurilmalarga murojaat qilishi kerak bo‘lardi. Yumshoq bezaklar yuzasida maydaroq bo‘laklardan iborat relyeflar hosil qilish uchun keyingi bir necha yillar davomida revulteks, kvaliteks, reverteks navidagi tabiiy kauchuk lateksidan foydalanilmoqda.

Ham tabiiy, ham sun‘iy lateksning vulqonlash yoki quritish jarayonidan so‘ng yuqori elastiklikka ega bo‘lgan rezinaga aylanishi va bu holatini har qanday haroratda saqlab qolishi uning asosiy xususiyati hisoblanadi.



Lateksdan iborat mahsulotlar gips shakllarga quyib olinadi, yuqorida nomlari keltirilgan lateks markalari gips shaklga quyiladi va qurigunicha unda qoldiriladi. 15–20 daqiqadan so‘ng lateks cho‘ka boshlaydi, ya’ni qalin qatlam hosil qiladi. Enliroq quyma hosil qilish uchun bundan foydalanib qolish zarur, ya’ni faqat shu qatlamni qoldirib ortiqcha lateksni quyib olish mumkin.

Lateksning sifatiga qarab undan quyib olingan bezaklar, ramzlar, tarixiy va ertakona liboslarning tabiiy qurishi 2 soatdan 15 soatgacha davom etadi. Shundan so‘ng, ular shakldan chiqarib olinadi, chetlari qaychi bilan tekislanadi, tegishli joyidan AK-88 rezina yelimi yoki lateksning o‘zi ip bilan birlashtiriladi.

Albatta, sahnalashtiruvchi rassom pape-mashe usuli bilan tayyorlangan qismlar bilan ham cheklanishi mumkin edi, lekin revulteksning afzalliklari anchagina, negaki, uning o‘zidan minglab murvatlar tayyorlash imkoni bo‘ladi, teatr ustaxonalarida ko‘p qismlarni tayyorlashning imkoniyati yo‘q. Bundan tashqari kauchuk quymalarining nihoyatda aniq bo‘lishi va ulardan uzoq muddat foydalanish mumkinligi boshqa usullardan afzalligini ko‘rsatadi. Muhimi ularga nam ta’sir etmaydi, mexanik urilishlarga uchramaydi. Ularni bezak rangida ham yoki boshqa faktura rangi va xususiyatiga ko‘ra ham bo‘yash mumkin.

Teatr rassomlarining kuchi bilan ko‘p yillar davomida sahna yuzasi va yoritgichlari, bezaklar harakati va sahnani tomosha zali bilan tutashtirish, rassomlar va bezakchilarning sahnalashtirish vositalarini boyituvchi turli materiallardan foydalanish yo‘llari qidirib topilmoqda.

1938-yili ajoyib rassom, opera spektakllari bezakchisi F.F. Fyodrov shunday yozgan edi: «Spektakllarni ark-kulis tizimida bezash davri o‘tdi. Mening bilishimcha, sahna bezagining buguni va kelajagi hajmiy tasviriy tizimga bog‘liq bo‘lib qoladi. U rassom uchun cheksiz imkoniyatlar yaratadi». Spektaklning tashqi shaklini badiiy yechimining ushbu usulida, shuningdek, hajm-qurilmaviy usulda ma’lum kayfiyat yaratish, spektakl g‘oyaviy mazmunini ochib

berish bo'yicha materiallardan foydalanishning yangi imkoniyatlari ochiladi.

### **Nazorat savollari**

1. Bugungi kunda qanday spektakl turlari mavjud?
2. Spektakllarni tasviriy bezashda qanday vositalardan foydalaniladi?

### **3.11. Bezak qismlar tayyorlash usullari**

Gul, barglar, shoxlar tayyorlash texnologiyasini tanlash ular qanday maqsadga yo'naltirilganligiga bog'liq. Bosh kiyimlar, liboslarni bezatish uchun foydalaniladigan gullar, shoxlar o'yin rekviziti sifatida qaraladi. Ularning tashqi ko'rinishi tabiiy holdagi gul va shoxlarga mos bo'lishi kerak. Bezaklardagi devorlarga o'ralib chiqqan daraxtlar, buta barglari shartliroq bo'lishi mumkin. Ammo ular ham talab qilingan shartlilik darajasida bo'lishi zarur.

Shoxlarga mahkamlash uchun zarur bo'lgan barglarni tayyorlash uchun anilin bo'yoqda bo'yalgan chit, doka kabi matolardan foydalaniladi. Ular qurigandan so'ng barg shaklida kesib olinadi va egilib ketmasligi uchun kraxmal singdiriladi.

Rang yaxshi saqlanishi uchun kartoshka kraxmalidan foydalanilgan ma'qul. Kraxmallash uchun, shuningdek, texnik jelatinning suvli qorishmasidan ham foydalaniladi. So'ngra ma'lum oraliqda egiluvchan 0,5–1,0 mm diametrli simlar tiqib chiqiladi. Simlarga yupqa qog'oz o'ralgan bo'lishi kerak. Bargga yelimplanayotgan simning uchi shoxda yaxshiroq mahkamlanishi uchun egib qo'yiladi (67-rasm). Simning ustidan yana bir qatlam barg yelimplanadi.

Qurigach yelimplangan mato qatlamlari chiziq bo'ylab kesib chiqiladi. Buning uchun karton yoki qog'ozdan yasalgan shablonidan foydalaniladi. Turli shakldagi barglarni yasash uchun turli xil shablon zarur bo'ladi.

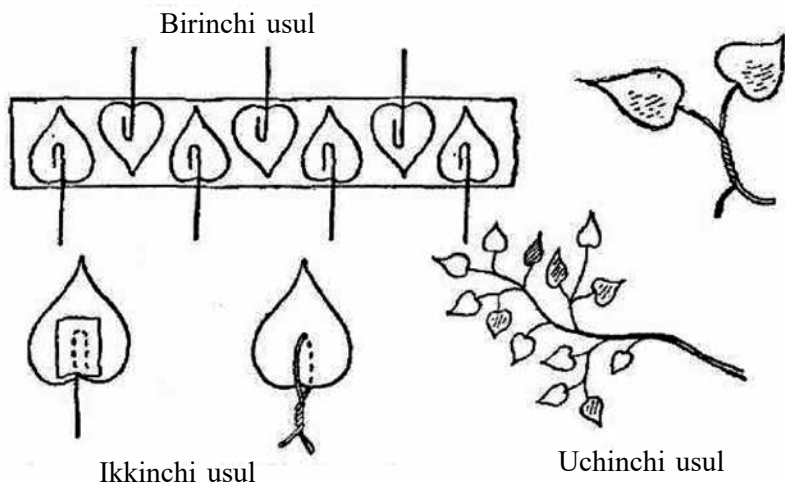

67-rasm.

Barglarni tayyorlash uchun anilin bo'yog'i qo'shilgan suvli qorishmadan foydalanish mumkin. Bu bilan barg tegishli tusga bo'yalib qoladi. Matolarni bo'yashni boshlagach, idishga turli rangdagi kraxmal yelimini aralashtirish mumkin. Bu bilan barglar kuz paytida hosil bo'ladigan ranglarga monand ko'rinish olishi mumkin bo'ladi. Mato yoki doka rangli yelimga botiriladi va tik ramkaga tortib qo'yiladi, uning barcha tomoniga mix qoqib chiqiladi.

So'ngra, aynan, shu ish ikkinchi tortilgan matoda bajariladi. Bir-biriga tegib turgan qatlamlar qo'l bilan ishqalab chiqiladi, shunda matolarning ikki qatlami tekis yopishadi va, keyinchalik, bir-biridan ajralib ketmaydi.

Qurigan material ramkadan olinadi, bir necha qatlam qilib taxlanadi va shablon asosida tegishli kattalikdagi barglar kesib olinadi.

Barglarni kesib olish uchun turli shakldagi barglarga mos keluvchi qolip tayyorlanadi. Qolipni ishga tushirish uchun richag yoki pedal bosiladi. Barglar bunday yo'l bilan tayyorlanganda ularni simga mahkamlash uchun ikki xil usul qo'llaniladi (68-rasm):

simning bir uchi bargdagi chiziq o'rtasiga sanchiladi. So'ngra yana o'sha chiziq bo'ylab uchigacha tiqib chiqiladi. Choklar miqdori bargning kattaligiga mos keladi. So'ngra sim yana qaytariladi va ikkala uchi qo'shiladi. Bo'rtma barg tayyorlash uchun har ikkala bukilgan joylardan sim o'tkaziladi, shundan keyin hosil bo'lgan barg tekislanadi.

Kesib olingan ikki yoki bir qatlamli barglar fanerga qo'yiladi va kraxmal yelim surib chiqiladi. So'ngra har bir bargning o'q chizig'iga sim o'rnatiladi. Buning uchun simlar bog'lamini lok bilan bo'yaladi va shu paytda yelimplangan boshqa bargning ustiga qo'yiladi. Shunday holatda barglar quritiladi. Simning yelimplangan uchi bukib qo'yiladi, shunda u bargdan chiqib ketmaydi.

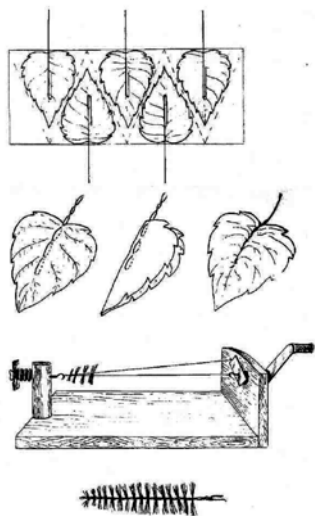

68-rasm.

Yasama butalar, daraxtlarning osilib turgan barglari ip yoki yumshoq sim bilan ilib qo'yiladi. Yorqin rangda yorug'lik tushganda yo'qolib ketmaydigan barg tayyorlash uchun yelim shimdirilgan va ikki qatlam qilib bukilgan dokani ramkaga tortiladi. Har uchala qatlami o'zaro kraxmal yelim bilan texnik jelatin qo'shib yelimlanadi.

Katta hajmdagi qalin barglar zarur bo'lganda ular matodan tikiladi va paxta tiqib qo'yiladi. Ular uchun qalinroq simdan foydalaniladi (bunda paralondan foydalanish mumkin emas, chunki yong'in xafsizligi qoidalari buziladi). Ho'l barglarni ifodalash uchun ustki qatlamga sellofan qo'yiladi. U matoga texnik jelatin qo'shilgan kraxmal yelimi yoki PK-4 plyonka bilan yopishtiriladi.

Korxonalarda ishlab chiqarilayotgan yaltiroq yoki polivinilxlorid plyonkasidan shaffof barglarni ifodalashda foydalanish qulay hisoblanadi. Unga surma uch oksidi qo'shilsa, yonmaydigan bo'lib

qoladi. Turli shaklli barglar har xil rangga bo‘yalgan matoning ikki qatlamidan yasaladi. Shaffof yuzali bezak barglari bo‘yalgan matoning ustiga shaffof nitrolak berish usuli bilan hosil qilinadi.

PVA emulsiyasi bilan matolarning yaltiroqligi quyidagicha hosil qilinadi: bo‘yalgan chit yoki ikki-uch qatlam doka yuza ustiga yoyiladi – bu yuza organik oyna, duralumin yoki oq tunuka bo‘lishi mumkin. Ularni ishlatishdan oldin parafin bilan artib chiqish talab etiladi. Suvda eritilgan emulsiyaga qaymoq holatiga kelgunicha anilin bo‘yoq yoki guash qarishmasi qo‘shiladi. Fleys yordamida emulsiya matoga markazdan boshlab surtib chiqiladi. Emulsiya taglikning ustida matoga tekis shimdiriladi. U uch-to‘rt soat davomida quritiladi.

Qalin matolar emulsiya bilan yuza tomonidan qoplanadi va shu tomoni bilan yuzaga tortiladi. Emulsiya qoplangan mato ustidan valik (rezinka o‘rnatilgan g‘ildirak moslama) yuritib chiqiladi. Shu usulda ortiqcha emulsiya chiqarib olinadi. Mato to‘la qurimaguncha yuzadan chiqarib olinmaydi.

Ignabargli daraxtlar bargini tayyorlash uchun 500 mm uzunlikdagi taxta olinadi. Ulardan biri prujinali ilmoq bilan jihozlanadi. Bu uch ilmoq orasiga yumshoq sim o‘rnatiladi. So‘ngra avvaldan olovdan himoya qilish suyuqligi shimdirilgan va bo‘yalgan arqon yoki 50 mm uzunlikdagi mato yoki doka olinib, ular ikki qatorli sim orasiga qo‘yiladi. Simlar buralganda mato parchalari yoki arqon tolalari ignabarg shaklida joylashadi. Tayyor shoxlarni ilmoqlardan chiqarib olinadi va qaychi bilan tegishli shakl beriladi.

Bog‘langan sim bog‘ining uzunligini turli uzunlikda qilib va bo‘yalgan matolarni o‘rnatib nastarin, gullayotgan kashtan, qayrag‘och va boshqalarni ifodalash mumkin.

**Yumshoq bezaklardagi applikatsiyalar** singari bargli bezak ham imkoni boricha shaklli bo‘lishi lozim. Chunki ular orqali ham rassom turli badiiy obrazlar ifodalashga intiladi. Applikatsiya bo‘rtma va hajmli ko‘rinishi uchun u yoritilishi lozim. Sah-

nalashtiruvchi rassom qo‘ygan vazifaga ko‘ra material tayyorlovchilar applikatsiyalarni tikish yoki yelimlash yordamida bajaradilar.



69-rasm.

Shunda bo‘yoq tekis yotadi. Material bichishga qulay bo‘lishi, tikish yoki yopishtirish chog‘ida cho‘zilib ketmasligi uchun bo‘yalgandan keyin kraxmallanadi va ramkaga tortib qo‘yiladi (69-rasm). Parcha, metanit kabi matolarga BF-6 yelimi cho‘tki bilan surtib chiqiladi.

**Bulutlar, to‘lqin ko‘piklari, qor, daraxt po‘stloqlari** kabilarni ifodalashda doka, bezak to‘ri kabilardan foydalaniladi. Kartoshka kraxmali bilan ishlov berilgan matolar vaqtlar o‘tishi bilan qattiqligi va tashqi ko‘rinishini o‘zgartirishi sababli badiiy-ishlab chiqarish ustaxonalarida qo‘llanilayotgan liboslarni kraxmallash usulidan foydalanilsa, maqsadga muvofiq bo‘ladi.

Bunda PVS polivinil spirtidan foydalaniladi, u kukun ko‘rinishida ishlab chiqariladi. 800 g kukunni 60°S darajada isitilgan 6 l suvda eritiladi va dokada suzib olinadi. Agar kukun yirik bo‘lsa, u 90% eritiladi. Buning uchun iliq suvga qorilgan kukun olovga qo‘yilib qaynaguncha qizdiriladi. Mato suzib olingan qorishmaga botiriladi va ramkaga tortiladi. U qurigandan keyin dazmollash shart emas. PV spirtida ishlov berilgan matoni darhol dazmollash zarur, aks holda u tirishib qoladi. Mato quruq holatda yaxshi dazmollanadi.

PV spirti yordamida amalga oshirilgan qoplam qurigandan keyin mustahkam bo'ladi. Uni suyultirib ham, yuvib ham bo'lmaydi, undan erkaklar ko'ylagining yoqalariga ishlov beriladi.

PV spirtining suv bilan aralashmasi rangsiz va shaffof bo'ladi. Saqlanganda bu eritmalar jelatinga o'xshab qoladi, qizdirilganda suyuq holatga qaytadi. PV spirti qo'llanganda matoning qattiqligi va elastikligiga erishiladi. Bunday matoni ho'llash yoki yuvganda ham qayta kraxmallash shart emas, faqat dazmollanadi, xolos. Shunday eritma bilan shoyi matolarni ham kraxmallash mumkin.

Applikatsiyalar hozirgacha ip bilan tikiladi yoki orqa parda, kulis padugalariga yopishtirish qiyin bo'lsa ham ular ko'proq yelimlanadi. Bezak ustaxonalari paydo bo'lguniga qadar PVA emulsiyasi o'rniga yog'och yelimi qo'shilgan kraxmalli yelim ishlatilar edi, ular, bir tomondan, matolarni mustahkam bo'lishiga olib kelsa, yelimlangan joylar chiroq tushganda ko'rinib qolar edi.

PVA emulsiyasi qurigandan keyin yelimlanayotgan matolarda hech qanday dog' qoldirmaydi. Buning uchun faqat PVA emulsiyasini tayyorlashda tegishli me'yorga amal qilish zarur. 850 g emulsiyaga 150 g plastifikator talab qilinadi. Qorishma chelakda yaxshilab aralastiriladi.

Emulsiya qo'llab aplikatsiyalangan matolar boshqa bo'yoqlar bilan ham bo'yalishi mumkin. Faqat PVA emulsiyasi matolar to'rlaridan o'tib ustaxona poliga yopishib qolishini nazarda tutish zarur. Shuning uchun aplikatsiyalanayotgan simlar tagiga sellofan yoyib ehtiyot chorasi ko'riladi.

### **Nazorat savollari**

1. Bezak qismlarni tayyorlashda qanday ashyolardan fodalaniladi?
2. Mayda detallar nimalarga xizmat qiladi?
3. Barg detallarini tayyorlayotganda ularni simga mahkamlash jarayonida necha xil usul qo'llaniladi?
4. Bezakli materiallarni tayyorlash jarayonida kartoshkadan nima maqsadda foydalaniladi?

### 3.12. ESHIK VA DERAZALAR

Turli holatlarda bezatish imkoniyatlari materialning shakli va ishlatilishiga bog'liq. O'rnatish yoki bezatish ishlari rassom tomonidan yetakchi rolga ega bo'lib, tasviriy yo'nalishdagi elementlarni amalga kiritish zaruratini rad etmaydi (kartina, portret, yog'och, gullar, lavhalar va boshqalar). Matoga bo'yoq bilan ishlangan, yozma, kartinali yoki illuzion dekoratsiya chiqindisi bezovchining imkoniyatini kengaytiradi.

Teatr tomoshalariga borgan kishi, u erda «qurilgan» dekoratsiyani, matoga yozilgan yoki turli materiallardan tayyorlangan: yog'och, temir, karton, arqon, setka, mato va boshqa ashyolarni ko'rishi mumkin. Turli materiallardan bezash xarakterli detallarni aniq, bo'rttirib ko'rsatish asarning voqea joyining asoslarini aniqlashga va sahnalashtiruvchining rejasini ko'rsatishga yordam beradi (70-, 71-, 72-, 73-rasmlar).

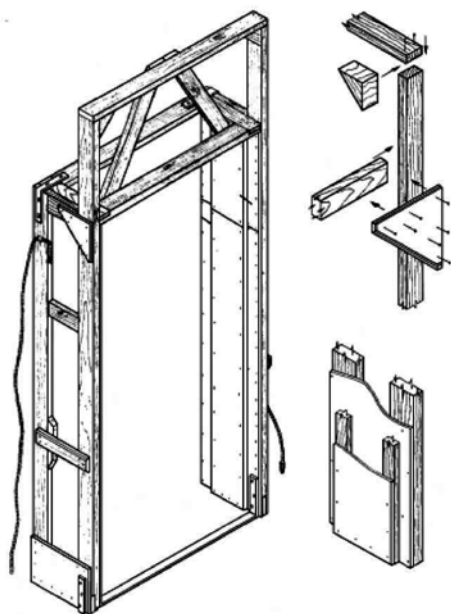

70-rasm

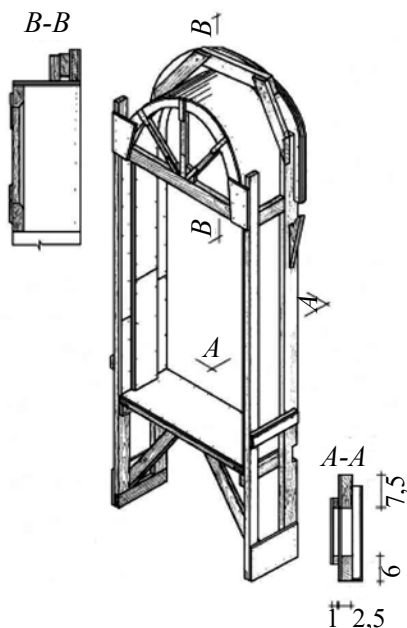

71-rasm.



Bunday holatda bezovchi bezashning tarhini chizishda ushbu vaziyatni ko'zda tutishi kerak bo'ladi. Ba'zan bezash ochiq maydonda, havodagi estrada, avtomobilda, temir yo'l platformasi va boshqa joylarda quriladi. Bunday joylarga dekoratsiya qilish bezovchidan alohida ijo-diy yondashishni, materiallar maqsadli ishlatishni talab qiladi (74–75-rasmlar).

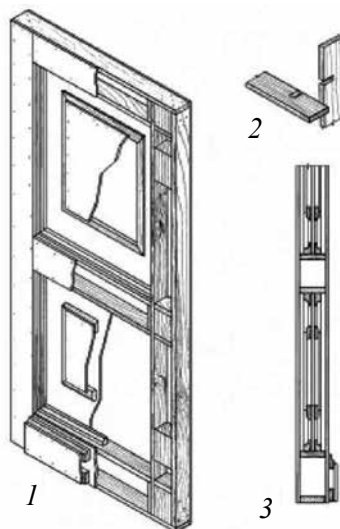

72-rasm.

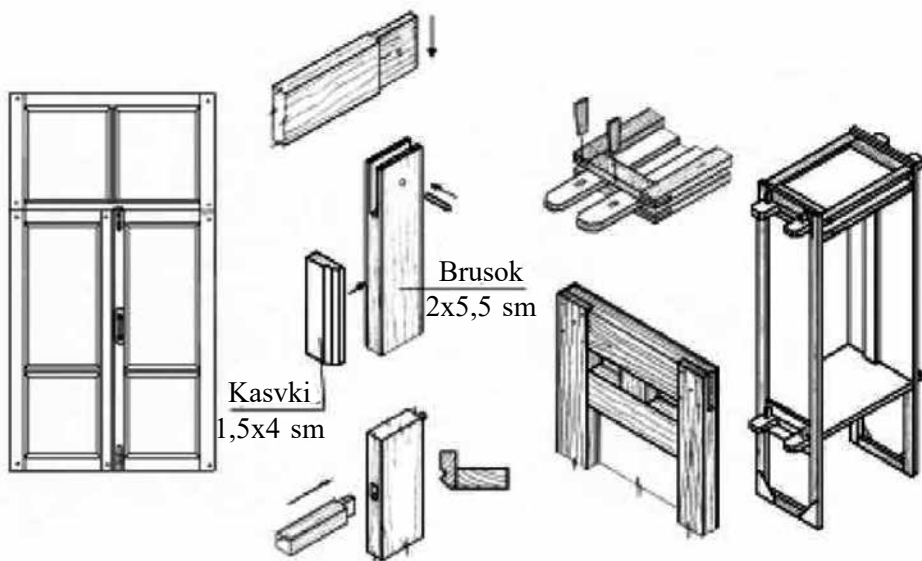

73-rasm.

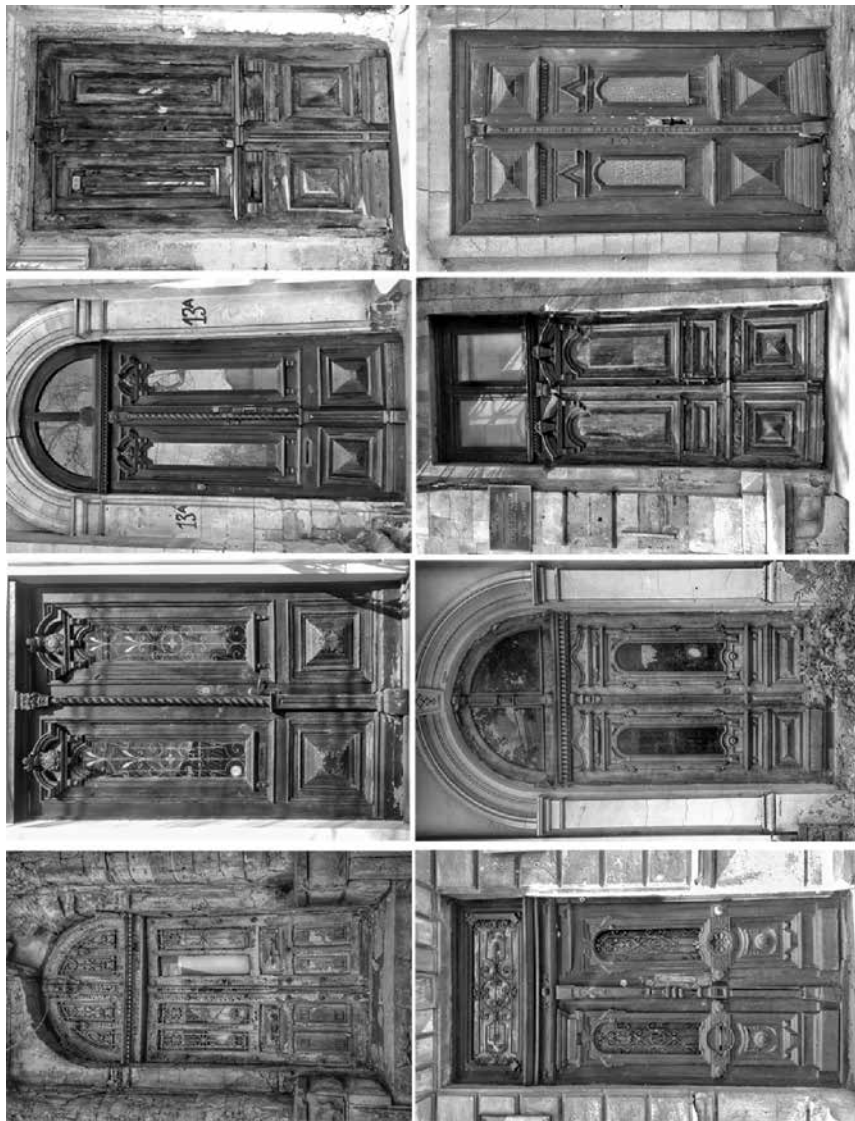

74-расм.



75-расм.

Bir soʻz bilan aytganda, spektaklning hayotiy mazmuni, turli sharoitlar, materialning keng turi bezovchiga ijod uchun katta imkoniyat beradi. Bezovchi ish metodlarini aniqlashi va toʻgʻri tanlovni rivojlantirishi kerak.

### **Nazorat savollari**

1. Deraza va eshik maketlarini tayyorlashda qanday ashyolar zarur boʻladi?
2. Detallarni yaratish jarayonida eʼtiborli jihatlar nimada deb oʻylaysiz?
3. Teatrdagi yoki ochiq maydonni bezatishda nimalarga eʼtibor qaratish lozim?

### **3.13. BEZATISH ASOSLARI**

Dekoratsiyaga javob beradigan asosiy sharoit oʻrnatishdan toʻla va qisman foydalanish mumkin boʻlgan maʼnodagi qulaylik, soddalik, kompozitsiya ifodaviyligi, shakllar va umumiylik hamda ayrim qismlarini turlicha oʻzgartirishda qulaylik va tezlik barcha qismlarning mustahkamligi, yengilligi va yigʻishga qulayligi kabilar kiradi. Ushbu sharoitlar texnik imkoniyatlar va koʻpchilik uchun badiiy talqin qilish bilan mos boʻlishi kerak.

Rassomga yordam beradigan, uni toʻldiradigan va uni ochib beradigan bezak qulay bezak deyiladi. Juda katta hajmli bezak rassom mahoratini soʻndiradi (pasaytiradi), juda kichik hajmlisi esa tomoshabin koʻzini toliqtiradi.

Dekoratsiyani koʻrish kostyum va grimdagi aktyor harakati bilan chambarchas bogʻliq boʻladi, shuning uchun u oʻzining bor koʻrinishi xuddi aktyordek (hayotdagi insondan farqli ravishda) teatrga oid va jonli boʻlishi kerak (76-rasm).

Zero, aktyor hayotning «murakkab» tilidan foydalanib, insonni kuchaytirilgan soʻz, vaziyat va imo-ishora bilan tasvirlaydi, shunga koʻra dekoratsiya ham hayotiy «naturalistik» shakllarni aniq takrorlamasligi kerak, balki ularni murakkab teatr ifodaviy koʻrinishda talqin qilishi lozim (77-rasm).

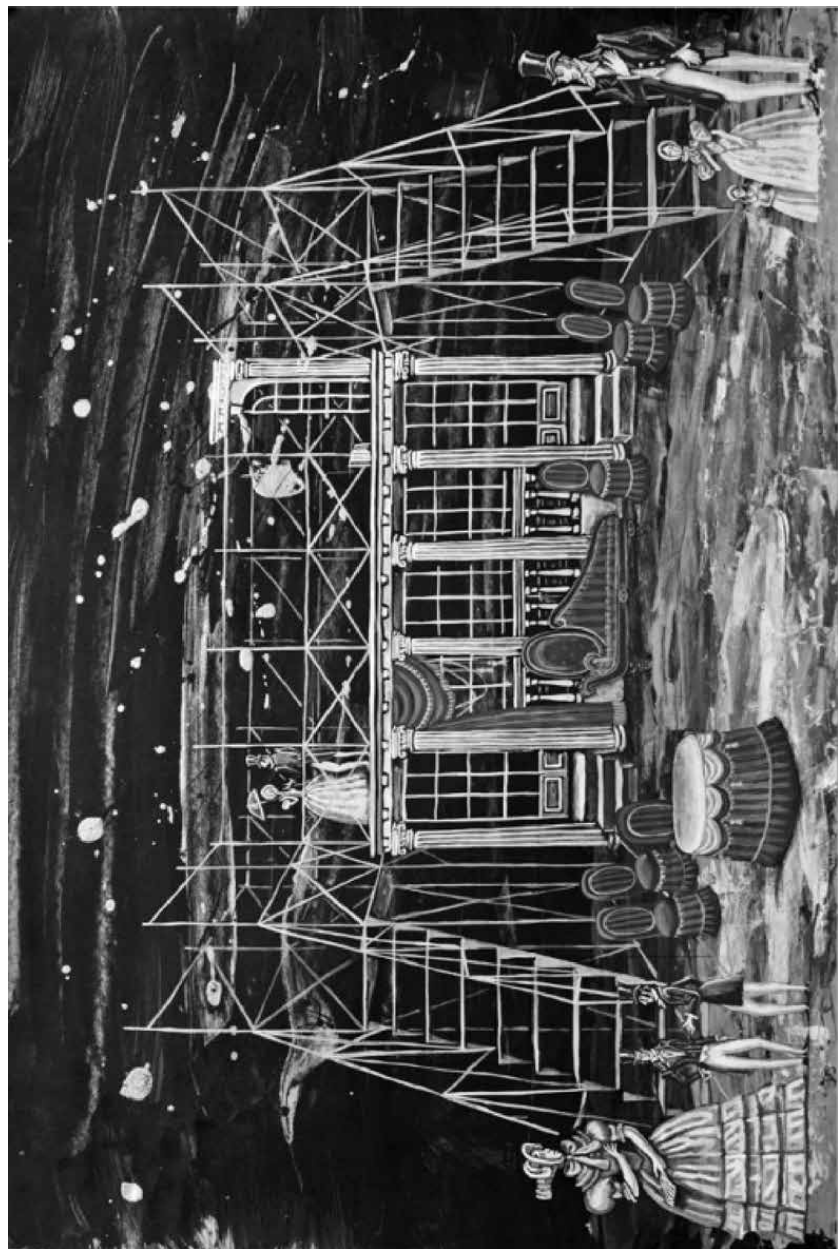

76-расм.

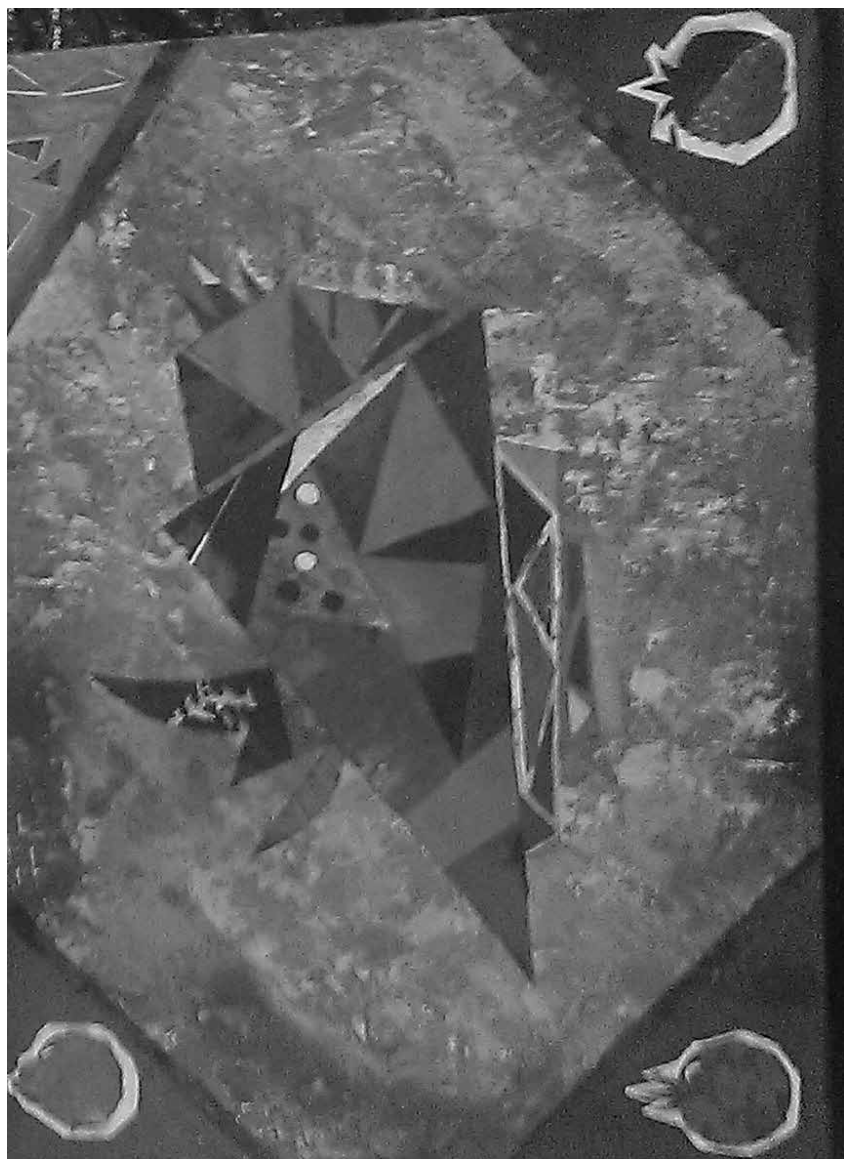

77-рasm.

Harakat o‘rnini ko‘rsatuvchi rang hamda shakl berish yo‘li bilan kayfiyat yaratuvchi tasviriy yo‘nalishdagi jihatlar muhitning alohida yoki maxsus ishlangan predmetlari (ustunlar, eshiklar, shitlar, turli yirik bu mayda butaforlar, plakatlar, chaqiriqlar va boshq.) bo‘lishi mumkin.

Mazmun jihatlari bir paytning o‘zida ham tasviriy, ham ish vazifasida bo‘lishi mumkin, shunday shitlar sahnadagi masofa orasini ajratadi (xizmatga oid), tashqi ko‘rinishiga tasviriy ko‘rinishda kerakli imkon beradi. Kompozitsiya – sahna makonini tashkil etish (78-rasm).



*78-rasm.*

Agar bezatishda ayrim qismlar muvaffaqiyatli «mahkamlangan» bo‘lsa, bunday dekoratsiya yaxshi taassurot qoldiradi, barcha qismlar bir-biriga razmeriga ko‘ra mos bo‘ladi, harakatlanishi uchun qulay hisoblanadi. Agar rang va shakliga ko‘ra aktyori ko‘rsatsa va kerakli kayfiyatni uyg‘otsa (aktyor bilan yashasa), bunday bezatish kompozitsiyaga ko‘ra yaxshi hal etilgan hisoblanadi. Bu nimani anglatadi?

Kompozitsiya sahnaga qismlarni maqsadga muvofiq tarzda joylashtirishni anglatadi, zamonaviy inson ko‘zida yoqimli taassurot qoldiradi.

Biz endigina ish faoliyatini boshlayotgan bezovchi uchun asosiy qoidalar bilan tanishdik, bular: sahnaning bir tarafini boshqasiga ko‘ra keraksiz narsalar bilan to‘ldirmaslik; sahnaning old qismini to‘ldirilmazlik; imkoniyatga karab aktyorni faqat tekis joyda ko‘rsatish bilan kifoyalanmasdan, uni sahnani tik ko‘rinishidan foydalanib yuqoridan ko‘rsatishga ham harakat qilish kerakligi; aktyor figurasini yo‘qotadigan katta ko‘rinishdagi dekoratsiya bilan qiziqmaslik kerak.

Yuqoridagi qoidalarga quyidagi qo‘shimchalarni kiritish mumkin, ya‘ni yuzaki dabdababozlikka berilmazlik; qaysidir bir siyqasi chiqib ketgan usulga yopishib qolmaslik; zerikarli simmetriyadan qochish; hamma narsani sodda, mustahkam va pishiq qilib ko‘rish; har doim yangi imkoniyatlar qidirish; mavjud uskuna va moslamalardan unumli foydalanish ana shular jumlasidandir.

### **Nazorat savollari**

1. Rassomga dekoratsiya jarayonida yordam beradigan bezak qanday ataladi?
2. Harakat o‘rnini ko‘rsatuvchi maxsus ishlangan predmetlar tarkibiga nimalar kiradi?
3. Dekoratsiya yaratish jarayonida qanday qoidalarga asoslanish lozim?

### **3.14. ASHYODA SHAKL VA RANG**

Dekoratsiya qurilmasi bo‘yicha amaliy maslahatlarga o‘tishdan avval, bezaklarda shakl va rangning ahamiyati va ularning o‘zaro munosabati haqida fikr yuritish ahamiyatlidir.

«Shakl» so‘zini katta hajmdagi ashyo sifatida ham, shuningdek, o‘ziga xos xususiyat va shaklga ega bo‘lgan yuza qismi sifatida ham





*79-rasm.*

tushunish mumkin. Doira, yassi, uchburchak va boshqalar ma'lum shaklni ifodalaydi (79-rasm).

Har qanday ashyo nimadan yasalganligi, unga ishlov berilganligi yoki bo'yalganligi, uni ko'rish chog'ida yoritilganligi kabilarga qarab o'z rangiga ega bo'ladi. Bu uch asosiy «rang» holatlaridan foydalanish dekoratsiya ishida ba'zan muhimdir.

Ayniqsa, mahorat bilan foydalanilgan tabiiy material kiritilgan dekoratsiya ashyoda juda yaxshi ko'rinishi mumkin. Albatta, bu narsa yoki predmet hayotdagidek tabiiy shaklga ega bo'lishi shart degani emas.

Material dekoratsiyadan tomoshabinga uning tashqi yuzasini, ya'ni «shakli»ni alohida namoyon etish maqsadida foydalaniladi. Xususan, yelim bo'yoq, lak yoki tunuka lulan qoplangan yuza butunlay o'zgacha taassurot qoldiradi. Bu har bir yuzlar o'zigagina xos bo'lgan xususiyatlarga ega va ana shu xususiyatlariga ko'ra bezak yo'nalishiga qarab foydalaniladi.

Kompozitsiya haqida gapirganda yirik hajmdagi ashyolardan ehtiyotkorlik bilan foydalanish zarurati ta'kidlangan edi. Shakl, hajm va yuza – bularning barchasi bezash elementlaridan, dekoratsiya tayyorlash chog'ida bezakchi aynan o'shalar bilan ishlashiga to'g'ri keladi. Rol ijro etishga qulay bo'lgan ko'rsatmani berish maqsadida rassom tegishli qoidalarga tayanib shuni e'tiborda tutishi asarning mazmuni shakl, umumiy kompozitsiya va rangni topish ma'nosida bosh xususiyat hisoblanadi.

Asar personajlarining maishiy, ba'zan esa ularning hayot tarzining mahalliy xususiyatlarini ham e'tibordan qoldirmaslik kerak. Kompozitsiyani bezashda bularning barchasi o'z o'rniga ega bo'lishi lozim. Asar mazmuni bezakning umumiy tuzilishi va maishiy xususiyati, ba'zi dekorativ qismlari uchun asos bo'lib hizmat qiladi.

Xususan, jamiyatdagi jiddiy ijtimoiy masalalar, kurashlar haqidagi, muhim voqealarga bag'ishlangan asarga «quvnoq», «issiq», «bo'yoqli» va «sugil» shakldagi dekoratsiya ishlash mumkin emas. Bu holatda jiddiy dinamik tuzilishdagi shakliga ko'ra nihoyatda ulug'vor, bo'yoqlari sovuq» tantanavor dekoratsiyalar ishlanadi. Umuman, jiddiy mazmunga bezash uslubi mos kelishi kerak. Aksincha, komediya, kulgibop asarlardagi rollarni og'ir shaklli, «sovuq» ranglardagi dekoratsiyalarda ijro etish butunlay mantiqqa to'g'ri kelmaydi.

## **Nazorat savollari**

1. Ashyolardan detallar yaratishda uning shakli va rangi qanday ahamiyat kasb etadi?
2. Asar mazmunini yoritib berishda asosan qanday vositalar hizmat qiladi?
3. Asarga dekoratsiya yaratishda ashyolarga berilayotgan rangning me'yor darajasida bo'lishi uchun nimalarga ahamiyat berish kerak?
4. Issiq ranglar dekoratsiyada qanday vazifalarni bajaradi? Sovuq ranglarchi?
5. Kompozitsion tasvirdagi detallar shaklini aniq ko'rsatib berishda qanday ishlar amalga oshiriladi?



## MAXSUS ATAMALAR LUG‘ATI

**Abris** – tasvirlanayotgan shaklning chiziqli qirg‘oqlari, uning konturi.

**Abstrakt san‘ati** – XIX asr oxiri XX asr boshlarida tasviriy san‘atda yuzaga kelgan yo‘nalishlardan biri. Abstraksionistlar obyektiv borliqning predmet va voqeliklarini tasvirlashdan voz kechdilar (abstraksionizmning o‘zgacha predmetsiz san‘at deb ham nomlanishining sababi shundan, predmetsiz, muayyan mazmunsiz).

**Avangard san‘ati** – XIX asr oxiri XX asrlar almashinuvi davrida Yevropa san‘atidagi oqimlarga nisbatan ishlatilib, u klassik estetika chegaralaridan tashqariga chiquvchi, badiiy obrazlar tabiatidagi original, novatorlik, bo‘rttirilgan ramziylik xususiyati bilan xarakterlanadi. Tasviriy san‘at tarixida XX asr boshlaridagi modern va modernizm bilan yaqin aloqada bo‘lgan badiiy yo‘nalish.

**Akademizm** – san‘atning avvaldan yo‘lga qo‘yilgan badiiy qadriyatlariga ergashuvchi yo‘nalishlariga mansub, baholovchi atama. Unig namoyandalari zamonaviy san‘at rivoji uning hayot bilan bo‘lgan aloqasini inkor etishadi, san‘atning vazifasi uning avvalgi davrlar san‘ati ideal va shakllariga imkon qadar yaqinlashuvida, unga ergashishida deb bilib, go‘zallikning makon va zamonga bog‘liq bo‘lmagan absolut me‘yorini himoya qilishadi. Akademizm tarixan antik va italyan renessansi san‘atiga ergashish ruhida tarbiyalangan akademiyalar faoliyati bilan chambarchas bog‘liq. Ilk bor XVI asrda Boloniya akademiyasida tug‘ilib, bu tendensiya keyingi davrlar akademiyalarida keng rivojini topdi. Klassik usul va sujetlarni qonunlashtirib, akademizm san‘atini

zamonaviylik va reallikdan cheklab, bunday xususiyatli san'at asarlari «oliy» san'atga noloyiq deb hisoblangan.

**Aksent** – chiziq, ton yoki rang vositasida tomoshabin diqqatini u yoki bu ifodali xarakterdagi predmet, tasvirning biror detaliga jamlash maqsadida bo'rttirish usuli.

**Allegoriya** – ong faoliyati bilan bog'liq bo'lgan ruhiy aktlar: tasavvurlar, fikrlar, his-tuyg'ular orasidagi bog'lanish va unga asoslangan idrok.

**Akrilat** – bo'yoqlarning zamonaviy yangi turi.

**Anilin** – sahna bezaklariga purkaladigan siyohli bo'yoq.

**Applikatsiya** – teatr tyuliga matolar tikib yoki yelimlab bezak tayyorlash usuli.

**Arersahna** – sahnaning davomi, ichki oxirgi qismi.

**Avansahna** – tomosha zaliga chiquvchi sahna qismi.

**Batik** – matoni bo'yash usuli.

**Badiiy nazar** – naturadagi mavjud sifatlarga kerakli darajadagi estetik baho bera olish. Naturani tasvirlashdan avval rassom uning muayyan materialdagi umumiy obrazli rangtasviriy yechimi tasavvuriga ega bo'lish qobiliyati.

**Butafor san'ati** – sahna uchun sun'iy buyumlar yasash usuli.

**Viniplast** – teatr bezaklarida ishlatiladigan sintetik homashyo turi.

**Vitraj** – oynaga, tetar tyuliga bosmaxona bo'yoqlarida bezaklar tayyorlash usuli.

**Gamma** (rang gammasi) – muayyan tasvir asosini tashkil qilib, tizimdagi rang qurilmasi xarakterini belgilovchi ranglar. Masalan: rangning sovuq, iliq yoki och tulari gammasi deb yuritiladi.

**Grafika** – mazmun va shakl nuqtayi-nazaridan rangtasvirga yaqin turuvchi, o'zining alohida vazifa va badiiy imkoniyatlariga ega bo'lgan tasviriy san'at turi.

**Grizayl** – oq-qora yoki bir xil rangli, masalan, qo‘ng‘ir rangli bo‘yoqda bajariladigan tasvirlar. Eskiz yoki boshqa yordamchi tasvir bajarish, shuningdek, tonal tasvir bajarish usullarini o‘rganish jarayonida akvarel yoki moybo‘yoqda bajariladi.

**Groteks** – voqea, hodisa va qiyofalarni ataylab kuchaytirish yoki kichraytirish, kulgili tarzda buzib ko‘rsatishdan iborat badiiy usul.

**Grim** – aktyor yuzini obraz asosida bo‘yash.

**Grunt** – bezaklarga ishlov berishdan oldin suriladigan yog‘och yelim aralashtirilgan bo‘tqa.

**Drapirovka** – materialni bukib yig‘ish.

**Yoritish galereyasi** – yoritish chiroqlari o‘rnatilgan maydon.

**Zadnik** – sahna ortini to‘sib turuvchi parda.

**Faktura** – bezaklarga ishlov berganda sun‘iy bo‘rtmalar hosil qilish,

**Fon** – sahnaning orqa tomoni ko‘rinishi.

**Furka** – dekoratsiyalarni sahnaga olib chiquvchi aravacha.

**Ideallashtirish** – rassom tomonidan tasvirlash obyektning atayin yoki boshqa maqsadda hayotiy haqqoniylikdan chekinish.

**Imitatsiya** – tasviriy san‘atda muayyan qolip, rang, nur, fakturaga bo‘lgan taqlid, tabiatida sun‘iylik bo‘lgan o‘xshashlik.

**Impressionizm** – XX asr boshlarida san‘atdagi yo‘nalish bo‘lib, uning namoyandalari real borliqning doimiyliigi va o‘zgaruvchanligi xususiyatlarini tabiiylikka bo‘lgan yaqinlikda tasvirlash, bu tasvirda borliqdan olgan o‘zlarining oniy taassurotlarini ifodalashga intilganlar. Impressionizm 1860-yillarda fransuz rangtasvirida dunyoga keldi. E. Mane, O. Renuar, E. Dega tasviriy san‘atga hayotini nigohan anglashdagi beg‘uborlik va soddaligi, oniy, go‘yoki nigohan harakat va holatlar, kompozitsiyaning nomuvozanatligi va fragmentarligi, kutilmagan rakurslar olib kirishdi. 1870–80-yillarda impressionizm fransuz manzara rangtasvirida shakllana boshladi.

K. Mone, K. Pissaro, A. Sisley plenyerning uzviy tizimini yaratishdi.

**Interyer** – xonaning ichki ko‘rinishi. Interyer tasvirini yaratish perspektiva haqidagi mukammal bilimni talab qiladi. Interyerning tugallangan tasviri, chiroyli kompozitsiyadan tashqari, xona fazoviy makonida predmetlarni aniq va chiroyli joylashtirish hamda yoritilganlik haqida tasavvur ham uyg‘ota olish zarur.

**Klassitsizm** – XX asr boshlarida Yevropa adabiyoti va san‘atida antik adabiyot va san‘at namunalari va shakllariga murojaat va taqlid qilish asosida shakllangan badiiy uslub va oqim.

**Klassika** – abadiyot va san‘atga oid mumtoz, olamshumul ahamiyatga ega, mukammal asarlar.

**Konstruksiya** – tasviriy san‘atda qolip qurilmasining, uning bo‘laklari va proporsiyalari o‘zaro bog‘liqlikdagi munosabatlarini ta‘minlovchi mohiyati va xarakterli xususiyati.

**Kontrast** – ikki me‘yor: o‘lcham, rang (och va to‘q, iliq va sovuq, to‘yingan va neytral), harakat va hokazolar orasidagi keskin farqi va qarama-qarshilik.

**Karkas** – qovurg‘a.

**Kolosniklar** – sahna tepasining panjarali shift.

**Kompozitsiya** – asar yechimini kompleks yechish uslubi.

**Konstruktiv** – o‘zak asosiy qism (yog‘och, temir, qurilmalar).

**Konstruktor** – quruvchi ijodkor.

**Kulis** – sahnaning chap va o‘ng tomoniga ilinadigan pardalar .

**Kulis mashinasi** – relsda yuradigan g‘ilidirakli arava.

**Mavzu** – rassom tasvirlash va asar g‘oyasini ochish uchun tanlangan voqelik doirasi.

**Massa** – tasviriy san‘atda tasvirdagi bo‘laklar, odamlar, predmet, shakl va rang dog‘lari yig‘indisi.

**Materiallik** – predmetning ashyoviy belgisi bo‘lib, bu xususiyat modelning nur-soya xarakteri orqali belgilanadi. Turli ashyolardan

(metal, yog‘och, shisha, mato, va h.k. bajarilgan predmetlar nur-soyaning shu ashyolarga xos xususiyatga ega bo‘ladi.

**Modellashtirish** – tasviriy san’atda predmetli olamning nur-soya gradiatsiyalari vositasidagi hajmli-plastik va fazoviy xususiyatlarini tasvirlash. Modellashtirish vazifasi predmetli olam tasvirini uyushtirish barobarida, uning g‘oyaviy-obrazli xarakteristikasini yuzaga chiqarishda uning tabiatdagi eng muhim, xarakterli jihatlarini umumlashtiradi, kuchaytiradi, ifodalaydi.

**Modernizm** – san’at va adabiyotning XX asr boshlaridagi yo‘nalishlarning (kubizm, dadizm, futurizm, ekspressionizm, abstraksionizm va h.k.) umumiy nomlanishi.

**Mashina galereyasi** – shtanketlarni ko‘tarib-tushirish joyi.

**Mastika** – yog‘li gips, bo‘r, qog‘oz, plastik qorishmasi.

**Mizansahna** – sahnaga qurilgan bezaklarning bir qismi.

**Montaj** – spektakl bezaklarini sahnaga qurish.

**Naturalizm** – tasviriy san’atda umumlashtirish, rassomning nuqtayi nazari kabi badiiy vositalaridan uzilgan, ko‘rish maydonidagi mavjud borliq nusxasini aynan ko‘chirish metodi.

**Nakladnoy** – spektaklga sarflangan xarajatlar hujjati.

**Orgsteklo** – sun‘iy sintetik oyna.

**Plastika** – rassom tomonidan bajarilgan naturaning tasviri tizimidagi qolipi va chiziqlar uyg‘unligi, ifodaliligi va nafis egiluvchanligi.

**Prinsip** – nazariya, ta‘minot, dunyoqarash va h.k larning dastlabki asosiy qonun-qoidasi; faoliyat uchun asos qilib olinadigan bosh g‘oya, qonun-qoida.

**Proporsiya** – obyekt o‘lchamlari yoki bo‘laklarining bir-biriga va yaxlitligiga bo‘lgan munosabati.

**Pandus** – qiya tekislik yaratuvchi stanok turi.

**Panorama** – sahnaning orqa qismini yarim doira shaklida to‘sib turuvchi mato.



**Paroalon** – sintetik yumshoq xomashyo.

**Partitura** – spektakl davomida ishtirok etuvchi yorug‘lik shu‘lari majmuasi.

**Pavilyon** – sahnada uy-joy qurilmalari.

**Penoplast** – po‘kak.

**Perspektiva** – sahnada bezaklarni ketma-ket qurish.

**Pilyaster** – devordan bo‘rtib turuvchi yarim ustunlar.

**Pistolet** – sahnaning kerakli joyiga yorug‘lik beruvchi elektr chiroq.

**Planshet** – yog‘och pol qilingan sahna ko‘rinishi.

**Plastik** – sun‘iy faner.

**Podmaketnik** – maket yasashda qo‘llaniladigan quticha.

**Polimer** – butafor yasashda ishlatiladigan sun‘iy homashyo.

**Portal** – arxitektura arkasi.

**Portal minorasi** – yoritgichlar o‘rnatilgan, siljiydigan temir karkasli moslama.

**Premyera** – asarning birinchi marta sahnaga qo‘yilishi.

**Progon** – spektaklni badiiy kengashga topshirish oldidan o‘tkaziladigan mashq.

**Proeksiya** – sahna ekranida fotohujjatlarni namoyish qiluvchi apparat.

**Rakurs** – predmet qolipining real qiyofasining o‘zgarishiga olib keluvchi perspektiv qisqarishi; obyektни tepa yoki pastdan kuzatish natijasida yuzaga keluvchi keskin seziluvchi qisqarishlar.

**Rangtasvir** – tasviriy san‘atning borliq turfa rangli hayotiy haqqoniyligini tasvirlash kuchiga ega bo‘lgan eng asosiy turlaridan biri. Janrlar bo‘yicha esa rangtasvirning dastgohli, monumental, dekorativ, teatr dekoratsion, miniatura ko‘rinishlari mavjud.

**Realizm** – borliqning mohiyati va go‘zalligi tasvirini obrazli ifodalashda hayotni chuqur o‘rganishga asoslangan metod.

**Romantizm** – Yevropa adabiyoti va san’atida optimizm ruhi bilan sug’orilgan, insonning yuksak burchini yorqin obrazlarda tasvirlovchi yo‘nalish. Klassitsizm qonun-qoidalariga qarshi chiqib, milliy va individual o‘ziga xoslikka, ideal qahramonlar va tuyg‘ularni tasvirlashga intilgan oqim.

**Radio okustik-** sahnani ovoz bilan ta’minlash markazi.

**Rekvizit** – sahna anjomlari, kiyim, butafor va boshqa atributlar.

**Relyef** – bezaklarda ishlatiladigan bo‘rtma san’at.

**Repetitsiya** – aktyorlar mashqi.

**Siluet** – inson boshqa jonzot yoki predmetlarning yorug‘ fondagi to‘q bir rangli tasviri.

**Sujet** – katrinada tasvirlangan aniq voqea yoki voqelik. Tasvirlash uchun tanlangan tirik natura yoki predmetli olamning har qanday obykti sujet deb tushuniladi.

**Seksiya** – zina qismlari.

**Smeta** – sahna jihozlariga ketadigan moddiy xarajatlar hisob-kitob hujjati.

**Sofit** – sahna chiroqlari.

**Stanok** – sahna supasi.

**Super parda** – spektakl sahnada ketayotgan paytda osiladigan ijro pardasi.

**Texnika** – badiiy asar yaratilishida foydalanuvchi maxsus malaka va usullar majmuasi.

**Tipaj** – adabiyot va san’atda bu tip (tur)dagi kishilarning xarakterli, umumlashma belgi-xususiyatlarini mujassamlashtirilgan obrazini o‘z qiyofasida aks ettirigan shaxs.

**Ton** – rassomchilik atamasida rang och-to‘qligi tushunchasi bilan bog‘liq rang. Masalan: «qizil bo‘yoqning och toni» yoki «bo‘yoqning to‘q toni».

**Tyul** – sahnaga osiladigan shaffof to‘r parda.

**Uslub** – davr san‘at asarlarining g‘oyaviy badiiy xususiyatlarining umumiy birligi. Bir rassomning agar ular ijodi yorqin individual xususiyatlar bilan ajralib tursa, uning yozuv uslubi deb aytilishi mumkin.

**Faktura** – turli materiallar yuzasining naturadagi bo‘lgani kabi tasvirdagi ham xarakterli xususiyati (mo‘yqalam qoldirgan surtmalar qalinligi relyefi).

**Fon** – tasvirlanayotgan obyekt orqasida joylashgan har qanday muhit yoki tekislik.

**Format** – tasvir bajarilayotgan tekislik shakli. U naturaning umumiy chiziqlari balandligining kengligigacha bo‘lgan munosabati bilan belgilanadi. U yoki bu formatni tanlash asar mazmuniga bog‘liq bo‘lib, tasvir kompozitsiyasiga mos bo‘ladi.

**Friz** – mebel yoki devorda ishlatiluvchi har qanday gorizontal joylashtirilgan lentasimon naqshli relyef yoki tasvir.

**Funksiya** – lotincha «functio» – ijro etish, bajarish, ish faoliyat doirasi, vazifasi. Funksional faoliyat xizmat vazifasiga bog‘liq bo‘ladi.

**Chizgi** – inson qomati yoki predmetning chiziqlar vositasida bajarilgan tashqi qiyofasi, u modelning fazoviy hajmli jihatlarini nazarda tutadi.

**Shakl** – kompozitsiyada ishtirok etuvchi barcha elementlar qiyofasi.

**Shablon** – andaza.

**Shtanket** – sahna bezaklarini ko‘tarib-tushiradigan moslama.

**Cho‘ntak** – sahnaga tutashgan bezaklar turadigan xonalar, chap va o‘ng tomonlarda.

**Eksteryer** – me‘morchilik inshooti tashqi ko‘rinishining tasviri.

**Eskiz** – etud yoki kartina uchun qalam yoki bo‘yoqda bajariluvchi birlamchi qoralama.

**Etud** – chegaralangan o‘lchamli, naturani mukammal o‘rganish maqsadida bajarilgan yordamchi xususiyatdagi tasvir.

**Qolip** (forma) – tashqi qiyofa, inson, jonzot va predmetlar ko‘rinishining umumiy chizgisi bo‘lib, o‘z tabiatida nur-soyada modellashtirilgan hajmlilik, konstruksiya mavjudligini mujassam etadi.

## FOYDALANILGAN ADABIYOTLAR

1. *I. Karimov*. O‘zbekiston mustaqillikka erishish ostonasida. – T.: «O‘zbekiston», 2012.
2. *I. Karimov*. Yuksak ma’naviyat – yengilmas kuch. – T.: «O‘zbekiston», 2008.
3. *I. Karimov*. Ilm-u fan mamlakat taraqqiyotiga xizmat qilsin. – T., 1994.
4. *Sh.R. Abdumalikov*. Kompozitsiya // O‘quv qo‘llanma. – T., 2009.
6. *Sh.R. Abdumalikov*. Zamonaviy teatr sahna bezagi san’ati // O‘quv qo‘llanma. – T., 2005.
7. *N. Qurbonqulov*. Teatr butaforiya san’ati // O‘quv qo‘llanma. – T.: «Sharq», 2007.
8. «Teatr» jurnali. – M., 2003.
9. «SSENA» jurnali. – Parij-Moskva, 2001–2010.
10. *T.M. Богомолова*. Театральная техника и технология. Учебник. – M., 1959.
11. *T.M. Богомолова*. Декорационные материалы – художникам театра. – M.: Учебное издание, 1988.
12. *A. Михайлова*. Обратный мир сцены. – M.: Учебное издание, 1979.
13. *A. Михайлова*. Теория и опыт. – M.: Учебное издание, 1989.
14. Mo‘yqalam sohiblari faoliyatida jismoniy madaniyat, maqola, Res. ilmiy anjum. to‘plami. – Jizzax, 2003.

## ILLUSTRATSIYALAR



*«DILRABONING TUMORI»*

*Muallif – Hayitmat Rasul, musavvir – Ahmadjon Orinov*



*«MUHABBATIM – QISMATIM»*

*Muallif – Xoliq Xursandov, musavvir – Ahmadjon Orinov*



*«MAYSARANING ISHI»  
H.H. Niyoziy asari, musavvir – Ahmadjon Orinov*



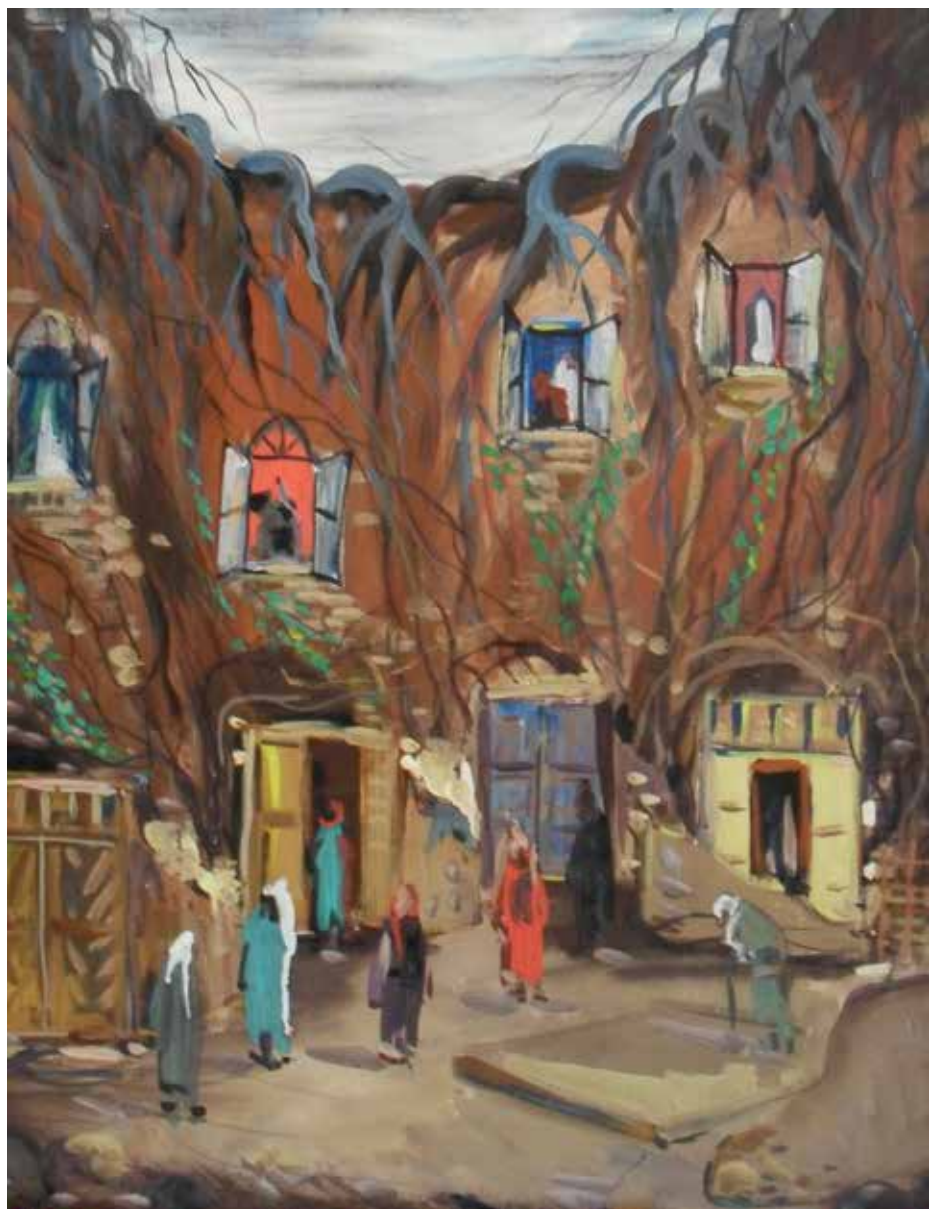

*«DODAGINAM»*

*Muallif – Nabijon Xoshimov, musavvir – Ahmadjon Orinov*





«UYG'ONISH»

*Nazir Safarov asari, musavvir – Ahmadjon Orinov*



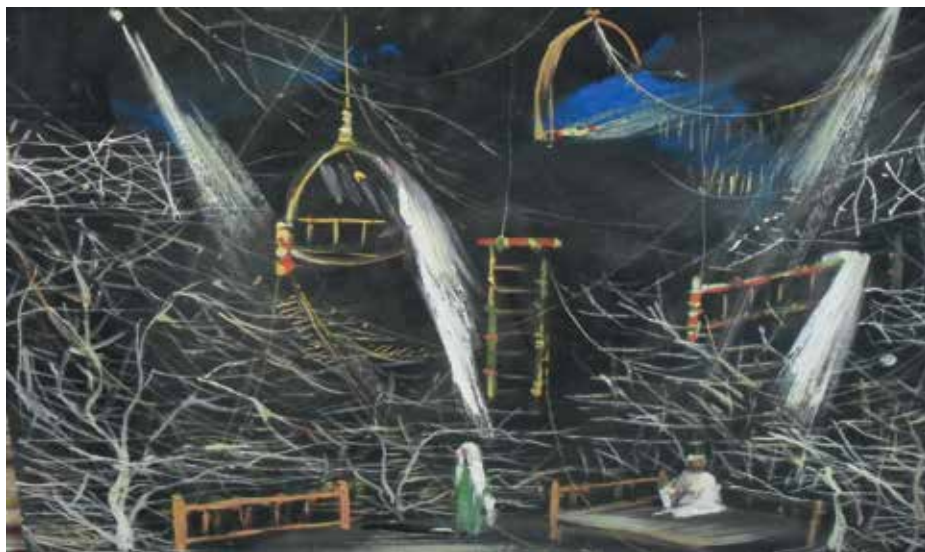

*«O'LDING – AZIZ BO'LDING»  
Muallif – Xoliq Xursandov, musavvir – Ahmadjon Orinov*





*«Ufq» Spektakli  
Said Ahmad asari. Musavvir – Ahmadjon Orinov*



*«HASAN KAYFIY»  
Gʻafur Gʻulom asari. Musavvir – Ahmadjon Orinov*



*Ustozlik baxti*



*Ustoz Ahmadjon Orinov shogirdlar davrasida*



*Rassom Ahmadjon Orinovning shaxsiy ko'rgazmasidan lavha*

## MUNDARIJA

Kirish.....	3
<b><i>I bob. Tasvir yaratish qonuniyatlari</i></b> .....	10
1.1. Chizmatasvir va uning qoidalari.....	10
1.2. Chiziq, shtrix va ularing tasvirdagi ahamiyati.....	13
1.3. Hajm va nur-soyalarni tasvirlash usullari .....	19
<b><i>II bob. Kompozitsiya</i></b> .....	28
2.1. Tasvirda badiiy obraz.....	28
2.2. Tasvir va kompozitsiya .....	36
2.3. Kompozitsiya qurish prinsiplari .....	40
2.4. Kompozitsiya qoidasi va usullari .....	44
2.5. Kompozitsiya qoidalari. Ritm.....	47
2.6. Simmetriya va assimetriya.....	53
2.7. Fazoviy makon.....	57
2.8. Gorizontal va vertikal yo‘nalishlar.....	58
2.9. Diagonal yo‘nalish .....	60
<b><i>III bob. Ashyoda ishlash usullari</i></b> .....	65
3.1. Karton va qog‘ozlarda ishlash.....	67
3.2. Yelim bo‘yoqlari va grunt haqida.....	68
3.3. Detallar ustida ishlash va ularga obrazlar berish.....	74
3.4. Asboblar va anjomlar.....	75
3.5. Yog‘och va faner bilan ishlash.....	77
3.6. Sim va yupqa metall bilan ishlash.....	81
3.7. Plastmassa va sintetik materiallar.....	84
3.8. Mastika .....	89
3.9. Gips bilan ishlash.....	90
3.10. Tasviriy bezaklarda shakl va ashyolar .....	91



3.11. Bezak qismlar tayyorlash usullari .....	106
3.12. Eshik va derazalar.....	112
3.13. Bezatish asoslari.....	115
3.14. Ashyoda shakl va rang .....	118
Maxsus atamalar lug‘ati .....	122
Foydalanilgan adabiyotlar ro‘yxati .....	131
Illustratsiyalar .....	132

*O'quv nashri*

**Ahmadjon Orinov**

**ASHYODA KOMPOZITSIYA**

*O'rta maxsus, kasb-hunar kollejlari o'quvchilari uchun o'quv qo'llanma*

Muharrir *N. Qidiraliyev*

Rasmlar muharriri *J. Gurova*

Texnik muharrir *D. Salixova*

Kompyuterda tayyorlovchi *T. Abkerimov*

Original-maket «NISO POLIGRAF» nashriyotida tayyorlandi.  
Toshkent viloyati, Oʻrta Chirchiq tumani, «Oq-Ota» QFY,  
Mashʼal mahallasi Markaziy koʻchasi, 1-uy.

Litsenziya raqami AI №265.24.04.2015.  
Bosishga 2017-yil 10-noyabrda ruxsat etildi. Bichimi  $60 \times 84 \frac{1}{16}$ . Ofset qogʻoz.  
«Times New Roman» garniturasini. Kegli 12,5. Shartli bosma tabogʻi 9,25.  
Nashr tabogʻi 8,60. Adadi 53 nusxa. 637-sonli buyurtma.

«NISO POLIGRAF» MCHJ bosmaxonasida chop etildi.  
Toshkent viloyati, Oʻrta Chirchiq tumani, «Oq-ota» QFY,  
Mashʼal mahallasi Markaziy koʻchasi, 1-uy.

Ashyoda kompozitsiya [Matn]: o'quv qo'llanma/ A. Orinov. –  
O 80 Toshkent: Niso-Polifraf, 2017. – 144-b.

ISBN 978-9943-4869-3-5

**UO'K 78.071.1(575.1)**

**KBK 85.143(50')**