

**ЎЗБЕКИСТОН РЕСПУБЛИКАСИ ОЛИЙ ВА ЎРТА МАХСУС
ТАЪЛИМ ВАЗИРЛИГИ**

НАМАНГАН МУҲАНДИСЛИК – ТЕХНОЛОГИЯ ИНСТИТУТИ

Қўлёзма ҳуқуқида

Шарипов Шерзод Толибжанович

**Мавзу: Вилоятда пахта ҳом-ашёсини қайта ишлаш саноатини
ривожлантириш йўналишлари.**

Мутахассислик: 5340100 – “Иқтисодиёт”

Бакалавр академик даражасини олиш учун

БИТИРУВ МАЛАКАВИЙ ИШИ

Илмий рахбар:

Иф.н. доцент Р. Исмоилов

Наманган – 2015

**Мавзу: Вилоятда пахта ҳом-ашёсини қайта ишлаш саноатини
ривожлантириш йўналишлари.**

МУНДАРИЖА

	КИРИШ	3
I БОБ.	Пахта ҳом-ашёсини қайта ишлаш саноатини ривожлантиришнинг назарий асослари.	8
1.1.	Ўзбекистон иқтисодиётига пахта ҳом-ашёсини қайта ишлаш саноатини тутган ўрни.	8
1.2.	Ўзбекистонда пахта ҳом-ашёсини қайта ишлаш саноатини ривожлантиришнинг назарий асослари.	13
1.3.	Пахта тозалаш корхоналари турлари, асосий ишлаб чиқариш бўлимлари ва пахта тозалаш корхонасининг умумий технологик жараёни	21
II-БОБ.	Вилоятда пахта ҳом-ашёсини қайта ишлаш саноати корхоналари фаолияти ва уларнинг таҳлили.	33
2.1.	Наманган вилояти саноат корхоналарининг бугунги ҳолати	33
2.2.	“Наманганпахтасаноат” ХАБнинг молиявий – иқтисодий кўрсаткичлари таҳлили	46
2.3.	“Наманганпахтасаноат” ХАБ фаолиятини ташкил этиш ва ундаги айрим муаммолар	53
III-боб.	Пахта ҳом-ашёсини қайта ишлаш саноатини ривожлантиришнинг истиқбол йўналишлари.	61
3.1.	Ўзбекистонда пахта ҳом-ашёсини қайта ишлаш саноатини ривожлантириш масалалари.	61
3.2.	Пахта ҳом-ашёсини қайта ишлаш саноатини ривожлантиришнинг хориж тажрибаси..	69
	Хулоса ва таклифлар	79

Кириш

Мавзунинг долзарблиги. Маълумки, Ўзбекистон жаҳон бозорида хом-ашё ресурсларининг, масалан, пахта ва бошқа турдаги хом-ашёларнинг нархи кескин тушиб кетган ҳолатларни кўп мартаба бошидан кечирган.

Шу билан бирга, тўқимачилик ва енгил саноатнинг бошқа тармоқларида ана шу пахта хом-ашёсини янада чуқур қайта ишлашни таъминлаш, бўялган ип-калава, трикотаж полотноси ва матолар каби тайёр маҳсулотларни хорижий мамлакатларга экспорт қилиш, кейинчалик, замонавий технология ва дизайнни фаол ўзлаштириш асосида, тайёр тўқимачилик маҳсулотлари ишлаб чиқаришда улкан самарага эриша оламиз.

Мамлакатимизда ишга солинмаган яна кўплаб резерв ва имкониятлар мавжудлигига биргина шу мисол асосида ишонч ҳосил қилиш мумкин.

Бу ўринда гап, аввало, дастлабки хом-ашёни ва ярим тайёр маҳсулотларни янада чуқур қайта ишлаш технологияларини жорий этиш, бунинг учун нефть-газ, нефть-кимё ва кимё, енгил саноат ва электротехника тармоқларида янги комплекс ва корхоналар ташкил этиш, шунингдек, жаҳон ва минтақа бозорларида, ички бозоримизда харидоргир бўлган тайёр тўқимачилик, чарм-пойабзал, озиқ-овқат, фармацевтика саноати, электроника ва маиший электр техника маҳсулотлари, маиший кимё товарлари, қурилиш ва пардозлаш материаллари ишлаб чиқаришни йўлга қўйиш ҳақида бормоқда.

Қишлоқ хўжалигини таркибий ўзгартириш ҳақида сўз юритганда, аввало, пахта экиладиган ерларни оптималлаштириш ва бошоқли дон экинлари, сабзавотчилик, боғдорчилик, узумчилик учун ажратилган майдонларни кенгайтириш ҳисобидан экин майдонлари таркибида ўзгаришларамалга оширилганини қайд этиш жоиз.

Масалан, Андижон, Косонсой, Чортоқ, Ўрта Чирчиқ, Ўзбекистон ва Бувайда туманларида пахта экин майдонлари қисман қисқартирилди, Асака,

Янгийўл ва Жомбой туманларида пахта экишдан бутунлай воз кечилди. Шу асосда пахтадан бўшаган 30 минг гектардан ортиқ суғориладиган ерда дон экинлари, сабзавот, картошка етиштириш йўлга қўйилди, боғ ва узумзорлар барпо этилди. Натижада 2012-2014 йилларда пахта етиштириш ҳажми сақланган ҳолда, сабзавот етиштириш 16,3 фоиз, полиз экинлари 16,6 ва мева етиштириш қарийб 21 фоизга ўсди¹.

Ҳозирги даврда пахта ҳом-ашёсини қайта ишлаш саноатини ривожлантириш, уларнинг самарадорлигини ошириш бўйича таклиф ва тавсиялар ишлаб чиқиш иқтисодий ислохотларни чуқурлаштириш даврининг долзарб муаммоларидан бири ҳисобланади.

Битирув малакавий ишининг мақсад ва вазифалари.

Битирув малакавий ишининг мақсади иқтисодий ислохотлар чуқурлашиб бораётган ҳозирги рақобат шароитда пахта ҳом – ашёсидан самарали фойдаланиш, пахта ҳом-ашёсини қайта ишлаш корхоналари фаолиятини самарали ташкил этиш, уни таҳлил қилиш асосида улар фаолиятининг самарадорлигини ошириш бўйича илмий асосланган таклиф ва тавсиялар ишлаб чиқишдан иборатдир. БМИда ушбу мақсадга эришиш учун қуйидаги вазифалар белгиланди ва ҳал этилди:

-пахта ҳом-ашёсини қайта ишлаш саноатини ривожлантиришнинг назарий асосларини ёритиш;

-Ўзбекистон иқтисодиётига пахта ҳом-ашёсини қайта ишлаш саноатини тутган ўрнини баён этиш;

-Ўзбекистонда пахта ҳом-ашёсини қайта ишлаш саноатини ривожлантиришнинг назарий асосларини ёритиш;

-пахта тозалаш корхоналари турлари, асосий ишлаб чиқариш бўлимлари ва пахта тозалаш корхонасининг умумий технологик жараёнини ўрганиш;

¹ Ўзбекистон Президенти Ислам Каримовнинг мамлакатимизни 2014 йилда ижтимоий-иқтисодий ривожлантириш якунлари ва 2015 йилга мўлжалланган иқтисодий дастурнинг энг муҳим устувор йўналишларига бағишланган Вазирлар Маҳкамасининг мажлисидаги маърузаси.

-Наманган вилоятида пахта хом-ашёсини қайта ишлаш саноати корхоналари фаолияти ва уларнинг бугунги ҳолатини таҳлил қилиш;

-Наманган вилояти саноат корхоналарининг бугунги ҳолатини ўрганиш;

-“Наманганпахтасаноат” ХАБнинг молиявий – иқтисодий кўрсаткичларини таҳлил қилиш;

-“Наманганпахтасаноат” ХАБ фаолиятини ташкил этиш ва ундаги айрим муаммоларни ўрганиш;

-пахта хом-ашёсини қайта ишлаш саноатини ривожлантиришнинг истиқбол йўналишларини ишлаб чиқиш;

-Ўзбекистонда пахта хом-ашёсини қайта ишлаш саноатини ривожлантириш масалаларини ўрганиш;

-пахта хом-ашёсини қайта ишлаш саноатини ривожлантиришнинг хориж тажрибасини таҳлил қилиш ва Ўзбекистонда жорий қилиш масалалари.

Битирув малакавий ишининг объекти ва предмети. Битирув малакавий ишининг объекти сифатида Наманган вилоятидаги саноат корхоналари ва “Наманганпахтасаноат” ХАБ олинди.

Битирув малакавий ишининг предмети сифатида эса иқтисодий ислоҳотлар чуқурлашуви шароитида пахта хом-ашёсини қайта ишлаш саноатини ривожлантириш, самарадорлигини таъминлаш ҳисобланади.

Битирув малакавий ишининг назарий ва услубий асослари.

Мамлакатимиз Президенти И.А.Каримов асарларида ва маърузаларида илгари сурган ғоялар, иқтисодий ислоҳотларни амалга ошириш бўйича фикрлар, Ўзбекистон Республикаси Олий Мажлис, Вазирлар Маҳкамаси томонидан чиқарилган қарорлар, йирик иқтисодчи олимларнинг илмий қарашлари ва ишлари, шунингдек, саноат корхоналари ва ташкилотларида эришилган илғор натижалар тадқиқот ишининг назарий ва услубий асосларини ташкил этади.

Битирув малакавий ишининг илмий янгилиги.

Битирув малакавий ишида бозор иқтисодиётига ўтишнинг ҳозирги шароитида пахта хом-ашёсини қайта ишлаш саноатини ривожлантириш, улар

самарадорлигини таъминлаш йўл-йўриқлари ишлаб чиқилган, йўналишлари белгиланган.

Тадқиқотнинг илмий янгилиги қуйидагиларда ифодаланди:

-пахта ҳом-ашёсини қайта ишлаш саноатини ривожлантиришнинг назарий асослари ёритилди;

-Ўзбекистон иқтисодиётига пахта ҳом-ашёсини қайта ишлаш саноатини тутган ўрни баён этилди;

-Ўзбекистонда пахта ҳом-ашёсини қайта ишлаш саноатини ривожлантиришнинг назарий асослари ёритилди;

-пахта тозалаш корхоналари турлари, асосий ишлаб чиқариш бўлимлари ва пахта тозалаш корхонасининг умумий технологик жараёни ўрганилди;

-Наманган вилоятида пахта ҳом-ашёсини қайта ишлаш саноати корхоналари фаолияти ва уларнинг бугунги ҳолати таҳлил қилинди;

-Наманган вилояти саноат корхоналарининг бугунги ҳолати ўрганилди;

-“Наманганпахтасаноат” ХАБ фаолиятини ташкил этиш ва ундаги айрим муаммолар ўрганилди;

-пахта ҳом-ашёсини қайта ишлаш саноатини ривожлантиришнинг истиқбол йўналишлари ишлаб чиқилди;

-Ўзбекистонда пахта ҳом-ашёсини қайта ишлаш саноатини ривожлантириш масалалари ўрганилди;

-пахта ҳом-ашёсини қайта ишлаш саноатини ривожлантиришнинг хориж тажрибаси таҳлил қилиш ва Ўзбекистонда жорий қилиш масалалари белгиланди.

Битрув малакавий ишининг илмий ва амалий аҳамияти:

Битрув малакавий ишида эришилган натижалар асосида ишлаб чиқилган хулоса, таклиф ва тавсияларнинг амалиётда қўлланилиши орқали пахта ҳом-ашёсини қайта ишлаш саноати самарадорлигини таъминлаш йўллари, улар фаолиятини бозор иқтисодиёти талабларига мувофиқлаштириш, тадқиқот ўтказилиши натижасида олинган хулоса, фикр

ва тавсияларни саноат корхоналари бошқарув жараёнида қўллаш катта самара беради ҳамда корхоналарнинг самарадорлигини ошириш йўлида тавсиялар ишлаб чиқишга асос бўлиб хизмат қилади. Шу билан биргаликда, тадқиқот ишида олинган натижалар, билдирилган фикрлар, хулоса ва тавсияларни «Иқтисодиёт» ва бошқа иқтисодий йўналишларда таҳсил олаётган талабалар учун яратилаётган ўқув қўлланмаларида, маъруза матнларида, дастур ва услубий қўлланмаларида қўллаш ҳамда дарс жараёнида фойдаланиш катта самара беради.

Битирув малакавий ишининг таркиби.

Битирув малакавий иши кириш, учта боб, хулоса ва таклифлар ҳамда фойдаланилган адабиётлар рўйхатидан иборат.

I.боб. Пахта хом-ашёсини қайта ишлаш саноатини ривожлантиришнинг назарий асослари.

1.1.Ўзбекистон иқтисодиётида пахта хом-ашёсини қайта ишлаш саноатини тутган ўрни.

Пахта – сермехнат, аммо муҳим даромад, айниқса мамлакатимиз валюта тушумининг катта қисмини таъминлай оладиган бебаҳо бойликдир. Бизнинг ризку-рўзимиз ҳам, кундалик ҳаётимиз ҳам, шуҳрат тожимиз ҳам, юртимизнинг обрў-эътибори ҳам шу хомашёданки, уни «оқ олтин» деб улуғлашимизнинг сабаби шунда. Зеро, республикамызда миллионлаб кишилар пахта шарофати туфайли ўз ризқини топмоқда, оиласини боқиб, рўзгорини тебратяпти. қолаверса, бир тонна пахтадан ўртача 320 килограмм тола, 550 килограмм чигит олинади. Ана шу миқдордаги толадан 30 турдан зиёд, чигитдан эса 45 хил маҳсулот (112 кг. ёғ, 270 кг. кунжара, 370 кг. шелуха, 15 кг. совун, 8 кг. минг ва бошқалар) олинади. Бундан ташқари, ёғзанинг барги, пояси ва пўстлоғидан ҳам саноат усулида 100 хилдан ортиқ маҳсулот ишлаб чиқарилади.

Шу боис, пахта толасини мамлакатимиз иқтисодиётида муҳим ўрин тутишига алоҳида урғу беришга эҳтиёж йўқ. Аммо, пахтачилик соҳасини йилдан-йилга ҳар томонлама ривожлантириш борасида кенг кўламли ислоҳотларни амалга оширилиши мазкур қимматбаҳо маҳсулотга нисбатан жаҳон бозорида талаб ўсиб бораётганлиги билан изоҳланади.

Кўхна тарих яна бир дилилдан шаҳодат беради. Унда қайд этилишича, бизнинг ота-боболаримиз юзлаб йиллардан буён ерга чигит экиб, пахта етиштириб келадилар. 1996 йилда пахта бўйича халқаро маслаҳат кўмитасининг 55-ялпи мажлиси республикамыз пойтахтида ўтказилгани бу тарихий ҳақиқатнинг ёрқин эътирофи бўлди. Юртбошимиз ана шу нуфузли анжуманда сўзлаган нутқида ғурурга тўлиб, ифтихор ила мана шу сўзларни

баралла айтди: «Пахта ўрта ер денгизи соҳиллари, Яқин шарқ ва кичик Осиёга Марказий Осиёнинг қоқ маркази – айнан ҳозирги Ўзбекистон ҳудудидан тарқаган».

Бугунги кунда қишлоқ меҳнаткашларининг фидокорона меҳнати, йил – ўн икки ой давом этадиган тинимсиз саъй-ҳаракатларининг меваси бўлмиш пахтамыз Европада ва Жанубий Шарқий Осиёда етиштирилган тола билан бемалол рақобат қилмоқда. У ҳатто Америка қўшма штатлари бозорига ҳам кириб борди-ки, бунга эришиш анча вақт ва машаққатли йилларни босиб ўтишни талаб этди.

Кўпчиликка маълумки, шўролар замонида юртимизда ишлаб чиқарилган толанинг бор-йўғи 8 фоизи тайёр маҳсулотга айлантирилган холос. Сабаби – ўша даврда пахтамыз хом-ашё сифатида, устига устак, сувтекинга марказга ташиб кетилар, уни қайта ишлашдан келадган фойда ҳам айнан шу марказнинг ғазнасини тўлдиришга сарфланар эди.

У даврларда, шунингдек, республикамызнинг бошқа саноат тармоқлари каби, пахта тозалаш тизими ҳам марказдан юборилган буйруқлар, йўл-йўриқлар асосида фаолият кўрсатар эди. Боз устига пахта толасини сотиш масаласида ҳам, қаерга, кимга ва қанчадан сотиш ҳуқуқи ҳам марказда эди.

Ачинарлиси, ўтган асрнинг 80-йиллари охирига келиб мавжуд пахта заводларидаги технологик машина ускуналарнинг 30 фоизидан кўпроғи маънан ва жисмонан эскирган эди. Оқибатда ишлаб чиқарилган пахта толаси сифати паст бўлиб, жаҳон стандарти талабларига мос келмас эди.

Истиқлол туфайли халқимиз йиллар давомида «оқ олтин» дея ардоқлаб келаётган ўз пахтасига ўзи эгалик қилиш имкониятига эга бўлди. Шу йиллар давомида жаҳон бозорида истеъмолчиларни ўзимиз танлаш ва пахтамызни ҳақиқий қийматда сотиш ҳуқуқидан эмин-эркин фойдаланмоқдамиз. қолаверса, соҳада амалга оширилаётган шахдам қадамларнинг зарбини ҳаммага яна бир карра эшиттириб қўйиш муҳимдир. Зеро, анна шу шахдам қадамларнинг зарби бугун бутун дунёда акс-садо бермоқда.

Демак, заминимизда етиштирилаётган қимматбаҳо саноат хом-ашёси аллақачон жаҳон узра донг таратган. Аниқроқ қилиб айтганда у ўзининг оппоқ ранги, пишиқ толаси ва технологик кўрсаткичларининг юқорилиги туфайли қайта ишлаш саноати вакилларини ўзига оҳанграбодек тортмоқда.

Пахтамининг асосий харидорлари бўлган Хитой, Россия, Туркия, Жанубий Корея, Сингапур, Польша, Бангладеш, Бирлашган Араб Амирликлари сафига янги давлатларнинг қўшилаётганлиги бунинг яққол далилидир.

Шуни эътироф этиш лозимки, дунё бўйича ҳар йили ўртача 25 миллион тонна пахта толаси етиштирилади. Шунча миқдордаги қимматбаҳо саноат хом-ашёни тайёрланишида Ўзбекистоннинг муносиб улуши бор. Чунки мамлакатимиз жаҳонда пахта етиштириш бўйича олтинчи, уни экспорт қилиш бўйича эса учинчи ўринда туради.

1.1-жадвал

Жаҳон бўйича пахта хом ашёсини етиштириш ва пахта экспорти

№	Мамлакатлар	Жаҳон бўйича пахта хом ашёсини етиштириш, млн. т.	Пахта экспорти
1	Хитой	20,2	295 минг т.
2	АҚШ	13,9	13,5 млн. т.
3	Хиндистон	12,9	-
4	Покистон	6,3	-
5	Ўзбекистон	3,6	900 минг т.
6	Бошқалар	31,9	-

Манба: Жадвал талаба томонидан тайёрланган.

АҚШ ва Япония дунёда энг бой ва бақувват мамлакатлардир. Улар ишлаб чиқарилган маҳсулот қиймати бўйича жаҳонда 1 ва 2 - ўринни эгаллайди. Қишлоқ хўжалигида банд бўлган ҳар бир ишчининг меҳнат унумдорлиги - АҚШда 39001, Японияда 31094 АҚШ долларига тенг. Италияда бу кўрсаткич 20031 АҚШ долларига тўғри келмоқда.

АҚШда аҳоли сони 2000 йилда 273 млн. нафарни ташкил этди. Шундан 62,8 млн. нафари ёки 23%и қишлоқ жойларда яшайди. Японияда эса бу кўрсаткич 127 млн. нафарни. Шундан 28,7 млн. ёки 21% қишлоқ хўжалиги билан шуғулланади. АҚШда жами аҳолининг 4,47 млн. нафари ёки 1,6%и қишлоқ хўжалиги ишлаб чиқаришида банд. Улар 8708,2 млн. долларлик ялпи

маҳсулот ишлаб чиқаришади. Японияда эса аҳолининг 2,83 млн. нафари кишлоқ хўжалигида банд. Улар қиймати 4,395 млн. АҚШ долларига тенг ялпи маҳсулот ишлаб чиқариш қурбига эга. Аҳолисининг 1,72 млн. нафари кишлоқ хўжалигида фаолият кўрсатаётган Италияда эса қиймати 1,149 млн. АҚШ долларига тенг бўлган ялпи маҳсулот ишлаб чиқарилади. Хуллас, ялпи маҳсулот ишлаб чиқариш бўйича АҚШ биринчи, Япония иккинчи, Италия олтинчи, Хитой еттинчи, Россия ўн олтинчи, Украина эллик бешинчи, Қозоғистон олтмиш саккизинчи, Ўзбекистон етмишинчи, Туркменистон бир юз ўттиз иккинчи, Тожикистон бир юз эллик учинчи, Қирғизистон бир юз эллик тўққизинчи ўринни эгаллайди.

Бугун ушбу тармоқда фаолият кўрсатаётган корхоналар сони 240 тадан ортган бўлиб, улар ҳар йили қарийб 500 минг тонна пахта толасини қайта ишламоқда.

Президентимиз И.А.Каримов таъкидлаганидек: “Пахта Ўзбекистоннинг сиёсий, иқтисодий қудратидир, у республика мустақиллигини таъминлашда муҳим хом ашёдир” (И.А.Каримов. Ўзбекистон буюк келажак сари. Т.: “Ўзбекистон”, 1998. 153-бет).

Мустақиллик йилларида республика пахта соҳасидаги стратегиясини ўзгартирди. Бу стратегиянинг мақсади жаҳон бозорида харидоргир пахта толасини етиштириш ва сифатини оширишга қаратилди. Бу экспорт салоҳиятини оширишда кўл келади.

Ўзбекистон пахта ишлаб чиқаришда жаҳонда бешинчи ўринда туради. У 1 млн 700 минг тонна пахта толаси ишлаб чиқаради ва жаҳон пахта ишлаб чиқаришида 7 фоизни ташкил этади, бунинг 90 фоизи ўрта толали пахта толаси ва атига 10 фоизи ингичка толали пахта.

Пахта толасини экспорт қилишда Ўзбекистон иккинчи ўринда туради ва у жаҳон пахта экспортининг 20 фоизини ташкил этади, бу Ўзбекистонда пахта толаси жами экспорт ҳажмининг 75 фоизини ташкил этади ва у валюта тушумининг манбаидир.

Ўзбекистон республикасининг савдо шериклари бутун жаҳонда 80 ортиқ мамлакатлар ҳисобланади. Ўзбекистоннинг 10 та йирик ҳамкорлари каторида Германия, Россия, Жанубий Корея, Швейцария, Буюк Британия, Туркия, Қозоғистон, Нидерландия ва Бирлашган Араб Амирликлари киради. Шунингдек, кейинги йилларда Сурия, Испания, Португалия, Миср, Эрон каби давлатлар билан иқтисодий алоқалар олиб бормоқда.

Пахта экспорт қилиш борасидаги бу ишларни амалга оширишдан ташқари Ўзбекистон бир неча халқаро пахта савдо уюшмаларини ҳақиқий аъзоси бўлди. Жумладан, у пахта соҳасидан Халқаро Маслахатчилар Қўмитаси, Ливерпул пахта уюшмаси, Гдинея пахта Ассоциациясига аъзо бўлди.

Дунёда пахтани истеъмол қилиш ҳажми йилдан-йилга ошиб бормоқда. Бу биринчидан аҳоли сонининг ўсиши ва ип газлама маҳсулотлари истеъмолига талабнинг ошиши билан, иккинчидан, иссиқ ва мўтадил иқлимли мамлакатларда пахтадан ишланган буюмлар зарурлиги; учунчидан суний толаларга нисбатан пахта толасининг афзаллик томонлари кўплигидир.

Дунёда пахта толасини энг кўп экспорт қиладиган мамлакатлар жумласига Хитой (4,8 млн, т), Хиндистон (3 млн, т), АҚШ (2,2 млн, т), Покистон (1,6 млн, т), Туркия (1,2 млн, т), Европа Иттифоқи мамлакатлари (1,1 млн, т) ва Бразилия (0,91 млн, т) каби мамлакатлар киради.

Ўзбекистон Республикаси Президентининг 2001 йил 11 июндаги УП – 2874 – сонли “Республика пахта тозалаш саноати бошқаришини такомиллаштириш ва монополиядан чиқариш чора – тадбирлари тўғрисида” ги Фармониға биноан Вазирлар Маҳкамаси “Пахта толаси экспортини марказлаштириш тартибини ташкил этиш” ҳақида Низом ишлаб чиқилди. Унга биноан Макроиқтисодиёт ва Статистика Вазирлиги “Ўзпахтасаноат” уюшмаси ва Ташқи Иқтисодий Алоқалар Вазирлиги билан биргаликда 2006 йил хосилидан бошлаб пахта толаси ишлаб чиқариш экспорти балансини

тузади ва уни “Ўзпахтасаноат” ва ТИАВ нинг бирлашмалри ва компаниялари бўйича тақсимотини ҳисоблайди.

Ўзбекистондан ҳам ингичка толали пахта етиштириш бўйича шаклланган тажрибалар ва илмий техник салоҳият жаҳон бозорида рақобатбардош маҳсулот сотиш имконини беради.

Жаҳон молиявий- иқтисодий инқирозининг оқибатлари барча соҳалар катори қишлоқ хўжалигининг ривожланишига ўз таъсирини ўтказди. Асосан жаҳон бозорида пахта толаси ва пахта хом – ашёсидан тайёрланадиган маҳсулотларнинг нархини кескин тушириб юборди. Бундай вазиятда барча соҳаларда инқирознинг оқибатларини бартараф этишда ўз имкониятларидан келиб чиқиб, маҳсулот таннархини камайтириш талаб этилади. Хусусан, пахтачиликда маҳсулот таннархини паст ёки кўтарилиб кетиши меҳнатни механизациялашганлик даражасига ҳам бевосита боғлиқ.

Ишлаб чиқаришни механизациялаш - бу фан-техника тараққиётининг муҳим йўналшларидан бири ҳисобланади. Пахтачиликни механизациялаш эса қўл меҳнатини машина меҳнати билан алмаштириш жараёнидир.

1.2-жадвал

Пахта толасини чуқур қайта ишлов бериш самараси

№	Кўрсаткичлар	Пахта толаси	Калава ип (N m 51)	мато	Тайёр трикатаж футболка
1	Миқдори	1 кг	0,88 кг	0,77 кг	3 та
2	Ишлаб чиқаришнинг қиймати (АҚШ долларида)	1,2	2,4	3,6	7,2
3	Кўшимча қиймат (АҚШ долларида)	-	Қ3,2	Қ1,2	Қ3,6
4	1 кг пахтадан бўлган тайёр маҳсулот қийматининг хом ашё қийматига нисбати (неча марта)	-	2 марта	3 марта	6 марта

Манба: Жадвал талаба томонидан тайёрланган

Ушбу рақамларни 100 %га нисбатан қиёсласак, бу қишлоқ хўжалиги маҳсулотларини қайта ишлаб, тайёр маҳсулотга айлантиришдаги кутилаётган улкан иқтисодий ютуқ эканини кўришимиз мумкин. Аммо бу ўз ечимини кутаётган муаммога бориб тақалади.

1.2. Ўзбекистонда пахта ҳом-ашёсини қайта ишлаш саноатини ривожлантиришнинг назарий асослари.

20-аср бошларида Ўзбекистонда енгил саноат соҳаси асосан пахтани қайта ишлаш корхоналаридан иборат бўлиб, ялпи саноат маҳсулотининг қарийб 4/5 қисми шу соҳага тўғри келган. 1920 йиллардан пахта тозалаш заводлари, пиллакашлик йигурув-тикув, тикувчилик, пойабзал фабрикалари қурила бошлади.

Қишлоқ хўжалигида етиштирилган маҳсулотларни тайёрлайдиган ва тайёр маҳсулотларни истемолчиларга етказиб берадиган (сотадиган) барча тармоқ ва корхоналар агросаноат мажмуасининг 3-соҳасини ташкил этади.

Буларга:

- пахта тозлаш заводлари;
- консерва заводлари;
- пиллани қайта ишлаш фабрикалари;
- сут ва гўштни қайта ишлаш корхоналари;
- ёғ-мой ишлаб чиқариш корхоналари;
- мева шарбатлари, вино, канъяк каби маҳсулотлар ишлаб чиқарувчи

заводлар;

- жунни, канопни қайта ишлаш корхоналари;
- шакар ишлаб чиқарувчи корхоналар;
- тамаки маҳсулотлари ишлаб чиқариш корхоналари;
- озиқ-овқат саноати;
- терини қайта ишлаш корхоналари;
- ун ва ун маҳсулотлари ишлаб чиқариш корхоналари;
- музхона (холодильник) ва тайёр маҳсулотни истемолчиларга етказиб

берувчи корхоналар (улгуржи ва чакана савдо) ва бошқалар кирди.

Бу соҳа мураккаб таркибга эга. Ҳар бир маҳсулот тури ёки бир-бирини тўлдирувчи маҳсулотлар бўйича агросаноат мажмуасининг ўз корхоналари

мавжуд. Албатта айрим маҳсулотларни республикада чуқур қайта ишлаш даражаси юқори эмас. Масалан, республика қишлоқ хўжалигининг асосий экин турларидан бири бўлган пахта хом-ашёсининг 100 фоизи дастлабки қайта ишлашдан ўтади. Дастлабки қайта ишланган пахтанинг мустақилликнинг дастлабки йилларида жами пахта хом-ашёсининг 5-6 фоизи республикада қайта ишланар эди. 2002 йилга келиб бу кўрсаткич 14-16 фоизини 2004 йилда эса 24-25 фоизни, 2014 йилда 30-32 фоизни ташкил этди. Республикада пахта хом-ашёсини иккиламчи ва чуқур қайта ишлаш катта иқтисодий ва ижтимоий самра беради. Натижада, пахтадан жуда кам миқдорда ярим тайёр ва тайёр охирги товарлар ишлаб чиқарилади. Бу борада қилинадиган ишлар ҳажми катта. Қишлоқ хўжалиги маҳсулотларини тайёрловчи, қайта ишловчи, сақловчи ва истеъмолчиларга етказиб берувчи соҳага кирувчи тармоқларни ривожлантириш республика иқтисодиёти учун жуда зарур. Бу борада айниқса, вино, шарбитлар, мева, сабзавот консервалари, гўшт ва сут маҳсулотларидан саноат маҳсулотлари ишлаб чиқарувчи тармоқларни ривожлантириш лозим. Бу борада қишлоқ хўжалик маҳсулотлари етиштириш имкониятларини ҳисобга олган ҳолда кичик корхоналар қуриш ва уларни такомиллаштириб бориш катта самаралар беради.

Енгил санаотда АСМ устувор тармоқларини аниқлашнинг мақсадли омили даражаси ошишида пахта толаси устунлик қилади. Республикада 2016 йилгача жами пахта толасининг 60 % и қайта ишланадиган бўлади. Бу эса, қайта ишлаш тармоқлари тайёр маҳсулотлар ишлаб чиқарадиган тармоқларга айланишига туртки беради.

Пахта тозалаш ва тўқимачилик саноати билан бир қаторда юқори меҳнат унумдорлиги ва капиталга эга бўлган, ўз маҳсулотлари билан рақобатдош бўла оладиган тармоқ ипакчилик тармоғидир. У хом-ашё базасига, ишлаб чиқариш салоҳияти ва қувватлари захираларига эга. Ип йигирув тармоғининг юқори технологик даражада ривожланганлиги, ресурслар ва юқори малакали салоҳиятга эгаллиги бошқа тармоқлар –

тикувчилик, тўқимачилик, тери-мўйна ва пойабзал маҳсулотлари тармоқлари ривожланишига ҳам катта таъсир қилади.

Саноат ҳар қандай мамлакат макроиктисодий тузилмасининг муҳим таркибий қисмидир. Унинг миллий иқтисодиётни ривожлантириш ва ҳудудий меҳнат тақсимоотидаги тутган ўрни ҳам бекиёс. Республикамиз Президенти И.А.Каримов таъкидлаганидек, у тўлақонли ва уйғунлашган саноат сиёсати юритишни экспортга йўналтирган ҳамда импорт ўрнини босадиган ишлаб чиқариш қувватларини барпо этиш ва иқтисодиётдаги таркибий ўзгаришларни амалга оширишнинг устувор йўналишларидан биридир. Шу нуқтаи назардан саноат ишлаб чиқаришини ривожлантириш ва жойлаштириш хусусиятлари, унинг бозор муносабатларига ўтиш давридаги қонуниятларни ўрганишда муҳим аҳамият касб этади. Мустақиллик шароитлари ва бозор муносабатларига ўтиш даврида ишлаб чиқаришнинг ривожланиши ва жойлашиши мамлакатнинг махсус илмий асосланган минтақавий сиёсати асосида тартибга солиниб, бошқариб борилади. Иқтисодиётнинг тармоқлар ҳамда ҳудудий таркибидаги ўзгаришлар айнан шу сиёсат натижасида юзага келади. Миллий иқтисодиётни шакллантиришда саноатнинг ривожланиш даражаси бўйича тафовутни қисқартириш амалга оширилаётган ислохотларнинг муҳим йўналишларидан биридир. Қайта ишлаш саноатининг ҳудудий таркибини республика миқёсида кўриб чиқадиган бўлсак, унда Тошкент шаҳри ва Тошкент вилояти жами қайта ишлаш саноати маҳсулотининг 1/3 қисмини беради. Фарғона вилоятида бу кўрсаткич 10% дан зиёд бўлиб Андижон, Бухоро, Самарқанд ва Қашқадарё вилоятларида ушбу кўрсаткич 5-8 % ни ташкил этади. Наманган вилоятида ҳам қайта ишлаш саноатининг ҳудудий жойлашув даражаси пастроқ, чунки бу минтақада саноат ишлаб чиқаришининг умумий даражаси ҳам юқори эмас. Лекин кийинги йилларда амалга оширилаётган мақсадли ислохотлар натижасида 2014 йилда ялпи ҳудудий маҳсулот ҳажми 12% га ўсган бўлиб, жумладан саноат маҳсулотлари ишлаб чиқариш 10,4% га ўсганлигини кўришимиз мумкин. Хусусан, кейинги йилларда республикада

тўқимачилик индустриал циклида ижобий ўзгаришлар кузатилмоқда, ушбу соҳада ўнлаб қўшма корхоналар ишга тушириладиган бунинг натижасида мамлакатимизда тайёрланадиган пахта хом-ашёси ва толасини шу ернинг ўзида қайта ишлаш 25 фоизга етди. Бу кўрсаткич мустақилликнинг дастлабки йилларига қараганда, ижобий томонга ўзгарганлигини кўрсатади. Республикамиз вилоятларини саноат ишлаб чиқаришининг ўсиш сурати бўйича қуйидаги гуруҳларга ажратиш мумкин:

1. Саноати тез ривожланаётган вилоятлар Андижон, Бухоро ва Хоразм;
2. Нисбатан юқори суратда ривожланаётган вилоятлар Қашқадарё ва Жиззах;
3. Ўртача даражада ривожланаётган вилоятлар Самарқанд, Навоий, Наманган ва Тошкент шаҳри;
4. Саноати ривожланиши кўрсаткичлари паст бўлган вилоятлар Қорақалпоғистон Республикаси, Сурхондарё, Сирдарё, Фарғона ва Тошкент вилоятлари.

Наманган вилоятида қишлоқ хўжалик маҳсулотлари, хусусан, пахта ва пилла етиштириш асосида тўқимачилик-индустриал энергия ишлаб чиқариш цикли шаклланимоқда, унинг таркибини пахта тозалаш ип ва ип йигирув тўқимачилик саноати ташкил этади. Ўз навбатида енгил саноат таркибида пахта тозалаш саноатининг салмоғи юқори. Енгил саноатнинг ривожланиши ва ҳудудий ташкил этилишига маҳаллий хом-ашё ва меҳнат ресурсларининг мавжудлиги маълум имкониятлар яратади.

Шундай қилиб Наманган вилоятида пахта хом ашёсини, қайта ишлаш саноат корхоналари фаолиятини ривожлантириш ва тайёр маҳсулот миқдорини ошириш муаммоларини бартараф этиш учун қуйидаги таклифларни ўринли деб ҳисоблаймиз;

- вилоятда инвестицион инфратузилмани халқаро талаблар даражасида ташкил этиш ва унинг самарали фаолият юритишини таъминлаш;
- текстил соҳаси чет эл инвестицияларини кенгроқ жалб этиш орқали мазкур тармоқ ривожланишини таъминлаш;

- пахта тозалаш заводидаги мавжуд технологияларини инвестиция жалб қилган ҳолда янгилаш ва шу орқали ишлаб чиқараётган маҳсулотнинг сифатли бўлишини таъминлаш;
- пилла хом ашёсини қайта ишлаш соҳасига инвестиция жалб этиш ва ушбу хом ашёдан тайёр маҳсулот ишлаб чиқаришни йўлга қўйиш.
- фаолияти тўхтатилган пахта тозалаш корхоналарини қайта ихтисослаштириш ва улардан текстил саноати маҳсулотлари ишлаб чиқаришни йўлга қўйиш.
- инвестиция имкониятларидан кенг фойдаланган ҳолда вилоятда етиштирилаётган пахта толасининг асосий қисмини ип-газлама саноатида қайта ишланишига эришиш ва тайёр маҳсулот салмоғини ошириш.

Пахта толаси ва ундан тайёрланадиган маҳсулотлар экспорти давлат бюджетига тушумларни кўпайтириш имконини беради. Шунинг учун Президентимиз И.А. Каримов ва республикаимиз ҳукумати томонидан бу тармоқни ривожлантиришга катта аҳамият берилмоқда. Жумладан, Ўзбекистон Республикаси Президентининг 2001 йил 11 июндаги «Республика пахта тозалаш саноатини монополиядан чиқариш ва бошқарувини такомиллаштириш чора-тадбирлари тўғрисида»ги ПФ-2874-сонли Фармони асосида «Ўздавпахтасаноатсотиш» давлат акциядорлик уюшмаси негизида «Ўзпахтасаноат» акциядорлик уюшмаси ташкил этилди. Унинг таркибига таъсис этувчилар сифатида 99 та пахта тозалаш корхонаси, вилоят механика устахоналари ва ёрдамчи корхоналарни ўз ичига олган 13 та «Пахтасаноат» ҳудудий акциядорлик бирлашмалари ва тажриба-экспериментал корхоналари билан Пахта тозалаш илмий - ишлаб чиқариш бирлашмаси киритилди. Ҳудудий акциядорлик бирлашмалари пахта тозалаш корхоналари акцияларининг 51% лик давлат пакетига эга ва улар давлат акциядорлик жамиятлари ҳисобланади. Соҳада 60 мингга яқин ишчи-хизматчи ва муҳандис-техник ходим меҳнат қилади.

«Ўзпахтасаноат» уюшмаси республика пахта тозалаш корхоналарига пахта маҳсулотлари ишлаб чиқаришни ташкил этиш, уруғлик чигит

тайёрлаш, кам чиқимли, ресурс ва энергия ҳажмини тежашга асосланган технологияларни жорий қилиш, уларни реконструкциялаш ва модернизациялаш дастурларини ишлаб чиққан ҳолда техник қайта жиҳозлаш масалаларида ёрдам бериш билан шуғулланади; «Пахта тозалаш ПChB» ва бошқа ташкилотлар билан биргаликда республикада пахта уруғлиги фондиди тайёрлашда янги техника ва технологияларни жорий этишда қатнашади, пахта тозалаш корхоналарида хом-ашё тайёрлаш ва қайта ишлашда меъёрий-технологик талабларга риоя қилиниши устидан мониторингни амалга оширади; Республика «Сифат» Маркази ва Ўзбекистон Республикасининг ташқи иқтисодий алоқалар, инвестициялар ва савдо вазирлиги билан биргаликда пахта хом ашёси ва маҳсулотларини классификациялаш тизимини такомиллаштиришни таъминлайди.

Пахта тозалаш саноатини изчил ва барқарор ривожлантириш, тармоқ корхоналарида замонавий асбоб-ускуналарни жорий этиш, ишлаб чиқариш қувватларидан самарали ва оқилона фойдаланиш даражасини ошириш, жаҳон пахта бозорида рақобатга бардошли маҳсулотлар ишлаб чиқаришни таъминлаш мақсадида 2007 йил 3 апрелда Вазирлар Маҳкамасининг «2007 - 2011 йилларда пахта тозалаш саноати корхоналарини модернизация ва реконструкция қилиш дастури тўғрисида»ги 70-сонли қарори қабул қилинди. Қарорда эскирган, жисмоний ва маънавий жиҳатдан ишдан чиққан асбоб-ускуналар билан жиҳозланган, ишлаб чиқариш қувватларидан фойдаланиш даражаси паст бўлган, шунингдек, йирик корхоналарда 30 та пахта тозалаш корхонасини тугатиш, бунда тайёрлов пунктларининг мавжуд тармоғини сақлаб қолиш белгиланган. Бундан ташқари, дастурга кўра, «Пахта тозалаш ПChB» жамияти, машинасозлар, лойиҳачилар ва бошқа дахлдор ташкилотлар билан биргаликда яқин 5 йил ичида соҳанинг 20 та корхонасини реконструкциялаш ва 21 тасини модернизациялаш кўзда тутилган. Юқорида қайд этилган корхоналарга янги ускуналар харид қилиш ва уларда қурилиш-монтаж ишларини амалга ошириш учун молиявий манбалар аниқланган. Осиё ва бошқа қитъалардаги пахтани қайта ишловчи етакчи мамлакатлар

тажрибасидан фойдаланган ҳолда пахтани қайта ишлаш техника ва технологиясини такомиллаштириш бўйича илмий изланиш ва тажриба-конструкторлик ишларини янада кенгайтириш мўлжалланган.

Қуйидаги жадвалда республикаимиз пахта тозалаш корхоналарини йиллар кесимидаги модернизациялаш ва реконструкция қилиш тўғрисида маълумот келтирилган.

1.3-жадвал

Республикаимиз пахта тозалаш корхоналарини йиллар кесимидаги модернизациялаш ва реконструкция қилиш тўғрисида маълумот

Йиллар	Реконструкция қилиш	Модернизация қилиш	Жами
2007	3	2	5
2008	3	4	7
2010	4	5	9
2012	5	5	10
2014	5	5	10
Жами	20	21	41

Манба: Жадвал талаба томонидан тайёрланган.

Ҳозирги пайтда республикаимиз ҳудудларида хорижий технологияларга асосланган, уруғлик чигит тайёрлаш цехи бўлган 31 та замонавий корхона мавжуд. Улар Ўзбекистон Республикаси Вазирлар Маҳкамасининг 2004 йил 23 декабрдаги қарори билан тасдиқланган «Республика пахта уруғлик фондини тайёрлаш цехларини тубдан модернизациялашнинг 2005-2006 йилларга мўлжалланган давлат дастури»га кўра ишга туширилган. Янги цехларда тукли ва туксизлантирилган уруғлик чигитни янги маҳаллий ва хорижий ускуналарда комплекс технологиялар асосида тайёрлаш учун барча шароитлар яратилган. Бу цехларни ишлатиш уруғлик чигит фондини тайёрлашни марказлаштириш, унинг сифатини назорат қилишни таъминлаш, юқори талабларга жавоб берувчи уруғлик чиқариш ва фермер хўжаликлари томонидан юқори ҳосил олинишини кафолатлайди.

Юқоридаги дастурларнинг бажарилиши тола чиқишини 33,25%га ва ундан кўпроққа, 1-2 навли юқори даражадаги пахта толаси ҳажмини 80-85% гача оширишга имкон беради. Маҳсулот ишлаб чиқариш таннархи энергия

ҳамда ресурс сарфи озайтирилиши ҳисобига 10-15% га ва бошқа харажатлар камида 20% га камайтирилишига эришилади.

Ҳозирги кунда очиқ акциядорлик жамиятлари шароитида ишлаётган пахта тозалаш корхоналари асосан қуйидаги фаолият билан шуғулланади: тузилган контрактация шартномаларига мувофиқ пахта етиштирувчи хўжаликлардан пахта хом ашёсини сотиб олиш, сотиб олинган пахта хом - ашёсини ўз таркибидаги пахта қабул қилиш масканларига қабул қилиш ва уларни қайта ишлаб, пахта толаси, момик, чигит ва бошқа пахта маҳсулотларини ишлаб чиқариш, тайёр маҳсулотни ички ва ташқи бозорларда сотишни ташкил қилиш орқали даромад олиш.

1.3. Пахта тозалаш корхоналари турлари, асосий ишлаб чиқариш бўлимлари ва пахта тозалаш корхонасининг умумий технологик жараёни

Пахта тозалаш корхоналарининг асосий вазифаси ҳар йили қабул қилинган чигитли пахтадан унинг табиий хусусиятларини сақлаган қолда, юқори сифатли тола, момик ва чигит ишлаб чиқаришдан иборат.

Бундан ташқари, ишлаб чиқариш чиқиндиларини қайта тозалаб, улар таркибидаги толаларни ажратиб олиш ҳамда уруғлик чигитларни касалликларга қарши дорилаш билан ҳам шуғулланади.

Пахта тозалаш корхоналарининг асосий технологик ускунаси (машинаси) икки хил: аррали жин ва валикли жин бўлиб, аррали жинлар ўрнатилган корхоналарда ўрта толали чигитли пахта, валикли жинлар ўрнатилган корхоналарда эса, узун толали чигитли пахта ишланади.

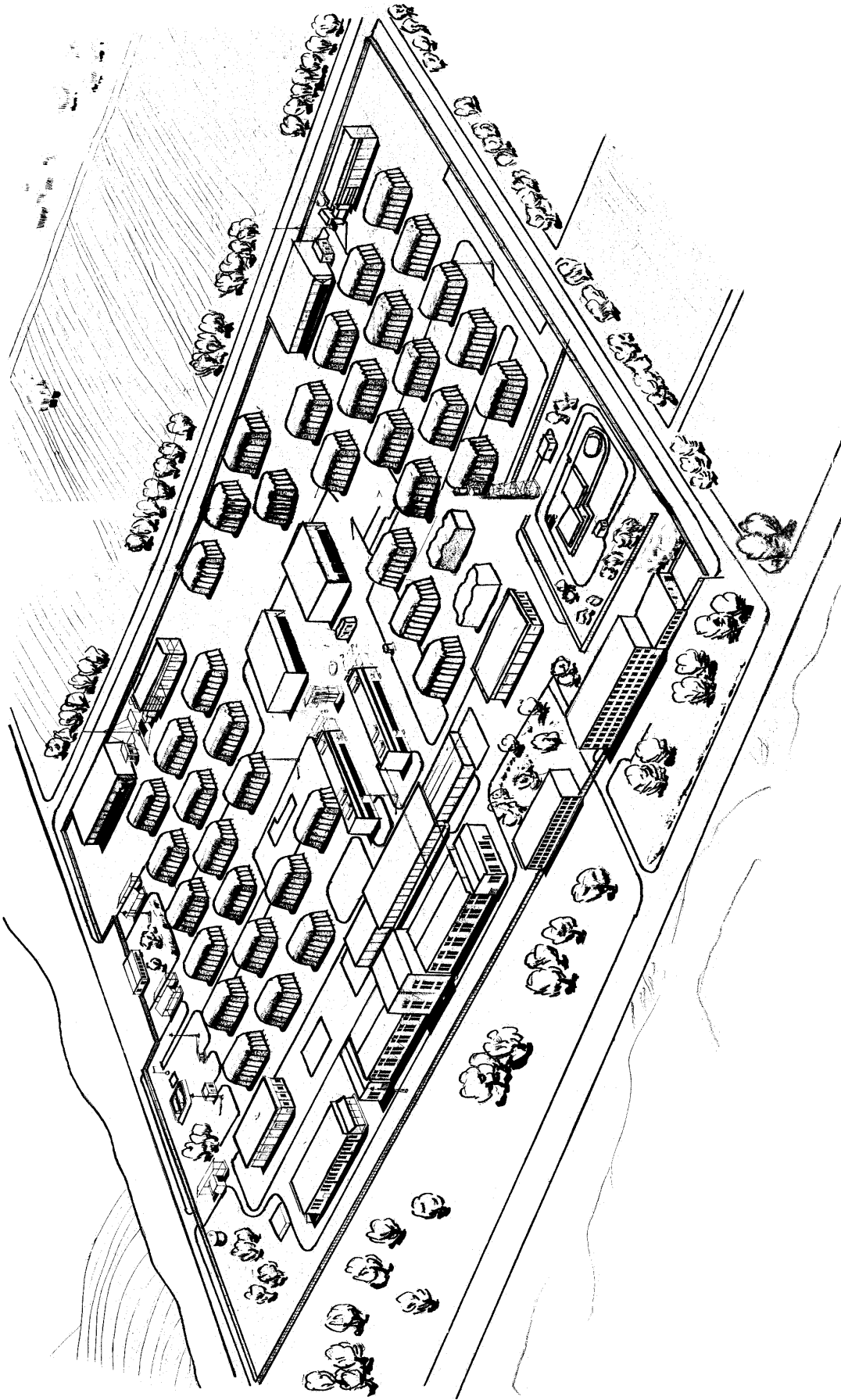

1- rasm. Paxta tozalash korxonasi xududining umumiy ko'rinishi

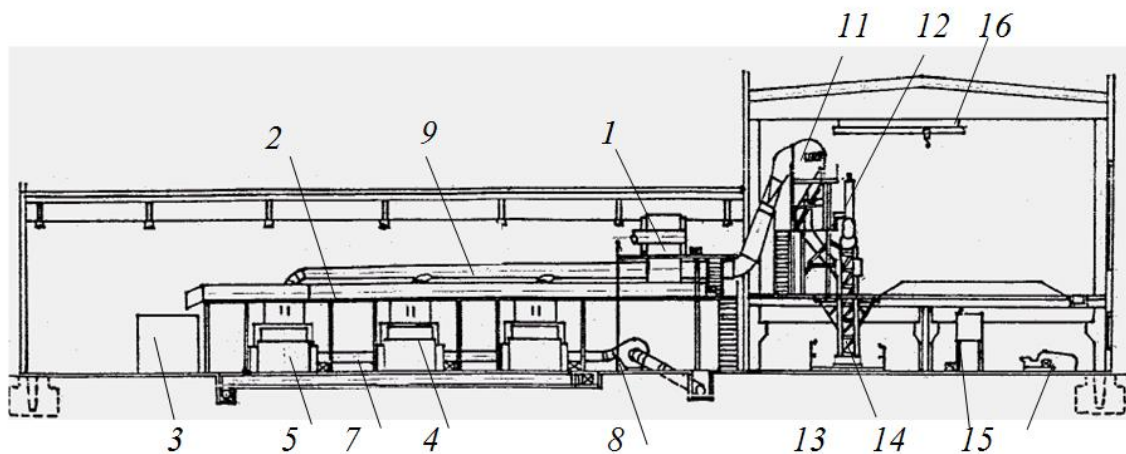

Ўрнатилган ускуналарнинг бўлим узунлиги бўйича қирқимида кўриниши

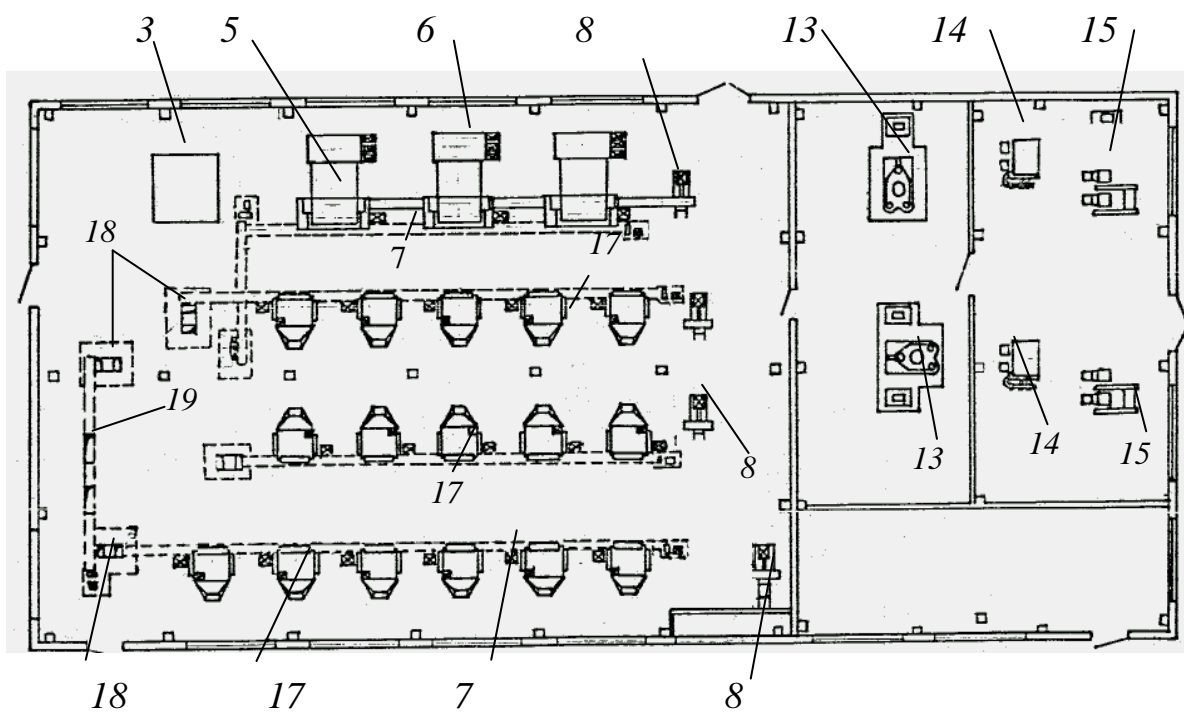

Бўлим ичидаги ускуналарнинг 0,00 м белгида (полда) кўриниши

**2-расм. Аррали жинлар ўрнатилган бош ишлаб чиқариш биноси
ичидаги ускуналар мажмуасининг жойлашиши**

1-пахта сепаратори; 2 -тақсимлаш шнеги; 3-ортиқ пахта камераси; 4-жин таъминла гичи; 5-аррали жин; 6-тола тозалагич; 7-чигитни йигиштириш шнеги; 8-вентилятор; 9-тола узатиш қувури; 11-конденсор; 12-зичлагич;

13-тола тойлаш пресси; 14-бак; 15-гидронасос; 16-телфер; 17-линтер;
18-чигит элеватори; 19 -чигит тарозиси.

Хозирги вақтда Республика пахта тозалаш корхоналарининг жинлаш бўлимларида 2÷4 аррали жинлар ўрнатилган бир қаторли (батареяли) ва икки қаторли (4÷8 жинлар) корхоналар ишлаб турмоқда. Валикли жинлар ҳам, қаторлар шаклида жойлаштирилиб, ҳар бир қаторда 8 данадан 12 гача жинлар жойлаштирилган бўлади.

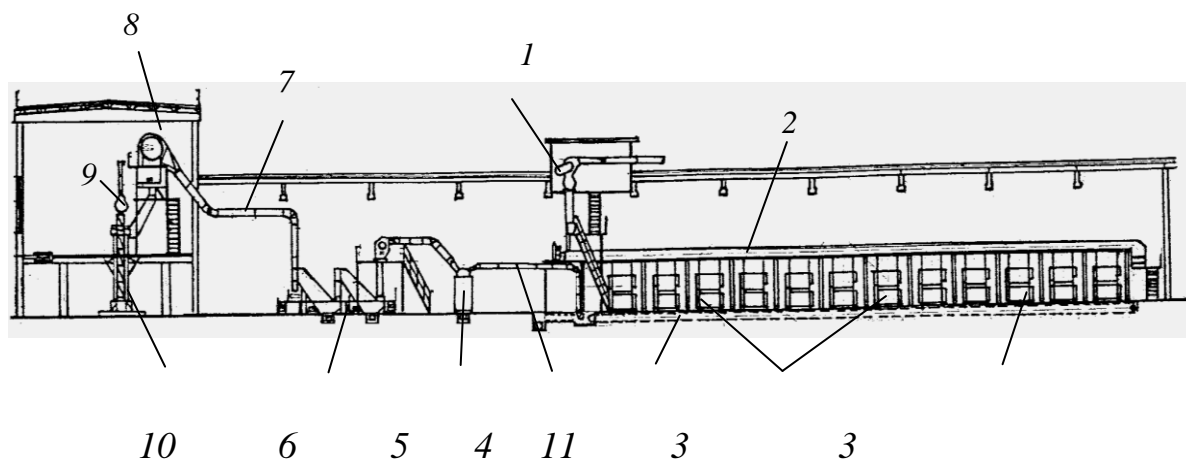

Ўрнатилган ускуналарнинг бўлим узунлиги бўйича қирқимида кўриниши

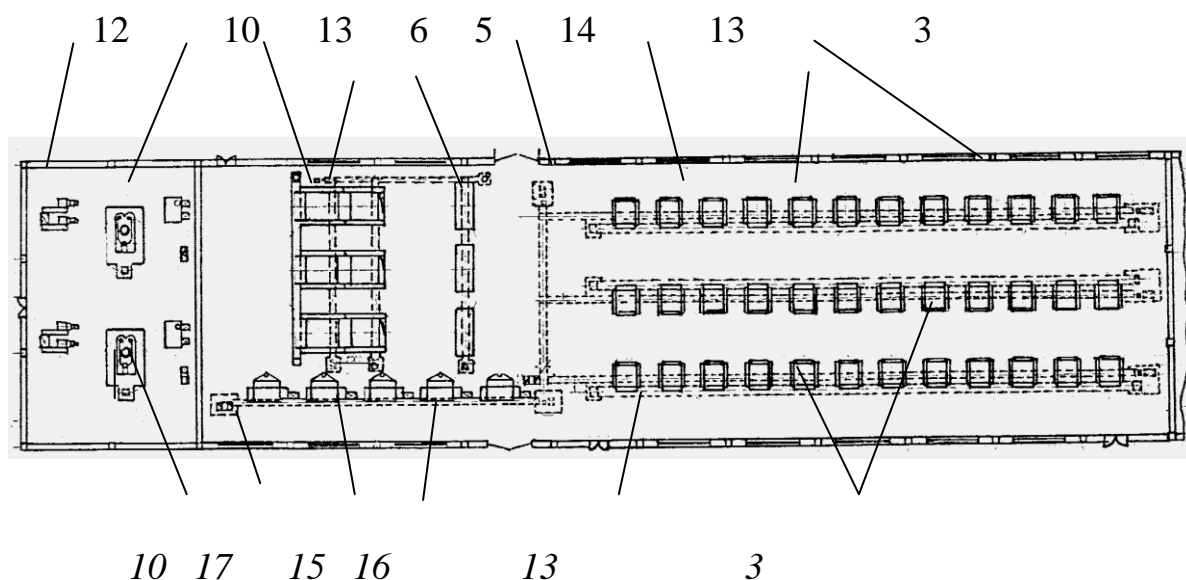

Бўлим ичидаги ускуналарнинг 0,00 м белгида (полда) кўриниши

**3-расм. Валикли жинлар ўрнатилган бош ишлаб чиқариш биноси
ичидаги ускуналар мажмуасининг жойлашиши**

1-пахта сепаратори; 2-тақсимлаш шнеги; 3-валикли жин; 4,7-тола узатиш қузури; 5-ВТМ русумли тола тозалагич; 6-қозикчали барабанли тола тоза- лагич; 8-конденсор; 9-шиббалагич; 10-гидропресс; 11-чигит йиғиштириш шнеги; 12-гидронасос; 13- тола йиғиштириш тасмали транспортёри; 14,16-чигит узатиш шнеги;15-линтр; 17-чигит элеватори.

Бир қаторли аррали жинлар ўрнатилган пахта тозалаш корхонаси бош ишлаб чиқариш биносиди (корпусиди) асосий технологик ускуналарнинг жойлашиш схемаси **-расмда** келтирилган.

Уч қаторли валикли жинлар ўрнатилган пахта тозалаш корхонаси бош биносиди асосий технологик ускуналарнинг жойлашиш схемаси бўлса, **- расмда** кўрсатилган.

Пахта тозалаш корхонасининг маълум бир вақт ичиди ишлаб чиқарган асосий маҳсулоти толанинг энг кўп миқдори корхонанинг ишлаб чиқариш қуввати дейилади.

Пахта тозалаш корхоналарида ўрнатилган жинлар сони ҳар хил бўлганлиги учун уларнинг ишлаб чиқариш қуввати ҳам ҳар хил бўлади.

Пахта тозалаш корхонасининг йиллик тола ишлаб чиқариш қувватини (Қт) қуйидаги тенглама билан аниқланади:

$$Q_{тк} = (K_m \cdot K_a \cdot P_p \cdot T) \cdot 10^{-3} \text{ . тонна}$$

бу ерда: K_m –корхонада ўрнатилган жинлар сони, дона.

K_a – жин машинаси ўқидаги арралар сони, дона. (Кхд к86; Кдп к130)

P_p – жиннинг режалаштирилган ўртача иш унумдорлиги, хар бир аррали диска учун, кг/арра соат.

T - корхонанинг йил давомида ишлаш вақти, соат.

$$T_k = \{ N - (N_r \cdot K_{H_p} \cdot K_{H_k}) \} \cdot t_c \cdot n_c \cdot \eta$$

бу ерда: N - бир йилдаги кунлар сони, (Тк365)

N_r –йил давомида дам олинандиган кунлар сони, (N_r к104)

$N_{п}$ –йил давомидаги қонуний байрам кунлари, ($N_{п}$ к9)

N_k - корхонада режалаштирилган капитал таъмирлаш кунлар сони,
(N_{k23} :-25кун, ўртача қувватли ПТК учун).

n_c –корхонанинг ишлаш тартиби, смена.

t_c - иш тартибидаги ишлаш вақти (t_c қ8 соат).

η -ускуналарнинг фойдали ишлаш коеффитсиенти, (η қ0,8÷0,9).

Илова: Валикли жинлар ўрнатилган пахта тозалаш корхоналари, унинг ишлаб чиқариш қувватини ҳисоблашда 3-тенгламада кўрсатилган арралар сонини (K_a) ҳисобга олинмайди.

Корхонанинг доимий ишлашини таъминлашга керакли хом ашё миқдори:

$$K_n \text{ қ } \frac{Q_T \cdot 100}{B}, \text{ тонна}$$

бу ерда: B –чигитли пахтадан режалаштирилган ўртача тола чиқиш даражаси, %.

Чигитли пахтадан олинадиган маҳсулотлар ва уларнинг сифат кўрсаткичларини техникавий назорат қилиш

Аррали ва валикли жинли пахта тозалаш корхоналари чигитли пахтани ишлаб чиқариш даврида: тола, момик, тозаланган тола чиқиндилари, уруғлик ва техникавий чигит маҳсулотлари олинади.

Пахта толасини асосан тўқимачилик фабрикаларида олдин ип йигириб, тайёрланган ипдан ҳар хил кўркама матолар ишлаб чиқарилади. Толанинг сифати, қанча яхши бўлса, шунча пишиқ, чидамли маҳсулотлар олиш мумкин. Ўз Дст 604-2001 давлат стандартига мувофиқ пахта толасининг асосий сифат кўрсаткичлар мажмуаси қуйидагилар бўлиб ҳисобланади:

-штапел вазн узунлиги, мм;

-йўналишли зичлик, мтекс;

-солиштирама узилиш кучи, сН (текс ёки ГС), текс;

-пишиб етилганлик коеффитсиенти;

-ранг ва жинлаш сифати бўйича ташқи кўриниши;

-нуқсон ва ифлос аралашмасининг вазний улуши, %

-намликнинг вазний нисбати, %

Пахта толаси ўзининг физикавий-техник кўрсаткичларига: штапел вазн узунлиги кучига (1-ва 2- нав) кўра тўққизта: 1а, 1б, 1, 2, 3, 4, 5, 6, 7 – типларга бўлинади.

Пахта толаси типи энг ёмон кўрсаткичи бўйича аниқланади.

1а, 1б, 1, 2 ва 3 – типдаги пахта толалари узун (ингичка) толали; 4, 5, 6 ва 7 – типдагилари эса ўрта толали пахта навларига киради.

Ҳар бир типдаги пахта толаси ранг ва пишиб етилганлик коэффитсиенти бўйича бешта навга бўлинади: И, ИИ, ИИИ, ИВ, В.

Пахта толасининг нави рангининг ва пишиб етилганлик коэффитсиентининг энг ёмон кўрсаткичлари бўйича аниқланади.

Пахта толаси нуқсонлари ва ифлос аралашмаларининг миқдорига кўра ўзининг ҳар бир навига қараб, қўйидаги синфларга бўлинади: Олий, Яхши, Ўрта, Оддий, Ифлос.

Пахта тозалаш корхоналарида ишлаб чиқариладиган пахта момиқи кимё саноати учун ҳом ашё бўлиб ҳисобланади. Махсус кимёвий ишлаш натижасида момиқдан целлюлоза тайёрланади. Пахта целлюлозасидан эса, юқори сифатли тола ва пластмасса олинади.

Пластик вазндан – киноплёнка, изолятсион материаллар (электромоторлар учун), мустаҳкам пластик материаллари, машинасозлик ва қурилишда кенг равишда фойдаланиладиган лак ва линолеум тайёрланади.

ЎзДст 645-95 давлат стандартига мувофиқ пахта момиқи штапел узунлиги бўйича икки типга бўлинади.

Тип А– 7 ÷ 8мм. ва ундан узун;

Тип Б- 6 ÷ 7мм. ва ундан қисқа.

Ташқи кўриниши, ранги ва пишиб етилганлиги бўйича пахта момиқи И ва ИИ навларга ажратилган. Ҳар қайси типдаги ва навдаги пахта момиқи ифлос аралашмаларининг ва бутун чигитларнинг массавий улуши бўйича: учта синфларга бўлинади: Олий, Ўрта, Ифлос.

Пахта чигити аввало республикадаги ёғ-мой корхоналари учун энг асосий ҳом ашё бўлиб ҳисоблади. Бир тонна техник чигитдан 170/200 кг ёғ олиш мумкин. Ишлатиш меъёри бўйича пахта ёғи дунёда соя, кунгабоқар ва арахис ёғларидан кейин тўртинчи ўринни эгаллайди. Пахта ёғининг айрим қисми техникавий мақсадда ишлатилади, яъни атир ва хўжалик совунлар, стерин, чилдирак мойи ва халқ хўжалигига керакли бошқа маҳсус мой олиш учун ишлатилади. Уруғлик чигитлар ҳар йилги ҳосилдорлик учун қишлоқ хўжалигида фойдаланилади.

ЎзДст 596-93 давлат стандартига мувофиқ техник чигит таркибидаги нуқсонли чигит миқдорига қараб тўртта саноат навига бўлинади:

I, II, III, IV, чигитнинг тукдорлик вазний улуши I, II, навлари учун 5÷10,5% (ўрта толали селекцион навлари учун), 2÷7,5 % (узун толали селекцион навлари учун) бўладиган бўлса, III, V навлари учун 7÷13% (ўрта толали селекцион навлари), 4(9% (узун толали селекцион навлари) ортмаслиги керак.

Хозирги вақтда чигитли пахта ва ундан ишлаб чиқариладиган маҳсулотлар учун амалдаги Республика Давлат стандартлари:

ЎзДст 615-94 «Пахта. Техник шартлар» га биноан пахта толасининг физик ва механик хоссаларига қараб, пахта толасини 9 типга бўлади ва чигитли пахтани 3 та синфга ажратади.

ЎзДст 643-95 тайёрлов масканларида пахтани қабул қилиб олиш ва тўдаларга жамлашда, ғарамларда сақланаётган пахта сифатини баҳолашда уни пахта масканидан жўнатишда ва ПТК да қабул қилишда пахтадан намуна олиш қоидаларини мувофиқлаштиради.

ЎзДст 592-92 пахтани ифлослигини аниқлашни мувофиқлаштиради.

ЎзДст 593-92 пахта толасининг сифат хусусиятларини аниқлашнинг тезкор усулларини мувофиқлаштиради.

ЎзДст 644-95 Республика стандартида УСХ-1 ва ВСХ-1 қурилмаларида чигитли пахта намлигини аниқлаш усуллари баён этилган.

ЎзДст 604:2001 тўқимачилик саноати корхоналари, шу жумладан, экспорт учун хом-ашё сифатида етказиб бериладиган пахта толасини аниқлашга мўлжалланган.

ЎзДст 596-93 асосида пахта чигити 4- саноат навига ажратилади.

ЎзДст 645-95 асосида пахта момиқи штапел узунлиги бўйича: Тип-А; Тип-Б, 2 та саноат навига, 3 та синфга ажратилади.

Пахта тозалаш корхоналарида олинадиган толали чиқиндилар картон, руберойд олишда хом ашё сифатида ишлатиладиган бўлса, матрас, кўрпачалар, юмшоқ мебеллар тайёрлашда уларнинг ичига қўшиб ишлатилади. Толали чиқиндиларни пахта корхоналарида қайта ишлаш натижасида ажратиб олинган толалар тўқимачилик саноатида ва тиббий пахта тайёрлашда фойдаланилади.

Пахта тозалаш корхонаси чиқиндилари учун техник шароитлар Тш 30- 01-2002 ва Тш 30- 02-2002 мувофиқ икки хилга бўлинади.

-Момиқ аралашган чиқиндилар (Тш 30-01-2002);

-Улюк аралашган чиқиндилар (Тш 30-02-2002);

Буларнинг таркибида: тола, момиқ, мағиз, улюк ва ифлос аралашмалари бўлади. Толали қисмининг вазний нисбати 10(30% меъёрида бўлиши керак.

Пахта тозалаш корхонаси қошидаги ва ташқаридаги пахта тайёрлаш масканларида жойлаштирилган қуриштиш-тозалаш бўлимларининг асосий вазифаси юқори намли ва ифлосли чигитли пахталарни, стандартларда кўрсатилган вазний нормаларга келтириш учун, қуриштиш ва олдиндан тозалашдан иборат. Бундай оператсиянинг бажарилиши чигитли пахтани очиқ ва ёпиқ омборларда узоқ вақт давомида сақлашга имкон беради, шу билан бир қаторда пахта корхонасининг умумий технологик жараёнида қўшиб ишлатиш натижасида сифатли маҳсулот олишга таъсири катта.

Пахта тайёрлаш масканларида қуриштиш-тозалаш бўлимлари иккита комплект пахта қуриштиш ускуналари (2СБ-10; СБО; СБТ), иссиқлик

таъминлаш системалари (ИИЧ; ТГ-1,5) ва пахтани ташиш ва таъминлаш мосламалари билан жиҳозланади.

Қуритиш-тозалаш бўлимларида 2СБ-10 ва СБО қуритиш барабанларидан фойдаланиладиган вақтда унда чигитли пахтанинг намлик даражаси 19% гача бўлса – бир марта, 29% гача бўлса - икки марта, 39% гача – уч марта кетма-кет қуритиш мумкин.

Тозалаш бўлимининг (5-расм) асосий вазифаси ишлаб чиқаришга қўйилган чигитли пахтанинг табиий хусусиятларини сақлаган ҳолда, ундан (пахтадан) максимал (тўлиқи билан) майда ва йирик ифлосликларни бегона аралашмаларни ажратиш, яъни тозалашдан иборат.

Тозаланган чигитли пахтанинг сифат кўрсаткичлари давлат стандартига мувофиқ кўрсатилган норматив талабларга жавоб бериш керак.



4-расм. УХК-секциялари ўрнатилган тозалаш бўлими кўриниши

Пахта тозалаш корхоналарида намлиги 14% гача чигитли пахталарни, қуритиш-тозалаш бўлимларидан ўтказмасдан тўғри тозалаш бўлимларига ишлаб чиқаришга берилади. Шу сабабли, «Пахтани дастлабки

ишлаш мувофиқлаштирилган технологияси» га (ПДИ 01-2007) мувофиқ тозалаш бўлимларида ҳам пахтани қуритиш ускуналарини ўрнатишга рухсат этилади.

Пахтани қуритиш ёки қуритиш ускуналарининг ишлаш тартиби (режими), чигитли пахтанинг саноат ва селекцион навига, дастлабки намлигига, намлик олиш миқдорига ва ускуналарнинг иш унумдорлигига боғлиқ.

Чигитли пахта қуритиш-тозалаш ва тозалаш бўлимларида кондицион намликкача қуритилиб, хас-чўплардан тозалангандан кейин пахта тозалаш корхонасининг бош биносига жинлаш учун юборилади. Жинлаш-чигитли пахтани дастлабки ишлаш технологик жараённинг асосий оператсияси ҳисобланиб, бунда пахта толаси чигитидан ажратилади.

Бош корпус деб- пахта тозалаш корхонасининг маҳсулотларини тайёр ҳолда ишлаб чиқарадиган бир нечта бўлимлардан йиғиштирилган бинога айтилади.

Бош корпусда (6-расм) асосан: жинлаш ва тола тозалаш, линтерлаш, толали чиқиндиларни қайта ишлаш ва тайёр толали маҳсулотларни тойлаш (пресслаш) бўлимлари жойлашиши мумкин.



5-расм. Пахта тозалаш корхонасининг бош ишлаб чиқариш биноси

Оқим йўналишли ускуналар комплекси саноатга жорий этилишидан бошлаб, чигитли пахтани тозалаш комплексларини ҳам бош корпусда ўрнатишни тавсия қилинган, лекин мажбурий эмас.

Ўрта толали чигитли пахтанинг ҳамма саноат навлари ва узун тола нинг ИВ, В саноат навлари аррали жинларда ишлаб чиқарилади.

Бош ишлаб чиқариш биносидан (корпусидан) қўйидаги асосий технологик жараёнлар бажарилади:

- Чигитли пахтани жинлаш, яъни толасини чигитидан ажратиш;
- Жинланган (ажраган) толани тозалаш;
- Жинлашдан кейинги чигитни тозалаш ва линтер машиналарида момиқини ажратиш (линтерлаш);
- Жинлашда, линтерлашда пайдо бўлган толали чиқиндиларни тозалаш;
- Толали тайёр маҳсулотларни зичлаш асосида тойлаш.

Юқорида кўрсатилган технологик жараёнларни амалга ошириш учун:

- Жинлаш ва тола тозалаш бўлимларида: 3ХДДМ-УМПД, 4ДП-130, 5ДП-130, ДПЗ-180 русумли жинлар, 1ВП, 2ВП, ВПУ, ОВП, ВПК, 3-ОВПА русумли тола тозалаш ускуналаридан фойдаланилади.

-Линтерлаш ва момиқини тозалаш бўлимида: ПМП-160М, 5-ЛП, 6-ЛП русумли линтер лари, ОВМ-А-ИИ, РОВ, 2-РОВ машиналари ўрнатилади.

- Толали тайёр маҳсулотларни тойлаш бўлимларида ДА-8237, ДБ-8237, ДБ -8238 русумли гидропресс қурилмалари қўйилади.

II. боб. Вилоятда пахта ҳом-ашёсини қайта ишлаш саноати корхоналари фаолияти ва уларнинг таҳлили.

2.1. Наманган вилояти саноат корхоналарининг бугунги ҳолати

Мамлакатимиз иқтисодиётини мутаносиб ривожлантириш, унинг самарали таркибий тузилмасига эга бўлиш ва шу орқали барқарор иқтисодий ўсиш суръатларига эришиш Ватанимиз тараққиёти ва халқ фаровонлигини таъминлашнинг муҳим шартларидан ҳисобланади. Ушбу мақсадга эришиш учун эса энг аввало иқтисодиётнинг реал секторини жадал ривожлантириш зарур бўлади.

Шунга кўра, иқтисодиётнинг реал сектори корхоналарини қўллаб-қувватлаш долзарб аҳамият касб этиб, республикада ушбу жараён бир қатор асосий йўналишлар бўйича амалга оширилди (7-расм).

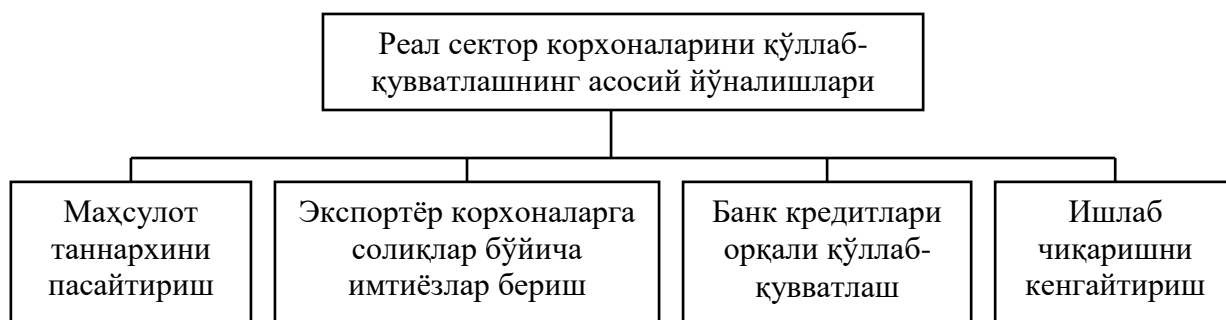

7-расм. Иқтисодиёт реал сектори корхоналарини қўллаб-қувватлашнинг асосий йўналишлари

Айниқса, реал сектор корхоналарини қўллаб-қувватлашда ишлаб чиқаришни модернизация қилиш, кооперация алоқаларини кенгайтириш, мустаҳкам ҳамкорликни йўлга қўйиш, мамлакатимизда ишлаб чиқарилган маҳсулотларга ички талабни рағбатлантириш масалалари алоҳида ўрин тутди. Ушбу вазифани амалга ошириш доирасида мамлакатимиз корхоналарида таннархни пасайтиришнинг асосий йўналишлари сифатида қуйидагиларга алоҳида эътибор қаратилди (7-расм).

Мамлакатимиз ялпи ички маҳсулоти 8,1 фоиз, саноат ишлаб чиқариш ҳажми 8,3 фоизга, қишлоқ хўжалиги ишлаб чиқариши 6,9 фоиз, капитал қурилиш 10,9 фоиз, чакана савдо айланмаси ҳажми 14,3 фоизга ошди. Ишлаб чиқарилган маҳсулотларнинг қарийб 70 фоизини юқори қўшимча қийматга эга бўлган тайёр товарлар ташкил этди.

Истеъмол товарлари ишлаб чиқариш ҳажми 2014 йилда 9,4 фоиз, шу жумладан, озиқ-овқат маҳсулотлари ишлаб чиқариш 8,7 фоиз, ноозиқ-овқат маҳсулотлари ишлаб чиқариш 10 фоизга ўсди. Инфляция даражаси йил якунлари бўйича 6,1 фоизни ташкил этди. Бу прогноз кўрсаткичларига нисбатан сезиларли даражада пастдир.

Ўтган йили солиқ юки 20,5 фоиздан 20 фоизга, даромад солиғи ставкаси эса 9 фоиздан 8 фоизга камайтирилган бўлса-да, давлат бюджети ялпи ички маҳсулотга нисбатан 0,2 фоиз профицит билан бажарилди.

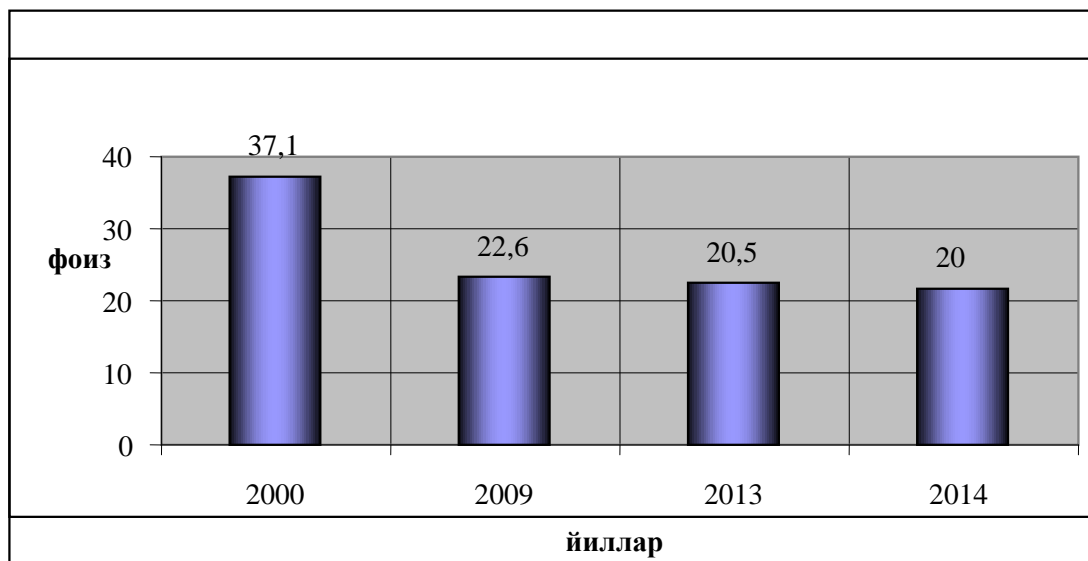

9-расм. Ўзбекистонда солиқ юкининг ўзгариши динамикаси, ЯИМга нисбатан фоизда

Банк тизимидаги ислохотлар иқтисодиётимизнинг барқарор ўсиш суръатларини таъминлашда энг муҳим омил бўлди. Бунинг натижасида тижорат банкларининг жами капитали 25 фоизга ошди. Банк тизимининг мустаҳкамланиши 2014 йилда Марказий банкнинг қайта молиялаш ставкасини 12 фоиздан 10 фоизга, тижорат банкларининг кредитлар бўйича

фоиз ставкасини ҳам шунга мос равишда камайтириш учун зарур имкониятлар туғдирди.

2.1-жадвал.

Ўзбекистонда 2008-2009 ва 2014 йилларда эришилган асосий макроиқтисодий кўрсаткичлар (ўтган йилга нисбатан қўшимча ўсиш, фоизда)

Асосий макроиқтисодий кўрсаткичлар	2008 йил	2009 йил	2014
Ялпи ички маҳсулотнинг ўсиши	9,0	8,1	8,1
Саноат маҳсулотнинг ўсиши	12,7	9,0	8,3
Хизмат кўрсатиш ҳажми	21,3	12,9	13,9
Савдо соҳаси	7,2	16,6	14,3
Давлат бюджети профицити (ЯИМга нисбатан)	+1,5	+0,2	+0,2
Инфляция даражаси	7,8	7,4	6,1
Иқтисодиёт бўйича ўртача иш ҳакининг ошиши	40,0	40,0	23,2
Аҳоли жон бошига реал даромадларнинг ўсиши	23,0	26,5	10,2

Манба: жадвал талаба томонидан тайёрланган.

Мамлакатимиз ялпи ички маҳсулоти 8,1 фоиз, саноат ишлаб чиқариш ҳажми 8,3 фоизга, қишлоқ хўжалиги ишлаб чиқариши 6,9 фоиз, капитал қурилиш 10,9 фоиз, савдо айланмаси ҳажми 14,3 фоизга ошди. Ишлаб чиқарилган маҳсулотларнинг қарийб 70 фоизини юқори қўшимча қийматга эга бўлган тайёр товарлар ташкил этди.

Истеъмол товарлари ишлаб чиқариш ҳажми 2014 йилда 9,4 фоиз, шу жумладан, озиқ-овқат маҳсулотлари ишлаб чиқариш 8,7 фоиз, ноозиқ-овқат маҳсулотлари ишлаб чиқариш 10 фоизга ўсди. Инфляция даражаси йил якунлари бўйича 6,1 фоизни ташкил этди. Бу прогноз кўрсаткичларига нисбатан сезиларли даражада пастдир.

Ялпи ички маҳсулотни шакллантиришда кичик бизнес ва хусусий тадбиркорлик соҳасининг улуши 2000 йилдан буён 31 фоиздан 56 фоизга, саноат маҳсулотлари ишлаб чиқаришда 12,9 фоиздан 31,1 фоизга ўсди.

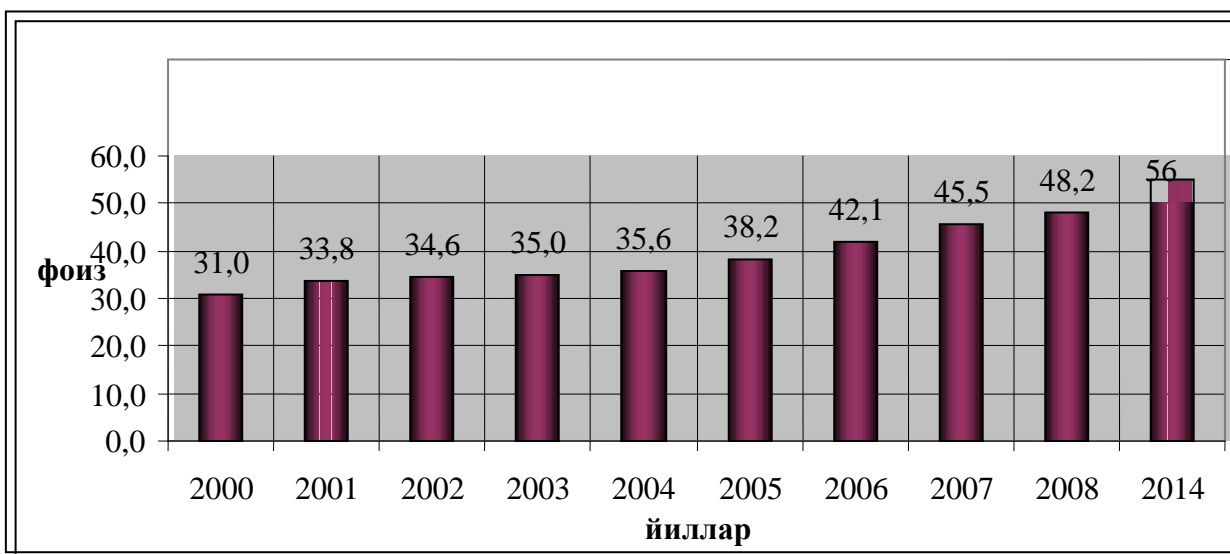

10-расм. Кичик бизнес ва хусусий тадбиркорликнинг ЯИМ даги улуши, фоизда

Банклар томонидан фақат ишлаб чиқаришни модернизация қилиш ва технологик янгилаш дастурларини молиялаштиришга йўналтирилган кредитлар ҳажми 2013 йилга нисбатан 1,2 баробар, айланма маблағларни тўлдириш учун ажратилган кредитлар эса 1,3 мартадан зиёд ошди.

Сўнгги йиллар давомида «Мудис», «Стандарт энд Пурс» ва «Фитч рейтингс» каби етакчи рейтинг агентликлари Ўзбекистон банк тизими фаолиятини «барқарор» деб баҳоламоқда. Шунини алоҳида таъкидлаш керакки, агар 2011 йилда мамлакатимизнинг 13 та тижорат банки юқори рейтинг баҳоларига сазовор бўлган бўлса, бугунги кунда республикамизнинг барча 26 та банки ана шундай баҳога лойиқ кўрилди.

Ўтган 2014 йилда 500 дан зиёд янги корхона, биринчи навбатда, кичик бизнес субъектлари экспорт фаолиятига жалб этилди. Ташқи савдо балансидаги ижобий сальдо 180 миллион долларни ташкил қилди, мамлакатимизнинг олтин-валюта захиралари 1 миллиард 600 миллион долларга кўпайди.

Ташқи иқтисодий фаолият миллий банки ҳузурида махсус ташкил этилган Кичик бизнес ва хусусий тадбиркорлик субъектларининг экспортини қўллаб-қувватлаш жамғармасининг роли бу борада тобора ошиб бормоқда.

Қайси белгига кўра бўлак ёки қисмларга ажратилишига қараб мамлакат иқтисодиётининг таркибий тузилишининг турлари ўзаро фарқланади (10-расм).

Мамлакат иқтисодиётининг таркибий тузилиши шаклланишида унинг табиий ресурс салоҳияти, географик жойлашуви, ишлаб чиқариш кучларининг ривожланганлик даражаси каби омиллар муҳим аҳамиятга эга бўлсада, уни ўзгартириш ва такомиллаштиришда давлатнинг таркибий сиёсати ҳал қилувчи роль ўйнайди.

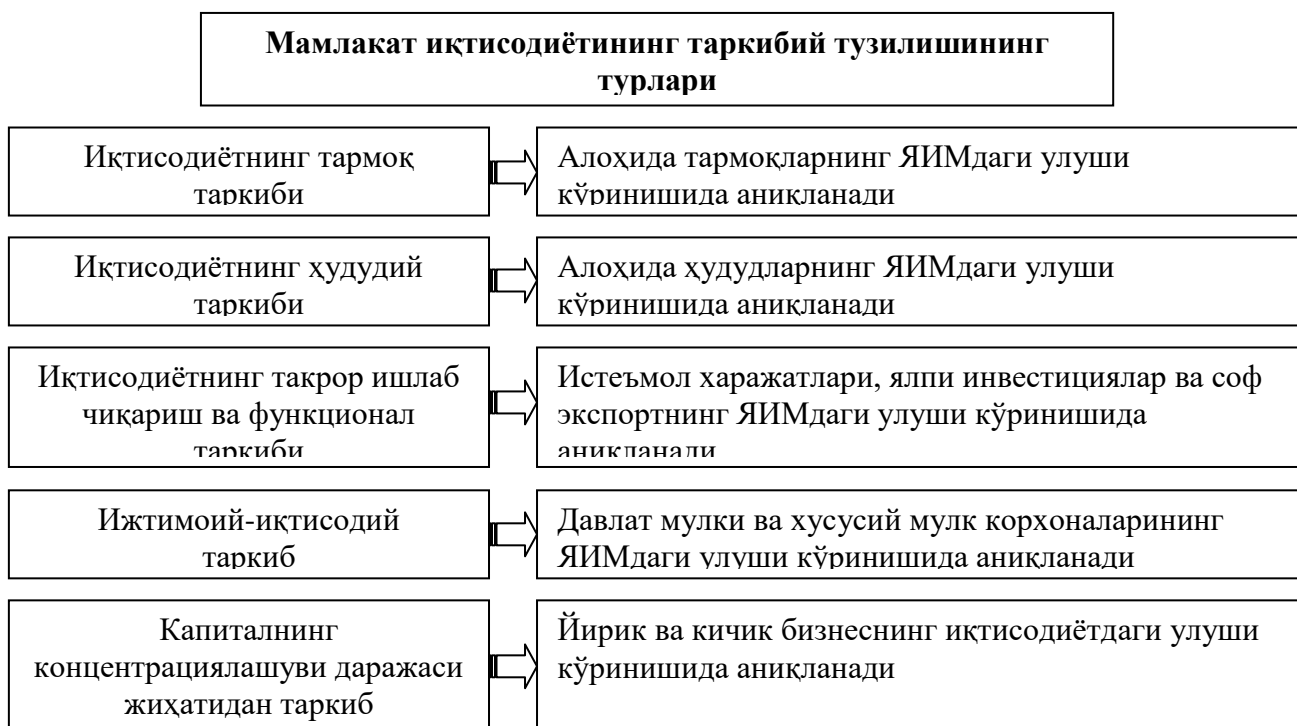

11-расм. Мамлакат иқтисодиётининг таркибий тузилишининг турлари

Иқтисодий ислоҳотларнинг ҳозирги босқичида таркибий ўзгаришлар сиёсати:

- мамлакат иқтисодиётининг диверсификациялашув даражасини кўтариш, яъни ишлаб чиқарилаётган товарлар ва хизматлар номенклатурасини кенгайтириш, ЯИМ, экспорт каби кўрсаткичларда алоҳида тармоқ маҳсулоти ёки маҳсулот гуруҳининг устунлик қилишига барҳам бериш;

- ташқи бозорлардаги конъюнктура ўзгаришларига кам таъсирчан бўлган тармоқлар ва соҳаларнинг ЯИМ ва бандликдаги улушининг юқори бўлишини таъминлаш;

- тайёр маҳсулот ишлаб чиқарувчи, шунингдек экспорт қилувчи корхона ва тармоқларнинг хом ашё ва бутловчи қисмлар билан таъминланишида маҳаллий корхоналар улушининг устунлигига эришиш;

- юқори технологиялар ва замонавий техника билан билан қуролланган, арзон ва сифатли, ташқи бозорда бемалол рақобатга кириша оладиган саноат тармоқларининг саноат ишлаб чиқариши кўрсаткичларидаги улушини ошириш;

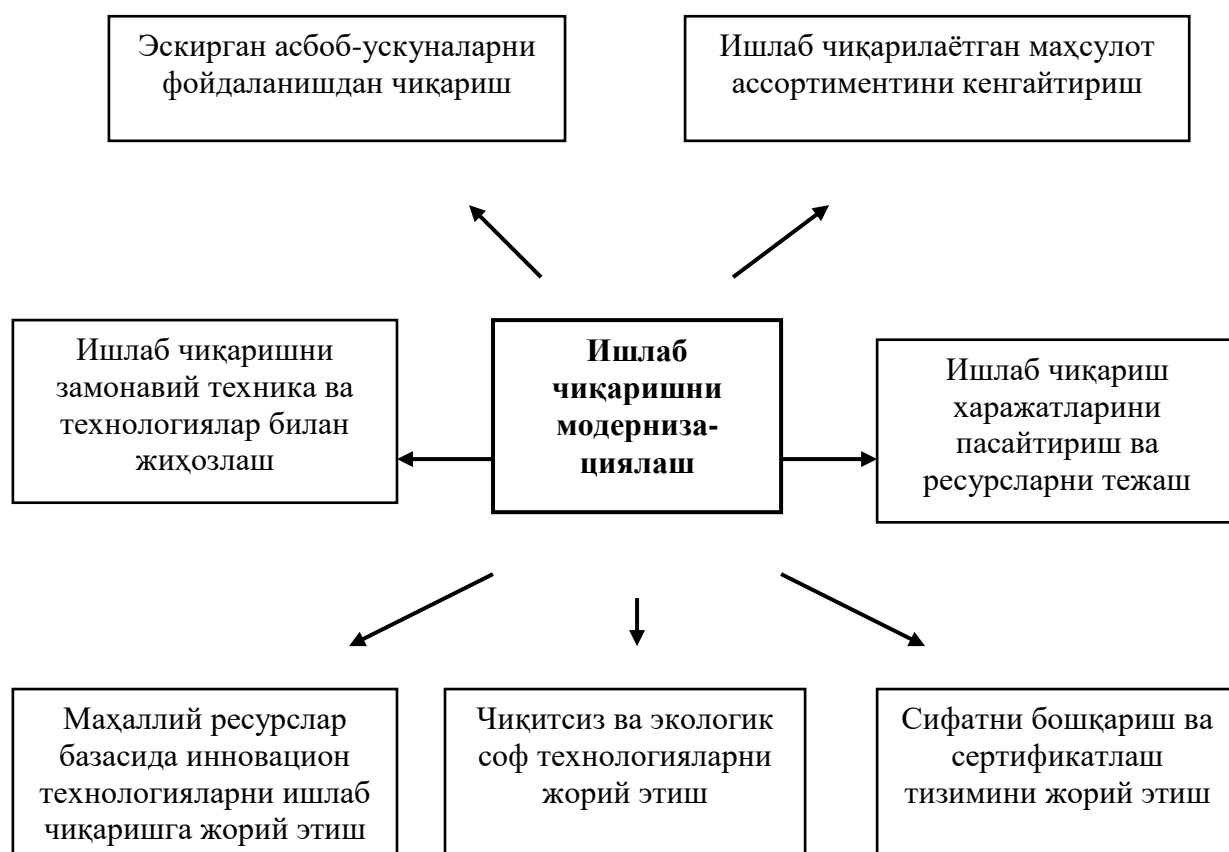

12-расм. Ишлаб чиқаришни модернизациялашни амалга оширишнинг асосий йўналишлари ва воситалари²

² Манба: Саидова Г. Модернизация, техническое обновление и диверсификация производства, широкое внедрение инновационных технологий – необходимое условие выхода Узбекистана на новые рубежи на мировом рынке / «Жаҳон молиявий-иктисодий инкирози, Ўзбекистон шароитида уни баргараф этишнинг йўллари ва чоралари» мавзусидаги Республика илмий-амалий анжуманидаги тақдимот материаллари. – Т., ТДИУ, 2009 йил 5 май.

Наманган виоятида ҳам бу борада катта ютуқларга эришиди. Ўзбекистон Республикаси Президенти И.А.Каримов томонидан 2014 йил 18 январь куни Вазирлар Маҳкамасининг йиғилишида белгилаб берилган «2014 йилда мамлакатни ижтимоий-иқтисодий ривожлантириш дастурининг энг муҳим устувор йўналишлари» бўйича вазифаларни амалга оширилиши, шунингдек, Хукумат томонидан қабул қилинган қарорлар ва дастурларда белгиланган параметрларни вилоятда ижросини таъминланиши ҳисобига 2014 йил январ-декабр ойлари якуни билан иқтисодиётнинг барча соҳаларида барқарор ўсиш суръатлари таъминланди. Хусусан, иқтисодиётни ва унинг етакчи тармоқларини модернизация қилиш, техник ва технологик жиҳатдан янгилашни жадаллаштириш ва кўламларини кенгайтириш, ишлаб чиқаришни диверсификациялаш, йўл-транспорт ва коммуникация инфратузилмасини жадал ривожлантириш, фаол инвестиция сиёсатини амалга ошириш ва хорижий инвестицияларни жалб этиш, зарур ишбилармонлик муҳитини яратиш, аҳолининг ҳаёт даражаси ва сифати изчил оширилишини таъминлашга қаратилган чора-тадбирлар натижасида ҳисобот даврида ялпи ҳудудий маҳсулот ҳажмининг (ЯҲМ) ўсиш суръати 10,3 фоизга, саноат ишлаб чиқариш ҳажми 12,5 фоизга, қишлоқ хўжалиги 8,5 фоизга, капитал кўйилмалар 34,3 фоизга, қурилиш ишлари 11,0 фоиз, чакана савдо айланмаси 12,9 фоиз ва пуллик хизмат кўрсатиш ҳажми 17,7 фоизга ўсиши таъминланди.

Вилоятни 2013-2015 йилларда ижтимоий-иқтисодий ривожлантириш Дастурига асосан 2014 йил давомида 204,7 млрд сўм миқдорида маблағ ўзлаштириш ҳисобига 1347 та лойиҳаларни ишга тушириб, (саноат соҳасида 392 та, хизмат кўрсатиш соҳасида 592 та, қишлоқ хўжалиги соҳасида 363 та) 11115 та иш ўрни яратиш кўзда тутилган.

Ўзбекистон ва Наманган виоятининг асосий ижтимоий-иқтисодий кўрсаткичлари.

Кўрсаткичлар номи		2011 йил		2012 йил		2013 йил		2014 йил	
		Микдори	Ўсиш суръати, %	Микдори	Ўсиш суръати, %	Микдори	Ўсиш суръати, %	Микдори	Ўсиш суръати, %
Ялпи ички (худудий) маҳсулот, млрд.сўм	Ўзбекистон Республикаси	78764,2	108,263	97929,3	108,161	118986,9	107,9544		
	Наманган вилояти	2996,2	110	3759,2	110	4969,4	111,2	6123,7	110
Жон бошига Ялпи ички (худудий) маҳсулот, минг сўм	Ўзбекистон Республикаси	2684,6	105,395	3289	106,58	3934,61	106,2884		
	Наманган вилояти	1248,5	106,3	1540,9	108,2	2002,8	109,3	2421,4	109,7
Аҳоли жон бошига даромадлар, минг сўм	Ўзбекистон Республикаси	2133,326	127,8894	2601,875	121,9633	3166,515	121,7013		
	Наманган вилояти	1580,094	116,8838	1974,1	116,9	2377,7	112,2	2793	115,1
Ўртача ойлик номинал иш ҳақи, давр охирига, сўм	Ўзбекистон Республикаси	921262,4	119,1992	1056592	114,6895	1203124	113,8684		
	Наманган вилояти	578200	123,6791	728400	125,9772	903700	124,0664	1038600	114,9
Аҳоли сони, минг киши	Ўзбекистон Республикаси	29339,4	102,7204	29774,4	101,4826	30243,2	101,5745		
	Наманган вилояти	2344,5	101,9924	2458,754	104,8733	2504	100,4856	2554	103,5601
Аҳоли бандлиги, минг киши	Ўзбекистон Республикаси	11919,1	102,4999	12223,8	102,5564	12523,3	102,4501		
	Наманган вилояти	841,7	103,618	872,153	103,5942	903,5	103,5942	937,3	107,6985
Ишсизлик даражаси, фоизда	Ўзбекистон Республикаси	4,962724	x	4,873892	x	4,859834	x		x
Меҳнат ресурслари	Наманган вилояти	5,45	x	5,31	x	5,2	x	5,5	x

Манба: Жадвал талаба томонидан Статистика бошқармаси маълумотлари асосида тайёрланган.

2014 йилда 1347 та (режага нисбатан 100,0%) лойиҳалар (саноат соҳасида 392 та, хизмат кўрсатиш соҳасида 592 та, қишлоқ хўжалиги соҳасида 363 та) амалга оширилиб, 11182 та (100,6%) иш ўринлари барпо этилди. Ушбу мақсадлар учун 215,3 млрд сўм маблағлар (шундан, 135,3 млрд сўми ташаббускорларнинг ўз маблағлари, 79,8 млрд сўми банк кредитлари, 100,0 минг доллар хорижий инвестициялар) сарфланди.

Миллий иқтисодий ривожлантиришда корпоратив бошқарув тизими корхоналарни умумий мақсадда кўпроқ фойда олиш ва самарадорликка эришиш йўлида корхона мулкдорлари (акциядор, улушдор) ва бошқарувчиларининг ўзаро муносабатлари бўлиб, адолатлилик, ошқоралик, ҳисобдорлик, жавобгарлик принципларига асосланган. Корпоратив бошқарув органлари умумий йиғилиш, кузатув кенгаши, ижроия органларидан иборат бўлиб, акциядорлар олдида ҳисобдордир.

Вилоятда ўтган йил якуни билан устав фондида давлат улуши мавжуд бўлган хўжалик жамиятлари 79 тани (37 та АЖ ва 42 та МЧЖ) ташкил этади.

Бугунги кунга қадар устав жамғармасида давлат улуши мавжуд хўжалик жамиятларининг барчасида кузатув кенгашлари йиғилишлари ўтказилган ва деярли барчасида акциядорлар (иштирокчилар)нинг умумий йиғилиши ўтказилган ва 104 нафар кузатув кенгаши аъзолари ва 78 нафар тафтиш комиссияси аъзолари янги сайланган.

Ўзбекистон Республикаси Вазирлар Маҳкамасининг 16.10.2006 йилдаги 215-сонли қарорига асосан устав фондида давлат улуши мавжуд ва активлари қиймати энг кам иш ҳақининг 100 минг баробаридан ортиқ бўлган корхоналарда 16 та жамиятларнинг барчасида ички аудит жорий этилган.

Ўтган йил давомида белгиланган режа кўрсаткичларини бажармаган вилоятдаги 4 та хўжалик жамиятлари ижроия органи раҳбарлари билан меҳнат шартномалари бекор қилинган.

Бугунги кунда вилоятдаги 64 та корхоналарда сифат тизимлари жорий этилган ва сертификатланган.

Наманган вилояти Ялпи ҳудудий маҳсулотининг ўсиш суръатлари

Кўрсаткичлар номи	2010 йил		2011 йил		2012 йил		2013 йил		2014 йил		
	Ўсиш суръати, %	Ҳажми, млрд. сўм	Ўсиш суръати, %	Ҳажми, млрд. сўм	Ўсиш суръати, %	Ҳажми, млрд. сўм	Ўсиш суръати, %	Ҳажми, млрд. сўм	Ўсиш суръати, %	Ҳажми, млрд. сўм	
Ялпи ҳудудий маҳсулот	109,9	2426,56	112,4	2996,171	110	3759,241	110	4969,4	111,2	6123,7	110
Саноат ишлаб чиқариши (кўшилган қийматда)	107,6	173,8	119	291,7796	111,9	373,781	111,1	538,9	108,4	693,4217	109,5
Қурилиш	115,7	171,4	131,3	239,0282	123,6	280,713	110,2	349	116,1	435,8104	112,5
Қишлоқ хўжалиги	103,8	827	106,5	1012,783	107,2	1307,725	107	1826,5	108,9	2135,669	106,3
Транспорт ва алоқа	105,7	196,5	111,8	281,2504	112,2	348,293	111,6	443,9	107	546,8817	110
Савдо	112	200,92	114,2	266,0488	102,6	347,99	109,6	443,4	114,5	568,6292	113,5
Соф солиқлар	112,9	130,2	115,7	99,8135	111,5	120,3153	111,5	159,2	111,9	186,3882	111,5
Бошқа тармоқлар	119,8	726,74	115,2	805,4675	112,1	980,424	112,8	1208,5	114,5	1556,917	113,5

Манба: Жадвал талаба томонидан Статистика бошқармаси маълумотлари асосида тайёрланган.

Вилоятда жами 103 нафар корхона маҳсулотлари экспорт килишга йўналтирилган бўлиб, шундан 26 тасида халқаро стандарт талаблари асосида сертификатлаштирилган. Шунингдек, маҳсулот экспорт килиш имкониятига эга бўлган истиқболли корхоналарда халқаро стандартларни жорий этиш мақсадида вилоятдаги ишлаб илгари экспортга маҳсулот етказиб бермаган ёки экспорт маҳсулотларининг янги турларини ишлаб чиқаришни ташкил этувчи саноат корхоналарида сифат тизимларини босқичма босқич жорий этиш дастурига вилоятдаги 46 нафар корхоналар киритилиб, тармоқ жадвали тасдиқланган. Жорий йилда ушбу корхоналарнинг барчаси ИСО 9001 стандарти асосида сертификатлаштирилган.

Вилоятда ишлаб чиқарилаётган маҳсулотларнинг сифатини янада яхшилаш, маҳсулот рақобатбардошлигини ва экспорт салоҳиятини ошириш мақсадида вилоятдаги ишлаб чиқариш фаолияти билан шуғулланувчи тадбиркорлар иштирокида «Энг яхши маҳсулот», «Энг яхши раҳбар», «Сифат тизимини энг яхши бошқаришни амалга тадбиқ этган корхона» конкурслари, “корпоратив бошқарув тизимида принциплар ва ёндашувларни тубдан ўзгартириш, ишлаб чиқариш, ташқи иқтисодий ва инвестиция жараёнлари корпоратив менежментининг замонавий халқаро стандартларини жорий этиш” ва «Ўзбекистонда халқаро ISO стандартларини жорий этиш бугунги куннинг муҳим вазифаси» мавзуларида семинарлар ўтказилган.

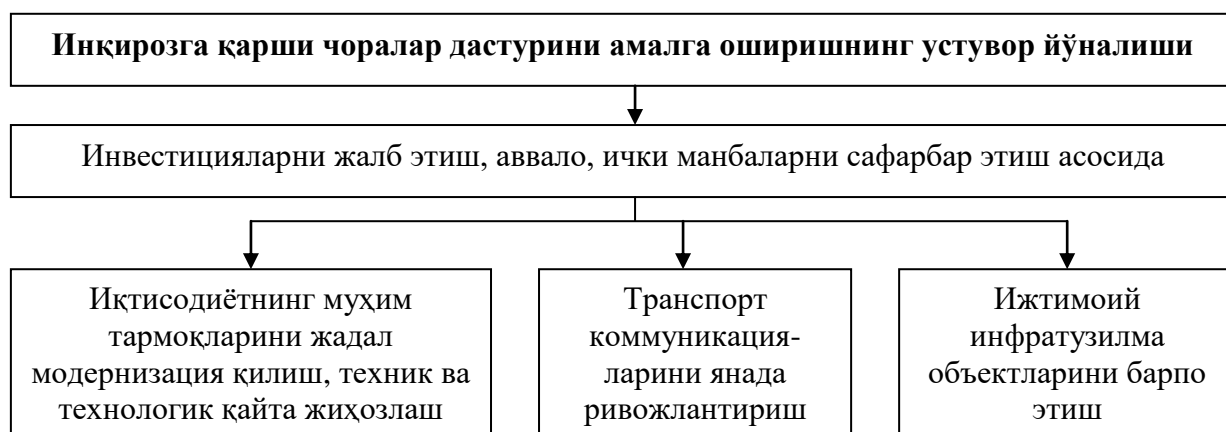

12-расм. Инқирозга қарши чоралар дастурини амалга оширишнинг устувор йўналиши

2014 йилда иқтисодиётимизга жалб қилинган инвестициялар ҳажми 10,9 фоизга ўсди ва АҚШ доллари ҳисобида 14 миллиард 600 миллион долларни ташкил этди. Бунда жами капитал қўйилмаларнинг 21,2 фоиздан ортиғи ёки 3 миллиард доллардан зиёдини хорижий инвестиция ва кредитлар ташкил қилди. Уларнинг тўртдан уч қисми тўғридан-тўғри хорижий инвестициялардир.

Инвестиция дастурини амалга оширишда корхоналарнинг ўз маблағлари ҳисобидан йўналтирилган тўғридан-тўғри хусусий инвестицияларнинг йилдан-йилга фаол иштирок этаётгани барчамизга алоҳида мамнуният бағишлайди. Биргина ўтган йилда бундай инвестициялар ҳажми 10,3 фоизга ўсиб, 4 миллиард 300 миллион долларни ёки жами инвестициялар ҳажмининг қарийб 30 фоизини ташкил этди.

Ўтган йили тижорат банкларининг инвестициявий фаолияти ҳам кенгайди. Улар томонидан 1 миллиард 700 миллион доллар ёки 2013 йилга нисбатан 20 фоиз кўп инвестициялар йўналтирилди.

Жами инвестицияларнинг 73 фоиздан ортиғи ишлаб чиқариш соҳасига ва қарийб 40 фоизи машина ва ускуналар харид қилишга сарфланди.

Ўзбекистонда амалга оширилаётган инвестиция сиёсатининг ўзига хос хусусияти маҳаллий хомашё ресурсларини чуқур қайта ишлашни таъминлайдиган, юқори технологияларга асосланган янги ишлаб чиқаришларни ташкил этишга қаратилган инвестиция лойиҳаларига устувор аҳамият берилаётганида намоён бўлмоқда.

2014 йилда иқтисодиётимизнинг етакчи тармоқларида замонавий юқори технологияларга асосланган ускуналар билан жиҳозланган, умумий қиймати 4 миллиард 200 миллион долларга тенг бўлган 154 та йирик объект фойдаланишга топширилди. Ўтган йилда йилига 25 миллиард куб метр газни узатиш имконини берадиган Марказий Осиё – Хитой газ қувурининг 1 минг 830 километр узунликдаги учинчи тармоғи ишга туширилди.

Инвесторларга кенг солиқ имтиёзлари ва преференциялар берилган «Ангрен» махсус индустриал зонаси, «Навоий» эркин индустриал-иқтисодий зонаси, «Жиззах» махсус индустриал зонасининг ташкил этилгани юқори технологияларга асосланган корхоналарни ривожлантириш имконини кенгайтди. Ушбу зоналар учун зарур ташки муҳандислик ва транспорт инфратузилмаси тўлиқ республикамиз маблағлари ҳисобидан барпо этилмоқда.

Наманган вилоятида 2014 йил якуни билан 1620,0 млрд.сўм миқдориди инвестициялар ўзлаштирилиб, ўтган йилнинг шу даврига нисбатан ўсиш суръати 134,3 фоизни ташкил этди.

2014 йил якунида 392 та (шундан, енгил саноатда 127 та, озиқ-овқат йўналишида 70 та, қурилиш материаллари саноатида 124 та, чарм бойабзали йўналишида 8 та, машинасозлик ва метални қайта ишлаш соҳасида 17 та, мебел ва қоғоз саноатида 24 та, кимё ва нефткимё саноатида 16 та, электротехника саноатида 4 та ва фамоцевтика саноатида 2 та) ишлаб чиқариш объектлари фойдаланишга топширилди. Ушбу лойиҳаларда жами 124,9 млрд.сўм (шундан, 54,4 млрд сўми банк кредити ва 100,0 минг доллар хорижий инвестициялар) миқдориди инвестициялар ўзлаштирилиб, 7200 та янги иш ўринлари ҳамда йилига 265,0 млрд.сўмлик маҳсулот ишлаб чиқариш қувватлари яратилди.

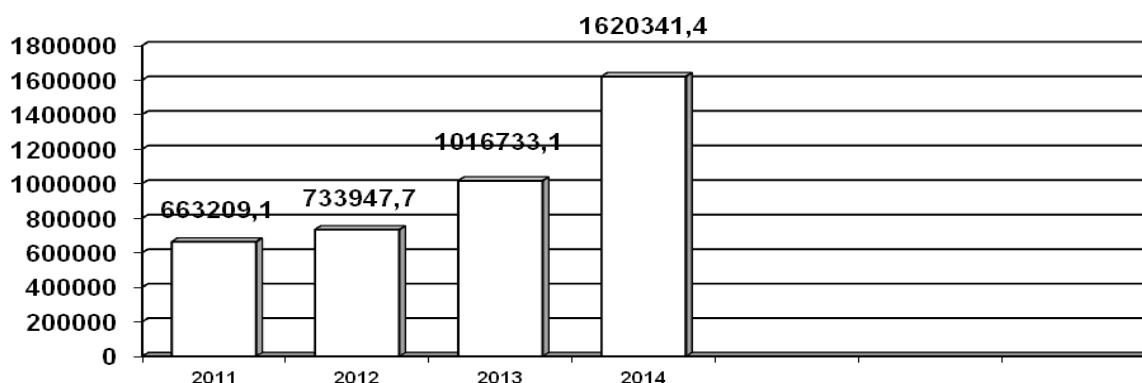

13-расм. Наманган вилоятига жалб қилинган инвестиция ҳажмини ўсиши

“Наманган вилоятини 2013-2015 йилларда ижтимоий-иқтисодий ривожлантириш Дастури”га асосан 2014 йил давомида 204,7 млрд сўм миқдорида маблағ ўзлаштириш ҳисобига 1347 та лойиҳаларни ишга тушириб, (саноат соҳасида 392 та, хизмат кўрсатиш соҳасида 592 та, қишлоқ хўжалиги соҳасида 363 та) 11115 та иш ўрни яратиш кўзда тутилган.

Жорий йилда 1347 та (режага нисбатан 100%) лойиҳалар (саноат соҳасида 392 та, хизмат кўрсатиш соҳасида 592 та, қишлоқ хўжалиги соҳасида 363 та) амалга оширилиб, 11182 та иш ўринлари (100,6%) барпо этилди. Ушбу мақсадлар учун 215,3 млрд сўм маблағлар (шундан, 135,3 млрд сўми ташаббускорларнинг ўз маблағлари, 79,8 млрд сўми банк кредитлари, 100,0 минг доллар хорижий инвестициялар) сарфланди.

Саноат соҳасида жорий йилда 392 та лойиҳаларни амалга ошириш ва бу мақсадлар учун жами 122,4 млрд сўм (шундан, 68,8 млрд сўми банк кредити ва 100,0 минг доллар хорижий инвестициялар) инвестиция маблағлари ўзлаштириш ҳамда 7200 та янги иш ўринлари барпо этиш белгиланган.

2014 йилда 392 та (100,0%) лойиҳалар, шундан енгил саноат йўналишида 41,1 млрд сўмлик 127 та лойиҳа (3771 та иш ўрни), озиқ-овқат йўналишида 20,7 млрд сўмлик 70 та лойиҳа (672 та иш ўрни), қурилиш материаллари саноатида 27,9 млрд сўмлик 124 та лойиҳа (1681 та иш ўрни), чарм бойабзали йўналишида 1,5 млрд сўмлик 8 та лойиҳа (86 та иш ўрни), машинасозлик ва метални қайта ишлаш соҳасида 12,2 млрд сўмлик 17 та лойиҳа (337 та иш ўрни), мебел ва қоғоз саноатида 3,0 млрд сўмлик 24 та (243 та иш ўрни), кимё ва нефткимё саноатида 9,6 млрд сўмлик 16 та лойиҳа (259 та иш ўрни), электротехника саноатида 402,0 млн сўмлик 4 та лойиҳа (44 та иш ўрни) ҳамда фамоцевтика саноатида 8,4 млрд сўмлик 2 та лойиҳа (107 та иш ўрни) амалга оширилиб, 7200 та иш ўринлари (100,0%) яратилди. Ушбу лойиҳаларга 124,9 млрд сўм маблағлар (шундан, 54,4 млрд сўми банк кредити ва 100,0 минг доллар хорижий инвестициялар) йўналтирилди.

2.2. “Наманганпахтасаноат” ХАБнинг молиявий – иқтисодий кўрсаткичлари таҳлили.

“Наманганпахтасаноат” ХАБ очик акциядорлик жамияти Ўзбекистон Республикаси Президентининг 2001 йил 11 июндаги “Республика пахта тозалаш саноатини монополиядан чиқариш ва бошқаришни такомиллаштириш чора-тадбирлари тўғрисида”ги ПФ-2874-сонли Фармони ва Вазирлар Маҳкамасининг 2001 йил 12 июндаги “Республика пахта тозалаш саноатини бошқариш тизимини такомиллаштириш тўғрисида”ги 252-сонли қарори асосида ташкил этилган бўлиб, мустақил хўжалик фаолиятини юритиш ҳуқуқига эга.

Жамият ўзига юклатилган вазифаларни бажариш доирасида қуйидагиларга ҳақли:

- давлатга тегишли акцияларнинг унга берилган пакетларга мувофиқ ўз таркибига кирувчи пахта тозалаш корхоналари ва бошқа корхоналар фаолиятини белгиланган тартибда мувофиқлаштириш;
- “Ўзпахтасаноат” уюшмасибилан ўзаро муносабатларни қонунчиликда белгиланган тартибда амалга ошириш;
- пахта маҳсулоти харид қилиш бўйича қишлоқ хўжалиги ишлаб чиқарувчилари билан ҳисоб-китоб қилиш учун Жамғарма маблағларини олиш ҳамда ҳудудий бирлашма таркибига кирувчи хўжалик юритувчи субъектлар билан марказлаштирилган тартибда ўзаро ҳисоб-китоблар қилиш;
- ташқи иқтисодий алоқалар вазирлигининг ташқи савдо компаниялари ва мамлакатимиз истеъмолчилари билан пахтани қайта ишлаш маҳсулотларини экспортга ва ички бозорга етказиб бериш юзасидан шартномалар тузиш;
- ўз ваколатлари доирасида ва қонун ҳужжатларида назарда тутилган бошқа ваколатларни амалга ошириш.

“Наманганпахтасаноат” ХАБнинг асосий вазифалари

№	Вазифалар
1.	Пахта хом-ашёсини харид қилиш ва қайта ишлаш бозор механизмларини ривожлантириш, жаҳон бозорида рақобатбардош юқори сифатли пахта маҳсулотлари ишлаб чиқаришдан қишлоқ хўжалиги ва пахта тозалаш корхоналарининг иқтисодий манфаатдорлигини кучайтириш
2.	Хизмат кўрсатувчи банклар иштирокида пахта тозалаш корхоналари орқали пахта хом-ашёсини харид қилиш ва қайта ишлаш юзасидан пахта етиштирувчи қишлоқ хўжалик корхоналари ва фермер хўжаликлари билан контрактация шартномаларини тузиш
3.	Тузилган контрактация шартномаларига мувофиқ пахта хом-ашёсини харид қилиш ва уни ўз вақтида қайта ишлашни ҳамда пахта маҳсулотини экспортга ва ички бозорга етказиб беришни тақсил этиш
4.	Пахта етиштирувчи хўжаликлари пахтанинг жаҳон бозорида харидоргир бўлган селекция навларининг юқори кондицияли уруғлик чигитлари билан таъминланган ҳолда уруғлик пахта хом-ашёсини сифатли қабул қилиниши, сақланиши ва қайта ишланишини ташкил этиш
5.	Пахта хом-ашёсини харид қилиш, пахта толаси ва бошқа пахта маҳсулотлари ишлаб чиқариш, истеъмолчиларга жўнатиш ва шу маҳсулотларнинг қолдиқлари бўйича ҳисоб – китоб ва ҳисобот юритиш, пахта хом-ашёсини харид қилиш, пахта маҳсулотлари ишлаб чиқариш ҳажмлари, уни экспортга ва ички истеъмолчиларга сотиш бўйича маълумотларнинг ишончлилигини таъминлаш
6.	Пахта тозалаш корхоналарини техник жихатдан қайта жиҳозлаш ва замонавийлаштириш бўйича ягона сиёсатни амалга ошириш, чет эл инвестицияларини жалб этиш ва пахта тозалаш корхоналарини ривожлантириш учун шарт-шароитлар яратиш ва бошқалар

Манба: Жадвал талаба томонидан “Наманганпахтасаноат” ХАБ маълумотлари асосида тузилган

Пахта тозалаш корхоналари худудий бирлашманинг шўъба корхоналари ҳисобланиб, юридик шахс мақомига эга бўлади ва ўз фаолиятини қонунчиликка мувофиқ амалга оширади. Пахта тозалаш корхоналарининг пахта тайёрлаш пунктлари эса юридик шахс ҳисобланмайди ва банкларда ўз ҳисоб рақамига эга бўлмайди.

Худудий бирлашма Ўзбекистон Республикаси Молия вазирлиги ҳузуридаги Давлат эҳтиёжлари учун харид қилинадиган қишлоқ хўжалиги маҳсулотлари ҳисоб-китоб жамғармасининг тижорат агенти ҳисобланади.

Худудий бирлашма “Ўзпахтасаноат” уюшмаси таркибига таъсисчи сифатида киради ва у билан белгиланган меъёрий ҳужжатлар асосида ўзаро боғланади.

“Наманганпахтасаноат” ХАБ молиявий – иқтисодий кўрсаткичлари

№	Кўрсаткичлар	2012	2013	2014
1	Маҳсулот (товар, иш ва хизмат)ларни сотишдан соф тушум	250209994	319549230	326879103
2	Сотилган маҳсулот (товар, иш ва хизмат)ларнинг таннарихи	222237477	284658591	293420708
3	Маҳсулот(товар, иш ва хизмат)ларни сотишдан ялпи фойдаси	27972517	34890639	33458395

Манба: Жадвал талаба томонидан тайёрланган.

“Наманганпахтасаноат” ХАБда маҳсулотларни сотишдан тушган соф тушум 2012 йилда 250209994 минг сўмни ташкил этган бўлса, 2014 йилда бу кўрсаткич 326879103 минг сўмга етган. Сотилган маҳсулотларнинг таннарихи 2012 йилда 222237477 минг сўм, 2013 йилда 284658591 минг сўмни ва 2014 йилда 293420708 минг сўмни ташкил этган. Лекин, маҳсулотларни сотишдан олинган ялпи фойдани 2014 йилда 2013 йилга нисбатан пасайишини кузатишимиз мумкин. 2013 йилда бу кўрсаткич 34890639 минг сўмни ташкил этган бўлса, 2014 йилда 33458395 минг сўмга етган.

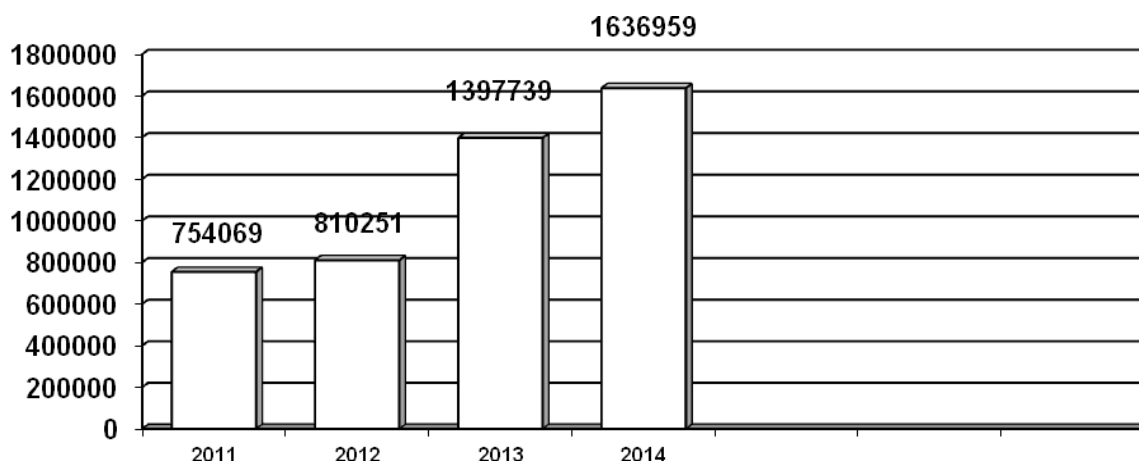
**14-расм. “Наманганпахтасаноат” ХАБнинг соф фойдаси (минг сўм)**

“Наманганпахтасаноат” ХАБнинг соф фойдаси 2011 йилда 754069 минг сўмни ташкил этган бўлса, бу кўрсаткич йилдан-йилга ортиб бормоқда. 2012 йилда жамият соф фойдаси 810251 минг сўмни, 2013 йилда кескин равишда ошиб, 1397739 минг сўмни ташкил этган. 2014 йилда бу кўрсаткич 1636959 минг сўмга етган.

2.7 -жадвал**“Наманганпахтасаноат” ХАБ молиявий – иқтисодий кўрсаткичлари**

№	Кўрсаткичлар	2012	2013	2014
1	Давр харажатлари, жами	24441618	25633879	28085875
2	Сотиш харажатлари	1173041	1014587	1784230
3	Маъмурий харажатлар	4350286	4838989	5007756
4	Бошка операцион харажатлар	18918291	19780303	21293889
5	Келгусида соликка тортиладиган базадан чиқариладиган хисобот даври харажатлари	0	0	0

Манба: Жадвал талаба томонидан тайёрланган.

“Наманганпахтасаноат” ХАБнинг давр харажатлари жами 2012 йилда 24441618 минг сўмни ташкил этган бўлса, 2014 йилга келиб, бу кўрсаткич 28085875 минг сўмга етган ва 3644257 минг сўмга ошган. Жумладан, сотиш харажатлари 2012 йилда 1173041 минг сўм, 2013 йилда 1014587 минг сўм ва 2014 йилда 1784230 минг сўмга етиб, 52 фоизга ошган.

Маъмурий харажатлар ҳам йилдан-йилга ошиб бормоқда. 2012 йилда маъмурий харажатлар 4350286 минг сўмни ташкил этган бўлса, 2014 йилга келиб бу кўрсаткич 5007756 минг сўмга етган.

2.8 -жадвал**“Наманганпахтасаноат” ХАБ да даромадларнинг ўзгариши**

№	Кўрсаткичлар	2012	2013	2014
1	Асосий фаолиятнинг фойдаси	8533176	13404775	12763536
2	Молиявий фаолиятнинг даромадлари, жами	148783	181165	147100
3	Дивидентлар шаклидаги даромадлар	79178	92419	119360
4	Фоизлар шаклидаги даромадлар	34944	35520	27740

Манба: Жадвал талаба томонидан тайёрланган.

Лекин, “Наманганпахтасаноат” ХАБнинг даромадлар турларининг 2014 йилда 2013 йилга нисбатан пасайишини кузатишимиз мумкин.

Жумладан, молиявий фаолиятнинг даромадлари 2013 йилда 181165 минг сўмни ташкил этган бўлса, 2014 йилда бу кўрсаткич 34065 минг сўмга пасайиб, 147100 минг сўмга тушиб кетган.

Шу билан бирга дивидентлар шаклидаги даромадларни ошганини кузатишимиз мумкин, 2012 йилда бу кўрсаткич 79178 минг сўмни, 2013 йилда 92419 минг сўмни ва 2014 йилда 119360 минг сўмни ташкил этган.

“Наманганпахтасаноат” ХАБ навлар бўйича пахта толаси калкуляцияси

Саноат нави ЖАМИ Вазни _____

57403

Кайта ишланган пахта _____

169829

Шу жумладан навлар ва таснифлар бўйича:

	I	II	III	IV	V	ЖАМИ
1 тасниф	117989	15516	8889	3455	0	145849
2 тасниф	21782	64	181	12	0	22039
3 тасниф	83	0	0	0	1858	1941
ЖАМИ	139854	15580	9070	3467	1858	169829

Харажатларнинг калкуляцияси моддалари	Каторлар №	Барча харажат (м. сум)			1 т харажати (сум ва тийин)		
		Утган йилги нархда хакикий ишлаб чик.ган	Режа меъёрлари буйича хакикий ишлаб чик.ган	Хакикий харажатларнинг пул микдори	Утган йил буйича	Режа буйича	Хисобот буйича
		1	2	3	4	5	6
1. ХОМ - АШЁ							
Пахтанинг харид бахоси	0 1	153085497	177060036	177010819	2666855	3084508	3083651
Тайёрлаш транспорт харажатлари	0 2	7388418	8564477	8394365	128711	149199	146236
Истисно килинади:							
Иккиламчи махсулот бахоси	0 3	20312955	20780114	20860609	353866	362004	363406
Иккиламчи махсулот бахосичегирилган хом-ашё бахоси	0 4	140160960	164844399	164544575	2441701	2871704	2866480
2. Ишлов бериш харажатлари							
Уров материаллари	0 5	4541396	5374951	5315320	79114	93635	92597
Асосий ишлаб чикариш цехлари ишчиларининг асосий ва кушимча иш хаклари	0 6	5296949	5670007	5610851	92277	98775	97745
Ижтимоий ва табиий сугуртага ажратмалар	0 7	1325427	1417558	1402711	23090	24695	24436
Умумий ишлаб чикариш харажатлари (сч 25)	0 8	9468560	8367185	7501145	164949	145762	130675
Пахтани кайта ишлаш харажатларининг жами (05+06+07+08)	0 9	20632332	20829701	19830027	359430	362868	345453
Ишлаб чикариш таннархининг жами (04+09)	0 10	160793292	185674101	184374602	2801130	3234571	3211933
Улгуржи нархлар бўйича сотиш бахоси	0 11	0	217779975	218946545	0	3793878	3814200

Манба: Жадвал талаба томонидан жамият маълумотлари асосида тузилган.

2.3. “Наманганпахтасаноат” ХАБ фаолиятини ташкил этиш ва ундаги айрим муаммолар.

“Наманганпахтасаноат” ХАБ ўз фаолиятини Ўзбекистон республикаси Конституцияси, Ўзбекистон Республикаси Олий Мажлиси қарорлари, Ўзбекистон Республикаси Президенти ва Вазирлар Маҳкамасининг фармон ва қарорлари, “Давлат тасарруфидан чиқариш ва хусусийлаштириш тўғрисида”ги, “Акциядорлик жамиятлари ва акциядорларнинг ҳуқуқларини ҳимоя қилиш тўғрисида”ги Қонунлари ва бошқа амалдаги қонунларга ва Низомга мувофиқ ташкил этади.

“Наманганпахтасаноат” ХАБ нинг низом фонди унинг иштирокчилари улушларининг номинал қийматларидан таркиб топади. Низом фонди миқдори 416400000 сўмни ташкил этиб, 7500 сўмлик 55520 дона оддий эгаси ёзилган нақдсиз акциялар иборат.

Жамият иштирокчилари улуши жамият низом фондига нисбатан тенг бўлиб, жамият таъсисчилари қуйидаги жисмоний шахслардан иборат:

2.10-жадвал

Жамият иштирокчилари улуши

№	Улуш	Фоиз	Акциялар сони	Сумма (сўм)
1.	Давлат улуши	51	28315	212362500
2.	Бошқа акциядорлар улуши	49	27205	204037500
	Жами	100	55520	416400000

Манба: Жадвал талаба томонидан “Наманганпахтасаноат” ХАБ маълумотлари асосида тузилган.

Жамият иштирокчиси улушининг миқдори, унинг улуши номинал қиймати билан жамият низом фондининг нисбатига тенг бўлиши керак. Жамият иштирокчиси улушининг ҳақиқий қиймати жамият соф активлари қийматининг миқдorigа мутаносиб бўлган бир қисмига етнг бўлади.

Жамият мулкани ўз маблағлари ва жалб этилган маблағлар ташкил этади:

-бошланғич низом фонди ва асосий воситалар, материал ва техник база, айланма маблағ ва пул маблағлари;

-махсулот ишлаб чиқариш ва сотишдан тушган маблағлар ҳамда савдо даромадлари;

-аҳолига ва бошқа ташкилотларга кўрсатилган автотранспорт хизматларидан келадиган даромадлар;

-соф фойда ҳисобиган ва бошқа қонунга зид бўлмаган ҳолда ташкил этиладиган маблағлар.

Жамият низом фондини кўпайтиришга у тўлиқ тўланганидан кейингина йўл қўйилади. Низом фондини кўпайтириш жамият иштирокчилари умумий йиғилишининг жамият иштирокчилари тўлиқ овози билан қабул қилинган қарорига биноан амалга оширилади.

Жамият низом фондининг кўпайтирилиши қуйидагилар ҳисобига амалга оширилиши мумкин:



15-расм. Жамият низом фондининг кўпайтириш усуллари.

“Наманганпахтасаноат” ХАБ нинг фойдаси қуйидаги фондларни ташкил этиш учун ишлатилади:

-заҳира фонди;

-истеъмол фонди (ишлаб чиқариш техника технологиясини ривожлантириш);

-ижтимоий ривожлантириш фонди;

-дивидентларни тўлаш фонди;

-моддий рағбатлантириш ва ёрдам фонди.

Жамият йилнинг ҳар чорагида, ярим йилда бир марта ёки бир йилда бир марта ўзининг соф фойдасини жамият иштирокчилари ўртасида тақсимлаш тўғрисида қарор қабул қилишга ҳақли.

Жамият фойдасининг унинг иштирокчилари ўртасида тақсимлаш учун мўлжалланган қисми уларнинг жамият низоми фондидаги улушларига мутаносиб равишда тақсимланади.

2.11-жадвал

“Наманганпахтасаноат” ХАБда акциядорларнинг ҳуқуқлари

№	Ҳуқуқлар
1.	Акциядорлик жамиятининг акциядорлари реестрига киритилиш
2.	Жамият фойдасининг бир қисмини дивидендлар тарзида олиш
3.	Жамият тугатилганда тегишли улушига мувофиқ молмулкнинг бир қисмини олиш
4.	Акциядорлик жамиятини бошқаришда иштирок этиш
5.	Молия хўжалик фаолияти натижалари тўғрисида тўлиқ ахборот олиш
6.	Олган дивидендларини эркин тасарруф этиш

Манба: Жадвал талаба томонидан “Наманганпахтасаноат” ХАБ маълумотлари асосида тузилган

Жамиятнинг таркибига унга юклатилган асосий вазифаларни ечишда кўмаклашадиган пахта тозалаш корхоналари (пахта тайёрлаш шахобчалари билан биргаликда), таъмирлаш, қурилиш, таъминот, транспорт ва бошқа хизмат кўрсатиш ташкилотлари киради. Шу билан бирга худудий бирлашма таркибига аъзо бўлиб (давлат акция пакети улуши, пай билан) ассоциацияланган аъзо сифатида пахта ҳом-ашёси чиқиндиларини қайта ишловчи мустақил корхоналар, ҳамда улардан қўшимча маҳсулот ишлаб чиқарувчи корхоналар кириши мумкин. Худудий бирлашманинг устав фонди тугатилаётган пахта ҳом-ашёсини харид қилиш, қайта ишлаш ва пахта маҳсулотини етказиб берувчи “Наманганпахтасаноатсотиш” худудий давлат акциядорлик бирлашмасининг мол-мулки асосида, ҳамда пахта ҳом – ашёсини қайта ишлаш корхоналари ҳисобига шаклланади.

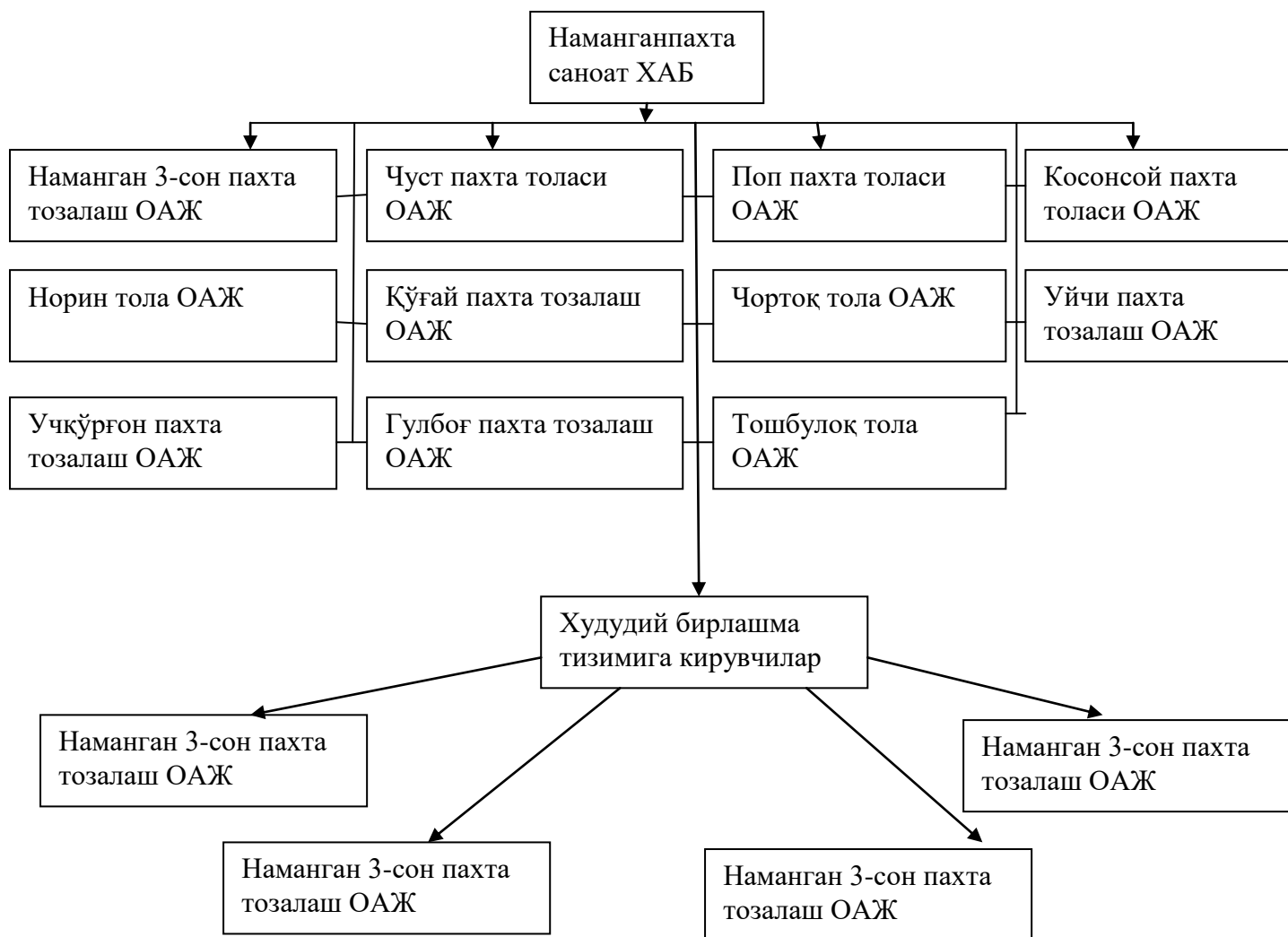

16-расм. “Наманганпахтасаноат” ХАБнинг ташкил этилиши.

“Наманганпахтасаноат” ХАБини акциядорларнинг умумий йиғилиши, кузатув кенгаши ва ижроия органи бошқаради. Акциядорларнинг умумий йиғилиши жамиятни бошқаришнинг олий органидир. Акциядорларнинг умумий ҳисобот йиғилиши молия йили туганидан кейин июн ойида ўтказилади.

**“Наманганпахтасаноат” ХАБ жамияти иштирокчилари умумий
йиғилишининг ваколатлари**

№	Ваколатлар
1.	Жамият фаолиятининг асосий йўналишларини белгилаш
2.	Жамият устоав фонди миқдорини ўзгартириш
3.	Таъсис хужжатиغا ўзгартиришлар ва қўшимчалар киритиш
4.	Жамиятнинг ижро этувчи органларини тузиш, таркиби, сонини аниқлаш, жамият директорини тайинлаш ва унинг ваколатларини муддатидан олдин тугатиш
5.	Жамиятни қайта ташкил этиш
6.	Жамият тафтишчисини сайлаш ва унинг ваколатларини муддатидан илгари тугатиш
7.	Жамият органларининг фаолиятини тартибга солувчи хужжатларни қабул қилиш
8.	Жамиятни аудиторини тасдиқлаш
9.	Акцияларни майдалаш ва йириклаштириш
10.	Жамиятнинг ижрочи органи фаолиятини бошқариш ва назорат қилиш
11.	Манфаатдорлик мавжуд битимлар тузиш бўйича қарор қабул қилиш
12.	Устав билан белгиланган фондларга ажратилган маблағлар миқдорини белгилаш ва бошқалар

Манба: Жадвал талаба томонидан тайёрланган

Мамлакатимиз қишлоқ хўжалигида рўй бераётган таркибий ўзгаришлар ташқи иқтисодий кўрсаткичларда ўз ифодасини топмоқда. Республикада товарлар экспортида пахта толаси хиссасининг пасайиш тамойиллари кузатилмоқда. Унинг ҳиссаси 2001 йилда 24,3 % га, 2005 йилда 19,1 % га ва 2014 йилга келиб бу кўрсаткич 35 % камайди. Бу камайиш етиштирилган пахта махсулотини қайта ишлаш тизимининг ривожланаётганлиги ва иқтисодиётнинг бошқа тармоқларида экспортбоп махсулотлар ишлаб чиқариш ҳажмлари кўпаяётганлиги билан изоҳланади.

Жаҳонда пахта етиштирадиган мамлакатларни урта асосий гуруҳга бўлган ҳолда қараб чиқамиз. Биринчи гуруҳдаги АҚШ ва Хитой мамлакатларига кейинги йиллар ичида жаҳонда етиштирилган пахтанинг 24 - 35 фоиз атрофида тўғри келган бўлса, иккинчи гуруҳдаги Марказий Осиё, Хиндистон ва Покистон мамлакатларига жаҳонда етиштирилган пахтанинг 20 - 26 фоизи, учинчи гуруҳ мамлакатлари бўлиб ҳисобланмиш Бразилия, Ғарбий Африка ва Австралия мамлакатларига эса жаҳонда етиштирилган пахтанинг 4 - 7 фоизи тўғри келган. Агарда биз ушбу пахта етиштирадиган гуруҳлардаги мамлакатларни алоҳида давлатлар бўйича қарайдиган бўлсак,

жаҳонда етиштирилаётган умумий пахтанинг ўртача турли йилларда Хитой 12 - 18 фоизи, АҚШ 12 - 17 фоизи, Ҳиндистон 8 - 12 фоизи, Покистон 5 - 8 фоизи, Ўзбекистон 4 - 6 фоизи, қолган 50 - 41 фоизи эса 26 та мамлакатга тўғри келган. Ёки, жаҳоннинг етакчи пахта етиштирадиган мамлакатларида пахта экспорти ва импортига эътибор берадиган бўлсак, яъни Хитой деярли четга пахта чиқармайди. Ҳиндистон, Покистон ва Бразилия давлатларида эса кам миқдорда пахта четга чиқарилмоқда ва шунингдек шунча миқдорда импорт ҳам қилади. Ушбу мамлакатлар асосан кейинги йилларда пахта хомашёсини ўзида қайта ишлаб ярим тайёр ва тайёр маҳсулотлар ишлаб чиқаришга ихтисослашиб бормоқда. Жаҳон бўйича энг кўп миқдорда пахта экспорт қиладиган мамлакат бўлиб АҚШ ҳисобланади.

Ўзбекистонга тўхталадиган бўлсак мамлакатимиз Марказий Осиёда етиштириладиган пахтанинг 75 - 78 фоизини беради, пахта экспорти ҳажми бўйича эса Ўзбекистон АҚШдан кейинги ўринни эгаллайди. Бундан ташқари ўзбек пахтасининг Ливерпуль пахта ассоциацияси томонидан рўйхатга олиниб жаҳон пахтачилик индекси *Cotton Outlook Index* асосида қайд этилган навлар таркибига киритилганлиги “Cotton Outlook” халқаро агентлиги рўйхатига кирганлиги ва шунингдек халқаро талабларга жавоб берадиган “Сифат” маркази ташкил этилганидан сўнг бизнинг пахтамызга бўлган талаб янада ошган. Шунингдек жаҳон бозорида пахта толаси ишлаб чиқариш ва уни истеъмол қилиш меъёри ошиб бормоқда, ҳамда унинг кимёвий толалар, асосан синтетик толалар билан кескин рақобатлашуви кузатилмоқда. Бу эса тармоқда кескин ўзгаришларни амалга оширишни талаб қилмоқда.

Таъкидлаш жоизки, бу соҳада тўла ҳал қилинмаган қатор муаммолар ҳам мавжуд. Президентимиз И.А.Каримов қатор асарлари ва нутқларида таъкидлаганидек, «Ўзбекистоннинг кўпгина ноёб минерал хом ашё ва қишлоқ хўжалик ресурсларига жаҳон бозорларида талаб катта. Бу ҳол уни ўзаро манфаатли савдо-иқтисодий муносабатлар ўрнатиш учун жозибадор

килиб қўяди»³. Бугунги кунда ички истеъмол бозорини озиқ-овқат товарлари билан тўлдириш борасида юзага келган аҳвол бизни қониқтирмайди»⁴.

Вилоят иқтисодиёт бошқармаси маълумотларига кўра қишлоқ хўжалигида етиштирилаётган хом ашё маҳсулотларининг тайёр маҳсулотга айланиши ҳақидаги маълумотга эътиборимизни жалб этадиган бўлсак, у хусусан, сабзавотнинг 10 %и, меванинг 15 %и, полиз маҳсулотларининг 5 %и, узумнинг 25 %и, жуннинг 15 %и, гўштнинг 25 %и, сутнинг 5 %и, ва ниҳоят пахта хом ашёсининг 29% ташкил этмоқда. Хусусан, пахта хом ашёсининг қайта ишлашга эътибор қаратадиган бўлсак Ўзбекистонда йилига 3,3-3,4 миллион тонна пахта хом ашёси тайёрланади. Шунинг 0,96-1,0 миллион тонна пахта толаси қайта ишланади. Холбуки, пахта хом ашёсини чуқур қайта ишлаб, тайёр маҳсулотни чет элга сотадиган бўлсак, ундан олинадиган самара ниҳоятда ўсиб кетади. Масалан ҳисоб – китобларнинг кўрсатишича пахта толаси қайта ишланиб, тайёр маҳсулотга айлантирилса ундан олинадиган иқтисодий самара 6-7 баробар кўпаяди (2.13-жадвал).

2.13-жадвал

Пахта толасини чуқур қайта ишлов бериш самараси

№	Кўрсаткичлар	Пахта толаси	Калава ип (N m 51)	мато	Тайёр трикатаж футболка
1	Миқдори	1 кг	0,88 кг	0,77 кг	3 та
2	Ишлаб чиқаришнинг қиймати (АҚШ долларида)	1,2	2,4	3,6	7,2
3	Кўшимча қиймат (АҚШ долларида)	-	+3,2	+1,2	+3,6
4	1 кг пахтадан бўлган тайёр маҳсулот қийматининг хом ашё қийматига нисбати (неча марта)	-	2 марта	3 марта	6 марта

Манба: Жадвал талаба томонидан тайёрланган.

Ушбу рақамларни 100 %га нисбатан қиёсласак, бу қишлоқ хўжалиги маҳсулотларини қайта ишлаб, тайёр маҳсулотга айлантиришдаги кутилаётган улкан иқтисодий ютуқ эканини кўришимиз мумкин. Аммо бу ўз ечимини кутаётган муаммога бориб тақалади.

³ Каримов И.А. Ўзбекистон XXI аср бўсағасида: хавфсизликка таҳдид, барқарорлик шартлари ва тараққиёт кафолатлари. -Т.: Ўзбекистон, 1997, 251 б.

⁴ Каримов И.А. Ислохотлар стратегияси –мамлакатимиз иқтисодий салоҳиятини юксалтиришдир. -Т., 2003, 29 б.

Статистик рақамларни таҳлил қиладиган бўлсак қишлоқ хўжалик тармоғига сарфланаётган инвестициялар бутун мамлакат иқтисодиётига сарфланаётган инвестицияларнинг 3,1 %ини ташкил этмоқда холос. Кўриниб турибдики, рақамлар қишлоқ хўжалик инвестицияларни жалб этиш ва ўзлаштириш бўйича ечимини кутаётган муаммолар ҳақида дарак бермоқда.

Республика қайта ишлаб чиқариш саноати тармоқларида мавжуд ишлаб чиқариш салоҳиятидан тўла ва самарали фойдаланилмаётган бўлса, иккинчи томондан ушбу хом ашёларнинг бошқа турлари бўйича ресурслар базасига мос ишлаб чиқарувчи замонавий қувватлар ташкил этилмаган, мазкур соҳада бозор муносабалари тамойиллари талаб даражасида ташкилий хўжалик юритиш, тадбиркорлик ва тежаб-тергаб ишлатиш бўйича ишлар етарли ташкил этилмаган. Айни вақтда, бозор муносабатларидан ва демографик вазиятдан келиб чиққан холда, қайта ишлаб чиқариш саноати тармоқларида тайёрланаётган ва ишлаб чиқарилаётган кенг истеъмол товарларга бўлган талаб тобора ортиб бормоқда.

Иқтисодиётни эркинлаштириш ва ислоҳотларни янада чуқурлаштириш шароитида мамлакатнинг минерал хом ашёси ва қишлоқ хўжалиги хом ашёсини қайта ишлаб чиқариш саноати тармоқларини ривожлантиришнинг салоҳияти, хусусиятлари, минтақавий жихатларини такомиллаштириш, истиқболини белгилаш долзарб масала ҳисобланади.

III. боб. Пахта хом-ашёсини қайта ишлаш саноатини ривожлантиришнинг истиқбол йўналишлари.

3.1. Ўзбекистонда пахта хом-ашёсини қайта ишлаш саноатини ривожлантириш масалалари.

Ўзбекистонда миллий иқтисодиётни тараққий эттиришнинг муҳим йўналиши сифатида саноат маҳсулотларини, айниқса, қайта ишлаб чиқариш саноат тармоқларининг устуворлигига катта эътибор қаратилган. Бу соҳадаги ислохотларни чуқурлаштириш табиий минерал хом ашё ва қишлоқ хўжалиги хом ашёсини комплекс қайта ишлаб чиқариш, меҳнат ресурсларидан самарали фойдаланадиган даражада бошқариш учун саноатининг барча тармоқлари ва корхоналарини минтақаларда ривожлантириш ва шу асосда ички истеъмол товарлари бозорини сифатли, чидамли, рақобатбардош маҳсулотлар билан таъминлаш ва экспортини таъминлаш, импорт ўрнини босувчи маҳсулотлар ишлаб чиқаришга йўналтирилган. Бу борада минерал, қишлоқ хўжалиги хом ашёсининг ҳажмини кўпроқ ишлаб чиқиш, етиштириш ва уларни қайта ишлаб чиқарувчи саноат тармоқларини жаҳон даражаси талабларида ривожлантиришга катта аҳамият қаратилмоқда. Жумладан, ривожланишнинг биринчи босқичи сифатида мазкур саноат тармоғи давлат тассаруфидан чиқарилди, хусусийлаштирилди, мулкчиликнинг турли шакллари вужудга келди ва кўп тармоқли хўжалик юритиш шакллари пайдо бўлди.

Қайта ишлаб чиқариш саноатининг замонавий инфратузилмасини ривожлантириш учун шаҳар ва қишлоқ жойларда мазкур саноат тармоқларини киритиш, жойлаштириш бўйича ҳам сезиларли ишлар амалга оширилмоқда. Бу борада, мавжуд табиий минерал ресурслар захираларини излаб топиш, ишлаб чиқаришга жалб этиш, ҳамда қишлоқ хўжалигида етиштирилаётган маҳсулотларни қайта ишлашга ихтисослашган енгил, озиқ-овқат ва қурилиш материалларини қайта ишловчи саноат тармоқларида салмоқли ютуқларга эришиш учун минтақамизда, нефт, кимё

маҳсулотларини, пахта, дон, пилла, гўшт, сут ва мева-сабзавот маҳсулотларини қайта ишлаб чиқарувчи саноат корхоналари барқарор ривожланишини таъминлаш мақсадида чет эл ва маҳаллий инвестицияларни жалб қилган ҳолда қўшма корхоналар ривожланишига, маҳаллийлаштириш дастурини бажарилишига тегишли ҳукумат қонунчилик асослари яратилди ва улар такомиллаштирилмоқда.

Таъкидлаш жоизки, бу соҳада тўла ҳал қилинмаган қатор муаммолар ҳам мавжуд. Президентимиз И.А.Каримов қатор асарлари ва нутқларида таъкидлаганидек, «Ўзбекистоннинг кўпгина ноёб минерал хом ашё ва қишлоқ хўжалик ресурсларига жаҳон бозорларида талаб катта. Бу ҳол уни ўзаро манфаатли савдо-иқтисодий муносабатлар ўрнатиш учун жозибадор қилиб қўяди»⁵. Бугунги кунда ички истеъмол бозорини озиқ-овқат товарлари билан тўлдириш борасида юзага келган аҳвол бизни қониқтирмайди»⁶.

Республика пахта хом-ашёсини қайта ишлаб чиқариш саноати тармоқларида мавжуд ишлаб чиқариш салоҳиятидан тўла ва самарали фойдаланилмаётган бўлса, иккинчи томондан ушбу хом ашёларнинг бошқа турлари бўйича ресурслар базасига мос ишлаб чиқарувчи замонавий қувватлар ташкил этилмаган, мазкур соҳада бозор муносабалари тамойиллари талаб даражасида ташкилий хўжалик юритиш, тадбиркорлик ва тежаб-тергаб ишлатиш бўйича ишлар етарли ташкил этилмаган. Айни вақтда, бозор муносабатларидан ва демографик вазиятдан келиб чиққан ҳолда, қайта ишлаб чиқариш саноати тармоқларида тайёрланаётган ва ишлаб чиқарилаётган кенг истеъмол товарларга бўлган талаб тобора ортиб бормоқда.

Иқтисодиётни эркинлаштириш ва ислохотларни янада чуқурлаштириш шароитида мамлакатнинг минерал хом ашёси ва қишлоқ хўжалиги хом ашёсини қайта ишлаб чиқариш саноати тармоқларини ривожлантиришнинг салоҳияти, хусусиятлари, минтақавий жихатларини такомиллаштириш,

⁵ Каримов И.А. Ўзбекистон XXI аср бўсағасида: хавфсизликка таҳдид, барқарорлик шартлари ва тараққиёт кафолатлари. -Т.: Ўзбекистон, 1997, 251 б.

⁶ Каримов И.А. Ислохотлар стратегияси –мамлакатимиз иқтисодий салоҳиятини юксалтиришдир. -Т., 2003, 29 б.

истиқболини белгилаш долзарб масала хисобланади.

Фикримизча мамлакат пахта ҳом-ашёсини қайта ишловчи саноати тармоқларининг салоҳиятидан, хусусиятларидан келиб чиққан холда уни янада ривожлантириш учун қуйидаги вазифаларни ҳал этиш зарур:

- мустақиллик йилларида республикадаги пахта ҳом-ашёсини қайта ишлаш саноати тармоқлари таркибий ўзгаришлари комплекс таҳлил этиш;

- иқтисодий эркинлаштириш босқичида минерал ҳом ашёни ва қишлоқ хўжалиги ҳом ашёсини қайта ишловчи тармоқлари ишлаб чиқараётган истеъмол товарлари билан аҳолини эҳтиёжини таъминлаш нуқтаи назаридан ўрганиш;

- Республикадаги мавжуд пахат ҳом ашёси ресурсларидан оқилона, тежамли, самарали фойдаланиш даражасини ошириш, импорт ўрнини босувчи ва экспортбоп тайёр маҳсулотлар ишлаб чиқариш салоҳиятини ошириш имкониятларини очиб бериш ва баҳолаш;

- минтақаларда пахта ҳом ашёсини қайта ишловчи саноати тармоқлари ва кенг истеъмол товарлари ўртасидаги иқтисодий муносабатлар, боғлиқлигини комплекс тадқиқ қилиш;

- минтақаларда пахта ҳом ашёсини қайта ишлаб чиқариш тармоқларининг интеграциялашуви механизмлари, саноат, қурилиш, енгил ва озиқ-овқат саноатлари тармоқлари ва корхоналари даражасида бевосита ўсиш суръатларини таҳлил қилиш;

Бундан ташқари, саноат ишлаб чиқариш соҳасида:

- маҳаллий хомашё асосида ишловчи саноат корхоналари ташкил этиш;

- пахта толасини ҳом ашё сифатида экспорт қилинишини камайтириш мақсадида, пахта ҳом ашёсини қайта ишлаш ва ундан экспортбоп маҳсулотлар ишлаб чиқаришга мўлжалланган саноат корхоналари ташкил этилиш;

- қишлоқ хўжалик маҳсулотларини қайта ишловчи корхоналар тизимини вужудга келтириш асосида қишлоқ хўжалиги маҳсулотларининг нобудгарчилигига чек қўйиш;

- вилоятга хорижий сармояларни жалб қилган ҳолда истиқболли ҳисобланган энергетика, пахтани қайта ишлаш, озиқ-овқат маҳсулотларини ишлаб чиқариш, дори-дармон ва тиббий воситалар ишлаб чиқариш, қурилиш, транспорт ва алоқа соҳаларида қўшма корхоналар ташкил этилиш;

- саноат ишлаб чиқариш ва қишлоқ хўжалиги маҳсулотларини қайта ишлаш билан шуғулланувчи корхоналар ҳар томонлама қўллаб-қувватланиш;

- қишлоқ ҳудудларида саноат корхоналарини ташкил этиш орқали, ортиқча меҳнат ресурслари иш билан таъминлаш;

- экологик жиҳатдан соф ва иккиламчи ресурсларга асосланган ишлаб чиқаришлар ташкил қилиш.

Қишлоқ хўжалиги соҳасида:

- аввало ерларнинг мелиоратив ҳолатини яхшилаш ва тупроқ унумдорлигини оширишга қаратилган чора-тадбирлар кўрилиш;

- қишлоқ хўжалиги ерларининг шўрланишининг олдини олиш мақсадида ёпиқ ва очиқ зовурлар тозаланиб, дренаж тизими қайта таъмирлаш;

- сув ресурсларидан оқилона фойдаланиш сувдан фойдаланишда тежамкор технологияларни қўллаш;

- вилоятнинг иқлим ва тупроқ шароитларини ҳисобга олган ҳолда қишлоқ хўжалигини занжирли техникалар билан таъминланиши йўлга қўйиш;

- қишлоқ хўжалигида экинларни алмашлаб экиш технологиясига изчил риоя этилишини таъминлаш, хусусан, пахта ва бедани алмашлаб экиш тизимини қайтадан жорий этиш орқали туманларда чорва мажмуалари вужудга келтириш;

- ўзаро шартнома муносабатларининг шартларига қатъий риоя этилишини назорат қилиш тизими вужудга келтириш;

- вилоят табиий-иқлим шароитларига мос экин навларини яратиш ва уларни ҳудудийлаштириш тизими яратиш;

- вилоят қишлоқ хўжалигига хорижий ва маҳаллий деҳқончилик ва чорвачиликнинг энг илғор тажриба ва усуллари олиб кириш рағбатлантириш;

- қишлоқ хўжалигида истиқболли ҳисобланган фермер ва деҳқон хўжаликлари ҳар томонлама қўллаб-қувватлаш;

- қишлоқ хўжалиги мажмуини ривожлантириш учун зарур бўлган инфратузилма объектлари вужудга келтириш;

- қишлоқ хўжалиги субъектларига агротехник ва агросервис хизматлар кўрсатувчи тузилмалар фаолияти такомиллаштириш.

Шу билан бирга, фермер хўжалиги базасида яратилган қишлоқ хўжалиги маҳсулотлари қайта ишлашга ва уни экспорт қилишга йўналтирилган фаолият турига имтиёз белгиланиши, хусусан биринчи икки йилда фойда ёки ягона солиқ туридан (солиқ тўловчининг тўлаши белгиланган солиқ турига қараб) тўлиқ имтиёз берилиши ва кейинги икки йилда белгиланган солиқ ставкасидан икки баравар кам миқдорда солиқ тўлаши белгиланса, мазкур имтиёз бир томондан янги иш ўринлари яратилишига, иккинчи томондан қишлоқ хўжалиги маҳсулотларини қайта ишловчи корхоналар сонини кўпайишига, фермер хўжаликларинини молиявий барқарорлигини оширишга, пировард натижада кейинги йилларда бюджетга тўланадиган солиқлар миқдорини кўпайишига олиб келган бўлар эди.

Лекин бу йўналишда иш олиб бориш учун фермер хўжаликларини молиявий ҳолати имконият бермайди, чунки вилоятимизнинг аксарият туманларида ерларнинг мелиоратив ҳолати, барча агротехника талаблари асосида иш олиб борилган ҳолатда олиними бўлган энг юқори молиявий натижа ҳам фермер хўжалигига қишлоқ хўжалик маҳсулотини қайта ишлаш йўналиши бўйича ишларни ташкиллаштириш имкониятини бермайди. Шунинг учун чет эл инвестицияси киритадиган инвесторларга имтиёзли муҳит яратилиши Республика миқёсида кўриб чиқилиши керак. Агарда ҳозирда пахта толаси билан боғлиқ енгил саноатда пахта толасини қайта ишлаш натижасида олинадиган иқтисодий самарадорлик, толани хом-ашё

сифатида сотишдан келадиган иқтисодий самарадорликка нисбатан юқори эканлигини инобатга олган ҳолда иш олиб борилаётган бўлса, мева ва сабзавотни қайта ишлаш йўналишидаги ишлар ҳақиқатан ҳам ҳозирги замон талаби даражасида эмас.

Юқоридаги қонуниятлар ва қилинган таҳлиллар натижасида пахта хом ашёсини етиштиришдаги харажатларни камайтириш юзасидан қуйидаги хулоса ва таклифларга келинди.

- етиштирилаётган пахта хом ашёсининг таннархи ўсиш суратига эга;
- айниқса қилинаётган сарф харажатлар турлари ичида саноат товарлари (менирал ўғит, ЕММ) ва кўрсатилаётган хизматлар (ўсимликларни химоя қилиш, МТП ва техника хизматлари) нархлари кескин ўсган;

- иш ҳақининг ўсиши ва пахта хосилини териб олишда қўшимча иш кучи ёллаш эвазига иш ҳақи таҳлил қилинаётган даврларда ошган;

- Насос орқали суғориладиган фермер хўжалиги унинг харажатлари эвазига маҳсулот таннархи кўпайган;

Ушбу хулосалардан келиб чиқиб етиштирилаётган пахта хом ашёси таннархини пасайтириш учун қуйидаги таклифларни бермоқчимиз.

- пахта секциясини такомиллаштириб эртапишар уруғлар етиштириш ва уларнинг нарх назоратини кучайтириш;

- фермер хўжаликларига фойдаланаётган саноат товарлари (Минерал ўғит, ЕММ) кўрсатилаётган хизматлар нархини қаттиқ назорат қилиб завод ишлаб чиқариш нархида етказиб бериш;

- сувдан фойдаланиш уюшмаси (СФУ) фаолиятини ҳам гаризонтал ва вертикал тартибда диверсификациялаш;

- насослар ёрдамида сувдан фойдаланаётган хўжаликларнинг ушбу харажат қисмини давлат бюджетидан қоплаш;

- ягона ер солиғи юқини қайта кўриб чиқиш;

- фермерлик менежменти бўйича махсус курслар ташкил қилиб, фермерларни камхаражат тизими бўйича малакасини ошириш;

- арзон ва лизингга асосий воситаларни фермер хўжаликларига бериш тизимини яратиш ва уни назорат қилиш.

Бундан ташқари пахта ҳом-ашёсини қайта ишлаш, озиқ-овқат саноатини ривожлантириш, экспорт салоҳияти ва самарадорлигини ошириш учун қуйидаги тадбирларни амалга оширишни талаб этади:

- қайта ишлаш саноати корхоналарида эскирган асосий воситаларни замонавий чет эл асбоб ускуналари билан янгилаш, модернизациялаш;

- пахта ҳом-ашёсини қайта ишлаш, тайёр маҳсулот ишлаб чиқариш учун минитехнологияларни олиб келиш ва уларга сервис хизмати кўрсатувчи тизимни барпо қилиш;

- хом ашё етказиб беришни такомиллаштириш ва барқарорлаштиришга кўмаклашувчи, селекция, наслчилик ишлари билан шуғулланувчи илмий муассасаларни ишлаб чиқариш билан мустаҳкам алоқада бўлишни таъминлаш;

- агрофирмалар, кичик корхоналарнинг яқин хориж давлатларига етказиб бериши, ёки аксинча хорижий инвестицияларни жалб этиш учун қулайликлар яратиш керак.

- енгил саноатни ривожлантиришга хорижий инвестициялар, хусусан, илғор технологияларни жалб этишни;

Фикримизча, пахта тозалаш тармоғини ривожлантириш йўналишида пахта тозалаш корхоналарида қуйидагиларни амалга ошириш лозим:

1. Асосий фаолият бўйича:

- пахта тозалаш техникаларини қайта созлаш ҳамда замонавийлаштириш бўйича ягона сиёсатни амалга ошириш ва чет эл инвестицияларини жалб этиш;

- хизмат кўрсатадиган банклар билан биргаликда пахта хом ашёсини харид қилиш ва уни қайта ишлаш юзасидан пахта етиштирувчи хўжаликлар билан тузилган контрактация шартномалари бажарилишини, тайёрланган пахта миқдори ва сифати бўйича маълумотлар ишончлилигини назорат қилиш;

- пахтанинг навлар бўйича жойлаштирилишига, уруғлик пахта хом ашёсини қабул қилиш, сақлаш ва қайта ишлаш технологиясига риоя

этилишини, хўжаликлар учун пахтанинг юқори кондицияли уруғлик фонди тайёрланишини таъминлаш;

- инвестиция дастурларини амалга оширишда қатнашиш, ишлаб чиқаришни замонавийлаштириш ва техник жиҳатдан қайта жиҳозлаш, янги ишлаб чиқариш қувватларини ишга тушириш;

- пахта хом ашёсини қайта ишлаш технологияси регламентига риоя этиш, хом ашё ресурсларидан оқилона фойдаланиш, пахта толаси, чигит ва линт меъёрларга мувофиқ чиқишини, рақобатбардош, сифатли пахта маҳсулотлари ишлаб чиқарилишини таъминлаш;

- толали чиқиндиларни қайта ишлаш;

- пахта толасининг ҳалқаро классификация талаблари бўйича сертификациясини ишлаб чиқиш ва жорий қилиш ишларида қатнашиш;

- кадрлар малакасини ошириш ва уларни қайта тайёрлашни ташкил этиш.

2. Корхона уставида кўрсатилган ҳолда ўз фаолияти билан бевосита боғлиқ бўлмаган:

- чакана ва улгуржи савдо фаолиятини амалга ошириш, чакана савдо дўконларини ташкил этиш;

- ускуналарни, асбобларни, анжомларни ва ишлаб чиқариш мақсадларидаги бошқа маҳсулотларни ишлаб чиқариш, омборхона, хизмат ва бошқа биноларни ва майдонларни, идишларни, контейнерларни ҳамда транспорт воситаларини ижарага бериш, лизинг хизматларини бажариш;

- тикувчилик ва тўқимачилик цехларини барпо этиш, маҳсулотлар ишлаб чиқариш ва уларни сотиш;

- ҳалқ истеъмоли моллари ишлаб чиқариш;

- корхона савдо уйлари ташкил қилиш, шунингдек, савдо уйидаги савдо ўринларини бошқа юридик ва жисмоний шахсларга ижарага бериш;

- иссиқхоналар ва лимонарийлар қуриш, улардан фойдаланиш ва етиштирилган маҳсулотларни сотиш;

- кишлок хўжалик, шу жумладан, чорвачилик ва паррандачилик маҳсулотлари ишлаб чиқариш ва уларни сотиш;

- шартнома асосида автотранспорт (экспедицион) хизмати кўрсатиш.

Юқорида келтирилган тадбирларнинг амалга оширилиши корхоналар молиявий ҳолатини янада мустаҳкамлайди, жозибадорлигини оширади ва тармоқ истиқболи порлоқ бўлишида муҳим омил бўлиб хизмат қилади.

3.2. Пахта хом-ашёсини қайта ишлаш саноатини ривожлантиришнинг хориж тажрибаси.

АҚШнинг пахтани дастлабки ишлаш саноати ҳозирги кунда йирик тизим бўлиб, ҳар бирининг йиллик қуввати 650 тонна тола ишлаб чиқарувчи кўплаб (3,5 мингдан кўп) пахта заводларидан, чигит тайёрлаш хўжаликлари ва илмий-тадқиқот лабораторияларидан иборат. Пахтачилик билан ўзаро боғланишда бўлиб, ягона агросаноат мажмуадир.

Пахта заводлари асосан (95% гача) хусусий секторга тегишли бўлиб, яқин жойлашган фермер хўжаликларига хизмат кўрсатиш учун жойлаштирилган. Йирик фермерлар ўзларининг пахта заводларига эга. Пахта заводларнинг ишлаш характери – мавсумли Чигитли пахтани ишланиши сентябрда бошланиб, январь-мартда тугатилади.

АҚШ да пахтани ишлаб чиқарувчи асосий штатлар: Алабама, Аризона, Арканзас, Калифорния, Жоржия, Луизиана, Миссиссипи, Миссури, Нью Мексика, Шимолий Каролина, Оклахома, Жанубий Каролина, Теннесси, Техас, Флорида, Канзас, Виржиния.

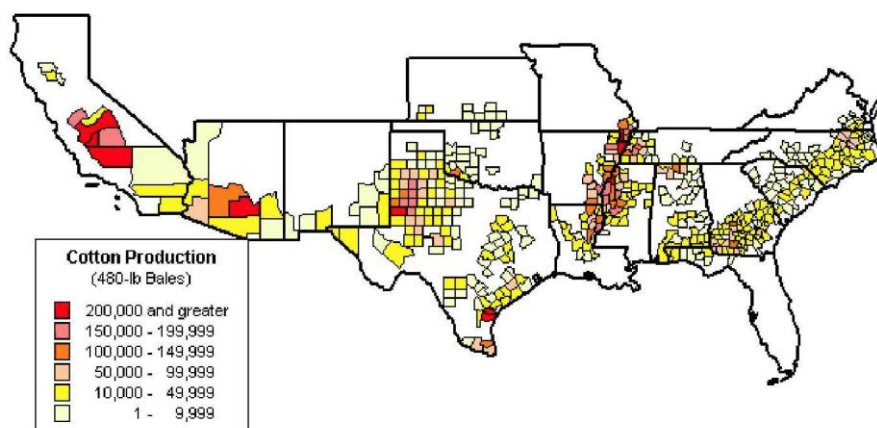

17-расм. Пахтани ишлаб чиқарувчи асосий штатлар

Чигитли пахтани дастлабки ишлаш технологияси пахтани жинлашга тайёрлаш (қуритиш, ифлосликлардан тозалаш), жинлаш, толани тозалаш ва пресслашдан иборат. Чигитни линтерлаш пахта заводларда амалга оширилмайди. Пахта заводларда фақатгина техник чигит ишланади, уларнинг линтерланиши ёғ заводларда амалга оширилади.

Уруғлик чигит махсуслаштирилган уруғ тайёрлаш стантсияларида махсус технология бўйича тайёрланади.

Чигитли пахтани ишланиши мавсумли бўлганлиги туфайли чигитли пахтани узок муддат сақлаш, ҳамда қабул қилиш ва сақлашдаги пахтанинг инструментал баҳолаш билан боғлиқ бўлган масалалар кўтарилмайди.

Ҳозирда пахта тозалаш заводлари сонини камайиши тендентсияси кузатилмоқда. Бу асосан тўқимачилик корхоналарининг талаби бўлган толанинг технологик кўрсаткичлар бўйича бир хиллигини ошириш билан боғлиқдир.

Толанинг барча сифат кўрсаткичлари бўйича бир хиллигини оширилиши чигитли пахтанинг катта партияларини комплектлашда амалга ошириш мумкин.

Чигитли пахтани копмлектлаш омилини қўлланилиши пахта заводлар қувватини ошириш заруратига олиб келади, бу эса, ўз навбатида, мавсумли ишлашда ишлаб чиқариш қувватини оширишга олиб келади.

Ҳозирда пахтани ишлаш жиҳозларини ишлаб чиқарувчи машинасозлик фирма мутахассислари юқориунумдор машина ва механизмларни ишлаб чиқармоқда. Бугунги кунда АҚШ да катта ишлаб чиқариш қувватли ва автоматлаштирилган бошқарувли мукамал технологик жиҳозли заводлар ишлаб келмоқда.

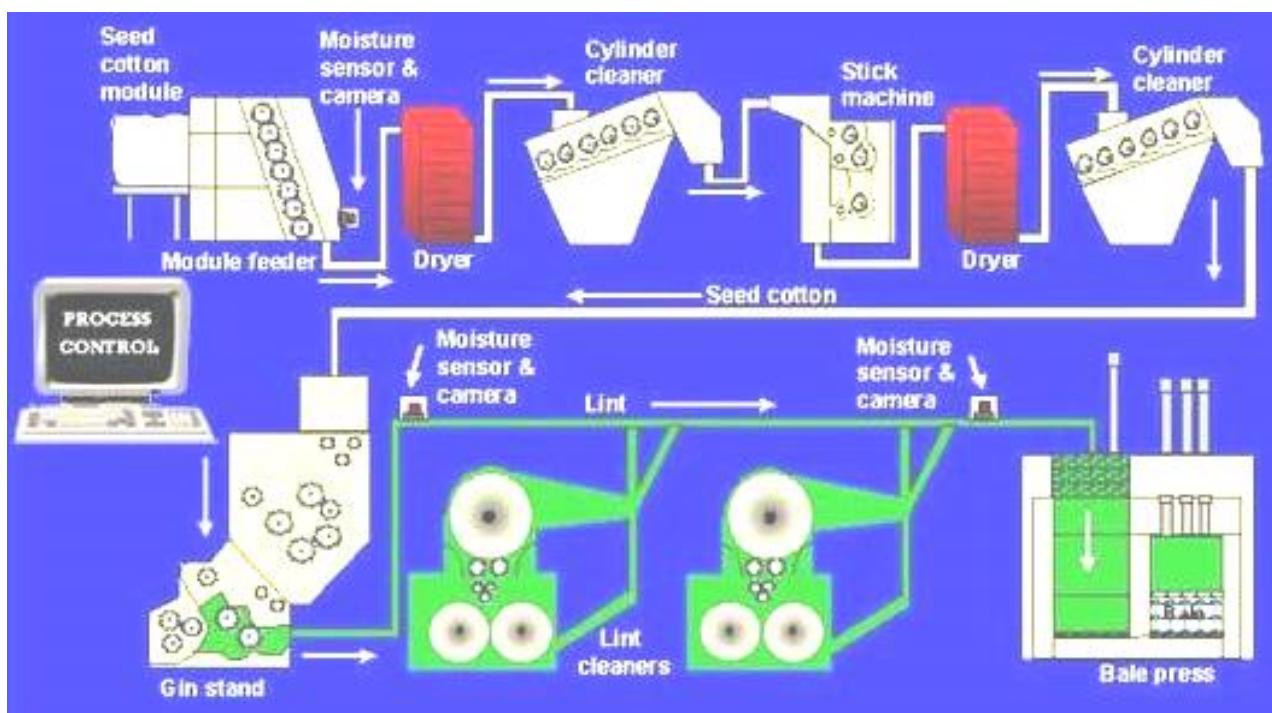

18-расм. “Континентал/Мосс-Гордин” фирмасининг пахта заводи

Замонавий пахта заводларнинг унумдорлиги соатига 30-40 тонна ташкил этади. Бу заводларда нафақат технологик машиналар, қуритиш ва иссиқлик таъминлаш жараёнининг, балки гидропресс қурилмаларининг автоматлаштирилиши кўзда тутилган. Бу эса пахта завод технологик жараёнининг узлуксизлигини ва бир ҳил ўлчам ва вазндаги универсал тойларни ишлаб чиқаришга имкон берди. Унинг зичлиги $448,5 \text{ кг/м}^3$.

18-расмда “Континентал/Мосс-Гордин” фирмасининг юқориунумли (30 тонна/соат) пахта заводи кўрсатилган.

Завод автоматик равишда тойларни ўраш ва боғлаш, гидравлик шиббалаш, тола узатиш ва конденсор билан жиҳозланган. Иккибосқичли қуритиш ва кўпмартали толатозалаш кўзда тутилган.

Пахтани териш машиналари бункерларидан чигитли пахта трейлерларининг тўрли яримкузовларига (сигими 20-25м³) туширилади ва шиббланади, нам ва ифлосланган пахта заводга туғридан-туғри ишлаб чиқаришга йўналади. Бундай ташишда чигитли пахтага ёт аралашмаларни кўшилиши минимумга келади.

Терим даврида чигитли пахтанинг ўртача намлиги асосан метеорологик шароитларга боғлиқ бўлиб, катта бўлмаган ораликда (12-15%) бўлади. Бундай намликда чигитли пахтанинг табиий хусусиятларини сақланиб қолиши дастлабки қуритишсиз ҳам таъминланади, бу эса пахта ва намлик бўйича юқориунумли қуритиш агрегатларидан фойдаланишнинг олдини олади.

Пахта заводларда чигитли пахта юкланган трейлерлар пневмотранспорт соҳасига келтирилади. Агар пахтанинг кунлик келиши заводнинг технологик жиҳозларининг унумдорлигидан кўп бўлса, пахта қисқа муддат трейлерларда ёки навеслар тагида сақланади.

Хорижий амалиётда пахтани қабул қилиш, жойлаш, сақлаш, ташиш ва ишлаб чиқаришга узатишнинг модул технологияси кенг ёйилган бўлиб, барча ишларни тўла механизатсиялаштириш имконини бермоқда. Янги пахта заводларида «Харелл Компани Инк» (АҚШ) фирмаси машиналари тизимига мосланган модул технологияси қўлланилмоқда. У қуйидаги ускуналарни ўз ичига олади:

1. Модул тайёрлагич – 1 та;
2. Пахтани ташиш учун қайта юклагич – 2 та;
3. Модулларни ташувчи (трейлер) – 2 та;
4. Қўзғалмас ўрнатилган модул бузгич ва пахтани қайта ишлашга ролганг ёрдамида узатиш ускунаси – 1 та.

Модул тайёрлагич (19-расм) пахта модулини ҳосил қилишга мўлжалланган. Модул тайёрлагич юриш ғилдираклари 2 га ўрнатилган ром 1 дан иборат. Ромга иккита ён девор 4, олдинги 7 ва орқа девор 8 лар йиғилган.

Ён деворларнинг юқори қисмида йўналтиргичлар 3 йиғилган бўлиб, улар бўйлаб ўзида зичлагич 5 ни олиб юрувчи каретка 6 ҳаракат қилади.

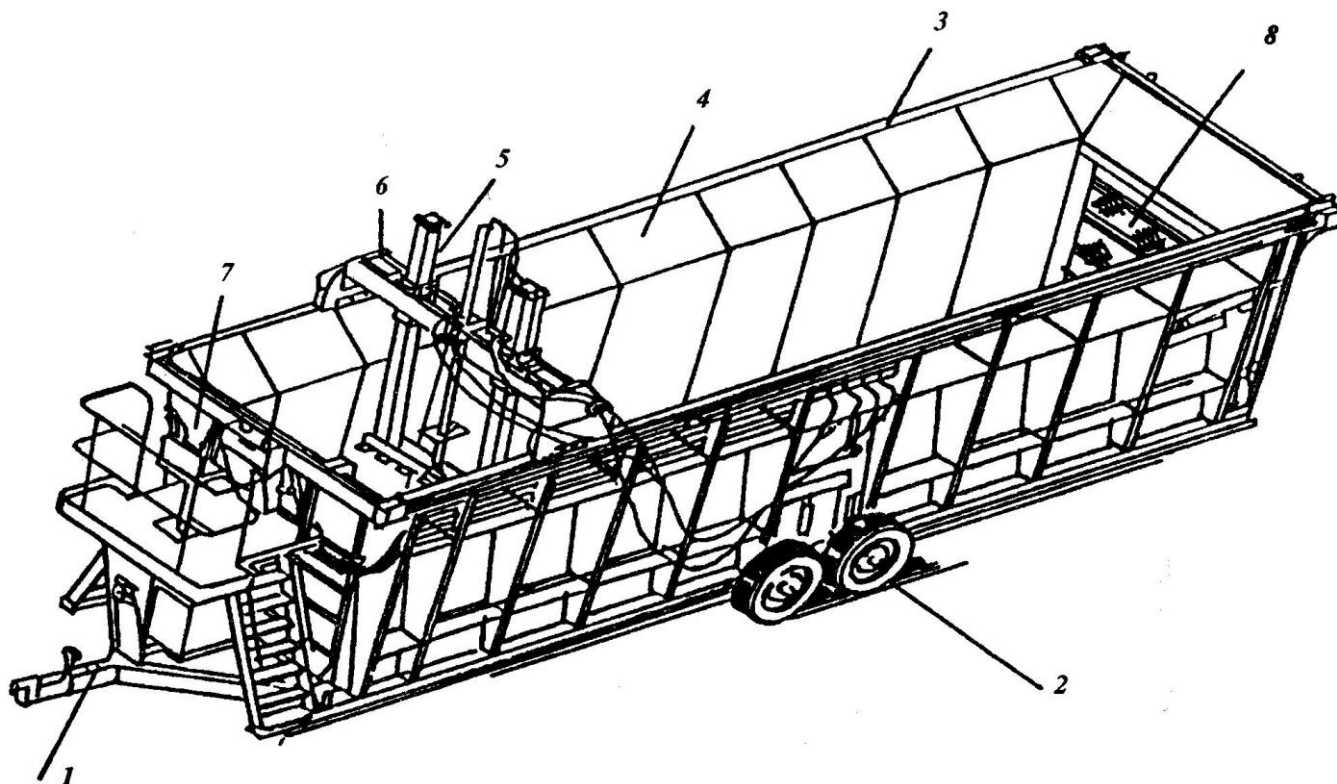

19-расм. Модул тайёрлагич

1 – ром, 2 – ғилдираклар, 3 – йўналтиргич, 4 – ён девор, 5 – зичлагич, 6 – каретка, 7 – олд девор, 8 – орқа девор.

Модул технологияси бизда мавжуд технологияга нисбатан пахтани ортиш-тушириш ишларини комплекс механизатсиялаштиришни таъминлайди, заводнингтехнологик бекор туришини, шунингдек, қайта ишланадиган бир тонна пахтага солиштирма электр қуввати сарфини камайтиради.

АҚШ да қўлланилиб келинаётган ўрта ва ингичка толали чигитли пахтани ишлаш технологик жараёнлари ҳам жиҳозлар таркиби, ҳам машиналарнинг конструктив жиҳатдан фарқ қилади.

Пахтани ишлаш жиҳозларини ишлаб чиқарувчи фирмалар ичида “Хардвик эттер”, “Континентал/Мосс-Гордин”, “Платт-Люммус” ва “Муррей”. Улар томонидан ишлаб чиқарилаётган жиҳозлар комплекти технологик ва ёрдамчи машина ва механизмлар, транспорт воситалари,

металлоконструкциялар ва бошқа воситаларнинг тўла мажмуасини ўз ичига олади.

Ички ва ташқи бозордаги рақобатдаги курашда ҳар бир фирма машиналарнинг конструктив бажарилиши ва уларнинг умумий компановкасига янгиликларни киритишга интилмоқда. Бу эса чигитли пахтани ишлаш технологияси схемаларини кўптурлилигига олиб келади.

Пахтани ишлаш мажмуаси бир қаватли бинода жойлашган, бу эса барча жиҳозлар ишининг оператив назоратини яхшилайти. Лекин бир бинода газ ёқиш қурилмаларини жойлашиши, қуритиш ва тозалаш жиҳозларинг ёнғин хавфсизлигини камайтиради, ҳавони газланиши хавфини туғдиради.

20-расмда замонавий пахтани ишлаш заводининг генплани келтирилган.

Машинасозлик фирмаларининг жиҳозларнинг ехнологик мажмуалари таркиби ва жойлашиши бўйича, машиналарнинг конструктив фарқланиши туфайли эса машиналардаги чигитли пахтани ишлаш технологияси билан фарқланади. Масалан, “Континентал/Мосс-Гордин” ва “Плат-Люммус” фирмаларининг аррали жинлаш заводларида чигитли пахтани ишлашга узатилиши, уни қуритилиши ва тозаланиши таркиби бир ҳил бўлган икки мустақил оқим бўйича амалга оширилади. Иккала завод ҳам учмартали толатозалашни кўзда тутди, лекин тозалагичлар сони, жойланиши ва конструктив тузилишига кўра ехнологик жараёнлар схемалари ҳар хил.

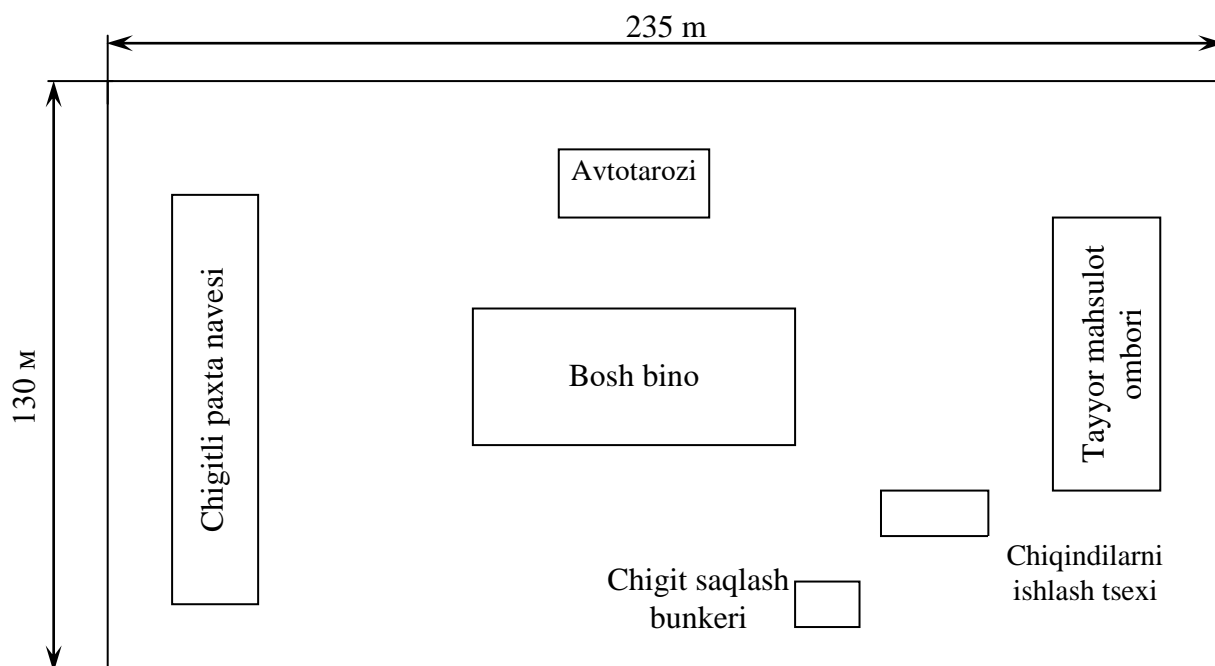

20-расм. “Теннеси жин компани” заводининг генплани.

“Муррей” фирмасининг пахтани ишлаш заводининг технологик схемаси юқоридагилардан янада кўпроқ фарқ қилади. У бироқимли пахтани куритиш ва тозалашга, ҳамда иккимартали толатозалашга эга. “Хардвик-Еттер” фирмасининг пахтани ишлаш технологик схемаси аралаш компановкада. Масалан, чигитли пахтани узатилиши ва куритилиши бироқимли схема бўйича, тозалаш эса – иккиоқимли бўйича амалга оширилади. Чигитли пахтанинг дастлабки ифлосланганлиги кенг диапазондалигини ҳисобга олган ҳолда юқорида айtilган фирмаларнинг тозалаш мажмуалари чигитли пахтани ва толани тозалаш оптимал сонини таъминлаш мақсадида тозалагичларнинг айланиб ўтишни кўзда тутади. Фирмалар машиналарида фарқлар бўлгани каби, бир хил жиҳатлари ҳам бор. Масалан, ҳар бир технологик жараённинг бошида чигитли пахта узатилишини ростловчи бункерли тизим кўзда тутилган. Барча фирмалар тсех ичи пневмотранспорт учун қозиқ-барабанли сепаратор-тозалагичлардан, куритиш учун – минорали, токчали куритгичлардан (барабанли куритиш-тозалаш барабанларидан фойдаланувчи “Муррей” фирмасидан ташқари)

фойдаланишади. Толатозалаш учун асосан аррачали толатозалагичлар қўлланилади.

“Континентал/Мосс-Гордин” фирмасининг пахтани ишлаш мажмуаси чигитли пахтани тозалаш учун энг кўп тозалагичларга эга. Бу фирманинг мажмуаси қуйидаги технологик гуруҳлардан иборат:

-бункерли та`минлаш авторостловчига эга бўлган чигитли пахтани узатиш пневмотранспорт тизими;

-қуритиш-тозалаш жиҳозлари;

-алоҳида экстрактор-та`минлагичли тўрт 141-, 93-, 120 ёки 90-аррали жинлардан иборат батарея,

-индивидуал ва батареяли толатозалагичлардан иборат бўлган толатозалаш тизими;

-гидропресс қурилмаси;

-чигит ва толани ташиш тизими;

-технологик ва ташиш жиҳозларини бошқариш марказлашган пулти;

-ишланган ҳавони тозалаш, ифлосликларни чиқариш ва йиғиш жиҳозлари;

-қўшимча жиҳозлар.

Ма`лумки, АҚШнинг пахтани ишлаш саноатида катта ўзгаришлар бўлмоқда. Уларнинг асосий мақсади пахта толасининг табиий хусуситларини сақлаган ҳолда таннархини камайтиришдир.

Чигитли пахтанинг машина терими уни ишлашни мураккаблаштиради. Чигитли пахтанинг ифлосланганлиги ва намлиги сезиларли ортди. Натижада, технологик жараёнга қўшимча қуритиш ва тозалаш жиҳозларини қўллашга олиб келди. Машиналар сонини кўпайиши ва уларнинг бир биридан узоқлантирилиши машиналарда гуруҳли трансмиссион узатмалар ўрнига индивидуал узатмаларни қўллашга олиб келди.

Жиҳозлар ишини оператив бошқариш, зарур бўлган технологик режимини ушлаб туриш, ҳизмат кўрсатувчи ишчилар сонини камайтириш мақсадида жиҳозларни механизатсиялаш ва автоматлаштириш бўйича катта

ишлар олиб борилган. Аррали жинларнинг унумдорлиги ҳам машина бўйича, ҳам арра бўйича ошган.

Пахта заводларнинг унумдорлигини оширишга бир нечта сабаб бўлди. Масалан, чигитли пахтанинг машина терими тайёрлаш темпини ошишига ва завод ичида фургонларни йиғилиб қолишига олиб келди. Шунинг учун чигитли пахтани сақлаш билан боғлиқ бўлган қатор муаммолар ҳосил бўлди. Заводнинг унумдорлигини оширилиши эса бу муаммоларни ечилишини осонлаштиради.

АҚШ қишлоқ хўжалиги давлат департаментининг илмий тадқиқотлари натижаларига кўра пахта заводнинг унумдорлигини ортиши билан чигитли пахтани ишлаш таннархи камаяди.

Яна бир сабаб, юқорида айтилганидек, чигитли пахтанинг комплектлаш ҳисобига толани бир хиллигини оширишдир.

АҚШнинг пахта заводлари, ҳосилни терими бўйича аниқланувчи, беш турдаги чигитли пахтани ишлайди:

ифлослиги 1,2-1,5% ли очилган пахтани кўлда териш (пиккинг);

ифлослиги 30-40% бўлган пахтани кўсаги билан териш (сноппинг);

ифлослиги 6-7% ли шпинделли машина “пиккер” ларда териш;

ифлослиги 45% бўлган пахтани кўсаги билан машина “стриппер” ларда териш;

механик подбор машиналарида териш.

Чигитли пахтанинг 99% машиналарда терилади.

Чигитли пахтани машина теримида терилиши ундаги ифлосликлар миқдорини кўпайишига олиб келди. Шунинг ҳам ҳисобга олиш керакки, АҚШ да 30% га яқин пахтани ифлосланганлиги юқори – 45% бўлган чаноғи билан терилади.

Бу эса жинлашдан олдин чигитли пахтани тозалаш техника ва технологияни такомиллаштириш заруратини тўғдирди. Асосан ишчи органлар ва машиналарнинг алоҳида конструктив элементлари ва умумий технологик жараёнда тозалагичлар жойланиш модернизатсияланмоқда.

Бундан ташқари, кўплаб фирмалар машиналар унумдорлигини ошириш мақсадида уларниг ишчи кенглигини оширишган.

Америка пахта тозалаш заводларида машина теримли чигитли пахтадан юқори сифатли тола олиш мақсадида кўп мартали толатозалаш жараёнларидан фойдаланилади: “Хардвик-Еттер” ва “Муррей” фирмалари – иккимартали, “Континентал/Мосс-Гордин” ва “Платт-Люммус” фирмалари – учмартали. Толатозалаш жиҳозлари сони бўйича чигитли пахтани тозалаш жиҳозлари сонидан қолишмайди, бу эса бизнинг толатозалаш комплектларидан фарқлантиради. Толатозалашни кучайтирилиши “Континентал/Мосс-Гордин” фирмасининг пахта заводи жиҳозларининг тозалаш самарадорлигини 98% гача, бошқа фирмаларнинг эса 96-97% гача эришишга имкон беради.

Юртимиз толатозалаш технологияси америка толатозалаш жараёнидан принтсипиал катта фарқ қилади. Бизда фақатгина тўғри оқимли аррачали толатозалагичлар қўлланилади.

Америка толатозалагичларининг турлари кўп бўлиб, улар ичида та`минловчи столчали ва холст хосил қилувчи механизмли тарайдиган аррачали толатозалагичлар кўп қўлланилади. Бу моделлар толага та`сир қилиш интенсивлиги оширилиши билан ва шу сабабдан юқори тозалаш қобилияти билан характерланади.

Ўрта толали чигитли пахтани ишлашда толани тозалаш учун бир-нечта (икки ёки уч) кетма-кет тараш типигаги тозалагичлар кўзда тутилади, “Платт-Люммус” фирмаси эса, бундан ташқари, жиҳозлар комплектига аэродинамик толатозалагич ҳам киритади. Шунини айтиш керакки, америка пахта тозалаш заводларида чигитли пахтанинг бошланғич ифлосланганлигига қараб тола тозалаш планларини ўзгартиришга имкон берувчи айланиб ўтиш қувурлари ва клапанлари кенг қўлланилади.

Хулоса ва таклифлар

Ўзбекистонда миллий иқтисодий таракқий эътиришнинг муҳим йўналиши сифатида саноат маҳсулотларини, айниқса, қайта ишлаб чиқариш саноат тармоқларининг устуворлигига катта эътибор қаратилган. Бу соҳадаги ислохотларни чуқурлаштириш табиий минерал хом ашё ва қишлоқ хўжалиги хом ашёсини комплекс қайта ишлаб чиқариш, меҳнат ресурсларидан самарали фойдаланадиган даражада бошқариш учун саноатининг барча тармоқлари ва корхоналарини минтақаларда ривожлантириш ва шу асосда ички истеъмол товарлари бозорини сифатли, чидамли, рақобатбардош маҳсулотлар билан таъминлаш ва экспортини таъминлаш, импорт ўрнини босувчи маҳсулотлар ишлаб чиқаришга йўналтирилган. Бу борада минерал, қишлоқ хўжалиги хом ашёсининг ҳажмини кўпроқ ишлаб чиқиш, етиштириш ва уларни қайта ишлаб чиқарувчи саноат тармоқларини жаҳон даражаси талабларида ривожлантиришга катта аҳамият қаратилмоқда. Жумладан, ривожланишнинг биринчи босқичи сифатида мазкур саноат тармоғи давлат тасаруфидан чиқарилди, хусусийлаштирилди, мулкчиликнинг турли шакллари вужудга келди ва кўп тармоқли хўжалик юритиш шакллари пайдо бўлди.

Таъкидлаш жоизки, бу соҳада тўла ҳал қилинмаган қатор муаммолар ҳам мавжуд. Президентимиз И.А.Каримов қатор асарлари ва нутқларида таъкидлаганидек, «Ўзбекистоннинг кўпгина ноёб минерал хом ашё ва қишлоқ хўжалик ресурсларига жаҳон бозорларида талаб катта. Бу ҳол уни ўзаро манфаатли савдо-иқтисодий муносабатлар ўрнатиш учун жозибадор қилиб қўяди»⁷. Бугунги кунда ички истеъмол бозорини озиқ-овқат товарлари билан тўлдириш борасида юзага келган аҳвол бизни қониқтирмайди»⁸.

Республика пахта хом-ашёсини қайта ишлаб чиқариш саноати тармоқларида мавжуд ишлаб чиқариш салоҳиятидан тўла ва самарали фойдаланилмаётган бўлса, иккинчи томондан ушбу хом ашёларнинг бошқа

⁷ Каримов И.А. Ўзбекистон XXI аср бўсағасида: хавфсизликка таҳдид, барқарорлик шартлари ва таракқий кафолатлари. -Т.: Ўзбекистон, 1997, 251 б.

⁸ Каримов И.А. Ислохотлар стратегияси –мамлакатимиз иқтисодий салоҳиятини юксалтиришдир. -Т., 2003, 29 б.

турлари бўйича ресурслар базасига мос ишлаб чиқарувчи замонавий кувватлар ташкил этилмаган, мазкур соҳада бозор муносабалари тамойиллари талаб даражасида ташкилий хўжалик юритиш, тадбиркорлик ва тежаб-тергаб ишлатиш бўйича ишлар етарли ташкил этилмаган. Айтиш керакки, бозор муносабатларидан ва демографик вазиятдан келиб чиққан ҳолда, қайта ишлаб чиқариш саноати тармоқларида тайёрланаётган ва ишлаб чиқарилаётган кенг истеъмол товарларга бўлган талаб тобора ортиб бормоқда. Тадқиқот натижаларидан келиб чиқиб қуйидаги таклиф ва тавсияларни берамиз:

1. Фикримизча мамлакат пахта ҳом-ашёсини қайта ишловчи саноати тармоқларининг салоҳиятидан, хусусиятларидан келиб чиққан ҳолда уни янада ривожлантириш учун қуйидаги вазифаларни ҳал этиш зарур:

- мустақиллик йилларида республикадаги пахта ҳом-ашёсини қайта ишлаш саноати тармоқлари таркибий ўзгаришлари комплекс таҳлил этиш;

- иқтисодий эркинлаштириш босқичида минерал ҳом ашёни ва қишлоқ хўжалиги ҳом ашёсини қайта ишловчи тармоқлари ишлаб чиқараётган истеъмол товарлари билан аҳолини эҳтиёжини таъминлаш нуқтаи назаридан ўрганиш;

- Республикадаги мавжуд пахат ҳом ашёси ресурсларидан оқилона, тежамли, самарали фойдаланиш даражасини ошириш, импорт ўрнини босувчи ва экспортбоп тайёр маҳсулотлар ишлаб чиқариш салоҳиятини ошириш имкониятларини очиқ бериш ва баҳолаш;

- минтақаларда пахта ҳом ашёсини қайта ишловчи саноати тармоқлари ва кенг истеъмол товарлари ўртасидаги иқтисодий муносабатлар, боғлиқлигини комплекс тадқиқ қилиш;

- минтақаларда пахта ҳом ашёсини қайта ишлаб чиқариш тармоқларининг интеграциялашуви механизмлари, саноат, қурилиш, енгил ва озиқ-овқат саноатлари тармоқлари ва корхоналари даражасида бевосита ўсиш суръатларини таҳлил қилиш;

2. Бундан ташқари, саноат ишлаб чиқариш соҳасида:

- маҳаллий хомашё асосида ишловчи саноат корхоналари ташкил этиш;
- пахта толасини хом ашё сифатида экспорт қилинишини камайтириш мақсадида, пахта хом ашёсини қайта ишлаш ва ундан экспортбоп маҳсулотлар ишлаб чиқаришга мўлжалланган саноат корхоналари ташкил этилиш;
- қишлоқ хўжалик маҳсулотларини қайта ишловчи корхоналар тизимини вужудга келтириш асосида қишлоқ хўжалиги маҳсулотларининг нобудгарчилигига чек қўйиш;
- вилоятга хорижий сармояларни жалб қилган ҳолда истиқболли ҳисобланган энергетика, пахтани қайта ишлаш, озиқ-овқат маҳсулотларини ишлаб чиқариш, дори-дармон ва тиббий воситалар ишлаб чиқариш, қурилиш, транспорт ва алоқа соҳаларида қўшма корхоналар ташкил этилиш;
- саноат ишлаб чиқариш ва қишлоқ хўжалиги маҳсулотларини қайта ишлаш билан шуғулланувчи корхоналар ҳар томонлама қўллаб-қувватланиш;
- қишлоқ ҳудудларида саноат корхоналарини ташкил этиш орқали, ортиқча меҳнат ресурслари иш билан таъминлаш;
- экологик жиҳатдан соф ва иккиламчи ресурсларга асосланган ишлаб чиқаришлар ташкил қилиш.

3.Шу билан бирга, фермер хўжалиги базасида яратилган қишлоқ хўжалиги маҳсулотлари қайта ишлашга ва уни экспорт қилишга йўналтирилган фаолият турига имтиёз белгиланиши, хусусан биринчи икки йилда фойда ёки ягона солиқ туридан (солиқ тўловчининг тўлаши белгиланган солиқ турига қараб) тўлиқ имтиёз берилиши ва кейинги икки йилда белгиланган солиқ ставкасидан икки баравар кам миқдорда солиқ тўлаши белгиланса, мазкур имтиёз бир томондан янги иш ўринлари яратилишига, иккинчи томондан қишлоқ хўжалиги маҳсулотларини қайта ишловчи корхоналар сонини кўпайишига, фермер хўжаликларининг молиявий барқарорлигини оширишга, пировард натижада кейинги йилларда бюджетга тўланадиган солиқлар миқдорини кўпайишига олиб келган бўлар эди.

4. Юқоридаги қонуниятлар ва қилинган таҳлиллар натижасида пахта ҳом ашёсини етиштиришдаги харажатларни камайтириш юзасидан қуйидаги хулоса ва таклифларга келинди.

- етиштирилаётган пахта ҳом ашёсининг таннархи ўсиш суратига эга;
- айниқса қилинаётган сарф харажатлар турлари ичида саноат товарлари (менирал ўғит, ЕММ) ва кўрсатилаётган хизматлар (ўсимликларни ҳимоя қилиш, МТП ва техника хизматлари) нархлари кескин ўсган;
- иш ҳақининг ўсиши ва пахта хосилини териб олишда қўшимча иш кучи ёллаш эвазига иш ҳақи таҳлил қилинаётган даврларда ошган;
- Насос орқали суғориладиган фермер хўжалиги унинг харажатлари эвазига маҳсулот таннархи кўпайган;

5. Пахта ҳом ашёси таннархини пасайтириш учун қуйидаги таклифларни бермоқчимиз.

- пахта секциясини такомиллаштириб эртапишар уруғлар етиштириш ва уларнинг нарх назоратини кучайтириш;
- фермер хўжаликларига фойдаланаётган саноат товарлари (Минерал ўғит, ЕММ) кўрсатилаётган хизматлар нархини қаттиқ назорат қилиб завод ишлаб чиқариш нархида етказиб бериш;
- сувдан фойдаланиш уюшмаси (СФУ) фаолиятини ҳам гаризонтал ва вертикал тартибда диверсификациялаш;
- насослар ёрдамида сувдан фойдаланаётган хўжаликларнинг ушбу харажат қисмини давлат бюджетидан қоплаш;
- ягона ер солиғи юқини қайта кўриб чиқиш;
- фермерлик менежменти бўйича махсус курслар ташкил қилиб, фермерларни камхаражат тизими бўйича малакасини ошириш;
- арзон ва лизингга асосий воситаларни фермер хўжаликларига бериш тизимини яратиш ва уни назорат қилиш.

6. Бундан ташқари пахта ҳом-ашёсини қайта ишлаш, озиқ-овқат саноатини ривожлантириш, экспорт салоҳияти ва самарадорлигини ошириш учун қуйидаги тадбирларни амалга оширишни талаб этади:

- қайта ишлаш саноати корхоналарида эскирган асосий воситаларни замонавий чет эл асбоб ускуналари билан янгилаш, модернизациялаш;

- пахта хом-ашёсини қайта ишлаш, тайёр маҳсулот ишлаб чиқариш учун минитехнологияларни олиб келиш ва уларга сервис хизмати кўрсатувчи тизимни барпо қилиш;

- хом ашё етказиб беришни такомиллаштириш ва барқарорлаштиришга кўмаклашувчи, селекция, наслчилик ишлари билан шуғулланувчи илмий муассасаларни ишлаб чиқариш билан мустаҳкам алоқада бўлишни таъминлаш;

- агрофирмалар, кичик корхоналарнинг яқин хориж давлатларига етказиб бериши, ёки аксинча хорижий инвестицияларни жалб этиш учун қулайликлар яратиш керак.

- енгил саноатни ривожлантиришга хорижий инвестициялар, хусусан, илғор технологияларни жалб этишни;

- 7.Фикримизча, пахта тозалаш тармоғини ривожлантириш йўналишида пахта тозалаш корхоналарида қуйидагиларни амалга ошириш лозим: пахта тозалаш техникаларини қайта созлаш ҳамда замонавийлаштириш бўйича ягона сиёсатни амалга ошириш ва чет эл инвестицияларини жалб этиш;

- хизмат кўрсатадиган банклар билан биргаликда пахта хом ашёсини харид қилиш ва уни қайта ишлаш юзасидан пахта етиштирувчи хўжаликлар билан тузилган контрактация шартномалари бажарилишини, тайёрланган пахта миқдори ва сифати бўйича маълумотлар ишончлилигини назорат қилиш;

- пахтанинг навлар бўйича жойлаштирилишига, уруғлик пахта хом ашёсини қабул қилиш, сақлаш ва қайта ишлаш технологиясига риоя этилишини, хўжаликлар учун пахтанинг юқори кондицияли уруғлик фонди тайёрланишини таъминлаш;

- инвестиция дастурларини амалга оширишда қатнашиш, ишлаб чиқаришни замонавийлаштириш ва техник жиҳатдан қайта жиҳозлаш, янги ишлаб чиқариш қувватларини ишга тушириш;

- пахта хом ашёсини қайта ишлаш технологияси регламентига риоя этиш, хом ашё ресурсларидан оқилона фойдаланиш, пахта толаси, чигит ва линт меъёрларга мувофиқ чиқишини, рақобатбардош, сифатли пахта маҳсулотлари ишлаб чиқарилишини таъминлаш;

- толали чиқиндиларни қайта ишлаш;

- пахта толасининг халқаро классификация талаблари бўйича сертификациясини ишлаб чиқиш ва жорий қилиш ишларида қатнашиш;

- кадрлар малакасини ошириш ва уларни қайта тайёрлашни ташкил этиш.

Юқорида келтирилган тадбирларнинг амалга оширилиши корхоналар молиявий ҳолатини янада мустаҳкамлайди, жозибадорлигини оширади ва тармоқ истиқболи порлоқ бўлишида муҳим омил бўлиб хизмат қилади.

Фойдаланилган адабиётлар рўйхати

I. Ўзбекистон Республикаси Қонунлари, Вазирлар Маҳкамаси қарорлари, Президент фармонлари ва асарлари.

1. И.А Каримов. Мамлакатимизни модернизация қилиш ва янгилашни изчил давом эттириш – давр талаби. «Халқ сўзи», 2009 й., 14-февраль, № 33-34
2. И.А Каримов. Ўзбекистон иқтисодий ислохотларни чуқурлаштириш йўлида. Тошкент, Ўзбекистон, 1995 йил
3. Ислом Каримовнинг мамлакатимизни 2014 йилда ижтимоий-иқтисодий ривожлантириш яқунлари ва 2015 йилга мўлжалланган иқтисодий дастурнинг энг муҳим устувор йўналишларига бағишланган Вазирлар Маҳкамасининг мажлисидаги маърузаси.
4. И.А. Каримов. 2012 йилда мамлакатимизни ижтимоий-иқтисодий ривожлантириш яқунлари ҳамда 2013 йилга мўлжалланган иқтисодий дастурнинг энг муҳим устувор йўналишларига бағишланган Вазирлар Маҳкамасининг мажлисидаги маърузаси. 2013 йил
5. И. Каримов. Ўзбекистон буюк келажак сари. -Т.: «Ўзбекистон», 1998. 65-б.
6. И. Каримов. Ўзбекистон XXI асрга интилмоқда. -Т.: «Ўзбекистон», 1999. 37-
7. И Каримов Жаҳон молиявий-иқтисодий инқирози, Ўзбекистон шароитида уни бартараф этишнинг йўллари ва чоралари. Тошкент, «Ўзбекистон» 2009 й.

II. Махсус адабиётлар.

7. А. Солиев. Маркетинг. Дарслик. Тошкент 2010.
8. М. Шарифхўжаев Ё. Абдуллаев “Менежмент” Тошкент 2003 йил.
9. Ю.В. Богатин Экономическая оценка качества и эффективность работ предприятий. М. «Экономика», 1992. 57-б.
10. К. Турсунхўжаев «Корхоналарда ишлаб чиқаришни ташкил этиш ва режалаштириш» Тошкент, «Ўзбекистон», 1997. 36-б.

- 11.Ш.Тўракулов «Эффективность функционирования промышленного производства в условиях реформирования экономики» Тошкент, «Ўзбекистон», 1995. 41-б.
- 12.В.Чжен. Бозор шароитида минтақанинг тармоқ тараққиёти. Тошкент, «Ўзбекистон», 1997. 38-б.
- 13.С.Ғуломов ва бошқалар «Мустақил Ўзбекистон» Тошкент, Тошкент Ислам Университети, 2003. 34-б.
- 14.Э.Х.Махмудов. Корхона иқтисодиёти. Ўзбекистон ёзувчилар уюшмаси Адабиёт жамғармаси нашриёти, Тошкент,2004
- 15.Н.А.Зайцев. Экономика промышленного предприятия, Москва: ИНФРА-М, 1996.
- 16.Саноат ишлаб чиқариш иқтисоди ва уни ташкил қилиш. Тошкент, 1990 й.
- 17.Шумпетер И. Теория экономического развития исследования предпринимательского прибыли, капитала, кредита процента и цикла конъюнктур. Москва, Прогресс, 1982 г.
- 18.Хизрич Р., Питерс М. Предпринимательство или как завести собственное дело и добиться успеха. Перевод с английского, Москва, Прогресс, 1990 г.
- 19.Худайбердиев З.Я. Развитие системы подготовки кадров для сферы предпринимательства. Ташкент, 2002 г.

III.Интернетдан олинган маълумотлар.

20. www.referat.ru
21. <http://www.referatov.net>
22. www.cer.uz
23. www.5balov.ru
24. www.students.ru/referats/
25. www.allbest.ru/refall.htm
26. www.cfin.ru
27. www.review.uz
28. <http://www.informatika.ru>