

XALQ TA'LIMI

ISSN 2181-7839

O'ZBEKISTON RESPUBLIKASI XALQ TA'LIMI VAZIRLIGINING
ILMIY-METODIK JURNALI

Muassis:

O'zbekiston Respublikasi Xalq ta'limi vazirligi

PUBLIC EDUCATION

SCIENTIFIC-METHODICAL JOURNAL
MINISTRY OF PUBLIC EDUCATION OF THE
REPUBLIC OF UZBEKISTAN

2016

5-son

(sentabr-oktabr)

Jurnal 1918-yil dekabr oyidan chiqa boshlagan
O'zMAA tomonidan 2013-yil 4-martda qaytadan ro'yxatga olinib, 0104-raqamli guvohnoma berilgan.

TOSHKENT



TAHRIRIYAT

4 Istiqlol yillarida ta'lim tizimi: islohot, samara va natijalar



TA'LIM VA TARBIYA NAZARIYASI

K. Riskulova 7 Mustaqil ta'lim jarayonida bo'lajak ingliz tili o'qituvchilarining sotsiologik kompetentligini shakllantirish
G. Asilova 12 Terminologik lug'atlarda zamonaviy bo'xona va soliq atamalarini qo'llash masalalari
R. Safarova, M.Umaraliyeva 17 O'qituvchilarning hamkorlikdagi pedagogik jarayonini loyihalash kompetensiyalarini rivojlantirish
Z. Zamonov 22 Ma'naviy hayot va globallashuv jarayonida barkamol avlod tarbiyasi



TA'LIM VA TARBIYA METODIKASI

M. Abdullayeva 26 Umumiy o'rta ta'lim maktablarida iqtidorli o'quvchilarning ijodini rivojlantirish innovatsiyasi va interfaol usullari
J. Mamatqosimov 30 Kasb-hunar kollejlari o'quvchilarida nomoddiy madaniy merosni muhofaza qilish imkoniyatlari



TA'LIM SIFATI: MAZMUN VA MOHIYAT

F. Ro'ziyev 37 Ta'lim samaradorligi – o'quvchilarning intellektual-ma'naviy darajasi o'sishining omili sifatida



ZAMONAVIY TA'LIM TEXNOLOGIYALARI

Sh. Xasanova 41 Biologiya darslarida integrativ texnologiyalardan foydalanish tajribalari



TA'LIMDA MONITORING

G. Karimova 45 Shaxsga yo'naltirilgan ta'lim jarayonida bilim sifati monitoringini amalga oshirish



KASB-HUNARGA YO'NALTIRISH

D. Raxmatullayeva 49 Bo'lajak tadbirkorlarni yo'naltirib o'qitish tizimining ba'zi masalalari
Sh. O'roqov 55 Ta'lim muassasalarida o'quv tarbiya jarayonini samarali tashkil etishning o'ziga xos xususiyatlari



HUQUQ VA HUQUQIY TARBIYA

M. Komilova 60 Ta'lim oluvchilarga o'z huquqlarini ta'minlashda yong'in xavfsizligi talablari



USTOZ VA SHOGIRD MAKTABI

H. Norqulov 63 Ta'lim muassasalarida ustoz-murabbiy va ota-onaning tarbiyaviy hamkorligi



MUSIQA VA SAN'AT TA'LIMI

A.Sulaymonov, S. Saydaliyev 68 O'quvchilarda grafik savodxonlikni rivojlantirishda perspektivaga oid qonuniyatlardan foydalanish

Z. Gulyamova 75 Tasviriy san'at mashg'ulotlarida milliy va ma'naviy qadriyatlarini shakllantirish omillari



EKOLOGIK TA'LIM

A. Norboyev 78 Milliy va hududiy xususiyatlar – ekologik madaniyatni shakllantirish va rivojlantirishning metodologik asoslari



TA'LIMDA INNOVATSIYALAR

Z. Alimardonov 83 Harbiy xizmatchilarning kasbiy kompetentligini shakllantirishda innovatsion texnologiyalarning o'ri

H. Hamzayev 87 Innovatsion texnologiyalar asosida ta'lim samaradorligini oshirish yo'nalishlari



TA'LIMDA AXBOROT RESURSLARI

Sh. Ergashev, A. Kalantarov 92 Maktab saytlarining tuzilishi, tarkibiy qismi, mazmuni va ishlashini tashkil etilishiga qo'yilgan asosiy talablar



PSIXOLOGIYA

M. Qo'ldasheva 103 Geografiya fanini o'qitishda psixologik ilmiy-amaliy mashg'ulotlardan foydalanishning o'ziga xos usullari



TAJRIBA MAKTABI

Q. Solixova 108 Farzand tarbiyasida ota-onalar va ustoz-murabbiylar hamkorligi



MUSTAQILLIK YILLARI PEDAGOGIKASI

D. Mamatqulov 114 Yosh avlodga milliy g'oyani singdirishda o'qituvchilarga qo'yilayotgan zamonaviy talablar



ТЕОРИЯ ОБРАЗОВАНИЯ И ВОСПИТАНИЯ

C. Назарова 120 Анализ научно-методической литературы по формированию иноязычной лексической компетенции обучающихся



МЕТОДИКА ОБРАЗОВАНИЯ И ВОСПИТАНИЯ

Н. Чудина, В. Остроумов 127 Особенности осуществления метода проектов в начальной школе



ДОШКОЛЬНОЕ ОБРАЗОВАНИЕ

Б. Джураева, Х. Тожибоева 133 Педагогическая культура воспитателей и родителей дошкольников



КОРРЕКЦИОННАЯ ПЕДАГОГИКА

Л. Муминова 139 Инклюзивное образование для детей с особыми потребностями в Узбекистане

ISTIQLOL YILLARIDA TA'LIM TIZIMI: ISLOHOT, SAMARA VA NATIJALAR

Har bir yurtning kuch-qudrati, salohiyati va nufuzi, avvalo, shu zamin aholisining intellektual salohiyati, ongu tafakkuri, yuksak ma'naviyati bilan o'lchanaadi. Barkamol avlod orzusi – millatimiz fidoyilari, ma'rifatparvar bobolarimizdan bizga meros tuyg'u. Chunonchi, Mahmudxo'ja Behbudiy: "Dunyoda turmoq uchun dunyoviy fan va ilm lozimdur, zamona ilmi va fanidan bexabar millat boshqalarga poymol bo'lur", deya ta'kidlagan.

O'zbekiston Respublikasining Birinchi Prezidenti Islom Karimov ham "Yuksak ma'naviyat – yengilmas kuch" asarida: "Ma'rifatparvar bobolarimizning fikrini davom ettirib, agarki dunyo imoratlari ichida eng ulug'i maktab bo'lsa, kasblarning ichida eng sharaflisi o'qituvchilik va murabbiylikdir, desak o'ylaymanki, ayni haqiqatni aytgan bo'lamiz", deya qayd etgan.

Darhaqiqat, istiqlol yillarida barcha sohalar qatori ta'lim sohasida ham tub islohotlar amalga oshirildi. O'tgan davr mobaynida yosh avlod ta'lim-tarbiyasiga qaratilayotgan e'tibor va g'amxo'rlik bugun biz erishgan barcha yutuq va marralarning mustahkam poydevori, desak aslo mubolag'a bo'lmaydi.

Har bir tizim, soha mustahkam huquqiy asosga ega bo'lsagina samarali faoliyat yuritadi. Shu ma'noda Bosh Qomusimizda ham ta'lim tizimiga alohida e'tibor qaratilganini qayd etib o'tish o'rinlidir. Konstitutsiyamizning 41-moddasida: "Har kim bilim olish huquqiga ega. Bepul umumiy ta'lim olish davlat tomonidan kafolatlanadi. Maktab ishlari davlat nazoratidadir", deya mustahkamlab qo'yilgan.

O'zbekiston Respublikasining Birinchi Prezidenti Islom Karimov tashabbusi bilan 1997-yil 29-avgust kuni Oliy Majlisning to'qqizinchi sessiyasida hayotimiz uchun dolzarb ahamiyatga molik masalalar qatorida, mamlakatda ta'lim-tarbiya tizimini tubdan o'zgartirish, uni yangi zamon talablari darajasiga ko'tarish, barkamol avlodni tarbiyalab voyaga yetkazish maqsadiga qaratilgan ikkita muhim hujjat – "Ta'lim to'g'risida"gi qonun va Kadrlar tayyorlash milliy dasturi qabul qilindi.

Birinchi Yurtboshimizning 1997-yil 6-oktyabrdagi "Ta'lim-tarbiya va kadrlar tayyorlash tizimini tubdan isloh qilish, barkamol avlodni voyaga yetkazish to'g'risida"gi farmoniga muvofiq, mamlakatimizda "Ta'lim to'g'risida"gi qonun va Kadrlar tayyorlash milliy dasturini hayotga tatbiq etish davlat siyosatining ustuvor yo'nalishi qilib belgilandi.

1992-yildagi "Ta'lim to'g'risida"gi qonunda milliy ta'lim tizimida ilgari mavjud ijobiy jihatlarni saqlab qolgan holda ta'lim-tarbiyani sobiq totalitar tuzum davrining asoratlaridan xalos etish vazifasi qo'yildi. 1997-yildagi "Ta'lim to'g'risida"gi qonun ta'lim-tarbiya sohasidagi islohotlarni ulkan miqyosdagi va uzoq muddatli dasturiy faoliyat sifatida shakllantirishga, sohani yanada rivojlantirishga zamin yaratdi. Unda ta'lim sohasidagi davlat siyosatining asosiy prinsiplari, fuqarolarning bilim olish huquqlari, ta'lim muassasalarining huquqiy maqomi, davlat ta'lim standartlari va ta'lim tizimining turlari, ta'lim jarayoni

qatnashchilarini ijtimoiy himoya qilish va ta'lim tizimini boshqarish tartibi mustahkamlab qo'yildi.

Shuningdek, mazkur qonunda jinsi, tili, yoshi, irqiy, milliy mansubligi, e'tiqodi, dinga munosabati, ijtimoiy kelib chiqishi, xizmat turi, ijtimoiy mavqei, turar joyi, O'zbekiston Respublikasi hududida qancha vaqt yashayotganidan qat'i nazar, har kimga bilim olishda teng huquqlar kafolatlanishi kabi me'yorlar ham o'z ifodasini topdi.

Shu bilan bir qatorda, "Ta'lim to'g'risida"gi qonunda birinchi marta bolalarning uyda ta'lim olish imkoniyati belgilandi. Unga ko'ra, davlat oilada mustaqil ravishda ta'lim olishga ko'maklashadi. Bolalarni oilada o'qitish va mustaqil ravishda ta'lim olish tegishli ta'lim muassasalarining dasturlari bo'yicha amalga oshiriladi. Ta'lim oluvchilarga vakolatli davlat muassasalari tomonidan uslubiy, maslahat va boshqa yo'sinda yordam ko'rsatib borilishi belgilab qo'yildi.

O'tgan davr mobaynida ta'limning: maktabgacha ta'lim; umumiy o'rta ta'lim; o'rta maxsus, kasb-hunar ta'limi; oliy ta'lim; oliy o'quv yurtidan keyingi ta'lim; kadrlar malakasini oshirish va ularni qayta tayyorlash; maktabdan tashqari ta'limni qamrab oluvchi yangi uzluksiz va izchil tizimi barpo etildi.

Shuningdek, oliy ta'limning zamonaviy xalqaro standartlarga javob beradigan bakalavriat va magistraturada o'qishning ikki bosqichli tizimi yaratildi. Katta ilmiy xodim-izlanuvchilar va mustaqil izlanuvchilar institutlari joriy qilinib, ularni moddiy rag'batlantirish sezilarli darajada yaxshilandi. Ayni damda yurtimizda zamonaviy axborot texnologiyalari, kompyuterlashtirish va kompyuter tarmoqlari negizida ta'lim jarayonini axborot bilan ta'minlash rivojlanib bormoqda.

Zamon talablaridan kelib chiqib malakali pedagogik kadrlarni tayyorlash va qayta tayyorlash tizimini isloh qilish va ularni yangi pedagogik texnologiyalar asosida yanada yuqori bosqichga ko'tarish maqsadida 2012-yil 28-mayda Birinchi Prezidentimizning "Malakali pedagogik kadrlar tayyorlash hamda o'rta maxsus, kasb-hunar ta'limi muassasalarini shunday kadrlar bilan ta'minlash tizimini yanada takomillashtirishga oid chora-tadbirlar to'g'risida"gi qarori qabul qilindi.

Ushbu qaror ham mamlakatimizda Kadrlar tayyorlash milliy dasturiga muvofiq, akademik litseylar hamda kasb-hunar kollejlari bosqichma-bosqich va izchil amalga oshirilayotgan ta'lim islohotlarini yangi sifat bosqichiga olib chiqdi.

Bundan tashqari, Kadrlar tayyorlash milliy dasturi doirasida amalga oshirilayotgan ta'lim tizimidagi islohotlarning mantiqiy davomi sifatida 2012-yil 24-iyulda Birinchi Prezidentimizning "Oliy malakali ilmiy va ilmiy-pedagog kadrlar tayyorlash va attestatsiyadan o'tkazish tizimini yanada takomillashtirish to'g'risida"gi farmoni qabul qilindi.

O'zbekiston Respublikasi ta'lim sohasida qabul qilingan xalqaro huquqiy hujjatlarni ham ratifikatsiya qilgan. Jumladan, 1997-yil 30-avgustda Ta'lim sohasida kamsitishga qarshi kurash to'g'risidagi konvensiya (Parij, 1960-yil 14-dekabr)ga qo'shildi. Mazkur konvensiya talablari mamlakatimizda 1998-yil 8-martdan qo'llanila boshlandi.

Haqiqat qiyosda bilinadi, deganlaridek so'nggi yillarda birgina ta'lim tizimida amalga oshirilgan ulkan islohotlar, bunyodkorlik ishlarini sobiq ittifoq davridagi ta'lim manzaralari bilan taqqoslasak, istiqloq yillari qo'lga kiritilgan yutuqlarimiz zalvori yanada yaqqol namoyon bo'ladi.

Mustaqillik yillarida mamlakatimiz ta'lim tizimi tubdan isloh qilindi. Bu jarayon ta'lim sohasi bilan aloqador barcha jabhalarda yaqqol namoyon bo'lmoqda. Bugungi kunda respublikamiz bo'yicha xalq ta'limi tizimida 9765 ta maktab, 4962 ta maktabgacha ta'lim muassasasi, 211 ta "Barkamol avlod" bolalar markazi, 299 ta musiqa va san'at maktabi, 445 ta bolalar va o'smirlar sport maktabi, 27 ta Mehribonlik uyi, 16 ta pedagog kadrlarni

qayta tayyorlash va malakasini oshirish instituti, 5 ta pedagogika instituti faoliyat yuritmoqda.

Sobiq sho'rolar davri, ya'ni 1987-yilda jami maktablarning 5596 tasi yoki 72 foizi ikki smenada, ayrimlari esa hatto 3 smenada ishlar edi. O'sha yillarda 50 foiz maktab ta'lim standartlariga mos kelmaydigan binolarda joylashgan, atigi 2812 ta maktabda sportning ba'zi turlarigagina moslashgan sport zallari mavjud bo'lib, tabiiyki, ularda ham bolalarning to'liq shug'ullanishlari uchun imkoniyat deyarli yo'q edi.

Endi yuqorida keltirilgan raqamlarni o'zingiz bir mushohada qilib ko'ring. Axir, avvallari maktabga behuda borib-kelgan o'quvchi bugun o'z oldiga qat'iy maqsad qo'ygan: “Men ham o'qib, olim bo'lib, Vatanimga xizmat qilaman, xalqimizning turmushini yanada farovon qilishga hissa qo'shaman. Eng muhimi, o'zbek yoshlarining dunyoda hech kimdan kam emasligini amalda isbotlayman”.

Yosh avlod ma'naviy yetuk, zukko va bilimdon, sport maydonlarida chiniqqan, mard farzandlar bo'lib kamol topishi uchun yaratilgan shart-sharoitlar maqtansa arziguulik. Uch bosqichli tizim – “Umid nihollari”, “Barkamol avlod” va “Universiada” sport o'yinlari istiqbolimiz egalari ongiga sog'lom turmush tarzini singdirishda, xalqaro maydonlarda Vatanimiz obro'-e'tiborini oshiradigan fidoyi insonlar etib tarbiyalashda muhim omil bo'lib xizmat qilmoqda.

Buni joriy yilning 5-21-avgust kunlari Braziliyaning Rio-de-Janeyro shahrida bo'lib o'tgan XXXI yozgi Olimpiada o'yinlarida qatnashgan sportchilarimiz ham o'zlarining nimalarga qodir ekanliklarini amalda namoyish etishdi. 200 dan ziyod davlatlar orasida umumjamo'a hisobida 21-o'rinni egallagan yurtdoshlarimiz Amir Temur, Jaloliddin Manguberdi kabi buyuk zotlarning avlodi ekanini yana bir bor dunyo aholisiga ko'rsatib qo'yishdi.

O'qituvchilik yurtimizda azaldan ulug' kasb sanalib kelgan. Lekin bu kasb chinakam qadr-qimmatini mustaqillik yillarida topdi. Sharafli va mas'uliyatli soha xodimlarini e'zozlash, ularning mehnatini munosib rag'batlantirish davlatimiz siyosati darajasiga ko'tarildi.

1997-yildan beri yurtimizda 1-oktyabr – O'qituvchi va murabbiylar kuni umumxalq bayrami sifatida keng nishonlanib kelishi sharafli kasb egalariга yuksak hurmat, e'tiborning amaldagi ifodasidir.

O'zbekistonimiz bugungi kunga kelib taraqqiyotning yangi bosqichiga chiqdi. Vatanimiz kelajagi – istiqloq yillarida kamol topgan bilimli, g'ayratli, sog'lom, barkamol avlod jamiyat hayotining barcha jabhalarida javlon urib faoliyat yuritmoqda. Bunda, albatta, O'zbekiston Respublikasining Birinchi Prezidenti Islom Karimovning uzoqni ko'zlab olib borgan siyosati samaralari yaqqol ko'rinib turibdi. Bu esa yaqin kelajakda yurtimiz dunyoning eng taraqqiy etgan davlatlari qatoridan joy olishiga zamin yaratadi.

Muxtasar aytganda, O'zbekiston Respublikasining Birinchi Prezidenti, buyuk yo'l-boshchimiz, hurlik va istiqloqimizning asoschisi Islom Karimov boshlab bergan ezgu islohotlar barcha sohalar qatori ta'lim tizimida ham izchillik bilan davom ettiriladi. Buning uchun barcha huquqiy asoslar bor. Bu borada bizdan talab qilinadigan narsa faqat bitta: u ham bo'lsa, ertangi kunga yuksak ishonch bilan oldimizga qo'yilgan ulkan maqsadlariga erishishda fidoyilik ko'rsatib mehnat qilishdir.

Kamola RISKULOVA,

O'zbekiston Davlat jahon tillari universiteti
katta ilmiy-xodim izlanuvchisi

MUSTAQIL TA'LIM JARAYONIDA BO'LAJAK INGLIZ TILI O'QITUVCHILARINING SOTSIOLINGVISTIK KOMPETENTLILIGINI SHAKLLANTIRISH

Annotatsiya

Maqolada bo'lajak ingliz tili o'qituvchilarini mustaqil ta'lim jarayonida sotsiolingvistik kompetentligini shakllantirishning o'ziga xos xususiyatlari, mazmun va mohiyati ilmiy-nazariy yoritib berilgan. Shuningdek, mustaqil ta'limni tashkil etishda o'qituvchilar va o'quvchilarning nimalarga e'tibor berishi tavsiya etilgan.

Kalit so'zlar. Mustaqil ta'lim, ta'lim jarayoni, talaba, tavsiyalar, sotsiolingvistik kompetensiya, o'qituvchi majburiyatlari, burch.

В статье освещены научно-теоретические вопросы о самообразовании и особенностях формирования социолингвистической компетенции в процессе самостоятельного обучения, раскрыты его суть и содержание.

Ключевые слова. Самостоятельное обучение, обучение, процесс обучения, рекомендации, социолингвистическая компетенция, функции преподаватель, долг.

The article highlights scientific and theoretical issues about independent education and aspects for development of sociolinguistic competences in the process of self-learning, its essence and content.

Key words. Self-learning, teaching, the process of teaching, student, recommendations, sociolinguistic competence, teacher's dept and duty, requirements.

Dunyo miqyosida globallashuv, axborotlashuv jarayoni jadal borayotgan sharoitda mamlakatimiz ta'lim sifatini ta'minlashning samarali usullaridan foydalanib, jahon mehnat bozorida raqobatbardosh mutaxassis kadrlar tayyorlash masalasi hozirgi kunda o'z dolzarbligini yo'qotmagan. Jumladan, mustaqil ta'lim jarayoni malakali raqobatbardosh mutaxassis kadrlar tayyorlashda muhim omil hisoblanadi.

Bo'lajak ingliz tili o'qituvchilari bilan mustaqil ta'limni tashkil etishda o'qituvchining asosiy vazifasi – o'qitiladigan fan bo'yicha har bir talabaning kuchli va o'z tomonlari, individual imkoniyati, qiziqish, qobiliyat va ishtiyoqlari ustida ilmiy, nazariy, metodik tomondan ishlashdan iborat. Shuningdek, o'qituvchi talabaning kasbiy imkoniyatlari kelajagini ko'ra bilishi va uni rivojlantirishi kerak.

Talaba mustaqil ta'lim jarayonida:

– o'rganilayotgan mavzu doirasida nazariy ma'lumotlarni qo'shimcha ma'lumotlar asosida mustaqil va chuqur o'zlashtirishi (ma'lum mavzuni, mavzu doirasidagi qisqa va muammoli savollarni, so'z va iboralarni, grammatik qoidalarni va h.k.);

– o‘zlashtirilgan nazariy bilimlarni amalda qo‘llash va hayotga tatbiq etish orqali nazariy ma‘lumotlarni mustahkamlashi (turli shakllardagi yozma nazorat ishlarini bajarish, ijodiy ishlar yozish va h.k.);

– dars jarayonida va mustaqil ta‘lim jarayonida egallangan nazariy bilim, malaka va amaliy ko‘nikmalardan turli ijtimoiy voqea-hodisalar mohiyati tahlili va to‘g‘ri xulosalar chiqarishda foydalanishi;

– o‘quv-metodik qo‘llanma, darslik, ilmiy adabiyot va axborot kommunikatsiya texnologiyalari, ommaviy axborot vositalari, matbuot materiallarida olg‘a surilgan ilg‘or g‘oyalarni mazmun va mohiyatan tanlab olish mahorati rivojlanadi, o‘z ustida mustaqil ishlash ko‘nikmasi shakllanib boradi;

– egallangan bilim, malaka va ko‘nikmalardan sotsiologiyaviy kompetentligini shakllantirishda (mustaqil kurs ishlari, diplom ishi, ilmiy-tadqiqot ishlarini bajarishda) foydalanishi mumkin.

Zamonaviy, kompetentli o‘qituvchining mahorati talabaga faqat darslikda mavjud bilimni berish bilan emas, balki ularni mustaqil, ongli ravishda o‘z ustida ishlashga, erkin va mantiqan fikrlashga, qarashlarini guruh jamoasi oldida himoya qilishga o‘rgatishi bilan baholanadi.

Globallashuv jarayonida axborot oqimining tez sur‘atlar bilan kengayib borayotganligi, fan va texnika taraqqiyotida bo‘layotgan o‘zgarishlar, yangiliklar, talaba-yoshlarning xorijiy tillar hamda axborot kommunikatsiya texnologiyalari bo‘yicha savodxonlik darajasining oshib borishi natijasida barcha ma‘lumotlarni faqat dars jarayonida ular ongiga singdirish imkoniyati cheklanadi. Ushbu masalani optimal hal etishning asosiy shakli mustaqil ta‘lim hisoblanadi.

Tajribalar shundan dalolat beradiki, chet tillarni chuqur o‘rganish talabadan til ko‘nikmalarini mustaqil ravishda egallashni taqozo etadi. Ularning asosiy bilim, ko‘nikma va malakalari mustaqil ta‘lim jarayonidagina mustahkam shakllanadi, bo‘lajak mutaxassisda mustaqil faoliyat ko‘rsatish qobiliyati rivojlanadi va ularda ijodiy ishlashga qiziqish paydo bo‘ladi. Natijada zamon talabiga mos raqobatbardosh chet tillari o‘qituvchisi bo‘lib shakllanish uchun zamin yaratiladi.

“Shuning uchun talabalarning mustaqil ta‘lim olishlarini rejalashtirish, tashkil qilish va buning uchun barcha zarur shart-sharoitlarni yaratish, dars mashg‘ulotlarida talabalarni o‘qitish bilan bir qatorda ularni ko‘proq o‘qishga o‘rgatish, bilim olish yo‘llarini ko‘rsatish, mustaqil ta‘lim olish uchun yo‘llanma berish oliy ta‘lim muassasasining asosiy vazifalaridan biri hisoblanadi”¹.

Pedagog olimlar N. Muslimov va O. Qo‘ysinovning fikrlariga ko‘ra, ijtimoiy faol ta‘limda – kasbiy mahoratini oshirishda yuqori natijalarga erishishga intiluvchi, pedagog kasbini tanlash va egallash ishida jamiyat ehtiyojlaridan kelib chiquvchi shaxsni shakllantirishda mustaqil ta‘lim muhim omil sifatida qaraladi.

Mustaqil ta‘lim bevosita mustaqil fikrlash bilan uzviy bog‘liqdir. “Mustaqil fikrlash – insonning o‘z oldida turgan maqsad va vazifalarini belgilagan holda, o‘z bilimi va hayotiy tajribalariga tayanib, turli yo‘l, usul, vositalar yordamida, o‘zining intellektual imkoniyatlarini darajasida mustaqil ravishda hal qilishdan iborat bo‘lgan aqliy faoliyatidir”.²

Mustaqil ta‘lim tizimini tashkil etish va uni oliy ta‘lim muassasalarida amalga oshirishini ta‘minlash hamda talabalarning mustaqil ishlash ko‘nikma va malakalarini shakllantirishning huquqiy-me‘yoriy asoslarining qabul qilinishi ham bu masalaning zamonaviy

¹ O‘zbekiston Respublikasi Oliy va o‘rta maxsus ta‘lim vazirligining 2009-yil 14-avgustdagi “Talabalar mustaqil ishini tashkil etish” to‘g‘risidagi 286-sonli buyrug‘i.

² Ходжабаев А.П. Научно-педагогические основы учебно-методического комплекса подготовки учителя труда: Дисс. ...док. пед. наук. – Т., 1992.

vij kadrlar tayyorlashdagi ahamiyatidan dalolatdir. Jumladan, O'zbekiston Respublikasi Oliy va o'rta maxsus ta'lim vazirligi tomonidan "Talaba mustaqil ishini tashkil etish" to'g'risida" buyruq ishlab chiqildi. Mazkur buyruq asosida "Talaba mustaqil ishini tashkil etish, nazorat qilish va baholash tartibi to'g'risida Namunaviy nizom" tasdiqlandi. Mazkur Nizom O'zbekiston Respublikasi Vazirlar Mahkamasining 2001-yil 16-avgustdagi "Oliy ta'limning davlat ta'lim standartlarini tasdiqlash to'g'risida"gi 343-son qaroriga muvofiq, kadrlar tayyorlash sifatini nazorat qilishda talabalarning mustaqil ishlarini tashkil etish, nazorat qilish va baholash tartibini belgilaydi.

Shuningdek, "Talaba mustaqil ishini tashkil etish va nazorat qilish bo'yicha yo'riq-noma" ishlab chiqildi. O'zbekiston Respublikasi Oliy va o'rta maxsus ta'lim vazirligi tomonidan 2009-yil 14-avgustda "Talabalar mustaqil ishini tashkil qilish to'g'risida" buyruq ham qabul qilindi. Shunday qilib, talabalarning mustaqil ta'limini tashkil etishning huquqiy-me'yoriy asoslari yaratildi.

Shunga qaramasdan bo'lajak ingliz tili o'qituvchilari kasbiy kompetentligini shakllantirish samaradorligini oshirishga ijobiy ta'sir etuvchi ba'zi holatlar mavjud bo'lib, ular quyidagilardan iborat ekanligi aniqlandi:

- oliy ta'lim muassasasi o'qituvchilarining talabalar mustaqil ta'lim olishlarini tashkil etish, amalga oshirish va nazorat qilish bo'yicha kasbiy-pedagogik tayyorgarligini ilmiy-nazariy jihatdan doimiy oshirib borish;

- talabalarning mustaqil ta'lim olish yuzasidan metodologik bilim, ko'nikma va malakalar bilan qurollantirish mexanizmini takomillashtirish;

- bo'lajak ingliz tili o'qituvchilari mustaqil ta'limining shakl va metodlari, mustaqil ta'lim olishni tashkil etish, uning natijasini nazorat qilishning ilmiy-nazariy va metodik asoslariga oid o'quv-metodik adabiyotlar, tavsiyalar, yo'riqnomalar, ko'rsatmalarni yaratishga e'tiborni kuchaytirish;

- mustaqil ta'limni tashkil etish bo'yicha ilg'or xalqaro tajribalarni o'rganish va milliy kadrlar tayyorlash tizimiga implimentatsiya qilgan holda joriy etish;

- mustaqil ta'limni tashkil etish bo'yicha ilmiy-metodik seminarlar, o'quv kurslari tashkil etish, ilg'or tajribalarni ommalashtirish.

Bo'lajak ingliz tili o'qituvchilarining kasbiy kompetentligini shakllantirish jarayonida mustaqil ta'limni tashkil etishning quyidagi shakllaridan foydalanish o'zining samarasini beradi:

1. Auditoriyadan tashqari mustaqil ta'lim.

2. Bevosita o'qituvchi bilan talaba hamkorligida auditoriyada bajariladigan mustaqil ta'lim.

3. Ilmiy-ijodiy, jumladan, ilmiy-tadqiqot, badiiy-ommabop asarlar yaratish va b.q.

4. Ijtimoiy-hayotiy jonli kommunikativ aloqa o'rnatishi (ma'lum bir mavzu asosida: bozorda, teatrdagi, sayohat jarayonida, bog'da, muzeyda va b.q.)

Ingliz tili darslarida auditoriyadan tashqari mustaqil ta'lim, uning shakllari, maqsadi, fan xarakteri, soatlar miqdoriga qarab turlicha tashkil etiladi:

- ma'ruza, seminar, amaliy mashg'ulotlarda o'rganilgan mavzularni mustahkamlash hamda to'ldirish maqsadida qo'shimcha materiallar ustida mustaqil ishlash;

- matbuotda e'lon qilingan ijtimoiy xarakterdagi ommabop maqolalar, ilmiy-nazariy risolalar, ilmiy-metodik jurnallar materiallari, o'quv va metodik qo'llanmalar, monografiyalar asosida referatlar, taqdimotlar, annotatsiyalar tayyorlash;

- joriy va oraliq nazorat ishlari, test topshiriqlariga mustaqil tayyorlanish;

- muammoli mavzular bo'yicha tematik ma'ruzalar, taqdimotlar, referatlar, ijodiy insholar, hikoyalar va esselar yozish;

• o'rganilayotgan mavzu bo'yicha ko'rgazmali qurollar, diagramma, jadvallar, rasmlar tayyorlash;

• arxiv, muzey va kutubxona materiallari asosida kichik hajmdagi inglizcha ilmiy maqolalar, og'zaki hikoya, o'zaro muloqot ustida ijodiy ishlash va boshqalar.

Bo'lajak ingliz tili o'qituvchilari bilan tashkil etiladigan mustaqil ta'lim oldida turgan vazifalarni ta'limiy-tarbiyaviy xarakteriga ko'ra bir necha guruhlarda tasnif etish mumkin:

1. Dars jarayonida olingan bilim, malaka va ko'nikmalarni mustahkamlashga qaratilgan vazifalar.

2. Tanlagan kasbi bo'yicha hayoti davomida egallagan bilimlarni xotirada qayta jonlantirish va boyitishga yo'naltirish yuzasidan vazifalar. Bunda avval egallangan bilimlarni faollashtirish, talaba ongida qayta jonlantirish maqsadida topshiriqlar beriladi. Bu, ayniqsa, ingliz tili mutaxassislari uchun nihoyatda muhim bo'lib, u yangi so'zlarni qiyosiy o'rganish, mazmunini tahlil qilish, ularning sinonim, omonim va antonim variantlarini xotirasida qayta tiklash imkonini beradi. Shuningdek, grammatik qoidalarning, yangi so'zlarning variativ mazmunini doimiy qaytarib turish, uzoq esda saqlash mumkin bo'ladi.

3. Ijtimoiy hayotda doimiy zarur bo'ladigan vaziyatlar uchun didaktik xarakterdagi vazifalar. Bunday vazifalarning negizida hayotiy muammolarga tayyor turish bo'yicha bilim, malaka va ko'nikmalarni shakllantirish maqsadi yotadi.

4. Talabani ilg'or fan-texnika yutuqlari haqida chuqur bilim bilan qurollantirishga, kreativ tafakkurini shakllantirishga, ijodiy faoliyatga undovchi vazifalar.

5. Bo'lajak ingliz tili o'qituvchisining kasbiy kompetensiyasini rivojlantirishga, qobiliyatini namoyon etishga yo'naltirilgan vazifalar.

6. Ingliz tili o'qituvchisi uchun zarur bo'lgan eshitish, yozish, o'qish va gapirish kompetensiyalarini rivojlantirishga qaratilgan vazifalar.

Bo'lajak ingliz tili o'qituvchilari sotsiologiyistik kompetensiyasini shakllantirishda mustaqil ta'lim uchun tanlanadigan materiallar o'ziga xos xarakterga ega. Tanlangan material ijtimoiy hayotiy mazmunga ega bo'lishi, dolzarb masalalar haqida qiziqarli voqea-hodisalarga boy bo'lishi, ularni hayotga faol tayyorlashga xizmat qilishi nazarda tutiladi.

Mustaqil ishlarning mazmuni, shakli, metodi va hajmini belgilashda quyidagi muhim jihatlarga e'tibor qaratish maqsadga muvofiqdir:

– o'qituvchi va talabani mustaqil ta'limni tashkil etishning ilmiy-nazariy, metodologik asoslari bilan qurollanganlik darajasi;

– bo'lajak mutaxassisning ijtimoiy-siyosiy voqea-hodisalarga qiziqish holati;

– fanning o'ziga xos xususiyati, talabalarning fanga qiziqish darajasi va uni o'zlashtirishdagi holati;

– talabani til o'rganish qobiliyati, sotsiologiyistik nazariy va amaliy bilim saviyasi;

– fanning darslikdan tashqari qo'shimcha manbalar bilan ta'minlanganlik darajasi;

– talabani mustaqil topshiriqlarni innovatsion shakllardan, AKT vositalaridan foydalanish imkoniyati va boshqalar.

Auditoriyada tashkil etiladigan mustaqil ta'lim bo'yicha vazifalar ma'ruza, seminar, amaliy mashg'ulot va boshqa dars shakllari jarayonida amalga oshirilishi mumkin. Ma'ruza mashg'uloti jarayonida auditoriyadagi talabalarning barchasi qamrab olinadi. Dars mashg'ulotlarida mustaqil ta'limning turli shakllardan foydalanish mashg'ulotni nisbatan qiziqarli, mazmunli, samarali bo'lishini hamda guruhdagi talabalarning faolligini ta'minlaydi.

Mustaqil ta'lim turlaridan amaliy mashg'ulotlar jarayonida keng foydalaniladi. Ushbu shakldagi darslarda umumiy vaqtning yarmini mustaqil ta'limga ajratish tavsiya etiladi.

Mutaxassislik fanlaridan mustaqil ish shakllari va topshiriqlari talabani fanga qiziqishi, o'zlashtirish darajasi, dars materiallarining ilmiylik, hayotiylik, hajmi hamda qiziqarlilik darajasi, fanlarning xususiyatlariga ko'ra turli bosqich talabalari uchun turlicha bo'lishi zarur. Talabalar o'quv bosqichlari davomida mustaqil ta'lim jarayonida darsliklar, o'quv, metodik qo'llanmalar, monografiyalar, lug'atlar, ensiklopediyalar, maqolalar, yozma manbalar hamda OAV, axborot kommunikativ texnologiyalar bilan ishlash, ulardan foydalanish tartib-qoidalarini o'rgatish, konspekt, referat, annotatsiya, tarjima materiallari, og'zaki hikoya, esse, kurs ishi va keyinchalik diplom ishlarini yozish, rasmiylashtirish, o'z qarashlarini himoya qilish ko'nikmalari shakllantiriladi.

Biz tadqiqotlar jarayonida talabalar bilan "Siz ilmiy-metodik manbalar bilan ishlashda nimalarga e'tibor berishingiz kerak?" – "What you pay attention to when working with scientific materials", "Mustaqil ta'limning o'ziga xos xususiyatlari", "Kompetentli pedagog bo'lish uchun qanday o'z ustingizda ishlashingiz kerak?", "Referat, konspekt yozish qonun-qoidalari" – "The rules of writing conspects and research works" (First course), "Siz ilmiy ish qilmoqchisiz?" – "You are starting scientific research work", "Independent of Uzbekistan", "My pupil", "Toshkent kecha va bugun" – "Tashkent's history and its future", "Ingliz tilining grammatik qoidalari" – "The grammar rules of English", "Fonetikaning tillar rivojidagi o'ri" – "The role of fonetics in language development", "O'zbekiston – mehmondo'st mamlakat" – "Uzbekistan is a hospitable country", "O'zbekiston va Angliya ta'lim tizimi: o'xshashlik va farqlar" – "The education system in Uzbekistan and Great Britain: similarities and differences", "Ilmiy-tadqiqot ishi qanday amalga oshiriladi?" – "How to write a scientific work?", "Kurs ishi, diplom ishi nima va ular qanday tayyorlanadi?" – "What is "Self study", "Research work" and the way of writing them", "Fan doktorlik dissertatsiyasi ustida qanday ishlanadi?" – "How to work on a doctoral thesis?", "Millatlar, xalqlar, mamlakatlar va an'analar" – "Nations, countries and traditions", "O'zbekiston va dunyo yoshlari" – "Uzbekistan and the youth of the world", "Ingliz tilida sinonimlar" – "Synonyms in English", "Ingliz tili o'qituvchisi kompetensiyasi va uning o'ziga xos xususiyatlari" – "The competence of English language teacher and its specifics", "Sotsiolingivistik kompetensiya va uning didaktik talablari" – "Sociolinguistic competence and its didactic requirments", "Til bilish – el bilish" (ikkinchi, uchinchi va to'rtinchi bosqich talabalar uchun) va boshqa mavzulardagi suhbat, bahs-munozara, maslahat, tavsiyalar, mustaqil yozma ishlar, taqdimot o'tkazdik. Natijada talabalar mustaqil ta'limi bo'yicha olg'a surilgan nazariy g'oyalarning haqqoniyligini isbotladi.

Bo'lajak ingliz tili o'qituvchisi sotsiolingivistik kompetentligini shakllantirishda mustaqil ta'lim olishning mustaqillik, avtodidaktika, mantiqiylik, erkinlik, faollik, izchillik, tashabbuskorlik, tizimliik, ijodkorlik, qiyosiy tahlil, haqqoniylik, tolerantlilik va qiziquvchanlik kabi tamoyillarga amal qilinadi. Ushbu tamoyillar o'zaro aloqadorlikda va mutanosiblikda mustaqil ta'lim samaradorligini ta'minlashga xizmat qilishi, shubhasiz.

Foydalanilgan adabiyotlar:

1. O'zbekiston Respublikasi Oliy va o'rta maxsus ta'lim vazirligining 2005-yil 21-fevraldagi "Talaba mustaqil ishini tashkil etish to'g'risida"gi № 34-buyrug'i.
2. O'zbekiston Respublikasi Oliy va o'rta maxsus ta'lim vazirligining 2009-yil 14-avgustdagi "Talabalar mustaqil ishini tashkil etish" nomli № 286-sonli buyrug'i.
3. Muslimov N.A., Qo'ysinov O.A. Kasb ta'limi o'qituvchilarini tayyorlashda mustaqil ta'limni tashkil etishning nazariyasi va metodikasi. – T.: Fan, 2009.
4. Ходжабаев А.Р. Научно-педагогические основы учебно-методического комплекса подготовки учителя труда: Дисс. ... докт. пед. наук. – Т., 1992.

Gulshan ASILOVA,
Pedagogika fanlari nomzodi, dotsent

TERMINOLOGIK LUG'ATLARDA ZAMONAVIY BOJXONA VA SOLIQ ATAMALARINI QO'LLASH MASALALARI

Annotatsiya

Maqolada bojxona va soliq sohasida atamalarni o'zbek tiliga sifatli tarjima qilishda bo'la-jak mutaxassislarni tayyorlash haqida so'z yuritilgan. Shuningdek, muallif bojxona va soliq atamaları lug'atlariga kiritilgan tushunchalarning turlicha talqin etish holatlarini tahlil qilib o'tgan.

Kalit so'zlar. Terminografiya, terminologik lug'atlar, bojxona va soliq terminologiyasi, o'zbek tili ta'limi.

В статье освещается вопрос качественного перевода на узбекский язык различных отраслевых терминов и его значение в подготовке специалистов. Анализируются примеры разной интерпретации терминов и понятий в словарях таможенных и налоговых терминов.

Ключевые слова. Терминография, терминологические словари, таможенная и налоговая терминология, обучение узбекскому языку.

The article raises the issue of quality of translation into Uzbek of various industry terms and its importance in training specialists. It is analysed examples of different interpretations of terms and concepts in the dictionaries of customs and tax terms.

Key words. Terminography, terminological dictionaries, customs and tax terminology, Uzbek language training.

O'zbekiston Respublikasi Birinchi Prezidentining 2016-yil 13-maydagi “Alisher Navoiy nomidagi Toshkent davlat o'zbek tili va adabiyoti universitetini tashkil etish to'g'risida”gi farmoni tilimiz va adabiyotimizning o'ziga xos betakror xususiyatlari, tarixiy taraqqiyoti, uning bugungi holati va istiqboli bilan bog'liq masalalarni chuqur o'rganish, bu borada olib borilayotgan ilmiy tadqiqot ishlari samaradorligini kuchaytirish, ta'lim-tarbiya tizimining barcha bo'g'inlarida o'zbek tili va adabiyoti fanini o'qitishning hamda ushbu soha bo'yicha yuqori malakali kadrlar tayyorlashning sifatini tubdan oshirishga qaratilgan.

Ma'lumki, til ta'limida samara beradigan usullardan biri lug'at bilan ishlashdir. Bugungi kunda hech bir sohani lug'atlarsiz tasavvur qila olmaymiz. Lug'atlarning turlari ham kundan-kunga ko'payib bormoqda. Shu bilan birga, terminologiya lug'atlarini tuzish sifatiga alohida e'tibor qaratish zarur. Chunki bunday lug'atlarni ma'lum ilmiy va amaliy tayyorgarlik ko'rmasdan, iste'moldagi atamalarni to'plamasdan va ularning kamchiliklarini o'rganmasdan, shuningdek, har bir soha tushunchalari chegarasini aniqlab olmasdan tuzish kutilgan natijani bermaydi.

O'zbek terminografiyasi XX asrning 20-yillaridan rivojlana boshlagan bo'lib, hozirgi kungacha o'zbek tilida ilm-fan va texnikaning 50 dan ortiq turli sohaları va tarmoqlari bo'yicha 250 dan ortiq terminologik lug'at yaratilgan.

Mustaqillik yillarida mamlakatimizda bojxona va soliq tizimlari yangidan tashkil etilganligi mazkur sohalar terminologiyasining rivojlanishida yangi bosqichni boshlab berdi. Bojxona va soliq sohaları faoliyati takomillashishi davomida sohaviy atamalarni o'rganish va tadqiq qilish harakatlari avvalo ushbu atamalarning lug'atlarini tuzishda o'z ifodasini topdi. Shu kunga qadar yaratilgan terminologik lug'atlar, jumladan, "Jahon bojxona tashkilotining maxsus bojxona atamaları lug'ati" (1999-yil), "Bojxona atamaları ruscha-o'zbekcha qisqa lug'ati" (2002-yil), "O'zbek-ingliz-rus tillaridagi bojxona atamaları lug'ati" (2003-yil), "Bojxona terminlarining qisqacha imlo lug'ati" (2005-yil), "Soliq va iqtisodiyot atamalarining inglizcha-o'zbekcha-ruscha lug'ati" (2007-yil), "Bojxona xodimlari uchun o'zbekcha-ruscha-inglizcha lug'at-so'zlashgich" (2013-yil) fikrimizni tasdiqlaydi. Yana bir lug'at – "Inglizcha-ruscha-o'zbekcha maxsus terminlar izohli lug'ati" 2013-yilda chop etilgan bo'lib, unga eksport nazorati sohasidagi atamalar kiritilgan.

Shu bilan birga, bugungi kunga qadar bojxona va soliq atamalarining o'zbek tilidagi izohli lug'ati yaratilmaganligini ta'kidlash lozim. Bunday lug'at nafaqat bo'lajak mutaxassislar hamda sohada faoliyat yuritayotgan xodimlar, balki tashqi iqtisodiy faoliyat ishtirokchilari, iqtisodiyot sohasi mutaxassislari uchun ham nihoyatda zarurdir.

Yuqorida aytib o'tilganidek, bojxona va soliq atamaları bir qator lug'atlarda berilgan bo'lsa-da, ularning aksariyatida atamalar tarjimasida noaniqliklar va xatolar uchrab turadi. Bu esa sohaviy hujjatlarni to'g'ri tuzish va tarjima qilishni qiyinlashtiradi, atamalarning turlicha talqin qilinishiga olib keladi. Masalan, ingliz tilidagi atamaning rus va o'zbek tillariga tarjiması quyidagicha beriladi:

Export License (A permit required to engage in the export of certain commodities and quantities to certain destinations. The lists of such goods are defined in the national legislation. The more sophisticated the technology, the more likely it will require an export license. The visits, conversations, and training may involve exports of technical data if they include discussions concerning controlled commodities, and could require an export license.)

Экспортная лицензия (Разрешение, требующееся для правомерного занятия экспортом определенных товаров в определенных количествах в определенных пунктах назначения. Перечни таких товаров определяются национальным законодательством. Наиболее сложные технологии чаще требуют получения экспортной лицензии. Визиты, устные сообщения и обучение могут содержать элементы экспорта технических данных. Если при этом предусматривается обсуждение контролируемых товаров, то может потребоваться оформление экспортной лицензии.)

Eksport litsenziyasi (Muayyan tovarlarning aniq miqdorda ma'lum boradigan joylariga qonuniy eksporti bilan shug'ullanishni talab qiluvchi ruxsatnoma. Bunday tovarlarning ro'yxati milliy qonunchilik bilan aniqlanadi. Ayniqsa, murakkab texnologiyalar ko'pincha eksport ruxsatnomasini olishni talab qiladi. Tashriflar, og'zaki axborotlar va o'qitishlar texnik ma'lumotlarning eksport elementlarini o'z ichiga olishi mumkin. Agarda nazorat qilinadigan tovarlarni muhokama qilish ko'zda tutilgan bo'lsa, unda eksport ruxsatnomasini rasmiylashtirish talab qilinishi mumkin.)

Ko'ramizki, ushbu atamaning rus tilidagi tarjimasida "eksport litsenziyasi" tushunchasining mazmuni to'liq va atroflicha ochib berilgan. O'zbek tilidagi tarjiması

da esa ko'plab g'aliz va noaniq jumlar mavjud (пунк назначения – boradigan joy (“yetkazish punkti” o'rniga), *требующееся* – talab qiluvchi (“talab etiladigan” o'rniga), определяются национальным законодательством – milliy qonunchilik bilan aniqlanadi (“milliy qonunchilikda belgilab beriladi” o'rniga), Наиболее сложные технологии – ayniqsa, murakkab texnologiyalar (“nihoyatda (eng) murakkab texnologiyalar” o'rniga), *обучение* – o'qitishlar (“ta'lim berish” o'rniga) va h.k. Bu kabi holatlarni mavjud lug'atlarda ko'plab uchratishimiz mumkin.

Barchamizga ma'lumki, O'zbekiston Respublikasining “Davlat tili haqida”gi Qonuni qabul qilinganidan keyin tilimizda rus tilidan o'zlashtirilgan so'zlar va iboralarning o'zbek tilidagi muqobillarini qo'llashga harakat qilindi. Shu tariqa ko'plab yangi atamalar paydo bo'ldi. Vaqt o'tgan sari sohaviy atamalar ham o'zgarib bordi. Biroq o'girilgan so'zlarning barchasi ham tilda ommalashib keta olmadi, ayrimlari esa qisqa muddatda iste'moldan tushib qoldi. Chunonchi, “nav” (ассортимент o'rniga), “daromad-buro-mad, xazina” (бюджет o'rniga), “axborotlar majmui” (бюллетен o'rniga), “tekshiruv o'rasi” (досмотрима яма o'rniga), “bojxona yuk bayonnomasi” (bojxona yuk deklaratsiyasi o'rniga), “yo'lovchi bayonnomasi” (yo'lovchi deklaratsiyasi o'rniga), “tasniflagich” (классификатор o'rniga), “o'gracha” (кузов o'rniga), “tirkama” (прицеп o'rniga), “pishiq arqon” (трос o'rniga), “xoriyga mol chiqarish” (экспорт o'rniga), “maxsus tekshiruv” (экспертиза o'rniga), “bojxona maskani” (bojxona posti o'rniga) kabi atamalarning ko'pchiligi mutlaqo qo'llanmayotganini, faqat ba'zilarigina juda sekinlik bilan o'zlashib borayotganini (“tirkama”, “xazina”, “nav”) kuzatamiz. Ushbu jarayon sohaga oid atamalar lug'atlarida ham o'z aksini topgan.

G.G'ulomova o'zbek tilidagi yuridik terminologiyani tadqiq qiliish jarayonida atamalarning turli muqobil ko'rinishlarini tartibga keltirish masalasini ko'taradi. Masalan, rus tilidagi контракт, договор, соглашение, сделка atamalarining o'zbek tilida shartnoma, bitim, kelishuv, biylashuv tarzida aralash ishlatilishi, xususan:

договор – shartnoma, bitim;

контракт – bitim, shartnoma, kelishuv;

соглашение – bitim, shartnoma;

сделка – bitim, kelishuv, biylashuv ma'nolarida qo'llanishini qayd etadi. Mazkur atamalar o'rtasida jiddiy farq borligini ta'kidlab, ularni quyidagi tartibda ishlatishni taklif qiladi: договор – ahdnoma; контракт – shartnoma; соглашение – kelishuv; сделка – bitim.

Sohaviy atamalarning tarjimasini bu tarzda asoslab berilmasligi, xususan, bojxona va soliq terminologiyasining ilmiy jihatdan tartibga keltirilmaganligi yuqorida ko'rsatib o'tilgan lug'atlarning ba'zilarida ularning tarjima qilinishida jiddiy xatolar borligini ko'rsatadi. Masalan:

Аksiyadorlik jamiyati – акционерное общество

Alternativ, qarama-qarshi narx – альтернативная цена

Amal qilayotgan qonunchilik – действующее законодательство

Bojxona tozalashi – таможенная очистка

Bojxona tranzitdagi jarayon – процедура внутреннего таможенного транзита

Bojxona chegarasini tashkil qilish – обустройство таможенной границы

Bojxonadagi ta'minlashga manzur bo'lish – признание таможенного обеспечения

Favquloddagi voqealarda – в исключительных случаях

Nisbiy – относительно

Bunday holatlar, fikrimizcha, lug'atlarni tuzishda avval rus tilidagi atamalarni tanlab olib, keyin ularni o'zbek tiliga tarjima qilish, so'ngra esa o'zbek tilidagi atamalarni

alifbo tartibida terib chiqish natijasida yuzaga keladi. Ushbu usulni inkor etmagan holda, tarjima qilishda juda katta e'tibor zarurligini ta'kidlash lozim. Bu kabi lug'atlar soha terminologiyasini o'z ichiga olar ekan, ularni tuzishda malakali, katta tajribaga ega mutaxassislar bilan hamkorlikda ishlash maqsadga muvofiq.

Bojxona va soliq sohalariga oid lug'atlarda ko'plab qisqartma so'zlar (abbreviaturalar) uchraydi. Ularning deyarli barchasi rus tilidan tarjima qilingan bo'lib, amaliyotda ruscha qo'llanilgani tufayli, o'zbek tili mashg'ulotlarida ularni alohida sharhlab berish zarur. Masalan, KKDG ("Книжка контроля доставки грузов") atamasi bojxona xodimlari nutqida ko'p qo'llaniladi, biroq ko'pchilik uning o'zbek tilida "YuEBNK" (yukni yetkazib berishni nazorat qilish kitobchasi) deb atalishini bilmaydi. Bunday qisqartmalardan kasbiy muloqotda qo'llaniladiganlari talaygina:

YEAIS – YaAAT (Yagona avtomatlashtirilgan axborot tizimi);

ATD – BKD (bojxona ko'rigi dalolatnomasi);

KTS – BQT (bojxona qiymatini tuzatish);

VO – TSO (tashqi savdo operatsiyalari);

TN VED – TIF TN (tashqi iqtisodiy faoliyat tovar nomenklaturasi);

GTD – BYuD (bojxona yuk deklaratsiyasi);

SUR – XBT (xavfni boshqarish tizimi);

NKTS – MKM (Milliy kinologiya markazi) va boshqalar.

Shu bilan birga, ba'zan davlat idoralarida bo'lim hamda bo'linmalarining haddan tashqari uzun nomlanishini ham kuzatish mumkin. Masalan, Davlat soliq qo'mitasining bozorlar va savdo komplekslari faoliyatini nazorat qilish bosh boshqarmasi "DSQB va SKFNQBB" shaklidagi qisqartma bilan beriladi. Undan ham uzunroq qisqartma "CHS va XKSNXVMYQUNQQMTTE bo'limi" tarzida berilib, "Chakana savdo va xizmat ko'rsatish sohasida naqd xorijiy valyuta muomalasiga yo'l qo'ymaslik ustidan nazorat qilish qisqa muddatli tekshiruvlarini tashkil etish bo'limi"ni anglatadi. Biroq rus tilidagi ko'rinishida ushbu nom birmuncha qisqa tarzda, ya'ni "Отдел краткосрочных проверок и контроля за недопущением обращения в розничной торговле иностранной валюты" deb ataladi. Demak, yuqoridagi nomni mantiqan qisqartirib berish ham mumkin, degan fikr paydo bo'ladi. Umuman, tashkilot va korxonalarining bo'lim hamda bo'linmalarini imkon qadar qisqa va lo'nda nomlash zarur, chunki bunday nomlarni nafaqat eslab qolish, balki hujjatlarda aks ettirish, umuman, talaffuz qilish murakkab.

Bundan tashqari, ba'zi hujjatlarning rus tilidan turlicha tarjima qilinishi oqibatida bitta atama bir necha nomda berilishi hollari uchrab turadi. Chunonchi, AIS NTZ HT3 (Автоматизированная информационная система "Нарушения таможенного законодательства") elektron dasturi davlat tilidagi hujjatlarda quyidagi ko'rinishlarda qayd etilgan: "Bojxona qoidalarini buzilishlari hisobini yuritish" Avtomatlashtirilgan axborot tizimi; "Bojxona qonunbuzarlik holatlari hisobini yuritish" Avtomatlashtirilgan axborot tizimi; "Bojxona qoidabuzarliklari hisobini yuritish" Avtomatlashtirilgan axborot tizimi.

Shuningdek, hozirgi kunga qadar ayrim hujjatlar faqat rus tilida qo'llanib kelayotgan bo'lib, ularga tashqi iqtisodiy faoliyat sohasida yuritiladigan, tovarlarni rasmiylashtirish bo'yicha asosiy hujjat – bojxona yuk deklaratsiyasini misol qilish mumkin. Vaholanki, dunyodagi boshqa mamlakatlar, shu jumladan, MDH davlatlarida ham ushbu hujjat davlat tilida rasmiylashtiriladi.

O'zbekiston Respublikasining "Davlat tili haqida"gi Qonunida hujjatlarni yuritish davlat tilida olib borilishi, hujjatlarning matnlari davlat tilida tayyorlanishi, faqat zarur hollardagina boshqa tillarga tarjima qilinishi aniq belgilab qo'yilgan: "Mahalliy hokimi-

yat va boshqaruv organlarining hujjatlari davlat tilida tayyorlanadi, qabul qilinadi va e'lon etiladi” (8-modda), “Davlat hokimiyati va boshqaruv organlarida ish davlat tilida yuritiladi va zaruriyatga qarab boshqa tillarga tarjima qilinishi ta'minlanadi” (9-modda), “Muassasalar, tashkilotlar va jamoat birlashmalari muhrlari, tamg'alari, ish qog'ozlarining matnlari davlat tilida bo'ladi” (19-modda). Yuqorida keltirilgan misollar sohada qo'llanilayotgan ichki normativ hujjatlarning tayyorlanishi va rasmiylashtirilishida qonunga amal qilinmayotganligini ko'rsatmoqda.

Bojxona va soliq xodimlari davlat qonunlarini shu davlat fuqarolariga to'g'ri tushuntirish, ularning o'z muddatida bajarilishini ta'minlash, davlatimizning tashqi aloqalarida ham konstitutsion huquqlarimizning buzilishiga yo'l qo'ymaslik borasida davlat va jamiyat o'rtasidagi asosiy vositachilar sifatida faoliyat yuritadilar. Ular tomonidan tuzilgan va rasmiylashtirilgan har bir hujjat aynan mazkur faoliyatning sifati samaradorligini ta'minlashga xizmat qiladi. Demak, normativ hujjatlarni tayyorlash va rasmiylashtirish qoidalarini bilish va ularga to'liq rioya qilish davlat siyosati darajasidagi ish hisoblanadi. Bu esa ushbu yo'nalishlarda mutaxassislarni tayyorlashda ularga ish hujjatlarini davlat tilida tuzish va rasmiylashtirish qoidalarini o'rgatishni tubdan yaxshilash, o'zbek tili darslarida sohaviy atamalarni o'rgatishga alohida e'tibor qarash hamda talabalarda amaliy kompetensiyalarni shakllantirish zarurligini ko'rsatadi.

Aytib o'tilgan muammolar nafaqat bojxona va soliq, balki boshqa sohalarda ham mavjud. Shu bois bugungi kunda respublikamiz miqyosida tarjima sohasida muvofiq-lashtiruvchi markaz yaratish dolzarb masala bo'lib hisoblanadi. Bunday markazning tahliliy-monitoring faoliyati tarjimonlarning faoliyatini qonuniy asosda tashkil qilishga hamda atamalar va tushunchalarni ifodalashda turlicha talqinlarning berilishiga chek qo'yadi, deb umid qilish mumkin.

Foydalanilgan adabiyotlar:

1. *Alisher Navoiy nomli Toshkent davlat o'zbek tili va adabiyoti universiteti faoliyatini tashkil etish to'g'risida / O'R QHT 20-son (728). 2016-yil 23-may.*
2. *Akobirov S.F. Til va terminologiya. – T., 1968.*
3. *Madvaliyev A. Termin – terminologik lug'at – izohli lug'at // O'zbek tili va adabiyoti. – T., 2008. № 6.*
4. *Jahon bojxona tashkilotining maxsus bojxona atamaları lug'ati. – T., 1999.*
5. *Bojxona atamaları ruscha-o'zbekcha qisqa lug'ati / Tuz.: S.Abdullayev, G.Asilova. – T.: GROTEKS, 2002.*
6. *O'zbek-ingliz-rus tillaridagi bojxona atamaları lug'ati / Tuz. I.Ahmedov, D.Yaxyayeva. – T.: O'zR Soliq va bojxona organlari Akademiyasi, 2003.*
7. *Bojxona terminlarining qisqacha imlo lug'ati / Tuz. G.Asilova. – T.: DBQ OHBI, 2005.*
8. *Soliq va iqtisodiyot atamalarining inglizcha-o'zbekcha-ruscha lug'ati / Tuz.: A. Saidov, D.Yaxyayeva. – T.: DSQ Soliq Akademiyasi. 2007.*
9. *Bojxona xodimlari uchun o'zbekcha-ruscha-inglizcha lug'at-so'zlashgich / Tuz.: G.Asilova, D.Abduazizova. – T.: OHBI. 2013.*
10. *G'ulomova G.Yo. O'zbek yuridik terminologiyasining istiqloq davri taraqqiyoti: Filol. fan. nom. ... dis. – T., 2005.*

Rohatoy SAFAROVA,
pedagogika fanlari doktori, professor
Muhayyo UMARALIYEVA,
T.N.Qori Niyoziy nomli O'zPFITi mustaqil izlanuvchisi

O'QITUVCHILARNING HAMKORLIKDAGI PEDAGOGIK JARAYONINI LOYIHALASH KOMPETENSIYALARINI RIVOJLANTIRISH

Annotatsiya

Maqolada zamonaviy o'qituvchilarning hamkorlikdagi pedagogik jarayonlarni samarali loyihalashtira olishi, tenglik, ilmiylik prinsiplariga amal qilgan holda ish ko'rishi lozimligi haqida fikr yuritilgan. Shuningdek, o'quvchilarning qiziqishlari va intilishlarini rag'batlantirish uchun qulay pedagogik vaziyatlar yaratish, o'quv topshiriqlarni bajarish jarayonida o'quvchilarni kichik guruhlariga ajratish kompetensiyalariga ega bo'lishi lozimligi ta'kidlangan.

Kalit so'zlar. Hamkorlik pedagogikasi, loyihalashtirish, kompetensiyalar, hamkorlikdagi pedagogik faoliyat, hamkorlikdagi pedagogik jarayon, insonparvarlik, shaxsga yo'naltirilgan pedagogik texnologiyalar, birgalikdagi faoliyat.

Статья посвящена вопросам проектирования процесса педагогического сотрудничества в современных условиях, основанного на принципах научности и равноправия. Авторами показаны возможности создания педагогических ситуаций путём организации работы в малых группах с целью стимулирования интересов и стремлений учащихся.

Ключевые слова. Педагогика, сотрудничества, проектирование, компетенция, совместная педагогическая деятельность, процесс, гуманизация, личностно-ориентированные педагогические технологии.

Article is devoted to questions of designing of process of the pedagogical cooperation in modern conditions based on the principles of scientific character and equality. Authors showed possibilities of creation of pedagogical situations by the organization of work in small groups for the purpose of stimulation of interests and aspirations of pupils.

Key words. Education, cooperation, design, expertise, joint educational activity, process, humanization, personality-oriented teaching technologies.

Jamiyatdagi rivojlanish jarayoni inson faoliyatining barcha sohalarini qamrab olmoqda. Bunga, ayniqsa, ta'lim sohasidagi o'qituvchi va o'quvchilarning hamkorlikdagi faoliyati yaqqol misol bo'la oladi. Ta'lim oldida turgan muammolarning aksariyati o'qituvchining o'quvchilar bilan hamkorligini ta'minlash jarayoni natijasida o'z ifodasini topadi. Shunga ko'ra, o'qituvchilarni hamkorlikdagi pedagogik jarayonini loyihalash imkoniyatlarini kengaytirish alohida ahamiyatga ega. Buning uchun o'qituvchining nazariy bilimlarini boyitish bilan bir qatorda, uning kasbiy kompetensiyalarini rivojlantirish ham talab etiladi.

Zamonaviy o'qituvchi hamkorlikdagi pedagogik jarayonlarni loyihalash, tashkil etish, tashxislash va baholash kompetensiyalariga ega bo'lishi kerak. O'qituvchi tomonidan tanlangan va qo'llangan innovatsion usullar, texnologiyalar hamkorlikdagi didaktik jarayonning mazmuniga to'la mos kelishi lozim. Mazkur texnologiyalar o'quvchilarning o'ziga xos xususiyatlarini hisobga olgan holda ularni rivojlantirishga xizmat qilishi talab etiladi. Yangi davr o'qituvchisi nafaqat o'z fanidan o'quvchilarga chuqur bilim bera olishi, balki hamkorlikdagi pedagogik jarayonni muvaffaqiyatli tashkil etish kompetensiyasiga ham ega bo'lishi lozim. O'qituvchi, birinchi navbatda, o'zi o'zlashtirgan bilimlarini pedagogik faoliyatida qo'llay olishi alohida ahamiyatga ega.

Bunday vaziyatda nafaqat o'qituvchini tayyorlash, balki tadqiqotchi, navator, eksperimentator, yangicha faoliyat turini tashkil etuvchi, ijodiy izlanish layoqatiga ega bo'lgan, pedagogik merosni tanqidiy baholay oladigan, bugungi jamiyat hayotiga moslashgan shaxsni kamol toptirish vazifasi o'z yechimini topishi kerak. O'qituvchilarni hamkorlikdagi pedagogik faoliyatga tayyorlash nihoyatda muhim bo'lib, ular, birinchi navbatda, shaxsga yo'naltirilgan pedagogik texnologiyalarni chuqur o'zlashtirgan bo'lishi lozim. Zamonaviy o'qituvchi o'quvchilarga bugungi kun talablari asosida bilim berishi, ularni ma'naviy-intellektual jihatdan rivojlantira olishi talab etiladi.

Hamkorlikdagi pedagogik faoliyatga bag'ishlangan mavjud adabiyotlarni tahlil qilish natijasida biz yangiliklarni ta'lim jarayoniga tatbiq etish o'qituvchidan o'ziga xos faoliyat usullarini tanlash va loyihalashni talab etishiga ishonch hosil qildik. O'qituvchilarni hamkorlikdagi pedagogik faoliyatga tayyorlash masalalari V.A.Slastenin, L.S.Podimovalarning ishlarida batafsil yoritilgan.

Bugungi kunga kelib mazkur yo'nalishda bir qator tadqiqotlar amalga oshirilgan. Shaxsga yo'naltirilgan pedagogik texnologiyalar hamkorlikdagi pedagogik jarayonni muvaffaqiyatli tashkil etishda muhim ahamiyatga ega.

Hamkorlikdagi pedagogik faoliyat ta'lim jarayonidagi mavjud muammolarning samarali yechimlarini topishga yo'naltirilganligi bilan alohida ahamiyatga ega. Ta'lim jarayonidagi muammolarni yechishda o'qituvchining o'quvchilar bilan birgalikdagi faoliyati muhim didaktik ahamiyat kasb etadi.

Hamkorlikdagi pedagogik jarayonda o'qituvchining tajribasiga singgan yangi bilimlar, usullar va texnologiyalarni samarali qo'llash natijasida asosiy didaktik maqsadga erishiladi. Hamkorlikdagi pedagogik jarayonda o'qituvchi obyektivlik, maqsadga muvofiqlik, tenglik, ilmiylik prinsiplariga tayangan holda ish ko'rishi kerak. O'qituvchi darsga kirishdan oldin o'zining o'quvchilar bilan birgalikda amalga oshiradigan faoliyatini loyihalashtiradi, tahlil etadi va uning natijalarini bashorat qiladi.

O'qituvchining o'quvchilar mavjud bilimlari, intellektual taraqqiyoti va hamkorlikdagi faoliyati darajasini hisobga olishi, uning innovatsion faoliyatida obyektivlikni ta'minlovchi mezon hisoblanadi.

G'oyaviylik pedagogik hamkorlikning muhim belgisidir. Chunki u o'quv-tarbiya jarayonida o'quvchilarga milliy g'oya asoslarini har tomonlama chuqur singdira olishi, ularni ijtimoiy hamkorlikka undashi lozim. O'quvchilarga ta'lim-tarbiya berish o'ta murakkab pedagogik jarayon bo'lib, uning samaradorligi ko'p jihatdan o'qituvchi bilan o'quvchining hamkorlikdagi faoliyati ta'lim maqsadlarining muvofiqligiga bog'liq.

O'qituvchi bilan o'quvchilarning hamkorlikdagi faoliyati, avvalo, ta'lim oluvchilar shaxsiyatini rivojlantirish, uning mustaqil, tanqidiy fikrlash ko'nikmalarini takomillash-tirish, ularda o'qishga havas uyg'otishga qaratilishi lozim. O'quvchilarning maqsad-ga muvofiq tarzda rivojlanishlari, barkamol shaxs sifatida shakllanishlari, o'zlariga yoqqan kasbni tanlashlari, qiziqishlariga qarab turli mashg'ulotlar bilan shug'ullanish-lari, kelajakda mikrosotsiumda munosib o'rin topishlari ko'p jihatdan sinfdagi ham-korlik muhitiga bog'liq. Har bir o'quvchini sevish, ardoqlash, ularga hurmat nazari bilan qarash va ularning rivojlanishi uchun zarur pedagogik sharoitni yaratish o'qituv-chining kasbiy mahoratining muhim qirrasini hisoblanadi. O'qituvchi insonparvar pe-dagogika prinsiplariga tayangan holda, o'quvchilarning to'laqonli rivojlanishi uchun barcha pedagogik chora-tadbirlarni qo'llashi kerak. Insonparvar pedagogika ham-korlikdagi faoliyat me'yorlarini o'zida mujassamlashtiradi. Chunki bunda o'qituvchi hamda o'quvchi orasidagi yangicha munosabatlar va hamkorlik o'z ifodasini topgan. Hamkorlikdagi pedagogik faoliyat natijasida o'quv-tarbiya jarayoni yangi usullar va texnologiyalar yordamida qayta tashkil etiladi.

“Pedagogika” ensiklopediyasida ta'kidlanishicha, “Insonparvarlik – insonning yuksak ijtimoiy maqomini belgilab, bu boradagi diniy va dunyoviy, g'oyaviy-mafkura-viy, milliy va umumbashariy qarashlar, mezonlar, tuyg'u va tushunchalar, qadriyatlar va an'analar tizimi, faoliyat darajasini asoslab beradigan ta'limotlar, umuman, inso-niylikka asoslangan faoliyat va xatti-harakat”.¹

Insonparvarlik – insonning dunyodagi eng qimmatli ma'naviy boyliklarini qamrab oluvchi yagona dunyoqarashdir. Bu konsepsiyaning asosiy qoidasi shaxs qadr-qim-matini himoya qilish, uning erkinlik, baxt, rivojlanish va o'z qobiliyatini namoyon etish huquqini tan olish, buning uchun zarur va qulay pedagogik sharoitlarni yaratishdan iboratdir.

Insonparvarlik – har bir shaxs hayoti uchun ahamiyatligini tasdiqlovchi g'oyalar va qadriyatlar yig'indisi. Insonparvarlik qadriyatlar va axloqiy me'yorlar tizimi sifatida ijtimoiy ahamiyatga ega.

Insonparvar pedagogika esa o'quv-tarbiya jarayoni subyektlari bo'lgan o'quv-chilarni muntazam rivojlantiruvchi teng huquqli, ongli, faol shaxsni shakllantirishning ilmiy-amaliy asoslarini o'zida ifodalaydi.

Bugungi kunda o'qituvchilar insonparvarlikka asoslangan pedagogik innovatsion asoslarni chuqur egallashga harakat qilmoqdalar.

Insonparvarlik nuqtayi nazaridan ta'lim-tarbiyaning maqsadi – har bir o'quvchi ta'lim jarayonining teng huquqli subyekti sifatida faoliyat ko'rsatishini ta'minlashdan iborat. Hamkorlikdagi o'quv jarayonining shaxsga yo'naltirilgan texnologiyalar aso-sida tashkil etilishi natijasida o'quvchilar o'zlarini namoyon eta olishlari, tabiiy imko-niyatlarini ro'yobga chiqarishlari, erkin faoliyat ko'rsatishlari, ijodkorlik ko'nikmalarini namoyon qilishlari, birgalikda faoliyat ko'rsatishlari uchun qulay vaziyatni vujudga keltiradi.

O'qituvchining hamkorlikdagi faoliyati o'quvchilarni birgalikda, uyushgan holat-da faoliyat ko'rsatishlarini rivojlantirishga qaratilgandir. O'qituvchining hamkorlikdagi ta'lim jarayonini samarali tashkil etishi yangi bilim va axborotlarning o'zlashtirilgan-

¹ “Pedagogika” ensiklopediyasi. 2-jild. – T.: O'zbekiston Milliy ensiklopediyasi Davlat ilmiy nashriyoti, 2015. 98-b.

ligi, o'quvchini intellektual, jismoniy, ma'naviy rivojlantirish haqidagi yangi bilimlar va mahoratni egallaganligi; erkin, mustaqil fikrlovchi va barkamol shaxsni shakllantirishga oid nazariy bilimlar va ijtimoiy tajribani o'zlashtirganligi, har qanday o'quv vaziyatda muhim pedagogik qarorlar qabul qila olishi; ta'lim-tarbiya jarayonini maqsadga yo'naltirish uchun zarur bo'lgan didaktik vositalarni tanlay olishida namoyon bo'ladi.

O'qituvchining hamkorlikdagi faoliyati doirasida o'zi bilan o'quvchilar orasida haqiqiy, insoniy munosabatlar, ishchan o'quv vaziyatini vujudga keltirishi lozim.

O'qituvchining hamkorlikka yo'naltirilgan faoliyati o'quvchilarni ishchanlik, kuzatuvchanlik, mas'uliyatlilik, o'quv topshiriqlarini samarali darajada bajarish, zarur hayotiy nuqtayi nazarga ega bo'lishga unday olishi kerak. O'qituvchining hamkorlikka yo'naltirilgan faoliyati o'quvchilarni maktab hayotiga moslashtirish uchun qulay pedagogik sharoitlar yaratishga qaratilgan. Shuning uchun ham, o'qituvchining hamkorlikka yo'naltirilgan faoliyatining mazmuni, shakllari, usullari, vositalarini aniqlash pedagogikaning dolzarb vazifalardandir. Buning uchun o'qituvchi quyidagilarni amalga oshirishni nazarda tutishi kerak: o'quvchilarni faollik darajalariga ko'ra tabaqalashtirish; ta'lim jarayonini o'quvchi shaxsiga yo'naltirish; o'quvchilarning qiziqishlari va intilishlarini rag'batlantirish uchun qulay pedagogik vaziyatlar yaratish; o'quv topshiriqlarini bajarish jarayonida o'quvchilarni kichik guruhlariga ajratish; o'quv-tarbiya jarayonining samarali kechishi uchun qulay shart-sharoitlarni ta'minlash; o'quvchilarni har tomonlama qo'llab-quvvatlash va ularning ruhiy barqarorligiga erishish; hamkorlikdagi pedagogik jarayonda har bir o'quvchining kuchi va imkoniyatlarini aniq hisobga olish; hamkorlikda ishlash vaziyatlarida o'quvchilarning o'ziga xosliklarini hurmat qilish; hamkorlikdagi ta'lim jarayonining muvaffaqiyatli kechishini ta'minlash uchun barcha pedagogik chora-tadbirlarni qo'llash; hamkorlikdagi pedagogik jarayonlarda shaxsga yo'naltirilgan pedagogik yondashuvlarga izchil tayanish kabilar.

O'qituvchi va o'quvchilarning hamkorlikdagi faoliyatlari yo'nalishlarini aniqlash va mazkur yo'nalishlar bo'yicha o'quv jarayonini takomillashtirish mazkur jarayon dinamikasini ta'minlaydi.

Mavjud adabiyotlarda o'qituvchining pedagogik jarayonni loyihalashtirish mahorati haqida bir qator fikrlar bayon qilingan. Ma'lumki, pedagogik hamkorlik jarayoni innovatsion hodisa sifatida o'quv jarayoni sifati va samaradorligini ta'minlashni nazarda tutadi. Hamkorlikdagi pedagogik jarayonlarning xususiyatlari, mazmuni, tarkibi hamda tasnifini aniqlash mazkur faoliyat natijalarini har tomonlama chuqur tahlil qilishni taqozo etadi.

O'zbekistondagi ta'lim muassasalarida hamkorlikdagi pedagogik jarayonning shakllanishi va rivojlanishida bir qator ziddiyatlar mavjud. Ular o'qituvchi harakati, o'quvchilarning rivojlanish darajalariga qo'yiladigan talablar va pedagoglar tomonidan hamkorlikdagi faoliyatni aniq loyihalashtira olmaslik, uni tashkil qilishda kamchiliklarga yo'l qo'yayotganliklarida namoyon bo'ladi. Bugungi kunga kelib ta'lim sohasida yangiliklarni qo'llashga bo'lgan ehtiyojlar kuchaymoqda. Buning natijasida “hamkorlikdagi pedagogik faoliyat”, “hamkorlikdagi pedagogik jarayon”, “hamkorlikdagi faoliyatning mazmuni”, uni loyihalash va tashkil etishga bo'lgan talablar ham ortmoqda.

Hamkorlikdagi pedagogik faoliyatning mazmuni va tarkibini o'rgangan olimlar o'qituvchi bilan o'quvchilarning o'zaro munosabatini ajratib ko'rsatgan. Bunday faoliyatni tatbiq etish o'qituvchi bilan o'quvchilar orasida subyekt-subyekt munosabatlari yanada takomillashtirishni talab qiladi. Hamkorlikdagi pedagogik jarayonda o'qituvchi faoliyati muayyan bosqichlarda namoyon bo'ladi.

Mazkur bosqichlar quyidagicha ifodalanishi mumkin:

1. O'qituvchi-o'quvchi munosabatlarning yangicha shaklda namoyon bo'lish bosqichi; bu o'zaro do'stona munosabatlarning shakllanish bosqichi hisoblanadi.

2. O'qituvchining o'z faoliyatida hamkorlikka keng o'rin ajratish bosqichi.

3. O'qituvchining hamkorlikdagi pedagogik jarayonni loyihalash bosqichi. Mazkur bosqichda o'qituvchi hamkorlikdagi faoliyatni yo'lga qo'yish orqali yuqori darajadagi samaradorlikka erishadi, sinf jamoasi orasida do'stona munosabatlarni vujudga keltiradi, hamjihatlik muhitini qaror toptiradi, o'quvchilarning o'quv faoliyatlarini rivojlantirishga yo'naltirilgan qulay pedagogik muhitni hosil qiladi. Shu tariqa o'qituvchi faoliyatida o'quvchilar bilan hamkorlik qilish davri boshlanadi.

4. O'qituvchining va o'quvchilar bilan amalga oshiradigan pedagogik faoliyatini kengaytirish bosqichi.

5. O'qituvchi bilan o'quvchilar orasidagi hamkorlikni kengaytirish asosida pedagogik faoliyatning mahsuldorligini ta'minlash bosqichi kabilar.

O'qituvchi bilan o'quvchilar orasidagi hamkorlikdan ko'zlanadigan asosiy maqsad o'quvchilarning talab va ehtiyojlarini yangi pedagogik vositalar yordamida qondirishdan iboratdir. Bu esa, ta'lim jarayoni samaradorligini ta'minlovchi metodlar va usullardan unumli foydalanish imkonini beradi.

Hamkorlikdagi faoliyat natijasida o'qituvchi eskirib qolgan vositalar, usullar va metodlardan voz kechadi. O'qituvchi bilan o'quvchilarning hamkorlikdagi faoliyati pedagogik jarayonga muayyan yangiliklarni olib kirish imkonini beradi.

Foydalanilgan adabiyotlar:

1. Berdiyev G. *O'quvchilarda shaxslararo munosabatlarning o'ziga xos xususiyatlari // Xalq ta'limi j. –T., 1998. - №6. 61-65-b.*

2. Safarova R., Musayev U.Q., Musayev P. va boshq. *O'zbekiston Respublikasida umumiy o'rta ta'lim strategiyasi muammolari va ta'lim mazmunining yangi modellari, ularni tatbiq etish yo'llari. –T.: Fan, 2005. 255-b.*

3. Дьяченко В.К. *Сотрудничество в обучении: О коллективном способе учебной работы: Кн. для учителя. – М.: Просвещение – 1991. – С.192.*

4. Крупенин А.Л., Крохина И.М. *Эффективный учитель. – Р.-на-Д.: Феникс. 1995. – С. 478.*

Zokir ZAMONOV,
Respublika Ta'lim markazi bosh metodisti

MA'NAVIY HAYOT VA GLOBALLASHUV JARAYONIDA BARKAMOL AVLOD TARBIYASI

Annotatsiya

Maqolada globallashuv sharoitida jamiyatning ma'naviy yangilanishi va uning barkamol avlod tarbiyasiga ta'siri xususiyatlari o'rganilgan. Jamiyat ma'naviy hayotining tashkiliy-huquqiy asoslariga urg'u berilgan holda barkamol avlod tarbiyasini amalga oshirishning maqsad va vazifalari keltirilgan. Shuningdek, yoshlarni “omnaviy madaniyat” tahdidlaridan asrashga qaratilgan chora-tadbirlar tahlili bayon etilgan.

Kalit so'zlar. Globallashuv, ma'naviy-ma'rifiy islohotlar, davlat va jamiyat hayoti, “omnaviy madaniyat”, barkamol avlod tarbiyasi.

В статье рассматриваются некоторые особенности духовного обновления общества в эпоху глобализации и его влияние на гармонично развитое поколение. Основываясь на организационно-правовых принципах духовного развития общества, излагаются цели и задачи практической реализации воспитания гармонично развитого поколения. Также анализируются проведенные меры по преодолению духовных угроз через распространение “массовой культуры”.

Ключевые слова. Глобализация, духовно-просветительские реформы, государство и общественная жизнь, “массовая культура”, воспитание гармонично развитого поколения.

The article discusses some aspects of spiritual renewal of society in the era of globalization and its impact on the harmoniously developed generation. Based on the organizational and legal principles of the spiritual development of the society it sets out the aims and objectives of the practical implementation of education of harmoniously developed generation. The article also analyzes undertaken measures to overcome spiritual threats as a consequence of the spread of “mass culture”.

Key words. Globalization, spiritual-educational reforms, the life of state and society, “the media culture”, the education of harmoniously generation.

Qaysiki davlatda ma'naviyat va axloqiy fazilatlarni o'stirish, u haqida g'amxo'rlik qilish davlat siyosati darajasiga ko'tarilgan bo'lsa, o'sha mamlakatda tinchlik, barqarorlik, rivojlanish vujudga keladi, ta'lim-tarbiya, ilm-fan, madaniyat va ma'rifat rivoj topadi.

“...Odam nafaqat iqtisodiy jihatdan, balki mening nazarimda, avvalo ma'naviy jihatdan baquvvat bo'lishi shart. Yana bir bor takror aytaman: ildizi baquvvat, ya'ni ruhan bardam, ongi ziyrak, ma'naviy nuqtayi nazardan yuksak kishilar bilan oldimizda turgan barcha muammolarni hal etish oson kechadi”, deb ta'kidlagan edi Birinchi Prezidentimiz Islom Karimov.

Binobarin, davlat o'z faoliyatida axloqiy-ma'naviy rivojlantirishni ustuvor vazifa sifatida belgilab olsa, uning barqaror taraqqiy etishi uchun imkoniyatlar yanada kengayib boraveradi. Bu jarayonni to'g'ri baholagan Birinchi Prezidentimizning mustaqillikning ilk kunlaridan boshlab ma'naviyatni rivojlantirishga, ma'naviy-ma'rifiy islohotlarga alohida ahamiyat qaratib, O'zbekistonning yangilashdagi asosiy vazifasi – xalq ma'naviyatini yuksaltirish ekanligini ta'kidlab, “ma'naviy va axloqiy-ruhiy ko'tarilish bo'lgan vaziyatdagina olg'a tomon siljish mumkin”ligini uqtiradi.

Bugungi kunda mamlakatimizda yosh avlodning ma'naviy-axloqiy kamolotini yuksaltirish masalasiga katta e'tibor qaratilib, bu yo'nalishdagi ishlarning ko'lamini yanada kengaytirish uchun aniq maqsad va vazifalar belgilab olingan. Xususan, bu yo'nalishdagi dasturlar, chora-tadbirlar natijasida, avvalo, o'zlikni anglash, tarixiy va milliy qadriyatlar, qadimiy urf-odat va an'analirimizni tiklash va ularni yanada boyitish, ajdodlarimiz ruhiga hurmat va ehtrom ko'rsatish, tarixiy obidalar va qadamjolarining qayta tiklanishi va, eng muhimi, milliy istiqloq g'oyasiga asos solinishidek qator ijobiy ishlar amalga oshirildi.

Tabiiyki, bugungi shiddat bilan rivojlanib borayotgan globallashuv sharoitida mamlakatimiz milliy manfaatlarini himoya qilish, xavfsizligi va barqarorligini ta'minlash, mustaqillikni mustahkamlash har qachongidan ham muhim ahamiyat kasb etib bormoqda.

Nega aynan globallashuv sharoitida deyapmiz? Xo'sh globallashuvning o'zi nima va uning jamiyatga, davlatning ma'naviy yuksalishiga qanday ta'sirini sezish mumkin?

Global (frans. *global* – umumiy, lot. *globus* – shar) – birinchi ma'nosi, butun Yer sharini qamrab oluvchi; ikkinchisi, har tomonlama, to'liq, yalpi, keng miqyosli, olamshumul, jahon ahamiyatiga molik, umumbashariy. Globallashuv esa – jahondagi mamlakatlarning ijtimoiy-iqtisodiy, siyosiy va madaniy sohada o'zaro yaqinlashuvi, birlashuvi; voqea-hodisalarning bir mamlakat doirasidan chiqib, umuminsoniy miqyosga ega bo'lishi, butun Yer sharini qamrab olishidir. Shuningdek, globallashuv turli mamlakatlar iqtisodi, madaniyati, ma'naviyati, odamlari o'rtasidagi o'zaro ta'sir va bog'liqlikning kuchayishidir.

Globallashuv aslida o'z-o'zidan kechadigan jarayon emas. Uni eng avvalo, inson aql-zakovati bilan bog'liq tushuncha sifatida baholash mumkin.

Birinchi Prezidentimiz Islom Karimov globallashuv atamasiga quyidagicha ta'rif beradi: “Bugungi kunda har qaysi davlatning taraqqiyoti va ravnaqi nafaqat yaqin va uzoq qo'shnilar, balki jahon miqyosida boshqa mintaq va hududlar bilan shunday chambarchas bog'lanib borayaptiki, biron mamlakatning bu jarayondan chetda turishi ijobiy natijalarga olib kelmasligini tushunish, anglash qiyin emas. Shu ma'noda, globallashuv bu – avvalo hayot sur'atlarining beqiyos darajada tezlashuvi demakdir”.

Bugungi kunga kelib globallashuvning butun insoniyatga, mamlakatlararo munosabatlarga, xalqlar va millatlar hayotiga o'tkazayotgan ta'siri natijasida dunyodagi vaziyat tobora o'zgarimoqda, umuminsoniyatga xizmat qilib kelayotgan an'anaviy qadriyatlar so'nib bormoqda. Insoniyatni o'zaro ziddiyatlar girdobiga olib boruvchi, ma'naviyatni qashshoqlashtiruvchi, oxir-oqibatda uni og'ir fojialarga olib boruvchi yangi “qadriyatlar” shakllanishiga o'zining ta'sirini o'tkazmoqda.

Tabiiyki, hayot sur'atlarining tezlashuvi, eng avvalo, axborot maydonida bilinadi. Axborot har doim davlat va jamiyat hayotiga, uning ma'naviy mafkurasiga jiddiy ta'sir ko'rsatadi. Shu bois undan doimo ogoh bo'lib turish har qachongidan dolzarb va muhim ahamiyat kasb etadi.

Hind xalqining buyuk mutafakkiri Mahatma Gandining globallashuvga bo'lgan munosabatini keltirish o'rinli: “Men uyimning darvoza va eshiklarini doim mahkam berkitib o'tira olmayman, chunki uyimga toza havo kirib turishi kerak. Shu bilan birga, ochilgan eshik va derazalarimdan kirayotgan havo dovul bo'lib uyimni ag'dar-to'ntar qilib tashlashi, o'zimni esa yiqitib yuborishini ham istamayman”. Demak, biz globallashuvning ijobiy tomonlaridan foydalangan holda, uning salbiy illatlarini anglab yetishimiz, jamiyatimizga kirib kelishini, tarqalishini bilishimiz lozim.

Aytish joizki, mamlakatimizda istiqloq yillarida ma'naviy-ma'rifiy sohada amalga oshirilgan islohotlar yuksak iste'dod va tafakkur sohiblarining aqliy salohiyatini Vatan istiqboli sari yo'naltirish, millatlararo do'stlik va hamjihatlikni mustahkamlash, odamlarning ma'naviy kamolotini yuksaltirish, ajdodlarimiz tomonidan asrlar mobaynida yaratilgan bebaho madaniy merosimiz, milliy qadriyatlarimizni tiklashga, eng asosiysi, o'zligimizni anglashga katta ta'sir ko'rsatdi, xalqimizning buyuk yaratuvchanlik dahosini ro'yobga chiqarishga xizmat qildi. Muhimi, jamiyat taraqqiyotining asosiy omillaridan biri – sog'lom ma'naviy-ma'rifiy muhit yaratildi.

Axloqiy-ma'naviy yuksalishning asosini milliy istiqloq g'oyasi tashkil etar ekan, bizning milliy g'oya va mafkuramiz bu sohadagi jahon andozalariga, xalqaro huquq qoidalariga to'la mos keladigan umuminsoniylikning ustuvorligi, milliy qadriyatlarga sodiqlik, insonparvarlik, vijdon erkinligi, fikrlar xilma-xilligi, demokratiya, kuchli davlatdan – kuchli fuqarolik jamiyatiga o'tish, jamiyat hayotini erkinlashtirish va h.k. tamoyillar asosida amalga oshirib kelinmoqda.

Bu yo'nalishda mafkuraviy profilaktik ishlarning o'rni katta. Mafkuraviy profilaktika ijtimoiy institutlar tomonidan xilma-xil shakllarda amalga oshiriladigan g'oyaviy-tarbiyaviy, huquqiy, ijtimoiy-siyosiy, iqtisodiy, ma'naviy ishlar majmuini, bir so'z bilan aytganda, to'g'ri tashkil etilgan butun tarbiya tizimini qamrab oladi.

Mustaqillikni mustahkamlashning muhim shartlaridan biri ham g'oyaviy tarbiyani kuchaytirishdan iboratdir. Bu jarayonda ma'naviy omillarning o'rni benihoya katta. Biroq taraqqiyot kuchaygani sari insonni tarbiyalash, uning ma'naviyatini yangitdan o'zgartirish, qalbini davolash zaruriyati dolzarb bo'lib bormoqda. Ana shunday sharoitda faqatgina o'z fikri, tafakkuri, ularni milliy va umuminsoniy qadriyatlar uyg'unligi asosida rivojlantirishga harakat qilgan inson, xalqgina o'zini asrab qolishi mumkin.

Turli ko'rinishdagi mafkuraviy ta'sirlar salbiy oqibatlariga olib kelmaslikning o'ziga xos yo'lini avvalambor, yoshlarimizning imon-e'tiqodini mustahkamlash, irodasini baquvvat qilish, ularni o'z mustaqil fikriga ega bo'lgan barkamol insonlar etib tarbiyalash, ular yuragida ona-Vatanga, boy tariximizga, ota-bobolarimizning muqaddas diniga sog'lom munosabatni qaror toptirishimiz, ta'bir joiz bo'lsa, ularning mafkuraviy immunitetini kuchaytirishimiz zarurligi bilan ifodalash mumkin.

Ushbu maqsadga erishish borasida uzluksiz ta'lim muassasalarida quyidagi ma'naviy-ma'rifiy ishlarni olib borish, vazifalarni hal etish tavsiya etiladi:

– yoshlarimizning ma'naviyat olamida bo'shliq vujudga kelmasligi uchun ularning qalbi va ongida sog'lom hayot tarzi, milliy va umuminsoniy qadriyatlarga hurmat-ehtirorom tuyg'usini shakllantirish;

– shaxs axloqiy fazilatlarining shakllanishi va rivojlanishida ta'lim-tarbiyaning rolini oshirish;

– globallashuv va axborotlashuv asrida inson miyasiga seldek bosib kirib kelayotgan axborot oqimini yoshlar ongida to'g'ri yo'naltirish;

– g‘arb dunyosidagi axloqsizliklarni madaniyat deb bilib, g‘oyaviy asoslari zo‘ravonlik bo‘lgan “erkin turmush tarzi” targ‘ibotchilarning qarashlarini cheklash va yoshlar qalbida ularga qarshi immunitetni shakllantirish;

– hayosizlik va andishasizlikni “ommaviy madaniyat” deb targ‘ib qilayotgan din va millat tanlamasdan ma‘naviy razolat botqog‘iga botib, inson erkini poymol etayotgan “erkinlik” g‘oyasi tarafdorlariga qarshi kurash olib borish va h.k.

Globallashuvning ijobiy avj olish darajasini rivojlantirish va bu boradagi milliy-ma‘naviy yuksalishni izchil davom ettirib borish lozim. Quyidagi tizimli ishlarni amalga oshirish samarasi maqsadga erishishga asos bo‘ladi:

– mamlakatimizdagi oliy ta‘lim muassasalarida ma‘naviy islohotlarni amalga oshirishda faol amaliy harakat qiluvchi, ma‘naviy-ma‘rifiy ishlarni targ‘ib etuvchi malakali mutaxassislar uchun dasturiy ishlarni tashkil etish;

– Ma‘naviyat va ma‘rifat kengashi, milliy-madaniy markazlarda mamlakatimiz yoshlarining ma‘naviy-axloqiy bilimlarini boyitib borishga qaratilgan targ‘ibot majmuasi – videofilm, ssenariylar fondlari, mediamahsulotlarni tadrijiy ishlab chiqish;

– umumta‘lim maktablari, o‘rta maxsus kasb-hunar ta‘limidagi Milliy istiqloq g‘oyasi turkumiga kiruvchi fanlar va Davlat va huquq asoslari fan o‘qituvchilarining har bir dars ishlanmasini mukammal yozilishiga erishish, buning uchun esa har bir darsni maktab rahbarining ma‘naviy-ma‘rifiy ishlar bo‘yicha direktor o‘rinbosarining tahliliy tasdig‘idan o‘tkazish. Ushbu fanning samaradorligiga aynan mazkur shaxslarning mas‘uliyatlarini oshirish.

Mamlakatimizda barkamol avlodni tarbiyalash, ularni ma‘naviy tahdidlar ta‘siridan himoya qilish uchun ularda qalbi va ongida inson va uning oilada, jamiyatda muhim o‘ringa ega ekanligi; oilaning jamiyatni bir bo‘g‘ini bo‘lishi; milliy qadriyatlarga sodiqlik va an‘analarni hurmat qilish olijanob xislat ekanligi; inson kamolotida oila, mahalla, jamiyatning o‘rni; milliy g‘oyamiz, milliy mentalitetimizga to‘la mos keladigan, hukumatimiz tomonidan ishlab chiqilgan qaror va farmoyishlar, asosiy Qonunimiz – Konstitutsiyamizning tub mazmun-mohiyati va, qolaversa, huquqiy davlat inson shaxsini eng oliy qadriyat sifatida e‘tirof etishga va to‘la-to‘kis qabul qilishga asoslangan yaxlit amal qiluvchi tizim bo‘lib xizmat qilishi kabi tushuncha va tamoyillarni singdirib borish va shu asosda ma‘naviy-ma‘rifiy, ijtimoiy va huquqiy savodxonliklarini oshirishlari maqsadga muvofiq bo‘ladi.

Foydalanilgan adabiyotlar:

1. Karimov I.A. *Taraqqiyotning qudratli qanoti // Bunyodkorlik yo‘lidan. 4-tom.* – T., 1996.
2. Karimov I.A. *Yuksak ma‘naviyat – yengilmas kuch.* – T.: *Ma‘naviyat*, 2008.
3. Karimov I.A. *Asosiy maqsadimiz erkin va obod, farovon hayot barpo etish yo‘lini qat‘iyat bilan davom ettirishdir // Mamlakatni modernizatsiya qilish va iqtisodiyotimizni barqaror rivojlantirish yo‘lida. 16-tom.* – T., 2008.
4. Otamurodov S. *Yoshlar siyosiy madaniyatini rivojlantirish omillari.* – T., 2015.
5. Otamurodov S. *Globallashuv va mafkuraviy jarayonlar.* – T., 2013.
6. Hasanboyev O‘. *O‘zbekistonda davlat va din munosabatlari: diniy tashkilotlar, oqimlar, mafkuraviy kurashning dolzarb yo‘nalishlari.* – T., 2014.

Malika ABDULLAYEVA,Toshkent shahar Sergeli tuman 300-DIU maktabining
o'quv ishlari bo'yicha direktor o'rinbosari

UMUMIY O'RTA TA'LIM MAKTABLARIDA IQTIDORLI O'QUVCHILARNING IJODINI RIVOJLANTIRISH INNOVATSIYASI VA INTERFAOL USULLARI

Annotatsiya

Maqolada umumiy o'rta ta'lim maktablarida iqtidorli o'quvchilarning ijodini rivojlantirish innovatsiyasi hamda interfaol usullaridan foydalanish haqida fikr yuritilgan. Shuningdek, muallif iqtidorli o'quvchilarda yangiliklarni tez ilg'ash, mustaqil harakat qilish, muammolarni oson hal qilish ko'nikma va malakalarini shakllantirilishi bo'yicha o'z tavsiyalarini berib o'tgan.

Kalit so'zlar. Innovatsiya, interfaol, pedagogik texnologiya, iqtidorli o'quvchi, shakl, mashg'ulot, faoliyat yuritish.

В данной статье даны рекомендации об использовании инновационных методов и форм развития творчества одоренных детей в общеобразовательных школах. Показаны пути формирования навыков самостоятельной работы, применения инноваций в творческой деятельности.

Ключевы слова. Инновация, интерактивный, педагогическая технология, одоренный ученик, формы, занятие, освещение деятельности.

The article deals with the ways and methods of development of creative innovation and interactive skills of secondary school student.

Key words. Innovatsion, interactive, teaching technology, gifted pupil, creative, student.

“Sh uni unutmash kerakki, kelajagimiz poydevori bilim dargohlarida yaratiladi, boshqacha aytganda, xalqimizning ertangi kuni qanday bo'lishi farzandlarimizning bugun qanday ta'lim va tarbiya olishiga bog'liq". Birinchi Prezidentimiz tomonidan aytilgan bu so'zlar ta'lim sohasiga katta e'tibor qaratilayotganidan dalolat beradi.

Kadrlar tayyorlash milliy dasturida ta'lim berishning ilg'or pedagogik texnologiyalarini va o'quv-uslubiy majmualarini yaratish va o'quv-tarbiya jarayonini didaktik jihatdan ta'minlash umumiy o'rta ta'limning asosiy vazifalaridan biri sifatida belgilangan edi. Bu o'rinda savol tug'iladi. Pedagogik texnologiyalar o'zi nima? "Texnologiya" yunoncha "texos" – mahorat, san'at va "logos" fan, ta'limot so'zlaridan tashkil topgan. Ta'lim texnologiyasi tushunchasi esa lug'aviy jihatdan ta'lim (o'qitish) jarayonini yuksak mahorat, san'at darajasida tashkil etish borasida ma'lumotlar beruvchi fan (yoki ta'limot) ma'nosini anglatadi. Pedagogik texnologiya o'z mohiyatiga ko'ra subyektiv xususiyatga ega bo'lib, ya'ni har bir pedagog ta'lim-tarbiya jarayonini o'z imkoniyati, kasbiy mahoratidan kelib chiqqan holda ijodiy tashkil etishi lozim. Pedagogik texnologiyani ta'lim jarayonini faol-

lashtirish va jadallashtirishga yo'naltirgan ta'limot deyish mumkin. U pedagogik faoliyat samaradorligini oshirishga, o'qituvchi va o'quvchilar o'rtasidagi o'zaro hamkorlikni qaror toptirishga, o'quvchilar bilim darajasining oshishiga, iqtidorli o'quvchilarning ijodiy qobiliyatini rivojlantirishga, ta'lim jarayonida tarbiyaviy vositalarni qo'llab olib borishga yordam beradi.

Bu o'rinda interfaol ta'limning o'rni beqiyosdir. Bu ta'lim usullari qadimdan qo'llanib kelingan. O'quvchilarning nutq, tafakkur, mulohaza, zehn, iste'dod, zakovatlarini o'stirish orqali ularning mustaqil fikrlaydigan, komil insonlar bo'lib yetishishlariga xizmat qilgan. "Interfaol" tushunchasi inglizcha "interact" so'zidan olingan ("inter"- "birgalikda", "act"- "harakat qilish"). Interfaol o'qitish ta'lim faoliyatini tashkil etishning maxsus turidir. Unda to'liq, aniq va rejalashtirilayotgan maqsadlar bo'ladi. "Interfaol" degani bu o'qituvchi va o'quvchilarni o'zaro hamkorligi asosida dars samaradorligini oshirish, o'quvchilarda mustaqil fikrlash, fikr-mulohaza yuritish, munosabat bildirish ko'nikmasini shakllantirish demakdir. Bu usulda o'qituvchi o'zi faol ishtirok etgan holda, yakka, juftlikda, guruhlarda ishlaydi, muammo va savollarga javob topishga harakat qiladi, fikrlaydi, baholaydi, yozadi, so'zga chiqadi, dalil va asoslar orqali qo'yilgan masalani yoritib berishga harakat qiladi. Bu esa, o'quvchilarning xotirasida uzoq saqlanadi. O'quvchilarning ijodiy qobiliyati rivojlanadi. Har bir mavzuga tanqidiy va tahliliy yondashadigan bo'ladi.

O'qituvchi yangi mavzu bayonida qaysi innovatsion texnologiyadan foydalanishni o'zi tanlashi lozim. Shu o'rinda savol tug'iladi. Innovatsiya nima? "Innovatsiya" inglizcha innovatsion texnologiya, pedagogik jarayon hamda o'qituvchi bilan o'quvchi faoliyatiga yangilik, o'zgartirishlar kiritish bo'lib, uni amalga oshirishda asosan interfaol uslublardan foydalaniladi. Mashg'ulotlarda to'g'ri qo'llanilgan interfaol shakl va metodlar o'quvchilar bilimini chuqurlashtiradi va iqtidorli o'quvchilarning ijodiy qobiliyatlarini yanada oshirishga sabab bo'ladi.

Iqtidorli o'quvchilarning ijodiy qobiliyatini rivojlantirish ta'lim tizimidagi dolzarb muammolardan biri bo'lib, mazkur muammolarning dolzarbligi fan va ishlab chiqarishning rivojlanishi bilan barobar tarzda kengayib bormoqda. Zero, har qanday jamiyatda muayyan xalqning iqtidorli farzandlari fan, texnika va madaniyatni rivojlantiruvchi asosiy kuch sifatida namoyon bo'ladi. Zamonaviy pedagogik texnologiya asosida tashkil etilayotgan mashg'ulotlar o'quvchilarning bilim layoqatlari va shaxsiy sifatleri, ijodiy tafakkurlarini rivojlantirish uchun xizmat qilishini alohida ta'kidlash lozim. Iqtidorli o'quvchilar ijodini rivojlantirishda quyidagi asosiy omillarga e'tibor qaratish lozim:

- iqtidorli o'quvchilar ijodini rivojlantirish ishlarini kengaytirilgan va boyitilgan ijodiy ta'lim metodikalari asosida olib borish;
- o'quv jarayoni bilan sinfdan tashqari ta'lim jarayonini uyg'unlashtirishga erishish;
- hamkorlikda va individual ish rejasi asosida ta'lim berish;
- ta'lim uslublarini har bir o'quvchining qobiliyatini namoyon etishga, zehni o'tkirlashga, tafakkurini rivojlantirishga qaratish;
- o'quv materiallari mazmunini tanlash va uni tarkiblashtirish;
- iqtidorli o'quvchilarni tadqiqotchilik faoliyatiga jalb etish.

Iqtidorini, qobiliyatini rivojlantirishni maktab ta'limining barcha bosqichlarida amalga oshirish mumkin, ayniqsa, kichik maktab yoshidagi o'quvchilarning ijodiy qobiliyatini rivojlantirish alohida ahamiyatga ega. Bu ta'limning muhim vazifalari deb qaraladi va bolaning badiiy va ijodiy faoliyatiga maqsadli ravishda o'rgatish bola shaxsi rivojlantirishning barcha bosqichlarini qamrab oladi. O'sib kelayotgan yosh avlodning tashabbuskorlik va mustaqil qaror qabul qilish, o'ziga ishonch kabi fazilatlarini namoyon bo'lishiga yordam beradi. Umumiy o'rta ta'limda, dastlab, o'quvchilarning tasavvuri va tafakkuri, ma'lumotlar tahlili va umumlashtirish masalalari hal etiladi. O'quvchining intellektual xususiyatlari, ya'ni boy fantaziya, ixtirochilik layoqatlari ijodiy qobiliyatlari namoyon bo'lishi asosidir. Shu bois, o'qi-

tuvchi bolalarni o'zgacha (original) biror buyum yaratish, unga o'zi bezak berishiga imkon tug'dirishi kerak. Ana shu ijodiy faoliyat jarayonida o'quvchining ijodiy tasavvur, kuzatuvchilik, tafakkurni o'ziga jamlagan ijodiy qobiliyatlari rivojlanadi. Bu jarayonda, albatta, sinfda ijodiy muhit yaratilgan bo'lishiga va o'quvchilar ijodiy faolligi o'qituvchi tomonidan ziyraklik bilan rag'batlantirib borilganiga e'tibor qaratish lozim. Umumta'lim maktablarida o'quvchilar faolligini oshirishda darslarni didaktik o'yinlar texnologiyalari asosida tashkil etish yaxshi samara beradi. Ular o'quvchi shaxsidagi ijodiy imkoniyatlarini ro'yobga chiqaradi, boshqa usullar yordamida erishish qiyin bo'lgan ta'lim-tarbiyaviy maqsadlarini amalga oshirish imkoniyatini yaratadi.

Didaktik o'yin texnologiyasi asosidagi mashg'ulotlarda o'quvchilar ijodkorligi, izlanishlari hisobga olinadi. Mehnat ta'limi, tasviriy san'at darslarida o'quvchilar ijodiy qobiliyatlarini rivojlantirish uchun katta imkoniyatlar mavjud. Bunda o'quvchilarni badiiy-ijodiy faoliyatga jalb qilinishi talab etiladi.

Bunday mashg'ulotlar doim jonli, qiziqarli bo'lishi bilan birga, o'quvchilarda obrazli tafakkurni rivojlantiradi, ularni bu faoliyatga ijodkorona yondashishiga, do'stona raqobatni vujudga keltiruvchi boshqa sinfdoshlaridan o'zib ketishga undaydi.

Interfaol metod asosidagi mashg'ulot kengaytirilgan va boyitilgan ijodiy ta'lim metodikasi asosida ish olib borilsa, maqsadga muvofiq bo'ladi. O'qituvchi va o'quvchi o'rtasidagi o'zlashtirish munosabatlari kuchaytiriladi. Natijada ikki taraflama faollik yuzaga keladi. Bunday ijodiy metodlar qo'llanganda, materialni o'zlashtirish darajasi yuqori bo'ladi, ishtirokchilar o'rtasida do'stona muhit yaratiladi. Bu o'rinda bilim, ko'nikma va malakani qabul qilish me'yorlari quyidagicha ekanligini aytib o'tish mumkin:

- o'qiganda – 10 foiz;
- eshitganda – 20 foiz;
- ko'rganda – 30 foiz;
- eshitib ko'rganda – 50 foiz;
- muhokama, bahs-munozarada – 70 foiz;
- o'zi bajarganda – 80 foiz;
- Ustoz bilan bajarilganda – 90 foiz bilim, ko'nikma, malaka egallanar ekan.

Iqtidorli bolalar standart talablarni xush ko'rishmaydi. Maktabda ta'limning bu kabi hamma fanning bir xil shaklda tashkil qilinishi qobiliyatli bolalar salohiyatini ro'yobga chiqarishga sezirali tarzda qarshilik ko'rsatadi. Shu sababli umumta'lim maktablarida iqtidorli, o'quvchilar qobiliyatini rivojlantirishga qaratilgan ijodiy ta'lim dasturlari yaratilishi zarur. Hozirgi kun talabiga javob bera oladigan sinkveytn, guruhlarda ishlash, bahslashuv, so'rov, rezyume, 3x4 texnologiyasi, F.S.M.U texnologiyalarini mashg'ulotlarda qo'llash o'quv samaradorligini oshiradi.

So'rov uslubi. Bu uslub o'quvchilarni harakatlar ketma-ketligini to'g'ri tashkil etishga, mantiqiy fikrlashga, o'rganilayotgan mavzu asosida xilma-xil fikrlar, ma'lumotlar ichidan kerakligini tanlab olishni, shu bilan bir qatorda, o'zgarlar fikrini hurmat qilish va ularga o'z fikrini o'tkaza olish hamda o'z faoliyatini, kunini rejalashtira olishni o'rgatishga qaratilgan. Bunday o'yin darslari o'quvchilar o'rtasidagi yotsirashni yo'qotishga, do'stona munosabatni mustahkamlashga, o'zaro tenglik, beg'araz yordam, ziyraklik, topqirlik, bilimlarini o'zaro tekshirish, hamkorlikda ishlash, ko'pchilikning fikri bilan kelisha olish, xotirani mustahkamlashga yordam beradi. Ijodiy faollik asosidagi bu mashg'ulotlar o'quvchilarni yanada o'z ustida ishlash qobiliyatini rivojlantirish uchun omildir.

Iqtidorli o'quvchilarning ijodini rivojlantirishda ijodiy xarakterdagi metodlar muhim o'rin egallaydi. Ular muammoli o'qitish metodi, izlanishga asoslangan o'qitish metodi, evristik (o'quv-izlanish ta'limi metodi), tadqiqotchilik, loyihalashtirish metodlaridir. Mazkur metodlar yuqori darajadagi bilim mayllarini kuzatish imkoniyatlariga ega. Shuning uchun ham iqtidorli

o'quvchilarning ijodiy tafakkurlarini rivojlantirish uchun samarali bo'lib, bilim darajalari, qat'iyatlilik, mustaqillik, o'ziga ishonch, hissiy barqarorlik sifatlarini shakllantiradi.

Iqtidorli o'quvchilarning ijodini rivojlantirish o'qituvchidan katta mehnat talab qiladi. Bunday o'qituvchilar yuqori darajadagi pedagogik mahorat va kasbiy bilimlarga ega bo'lishlari, mashg'ulotlarda zamonaviy bilim berishning interfaol usul va metodlaridan unumli foydalana olishlari talab etiladi. Shuningdek, ular shunday iqtidorga ega bo'lgan o'quvchilar bilan individual va hamkorlikda ishlash tajribasini o'zlashtirgan bo'lishlari kerak.

Mashg'ulotda foydalaniladigan vositalar: ya'ni o'quvchi dars jarayonida o'zlashtirib olishlari uchun mo'ljallangan tarqatma materiallar, o'tilgan mavzu yoki yangi mavzu bo'yicha suratlar, ma'ruzalar, tayanch so'z va tushunchalar, matn asosida tayyorlangan kerakli ma'lumotlar katta ahamiyatga ega.

O'yin texnologiyalari nazariy bilimlarni mustahkamlab, amaliy ko'nikmalarning malakalarga aylanishini ta'minlab qolmay, o'quvchilarda muayyan axloqiy, irodaviy sifatlarini ham tarbiyalaydi. Ularning ijodiy imkoniyatlarini oshirib, tafakkurini rivojlantirishga yordam beradi.

O'qituvchi bir necha mavzuni o'tgandan so'ng, ularni mustahkamlash uchun darsni ertak ko'rinida o'tishi mumkin. Bunda o'qituvchi darsda rol o'ynash uchun o'quvchilarni oldindan tayyorlaydi. Bunday ertak-o'yin darsida o'quvchilar ertak qahramonlariga yordam berish asnosida o'zlari egallagan nazariy bilimlarini topshiriqlarni bajarish orqali mustahkamlab, rivojlantirib boradilar.

O'qituvchi rolli o'yin darsini faqatgina boshqarib turadi. Bunday rolli o'yinlar orqali o'quvchilarning darsga qiziquvchanligi ortadi. G'olib bo'lishga intiladilar, o'ylaydilar, ijodiy izlanadilar, natijada o'quvchilar olgan nazariy bilimlarini emas, balki mantiqiy va tizimli fikr yuritishni va uni rivojlantirish ustida ham ishlaydilar. Bu faoliyat jarayonida bolalar obrazlar orqali tasavvur qilish, o'zi ham ertak qahramonlari bilan sayohatda yurgandek, to'siqlardan o'tishdek mushkul ishni bajarishga intiladilar.

Umumiy o'rta ta'lim maktablarida iqtidorli o'quvchilarning ijodini rivojlantirishning bunday usullari faolligni yanada oshiradi. O'quvchilarning yangi tushuncha, hodisa va atrof-muhitdagi o'zgarishlarni his qilishga, voqealarda faol ishtirok etishga undaydi. Ijodiy guruhlarda o'qituvchilarning o'quvchilar bilan hamkorlikda izlanishga da'vat qiladi. O'quvchilarni bir guruhga jamlagan holda yaxlit muammoni yechishga safarbar qilish ular faoliyatida uchraydigan murakkabliklarni bartaraf etish imkonini beradi. Bunday yondashuv natijasida o'quvchilarning ijodkorlik layoqatlari jadal rivojlanadi. Bunday o'quvchilarni tadqiqotchilik faoliyatiga jalb etish ham muhimdir. Bu faoliyatning maqsadi o'quvchilarda tadqiqotchilik faoliyatiga bo'lgan qiziqishlarini rivojlantirish va umumiy ko'nikmalarini hosil qilishdan iborat. Mazkur bosqich 5-7-sinf o'quvchilari uchun muhim. O'quvchilarda bilish yo'nalishlari va ma'naviy qadriyatlar to'laqonli tarzda shakllangandagina mazkur tizimda samaradorlikka erishiladi.

Xulosa qilganda, umumiy o'rta ta'lim maktablarida iqtidorli o'quvchilarning ijodini rivojlantirish innovatsiyasi va interfaol shakl va metodlarini o'z o'rnida qo'llash va amaliyotga tatbiq etish uchun o'qituvchidan kuchli bilim va yuqori darajadagi kasbiy mahorat talab etiladi. Umumiy o'rta ta'lim maktablarida iqtidorli o'quvchilarning ijodini rivojlantirishdagi mazkur metodlar iqtidorli o'quvchilarni yangiliklarini tez ilg'ash, mustaqil fikrlash, mustaqil harakat qilish, hamkorlikda faoliyat yuritish, muammolarni oson hal qilish ko'nikma va malakalarini shakllantiradi.

Foydalanilgan adabiyotlar:

1. Karimov I.A. Yuksak ma'naviyat – yengilmas kuch . – T.: . Ma'naviyat, 2008. 61-b.
2. O'zbek tilining izohli lug'ati. O'zbekiston milliy ensiklopediyasi Davlat ilmiy nashriyoti. – T.: 46-, 51-, 143-betlar.

Jahongir MAMATQOSIMOV,
O'zbekiston Davlat san'at va madaniyat instituti
mustaqil izlanuvchisi

KASB-HUNAR KOLLEJLARI O'QUVCHILARIDA NOMODDIY MADANIY MEROSNI MUHOFAZA QILISH IMKONİYATLARI

Annotatsiya

Ushbu maqolada kasb-hunar kolleji o'quvchilarida nomoddiy madaniy merosni muhofaza qilish imkoniyatlari tahlil qilinib, mazkur jarayon bevosita fizika va astronomiya fani orqali amalga oshirilish yuzasidan metodik tavsiyalar berilgan. Fizika va astronomiya fanining rivojida nomoddiy madaniy merosning ahamiyati yoritilgan.

Kalit so'zlar. Nomoddiy madaniy meros, muhofaza, afsona, mif, rivoyat, fizika, astronomiya, tabiat hodisalari, kasb-hunar kolleji, davlat ta'lim standarti, o'quv reja, o'quv adabiyotlari, metodik tavsiya.

В статье приведены данные об анализе возможностей защиты нематериального культурного наследия учащимися профессиональных колледжей, а также даны методические рекомендации осуществления данного процесса непосредственно через предметы Физика и Астрономия. Раскрыто значение нематериального культурного наследия в развитии физики и астрономии.

Ключевые слова. Нематериальное культурное наследие, защита, легенда, миф, притча, физика, астрономия, явления природы, профессиональные колледжи, государственный стандарт образования, учебный план, учебная литература, методические рекомендации.

The article presents data on the analysis of options to protect intangible cultural heritage by the students of vocational colleges, and provides methodical recommendations for implementation of this process directly by Physics and Astronomy classes.

Key words. Intangible cultural heritage, protection, a legend, a myth, a parable, physics, astronomy, natural phenomenon, vocational colleges, the state standard of education, curriculum, educational literature, methodical recommendations.

Xalqning madaniy va ma'naviy qadriyatlari, moddiy va nomoddiy merosi ming yillar mobaynida qudratli ma'naviyat manbai bo'lib xizmat qilgan, ularda xalqimizning boy va qadimiy tarixi, orzu-istaklari, buyuk istiqbol manzaralari mujassamlashgan.

Qaysiki jamiyatda ma'naviyat va madaniyat masalalari tizimli yo'lga qo'yilgan bo'lsa, bu mazkur jamiyat tarixi, taraqqiyot va rivojlanishi uchun kafolatdir. O'zbekiston Respublikasining Birinchi Prezidenti I.A.Karimov ta'kidlaganlaridek: "Ajdodlarimiz tafakkuri va dahosi bilan yaratilgan eng qadimgi toshyozuv va bitiklar, xalq

ogʻzaki ijodi namunalaridan tortib, bugungi kunda kutubxonalarimiz xazinasida saqlanayotgan ming-minglab qoʻlyozmalar, ularda mujassamlashgan tarix, adabiyot, sanʼat, siyosat, axloq, falsafa, tibbiyot, matematika, mineralogiya, kimyo, astronomiya, meʼmorlik, dehqonchilik va boshqa sohalarga oid qimmatbaho asarlar bizning buyuk maʼnaviy boyligimizdir. Bunchalik katta merosga ega boʻlgan xalq dunyoda kamdan-kam topiladi”.

Xalqimizning azal-azaldan rivoj topib, shakllanib kelayotgan urf-odatlar, marosimlari, hunarmandlik va musiqiy bilimlari, tabiat va koinotga oid bilim va koʻnikmalari negizini nomoddiy madaniy meros (NMM) tashkil etadi.

NMM xalqning ijtimoiy-madaniy hayotida, aholining boʻsh vaqtini mazmunli tashkil qilishda muhim rol oʻynaydi. Ular shaxsning har tomonlama rivojlanishi va ijtimoiy-madaniy faolligini oshirish jarayonini oʻziga xos vazifalarini bajarishga va mazmunli dam olish, hordiq chiqarishni uyushtirishga yordam beribgina qolmay, balki bilimni, dunyoqarashini oʻstirishga, ijodkorligini oshirishga qaratilgan boʻlib, oʻz navbatida, jamiyatdagi asosiy ish faoliyati bilan yaxshiroq shugʻullanishga samarali yordam beradi.

NMMni jamiyatning turli soha va turli yosh vakillari oʻrtasida kuzatish mumkinligini eʼtiborga olib, uning muhofazasini taʼlim muassasalarida takomillashtirish va targʻib qilish muhim ahamiyatga ega. Shu munosabat bilan kasb-hunar kollejlari NMMni muhofaza qilish tizimini takomillashtirish jarayonida kasb-hunar kolleji DTS, oʻquv rejalari, fan dasturlari va oʻquv adabiyotlarini tahlil qilish, mazkur meʼyoriy hujjatlarda aks ettirilgan NMMni muhofaza qilish imkoniyatlarini aniqlash maqsadga muvofiqdir.

Kasb-hunar kollejlari (KHK) barcha yoʻnalishlarining oʻquv rejasiga kiritilgan 20 ta fan “Umumtaʼlim fanlari” blokining asosini tashkil etib, undagi tabiiy, ijtimoiy-gumanitar, aniq fanlar boʻlajak kichik mutaxassislarining jamiyat va uning qonuniyatlari uchun zarur boʻlgan bilim, koʻnikma va malakalarni beradi.

Hozirgi davrda kollej oʻquvchilarida NMMni muhofaza qilish tizimini ilmiy-pedagogik jihatdan ishlab chiqishni va uni taʼlim-tarbiya amaliyotiga joriy etishni taqozo etadi. Shuningdek, mazkur mavzu bilan bogʻliq ilmiy tadqiqot maxsus tadqiq etilmaganligi bois kollej oʻquvchilarida NMMni muhofaza qilish tizimi yuzasidan ilmiy asoslangan pedagogik gʻoyalar, xulosa va tavsiyalarga muhtojlik sezilishi mazkur muammo bilan bogʻliq tadqiqot mavzusini olib borishimizga asos boʻldi.

2010-yil 7-oktyabrda qabul qilingan “2010-2020-yillarda nomoddiy madaniy meros obyektlarini muhofaza qilish, asrash, targʻib qilish va ulardan foydalanish” Davlat dasturining II boʻlimi – “Nomoddiy madaniy merosni ilmiy jihatdan oʻrganish va tadqiqot ishlarini tashkil etish” deb nomlanadi. Mazkur boʻlimning 5-bandida nomoddiy madaniy merosning yoʻnalishlari boʻyicha grantlar ajratilishini taʼminlash, ilmiy-tadqiqot ishlarini kuchaytirish, tadqiqot ishlariga yosh olimlarni jalb etish hamda 21, 22, 23, 24, 26, 27, 30, 32, 33-bandlarida oliy taʼlim, oʻrta maxsus, kasb-hunar va umumiy oʻrta taʼlim muassasalarida ilmiy, tashkiliy-uslubiy faoliyatni tashkil etish boʻyicha belgilangan vazifalarning bajarilishiga imkon yaratadi.

Kollej oʻquvchilarida nomoddiy madaniy merosni muhofaza qilish imkoniyatlarini bevosita fizika va astronomiya fanlari misolida tahlil qilamiz.

Kasb-hunar kolleji oʻquv rejasiga koʻra, mazkur fanlarga 1-jadvalda aks ettirilgan soatlar ajratilgan.

1-jadval

№	Umumta'lim fanlari	Kurslar, semestrlar, ajratilgan soatlar					
		1-kurs		2-kurs		3-kurs	
		I	II	III	IV	V	VI
1.	Fizika. Astronomiya	80	40	40	32	-	-
JAMI		192					

KHK Davlat ta'lim standartlari, o'quv rejaları, fan dasturlari va o'quv adabiyotlari-da NMMni muhofaza qilish imkoniyatlari tahlili shuni ko'rsatdiki, kolleжда o'qitiladigan fizika va astronomiya fanlari NMMning “O'zlikni namoyon etishning og'zaki an'analari va shakllari” hamda “Tabiat va koinotga oid bilim va urf-odatlar yig'indisi” yo'nalishlariga bevosita bog'liq bo'lishiga qaramasdan NMM muhofazasiga oid tushunchalar juda kam miqdorda yoritilgan.

O'zlikni namoyon qilishning og'zaki an'analari va shakllari: olamning paydo bo'lishi, tabiat hodisalari, kun va tun, olov, yer, suv, havo haqidagi mifologik qarashlar, afsona va rivoyatlar; tabiat va koinotga oid bilim va ko'nikmalar: an'anaviy xalq taqvimlari, kunning botishiga qarab kelgusi kunning qanday kelishini aytib berish, oyning turishiga qarab keyingi oyning taxminiy ob-havosini aniqlash, hayvonlar harakati orqali sodir bo'ladigan voqealarni bashorat qilish, quduq qazish o'rni yoki imorat qurish joyini aniqlash, imoratsozlik, miroblik bilan bog'liq bilim va ko'nikmalar, pazandachilik san'ati – bular barchasi NMMning asrlar osha shakllanib kelgan va kelayotgan namunalari bo'lib, o'z o'rnida ilmiy jihatdan fizika va astronomiya fanlarining obyektı hamda mazkur fanlar rivojlanishining dastlabki omillari sanaladi.

Kollej o'quvchilarida nomoddiy madaniy merosni muhofaza qilish imkoniyatlari (fizika va astronomiya fanlari misolida) va metodik tavsiyalar 2-jadvalda berilgan.

2-jadval

№	Fan nomi	Mavzular nomi	NMMni muhofaza qilish imkoniyatlari	NMMni muhofaza qilish yuzasidan metodik tavsiyalar
1.	Fizika	Kirish	O'zbekiston – ilm-fan va madaniyat qadimdan taraqqiy torgan mamlakatlardan biri. Unda, ayniqsa, astronomiya, matematika, tibbiyot, kimyo, to'qimachilik, me'morchilik, ma'danshunoslik, kulolchilik, falsafa, musiqa, tilshunoslik, adabiyotshunoslik yaxshi rivojlangan.	Kasb-hunar ta'limi jarayonida Fizika fanining dasturida fizik hodisalar va olamning fizik manzarasini ilmiy asosda tushuntirish orqali o'quvchilarning tabiatni o'rganishda fizikaning o'rni hamda fizika va texnika sohasida olib borilayotgan tadqiqotlarning tabiatga ta'sirini o'rganish asosida NMM muhofazasini takomillashtirish maqsadga muvofiq.

1.	Fizika	Kinematika	<p>Mavzularda NMM muhofazasi mazmunini ifoda etish.</p> <p>Tabiat hodisalarini NMMning "Tabiat va koinotga oid bilim va urf-odatlar yig'indisi" yo'nalishiga kiruvchi namunalarini mazmuni bilan boyitish.</p> <p>Fizika fanining kelib chiqishi va rivojlanishini xalq donishmandligi: miflar, afsona va rivoyatlar orqali yoritish.</p>
		Dinamika	
		Saqlanish qonunlari	
		Tebranish va to'lqinlar	
		Molekulyar-kinetik nazariyasi asoslari	
		Suyuqlik xossalari	
		Qattiq jism xossalari	
		Termodinamika asoslari	
		Elektr maydon	
		O'zgarmas tok qonunlari	
		Turli muhitlarda elektr toki	
		Takrorlash	
		Magnit maydoni	
		Elektromagnit induksiya	
		Elektromagnit tebranishlar	
		Elektromagnit to'lqinlar	
		Optika	
		Nisbiylik nazariyasi	
		Kvant fizikasi elementlari	
		Atom va yadro fizikasi	
Yadro energetikasi			
Olamning zamonaviy fizik manzarasi			
Umumiy takrorlash			
2.	Astronomiya	<p>Kirish</p> <p>...misrlik koinlar miloddan 3 ming yilcha avval Nil daryosi toshqinining boshlanish kunlarini astronomik kuzatishlar asosida oldindan aytib berganlar. Bunda osmonning shimoliy yarim sharining eng yorug' yulduzi Siriusning sharqda, Quyosh shafaqlari bilan bir vaqtda, erta tongda paydo bo'lishi va Nil daryosi toshqinining boshlanishi orasida bog'lanish borligi aniqlangan edi. Ko'p yillik bunday kuzatishlar yilning uzunligini aniqlashga ham olib keldi.</p> <p>X-XI asrlarda yashab ijod etgan mashhur o'zbek allomasi Abu Rayhon Beruniyning astronomiyaga oid 40 dan ortiq asari bizgacha</p>	<p>Mazkur kursda o'quvchilarda, avvalo, ilmiy dunyoqarashni shakllantirishni va ularga olamning bir butunligini anglatishni barcha astronomik hodisalarning kechishi tabiatning universal qonunlari (birinchi navbatda, fizik qonunlar) asosida ro'y berishni hamda bu hodisalarning</p>

2.	Astronomiya	<p>yetib kelgan. Olimning “Xronologiya” asarida, Yevropa va Osiyodagi deyarli barcha xalqlarning turli davrlarga tegishli taqvim tizimlari batafsil bayon qilingan bo‘lib, unda bu taqvimlarning asoslari va biridan ikkinchisiga o‘tish yo‘llari to‘la yoritilgan.</p> <p>Qadim Sharqda kishilar yoritqichlarga qarab mo‘ljol olish uchun osmonning yorug‘ yulduzlarini alohida guruhlariga ajratib, ularga yulduz turkumlari deb nom berganlar. Yulduz turkumlarini hayvonlar yoki jonivor (Katta Ayyiq, Oqqush, Arslon, Ajdarho, Kit), yunon afsonalarining qahramonlari (Kassiopiya, Andromeda, Pegas va boshqalar) va ba‘zan yorug‘ yulduzlar birgalikda eslatadigan geometrik shakl yoki buyumlarning nomlari (Uchburchak, Tarozi, Cho‘mich) bilan ataganlar.</p> <p>...Quyosh Navro‘zda (21 martda) aniq Sharq nuqtasidan ko‘tarilib, aniq G‘arbda botgani holda, keyin uning chiqish va botish nuqtalari shimol tomonga siljib boradi. Bunday hol 22 iyungacha davom etib, so‘ngra chiqish va botish nuqtalari aksincha, gorizontning janub tomoniga siljiydi. Bu davrda Quyoshning tush paytidagi balandligi pasaya borib, kunduz qisqaradi, tun esa, aksincha, uzayadi.</p> <p>Juda qadim zamonlardayoq kishilar zodiac yulduz turkumlari sohasida tashqi ko‘rinishi bilan yulduzlarga o‘xshash, biroq yulduzlardan farq qilib, ularga nisbatan siljib boruvchi 5 ta yoritqichni kuzatdilar. Yulduzlardan farqlanuvchi bunday xususiyatlari evaziga ularga “adashgan yulduzlar” – sayyoralar deb nom berdilar. Qadim Rimda adashgan yulduzlar Rim xudolarining nomlari bilan Merkuriy, Venera, Mars, Yupiter va Saturn deb atala boshlandi.</p>	<p>tabiatini ilmiy nuqtayi nazaridangina o‘rganishni NMM meros mazmunida yoritish.</p> <p>NMMning “Tabiat va koinotga oid bilim va ko‘nikmalar” yo‘nalishi: an’anaviy xalq taqvimlari, kunning botishiga qarab kelgusi kunning qanday kelishini aytib berish, oying turishiga qarab keyingi oying taxminiy ob-havosini aniqlash, hayvonlar harakati orqali sodir bo‘ladigan voqealarni bashorat qilish, quduq qazish o‘rni yoki imorat qurish joyini aniqlash, imoratsozlik, miroblik bilan bog‘liq bilim va ko‘nikmalar orqali astronomiya fanining mazmunini yoritib berish.</p> <p>Kun va tun, oy va quyosh, suv va havo bilan bog‘liq hodisalarni afsona va ajdodlarimizning mifologik qarashlari orqali yoritish;</p> <p>Kun va tun tengligi, qish va yoz chillasi bilan bog‘liq marosim va udumlar, tabiat bilan bog‘liq mavsumiy bayramlar misolida mavzuni ilmiy-badiiy qiymatini ta‘minlash.</p> <p>An’anaviy xalq taqvimlari misolida mavzuni yoritish orqali maqsad qiladi.</p>
		Amaliy astronomiya asoslari	<p>Kishilar vaqtni o‘lchashga juda qadimdan ehtiyoj sezganlar. Quyoshli kunlarda ixtiyoriy jismning soyasi, turli vaqtda turlicha holatlarda bo‘lishi va uzunligini o‘zgartirib turishini bilgan kishilar soyaning bu xususiyatidan foydalanib, undan vaqtni o‘lchaganlar. Vaqt o‘tishi bilan kishilar vaqtni o‘lchashning aniq usullarini o‘ylab topdilar. Bular ichida Yerning o‘z o‘qi atrofida to‘la aylanish davriga tayanib vaqtni o‘lchash usuli eng qulay bo‘lib, kishilar vaqtni o‘lchashning bu usulidan hozirga qadar foydalanadilar.</p>

2.	Astronomiya	<p>Uzoq muddatni vaqtning o'lchamlari (sutka-kun, hafta, oy va yillar) bo'yicha tizimga solish – kalendar deyiladi. Kalendar tuzishda oy fazalarining almashinish davri yoki yil fasllarining almashinish davri (tropik yil) asos qilib olinadi. Oy fazalarining almashinish davri (sinodik davr) asos qilib olingan taqvimlar – Oy kalendarlari deb, yil fasllarining almashinish davri asos qilib olinganlari esa Quyosh kalendarlari deb yuritiladi.</p> <p>Beruniy o'zining "Qadimiy xalqlardan qolgan yodgorliklar" asarida qadimgi Eronda kalendar yilining uzunligi 365 kun bo'lib, 12 ta oyining birinchi 11 tasi 30 kundan, 12-si esa 35 kundan bo'lganini ma'lum qiladi. Bu taqvimning yil boshi esa har doim bahorgi teng kunlik (21 mart) bilan ustma-ust tushishi zarur edi.</p> <p>Kengashning bosh vazifasi, taqvim yillarining boshi ("Navro'z") bahorgi tengkunlikdan siljima-yidigan qilib tuzishdan iborat edi. Buning uchun komissiya 366 kunlik kabisa yilini joriy qilib, uning kelish tartibini, rimliklarning yulian kalendarida joriy qilgan tartibidan boshqacha-roq shaklini taklif etdi.</p> <p>Mazkur kalendar erasining boshi ham, keyinchalik musulmonlarning hijriy-qamariy taqvimi erasidagi kabi 622-yilning 16-iyuliga ko'chirilib, u quyosh-hijriy taqvimi degan nom bilan ataladigan bo'ldi. Bu taqvimda oylar, Quyoshning yillik ko'rinma harakati davomida kesib o'tadigan yulduz turkumlarining nomlari bilan Hamal, Savr, Javzo, Saraton, Asad, Sunbula, Mezon, Aqrab, Qavs, Jadi, Dalv, Hut deb yuritiladi.</p> <p>Olamning qanday tuzilganligi haqidagi tasavvurlarning rivojlanish tarixi juda qadimdan boshlangan. Qadimda ajdodlarimiz tabiat va uning hodisalarini tushuntirishga o'zgarib qilib, olam jismlarining harakatlarini boshqaruvchi g'ayritabiiy kuch bor, deb ishonar edilar. Olam ham aynan shu kuch tomonidan yaratilgan degan fikrda edilar.</p> <p>Qadimda kishilar ko'p yillar davomida Quyoshni va oyni xudo deb qarab, ularga sig'inar edilar. Xususan, Quyoshga Misrda Ra xudosi deb, yunonlar esa Gelios xudosi deb unga sajda qilganlar.</p> <p>Olam tuzilishi haqidagi dastlabki tasavvurlar juda sodda bo'lib, ularda Yer va Osmon bir-biriga qarama-qarshi qo'yilar edi. Odamlar Yerni tekislik ko'rinishida, osmonni esa yulduzlar "mixlangan" gumbaz sifatida tasavvur qilar edilar.</p>	
----	-------------	--	--

		Quyosh tizimining tuzilishi va osmon jismlarining harakati	Qadimda atrof-muhit hodisalarini ilmiy tushuntirishga o'z bo'lgan odamlar tabiat kuchlari oldida tiz cho'kishgan, unga sig'inishgan. Bundan Quyosh istisno emas edi. Misliklar Quyoshga issiqlik va hayot in'om qiluvchi Ra xudosi nomini berib sig'inishganda, yunonliklar va rimliklar Quyoshga nur, musiqa va roeziya xudolari – Feba, Gelios va Arrollon timsollari sifatida sig'inishgan.	
		Kosmonavtika asoslari		
		Astrofizik tadqiqot metodlari		
		Quyosh tizimi jismlarining fizik tabiati		
		Yulduzlar		
		Koinotning tuzilishi va evolyusiyasi		

Xulosa o'rnida aytish joizki, kasb-hunar kollejlarning Fizika va astronomiya fanlarida NMM muhofazasi imkoniyatlari tahlil qilinib, mazkur fanlar orqali o'quvchilarida NMMni muhofaza qilish tizimini takomillashtirish yuzasidan quyidagi uslubiy tavsiyalar taklif etiladi:

- o'quv fanlarini NMM muhofazasi mazmuni bilan boyitish;
- mavzularni yoritishda NMM namunalaridan foydalanish;
- mavzu yuzasidan uslubiy tavsiyalar ishlab chiqish;
- NMM muhofazasi mazmuni singdirilgan dars ishlanmalarini yaratish;
- Mavzu yuzasidan elektron o'quv adabiyotlarini tayyorlash va amaliyotga joriy etish kabilar shular jumlasidandir.

Foydalanilgan adabiyotlar:

1. Karimov I.A. *Yuksak ma'naviyat – yengilmas kuch.* – T.: Ma'naviyat, 2008. 176-b.
2. *O'zbekiston Respublikasi Vazirlar Mahkamasining 2010-yil 7-oktabrdagi 2010-2020-yillarda nomoddiy madaniy meros obyektlarini muhofaza qilish, asrash, targ'ib qilish va ulardan foydalanish Davlat dasturi.* – T.: 2010.
3. *Kasb-hunar kollejlari namunaviy o'quv rejasi.* OO'MTV tomonidan 2013-yil 5-avgustda tasdiqlangan.
4. G'aniyev A.G., Avliyoqulov A.K., Almardonova G.A. *Fizika. Akademik litsey va kasb-hunar kollejlari uchun darslik.* – T.: O'qituvchi, 2008. 416-b.
5. Mamadazimov M. *Astronomiya. Akademik litsey va kasb-hunar kollejlari uchun darslik.* – T.: O'qituvchi, 2003. 240-b.

Farxod RO'ZIYEV,

O'rta maxsus, kasb-hunar ta'limi muassasalarini
axborot-metodik ta'minlash xizmati
yetakchi mutaxassisi

TA'LIM SAMARADORLIGI – O'QUVCHILARNING INTELLEKTUAL-MA'NAVIY DARAJASI O'SISHINING OMILI SIFATIDA

Annotatsiya

Maqolada o'quvchilarning o'quv materiallarini to'liq o'zlashtirishlari natijasida ta'lim samaradorligining ta'minlanishi xususida fikr yuritilgan. Shuningdek, muallif ushbu jarayon o'quvchilarning intellektual-ma'naviy darajasining o'sishida muhim omil ekanligini tahlil qilib bergan.

Kalit so'zlar. Intellektual-ma'naviy daraja, ta'lim samaradorligi, o'quv materiali, o'zlashtirish darajasi, ko'nikma va malakalar, ijodiy faoliyat.

В статье рассмотрены вопросы повышения эффективности обучения путем обеспечения глубокого усвоения учащимися учебного материала, проанализированы факторы, влияющие на интеллектуально-духовное развитие учащихся.

Ключевые слова. Интеллектуально-духовный уровень, эффективность обучения, учебный материал, уровень усвоения, умения и навыки, творческая деятельность.

The article reviews issues of increasing the effectiveness of training by providing in-depth delivery of training material; analyses factors which influence on students intellectual development.

Key words. Intellectual and spiritual level, efficiency of education, educational materials, level of comprehension, abilities and skills, creative activities.

Mamlakatimiz uzluksiz ta'lim tizimidagi islohotlari bilan dunyoning rivojlanayotgan davlatlar qatoriga intilar ekan bugungi o'quvchilar ham jahon ta'lim me'yorlari darajasida bilimli bo'lishi kerak. Zero, Birinchi Prezidentimiz ta'kidlaganlaridek, "Nega deganda, har qaysi millat, har qaysi xalq o'zidan bilimliror, kuchli, qudratli va baxtli avlodni tarbiyalashga harakat qiladi. Bugungi kunda bolalarimiz shunday ruhda, shunday darajada tarbiyalanyapti, shunday darajaga ko'tarilyapti"¹.

Bugungi kunda ta'lim amaliyotida qo'llanilayotgan ta'lim samaradorligini baholash mezonlari ta'lim-tarbiya jarayonining pedagogik-psixologik xususiyatlarini to'liq hisobga olgan holda ishlab chiqilganligini pedagogik amaliyotda ko'rish mumkin. Shuning uchun ham, o'quvchilarning bilimlarini o'zlashtirish darajalarining natijaga asoslanganligi ularning intellektual-ma'naviy darajasining shakllanganligini to'liq ifodalaydi.

¹ Karimov I.A. Ona yurtimiz baxtu iqboli va buyuk kelajagi yo'lida xizmat qilish – eng oliy saodatdir. – T.: O'zbekiston, 2015.

Shunday bo'lsa-da, o'qituvchining mazkur mezonlarga tayangan holda o'quvchilarning o'quv materiallarini o'zlashtirganlik darajalarini tashxislash va baholash faoliyati yetarlicha ijobiy natijalar bermayapti. Chunki o'qituvchilar o'quvchilarning o'quv materiallarini o'zlashtirish darajalarini nazorat qilish va baholashning o'ziga xos parametrlarini puxta o'zlashtirib olmayaptilar.

O'qituvchidan o'quvchilarning o'quv dasturlardagi mavzularni o'zlashtirganlik darajalarining asosiy ko'rsatkichlari sifatida ularning bilim, ko'nikma va malakalari hamda shaxsiy sifatlarini aniqlash talab etiladi. Ushbu jarayonda o'quvchilarning bilimlarini baholashning muhim mezoni sifatida ta'lim mazmuniga mos tarzda ular egallagan bilimlarning ilmiy xarakterga egaligi, aniqligi, tabiiyligi, haqqoniyligi, chuqurligi, mustahkamligi, izchilligi, umumlashganlik darajasini aniqlash nazarda tutiladi.

O'quvchilar bilimining sifati haqida ularning o'zlashtirgan bilimlari va axborotlarni xotiralarida qayta tiklash darajalariga qarab baholash mumkin. Mazkur ma'lumotlar o'quv predmetlari mazmuni, o'quv materiallari hamda ikkilamchi loyihalar doirasida aniq ifodalangan bo'lishi lozim. Chunki bilimlar va ijtimoiy tajribalarni o'zlashtirish o'quvchilar bilish faoliyatining alohida ko'rinishi bo'lib, u o'quv dasturlari, o'quv materiallari hamda ikkilamchi loyihalar mazmunida o'z ifodasini topadi. O'qituvchilar esa mazkur bilim va tajribalarni o'quvchilarga yetkazishning innovatsion usullarini o'zlashtiradilar va ushbu maqsadli faoliyatga yo'naltirilgan o'quv-tarbiya jarayonini loyihalashtiradilar.

O'qituvchilar darsliklardagi o'quv materiallari bilan bog'liq holda o'quvchilarning bilish sohalariga ta'sir ko'rsatadigan o'quv ma'lumotlarini modellashtirish mahoratini egallashlari lozim. Bunda ularning turli didaktik vositalardan foydalana olish ko'nikmalariga ega bo'lishlari talab etiladi. Agar o'quvchilarga bilish obyektlari qanchalik aniq, to'g'ri ifodalangan holda taqdim etilsa, o'quvchining bilimi sifatli bo'ladi. O'qituvchilarning mazkur yo'nalishdagi bilim, ko'nikma va tajribalarini baholash predmetli-mohiyatli baholash mexanizmi tarzida ifodalanadi. Bunday baholash ularga o'quv jarayonining axborotlarni izchil taqdim etish bilan bog'liq vazifalarning bajarilishini to'g'ri nazorat qilish imkonini beradi. Bu tarzda nazoratni amalga oshirish ko'nikmasini o'zlashtirishlari uchun o'qituvchilar kasbiy bilim va pedagogik mahorat sirlarini egallashlari lozim.

Bugungi kunda ta'lim amaliyotida o'quvchilarning ko'nikma va malakalarini baholashning didaktik mezoni sifatida o'quv jarayonining ma'lumot berish vazifalarini nazorat etish tizimi amalga oshirilayapti. Bunda bilimlarning o'quv predmeti mazmuniga muvofiqligini aniqlashga e'tibor qaratilmoqda. Har bir o'quv predmeti bo'yicha aniq belgilab qo'yilgan baholash mezonlarini ajratish asoslari o'quv dasturlariga muvofiq tarzda aniqlanib, o'quvchilarning bilim, ko'nikma va malakalariga qo'yilgan umumiy didaktik talablar asosida ishlab chiqilmoqda. Bunda, birinchi navbatda, DTS va o'quv predmeti mazmuniga tayanilishini o'qituvchilar ongiga yetkazish talab etilmoqda. Mana shu o'rinda o'quv predmeti mazmuniga mos ravishda o'zlashtiriladigan bilim, ko'nikma va malakalar ko'lamini aniqlanadi. O'zlashtirishning asosiy vazifasi ma'lumot berish xarakteriga ega bo'lib, o'quvchi qaysi ma'lumotlarni qay darajada o'zlashtirgan, degan savolga o'qituvchilar javob bera olishlari lozim. Shuning uchun ham ta'lim natijasi sifatini aniqlash mezoni sifatida predmetli-mohiyatli o'lchovga tayanish zarurligi o'qituvchilar ongiga yetkaziladi. Bunda ular asosan bilimlarning aniqligi, ta'lim natijalarining realligi kabilarga e'tibor qaratish zarurligini anglab yetishlari kerak.

Shu bilan bir qatorda, o'qituvchilar o'quvchilarning o'zlashtirgan bilimlari hajmi, darajasi va ko'lamining o'zaro muvofiqligini belgilash tajribasiga ham ega bo'lishlari lozim. Xuddi mana shu asosga tayangan holda o'qituvchilar hamkorlikdagi ta'limning

rejalashtirilgan asoslarini loyihalashtirishlari kerak. Mazkur loyihalarda o'quvchilar egallagan bilim, ko'nikma va malakalarining darajalari aniq belgilab qo'yilishi zarur. Chunki ular yordamida o'quvchilarning bilimdonligi va intellektual-ma'naviy darajalari aniqlanadi.

1-chizma.

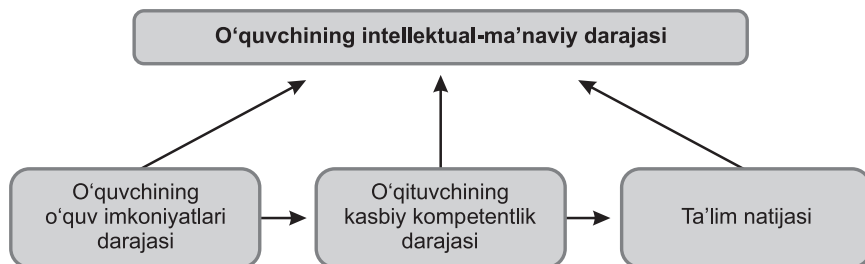

O'quvchilar intellektual-ma'naviy darajasining o'sishi uchun shaxsga yo'naltirilgan ta'lim mazmunida o'qituvchi va o'quvchilarning hamkorlik haqidagi tasavvurlarini kengaytirish bilan bir qatorda, uni amalga oshirish uchun zarur bo'lgan shaxsiy sifatlarni ham shakllantirishga xizmat qiladi.

O'quvchilarda hamkorlikka kirishish jarayoniga nisbatan ijobiy munosabatni shakllantirish ham o'qituvchining muhim vazifalaridan biri hisoblanadi. Shu maqsadda ta'lim mazmunida tanlangan vaziyatlar ta'sirchanligi, hayotiyiligi, qiziqarliligi, o'quvchilarning hissiy olamiga ta'sir qila olishi, ular uchun zarur bo'lgan amaliy ko'nikmalarni shakllantirish imkoniyatiga ega bo'lishi, yangi bilimlarni o'zlashtirish va mustahkamlash, amaliy jihatdan qo'llash ta'lim samaradorligini belgilaydi.

O'zbek tilining izohli lug'atida samaradorlikka shunday ta'rif berilgan.

Samaradorlik – foyda keltiradigan, sermahsul, yaxshi natija beradigan ma'nosini bildiradi.

Ta'lim samaradorligi – ta'limning pirovard natijasi bilan o'lchanadi, shunday ekan, qachonki ta'lim mazmuni to'liq o'zlashtirilsa, ta'limning samaradorligi yuqori bo'lib boradi. Ta'lim samaradorligi ta'lim natijasiga bog'liq ekan, ta'lim natijasi o'quvchilarning o'quv materiallarini o'zlashtirganlik darajalari, ya'ni baholash orqali amalga oshiriladi. Ta'lim jarayonida o'quvchilarning o'quv materiallarini o'zlashtirish darajalarini baholash individual xarakterga ega ekanligini inobatga olinsa, ta'limning samaradorligi ham individual ahamiyat kasb etadi. Shunday ekan ta'lim mazmuni to'liq o'zlashtirilganda ham ta'limning samaradorligi individualligicha qolaveradi. Ya'ni o'quvchilarning intellektual-ma'naviy darajasining o'sishida ta'limning samaradorligi muhim omil sifatida namoyon bo'ladi.

Ta'lim samaradorligini ta'minlash uchun o'qituvchi quyidagi bir qator didaktik chora-tadbirlarni ta'lim jarayonida amalga oshirishi lozim:

– umumiy o'rta ta'limda har bir o'quv predmetini o'qitishda qo'llaniladigan innovatsion usullar va texnologiyalarning samaradorlik darajasini tahlil qilishi va ularning o'quvchilarni intellektual-ma'naviy darajasining o'sishiga xizmat qilishini ta'minlash;

– ta'lim jarayoni subyektlari ta'lim samaradorligiga erishishdan manfaatdor bo'lishlari hamda o'qituvchi va o'quvchilarning hamkorlikda ijodiy faoliyat ko'rsatishga erishishlari uchun mazkur jarayonga modulli o'qitish texnologiyalarini joriy etish;

– ta'lim jarayoniga shaxsga yo'naltirilgan o'quv-tarbiya jarayonini tatbiq etish va o'qituvchining kasbiy kompetensiyalarini ushbu maqsadni amalga oshirishga qaratilgan holda rivojlantirish;

– ta'lim jarayonida o'quvchi shaxsining intellektual-ma'naviy rivojlanish darajasining munosib baholanilishiga erishish;

– ta'lim jarayonida o'quvchilarning o'zlashtirgan bilim, ko'nikma va malakalari bilan birga hayotiy kompetensiyalarning shakllanganligini va intellektual-ma'naviy rivojlanish darajalarini baholashda ilg'or metod va yondashuvlarning qo'llanilishi;

– o'qituvchilarning o'quvchilar o'zlashtirgan bilim, ko'nikma va malakalari hamda intellektual-ma'naviy rivojlanish darajalarini haqqoniy, demokratik va insonparvarlik tamoyillari asosida nazorat qilishlari va baholashlariga erishilishi va h.k.

Xulosa qilib shuni aytish mumkinki, ta'limning samaradorligi o'quvchilarning intellektual-ma'naviy darajasining o'sishida muhim omil sifatida namoyon bo'ladi. O'quvchilarning ta'lim mazmunini to'liq o'zlashtirilishini ta'lim samaradorligi belgilaydi. Bu o'z navbatida, o'quvchilarni intellektual-ma'naviy salohiyatga ega barkamol shaxs sifatida shakllantiradi.

Foydalanilgan adabiyotlar:

1. Karimov I.A. *Ona yurtimiz baxtu iqboli va buyuk kelajagi yo'lida xizmat qilish – eng oliy saodatdir.* – T.: O'zbekiston, 2015.

2. Roziqov O. va boshqalar. *Didaktika.* – T.: Fan, 1997.

3. *O'zbek tilining izohli lug'ati.* – T.: O'zbekiston Milliy ensiklopediyasi Davlat ilmiy nashriyoti.

4. Ro'ziyev F.J. *Ta'lim samaradorligini ta'minlovchi mezonlar.* *Xalq ta'limi jurnali.* 2015 y. 6-son. 55-58-b.

Shohista XASANOVA,
Navoiy viloyati XTXQTMOI katta o'qituvchisi

BIOLOGIYA DARSLARIDA INTEGRATIV TEXNOLOGIYALARDAN FOYDALANISH TAJRIBALARI

Annotatsiya

Maqolada integrativ texnologiyalar hamda ularning umumta'lim maktablari o'quvchilari-ning tadqiqotchilik faoliyatiga ta'siri va ahamiyati to'g'risida fikr yuritilgan. Shuningdek, 9-sinf biologiya darsligidagi ayrim mavzularni o'qitishda o'quvchida tadqiqotchilik faoliyatini tarkib toptirishga doir ish tajribalar bayon etilgan.

Kalit so'zlar. Integrativ texnologiya, topshiriq, madaniy o'simliklar, markazlar, muammoli topshiriq, mustaqil ishlash.

В данной статье рассматриваются вопросы использования интегративных технологий в общеобразовательных школах, а также их влияние на формирование исследовательской деятельности учащихся, в частности, при изучении отдельных тем по биологии в 9-м классе.

Ключевые слова. Интегративная технология, задание, культурные растения, центры, проблемные задания, самостоятельная работа.

The article covers issues related to integrative technologies at secondary schools and their influence on school pupils research activities, particularly in biology classes at 9th grade.

Key words. Integrative technology, a task, cultivated plants, centers, problematic tasks, independent work.

Respublikamizda uzluksiz ta'lim tizimini joriy etish jarayonida ta'lim mazmuni yangilanib, o'quv dasturlari va o'quv fanlari bo'yicha DTS modernizatsiya qilindi. Ushbu jarayon ta'lim-tarbiyaning boshqa tarkibiy qismlari: o'qitish metodlari, vositalari va shakllariga innovatsiya kiritish orqali modernizatsiyalashni talab etmoqda.

Uzluksiz ta'lim tizimi oldiga qo'yilgan muhim vazifalardan biri ta'lim-tarbiya jarayonida innovatsion muhitni yaratish sanaladi. Buning uchun o'qituvchidan ko'p qirrali izlanish va amaliy faoliyat talab etiladi.

Pedagogik innovatsiyalar – ta'lim-tarbiya jarayonining mazmunini yangilash, uning borishi va o'quvchilarning bilim, ko'nikma va malakalarini faollashtiruvchi texnologiyalar majmuidir.

Biologiya ta'limi mazmunini yangilash, biologiya ta'limi jarayonida yangi ta'lim texnologiyalarini joriy etish borasida A.T.G'ofurov, A.Zikriyayev, O.Mavlonov, J.Tolipova, S.Fayzullayev hamda ta'lim jarayoniga axborot kommunikatsiya texnologiyalarini tatbiq etish masalalari A.Hayitov, A.Abdiqodirov, M.Aripovlar tomonidan tadqiq qilingan.

Yuqorida nomlari qayd etilgan mualliflar tomonidan o'quv materiallarini loyihalashning umumiy jihatlari borasida nazariy va amaliy ahamiyatga ega qarashlar ilgari surilgan bo'lsa-da, ayni vaqtga qadar biologiya o'quv fanlari bo'yicha pedagogik va axborot kommunikatsion texnologiyalar uzviylikini, y'ani integrativ texnologiyalarni ta'minlash tadqiqot ishi sifatida tadqiq etilmagan.

Integrativ so'zi “birlashish”, “umumlashtirish” ma'nosiga ega. Texnologiya tushunchasi ikki asosiy blok, ya'ni loyihalash bloki hamda amalga oshirish bloklaridan iborat jarayondir. Integrativ ta'lim texnologiyasini loyihalashda pedagogik vazifaning qo'yilishi hamda didaktik jarayonlarni puxta ishlab chiqishni taqozo etadi.

Hozirda zamonaviy axborot va pedagogik texnologiyalarning shiddat bilan rivojlanishi ta'lim sohasida yangi istiqbollarni ochmoqda. Axborot va pedagogik texnologiyalarning uyg'unlashuvi asosida o'qitishning interfaol usullari shakllanmoqda. Ulardan foydalanish tufayli o'quv materiallarini keng qamrovli, tezkor va manzilli yetkazish imkoniyatlari ochilayapti. Bunda o'qish jarayoni interfaol tarzda o'tib, o'quvchilarning mustaqil ishlash imkoniyatlari ortib, o'quv jarayoni sifati va samaradorligi jiddiy o'zgarimoqda. Shuning uchun ham ayni paytda ta'lim muassasalarida an'anaviy dars jarayoniga pedagogik va axborot texnologiyalarini tatbiq etishga e'tibor kuchaydi.

O'quvchini tadqiqotchilik faoliyatiga yo'naltirish, birinchi navbatda, aynan fan uchun emas, balki o'quvchi uchun yangilikni kashf etishi, o'quvchining hayotiy tajribasi va qiziqishlari bilan bog'liq bo'lishi kerak. Bu uchun o'qituvchi o'quvchini faqat darslikdagi mavzu matni va uni mustahkamlovchi savollar bilan chegaralab qo'ymasdan, ularga muammoli savollar berib, shu muammoni topish jarayonida tadqiqiy faoliyat shakllanishiga e'tibor qaratishi lozim.

Quyida biz 9-sinf biologiya darsligidagi “Madaniy o'simliklarning kelib chiqishi va xilma-xillik markazlari” mavzularini o'qitishda o'quvchida tadqiqotchilik faoliyatini tarkib toptirishga doir ish tajribalarimizni bayon etamiz. Bu uchun dastlab tanlangan mavzuga mos muammolarni aniqlash, muammoli topshiriqlarni belgilash hamda o'quvchini tadqiqotlar asosida ishlashga jalb etish lozim. O'qituvchi o'quvchilarga yangi mavzuni qisqacha tushuntirib bergach, quyidagi topshiriqlar bo'yicha kichik guruhlarda ishlashga yo'naltiradi:

1-topshiriq. Darslikdagi mavzuni o'qib chiqing. Madaniy o'simliklarning kelib chiqish markazlari nomini va bu markazlar qaysi mamlakatda joylashganligini yozing. (Madaniy o'simliklarning kelib chiqishi va xilma-xillik markazlari xaritasi asosida, N.I. Vavilov bo'yicha)

1. Janubiy Osiyo tropik markazi

2. Sharqiy Osiyo markazi

3. Janubiy – G'arbiy Osiyo markazi

4. O'rta yer dengizi markazi

5. Abisseniya markazi

6. Markaziy Amerika markazi

7. Janubiy Amerika markazi

2-topshiriq. Quyida madaniy o'simliklarning kelib chiqishi markazlaridan tarqalgan o'simliklar nomlari yozilgan, har bir o'simlikni o'z markaziga joylashtiring. Katakchalarga markazlar nomi va shu markazdan kelib chiqqan o'simliklar nomini yozing.

Sholi, soya, tariq, karam, qand lavlagi, sorgo, sabzavot ekinlari, bug'doy, ananas, dorivor o'simliklar, banan, kakao daraxti, loviya, zig'ir, g'o'za, tamaki, shakarqamish, so'li, beda, makkajo'xori, kofe daraxti, yasmiq, oshqovoq, arpa, qalampir, kartoshka, dukkakliklar, sabzi, xina, zaytun, mevalar, kakin butasi, no'xat, oziqabop ekinlar, javdar, tok.

3-topshiriq. Xaritadan madaniy o'simliklarning kelib chiqish markazlari joylashgan mamlakatlarni topib ko'rsating. Botanika va geografiya fanlaridan olgan bilimlaringiz asosida aynan shu o'simliklar ma'lum markazlardan kelib chiqish sababini tushuntiring.

Topshiriqlarni bajarish uchun o'quvchilar, avvalo, darslik mavzusi matni bilan tanishib chiqishadi. Topshiriqlar kompyuterda bajariladi. O'quvchilar internetdan mavzuni topib, tanishib chiqishadi, zarur materiallarni ko'chirib oladi va 1-topshiriq javobini o'qituvchi tayyorlagan sxemalarga quyidagicha joylashtiradi:

1-topshiriq javobi

1. Janubiy Osiyo tropik markazi

Tropik Hindiston, Hindi-xitoy, Janubiy Xitoy, Sharqiy – janubiy Osiyo orollari

2. Sharqiy Osiyo markazi

Markaziy va Sharqiy Xitoy, Yaponiya, Tayvan oroli, Koreya

3. Janubiy – G'arbiy Osiyo markazi

Kichik Osiyo, Markaziy Osiyo, Eron, Afg'oniston, Shim-G'arbiy Hindiston

4. O'rta yer dengizi markazi

O'rta dengizning ikki sohilida joylashgan mamlakatlar

5. Abisseniya markazi

Efiopiya mamlakati

6. Markaziy Amerika markazi

Janubiy Meksika

7. Janubiy Amerika markazi

Janubiy Amerika

2-topshiriq javobi. O'quvchilar bu topshiriqni quyidagicha bajaradilar. 2-topshiriq matnidan har qaysi markazga mos kelganlari kesib olinib, o'z markaziga mos katakchalarga quyidagicha joylashtiradi:

1. Janubiy Osiyo tropik markazi

Sholi, shakarqamish, meva, sabzavot

2. Sharqiy Osiyo markazi

Soya, tariq, meva, sabzavot

3. Janubiy – G'arbiy Osiyo markazi

Bug'doy, suli, dukkakliklar, zig'ir, sabzi, javdar, donli ekinlar, tok, mevalar

4. O'rta yer dengizi markazi

Karam, qand lavlagi, beda, zaytun, yasmiq

5. Abisseniya markazi

Arpa, banan, kofe daraxti, sargo, no'xat, bug'doy, arpa formalari

6. Markaziy Amerika markazi

Oshqovoq, loviya, makkajo'xori, qalampir, g'o'za, kakao daraxti

7. Janubiy Amerika markazi

Kartoshka, ananas, tamaki, dorivor o'simliklar, kokain butasi, xina

O'quvchilar 3-topshiriqni bajarishda internet orqali mazkur markazlar joylashgan mamlakatlar iqlimi, osimliklar dunyosi bilan tanishib, botanika va geografiya fanlaridan olgan bilimlari asosida javob berishlari kerak.

Xulosa qilib aytganda, bu jarayonda o'quvchilarga bilimlar tayyor holda uzatilmaydi, balki muammo tarzida qo'yiladi, o'quvchilar qo'yilgan muammoni o'zlari mustaqil yechadilar. Bilimlar o'qitishning maqsadi bo'lmay, muammoni hal etish vositasiga aylanadi. O'quvchilar yangi bilimlarning o'zlari uchun qanchalik zarur ekanini his qilishadi (chunki usiz qo'yilgan muammoni yecha olmaydilar), bu esa ularda motivatsiyaning sezilarli darajada o'sishiga olib keladi. Ularning o'quv faolligi kuchayadi, mustaqil ishlash darajalari ortadi. O'quvchilar kichik guruhlariga bo'linib, muammoni aniqlab olishadi, uni hal qilish uchun qanday manba va bilimlar kerakligini belgilashadi, mazkur manbalar bilan ishlashadi, muammoni hal etishning olingan variantini umumlashtiradilar. Bunda o'qituvchi shunchaki jimgina kuzatib turuvchi bo'lmay, zarur paytda kichik guruhlariga kerakli maslahat va yordamini beradi.

O'quvchilar muammoli savollarga javoblar tayyorlash uchun darslik, o'quv qo'llanmalar, internet manbalari, elektron darslik asosida ishlaydilar. Olgan ma'lumotlarni tizimga soladi. Taqdimot uchun asosiy tushunchalarni ajratadi. Berilgan muammo yechimlarini asoslab berish uchun izlanadi. Shu orqali o'quvchilar tadqiqotchilik faoliyatiga yo'naltiriladi.

Sxemalar orqali mustaqil ishlash o'quvchini zeriktirib qo'ymaydi. O'quvchilar mustaqil ishlaganlaridan so'ng o'qituvchi yordamida videoproektor orqali ekranda topshiriqlar tekshiriladi. Mazkur mavzuni o'zlashtirishda o'quvchilar pedagogik texnologiya va axborot texnologiyalari integrasiyasi asosida ishlaydilar.

Bu kabi texnologiyalar ta'limiy faoliyatning intensivlashuvi va integratsion jarayonlarning vujudga kelishi imkoniyatida media olami va axborot-kommunikativ muhitning yaratilishiga asos bo'ladi. Bu esa ta'limdagi yangi integratsiyaga asoslangan infokommunikatsion jarayonlarning uzviylashuvini taqozo etadi. Boshqacha aytganda, integrativ texnologiya inson faoliyatining yetakchi tavsifi bo'lib, u ta'limiy jarayonning samaradorligini, maqbulligini, yuqori ilmiyligini yangi sifat darajasiga ko'tarishni anglatadi.

Foydalanilgan adabiyotlar:

1. Daniyarov B., Inoyatova M. *Uzluksiz ta'lim tizimida tadqiqotchilik texnologiyalaridan foydalanish.* – T.: Uzluksiz ta'lim. 2013-yil, 6-son.
2. Azimov I., Zikriyayev A., To'xtayev A., Fayzullayev S. *Biologiya (Metodik qo'llanma) (Sitologiya va genetika asoslari).* – T.: Ibn Sino, 2002.
3. Azimov I., Zikriyayev A., To'xtayev A., Fayzullayev S. *Biologiya (Sitologiya va genetika asoslari) 9-sinf.* – T.: Ibn Sino. 2010.

Gavhar KARIMOVA,

T.N.Qori Niyoziy nomidagi O'zPFITI

katta ilmiy-xodim izlanuvchisi

SHAXSGA YO'NALTIRILGAN TA'LIM JARAYONIDA BILIM SIFATI MONITORINGINI AMALGA OSHIRISH

Annotatsiya

Maqolada shaxsga yo'naltirilgan ta'lim jarayonida ta'lim sifati monitoringini amalga oshirish haqida fikr yuritilgan. Shuningdek, muallif ko'p bosqichli monitoringni taklif etilayotgan tizimi uzluksiz shaxsga yo'naltirilgan ta'limni tashkillashtirishning samaradorligi bo'yicha o'z tavsiyalarini berib o'tgan.

Kalit so'zlar. Ta'lim jarayoni, shaxsga yo'naltirilgan ta'lim, monitoring, texnologiya, konseptual, ko'rsatkich, standart, jarayon.

В статье изложены вопросы мониторинга качества обучения в процессе лично-ориентированного образования. Автором предложены рекомендации по организации многоступенчатого мониторинга с целью повышения эффективности процесса лично-ориентированного обучения.

Ключевые слова. Образовательный процесс, лично-ориентированное обучение, мониторинг, технология, концептуальный показатель, стандарт, процесс.

The article presents the issues of monitoring the quality of teaching in the process of personality-oriented education. The authors offer recommendations on the organization of multi-level monitoring with the aim of increasing the efficiency of the process of student-centered learning.

Key words. The educational process, of personality-oriented education, monitoring, technology, concept index, the standard, process.

Ta'lim muassasalarini isloh qilish, demokratik jamiyatga va bozor iqtisodiyotiga o'tish jarayonida yangi ijtimoiy-iqtisodiy holat bilan bog'liq, bu esa, o'z navbatida, ta'limga yangi talablar qo'yadi. O'quv-tarbiya jarayoni sifati uning ustuvor vazifasiga aylanmoqda. Bunda innovatsiya jarayonlari monitoringi muhimdir. Uning eng keng tarqalgan ta'rifi bo'lib, ta'lim tuzilmalari, uning komponentlari faoliyati to'g'risida, obyektning ixtiyoriy vaqtdagi holati to'g'risida gapirish va uning rivojlanish istiqbollarini belgilash imkoniyatini beradigan, ma'lumotlarni to'plash, saqlash, qayta ishlash va tarqatish shakli hisoblanadi.

Pedagogik tizimda o'z vaqtidagi ijobiy va salbiy holatlarni aniqlash ta'lim strategiyasi umumiy yo'nalishini saqlab qolgan holda taktikani o'zgartirib, ularga tez chora ko'rish imkonini beradi. Monitoring yordamida o'tkazilgan pedagogik harakatlarni aniqlash va baholash amalga oshiriladi. Bunda pedagogik tizim faoliyatining amaldagi natijalarini uning maqsadlariga mosligini ko'rsatuvchi qayta aloqa ta'minlanadi.

Monitoring va pedagogik ekspertiza bo'yicha tadqiqotlar tahlili shuni ko'rsatadiki, pedagogik hodisalarining miqdoriy sifatini aks ettiruvchi umummetodologik baza tash-

kil etib bo'lingan. Biroq shu bilan birga ilmiy adabiyotda faqat kvalimetrik monitoring to'g'risida eslatmalar paydo bo'lmoqda. Hozircha uning ta'rifi berilmagan, funktsiyalari, tamoyillari, tashkillashtirish metodlari, farqlovchi xususiyatlari aniqlanmagan. Milliy kvalimetriyada yagona informatsion bazada qurilgan, turli bosqich bo'yicha nazorat ma'lumotlarini solishtirish va ularni tadqiqot obyektining umumiy ma'lumotlari bilan taqqoslash imkonini beradigan ko'p bosqichli monitoring tushunchasi ishlatilmaydi. Shu sababli monitoringni ko'pbosqichli konsepsiyasini shakllantirish zaruriyati paydo bo'ladi. Nazorat-baholash tizimidagi o'zgarishlar tufayli statistik ta'lim ma'lumotlarini olish, to'plash va taqdim etishga sharoitlar yaratilmoqda. Pedagogik amaliyotda o'quvchilarni mustaqil testlashni intensiv ravishda tatbiq etilishi, ishonchli va ko'p tomonlama ma'lumotlarni olish uchun ko'p bosqichli monitoringni tashkillashtirilishi va ishlashi ahamiyatlidir.

Tadqiqot mantiqi shuni ko'rsatadiki, kelajakda u nafaqat umumiy ta'lim sohasiga ta'sir ko'rsatadi, shuningdek, butun uzluksiz ta'lim tizimining sifati to'g'risida ishonchli ma'lumot olish asosiga aylanadi.

Monitoring quyidagilardan tashkil topgan:

- ta'lim objekti faoliyati ustidan uzluksiz kuzatuvning tashkiliy tuzilmasi;
- pedagogik o'lchovlar vositasida ma'lumotlarni yig'ish va to'plash uchun zarur bo'lgan metodikalar, jarayonlar va resurslar majmui;
- berilgan xususiyatlar, tavsifnomalar, parametrlar bo'yicha ta'lim natijalarini olish uchun uni tezkor tarzda o'rganish, talqin qilish va pedagogik jarayonga ta'sir o'tkazish maqsadida Internet tarmog'idagi ma'lumotlarni tahlil qilish metodlar to'plami, uni tavsiya va taqdim etish bo'yicha tayyorlamalar.

Bunday monitoring obyektning vaqt ichidagi holatini tahlil qilish, ta'lim tizimi holatini va ta'lim subyektining sifat o'zgarishlarini miqdoriy baholash, uning rivojlanish yo'nalishlarini belgilash imkonini beruvchi pedagogik jarayon ustidan standartlashtirilgan kuzatuvdan iboratdir.

Ko'p bosqichli monitoringning tashkillashtirish va ishlash tamoyillar nazariyasi; ma'lumotlarni to'plash va qayta ishlash informatsion texnologiyalar; tadqiq qilinyotgan obyektlarning sifatlarini statistik me'yorlar bilan solishtirishga suyanadi.

Bunday monitoringning maqsadlari quyidagilar:

- u yoki bu tizim obyektining ishlashi bo'yicha ilmiy asoslangan xulosalar olish;
- kuzatuv subyekti faoliyatining tashqi nazorati statistik natijalari to'plami;
- rejalashtirilgan sifatga erishish uchun zarur bo'lgan tadbirlarning asoslanishi.

Ushbu yo'nalishdagi tadqiqotlarning maqsadga muvofiqligi maktab va oliy o'quv yurti ta'limining izchilligini ta'minlash zaruriyati bilan belgilangan. Model tuzish uchun monitoring natijalarini samarali ishlatilishini ta'minlovchi ta'lim sifati ko'rsatkichlari, bilim darajasini baholashning mezonlari, olingan natijalar standartlari, texnologiyalari, shkalalashtirish, test masalalarini oliy o'quv yurti banki va informatsion oqimlarni o'z ichiga qamrab olish kerak edi.

Ko'p bosqichli monitoringning taklif etilayotgan tizimi uzluksiz shaxsga yo'naltirilgan ta'limni tashkillashtirishning samaradorligini ta'minlaydi. U o'z ichiga quyidagi parametrlarni oladi:

- shaxsning motivatsion tuzilmasida hamda kognitiv sohasida miqdoriy va sifat xarakteristikalarining diagnostik o'lchovi;
- shaxsiy va qisqargan yondashuvlarning uyg'unligi;

SHAXSGA YO'NALTIRILGAN TA'LIM JARAYONI SIFATINI, RIVOJLANISH DINAMIKASINI VA HOLATINI MONITORING QILISH TIZIMI MODEL

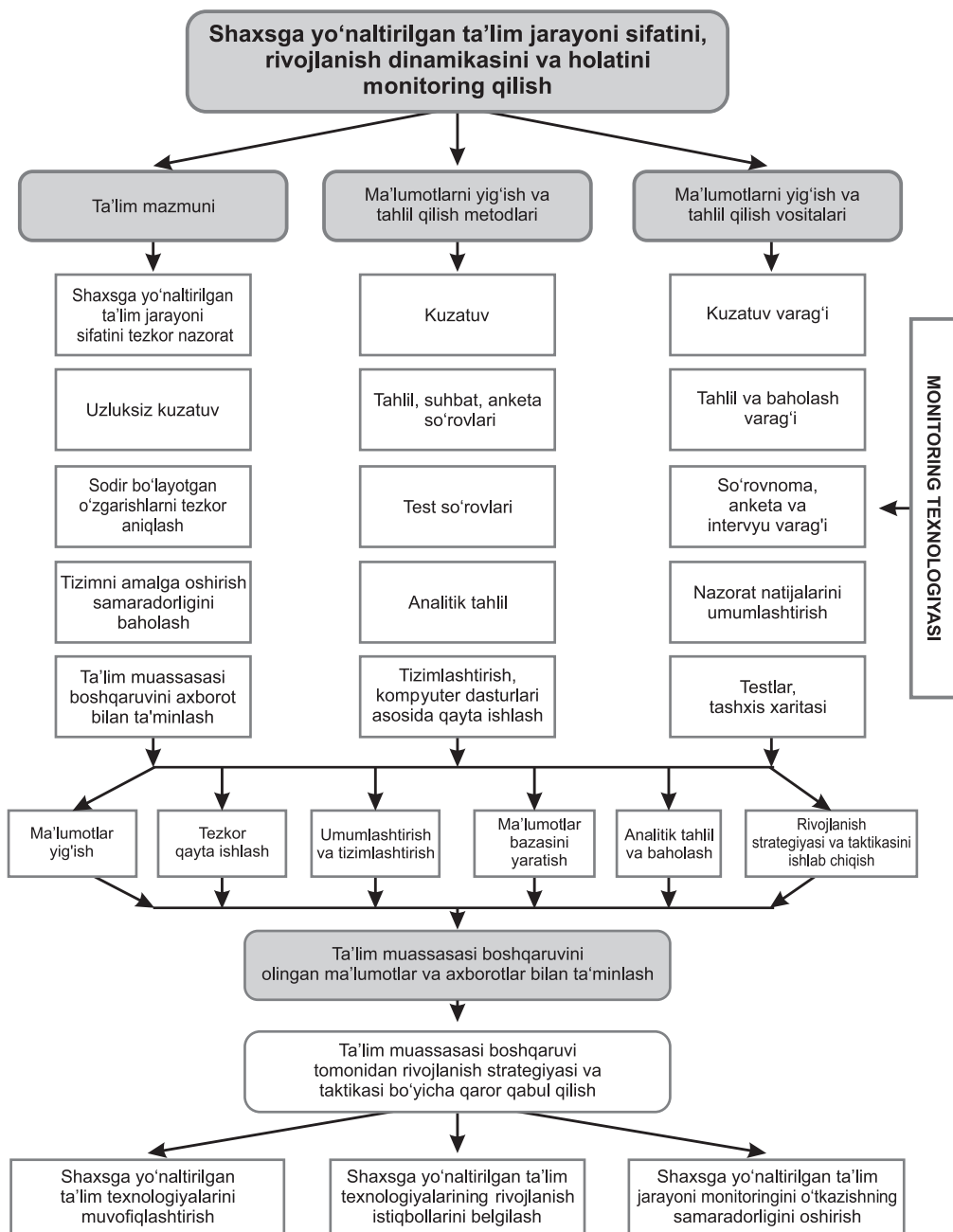

– innovatsion vositalar va nazorat metodlari kontekstida ta'lim standartlarining samarasini aniqlash;

– testlashtirishning nazorat o'lchov diagnostik metodlari va texnologiyalarini ishlab chiqish;

– abituriyentlar bilim sifatini oshirishni ta'minlovchi ta'lim muassasasini rivojlantirishning yaxlit mexanizmini amalga oshirish.

Ishlab chiqilgan uzluksiz shaxsga yo'naltirilgan ta'lim tizimida bilimlarni baholash monitoringi texnologiyasi sinovlar natijalarini matematik aniqlikda baholash bilan nazorat topshiriqlarini mazmunan to'liqligini uyg'unlashtiradi. U rejalashtirish moduli (ta'lim maqsadini qo'yish, yakuniy nazorat vositasi modelini tuzish, uning maq'bul amalga oshirish darajasini aniqlash), amalga oshirish modeli (o'lchovlar natijalarini tekshirish, to'plash, qayta ishlash, rejalashtirilgan natijalarni tahlili, bilimlar sifatini korrektsiyasi yo'nalishlarini belgilash) asosida qurilgan.

Pedagogik monitoring sohasidagi o'tkazilgan ko'p yillik tadqiqotlar va ishlab chiqilgan o'quvchilar bilimi sifatini baholash monitoringi texnologiyasi shuni ko'rsatdiki, uzluksiz shaxsga yo'naltirilgan ta'lim sharoitida ma'lum predmetlarni chuqurlashtirib o'rganishning ko'p bosqichli dasturlari yuqori sinf o'quvchilari ta'limining, keyinchalik esa oliy o'quv yurtlari talabalarining ham ta'limi izchilligini kafolatlaydi.

Predmetlar bo'yicha dasturlarni bajarishda o'quvchilar bilan ishlash texnologiyasi asosini testlarda qatnashuvchi har bir shahar, tuman, ta'lim muassasasi o'quvchilarining bilimi sifatini uzluksiz monitoringi tashkil etadi. Kirish test sinovlari natijalariga ko'ra butun ta'lim tizimining samaradorligi va sifati to'g'risida xulosa qilish mumkin.

Ko'p bosqichli monitoring nafaqat o'quvchilarning bilim sifati to'g'risida ma'lumot beradi, yana u dasturning har bir bo'limi bo'yicha o'quvchilar xarakterini aniqlash va shu asosda asoslangan boshqarish qarorlarini qabul qilish imkonini beradi. Shuning uchun test olish ta'lim muassasalari uchun qo'yiladigan zarur talab darajasini belgilaydigan tizimga aylanadi, ta'lim jarayonida shaxsga yo'naltirilgan faol yondashuvni amalga oshirish imkonini beradi.

Foydalanilgan adabiyotlar:

1. Azizxadjayeva A.N. *Pedagogik texnologiyalar va pedagogik mahorat.* –T., 2006.
2. Mavlonova R.A. *Boshlang'ich ta'limda innovatsiya.* –T., 2007.
3. Шишов С.Е., Кальней В.А. *Мониторинг качества образования в школе.* – М., 1999. – С.36
4. Макаров А.А. *Комплексный мониторинг качества образования.* – М., 2011.

Durdona RAXMATULLAYEVA,

O‘rta maxsus, kasb-hunar ta‘limi tizimi kadrlarining malakasini oshirish va ularni qayta tayyorlash instituti katta ilmiy xodim-izlanuvchisi

BO‘LAJAK TADBIRKORLARNI YO‘NALTIRIB O‘QITISH TIZIMINING BA‘ZI MASALALARI

Annotatsiya

Maqolada kasb-hunar ta‘limi tizimida kichik mutaxassislarni tadbirkorlik faoliyatiga yo‘naltirib o‘qitishga tizimli yondashuv hamda uning asosiy maqsadlari haqida fikr yuritilgan. Shuningdek, kasb-hunar ta‘limi muassasalari o‘quvchilarini tadbirkorlik faoliyatiga yo‘naltirib o‘qitishning tamoyillari va o‘ziga xos xususiyatlari fuqarolik va huquqiy tarbiyalar muhim omil ekanligi ochib berilgan.

Kalit so‘zlar. Tizim, tizimli yondashuv, tamoyillar, o‘qitish, faoliyat, kompetensiya, izchillik, fuqarolik va huquqiy tarbiya, omil.

В статье раскрыта сущность системного подхода в обучении предпринимательской деятельности младших специалистов в системе профессионального образования. Определены важные принципы правового и гражданского воспитания в процессе подготовки будущих младших специалистов к предпринимательской деятельности.

Ключевые слова. Система, системный подход, обучение, деятельность, компетенция, исследование, правовое и гражданское воспитание, принципы.

In article the essence of system approach in training of business activity of junior experts in system of professional education is disclosed. The important principles of legal and civil education in the course of training of future junior experts for business activity are defined.

Key words. System, system approach, principles, learning activities, competence and research.

Bugungi yoshlar Vatanimiz kelajagi, ertangi hayotimizning hal qiluvchi kuchi hisoblanib, mustaqilligimizning dastlabki yillaridan har tomonlama bilimli, yuqori malaka va kasb-hunarga ega yoshlarni tarbiyalashga qaratilayotgan ulkan e‘tibor ana shunday ezgu maqsadlarni amalga oshirishga xizmat qilmoqda.

1997-yil 29-avgustda qabul qilingan Kadrlar tayyorlash milliy dasturi hamda “Ta‘lim to‘g‘risida”gi O‘zbekiston Respublikasi Qonunining qoidalari milliy tajribalarining tahlili va ta‘lim tizimidagi zamonaviy, dunyoviy yutuqlar asosida tayyorlangan bo‘lib, dastur kadrlar tayyorlash milliy modelini ro‘yobga chiqarishni, har tomonlama kamol topgan, turmushga moslashgan, ta‘lim va kasb-hunar dasturlarini ongli ravish-

da tanlash va puxta o'zlashtirish uchun sharoitlar yaratishni, jamiyat, davlat va oila oldida o'z ma'sulligini his etadigan barkamol avlodni tarbiyalashni nazarda tutadi¹.

Jamiyatimiz iqtisodiy rivojining hozirgi yo'nalishlari mulkchilikning yangi tuzilmalari shakllanishi, boshqarishda an'anaviy shakllarining o'zgarishi, iqtisodiy madaniyatning barqaror darajada o'sayotgani hamda tadbirkorlik sohalarining kengayishi o'rta maxsus, kasb-hunar ta'limi darajasida zamonaviy, bo'lajak kichik tadbirkorlarni tayyorlashga alohida ahamiyat berilishini taqozo etadi. Jumladan, O'zbekiston Respublikasining “Tadbirkorlik faoliyati erkinligining kafolatlari to'g'risida”gi qonunining asosiy vazifalari fuqarolarning tadbirkorlik faoliyatida erkin ishtirok etishi va manfaatdorligi uchun kafolatlar hamda sharoitlar yaratishdan, ularning ishchanlik faolligini oshirishdan, shuningdek, tadbirkorlik faoliyati subyektlarining huquqlari va qonuniy manfaatlarini himoya qilishdan iborat², deb ko'rsatib o'tilgan.

O'zbekiston Respublikasi Prezidentining “Ta'lim muassasalarining bitiruvchilarini tadbirkorlik faoliyatiga jalb etish borasidagi qo'shimcha chora-tadbirlar to'g'risida”-gi³ Farmoni hamda “Tijorat banklari tomonidan kasb-hunar kollejlari bitiruvchilariga mikrokreditlar berish tartibi to'g'risida”gi Nizomga⁴ muvofiq, kichik biznes va xususiy tadbirkorlikni rivojlantirishni yanada rag'batlantirish, yoshlarni, avvalambor kasb-hunar kollejlari, akademik litseylar va oliy ta'lim muassasalari bitiruvchilarini tadbirkorlik faoliyatiga keng jalb etish uchun qulay shart-sharoitlar yaratish maqsad etib qo'yilgan.

Bunda yoshlarni tadbirkorlik faoliyatiga keng jalb etish, ularda ishbilarmonlik sifatlarini shakllantirish bugungi kunning dolzarb masalalaridan biri hisoblanadi. Shu sababli mamlakatimizning barcha mintaqalarida yoshlar ishtirokida kichik biznes va xususiy tadbirkorlikni rivojlantirish uchun qulay ishbilarmonlik muhitini yaratish, rivojlangan bozor munosabatlari va fuqarolik jamiyati shakllanish jarayonlarida faol ishtirok etishga tayyor yigit-qizlarni tarbiyalash, ularga yetarli e'tibor va shart-sharoitlar yaratib berish hamda erkin faoliyat yuritishiga g'ov bo'layotgan byurokratik to'siqlarni bartaraf etish bo'yicha zarur chora-tadbirlar ishlab chiqilib, amalda keng joriy qilinmoqda⁵.

O'quvchi-yoshlarda tadbirkorlik sifatlarini shakllantirish nuqtayi nazaridan kelib chiqqan holda shuni aytilish kerakki, kasb-hunar ta'limi muassasalarida tadbirkorlik faoliyatiga yo'naltirib o'qitish bo'yicha mustahkam bilim va malakalarni egallashga imkon yaratish, o'quvchi yoshlarni shu faoliyatga yo'naltirish ishlarini olib borishlari darkor. Bularning barchasi rivojlantiruvchi yangi g'oyalarni izlashni va asoslashni,

¹ O'zbekiston Respublikasining “Ta'lim to'g'risida”gi Qonuni hamda Kadrlar tayyorlash milliy dasturi. 1997-yil 29-avgust.

² O'zbekiston Respublikasining “Tadbirkorlik faoliyati erkinligining kafolatlari to'g'risida”gi Qonuni (yangi tahriri). 2012-yil 2-may.

³ O'zbekiston Respublikasi Prezidentining “Ta'lim muassasalarining bitiruvchilarini tadbirkorlik faoliyatiga jalb etish borasidagi qo'shimcha chora-tadbirlar to'g'risida”gi 4232-sonli Farmoni. 2010-yil 28-iyul.

⁴ O'zbekiston Respublikasi Markaziy banki Boshqaruvining “Tijorat banklari tomonidan kasb-hunar kollejlari bitiruvchilariga mikrokreditlar berish tartibi to'g'risida”gi Nizomi. “O'zbekiston Respublikasi qonun hujjatlar to'plami”. 2016-yil 8-fevral, 5-son, 43-modda.

⁵ I.A.Karimov. “Mamlakatimizni 2015-yilda ijtimoiy-iqtisodiy rivojlantirish yakunlari va 2016-yilga mo'ljallangan iqtisodiy dasturning eng muhim ustuvor yo'nalishlariga bag'ishlangan Vazirlar Mahkamasi majlisidagi ma'ruza”. “Xalq so'zi” gazetasi. 2016-yil 16-yanvar.

shu asosda ta'limning barcha darajalarida, ayniqsa, kasb-hunar ta'limida o'quv-tarbiyaviy jarayonning mazmunini qayta ishlab chiqishni va tashkil etishni talab etadi.

O'rta maxsus, kasb-hunar ta'limining maqsadi: mustaqil fikrlash, jamiyatdagi ijtimoiy-iqtisodiy va siyosiy masalalarga tizimli qarash qobiliyatiga ega, ma'lum o'zgarishlarga nisbatan mustaqil o'z munosabatini bildira oladigan, o'z mustaqil biznesini yurita oladigan, ma'lum kasbiy ko'nikmalarga ega bo'lgan kichik mutaxassislarni tayyorlashdir⁶.

Kasb-hunar kolleji o'quvchilarini tadbirkorlik ko'nikmalarini shakllantirish jarayonida muayyan andoza ko'zga tashlanadi, ya'ni mazkur andoza quyidagi holatlarni namoyon etadi:

- iqtisodiy ta'limni tashkil etish;
- amaliy mashg'ulotlarni olib borish;
- o'quv amaliyotini yo'lga qo'yish;
- tadbirkorlik ko'nikmalarining shakllanishi – ishlab chiqarish faoliyatida muayyan yutuqlarni qo'lga kiritish⁷.

O'quvchilarni tadbirkorlik faoliyatiga yo'naltirib o'qitishning yuqori sifatini ta'minlash uchun nazariy o'qitishni tashkil etishda amaliy mashg'ulotlarda zamonaviy metodlardan foydalanish va tadbirkorlik faoliyatiga yo'naltirib o'qitishga tizimli yondashuv zarur.

Bunday yondashuv orqali ta'lim oluvchilarda tadbirkorlikning nazariy bilimlar va amaliy ko'nikmalar mazmunini o'zlashtirishga yo'naltirilgan quyidagi asosiy maqsadlar amalga oshirilishi mumkin:

- tadbirkorlik faoliyatiga motivatsion, ijodiy yondashuv va mustaqillikning rivojlantirilishi;
- ta'lim oluvchilarda (o'quvchilarda) tadbirkorlik sohasidagi kompetensiyalarni shakllantirilishi;
- o'quvchining kompetensiyalarini biznes sohasining zamonaviy va kelajakdagi ehtiyojlariga mos kelishining ta'minlanishi.

Asosiy maqsadlarga erishishda o'quv dasturlarining izchilligini, ixtisoslik bo'yicha kasbiy tayyorgarlikning va tadbirkorlik faoliyatiga yo'naltirib o'qitishning integratsiyasini hisobga olib, tadbirkorlik faoliyatiga nazariy va amaliy o'rgatishni tashkil etish tamoyillarini va mazmunini ishlab chiqish muhim masala hisoblanadi.

Tadbirkorlik faoliyatiga yo'naltirib o'qitishning pedagogik tizimi tuzilmasini va mazmunini quyidagi tamoyillar asosida yaratish mumkin:

Uzluksizlik tamoyili. Umumta'lim maktablari tizimida egallangan bilimlarni uzluksiz davom ettirish, nazariy bilimlarni kengaytirish va uni ixtisoslikka hamda tadbirkorlik faoliyatiga yo'naltirib o'qitishga moslashtirish, biznes muhitdagi o'zgarishlar sharoitida bilim, malaka va ko'nikmalarni muntazam takomillashtirib borish.

Modullilik tamoyili. O'qitish mazmunini maqsad va vazifalar birligi asosida tizimlashtirishga, har bir fanning ichida tabaqalashtirilgan o'qitishni amalga oshirishga imkon berib, bunda ularning mazmuni va fanlararo aloqasining izchilligini saqlab qoladi.

⁶ "O'rta Maxsus, kasb-hunar ta'limi to'g'risida"gi Nizom. – T., 2012-yil 6-iyul, 200-son.

⁷ Xakimov R.R. Kasb-hunar kollejlari o'quvchilarida tadbirkorlik ko'nikmalarini shakllantirishning pedagogik asoslari: Ped.fan.nom....diss. – T., 2005. 48-49-b.

Tayyorgarlikning amaliy yo'naltirilganlik tamoyili. Maqsad va vazifalarni aniq tushunganda, tadbirkorlik faoliyati usullarini mustaqil tanlab olish imkoni bo'lganda tadbirkorlik faoliyatini amalga oshirish uchun amaliy-yo'naltirilgan harakat malakalarini yaratish zarur. Chunki avtotransport vositalarini ta'mirlash va texnik xizmat ko'rsatish sohasidagi mutaxassislarni tadbirkorlik faoliyatiga yo'naltirib o'qitishni tashkil etishga mos uslublarini qo'llashni talab etadi.

Tadbirkorlik faoliyatiga yo'naltirib o'qitishning o'ziga xos xususiyati shundan iboratki, u tadbirkorlik faoliyatiga tayyorlash muammosining murakkabligi bilan ajralib turadi. Shuning uchun tadbirkorlik faoliyatiga tayyorgarlikning asosini tashkil etuvchi fanlarni o'rganish ketma-ketligini, avtotransport sohasi mutaxassislarni kasbiy yo'naltirib o'qitish mazmunining tashkil etuvchi fanlar bilan o'zaro aloqasini aniqlash, o'qitishning mantiqiy-tuzilish sxemasini qurish uchun loyihalarni tayyorlagan tizim doirasida tadbirkorlik faoliyatining qanday turlari, usullari, vositalarini o'rganishni aniqlash lozim.

O'qitishning o'ziga xos xususiyati fanlarning izchilligi bo'lib, u o'qitishning bir bosqichida olingan natijalarni keyinchalik navbatdagi bosqichda rivojlantirishni va tadbirkorlarni yo'naltirib o'qitishning yakuniy bosqichi – diplom loyihasini bajarish uchun zarur nazariy bilimlarni va amaliy malakalarni shakllantirishni kafolatlovchi pirovard natijaga mo'ljal olish hisoblanadi.

O'qitishning an'anaviy shakllari ma'ruzalar va amaliy mashg'ulotlar hisoblanadi. Ma'ruzalar – hajmi bo'yicha ancha katta materialni muntazam bayon qilishni nazarda tutadi va ilmiy jihatdan jiddiyligi bilan tavsiflanadi⁸. Tadbirkorlik faoliyatining turlarini, mazmunini, xususiyatlarini, usullarini, shuningdek, tadbirkorning sifatlarini bevosita o'rganuvchi fanlar bo'yicha ma'ruzalarda tashkiliy, tadbirkorlik madaniyati, yetakchi-tadbirkorning kompetensiyasi shakllanadi. Shu bilan birga, boshqa fanlar bo'yicha ma'ruzalarda tadbirkor olgan bilimlar, ko'nikmalar, kompetensiyalar chuqurlashadi, ularning amaliyotda amalga oshirish usullari aniqlanadi. Ma'ruza o'tkaziladigan mashg'ulotlarda bajariladigan ishlar texnologiyasi to'g'risidagi bilimlar shakllantiriladi, bo'lajak rahbarning ishlarni tashkil etishga oid kasbiy nuqtayi nazari shakllanadi.

Hozirgi kunda kasb-hunar kollejlarda o'quvchilarni tadbirkorlik faoliyatiga tayyorgarligida amaliyotga yo'naltirib o'qitishning ahamiyati ortib bormoqda (avtotransport sohasida). Shu vaqtga qadar kollejlarda ta'lim jarayoni ko'pincha axborot va reproduktiv vazifalarni amalga oshirishga yo'naltirilib, o'quvchilarning shaxsiga tegmagan holda bilimlar va ko'nikmalarni “uzatish-o'zlashtirish” orqali olib boriladi.

Bo'lajak mutaxassislarda kasbiy bilim, ko'nikmalarni o'zlashtirish, malakalarni mustahkamlash, o'zining yetakchi mutaxassis sifatlarini namoyon qilish kurs ishlarini va loyihalarini bajarishda yuz beradi. Kurs ishlari va loyihalari mustaqil ish hisoblanib, ular o'quvchilardan ijodiy munosabatni, kurs loyihasi va ishning maqsadlari, vazifalari to'g'risida chuqur bilimlarni, ularga erishish usullarini tanlash ko'nikmasini talab qiladi⁹. Bajarilgan ishlarni omma oldida himoya qilish alohida ahamiyatga ega bo'lib, u kommunikativlikning, muloqot olib borish ko'nikmasining, iqtisodiy tafakkurning, innovatsiyalardan foydalanish ko'nikmasining shakllanishiga imkon beradi.

⁸ Rashidov X., Xabib X., Yo'ldasheva G., Zakirov A. “Kasbiy pedagogika” o'quv-uslubiy qo'llanma. – T.: O'MKHTTKMO va UQTI, 2007. 199-b.

⁹ Xodjabayev A.R., To'layev B.K. “Oliy maktab kasbiy pedagogikasi” fanidan kurs ishini bajarish bo'yicha metodik tavsiyanomalar. – T., 2015, O'MKHTTKMO va UQTI. 17-b.

O'qitishning ishlab chiqilgan tizimi doirasida o'quvchilar mustaqil ishlashning barcha turlarini bajarishadi. Mustaqil ishlarning asosiy shakli – o'qituvchining ko'rsatmasi bilan yoki mustaqil ravishda mavzu bo'yicha qo'shimcha adabiyotni, me'yoriy hujjatlarni o'rganishdir. O'quvchilarning mustaqil ishlari saviyasini tekshirish amaliy mashg'ulotlarda, ilmiy konferensiyalarda, sinovlar va imtihonlar vaqtida o'tkaziladi. Shu bilan bir paytda mavzu bo'yicha referatlar ko'rinishidagi mustaqil ishlar, hisob-kitob ishlari, jadvallarni, chizmalarni, vidieoroliklarni va boshqalarni yo'naltirib o'qitish tarzida ijodiy ishlar taqdim etish amalga oshiriladi.

Tadbirkorlik faoliyatiga tayyorgarlik bosqichlarida o'quvchilar tadbirkorlik faoliyatining jamiyatdagi, avtotransport vositalariga texnik xizmat ko'rsatish sohasidagi ahamiyatini anglab yetishadi, xususan, uning turlarini (ishlab chiqarish, tijorat, moliyaviy, konsalting), asosiy va tashkiliy shakllarini o'rganishadi. Bu bosqichda bo'lajak tadbirkor mazkur faoliyatning mohiyati bilan uning asoslari, variantlari bilan tanishishadi. O'quvchilarda yetakchi tadbirkor madaniyati shakllanadi, kasbiy xulq malakalari huquqiy madaniyat darajasi, avtotransport vositalariga texnik xizmat ko'rsatish va unda tadbirkorlik faoliyatini tashkil etish sohasidagi bilimlar va ko'nikmalar shakllanadi.

Tadbirkorlik faoliyatiga yo'naltirib o'qitishda axloqiy, fuqarolik va huquqiy tarbiya-lar eng muhim komponentlar hisoblanib, ular quyidagilarni nazarda tutadi:

- bo'lajak tadbirkor (avtotransport vositalariga texnik xizmat ko'rsatish va ta'mirlash sohasida) shaxsning kasbiy muhim va ma'naviy qadri bo'lgan sifatlarini shakllantirishda o'rganilayotgan fanlarning tarbiyaviy imkoniyatlarini amalga oshirishi;

- oldingi avlodning yutuqlariga, ma'naviy va texnik kashfiyotlariga, shu jumladan, tadbirkorlik faoliyati sohasida hurmatni tarbiyalash, moddiy va ma'naviy boyliklarni hurmat qilishni rivojlantirish;

- bo'lajak tadbirkor shaxsining ilmiy-insonparvarlik dunyoqarashning shakllanganligi, tafakkurning didaktik yo'naltirilganligi;

- shaxs, tashkilot va umuman jamiyat manfaatlarini muvofiqlashtirish ko'nikmalariga ega bo'lgan, samarali tijorat faoliyatini amalga oshirishga imkon beruvchi qaror qabul qilish usuli va ichki hamda tashqi muhitda uyg'un ijobiy munosabatlar o'rganish ko'nikmalariga ega bo'lgan yetakchi-tadbirkor madaniyatining shakllanganligi;

- o'quvchilarda bozor islohotlariga mo'ljal olgan ijtimoiy adolat g'oyasini hurmat qiluvchi raqobatbardosh mutaxassislarning zamonaviy va iqtisodiy tafakkurini shakllantirish;

- sohaning umumiy rivojlanishida xususiy biznes investitsiyalarining qiymatini va ijtimoiy madaniy sohasini e'tirof etish bo'yicha bo'lajak tadbirkorlarning kasbiy xulqi, madaniy malakalarini va kompetensiyalarini rivojlantirish.

Xulosa qilganda, tadbirkorlik faoliyatiga kasbiy yo'naltirib o'qitish, bu faoliyat usublari, usullari, vositalarini egallash, ijodiy yondashuvning, yetakchilikka bo'lgan qobiliyatlarining rivojlanishini, tadbirkorlik faoliyatida raqobatbardoshlikni va tadbirkorning kasbiy rivojlanishiga tayyorlashni, bo'lajak tadbirkorlarda tovarlar va xizmatlar bozorida aniq vaziyatdan kelib chiqadigan iqtisodiy va ijtimoiy ahamiyatga ega masalalarni hal qilish qobiliyatini shakllantirish bo'lib, uning vositasida esa tadbirkorlarning daromad olish va jamiyat ehtiyojlarini qondirish bilan bog'liq moliyaviy, ishlab chiqarish yoki tijorat faoliyati bo'ladi. Demak, tadbirkorlikka oid bilimlarning shaklla-

nish jarayoni inson ongini belgilovchi ijtimoiy ahamiyatga ega ijtimoiy-iqtisodiy fanlarni chuqurroq o'rganish muhim ahamiyatga ega.

Foydalanilgan adabiyotlar:

1. O'zbekiston Respublikasining “Ta’lim to’g’risida”gi qonuni hamda Kadrlar tayyorlash milliy dasturi. 1997-yil 29-avgust.
2. O'zbekiston Respublikasining “Tadbirkorlik faoliyati erkinligining kafolatlari to’g’risida”gi Qonuni (yangi tahriri). 2012-yil 2-may.
3. O'zbekiston Respublikasi Prezidentining “Ta’lim muassasalarining bitiruvchilarini tadbirkorlik faoliyatiga jalb etish borasidagi qo’shimcha chora-tadbirlar to’g’risida”gi 4232-sonli Farmoni. 2010-yil 28-iyul.
4. O'zbekiston Respublikasi Markaziy banki Boshqaruvining “Tijorat banklari tomonidan kasb-hunar kollejlari bitiruvchilariga mikrocreditlar berish tartibi to’g’risida”gi Nizomi. “O’zbekiston Respublikasi qonun hujjatlar to’plami”. 2016-yil 8-fevral, 5-son, 43-modda.
5. Karimov I.A. “Mamlakatimizni 2015-yilda ijtimoiy-iqtisodiy rivojlantirish yakkunlari va 2016-yilga mo’ljallangan iqtisodiy dasturning eng muhim ustuvor yo’nalishlariga bag’ishlangan Vazirlar Mahkamasi majlisidagi ma’ruza”. “Xalq so’zi” gazetasi. 2016-yil 16-yanvar.
6. “O’rta Maxsus, kasb-hunar ta’limi to’g’risida”gi Nizom. – T.: 2012-yil 6-iyul, 200-son.
7. Xakimov R.R. Kasb-hunar kollejlari o’quvchilarida tadbirkorlik ko’nikmalarini shakllantirishning pedagogik asoslari: Ped.fan.nom....diss. – T., 2005. 48-49-b.
8. Rashidov X., Xabib X., Yo’ldasheva G., Zakirov A. “Kasbiy pedagogika” o’quv-uslubiy qo’llanma. – T.: O’MKHTTKMO va UQTI, 2007. 199-b.
9. Xodjabayev A.R., To’layev B.K. “Oliy maktab kasbiy pedagogikasi” fanidan kurs ishini bajarish bo’yicha metodik tavsiyanomalar. – T., 2015, O’MKHTTKMO va UQTI. 17-b.

Sherzod O'ROQOV,
Samarqand Davlat universiteti o'qituvchisi

TA'LIM MUASSASALARIDA O'QUV TARBIYA JARAYONINI SAMARALI TASHKIL ETISHNING O'ZIGA XOS XUSUSIYATLARI

Annotatsiya

Maqolada kompetensiya va kompetent yondashuvning mohiyati, bo'lajak kollej o'qituvchilarida kasbiy-pedagogik kompetentlikni shakllantirishning metodik jihatlari yoritilgan. Shuningdek, muallif bo'lajak o'qituvchilarni tayyorlash jarayonida kasbiy-pedagogik kompetentlik elementlarini shakllantirish bo'yicha o'z tavsiyalarini berib o'tgan.

Kalit so'zlar. Kompetensiya, kompetentlik, kompetent yondashuv, pedagogik kompetensiya elementlari, o'quv jarayoni bosqichlari.

В статье описываются существенные характеристики понятие компетенция и компетентностный подход, освещены методические аспекты формирования профессионально-педагогической компетентности будущих преподавателей колледжа.

Ключевые слова. Компетенция, компетентность, компетентностный подход, элементы педагогической компетенции, этапы учебного процесса.

This article describes essential characteristics of competence and competence-based approach, as well as methodical aspects for development of professional and pedagogical competences of the future college teachers .

Key words. Competence, competence-based approach, elements of the pedagogical competence, stages of the educational process.

Ta'limning ustuvor vazifalaridan biri – ta'lim oluvchilar ongida jamiyatda munosib o'rin topish uchun amaliy va nazariy ko'nikmalarni shakllantirish, ularni ijtimoiy-iqtisodiy munobatlarga faol kirishishga tayyorlashdir.

Ushbu mas'uliyatli vazifalar uzluksiz ta'lim muassasalarining barcha o'qituvchilarida kasbiy bilim, ko'nikma va malakalarni rivojlantirishni, xususan, oliy ta'lim tizimida bo'lajak kollej o'qituvchilarida o'quv-tarbiya jarayonini samarali tashkil etish hamda zamonaviy axborot va pedagogik texnologiyalardan foydalanish ehtiyojlarini shakllantirish, shuningdek, bo'lajak o'qituvchilarni tayyorlashda kompetent yondashuv mazmunini ishlab chiqishni taqozo etadi.

Pedagogik kompetentlik muammolariga qaratilgan zamonaviy adabiyotlarning tahlili "kompetentlik" va "pedagogik kompetentlik" atamalarining ta'riflari va mazmunining yagona talqini mavjud emasligini ko'rsatadi.

Kompetentlik muammolari bilan shug'ullangan har bir muallif (F. Yuzlikayev, N. Muslimov, Sh. Sharipov, I.G. Agapov, I.A. Zimnyaya, N.V. Kuzmina, V.A. Kalney, T.G. Braje) o'z asarlarida kompetentlik tushunchasiga ta'rif berib o'tgan.

N.V. Kuzmina pedagogik kompetentlikning quyidagi 5 ta elementini ajratib ko'rsatadi:

– o'qituvchining dars berayotgan fani sohasidagi maxsus va kasbiy kompetentlik;

– uslubiy kompetentlik;

– ijtimoiy-psixologik kompetentlik;

– differensial-psixologik kompetentlik;

– autopsixologik kompetentlik.

O'zbek tilining izohli lug'atida “kompetensiya” shaxsning biror-bir sohadan xabardorlik, shu sohani bilish darajasi sifatida ta'riflanadi. Kompetentlik – talaba tomondan alohida bilim va malakalarning egallanishi emas, balki har bir mustaqil yo'nalish bo'yicha integrativ bilimlar va amaliy harakatlarning o'zlashtirilishini nazarda tutadi.

Sh. Sharipovning fikricha, kompetentlik – shaxs bilim, ko'nikma va tajribalarini uning ijtimoiy-professional mavqeyi va o'ziga tegishli vazifalarni bajarish, muammolarni hal qilishga yetariligi hamda haqiqiy moslik darajasi. Kompetentlik tarkibiga sof kasbiy bilim, ko'nikma va malakalardan tashqari tashabbuskorlik, hamkorlik, guruhda ishlash layoqati, kommunikativ qobiliyati, real baholay olish, mantiqiy fikrlash, axborotni saralash va foydalana olish xususiyatlari ham kiradi.

Ko'rib o'tilgan adabiyotlarda kompetentlik va kompetent yondashuvning mazmuni va ta'riflari, shuningdek, zamonaviy o'qituvchining kasbiy sifatleri tadqiq etilgan. Lekin bo'lajak o'qituvchilarni tayyorlash jarayonida kompetent yondashuv hamda pedagogik kompetentlikni shakllantirishning mazmuni, shakl va vositalari yetarli darajada ishlab chiqilmagan.

Kompetentlik tushunchasining ta'riflaridan kelib chiqqan holda kompetent yondashuvni quyidagicha talqin etish mumkin, ya'ni ta'lim oluvchilarning shaxsiy, kasbiy va ijtimoiy hayotida uchraydigan vaziyatlarda egallagan turli malakalarni samarali ravishda qo'llashga o'rgatish jarayonidir. Mazkur tushunchaning mohiyati quyidagi tarkibiy qismlarni o'z ichiga oladi: samarali faoliyat uchun mavjud bilimlar, amaliy ko'nikmalar to'plami, turli darajadagi masalalarni yechish algoritmini egallaganlik, ijodiy yondashuv va kasbiy faoliyatga layoqat, ish tajribasining mavjudligi va h.k.

Oliy ta'lim tizimida kasb-hunar kollejariga o'qituvchilarni kasbiy tayyorlash bosqichlari, darajalari, o'qituvchini umumpedagogik tayyorlashning rivojlanish bosqichlari, shuningdek, kasbiy tayyorlash elementlarida tadqiq etilgan.

Bo'lajak o'qituvchilarni kasbiy kompetentligini shakllantirish dars jarayonida va mustaqil ta'lim orqali ta'minlanadi. Gumanitar fanlar, xususan, pedagogik fanlarni o'qitish jarayonida asosan nazariy bilimlar bayon qilinib, amaliy mashg'ulotlarda esa ma'ruza orqali olingan nazariy bilimlar mustahkamlanadi. O'quv fanlarining namunaviy dasturlarida keltirilgan mustaqil ta'lim topshiriqlari ham asosan ma'ruza mashg'ulotlarida ko'zda tutilgan mavzular mazmunidan kelib chiqib belgilangan bo'lib, pedagogik amaliyotda uchraydigan vaziyatlarda samarali faoliyat ko'rsatish bo'yicha ko'nikma va malakalar hosil qilishga e'tibor qaratilmagan. Olingan bilim, ko'nikma va malakalarni baholash jarayonlari (joriy, oraliq, yakuniy nazoratlar) ham aksariyat hollarda nazariy ma'lumotlar asosida amalga oshiriladi. Bu orqali bo'lajak o'qituvchining mutaxassislik fani sohasidagi maxsus va kasbiy kompetentlik elementini shakllantirish ta'minlanadi. Lekin o'quvchilarda bilim, ko'nikma va malakalarni shakllantirish

usullari sohasidagi uslubiy kompetentlik, o'quvchilar bilan bo'ladigan muloqot jarayonidagi ijtimoiy-psixologik kompetentlik, o'quvchilarning individual-tipologik xususiyatlari sohasidagi differensial-psixologik kompetentlik hamda autopsixologik kompetentlik elementlarini shakllantirish uchun yetarlicha sharoit yaratilmaydi.

An'anaviy ta'lim tizimida beriladigan bilimni yod olish asosiy jarayon sanaladi. Yod olish deganda, o'quvchining o'quv materialini egallashga qaratilgan harakatlari majmui tushuniladi. Bu tizimda o'zlashtirish va xotirada saqlash jarayonlari, odatda, darslikni yoki qo'shimcha adabiyotni o'qish, amaliy va laboratoriya ishlari, masalalar yechish, savollarga javob berishdan iboratdir.

Kasbiy yo'naltirilgan o'qitishni amalga oshirishda qanday ishlash kerak? Ya'ni o'qitish jarayonining universal komponenti matnni yod olish emas, balki loyihani yaratish va amalga oshirish jarayonida uni anglashdan iborat bo'lishi zarur. An'anaviy tushuniladigan o'quv materialini egallash ikkinchi darajaga o'tadi. Bilish mavzusi endi ma'lumotlar, tushunchalar, nazariyalar va qonunlarning o'zigina emas, balki kasbiy faoliyatning o'zi, bilish jarayonining natijasi esa uni amalga oshirishning usul va vositalariga aylanadi.

Hozirgi vaqtda ta'lim jarayonida qo'llanilayotgan zamonaviy o'qitish metodlari va pedagogik texnologiya imkoniyatlaridan foydalanib, bo'lajak o'qituvchilarni tayyorlash jarayonida kasbiy-pedagogik kompetentlik elementlarini shakllantirish imkoniyati mavjudligini e'tirof etish kerak.

Bunda ta'lim jarayoni quyidagi bosqichlarda bo'lishi tavsiya etiladi:

1-bosqich: O'qitilayotgan fan bo'yicha nazariy bilimlarni rivojlantirish va ularni yagona bir tizimga keltirish. Bu bosqichda o'quv materialini ilmiy-nazariy ma'lumotlardan iborat bo'lib, talabalar asosan fan bo'yicha nazariy ma'lumotlarni o'zlashtiradi.

2-bosqich: Olingan nazariy bilimlarning mohiyatini tushunib yetish, ularni sharhlay olish, namunasi bor vaziyatlarda qo'llay olish ko'nikma va malakalarini rivojlantirish. Mazkur bosqichda o'quv materialini o'yin unsurlari yoki mashqlar bajarishga oid topshiriqlar bilan uyg'unlashtirilgan holda taqdim etiladi.

3-bosqich: Bu bosqichda talabalar olingan nazariy bilim, amaliy ko'nikma va malakalarini kasbiy faoliyatda qo'llash layoqatlari shakllantiriladi. Bu jarayon o'quv materialiga muammoli vaziyatlarni kiritish bilan amalga oshiriladi.

Mustaqil ta'lim topshiriqlari ham ushbu bosqichlarga mos ravishda ishlab chiqilishi maqsadga muvofiq. Jumladan, mustaqil ta'lim bir nechta topshiriqlardan iborat bo'lishi mumkin, ya'ni 1-topshiriq asosan mavzuga oid nazariy savollardan iborat bo'lishi, 2-topshiriqda nazariy bilimlar asosida aniq bir vaziyatda harakat qilishi talab etiladigan amaliy vazifalar bo'lishi, 3-topshiriq bo'lajak mutaxassisning kasbiy faoliyatida uchraydigan vaziyatlarga oid muammoli vaziyatlarni aks ettirishi lozim.

Quyida pedagogika fanidan mustaqil ta'lim topshirig'ining namunaviy variantini keltiramiz:

1-variant

1-topshiriq. Nazariy savollarga javob bering

1. O'rta maxsus, kasb-hunar ta'limi mazmunini belgilovchi me'yoriy hujjatlar.
2. Ta'lim nazariyasining asosiy kategoriyalari va ularning mohiyati.
3. Ta'lim qonuniyatlari, metodlari va vositalari.
4. Ta'limning tashkiliy shakllarini tasniflang.

2-topshiriq. Amaliy topshiriq

Kasb-hunar kollejlari o'quv jarayonini tashkil etishga oid hujjatlarni tayyorlang.

3-topshiriq. Mutaxassislik fani bo'yicha zamonaviy pedagogik texnologiyalarga asoslangan dars loyihasini ishlab chiqing.

Ta'lim jarayoni va uning monitoringi o'zaro bir-biriga muvofiq bo'lishi kasbiy kompetentlikni shakllantirishning yana bir muhim sharti hisoblanadi.

Ma'lumki, joriy nazoratlar talabalarning darsga qatnashishi, dars davomida faolligi va mustaqil ta'lim topshiriqlari asosida amalga oshiriladi. Oraliq va yakuniy nazoratlar esa 4-5 ta savoldan iborat imtihon variantlari asosida talabalarning yozma yoki og'zaki bergan javoblari asosida butun predmet bo'yicha bilimlari baholanadi. Oraliq va yakuniy nazoratlarda talabalarning bergan javoblari mazkur nazorat turi bo'yicha baholash mezonlariga mosligini aniqlashga yetarlicha imkon bermaydi. Chunki nazorat variantlarida berilgan tayanch iboralar darslik, o'quv qo'llanma yoki ma'ruza matnidagi berilgan ma'lumotlarni xotirada saqlab qolishi asosida yoritib beriladi. Talabaning berilgan savol bo'yicha amaliy ko'nikmasi yoki uni tushuna olish qobiliyati ko'pchilik hollarda e'tibordan chetda qoladi.

Oraliq va yakuniy nazoratlarning variantlari quyidagi shaklda bo'lishi keng qamrovli baholashga imkon yaratadi.

№	Savol mazmuni	Ilmiy-nazariy asoslari	Kasbiy faoliyatdagi ahamiyati
1	O'rta maxsus, kasb-hunar ta'limi mazmuni		
2	Ta'lim jarayonini tashkil etishning texnologik jihatlari		
..			
10	Ta'lim maqsadlari sohalari: kognitiv, psixomotorik, affektiv		

Bunday nazorat variantlarida talaba berilgan savollarning ilmiy-nazariy asoslarini yoritish bilan birgalikdagi kasbiy faoliyatdagi ahamiyati bo'yicha darslik, o'quv qo'llanma va ma'ruza matnlaridan farqli bo'lgan o'zining mustaqil fikrlarini bayon etishga sharoit yaratiladi.

Zamonaviy shart-sharoitlarda pedagogik jarayonlarni tashkil etish va boshqarishda o'qituvchilarning kasbiy tayyorgarligi, ya'ni ularning professionalligi, o'quvchilar faoliyatini muvofiqlashtirish va pedagogik jarayon samaradorligini ta'minlashda kompetentli bo'lishi muhim ahamiyat kasb etadi. Chunki pedagogik jarayonlarni ilmiy asoslarda tashkil etish va boshqarish yo'nalishidagi zamonaviy talablar ta'lim muassasasi o'qituvchilarining o'z bilimlari, ko'nikma va malakalarini uzluksiz rivojlantirib borishini taqozo etadi. Bu o'z navbatida, o'qituvchilar kasbiy kompetentligini rivojlantirishga xizmat qiluvchi uzluksiz malaka oshirish jarayonlarini samarali tashkil etishni nazarda tutadi.

Xulosa qilib aytganda, bo'lajak kollej o'qituvchilarini tayyorlashda zamonaviy o'qitish metodlari va pedagogik texnologiyalardan unumli foydalanish, mustaqil ta'lim va ta'lim natijalari monitoringini to'g'ri tashkil etish talabalarning shaxsiy, kasbiy va ijtimoiy hayotida uchraydigan turli vaziyatlarda mustaqil yechim yo'llarini topish qobiliyati va layoqatlarini shakllantirishga zamin yaratadi.

Birinchidan, bunda talabalar turli darslarning o'ziga xos jihatlarini o'zlashtirishadi. Ikkinchidan, ular har qanday materialdan qarama-qarshiliklar topishga harakat qilishadi va, nihoyat, bu qarama-qarshiliklarni qiziqarli vaziyatlar va o'yinlar shaklida bartaraf etishadi.

Turli-tuman texnologiyalar namoyishi va ulardan foydalanish ham talabalarni kompetent yondashuv asosidagi innovatsion tayyorgarligiga ko'maklashadi. Masalan, biron-bir talaba dars o'tkazish mas'uliyatini o'ziga olsa (bu talabalar guruhi sharoitida bo'lajak o'qituvchilarga zaruriy ko'nikma va malakalarni o'zlashtirish imkoniyatini beradi) yoki o'quv jarayoni texnologiyasi talabani o'yinga jalb etishga qaratilgan bo'lsa, talabalar qoidaga rioya etgan holda imitatsiya qilingan pedagogik vaziyatda mustaqil faoliyat ko'rsatishadi. O'yin muhiti o'qituvchi o'rnini ham o'zgartiradi, u harakat tashkilotchisi va ishtirokchisi sifatida mutanosib rol bajaradi.

Agar bunday yondashuv bilimlarni o'zlashtirish hamda o'zlashtirilgan bilimlarni qayta ishlab chiqishga qaratilgan bo'lsa, unda muammoli texnologiyalar talabalarining mahsuldor faoliyatiga asoslanadi.

Foydalanilgan adabiyotlar:

1. *O'zbek tilining izohli lug'ati. 5 tomlik. – T.: O'zbekiston, 2010. 2-tom. 396-b.*
2. *Muslimov N.A. Bo'lajak kasb ta'limi o'qituvchisini kasbiy shakllantirish. – T.: Fan, 2004. 130-b.*
3. *Умаралиева М. Развитие профессиональных компетенций учителей на основе инновационного подхода // Журнал Педагогика. – Т., 2016. №3. – С. 77-81.*
3. *Ураков Ш. Профессиональная подготовка будущего учителя-бакалавра. //Журнал “Педагогические науки”. №1, 2014. – С.45-48.*
4. *Беспалько В.П. Педагогика и прогрессивные технологии обучения. – М.: Просвещение, 1995. – 336 С.*
5. *www.dr-sharipov.com/statya/*

Muhabbatxon KOMILOVA,

Toshkent shahar IIBB YOXB 7-HYOXO 14-HYOXQ

kichik serjanti

TA'LIM OLUVCHILARGA O'Z HUQUQLARINI TA'MINLASHDA YONG'IN XAVFSIZLIGI TALABLARI

Annotatsiya

Maqolada yong'inga qarshi kurashish bo'yicha qonunlar va qonunosti hujjatlariga qat'iy rioya qilish haqida fikr yuritilgan. Shuningdek, muallif fuqarolarning qonunlarda belgilangan huquqlari hamda turarjoy daxlsizligi va mulkiy daxlsizlik huquqlarini ta'minlashda yong'in xavfsizligi xizmatining muhim ahamiyati to'g'risida qisqacha ma'lumot berib o'tgan.

Kalit so'zlar. Yong'in xavfsizligi tizimi, hukumat, boshqaruv, fuqarolar, tajriba, targ'ibot-tashviqot ishlari.

В статье изложены вопросы неукоснительного соблюдения законов и подзаконных актов о борьбе с пожарами. Автор приводит краткие сведения о правах, закрепленных в законе, о неприкосновенности жилья и имущества, раскрывает важное значение служб противопожарной безопасности в их обеспечении.

Ключевые слова. Пожарная безопасность, государство, управление, опыт, агитационная работа, пропаганда.

In article questions strict observance of laws and bylaws on fire-fighting are stated. The author provides short data on the rights affirmed in the law on inviolability of housing and property, opens importance of services of fire safety in their providing.

Key words. Fire safety, state, management, experience, propaganda work, promotion.

Mamlakatimizda har yili muayyan oylarda yong'in xavfsizligi oyligi o'tkaziladi. Mazkur tadbirdan maqsad aholi turarjoylari, ijtimoiy-iqtisodiy obyektlarda yong'in xavfsizligini ta'minlashga qaratilgan chora-tadbirlarni kuchaytirish, xalqimizning bu boradagi mas'uliyati va hushyorligini yanada oshirishdan iboratdir.

Xalqimiz bejiz "olov – tilsiz yov", demaydi. Chunki uning oqibatida xalq xo'jaligiga, mamlakat iqtisodiyotiga, odamlar hayotiga jiddiy ziyon yetishi mumkin.

Tahlillar shuni ko'rsatmoqdaki, yong'in kelib chiqishiga ko'pchilik hollarda odamlarning o'zi sababchi bo'ladi. Kimningdir o'z ishiga mas'uliyatsizligi tufayli sodir bo'lgan yong'indan nafaqat uning o'zi, balki yon-atrofdagilar, qolaversa, davlatimiz ham katta moddiy va ma'naviy zarar ko'radi.

Shu bois o'tkazilayotgan oylik doirasida bunday holatlar yuzaga kelishining oldini olish, aholining ogohligi va hushyorligini oshirish, turarjoylar va xalq xo'jaligi inshootlarida yong'in xavfsizligini ta'minlashga qaratilgan chora-tadbirlar yanada kuchaytirilmoqda. Yong'in xavfsizligi xizmati xodimlari tomonidan aholi yashash joylarida, ijtimoiy obyektlarda yong'inga qarshi tayyorgarlik holati bo'yicha doimiy tekshiruvlar o'tkazib kelinadi.

Aholi o'rtasida olib boriladigan targ'ibot ishlari oylikda amalga oshiriladigan tadbirlarning muhim qismini tashkil etadi. Boshqarmamiz tomonidan yong'in xavfsizligi oyligini o'tkazish bo'yicha ishlab chiqilgan tadbirlar rejasi asosida mahallalarda, ta'lim muassasalarida, korxonalar va tashkilotlarda keng ko'lamli tushuntirish ishlari olib borilayotir. Bunday uchrashuvlarda yong'inning iqtisodiyotga, odamlar hayotiga yetkazishi mumkin bo'lgan ziyoni aniq misollar orqali ko'rsatib berilmoqda.

Mamlakatimizda yong'in xavfsizligini ta'minlash, nazorat qilib bo'lmaydigan yong'inlarning oldini olishga doir keng ko'lamli profilaktika ishlarini bajarish, yong'in o'chirish xizmatini texnik va texnologik jihozlash, bu borada yuqori malakali mutaxassislarni tayyorlash, yong'inlarning oldini olish hamda ularni bartaraf etishga doir samarali, iqtisodiy jihatdan maqsadga muvofiq va texnik asoslangan vositalarni joriy etish bo'yicha salmoqli ishlar amalga oshirilmoqda. Ushbu keng ko'lamli ishlarni mustahkam me'yoriy-huquqiy asoslarini yaratmasdan turib, hayotga bosqichma-bosqich va tizimli ravishda tatbiq etib bo'lmaydi.

Yong'inlarning oldini olish hamda ularni bartaraf etishga doir mustahkam huquqiy asos yaratilgan. Yong'in xavfsizligi sohasidagi munosabatlarni tartibga solish maqsadida 2009-yil 30-sentyabrda O'zbekiston Respublikasining "Yong'in xavfsizligi to'g'risida"gi qonuni qabul qilindi.

Mazkur hujjat yong'in xavfsizligi tizimini yanada takomillashtirish, uning barcha tuzilmalari moddiy-texnik bazasini mustahkamlash, xodimlar malakasini oshirish, zamonaviy texnik va axborot-kommunikatsiya texnologiyalarini joriy etish, shu asosda iqtisodiyot tarmoqlari, ijtimoiy soha obyektlari, uy-joy fondini yong'in xavfsizligi talablariga muvofiq holga keltirish, yuz berishi mumkin bo'lgan ko'ngilsiz hodisalarning oldini olishda muhim ahamiyat kasb etmoqda.

Qonunda yong'in xavfsizligi sohasida yagona davlat siyosati o'tkazilishini ta'minlovchi vakolatli organing, qolaversa, davlat yong'in xavfsizligi xizmati, davlat va xo'jalik boshqaruvi, mahalliy davlat hokimiyati organlarining vakolatlari aniq belgilab qo'yilgan bo'lib, fuqarolar o'zini o'zi boshqarish organlarining yong'in xavfsizligini ta'minlashdagi ishtiroki, tashkilotlar hamda fuqarolarning bu boradagi huquq va majburiyatlari ham ko'rsatib o'tilgan.

Ta'kidlash joizki, ushbu hujjatning hayotga tatbiq etilishi tufayli mamlakatimiz miqyosida yildan-yilga yong'inlar soni sezilarli darajada kamayib bormoqda. Bu, o'z navbatida, insonlar hayotini asrab-avaylash va katta iqtisodiy zararlarning oldini olishga xizmat qilmoqda. Albatta, bunda har yili an'anaviy tarzda o'tkazib kelinayotgan "Yong'in xavfsizligi oyligi"ning ham alohida o'rni bor.

Shahar va qishloqlardagi aholi zich yashaydigan joylar va xalq xo'jaligi obyektlarining yong'in muhofazasini mustahkamlash uchun yong'inga qarshi kurash reja asosida olib boriladi va shu to'g'risida doim g'amxo'rlik qilib kelinadi. Bu borada yong'indan muhofaza qilishning ikki asosiy yo'nalishi bor:

birinchidan, yong'inning oldini olishga qaratilgan ilmiy-texnik va tashkiliy tadbirlarning rejali majmui;

ikkinchidan, obyektlar, shaharlarda qishloqdagi aholi zich yashaydigan joylarda yong'inni o'chirishni tashkil qilishdan iborat.

O'zbekiston Respublikasi yong'in nazorati tashkilotlari o'z vazifalarini muvaffaqiyatli bajarishlari uchun ularga quyidagi huquqlar berilgan:

– yong'in xavfsizligi jihatidan qay ahvoldaligini aniqlash maqsadida barcha sanoat binolari hamda inshootlari, omborxonalar va uylarni tekshirish;

– korxonalar ma'muriyati va alohida shaxslardan obyektlarning yong'in xavfsizligi nuqtai nazaridan qay ahvoldaligini aniqlash uchun zarur bo'lgan ma'lumot hamda hujjatlarni taqdim etishni talab qilish;

– yong‘in xavfsizligi qoidalari buzilganligi aniqlanganda korxonalar rahbarlariga ushbu buzilishlarni bartaraf etish yuzasidan majburiy farmoyishlar berish va buning uchun zarur muddatlarni belgilash, yong‘in va portlash xavfini yuzaga keltiruvchi qoida buzilishlari aniqlanganda ana shu buzilishlar bartaraf etilgunga qadar korxonaning ishini butunlay yoki qisman to‘xtatib qo‘yish;

– yong‘in xavfsizligi qoidalarining buzilishi yoki bajarilmasligida aybdor bo‘lgan kishilarni ma‘muriy yoxud jinoiy javobgarlikka tortish.

O‘zbekiston Respublikasi Vazirlar Mahkamasining 2011-yil 18-noyabrda “Har yili yong‘in xavfsizligi oyligini o‘tkazish to‘g‘risida”gi qarori istiqloq yillarida bu borada qabul qilingan muhim hujjatlardan biridir. Ushbu qarorga muvofiq, mamlakatimizda har yili 20-noyabrdan 20-dekabrga qadar yong‘in xavfsizligi oyligi o‘tkazib kelinmoqda.

Bundan ko‘zlangan asosiy maqsad aholi punktlari, iqtisodiyot tarmoqlari va ijtimoiy soha obyektlarida yong‘in xavfsizligini ta‘minlash chora-tadbirlarini kuchaytirish, keng ko‘lamli axborot-tushuntirish ishlarini olib borishdan iborat.

Mazkur tadbir targ‘ibot-tashviqot ishlarini kuchaytirish, xususan, aholiga yong‘inlarning kelib chiqish sabablari to‘g‘risida keng tushuncha berish, ularning o‘z xonadonlari, ta‘lim muassasalari va ish joylarida yong‘in xavfsizligini ta‘minlash borasidagi mas‘uliyatini kuchaytirishga qaratilgan bilan ahamiyatlidir.

O‘zbekiston Respublikasi IIV Yong‘in xavfsizligi xizmatining davlat va jamiyat hayotidagi o‘rni, ahamiyati shundan iboratki, inson va fuqarolarning huquq va erkinliklarini himoya qilishda, mamlakatimizdagi aholi turarjoylari, xalq xo‘jaligi maskanlari hamda ishlab chiqarish korxonalarida, maishiy, madaniy va ma‘muriy bino hamda inshootlarda yong‘inlarning oldini olishda va ularni zudlik bilan bartaraf etishda namoyon bo‘ladi.

Bu borada ko‘p hollarda fuqarolarning qonunlarda belgilangan huquqlari hamda turarjoy daxlsizligi va mulkiy daxlsizlik huquqlarini ta‘minlashda yong‘in xavfsizligi xizmati muhim ahamiyat kasb etadi. Chunki aholi turarjoylarining, ularga tegishli moddiy boyliklarning yong‘in natijasida shikastlanishining oldini olishda yong‘in xavfsizligi xizmatining o‘rni beqiyos.

Yong‘in xavfsizligi qoidalarini buzish oqibatida bir qator qonuniy javobgarlik masalalari vujudga keladi. Ushbu javobgarliklardan asosiylari ma‘muriy va jinoiy javobgarlikdir. Barchamizga ma‘lumki, ma‘muriy huquqbuzarlik sodir etgan (yong‘in xavfsizligi qoidalarini buzgan) paytda 16 yoshga to‘lgan shaxslar ma‘muriy javobgarlikka tortiladi.

Mansabdor shaxslar boshqaruv tartibini, davlat va jamoat tartibini saqlash, tabiiy muhitni, aholi sog‘lig‘ini muhofaza qilishda yong‘in xavfsizligi qoidalari bo‘yicha belgilangan talablar va ularning bajarilishini ta‘minlamaganlik, o‘z xizmat vazifalariga kiradigan boshqa qoidalarga rioya etmaganlik bilan bog‘liq ma‘muriy huquqbuzarliklar sodir etganliklari uchun ma‘muriy javobgarlikka tortiladilar.

Yong‘in xavfsizligi qoidalarining buzilishi oqibatida asosan ma‘muriy va jinoiy javobgarlik holatlari nazarda tutilmoqda va bular qonunchilik bo‘yicha tegishli kodekslar bilan tartibga solingan.

Xullas, yong‘inga qarshi kurashish bo‘yicha qonunlar va qonunosti hujjatlariga qat‘iy rioya qilish oddiy fuqarolardan tortib mansabdor shaxslargacha majburiydir. Negaki, qonun ustuvor bo‘lgan joydagina tartib bo‘ladi.

Foydalanilgan adabiyotlar:

1. O‘zbekiston Respublikasi qonun hujjatlari to‘plami, 2009-yil, 40-son, 432-modda.
2. Терещин В. В., Артемьев Н. С., Корольченко Д.Н. и др. Промышленные здания и сооружения. Противопожарная защита. – М.: Пожнаука, 2006. – С.402.

Husniddin NORQULOV,Samarqand Davlat chet tillari instituti prorektori,
pedagogika fanlari nomzodi, dotsent

TA'LIM MUASSASALARIDA USTOZ-MURABBIY VA OTA-ONANING TARBIYAVIY HAMKORLIGI

Annotatsiya

Maqolada ustoz-murabbiy va ota-onalarning tarbiyaviy hamkorligi, oilada farzandning aqliy va jismoniy jihatdan yetuk bo'lib shakllanishi uchun ota-onaning o'rni va ularni tarbiya uslublari bilan qurollantirish haqida fikr yuritilgan. Shuningdek, ustoz-murabbiy va ota-onalarning axloq-odobi, muomala madaniyati kabi masalalari yoritilgan.

Kalit so'zlar. Oila, oliy ta'lim muassasasi, barkamol shaxs, pedagogik faoliyat, ilg'or va ijodkor ustoz-murabbiy va faol ota-onalar.

В данной статье освещаются вопросы воспитательного сотрудничества родителей и учителей, проблеме гармоничного воспитания молодого поколения, их роль в семье, вопросы научно-методического обеспечения нравственной и коммуникативной культуры.

Ключевые слова. Семья, высшее учебное заведение, гармонично развитая личность, педагогическая деятельность, современный и творческий учитель – наставник и активные родители.

The article discloses issues of educational collaboration between parents and teachers, the problems of harmonical upbringing of young generation, their role in the families, scientific and methodological items providing ethical and communicative culture.

Key words. Family, higher educational institution, harmonically developed person, pedagogical activity, active and creative teacher and active parents.

Oliy ta'lim muassasasining tom ma'noda tarbiya markazi rolini o'ynashi uchun ustoz-murabbiy bilan ota-onalarning maqsad va vazifalari, ularning amaliy faoliyatlari bir-birlari bilan chambarchas bog'langan bo'lishi shart. Bu borada oliy ta'lim muassasasining eng muhim vazifasi ota-onalarga tarbiya ishida va bolalarning mehnati va dam olishini ko'ngildagidek uyushtirishda amaliy yordam berishdir.

Bu haqda Birinchi Prezidentimiz: "Barchamizga ayonki, inson qalbiga yo'l avvalo ta'lim-tarbiyadan boshlanadi. Shuning uchun qachonki bu haqda gap ketsa, ajdodlarimiz qoldirgan bebaho merosni eslash bilan birga, ota-onalarimiz qatori biz uchun eng yaqin bo'lgan yana bir buyuk zot – o'qituvchi va murabbiylarning olijanob mehnatini hurmat bilan tilga olamiz" deb ta'kidlab o'tgan edilar.

Oliy ta'lim muassasasining ota-onalar jamoatchiligi bilan aloqa qilishida ustoz-murabbiy va tarbiyachilarga yaqindan yordam beruvchi bo'g'in oliy ta'lim muassa-

sasida ota-onalar yig'ilishidir. Mazkur qo'mita qabul qilingan umumiy qoidalar asosida ota-onalar jamoatchiligini oliy ta'lim muassasasi hayotidagi tarbiyaviy ishlarga jalb qilishi lozim.

Aholi va ota-onalar o'rtasida ijtimoiy-tarbiyaviy muhitni sog'lomlashtirish borasidagi ishlarni jonlantirish va takomillashtirish oila va oliy ta'lim muassasasi aloqasini mustahkamlovchi omildir. Tarbiyaviy madaniyatning samaradorligini oshirishda ta'lim muassasalarida o'tkaziladigan ota-onalar yig'ilishi muhim ahamiyat kasb etadi. Maqsadga muvofiq, mazmunli tashkil etilgan yig'ilishlarda tarbiyaga oid munozaralar yuzaga kelib, o'zaro yoki jamoa ta'sir ko'rsatishning yo'l va usullari – mehnatsevarlik, vijdonli bo'lish, mustaqillik, yaxshilikka mehr-muhabbat, do'stlik haqida fikr yuritiladi.

Bolalarni barkamol inson qilib yetishtirishda oliy ta'lim muassasasini oila bilan mustahkam bog'lamay turib, tarbiya sohasidagi butun ishlarni muvaffaqiyatli amalga oshirib bo'lmaydi. Shu maqsadda ota-onalar o'rtasida ta'lim-tarbiyaga oid tashviqot ishlarini kengaytirish ularni oliy ta'lim muassasasining faol yordamchilariga, talabalarining barcha ishlarida har tomonlama foydali tashkilotchilariga aylantirish zarur.

Talaba oliy ta'lim muassasasida ustoz-murabbiylari, o'rtoqlari va yuqori kurs talabalari bilan tanishish davomida ularda qanday ma'naviy-axloqiy fazilatlar, tushunchalar mavjudligini va bular qanday sharoitda shakllanganligini o'rganib, bilib boradi. Talaba o'qishga qabul qilinganining dastlabki kunlarida ustoz-murabbiysi bilan tanishadi. Ustoz-murabbiy bilan ota-onaning muomalasi, aloqalari ham ana shu tanishuvdan boshlanib, ular o'rtasidagi axloqiy-pedagogik munosabatlar talaba o'qishni bitirguncha davom etadi. Pedagogik amaliyotdan ma'lumki, ustoz-murabbiylar ko'pincha tarbiyasida ayrim oqsoqliklar sezilgan talabalarining ota-onasi bilan aloqa o'rnatadilar. Aksincha, ustoz-murabbiy barcha talabalarining ota-onalari bilan yaqindan tanishib, farzandi haqidagi psixologik munosabatlarni ushbu vaqtdan boshlab o'rnatishlari kerak bo'ladi.

Demak, farzandga oilada ota-ona, oliy ta'lim muassasasida ustoz-murabbiy tarbiya berar ekan, eng avvalo, farzand tarbiyasi bilan bog'liq bilimlar bilan ularning o'zlari qurollangan bo'lishlari talab etiladi.

Abdulla Avloniy oilada farzand tarbiyasida ota-onaning ilmi bo'lishi borasida: “Tarbiyani kim qilur?” “qayda qilinur?” degan savolga birinchi javob: uy tarbiyasi. Bu ona vazifasidir. Ikkinchi maktab. “Bu ota, muallim, mudarris va hukumat vazifasidir”, deb ta'kidlab o'tgan. Demak, hozirgi davrida jamiyatni yangilashda oilaning ijtimoiy, iqtisodiy, madaniy va axloqiy ahamiyati ortmoqda, yosh avlodni sharqona qadriyatlar asosida tarbiyalashda, ayniqsa, otaga nisbatan onaning o'rni alohida ahamiyat kasb etmoqda.

Tarbiyaning samaradorligi ko'pincha oila bilan oliy ta'lim muassasasining talabaga nisbatan talabni teng qo'ya bilishiga bog'liq. Shuning uchun ham ustoz-murabbiy tomonidan talabaning ma'naviy-axloqiy tarbiyasi borasida ota-onalarning o'zaro munosabatlari, muomalasiga katta e'tibor beriladi. Ustoz-murabbiylar ota-ona bilan aloqa va hamkorlik qilmasdan turib talabani ma'naviy-axloqiy jihatdan tarbiyalash vazifasini bajara olmaydi. Oliy ta'lim muassasasi faqatgina oilada shakllangan ma'naviy-axloqiy fazilatlarini mustahkamlash yoki salbiy sifatlarni qayta tarbiyalash vazifasini bajarishi mumkin.

Talabalar bilan ishlash, ularning ilmiy dunyoqarashlarini shakllantirish, ijtimoiy faolliklarini oshirish orqali ota-onalarga ta'sir ko'rsatish usullarini ishlab chiqish maqsadga muvofiqdir. Bu borada ta'lim muassasi va oila aloqasini ta'minlovchi ota-onalar majlislari, talabalar tarbiyasiga aloqador muammolarni jamoa bo'lib hal etish zarur. Shuningdek, farzand tarbiyasida axloqiy tarbiya muhim rolni bajarishi sir emas. Oilada farzand aqliy va jismoniy jihatdan yetuk bo'lib shakllanishi uchun ota-ona uning axloqiy tarbiyasi bilan jiddiy shug'ullanishi, ko'p harakat qilishi lozim. Ma'rifatparvar Abdurauf Fitrat bu haqda: "Axloqiy tarbiya – odam axloqini kamolga yetkazish demakdir, ya'ni odamni shunday tarbiya qilish kerakki, fe'li va amali o'ziga ham, boshqalarga ham foydali va manfaat keltiradigan bo'lsin", deb ta'kidlaydi.

Har bir talabani axloqiy jihatdan yaxshi inson qilib tarbiyalashdan ustoz-murabbiy ham, ota-ona ham manfaatdor. Maqsad birligi ustoz-murabbiyni ota-onalar bilan bog'lab turadi. Talaba qanday xarakterga ega bo'lishidan qat'i nazar, uning ota-onasi bilan doimiy aloqada bo'lib turish ustoz-murabbiyning vazifasiga kiradi. Ustoz-murabbiyning ota-onalar orasidagi obro'si ko'pincha talabani fikri, mulohazalari asosida shakllanadi. Shuningdek, ustoz-murabbiyning ota-onalar to'g'risidagi fikri ham talabani surati va siyratidan olgan taassurotlariga asoslanadi. Ustoz-murabbiyning odobi jamoada ham, ota-onalarda ham noto'g'ri fikr, taassurot qoldirmasligini taqozo qiladi.

Bu tamoyilga, avvalo, ustoz-murabbiy amal qilishi lozim, chunki u pedagog-tarbiyachi sifatida o'zini tutishi, mabodo ota-onalarning u haqidagi biror fikri xatoligini sezsa ham, salbiy tushunchaga ega bo'lmasligi talab etiladi. Ustoz-murabbiyning ota-onalar bilan o'zaro hamkorlik qilishi ham murakkab va nozik ishdir. Ustoz-murabbiy ota-onalar orasida olib borayotgan targ'ibot, muomala odobini kengroq yoyishga xizmat qilishi kerak. Ustoz-murabbiyning talaba haqidagi tanqidiy gaplari, bolasi qanday bo'lishidan qat'i nazar, ota-onaning nafsoniyatiga tegishi yoki firakni noto'g'ri qabul qilishi mumkin. Agarda ustoz-murabbiy tomonidan talabaga xusumat nuqtayi nazardan ta'sir ko'rsatilsa, ularning aks ta'sir ko'rsatish darajasi kuchayishi, hatto ustoz-murabbiy bilan ota-ona orasidagi munosabatlarning sovuqlashishiga, nizolarga sabab bo'lishi mumkin. Bunday paytda ustoz-murabbiy talabani xatosini bo'rttirib ko'rsatmasligi, odob qoidalariga qat'iy rioya qilish, aql-idrok hissiyotdan ustun turishi zarur. Shuning uchun ustoz-murabbiy ota-ona hamda talaba bilan o'zaro munosabatlarini obyektiv, samimiy va to'g'ri o'rnatishi tarbiyaning ijobiy xususiyatlarini namoyon etadi.

Ustoz-murabbiy talabalar bilan o'tkaziladigan ma'naviyat va axborot soatlar hamda amaliy mashg'ulotlarda ota-onani hurmat qilish, itoatkorlik ko'rsatish, qariganda suyaq, ularga qarash, holidan xabar olish kabilar farzandning burchi, vazifasi ekanini uqtirib borishlari lozim. Shuningdek, talabalar bilan quyidagi savollar yuzasidan bahs-munozaralar olib borishlari ham maqsadga muvofiqdir:

- Ota-onaga nisbatan farzandlik munosabati nima bilan ifodalanishi mumkin?
- Ota-onaning mehri, muhabbati, mehnati, fidoyiligini qanday holatlarda qalban his qilgansiz? (betobligida, judolikda, boshga og'ir ish tushganda, biron-bir kishining o'z ota-onasini xo'rlaganini ko'rganda).
- Sizningcha, qanday paytlarda ota yoki ona hurmatga noloyiq hisoblanadi?

- Ota-onangizning qaysi jihatlari sizga yoqadi yoki aksincha?
 - Onangizga o'xshashni istaysizmi?
 - Ota-onangiz bilan faxrlanasizmi?
 - Marhum ota yoki onangiz ruhini shod etish uchun nimalar qildingiz, nimalar qilmoqchisiz? Ularning yaqin qarindoshlari, do'stlari, o'rtoqlari bilan munosabatni davom ettirayapsizmi?
 - Ota yoki onangiz uyda yo'qligini bildirmaslik maqsadida opangiz, ukalaringiz ko'nglini ko'tarish uchun nimalar qilish mumkin?
 - “Onasini ko'rib, qizini ol”, “Otasini ko'rib, qiz ber” degan naqlarning mag'zini chaqqanmisiz?
 - Ota-onangizga achinasizmi? Og'irini yengil qilish uchun nimalar qilish mumkinligini o'ylab ko'rganmisiz?
 - Ota-onangizga qilgan muomala-munosabatingizning yaxshi, yomonligini o'ylab ko'rganmisiz?
 - Jahl ustida yoki bolalikka (yoshlikka) borib otangiz yoki onangizni ranjitganmisiz? Shunaqa paytlarda vijdon azobini tortganmisiz? Nohaq ekaningizni tushunganingizda kechirim so'rganmisiz?
 - “Ota tuzi”, “ona suti”ni oqlash iboralarini siz qanday tushunasiz? “Ota rozi – xudo rozi” naqlini-chi?
 - Ota-onalar sha'ni madh etiladigan qanday she'r, qo'shiq yoki ashulalarni bilasiz?
 - “Onangga boshingni xam qil, otangga gapingni kam qil”, “Ota-onaning duosi o'tga, suvga botirmas” hikmatlarini qanday tushunasiz?
 - Ota-onangiz oldidagi farzandlik vazifangizni qanday bajarayapsiz? Bu haqda hech o'ylab ko'rganmisiz?
 - “Qarisi bor uyning parisi bor”, “Otang o'tirgan tomning ustiga chiqma” degan naqlarning ma'nosini chaqib ko'rganmisiz?
 - Sizning ota-onangiz oldidagi farzandlik burchingiz nimalardan iborat deb bilasiz? Agar his qilgan bo'lsangiz qanday ado etmoqdasiz?
 - Oilada mavqeingiz, obro'yingiz qanday?
 - Ota-onangizga nima ishlarda yordam berasiz?
- Ustoz-murabbiy yuqoridagi savol-javoblar asosida masalani o'rganishi, hikmatlardan maqsadga muvofiq foydalanishi, talabalarning bu boradagi fikr-mulohazalari, hayotiy tajribalarini aniqlab, ota-onalar haqidagi naql, hikmat, rivoyatlarning mazmun-mohiyatini talabalar diqqatiga havola qilib borishi kerak. Ushbu o'tkazilgan tarbiyaviy soatlar ham ota-ona bilan ustoz-murabbiy hamda ustoz bilan shogird orasidagi munosabatlarni ijobiy tomonga o'zgarishga turtki bo'lishi shubhasizdir.
- Yuqoridagi fikrlardan kelib chiqib, masalani yanada takomillashtirish yuzasidan quyidagi tavsiyalarni keltirish mumkin:
- murabbiy talabaning uy sharoiti bilan yaqindan tanishishi;
 - talabaning dars tayyorlashga sharoiti, uyda buni kim nazoratga oladi, talabaning ota-onasiga, mehnatga munosabati, aka yoki ukalariga nisbatan muomalasini o'rganishi;
 - murabbiy ota-onalarning oliy ta'lim muassasasi bilan doimiy aloqada bo'lishligiga erishishi;

– ota-onalar o‘z faoliyatini avvalambor, farzandi ta‘lim oladigan oliy ta‘lim muassasi, mahalladagi oqsoqollar va uning atrofidagi o‘rtoqlaridan uning xulqini o‘rganishi;

– ota-onalar oliy ta‘lim muassasasi fan o‘qituvchilari bilan doimiy aloqada bo‘lib turishi, ma‘naviyat va axborot soatlarni namunaviy yo‘lga qo‘yilishi, talabalarni turli to‘garaklarga jalb etish kabi muhim jihatlarda ishtirok etishi;

– ota-ona o‘z farzandining qaysi fanga qiziqishi kuchli ekanligini oldindan o‘rganib, uni shu fan yuzasidan bo‘ladigan to‘garaklarga albatta qatnashishi zarurligini talabaga uqtira olishi va boshqalar.

Demak, farzandi oliy ta‘lim muassasasida tahsil olayotgan oilalar bilan olib borilgan kuzatishlar natijasida quyidagi xulosalarni keltirish mumkin:

1. Oilaviy tarbiya samaradorligini oshirish omillaridan biri – bola shaxsini kamolotga yetkazish uchun uni har tomonlama o‘rganish, shuningdek, oilaviy tarbiya usullari va shakllariga ijodiy yondashish, uni takomillashtirishdir. Yoshlarni har tomonlama o‘rganish ularni o‘qishga, mehnatga, o‘z-o‘ziga, o‘rab turgan muhitga, inson kamoloti uchun zarur bo‘lgan sifatlardan eng muhimlarini ajrata olishga o‘rgatish imkonini beradi.

2. Ota-onalar o‘rtasida tarbiyaga oid bilimlarni targ‘ib qilish, ayniqsa, oilaviy tarbiyada qiyinchilikka uchrayotgan ota-onalarga jamoatchilik yordamini kuchaytirish lozim.

3. Oilaviy tarbiyada ijobiy yutuqlarni qo‘lga kiritgan ota-onalarning tajribalaridan foydalanish uchun ularni oliy ta‘lim muassasining kengaytirilgan yig‘ilishlariga, ota-onalar qo‘mitalarining majlislariga taklif etish va o‘z tajribalari bilan o‘rtoqlashishni yo‘lga qo‘yish nihoyatda muhimdir. Ulardan unumli foydalanish uchun oliy ta‘lim muassasalarda tashkil etilgan ota-onalar kuni ishini jonlantirish.

4. Talaba-yoshlarda ma‘naviy-axloqiy tarbiyani jonlantirishda keng shoxobchalarga ega madaniy-ma‘rifiy tashkilotlar – muzey, kutubxona, axborot resurs markazlari, klub, istirohat bog‘lari, madaniyat saroylari, xalq og‘zaki ijodi bilan bog‘liq tashkilotlar, turli xil to‘garaklar, zamonaviy axborot texnologiyalari va internet tarmog‘i hamda “Kamolot” YoIH bilan uzviy faoliyat olib borish katta ijobiy natijalarni beradi.

Foydalanilgan adabiyotlar:

1. Karimov I. A. *“Yuksak ma‘naviyat – yengilmas kuch”*. – T.: *Ma‘naviyat*, 2008. 130-b.
2. Abdulla Avloniy. *Turkiy guliston yoxud axloq*. – T.: *O‘qituvchi*, 1992. 26-b.
3. Abdurauf Fitrat. *Oila*. – T.: *Ma‘naviyat*, 1998. 83-84-b.

Asqarali SULAYMONOV,

pedagogika fanlari nomzodi

Saydkarim SAYDALIYEV,

Toshkent arxitektura-qurilish instituti kafedra mudiri

pedagogika fanlari nomzodi

O'QUVCHILARDA GRAFIK SAVODXONLIKNI RIVOJLANTIRISHDA PERSPEKTIVAGA OID QONUNIYATLARDAN FOYDALANISH

Annotatsiya

Maqolada perspektivaga oid qonuniyatlardan foydalanish vositasida o'quvchilarda grafik savodxonlik bo'yicha o'quv kompetensiyalarni rivojlantirishning didaktik imkoniyatlarini oshirish yuzasidan metodik materiallar berilgan. Shuningdek, mualliflar grafik misollar orqali ulardan tasviriy san'at darslarida foydalanishga oid metodik tavsiyalarni bayon etgan.

Kalit so'zlar. Tasviriy san'at, chizmachilik, perspektiva, makon, fazo, shakl, konstruksiya, yorug'-soya, tatbiq etish, didaktik imkoniyat, samaradorlik, grafik savodxonlik.

В статье представлены методические материалы по повышению дидактических возможностей развития графической грамотности учащихся путем использования законов перспективы, изложены методические рекомендации по использованию их на уроках изобразительного искусства через графические примеры.

Ключевые слова. Изобразительное искусство, черчение, перспектива, пространство, форма, конструкция, светотень, внедрение, дидактические возможности, эффективность, графическая грамотность.

The article provides methodical material for development of students graphical abilities by using laws of perspective, states methodical recommendations for drawing classes.

Key words. Graphic arts, drawing, prospect, space, form, design, checkered light, introduction, receivership, efficiency, graphic literacy.

Har qanday o'quv fanidan ta'lim sifati va samaradorligini oshirishning muhim pedagogik shartlari mavjud. Shunday shartlar sirasida, shubhasiz, ta'limning didaktik prinsiplari e'tirof etiladi. Ta'limiy jarayonning kontekstidan, muayyan bosqichdagi ta'limiy va tarbiyaviy maqsadlardan, shuningdek, o'quv fanlarining xususiyatlaridan kelib chiqqan holda u yoki bu didaktik prinsiplar qo'llaniladi.

Tasviriy san'at ta'limi tarixi va nazariyasi, ta'lim amaliyotining tahlilidan ayonki, ta'limning bu sohasida ko'rgazmalilik, fanlararo aloqadorlik, uzviylik va uzluksizlik prinsiplari ustuvor tarzda qo'llaniladi. Chunki o'quvchilarda tasviriy savodxonlikni

shakllantirishda, demakki, badiiy ta'lim sifati va samaradorligini oshirishda bu prinsiplar alohida ahamiyat kasb etadi.

Ma'lumki, tasviriy san'at asarlarini yaratish qonuniyati ikki o'lchovli tasvir sahida amalga oshiriladi. Biroq o'quvchilarda tasviriy savodxonlikni shakllantirishda uchinchi o'lchov tartiblari, qonuniyatlaridan foydalanishga o'rgatish talab etiladi. Shu ma'noda, birinchi navbatda, perspektiva qonuniyatlarini bilish, uni tasviriy faoliyatga ongli tatbiq eta olish o'quvchilarning tasviriy savodxonligini oshirish zahirida badiiy ta'lim sifati va samaradorligini oshirishning muhim shartlaridan biridir. Zero, maktab tasviriy san'at ta'limida beriladigan o'quv materiallarini o'zlashtirish uchun jarayonga mos didaktik imkoniyatlarni taqdim etish asnosida nazariy bilim hamda amaliy ko'nikmalarni bosqichma-bosqich o'zlashtirib borishni taqozo etadi. Perspektiva qonuniyatlari shunday yondashuvni talab etuvchi tizim hisoblanadi.

Tasviriy faoliyatda perspektiva qonuniyatlarini tatbiq etishga o'rgatish o'zaro uzviylikdagi to'rt yo'nalishda amalga oshiriladi.

Birinchi yo'nalish – tasviriy san'at ta'limining barcha turlarida tasvir obyektlarini shakl va ma'kon qonuniyatlari asosida “qurish” (joylashtirish, tasvirlash), tasviriy san'at asarlarini shu qonuniyat asosida “o'qiy olish” (badiiy-estetik idrok nuqtayi nazaridan to'g'ri qabul qilish, tahlil va talqin etish)ga oid kompetensiyalar shakllantiriladi.

Ma'lumki, har qanday obyekt (buyum va h.k.) makonda joylashadi. Tasviriy faoliyatda ularni muayyan qonuniyatlar asosida tasvirlash orqali obyektlarni makondagi joyning real holatini to'g'ri belgilash mumkin bo'ladi. Bunda perspektiva qonuniyatlarini bilish asosiy shartlardan biri sanaladi. Chunki obyekt (buyum)larning planlilik holati, ya'ni ularni makondagi o'rni – biri oldinroqda, ikkinchisi orqaroqda va h.k. holatlar faqat perspektiva qonuniyatiga amal qilingan holatda to'g'ri tasvirlanishi mumkin. Bu talab “Tasviriy san'at” o'quv fanining Davlat ta'lim standartida ham o'quv kompetensiyasi sifatida belgilab qo'yilgan.

Ikkinchi yo'nalish – shakl va konstruksiya. O'quvchilarga tasviriy san'at asoslarini o'rgatishda buyumlarning konstruktiv tuzilishini tahlil qilish, ularni geometrik shakllarga ajratgan holda tuzilishi, nisbatlarini aniqlashga doir o'quv materiallari taqdim etiladi. Shu tariqa o'quvchilarda buyumlarning xarakteriga mos tasvirlash malakalari shakllantirib boriladi. Bu jarayonda ham perspektiva qonuniyatlari ustuvor ahamiyat kasb etadi.

Uchinchi yo'nalish – kompozitsion faoliyat darslarida, ayniqsa, tasviriy san'atning manzara janriga oid mavzularda rasm ishlashda o'quvchilarda chiziqli va havo perspektivasiga oid o'quv kompetensiyalarini rivojlantirishga yo'naltirilgan o'quv materiallari taqdim etilishi ko'zda tutilgan. Bu qonuniyatlarsiz kartinaning planlilik parametrini ta'minlab bo'lmaydi. Shuning uchun ham perspektivaning bu qonuniyati tizimli tarzda o'quv materiallarini murakkablashtirib borish orqali o'quvchilar ongiga singdirib boriladi.

To'rtinchi yo'nalish nazariy ahamiyat kasb etib, asosan, o'quvchilarning realistik tasviriy san'at asarlarida rassom tomonidan “uchinchi o'lcham” deb ataluvchi “kارتina chuqurligi”ni badiiy idrok etish, to'g'ri baholay olish hamda shaxsiy tasviriy-ijodiy faoliyatga tatbiq etish bilan bog'liq.

Demak, yuqoridagilardan xulosa qilish mumkinki, bizni o'rab turgan muhit – tevarak-atrofimizdagi obyektlarni ongimizda doimiy saqlab qolish uchun turli usullar-

dan foydalanamiz. Bu usullardan eng samaralisi, shubhasiz, narsalarning tekislikda perspektiv tasvirini yasash hisoblanadi. Chunki narsaning perspektivasini yasashda uning geometrik elementlari har tomonlama tahlil qilinadi hamda shakli to'liq o'rganiladi va ongli ravishda idrok qilingach, tasviriy san'at qonuniyatlari asosida tasvir “quriladi”. Shu tarzda o'quvchilar kuzatayotgan, idrok etayotgan, tasvirlayotgan har bir narsani tahlil qilishga odatlanadi. Bu odat tasviriy san'at ta'limida o'quvchilarda tasviriy savodxonlik darajasini rivojlantirishning muhim omillaridan biri sanaladi. Kuzatuvchi fazodagi narsalarni qayerdan ko'rayotganligiga qarab, ularni katta yoki kichik ko'rish orqali narsalarning o'zgarishini ongli idrok qila boshlaydi. Ikki o'lchovli tekislikda perspektiv tasvirlar yasash jarayonida narsaning uchinchi o'lchamini uni qayerda, nuqtasi qanday rakursda bo'lishidan qat'i nazar, tasvirni to'g'ri va aniq bajarish mumkin bo'ladi. Shundagina tasviriy faoliyat mahsulida shakl, konstruksiya, makon va mazmun mutanosibligiga asoslangan tasvir hosil bo'ladi.

O'quvchilarda tasviriy san'atga oid o'quv malakalarini rivojlantirishda soyalar nazariyasiga oid bilimlar ham muhim rol o'ynaydi. Zero, yorug'lik manbaisiz tasvir ham, shakl ham ko'rinmas holatda bo'ladi, ya'ni inson tevarak-atrofdagi buyumlarni biron-bir yorug'lik manbai orqali yoritilishi tufayli ko'radi. Bunda ham perspektivaning qonuniyati amal qiladi, ya'ni buyum yorug'lik manbaiga qanchalik yaqin bo'lsa, buyumning konstruktiv tuzilishiga ko'ra sirtlarini ajratib turuvchi yoritilganlik (soya tushinib to'qlik) darajasi shunchalik aniq bo'ladi. Bu holatda perspektivaning ham chiziq, ham havo (rang)dagi tatbiqi yaqqol ko'rinadi (1-rasm).

Aslida olamdagi barcha obyekt, buyumlar ikki qonuniyat asosida ko'rinadi. Bu

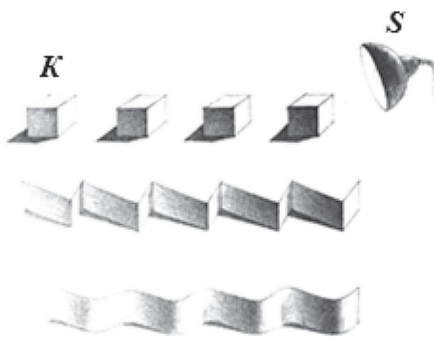

1-rasm

– perspektiva va yorug'-soya qonuniyatlaridir. Agar yorug'-soya bo'lmasa borliqdagi barcha narsa yassi ko'rinishda bo'ladi. Bu holatni maktabgacha ta'lim muassasalari va boshlang'ich sinf o'quvchilarining tasviriy faoliyatida kuzatish mumkin, ya'ni ular o'zlarining tasviriy san'at “asar”larida

perspektiva va yorug'-soya qonuniyatlariga amal qilinmagan primitiv rasmlar chizadilar. Aslida obyekt, buyum va jismlarning sirtlariga yorug'lik turli miqdorda tushishi natijasida hajmli tasvir hosil bo'ladi. Tasviriy san'at ta'limining barcha turlarida u yoki bu obyekt (buyum)ni tasvirlash nazarda tutiladi. Demak, tasviriy san'at ta'limi mazmunida soyalar nazariyasiga oid o'quv materiallarini kengaytirish maqsadga muvofiq. Aslida bunday bilimlar “yorug'lik manbai”, “shu'la” (blik, buyumning yaltiroq joyi), “shaxsiy soya”, “tushuvchi soya”, “refleks” kabi termin va tushunchalar bilan izohlansa-da, ularning hosil bo'lish qonuniyatlari o'rgatilmaydi. Shu ma'noda fizika, chizmachilik kabi o'quv fanlariga oid qonuniyatlaridan uzviylik prinsipi asosida foydalanish tasviriy

san'at ta'limi sifati va samaradorligini oshirishning muhim didaktik imkoniyatidir.

Buyumning hajmdorligi yoki obyektning relyefiga ko'ra, yorug'likning tushishi, tarqalishi har xil bo'ladi. Aynan mana shu har xillik yorug'-soya qonuniyatlari asosida buyumning hajmini tasvirlash imkonini beradi. Bunda tasviriy san'atning turli ifodaviy vositalaridan foydalaniladi. Odatda tasviriy san'at asari yaratilishida soya-yorug'lar-ni shtrixovka (oddiy qalam izlaridan hosil qilinadigan chiziqlar), tushovka, tonirovka hamda rang surtmalarining kuchi kabi ifodaviy vositalardan foydalaniladi. Tasavvur bo'yicha kompozitsiya tuzish yoki biron-bir buyumni tasvirlashda yorug'-soyani taq-simlanishi va ularni qurish qonuniyatlarini bilish talab etiladi. Shuning uchun ham tasviriy san'at darslarida, jumladan, naturaning o'ziga qarab rasm chizishda ham tasvirlarning to'g'ri, real bo'lishi uchun bu qonuniyatlarni yaxshi bilish tasviriy savod-xonlik turkumiga kiruvchi malakalarning tarkibiy qismi hisoblanadi.

Buyumlarning shaxsiy va tushuvchi soyalari quyidagicha hosil qilinadi (1-rasmga qarang). Yorug'lik manbai bo'lgan **S** nuqtadan chiqayotgan yorug'lik nurlari **K** tekislik-ni yoritadi. Agar ularning yo'liga biron-bir buyum qo'yilsa, yorug'lik nurlari to'siladi va tekislikda yoritilmagan qism hosil bo'ladi. Bunday qism buyumning tushuvchi soyasi deb ataladi. Buyumning o'zining bir qismi yoritilgan, yana bir qismi esa yoritilmagan bo'ladi. Yoritilmagan qismi buyumning shaxsiy soyasi deyiladi. Yoritilgan va yoritil-magan qismlarni ajratib turuvchi chiziq shaxsiy soyaning konturi yoki yorug'-soyani ajratuvchi chiziq deb ataladi.

Tasviriy san'at ta'limida o'quvchilarda yorug'lik manbaiga ko'ra, uning yo'na-lishlarini to'g'ri belgilashga o'rgatish muhim didaktik ahamiyat kasb etadi. Chunki yorug'likning sirtlarga yotishi buyumning shakliga mutanosib tarzda sodir bo'ladi. 2-rasmda soyalarning buyum shakliga mos tarzda yotishi tasvirlangan.

Maktab tasviriy san'at ta'limida o'quvchilarga, asosan, konstruksiyasiga ko'ra

uncha murakkab bo'l-magan geometrik jism-lar, buyumlarni tasvir-lash o'rgatiladi. Bunday yondashuvning didak-tik qulayligi shundaki, birinchidan, ularning sirtlari, tomonlari aniq bo'lganligi uchun ularni "qurish", bu jarayonda konstruksiya va pers-pektiva qonuniyatlari-ga amal qilish tartibida osonlik (qulaylik) mav-jud bo'ladi. Bu qulaylik tasvirning makondagi

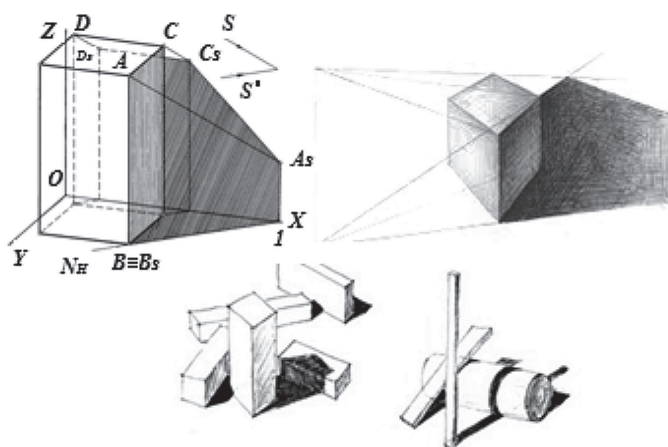

2-rasm

holatini to'g'ri tasvirlash imkonini taqdim etuvchi soylar nazariyasida ham o'z ifoda-sini topadi. Bu jarayon o'ziga xos uzviylik va uzluksizlikda murakkablashtirib boriladi.

O'quvchilarda soyalarga oid nazariy bilim va amaliy malakalarni shakllantirish va rivojlantirishda, asosan, geometrik shakllardan foydalanish tavsiya etiladi. Geometrik

jismlarning shaxsiy va tushuvchi soyalarini qurish to'rt yoqli prizmaning koordinata tekisliklariga tushayotgan soyalarini yaqqol tasvirda qurish uchun, ya'ni vertikal qirra **AV** ning soyasini qurish uchun, u orqali **N** nur tekisligi o'tkaziladi. Nur tekisligi gorizontaal proeksiyalar tekisligini **S'** ga parallel chiziq bo'yicha, frontal proeksiyalar tekisligini esa vertikal chiziq bo'yicha kesib o'tadi. **A** nuqtadan **S** ga parallel o'tgan yorug'lik nuri vertikal chiziqni kesib **As** nuqtani, ya'ni **A** nuqtaning frontal tekislikdagi soyasini beradi. **Bs1As** sinq chiziq **AB** qirraning soyasi bo'ladi. Xuddi shu usulda **Cs** va **Ds** nuqtalarni aniqlab, ularni o'zaro tutashtirsak, prizmadan tushayotgan soya konturi hosil bo'ladi. Prizmaning o'ng va orqa yoqlari shaxsiy soyasida bo'ladi.

3-rasmda asosi gorizontaal tekislikda yotgan to'g'ri doiraviy silindrning dimetrik proeksiyada soyalarini qurish tartibi ko'rsatilgan. Avval silindrning shaxsiy soya konturi aniqlanadi. Buning uchun silindrning asosiga **s'** yo'nalishga parallel qilib urinmalar o'tkaziladi. Urinish nuqtalarini aniq topish uchun silindr asosining markazidan nur kubning asos diagonali **OF** ga parallel chiziq o'tkazildi. Bu chiziq urinmalarni kesib,

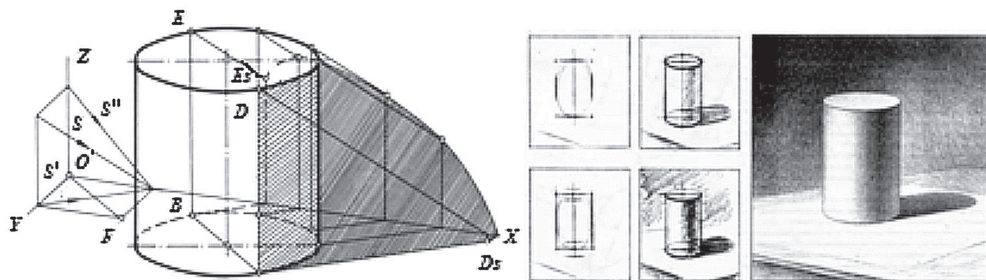

3-rasm

urinish nuqtalari **A** va **B** larni hosil qiladi. **A** va **B** nuqtalardan o'tgan **AD** va **BE** yasovchilar silindrning shaxsiy soyasini konturlari bo'ladi.

Silindrning yuqorigi asosining soyasini qurish uchun unda bir nechta ixtiyoriy nuqtalar tanlab olinib, ularning soyalari aniqlanadi. Topilgan nuqtalar o'zaro tutashtirilib, tushuvchi soya konturi hosil qilinadi.

Tasviriy san'at darslarida nisbatan murakkab sirt(shakl)lar sfera(aylana)simon buyumlarning tasvirlari bilan bog'liq. Ularning perspektivasi, unga monand tarzda soyalari ham o'ziga xos bo'ladi. Shu ma'noda sferaning shaxsiy va tushuvchi soyalarini qurish tartiblarini bilish tasviriy san'at o'qituvchisi uchun muhim ahamiyat kasb etadi. Chunki uning pedagogik rasmida tasvir obyekti, buyumlarning soyalarini to'g'ri tasvirlash tartiblarini asosli tarzda tushuntirishi alohida ahamiyatga ega.

Chizmani tushunish oson bo'lishi uchun sferaning shaxsiy va tushuvchi soya konturlarini alohida-alohida qurish tavsiya etiladi (4-rasm). Shaxsiy soya konturining gorizontaal proyeksiyasi **n'** aylana bo'lib, uning radiusi **OA** kesmaga teng. Yorug'lik nuriga perpendikulyar bo'lgan sferaning **BD** diametri ellips ko'rinishida bo'lgan shaxsiy soya konturi **n** ning katta o'qi bo'ladi. Bo'lajak ellipsni **BD** diametri atrofida aylantirib sferaning ocherki bilan ustma-ust tushiriladi. Shaxsiy soya konturining proyeksiyasi **n'** ni va sfera ocherkini teng bo'laklarga bo'ladi va ocherkdagi nuqtalar orqaga ay-

lantiriladi (ular nur yo'nalishi bo'yicha harakat qiladi). n' aylana nuqtalaridan chiqqan vertikal chiziqlar ocherkdagi bir nomli nuqtalardan o'tgan harakat chiziqlari bilan kesishib, shaxsiy soya konturiga tegishli nuqtalarni hosil qiladi. Bu nuqtalar o'zaro silliq va ravon tutashtirilib, shaxsiy soya konturi bo'lgan ellips hosil qiladi.

5-rasmda to'g'ri to'rt-yoqli prizma va piramidalardan tushuvchi soylarni qurish tartibi ko'rsatilgan. Avval prizma va piramidalarning gorizont tekislikka tushayotgan soylari quriladi. Tushuvchi soya konturi har doimgidek fazodagi nuqtalardan yorug'lik nuriga parallel qilib, nuqtalarning gorizont proyeksiyalaridan esa yorug'lik nurining gorizont proyeksiyasiga parallel qilib o'tkazilgan nurlar o'zaro kesishtirib topiladi. Piramidaning oldingi sirtiga prizmaning qirrasidan tushayotgan soyani qarama-qarshi yo'nalgan nur o'tkazib topiladi, ya'ni prizma va piramidalardan tushayotgan soya konturlarining kesishgan K_s nuqtasidan qarama-qarshi yo'nalgan nur o'tkaziladi. Bu nur piramidaning soya tushayotgan qirrasiga bilan kesishib K nuqtani beradi. Tushuvchi soya K nuqtadan o'tib prizmaning soya tashlayotgan qirrasiga parallel bo'ladi. 6-rasmda silindrdan konusga tushayotgan soya to'g'ri to'rt-yoqli prizma va piramidalardan tushuvchi soylarni qurish tartibidek quriladi.

Shu o'rinda haqli sa-

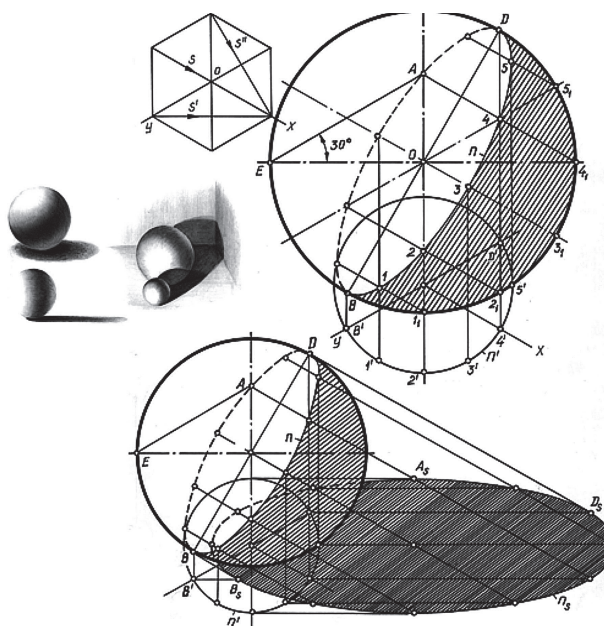

4-rasm

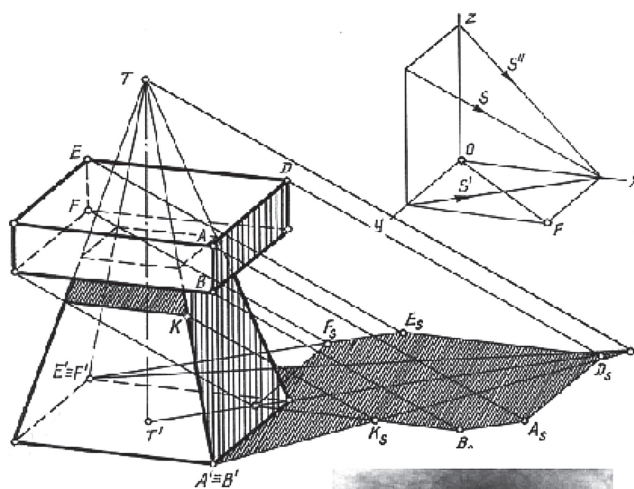

5-rasm

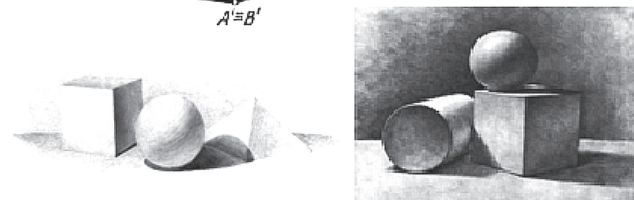

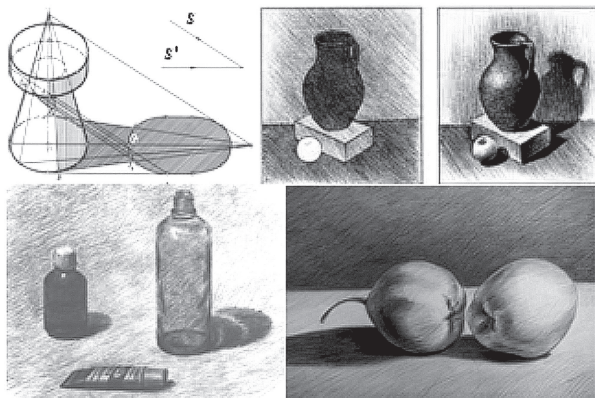

6-rasm

vol tug'ilishi mumkin. Keltirilgan qonuniyatlar, asosan, chizmachilikka oid. Chizmachilik bilan tasviriy san'at sinflar kesimida bir-biri bilan to'qnash kelmaydi, ya'ni muayyan sinfdan har ikki o'quv fani parallel tarzda o'qitilmaydi. Demak, o'quvchilarda perspektiva, shakl, yorug'-soya qonuniyatlariga oid yuqoridagi ma'lumotlardan foydalangan holda tasviriy faoliyat olib borish imkoniyati yo'q.

Bu savolga javob tariqasida ta'kidlash joizki, keltirilgan

materiallar, birinchi navbatda, tasviriy san'at o'qituvchisiga atalgan. Qachonki ular o'quvchilarga tasviriy san'at qonuniyatlarini tushuntirishda yuqoridagi misollar orqali keltirilgan qonuniyatlarga rioya qilinsa, shubhasiz, o'quvchilarning tasviriy faoliyati savodliroq, mazmunliroq, samaraliroq kechadi. Bu jarayon o'qituvchi tomonidan naturani tushuntirishda, sinf yozuv taxtasida, o'quvchilarning rasm daftarida bajariladigan pedagogik rasmda ham qo'llanilsa, o'quvchilar tomonidan tasviriy san'atning asosiy qonuniyatlaridan biri – perspektivaga oid qonuniyatlarni uzviy tarzda o'zlashtirib borishlari uchun qulay pedagogik sharoit yaratadi. Qolaversa, bayon etilgan nazariyalarga oid eksperimental materiallarning amaliyotda sinab ko'rish jarayoni chizmachilik va tasviriy san'at qonuniyatlarini uzviy tarzda qo'llanilishi o'quvchilarning grafik savodxonligini sezilarli darajada oshirishini ta'minlashini ko'rsatdi.

Foydalanilgan adabiyotlar:

1. Umumiy o'rta ta'limning Davlat ta'lim standarti va o'quv dasturi // "Ta'lim taraqqiyoti" j. 6-maxsus son. – T.: Sharq NMAK, 1999.
2. Макарова М. Перспектива. – М.: Просвещение, 1989.
3. Abdurahmonov A. Perspektiva – T.: TDP, 2006.
4. Sulaymonov A., Saydaliyev S. Aniq fanlarga oid bilimlarning integrativ ta'limi // Aniq fanlarning o'qitish samaradorligini oshirish va ta'lim sifati indikatorlarini amaliyotga samarali joriy etish muammolari. Konferensiya materiallari. 3-kitob. – T.: O'zPFITI, 2016. 131–134-b.

Zulxumor GULYAMOVA,

Samarqand viloyati XTXQTMOI katta o'qituvchisi

TASVIRIY SAN'AT MASHG'ULOTLARIDA MILLIY VA MA'NAVIY QADRIYATLARNI SHAKLLANTIRISH OMILLARI

Annotatsiya

Maqolada yoshlarimizning qalbi va ongida sog'lom turmush tarzi, umummilliy qadriyatlarga hurmat-ehtirom tuyg'usini shakllantirishda tasviriy san'at mashg'ulotlarini zamon talablari asosida olib borish, maktabdan va sinfdan tashqari ishlarni samarali tashkil etishning ahamiyati haqida fikr yuritilgan.

Kalit so'zlar. Ma'naviy meros, madaniy boylik, ijodkorlik, axloqiy qadriyatlar, zamonaviy texnologiyalar.

В статье определена роль занятий изобразительного искусства, в эффективной организации внешкольных и внеклассных работ с целью формирования общенациональных ценностей в умах и сердцах молодёжи, ведения здорового образа жизни воспитания у подрастающего поколения уважение к общечеловеческим ценностям.

Ключевые слова. Духовное наследие, культурное богатства, творчество, нравственные ценности, современные технологии.

The article outlines the role of visual arts, efficiency of extra-curricular classes in order to develop healthy life values among the youth, respect to human values.

Key words. Spiritual heritage, cultural wealth, creativity, ethical values, modern technologies.

Insaniyat turmush sharoitining sifat jihatidan o'zgarishi dunyo mamlakatlari, shu jumladan, mamlakatimiz ta'lim tizimida ham jiddiy o'zgarishlarni vujudga keltirdi.

Ta'limning jadal sur'atlarda taraqqiy etishi inson va jamiyatni rivojlantirishning muhim omillaridan biriga aylandi, desak adashmaymiz. Yuksak texnologiyalar zamoni, tafakkur asri deb izohlanayotgan ushbu davr globallashuv jarayoni deb atalmoqda. Chunki hozirgi paytda Yer yuzining qaysi chekkasida qandaydir voqea yuz bersa, dunyoning boshqa hududi zudlik bilan xabar topadi.

Hozirgi zamon yoshlari ta'lim-tarbiya jarayonida oladigan bilimlardan tashqari radio-televideniye, matbuot, internet kabi vositalar orqali rang-barang ma'lumotlarni olayotgani hech kimga sir emas. Ammo turli ommaviy axborot vositalari orqali tarqatilayotgan har xil ma'lumotlarning hammasi ham ezgulikka xizmat qilmasligi barchaga ma'lum.

Chetdan yurtimizga bizga mutlaqo yot bo'lgan, ma'naviy va axloqiy tubanlik illatlarini o'z ichiga olgan "ommaviy madaniyat" kirib kelmoqda. Ayrim qudratli davlatlar tomonidan g'arazli maqsadlarda olib borilayotgan siyosiy mafkura yoshlar

ongini zaharlashda juda ham xavfli hisoblanadi. Shuning uchun yoshlarimizning ma'naviy olamida bo'shliq vujudga kelmasligi uchun ularning qalbi va ongida sog'lom hayot tarzi, umummilliy qadriyatlarga hurmat-ehtirom tuyg'usini shakllantirishda ta'lim muassasalarida ta'lim-tarbiya uyg'unligiga erishish muhim rol o'ynaydi. Vatan ravnaqi, avvalo, uning farzandlari kamoliga bog'liq. Bu esa, har bir yurtdoshimizni o'zining ma'naviy kamoloti uchun yuksak mas'uliyatni his etishga, o'z manfaatlarini shu yurt, shu xalq bilan uyg'unlashtirib yashashga da'vat etadi.

Respublikamizning Birinchi Prezidenti Islom Karimov “Yuksak ma'naviyat – yengilmas kuch” asarida “Har qaysi xalq yoki millatning ma'naviyatini uning tarixi, o'ziga xos urf-odat va an'analari, hayotiy qadriyatlaridan ayri holda tasavvur etib bo'lmaydi. Bu borada, tabiiyki, ma'naviy meros, madaniy boyliklar, ko'hna tarixiy yodgorliklar eng muhim omillardan biri bo'lib xizmat qiladi”, deb ta'kidlaganlar. Binobarin, yosh avlodning ma'naviy-axloqiy tarbiyasida milliy qadriyatlar muhim ahamiyat kasb etadi.

Milliy va umuminsoniy qadriyatlardan ta'lim-tarbiya jarayonida to'g'ri foydalanishning yana bir jihati – yosh avlodda milliy g'ururni shakllantirish bilan bog'liq masalalardir. Har bir yoshga shu Vatanda yashash tuyg'usini, ona zaminni sevish, atrof-olam barchasi insonga xizmat qilishini his etish va bundan g'ururlanish tuyg'ularining paydo bo'lishiga undaydigan qadriyatlar – san'at va tarixiy asarlar, xalq og'zaki ijodi, kino, teatr va boshqalarda o'z ifodasini topgan hamda ular yosh avlod ongiga bevosita samarali ta'sir etadi.

Shuning uchun ta'lim dargohlarida teatr, kino san'ati ustalari, yozuvchilar, shoirlar, mehnat qahramonlari bilan uchrashuvlar o'tkazish, madaniy-ma'rifiy tadbir va ko'rik-tanlovlar tashkil etish, tarixiy-me'moriy obidalarga sayohatlar uyushtirish o'quvchilarda estetik ong, didni shakllantirish bilan birga, mustaqil yurtimiz san'ati va san'atkorlari bilan faxrlanish, shuningdek, yaratish, ijodkorlik tuyg'ularini rivojlantirishga xizmat qiladi. Ana shunday maqsadli amaliy faoliyatlar birinchidan, milliy ongni rivojlantirish, yoshlarimizda milliy o'zlikni anglash, ularda iftixor, g'urur va millatimizga xos bo'lgan go'zal tuyg'ularni shakllantiradi, ikkinchidan, yoshlarning milliy-axloqiy qadriyatlarni qadrlash hislarini mustahkamlaydi.

Mustaqillik yillari amalga oshirilayotgan ma'naviyat sohasidagi islohotlardan ko'zlangan asosiy maqsad ham, avvalo, yosh avlodni jismonan sog'lom, axloqan yetuk va barkamol qilib voyaga etkazishdan iborat. Ana shu maqsadlarni amalga oshirishda tasviriy san'at mashg'ulotlarining ham o'z o'rnini bor. Shu bois ushbu predmet mashg'ulotlarida o'quvchi-yoshlarning bo'sh vaqtlarini mazmunli o'tkazish, ularning ongiga milliy istiqloq g'oyasini singdirish, maktabdan va sinfdan tashqari ishlarni samarali tashkil etish, diyorimizning bebaho madaniy yodgorliklari bilan o'quvchi yoshlarni tanishtirish maqsadida san'at va tarixiy muzeylarga sayohatlar uyushtirish maqsadga muvofiqdir.

O'zbekiston zamini qadimdan madaniyat, ma'rifat o'chog'i hisoblanib kelgan. Bu yerda yillar davomida rivojlanib kelgan ajoyib san'at turlari va namunalari dunyo madaniyati taraqqiyotida ham o'z o'rniga ega. Ajdodlarimiz yaratgan tarixiy obidalar, me'moriy yodgorliklar yurtimizning, xalqimizning faxri hisoblanadi. O'quvchilar uchun ana shunday tarixiy yodgorliklarga sayohatlar tashkil etish, ochiq muzey mashg'ulotlarini uyushtirish ham madaniy-ma'rifiy tadbirlar sirasiga kiradi. O'quvchilar

tarixiy obidalar, muzeylardagi tarixiy eksponatlar bilan tanishishi jarayonida ajdodlarimiz yaratgan ulkan madaniy meros namunalari – me'moriy yodgorliklardagi naqshu nigorlarning go'zalligini his etadilar, san'at asarlaridan zavq oladilar, ularda estetik did shakllanadi, ijodkorlik qobiliyatlari o'sadi. Muzeylarga bevosita sayohat uyushtirishning imkoniyati bo'lmagan holda hozirgi zamon axborot texnologiyalaridan foydalanib, videoyozuvlarni namoyish etish orqali respublikamizning mashhur muzeylaridagi osori-atiqalar haqidagi ma'lumotlarni o'quvchilarga etkazish mumkin.

Ta'lim-tarbiya oldiga qo'yilgan muhim maqsad – umuminsoniy va milliy qadriyatlarga tayangan holda ta'lim-tarbiya mazmunini ma'naviyat tamoyillari asosida tashkil etish va uning uzviyligi, izchilligi, dunyoviyligi asosida yoshlarni ma'naviy-axloqiy tarbiyalashni nazarda tutadi.

Ma'naviy-axloqiy qadriyatlar tarixiy bosqichga ega, hayot sinovidan o'tgan, avlodan-avlodga o'tib, ijtimoiy taraqqiyotga xizmat qiluvchi ijtimoiy hodisadir. Respublikamiz hududidagi barcha tarixiy yodgorliklar davlat muhofazasiga olinib, ta'mirlanib, qaytadan jilo topmoqda. Ularning aksariyati YUNESKO tasarrufida ekanligi bizning boy ma'naviy-madaniy merosimizga bo'lgan ehtiromdir. Toshkent, Samarqand, Buxoro, Xiva, Shahrisabz, Qo'qon, Termiz, Qarshi, Urganch, Navoiy, Namangan, Andijon, Marg'ilon, G'ijduvon, Nurota kabi shaharlardagi, tuman va qishloqlarimizdagi keng miqyosdagi obodonlashtirish ishlari, tarixiy yodgorliklarning tiklanishi, bu ishlarda xalqimizning xayrixohlik, iftixor bilan o'z hissalarini qo'shganligi haqida ham o'quvchilar ongiga singdirish – ularda ma'naviy his-tuyg'ularni shakllantirishda muhim omil bo'ladi.

Foydalanilgan adabiyotlar:

1. Karimov I.A. *Yuksak ma'naviyat – yengilmas kuch.* – T.: Ma'naviyat, 2008. 30-bet.
2. O'zbekiston Respublikasi Prezidentining 2012-yil 28-maydagi "Malakali pedagog kadrlar tayyorlash hamda o'rta maxsus, kasb-hunar ta'limi muassasalarini shunday kadrlar bilan ta'minlash to'g'risida"gi qarori.
3. *Ta'lim innovatsiyalari va o'qituvchining kasbiy mahoratini rivojlantirish masalalari mavzusidagi respublika ilmiy-amaliy konferensiyasi materiallari.* – T., 2012.

Abdurahmon NORBOYEV,
T.N.Qori Niyoziy nomli O'zPFITI
mustaqil izlanuvchisi

MILLIY VA HUDUDIY XUSUSIYATLAR – EKOLOGIK MADANIYATNI SHAKLLANTIRISH VA RIVOJLANTIRISHNING METODOLOGIK ASOSLARI

Annotatsiya

Maqolada milliy va hududiy xususiyatlar tahlil qilinib, o'quvchilarda ekologik madaniyatni shakllantirishda ularning ahamiyati ko'rsatib o'tilgan. Shuningdek, muallif ekologik madaniyatni rivojlantirishda umuminsoniy qadriyatlardan metodologik asos sifatida foydalanish mumkin ekanligini aytib o'tgan.

Kalit so'zlar. Milliy ma'naviy meros, milliy ma'naviy qadriyatlar, an'ana, urf-odatlar, regional o'ziga xoslik, ekologik vaziyat.

В статье проанализированы национальные и региональные особенности, освещена их значимость в формировании экологической культуры учащихся. Раскрыта возможность использования общечеловеческих ценностей в качестве методологической основы развития экологической культуры учащихся.

Ключевые слова. Национальное духовное наследие, национальные духовные ценности, традиции, обычаи, региональные своеобразие, экологическая ситуация.

In article analysed national and regional features, highlighted their importance in forming ecological culture at pupils.

Key words. National spiritual heritage, national cultural wealth, traditions, customs, regional originality, ecological situation.

Insonning shaxs sifatida shakllanishida xalqning tarixiy, milliy ma'naviy merosi asosiy o'rin tutadi. Ushbu holat insonda ekologik madaniyatning shakllanish jarayoni uchun ham o'rindir. Zero, Birinchi Prezidentimiz ta'kidlaganlaridek "... har qaysi xalq yoki millatning tafakkuri, turmush tarzi, ma'naviy qarashlari o'z-o'zidan, bo'sh joyda shakllanib qolmaydi. Ularning vujudga kelishi va rivojlanishida aniq tarixiy, tabiiy va ijtimoiy omillar asos bo'lishini hammamiz yaxshi bilamiz". Shu sababli o'quvchilarda ekologik madaniyatni shakllantirish jarayonida millat ma'naviyatining tarixiy negizlari, milliy, hududiy asoslarini o'rganish hamda ularga suyanish muhim ahamiyatga ega.

Tabiat bilan inson orasidagi munosabatlar murakkab tarixiy xarakterga ega. Jamiyatning davrlar mobaynida rivojlanishi tabiat va tabiiy boyliklardan u yoki bu darajada foydalanish hisobiga kechgan. Ushbu jarayonda har bir hudud va shu joyda istiqomat qiluvchi millatlarga xos bo'lgan tabiat bilan munosabat me'yorlarining tarixiy, milliy, hududiy xususiyatlari shakllangan. Ular asosida avlodlar tarbiyalangan.

Ekologik ta'lim-tarbiya jarayonlarining Markaziy Osiyo mintaqasida o'ziga xos tarixiy taraqqiyot yo'li mavjud. "Avesto", hadisi sharif, o'tmish allomalardan Muhammad Muso Xorazmiy, Abu Nasr Forobiy, Abu Rayhon Beruniy, Abu Ali ibn Sino, Yusuf Xos Hojib, Alisher Navoiy, Mirzo Ulug'bek, Zahiriddin Muhammad Bobur kabilarning asarlarida tabiat noz-ne'matlaridan oqilona, tejamkorlik bilan foydalanish, tirik mavjudotlarga ozor bermaslik, tevarak-atrofnii toza tutish, bog' va gulzorlar yaratish to'g'risida ko'plab fikrlar bildirilgan. Ular diniy qadriyatlar va o'g'itlar sifatida ajdodlar tomonidan avlodlarni tabiatga nisbatan mehr-muhabbat ruhida tarbiyalash jarayonida o'ziga xos asos vazifasini bajargan.

Ta'lim jarayonida o'quvchilarda ekologik madaniyatni shakllantirishda milliy xususiyatlar muhim o'rin tutadi. Ekologik madaniyatni shakllantirish umumbashariy muammo hisoblansa-da, ushbu yo'nalishlarda olib boriladigan sa'y-harakatlarda milliylikni inobatga olish lozim. Chunki muayyan millat ekologik madaniyati bilan umuminsoniy ekologik madaniyat o'rtasida umumiylikdan tashqari xususiylik ham mavjud. Bu borada fikr yuritgan B.M.Ochilova shaxsning ekologik tafakkur tarzi u yashab turgan mintaqaning tabiiy-geografik iqlimi, shart-sharoitiga, u mansub bo'lgan millat yoki xalqning mentalitetiga, turmush tarziga, tarixi, urf-odati, e'tiqodi, qolaversa, muayyan jamiyatda yashovchi kishilarning tabiat to'g'risidagi dunyoqarashi hamda unga bo'lgan munosabatlari bilan uzviy bog'liq ekanligini ta'kidlaydi.

Tadqiqotlardan ma'lum bo'ladiki, o'zbek xalqi inson va tabiat o'rtasidagi munosabatlarni uzoq yillar davomida muvozanatga solib kelgan milliy ma'naviy qadriyatlarga, an'ana, urf-odatlarga boy millat hisoblanadi.

Birinchi Prezidentimiz bu borada quyidagilarni ta'kidlagan edi: "Yer, havo, suv va olov (Quyosh) Markaziy Osiyoda qadimdan e'zozlab kelingan, ajdodlarimizning zardushtiylikdan tortib to islomgacha bo'lgan barcha dinlari tomonidan munosib qadrlab kelingan.

Afsuski, oxirgi yuz yillikda aynan mintaqaning ekologik tizimiga juda katta zarar yetkazildi. Ajdodlarimizning tabiatdan foydalanish sohasidagi an'anaviy odob-axloq qoidalari unutilib yuborildi. Bu qoidalarga ko'ra suv va yerni o'ylamay-netmay bulg'ash, isroflilik qilish gunohi azim hisoblanar edi".

Jamiyat paydo bo'lgandan buyon kishilarning tabiatga, atrof-muhitga bo'lgan munosabatidagi ilg'or yondashuvlar, tabiatni ulug'lashga doir fikrlar, qarashlar, rasm-rusum hamda tamoyillar vaqt o'tishi bilan saralanib, o'ziga xos qadriyat darajasiga ko'tarilib borgan. Millatning shakllanishi bilan ular milliy qadriyatlar sifatida turkumlashib, inson dunyoqarashi, intilishlari, tabiat va uning ne'matlariga nisbatan mas'uliyatli munosabatining shakllanishiga turtki bergan.

Milliy qadriyatlar jamiyat madaniyatining o'ziga xos tarkibiy qismi sifatida insonning tabiatga ongli, mas'uliyatli munosabatini mustahkamlash va transformatsiya qilish ehtiyoji natijasida shakllangan. Chunki jamiyat ham, shaxs ham tabiatdan mutloq ajralgan hodisa emas, balki uning mavjud shakllaridan biridir. Binobarin, milliy qadriyat tabiiy ijtimoiy amaliyot natijasi sifatida shakllangan tarixiy-ma'naviy hodisa bo'lib, u shaxs amaliy faoliyatida ekologik ong va dunyoqarashning shakllanish mezonii sifatida o'z aksini topadi. O'z navbatida, shaxsning ekologik tafakkuri, qadriyatlarga munosabati u yashab turgan mintaqaning tabiiy geografik iqlim sharoiti, turmush maromi bilan ham uzviy bog'liq bo'lib, bu omillarning ta'siri hamda o'zaro aloqadorligi, uning ekologik dunyoqarashi shakllanishida muhim o'rin tutadi. Ana shu muhit va tabiiy omillar millatimizning tabiatga nisbatan munosabatini o'zida mujassamlashtirgan bebaho qadriyatlarida ham o'z ifodasini topgan.

Xalqimiz milliy ma'naviyatida boshqa xalqlarda kam uchraydigan uvol tushunchasi mavjud. Uvol barcha noz-ne'matlarga, tabiatning barcha elementlariga tegishli bo'lib, insonlarni, tabiatni, umuman hamma narsani nes-nobud qilmaslikka, e'zozlashga undaydi. Milliy ma'naviy mezonga ko'ra uvolga yo'l qo'ymaslik uchun bir misqol xomashyoni bejiz ishlatmaslik lozim. Bu haqda juda ko'p iboralar, maqollar mavjud.

Ota-bobolarimiz ona yerni hurmat qilishgan, uni risq-ro'zimiz manbai deb bilishgan. Ekin ekiladigan har bir qarich yerga mufassal ishlov berilgan. Ishlov berilmagan yerlardan ham jo'yali foydalanishgan.

Xalqimiz “suv bor joyda hayot bor” deb suvni azaldan avaylab asrashgan hamda tejab-tergab foydalanishgan. Suvni behuda oqizish uvol hisoblangan. Uni turmushda ham, dehqonchilik ishlarida ham tejashgan. Dehqonchilikda suvni toshirib yuborish jinoyat hisoblangan.

Eng qadimiy ajdodlarimizning tabarruk udumlari – yer va suvni, olov va havoni e'zozlashi, bir so'z bilan aytganda, tabiatni, uning barcha unsurlarini qadrlashi, ularga ehtirom ko'rsatishi, ularning har zarrasini ko'z qorachig'idek asrashi va ehtiyotkorona munosabatda bo'lishi e'tiborga molik jihatlardir. Tabiat va insonning o'zaro uyg'unligi eng qadimiy manbalarda ham ilohiy qadriyat sifatida ulug'langan.

Ajdodlarimiz koinot va tabiat bilan bog'liq har bir faslga mos an'analar tizimini shakllantirgan. Qadimgi bayramlar, jumladan, bahorgi “Navro'z”, yozgi “Angan”, kuzgi “Mehrjon”, qishki “Sada” kabilar yilning to'rt fasllaridagi tabiiy ehtiyojlar asosida vujudga kelgan. Navro'z va kuz bayramlari (“Mehrjon”, “Nimsada”) tabiatdagi quvonchli o'zgarishlarni qutlashga asos bo'lgan, yozdagi “Angan” va qishdagi “Sada” tabiatda vujudga kelgan noqulaylikni, uning o'zida mavjud bo'lgan suv, olov orqali qulaylashtirishga intilgan.

Markaziy Osiyo xalqlarining har yili nishonlanadigan Navro'z bayrami asrlar davomida ona yerga va tabiatga mehr-muhabbat, unga ehtiyotkorona munosabatda bo'lish, uni ardoqlashda muhim ahamiyat kasb etgan. Tabiat bilan insonning o'zaro chambarchas aloqasini, ularning bir butunligini ifodalovchi bu bayram dehqonchilik bayramigina emas, balki tom ma'noda geoekologik bayram hamdir.

Asrlar davomida avlodlardan avlodga o'tib kelgan an'ana va qadriyatga aylangan “Gul bayramlari”, “Darveshona”, “Choy momo”, kuzgi “Uzum sayli”, “Qovun sayli”, qishki “Yas-yusun”, “Gap-gashtak”, “Qor xat”, “Quriltoy” kabi marosim va bayramlar dehqonlar hayoti, turmushi, mavsumiy mehnat jarayonida va ma'naviy olamida chuqur iz qoldirgan hamda ular har bir shaxsda ekologik ong va dunyoqarashni boyitish, tabiat ne'matlarini qadrlash, yil fasllarida tabiatda ro'y beradigan go'zallik va fusunkorlikdan zavqlanish, mehnatning qadriga yetish va insoniylikni ulug'lash kabi fazilatlar shakllanishiga xizmat qilgan.

Xalqimiz tabiat ne'matlariga, gullarga, daraxtlarga ham ilohiy qadriyat sifatida e'tibor bergan. Xususan, tog' salobati bo'lgan archaga alohida mehr bilan qaralgan. Hozir ham hatto ikki ming yoshga kirgan archalar uchraydi. Tog'larda shunday archalar borki, tog'liklar uni “Cho'pon archa” deyishadi. Bunday archalar nihoyatda e'zozlanadi. Tog'liklar fikricha, o'rmondagi har qaysi archa bir quduq bilan teng, u qishda qorni, yozda namni saqlaydi.

Ayni paytda mevali daraxtga o'ziga xos mehr va rizq-ro'z manbai sifatida qarash xalqimizning hayotbaxsh unutilmas marosim va qadriyatlari hisoblanadi. Xalqimizda “ko'chat ek, bog' qil”, “o'zing ko'karay desang, daraxt ko'kartir”, “bir tup tut ekan kishi yuz yil gavhar teradi”, “birni kessang, o'nni ek”, “yaxshidan bog' qoladi” kabi hikmatlar bejiz paydo bo'lmagan. Xususan, tut daraxti va mevasini qadrlashga bag'ishlangan “Tut sayli” shular jumlasidandir. Ammo bu sayl hamma joyda o'tkaziladigan umumxalq bayrami emas. U asosan katta tutzorlari bor hududlarda o'tkaziladigan va antiqa tadbiridir. Bu

saylni o'tkazishni barcha joyda birday amal qilinadigan qat'iy an'analari mavjud emas. Kishilarning o'z bog'idagi tutni terib yeyishi oddiy hol bo'lsa, tevarak-atrofdagi tutzorlarga ommaviy chiqish "Tut sayli" hisoblangan.

Avloddan-avlodga o'tib kelayotgan an'analar ichida kam uchraydiganlaridan biri "qum sayli"dir. Bu o'ziga xos an'anani respublikamizning shifobaxsh qumlari mavjud bo'lgan joylar, jumladan, Farg'ona, Andijon, Xorazm viloyatlarining ba'zi joylarida uchratish mumkin. Bu joylarda "Qum sayli" qadimdan mavjud bo'lib, an'anaga aylanib ketgan va yilning 20-avgustidan 10-15-sentyabriga qadar davom etib, kishilarning shifo topishi, mazmunli dam olishi va eng muhimi, tabiatning inson hayotidagi ahamiyatini tushunib yetishda g'oyat foydalidir.

Quyoshni ertalab ozoda holda kutib olish, tongda hovlini tozalash, uyni supurish, o'choqqa olov yoqish, olov yordamida oziq-ovqatlarni, turmush anjomlarini zararsizlantirish, turli giyohlar tutatish va ulardan foydalanish ham bizga o'tmish ajdodlardan meros bo'lib qolgan va bugungi kunda oilaviy marosim, an'analarga aylangan ijtimoiy-ma'naviy hodisalardir.

Yuqoridagi fikrlar asosida shuni e'tirof etmoqchimizki, dunyo miqyosida ma'naviy, axloqiy qadriyatlarining qadrsizlanishi, madaniy xilma-xillikning tobora kamayib borayotganligi kuzatilayotgan bir paytda o'z mustaqil fikriga, sobit e'tiqodiga, o'zi tayanib yashaydigan hayotiy milliy qadriyatlarga, shakllangan dunyoqarash va mustahkam irodaga ega bo'lgan o'quvchini tarbiyalash bugungi kunda har doimgidan ham muhim ahamiyatga ega bo'lib bormoqda.

O'quvchida ekologik madaniyatni shakllantirishda o'zi yashaydigan hudud tabiati ham katta ta'sir ko'rsatadi. Markaziy Osiyo, xususan, O'zbekiston hududi ulkan Qizilqum, Qoraqum cho'llari va baland tog' tizmalari bilan ajralib turadi. Tog'lardan sersuv daryolar boshlanadi, ular vodiy va vohalarni sug'oradi.

Markaziy Osiyo tabiatining eng xarakterli xususiyatlaridan biri – uning berk havzada joylashganligidir. Daryolar ko'lga borib quyiladi yoki qumlikka singib ketadi. Suv ochiq dengizga borib quyulmaydi va bu hudud ekologik sharoitning og'irlashuviga olib keladi.

448,9 ming kv. kilometr maydondan iborat bo'lgan O'zbekiston hududining to'rt dan uch qismi tekislikdan iborat. Respublika hududining shimoli-sharqiy, sharqiy qismlari tog'lar bilan o'ralgan bo'lib, bu holat ham o'ziga xos iqlim sharoitning hosil bo'lishida muhim ahamiyatga ega.

Aholi manzilgohlari hamda zavod va fabrikalardan chiqadigan chiqindilar atmosfera ko'tarilib, havo massalari bilan tog'li hududlarga yetib borgach, havo haroratining pastligi natijasida kuzatiladigan kondensatsiya jarayoni tufayli yog'in shaklida yana yerga qaytib tushadi. Ushbu holat o'ziga xos ekologik xususiyatni keltirib chiqaradi.

Yog'inning taqsimlanishi hududlar bo'yicha bir xil emas. Uning miqdori tekisliklarda 60 – 80 mm dan, tog'larda 1000 mmgacha boradi. Iqlim hududida cho'llarning kattaligi, sanoati rivojlangan shaharlarning ko'pligi O'zbekiston tabiatini saqlashning regional o'ziga xosligini vujudga keltiradi.

Regional metereologik sharoit atmosferada sanoat chiqindilarining yig'ilishiga katta ta'sir ko'rsatadi. Masalan, Moskva shahri havo havzasiga Toshkentdagiga qaraganda to'rt baravar ko'p miqdorda turli xil ifloslantiruvchi moddalar chiqarib tashlanadi, biroq ular Toshkentdagidan kamroq to'planadi. Bunga sabab Moskva shahrida chiqindilarni tarqatib yuborish uchun qulay metereologik sharoit mavjud. Shamol esish tezligining yuqoriligi, atmosferada harorat quyi qatlamdan yuqoriga chiqqan sari pasayib borishi Toshkentdagidan ancha kamligi, havoning vertikal holda almashinishining tezligi ana shunday shart-sharoitlarga kiradi. Bu va boshqalar shaharni yaxshi shamollatadi.

Havodagi ifloslanishni tarqatish uchun kam qulaylik tug'diruvchi iqlim sharoiti faqat Toshkentga emas, balki respublikaning boshqa shaharlari va aholi punktlari, Markaziy Osiyoning butun vohalari uchun xosdir.

Atmosferadagi aralashmalarning tarqalishi shimoli-g'arbdan janubi-sharq tomon yomonlashib boradi, ayniqsa, respublikaning sharqiy qismida bu hol kuchayadi. Farg'ona vodiysi ana shu hududda joylashgan. Bu narsa shundan dalolat beradiki, O'zbekistonning aholi eng zich joylashgan va iqtisodiy jihatdan rivojlangan rayonlari meteorologik sharoitga ko'ra atmosfera havosi ifloslanishiga eng moyil hududlar hisoblanadi.

Respublikaning turli viloyatlarida xo'jalik faoliyatining atrof-muhitga ta'sir doirasi turlichadir. Shu viloyatlarning har biri tabiatdan foydalanishda o'ziga xos xususiyatga ega. Farg'ona vodiysida gidrosfera va atmosferaning ifloslanishi oldini olish nihoyatda muhim ahamiyatga ega. Chunki bu hududda aholi zich joylashgan, o'lka qishloq xo'jaligida kimyoviy o'g'itlardan intensiv foydalaniladi.

Ohangaron – Olmaliq sanoat rayonida atrof-muhitni metallurgiya va issiqlik energiyasi korxonalarining chiqindilaridan tozalash asosiy masalalardan biridir.

Qoraqalpog'iston Respublikasi, Xorazm, Sirdaryo, Jizzax viloyatlari uchun yerlarning sho'rlanishi va sifatining pasayishi bilan bog'liq bo'lgan muammolar xavf solmoqda.

Ijtimoiy-iqtisodiy ehtiyojlar uchun yer-suv resurslaridan keng foydalanilayotganligi tufayli Amudaryo etaklarida va Orol dengizida suv kamayib ketdi. Uning oqibatlarini oldini olish masalasi shu hudud uchun muhim ahamiyatga ega.

Tabiiy muhitni himoya qilishda respublikaning regional o'ziga xosligi, avvalo, ulkan saholarning mavjudligi, suv resurslarining cheklanganligida, quruq keskin-kontinental iqlimda, tuproq meliorativ holatining yomonligida, o'simliklar bilan siyrak qoplanganlikda, ulkan hududlardagi tabiiy boyliklardan foydalanishning intensivligida, nihoyat, aholi sonining tez o'sishida namoyon bo'ladi.

Mazkur regional o'ziga xoslik O'zbekistonda atrof-muhitni muhofaza qilish ishlarini amalga oshirishni ancha mushkullashtirib, ekologik vaziyatni og'irlashtirmoqda.

Ushbu yo'nalishda olib borilgan tadqiqotlardan ma'lum bo'ldiki, o'zbek xalqi ma'naviy merosi, tarixi hamda qadriyatlarida ekologik madaniyatni shakllantirishga xizmat qiladigan ilmiy va diniy g'oyalari, ma'naviy-axloqiy asoslarni ko'plab topish mumkin. O'quvchilarda ekologik madaniyatni shakllantirish va rivojlantirishda tarixiy meros va milliy, mahalliy, umuminsoniy qadriyatlardan metodologik asos sifatida foydalanish, bunda regional o'ziga xosliklarni inobatga olish va uni real ta'limiy hamda hayotiy jarayonlarga singdirib borish lozim.

Foydalanilgan adabiyotlar:

1. Karimov I.A. Yuksak ma'naviyat – yengilmas kuch. Ikkinchi nashri. – T.: Ma'naviyat, 2010.

2. Karimov I.A. O'zbekiston XXI asr bo'sag'asida: xavfsizlikka tahdid, barqarorlik shartlari va taraqqiyot kafolatlari. – T.: O'zbekiston, 1997. 145-b.

3. B.M.Ochilova. Ekologiya va dunyoqarash. – T.: Tafakkur, 2013. 8-9-b.

4. Qoraboyev U. Milliy marosimlar tiklanishi, rivojlanishi va zamonaviy muammolari // Yoshlarni milliy istiqlol g'oyasi ruhida tarbiyalash – Vatan tinchligi va xavfsizligini mustahkamlashning muhim omili mavzusidagi respublika ilmiy-amaliy anjuman materiallari. – T.: 2004, 58-b.

5. G'ulomov P. Inson va tabiat. – T.: O'zbekiston milliy ensiklopediyasi, 2009. 19-b.

Zohid ALIMARDONOV,

Toshkent oliy harbiy texnika bilim yurti o'qituvchisi

HARBIY XIZMATCHILARNING KASBIY KOMPETENTLILIGINI SHAKLLANTIRISHDA INNOVATSION TEXNOLOGIYALARNING O'RNINI

Annotatsiya

Maqolada harbiy xizmatchilarning kasbiy kompetentligini shakllantirishda innovatsion texnologiyalarning mazmun va mohiyati ochib berilgan. Xususan, harbiy xizmatchilarning bilimlarini muntazam ravishda takomillashtirish va rivojlantirib borish va bunda samarali innovatsion uslublarni o'zlashtirgan holda, ularni amaliyotga joriy qilish haqida so'z yuritilgan.

Kalit so'zlar. Kompetentlik, shakllantirish, rivojlantirish, innovatsiya, texnologiya, harbiy ta'lim, ilmiy-pedagogik, ta'lim va tarbiya.

В данной статье речь идёт о содержании и сути инновационных технологий в усовершенствовании профессиональной компетентности военнослужащих. Обоснована необходимость постоянно развивать и совершенствовать их знания, при этом усваивать новые инновационные методы внедрения их в практику.

Ключевые слова. Компетентность, усовершенствование, развитие, инновация, технологический, военное образование, научно-педагогический, преподавание и воспитание.

The following article deals with the meaning and essence of innovative technologies in improving the professional competence of military personnel, constant development and improvement of their knowledge and learn new innovative methods to implement them in practice.

Key words. Competence, form, develop, innovation, technology, military education, scientific-pedagogical education.

Kadrlar tayyorlash milliy dasturida yangi chuqur bilimlar talab etuvchi texnologiyalarning rivojlanishi sharoitida mustaqil ravishda yangi bilimlarni egallash, kasbiy mahorat va kasbiy moslashuvchanlik xislatlariga ega bo'lgan chuqur bilimli, intellektual salohiyatli, yuqori malakali mutaxassislarni tayyorlash zarurligiga alohida e'tibor qaratilgan. Tabiiyki, bu maqsad, o'z navbatida, harbiy oliy ta'lim muassasalarida ta'lim sifatini ilm-fanning zamonaviy yutuqlariga tayangan holda tashkil etishni, zamonaviy o'qitish texnologiyalaridan samarali foydalanishni talab etadi.

Harbiy kasb ta'lim sifatini aynan harbiy xizmatchilarning kasbiy kompetentligini shakllantirish bilan ta'minlash mumkin. Harbiy ta'lim jarayonida buni amalga oshirish texnologiyalarni ishlab chiqish harbiy kasb ta'limini modernizatsiya qilishning eng muhim vazifalaridan hisoblanadi.

Hozirgi vaqtda harbiy xizmatchilarning kasbiy kompetentligini rivojlantirishda yaratilgan yangi pedagogik shart-sharoitlar asosida zamonaviy ta'lim texnologiyalarini amaliyotga joriy etish tajribalaridan foydalanib, harbiy xizmatchilarning bilimlarini muntazam

ravishda oshirib borish va bunda samarali innovatsion uslublarni o'zlashtirgan holda, ularni amaliyotga joriy qilish borasida faoliyat olib borish maqsadga muvofiqdir.

Zamonaviy ta'lim texnologiyalari – o'qitishning texnik vositalari yoki kompyuterlardan foydalanish emas, balki bu harbiy bilim yurtlari va serjantlar tayyorlash maktablarning o'quv tizimining samaradorligini oshiruvchi omillarni tahlil qilish hamda usul va materiallarni qo'llash, shuningdek, qo'llanilayotgan usullarni baholash yo'li orqali ta'lim jarayonining asoslarini va uni maqbullashtirish yo'llarini ishlab chiqish demakdir.

Zamonaviy harbiy ta'lim texnologiyalari ta'limning belgilangan maqsadi va harbiy xizmatchilarning bilim darajasiga ko'ra o'quv faoliyatni boshqarishning nazariy loyihasi va pedagogik sohaning amalda bo'lishini ta'minlovchi zarur vositalar tizimidir.

Innovatsion ta'lim texnologiyalarini pedagogik amaliyotda tatbiq etish, ta'limiy jarayonlarni loyihalashtirish va rejalashtirish kompetentligini shakllantirish uchun harbiy ta'lim muassasalari (komandir, boshliq, o'qituvchi, instruktorlar)da quyidagi texnologik komponentlar – bilim, ko'nikma va malakalar zarur bo'ladi:

- fan va ixtisosliklarni o'zida mujassam etgan zamonaviy ta'lim dasturlariga asoslangan holda ta'lim texnologiyalarining o'qitish jarayonidagi o'rnini to'g'ri baholay olish;

- ta'lim texnologiyalari va ularning rivojlanish tarixi haqida tushunchalarga ega bo'lish;

- o'quv jarayonini tashkil etishda zamonaviy axborot-kommunikatsiya texnologiyalaridan keng foydalanish;

- zamonaviy ta'lim jihozlari, modellashtirish vositalari, kompyuter texnikalaridan o'rinli foydalana olish, ularni harbiy ta'lim jarayoniga qo'llay bilish;

- ta'lim texnologiyalarining jarayon sifatida bosqichlari, uning mazmuni, asosiy elementlari, funktsional tuzilmasini bilish;

- innovatsion ta'lim texnologiyalarining turlari, qoidalari va tamoyillari haqida tushunchalarga ega bo'lish;

- innovatsion ta'lim texnologiyalarining turlaridan o'rinli foydalana olish, ularni amaliyotga qo'llay olish;

- ta'lim oluvchining faolligini oshirish, ularning mustaqil ta'lim olish jarayonlarini o'rganish;

- o'qitish jarayonining mazmunli, qiziqarli, ijodiy, samarali bo'lishi uchun ta'limning interfaol metodlarini qo'llay bilish;

- ta'limning texnik vositalari (kompyuter, video-audio qurilmalari, flipchart va boshqalar)dan unumli foydalana olish;

- ta'lim oluvchi bilan samimiy, ijodiy, izlanuvchan, o'zaro hurmat muloqotini tashkil eta olish;

- pedagogik madaniyat va pedagogik mahorat qoidalari, tamoyillari, elementlari (pedagogik taktika, pedagogik texnika, pedagogik ijodkorlik, pedagogik qobiliyat) haqida bilim, ko'nikma va malakalari shakllangan bo'lishi;

- jamiyatda va Qurolli Kuchlarda ro'y berayotgan o'zgarishlar asosida, shuningdek, jangovar texnika va qurol-yarog'ning takomillashuvi, ta'lim va tarbiya printsiplarining talablarini aniqlash hamda asoslash;

- ilg'or harbiy pedagogik tajribani o'rganish va umumlashtirish, harbiy-pedagogik tadqiqotlar olib borish uslublarini ishlab chiqish;

- o'z fanining ilg'or targ'ibotchisi, fidoyisi bo'lish, uning asoslarini chuqur egallaganlik, ilmiy salohiyatga va ma'naviy barkomillikka ega bo'lish.

Innovatsiya doimiy o'zgaruvchi ijtimoiy ehtiyojlarga mos holda to'laligicha ta'limni takomillashtirishga yo'naltiriladi. Shu nuqtayi nazardan qaraganda, harbiy xizmatchilar-

ni innovatsion kasbiy faoliyatga tayyorlash bugungi kunda eng dolzarb muammolardan sanaladi. Fan va texnika doimo taraqqiy etib, zamonaviy qurol-yarog'lar va jangovar texnikalar yaratilmoqda, jangovar harakatlarni olib borish taktikasi, shakllari va metodlari takomillashib bormoqda. Bu esa, o'z navbatida, harbiy ta'lim muassasalari professor-o'qituvchilari tarkibining malakasini yanada oshirish, zamonaviy ta'limda innovatsion ta'lim texnologiyalarni tatbiq etishni talab qilmoqda.

Shu jumladan, harbiy xizmatchilarning kasbiy kompetentligini shakllantirishga yo'naltirilgan innovatsion ta'lim texnologiyalari asosida harbiy xizmatchilarning intellektual va emotsional-motivatsion rivojlanishi, o'z professional, nazariy va amaliy bilimlarini uzluksiz oshirib borishi, kasbiy malakasining shakllanishi, harbiy ta'lim jarayoniga qadriyat sifatida yondashish munosabatini ta'minlash, faollikni oshirish, o'z-o'zini anglash va mustaqilligini shakllantirish yotadi.

Bu borada harbiy ta'lim muassasalari professor-o'qituvchilari ta'lim jarayonida ilg'or axborot-kommunikatsiya texnologiyalari sohasidagi zamonaviy yutuqlardan foydalanган holda o'quv jarayonlariga ta'limning innovatsion shakl va usullarini joriy etish, zamonaviy ta'lim texnologiyalaridan o'z o'rnida foydalanish kasbiy ta'limning samaradorligini, bilimlarni mehnat jarayoniga tatbiq etishni ta'minlaydi. Bo'lajak mutaxassisning ongini o'stiradi, uning jadal harakat qilishiga va hayot yo'liga ta'sir ko'rsatadi.

Pedagogik nuqtayi nazardan qaraganda, harbiy xizmatchilarning ta'lim jarayoni ta'lim beruvchi (komandir, boshliq, o'qituvchi, instruktor)ning o'qitish, saboq berish hamda ta'lim oluvchilarning o'qish, o'rganish bo'yicha maqsadli, tizimli va hamkorlikdagi faoliyatidir.

Innovatsion harbiy ta'lim jarayonida ta'lim beruvchi (komandir, boshliq, o'qituvchi, instruktorlar) va ta'lim oluvchi pozitsiyasining faolligi shundan iborat bo'ladiki, ularning har biri o'z faoliyati va xatti-harakatining boshqaruv subyektini sifatida namoyon bo'ladi. Umuman olganda, mazkur jarayonni harbiy xizmatchi subyektining shakllanish jarayoni deb atash mumkin. Chunki bu harbiy xizmatchining kasbiy-texnologik madaniyati, eng zamonaviy harbiy texnika va texnologiyalarning sir-asrorlarini puxta egallaganligi, ta'lim jarayonining mustahkam texnologik tashkil etilganligining natijasidir.

Harbiy ta'lim muassasalarida tayyorlanayotgan bo'lajak ofitser kadrlar tomonidan o'zlashtiriladigan barcha umumkasbiy va mutaxassislik fanlari o'zida asosan faqat ma'lumot beruvchi, o'rgatuvchanlik funksiyalari bilan chegaralanib qolmasdan, kursantlarning mustaqil kreativ fikrini rivojlantiruvchi, tarbiyalovchi funksiyalari orqali bo'lajak ofitser kadrlarning kompetentligini shakllantirishga xizmat qilishi zarur.

Bundan ko'rinib turibdiki, har bir fan o'qituvchisiga ta'lim oluvchilarni nafaqat shu fan tuzilmasida mavjud bo'lgan ilmiy ma'lumotlar bilan qurollantirish, balki ular egallagan ilmiy tushunchalarni rivojlantirish va boshqa tushunchalar bilan integrallashuvini ta'minlash hamda ularni o'z xalqiga sadoqat, milliy qadriyatlar va vatanparvarlik ruhida tarbiyalash vazifalari ham qo'yilgan.

Bu borada harbiy ta'lim muassasalari zamonaviy o'qituvchilari oldida quyidagi vazifalarni maqsadga muvofiq ravishda hal qilib olishi turadi:

– ta'lim-tarbiyaning shakllari, uslublari va ularga innovatsiyalarni qo'llash imkoniyatlari mavjudligini baholay olish;

– o'quv jarayonining motiv komponentini ro'yobga chiqarish maqsadida fanning mazmuniga qo'shimcha ravishda axborot manbalari, muammoli topshiriqlar, o'quv loyihalarni kiritish;

– kasbiy sifatlar va pedagogik malakalarni aniqlashga yo'naltirilgan kompyuter dasturlarni ishlab chiqish;

– o'z bilim va malakasini takomillashtirish, fan-texnika yangiliklarini puxta egallash;

– yuksak kasbiy malaka va ma'naviy-axloqiy fazilatlariga, mantiqiy fikrlash qobiliyatiga ega bo'lish;

– ta'lim oluvchilardagi o'zlashtirish darajasini aniqlash va uning monitoringini olib borish hamda bilim va malakalarning egallanish sifatini xolisona baholash uchun mezonlar ishlab chiqish va turli darajadagi test-topshiriqlarni tayyorlash.

Kompetentlik yondashuvi asosidagi ta'limda zamonaviy ta'lim texnologiyalaridan foydalanish ta'lim beruvchining o'z vazifalarini o'zgartirishni taqozo etadi. Bunda nafaqat bilim berish, balki ta'lim oluvchilarga ularni mustaqil izlash, tahlil qilish, taqqoslash va o'zgartirish, hayotiy muhim vazifalarni hal etishni, barcha zarur bilimlarni tezkor yangilash va to'ldirishni o'rgatish kerak bo'ladi.

Xulosa qilib aytganda, oliy harbiy ta'lim muassasalari professor-o'qituvchilarning innovatsion faoliyatga tayyorligining ijtimoiy va kasbiy muhim sifatleri nafaqat harbiy oliy ta'lim muassasasidagi iqtisodiy va moliyaviy vaziyatga, balki bevosita bu sifatning talab etilganligi bilan bog'liqdir. Kasbiy jihatdan muvaffaqiyatli o'qituvchilarning malakalari va kasbiy sifatleri zamonaviy oliy ta'limning asosiy real talablaridandir. Innovator-pedagoglar bugungi kun harbiy oliy ta'limining talabi bo'lib, kasbiy cho'qqilarga erishish uchun malaka oshirish, qayta tayyorlash kurslarida ta'limni chuqurlashtirishi zarur.

Harbiy ta'lim muassasalarida professor-o'qituvchilar innovatsion faoliyatni keng yo'yish, yosh o'qituvchilarga o'rgatish, interfaol o'qitish usullarini namunaviy, ochiq darslarda namoyon qilishlari zarur. Natijada yosh o'qituvchilar o'z faoliyatlarini baholashning yangi usullarini topish, kasbiga bo'lgan qarashlarni o'zgartirish, pedagogik va ijodiy qobiliyatlarini transformatsiya qilish, ya'ni boshqalarga o'rgatishi orqali harbiy xizmatchilarda kasbiy funktsiyalari to'g'risidagi tor tushunchalarning o'zgarishiga olib keladi.

Shunday qilib, innovatsion ta'lim texnologiyalari doirasida yangi o'qitish modellarini ishlab chiqish, loyihalashtirish va o'quv jarayoniga joriy etish ta'lim sifatiga ijobiy ta'sir ko'rsatib, harbiy ta'lim muassasalari o'qituvchi va instruktorlari tarkibi oldiga alohida yuksak talablar qo'yadi. Ular yuqorida sanab o'tilgan komponentlarga ega bo'lgan holda, professional bilim va ko'nikmalarga ega bo'lishi, innovatsion ta'lim texnologiyalarini pedagogik amaliyotga tatbiq etishi hamda o'zining pedagogik va harbiy professional malakasini doimo oshirib borishi darkor.

Foydalanilgan adabiyotlar:

1. O'zbekiston Respublikasi Prezidentining 2011-yil 20-maydagi “Oliy ta'lim muassasalarining moddiy-texnik bazasini mustahkamlash va yuqori malakali mutaxassislar tayyorlash sifatini tubdan yaxshilash chora-tadbirlari to'g'risida”gi Qarori. // Xalq so'zi, 2011-yil 20-may, № 100.

2. Karimov I.A. O'zbekiston Respublikasi qurolli kuchlari tashkil etilganining 24 yilligi munosabati bilan vatan himoyachilariga bayram tabrigi. 2015-y 14-yanvar.

3. Azizxodjayeva N.N. Pedagogik texnologiyalar va pedagogik mahorat. – T.: Moliya, 2003. 192-b.

4. Madumarov T., Kamoldinov M. Innovatsion pedagogik texnologiya asoslari va uni ta'lim-tarbiya jarayonida qo'llash. – T.: Talqin. 2012.

5. Ishmuhamedov R., Abduqodirov A., Pardayev A. Ta'limda innovatsion texnologiyalar (ta'lim muassasalari pedagog-o'qituvchilari uchun amaliy tavsiyalar). – T.: Iste'dod jamg'armasi, 2008. 180-b.

6. Зеер Э.Ф., Шахматова Н. Личностно-ориентированные технологии профессионального развития специалиста. – Екатеринбург, 1999. – С. 244.

Haqnazar HAMZAYEV,
Jizzax Davlat pedagogika instituti o'qituvchisi

INNOVATSION TEXNOLOGIYALAR ASOSIDA TA'LIM SAMARADORLIGINI OSHIRISH YO'NALISHLARI

Annotatsiya

Maqolada innovatsion ta'lim texnologiyalari yordamida ta'lim samaradorligini oshirishning tashkiliy-pedagogik shart-sharoitlari ilmiy-uslubiy jihatdan ishlab chiqilgan. Shuningdek, oliy ta'lim muassasalarida o'quv-metodik, tashkiliy-pedagogik, dasturiy-metodik, o'quv-didaktik ta'minotlar jarayonlarini innovatsion texnologiyalar asosida rivojlantirishning yo'nalishlari tadqiq etilgan.

Kalit so'zlar. Pedagogik innovatsiya, ta'lim, dastur, axborotlashtirish, ta'lim sifati va samaradorligi, ta'lim jarayoni, bosqichlar, usullar, algoritmik bosqich, qobiq, jahon ta'limi andozalari.

В данной статье определены с научно-методических позиций организационно-педагогические условия повышения эффективности обучения на основе инновационных образовательных технологий. Исследованы направления развития образовательного процесса в высших учебных заведениях путем учебно-методического, организационного, программно-методического обеспечения учебного процесса.

Ключевые слова. Педагогическая инновация, образование, программа, информатизация, качество и эффективность, обучения, образовательный процесс, этапы, методы, алгоритмический этап, модели мирового образования.

This article defines organizational and pedagogical conditions for improving effectiveness of education based on innovation technologies. Furthermore, it reviews trends of education process development at higher education by means of methodological, organizational and pedagogic provisions in the educational organizations.

Key words. Pedagogic innovation, education, curriculum, information, education quality and productivity, education process, educator, student, levels, methods, algorithmic level, world education .

Ma'lumki, bugungi kunda ta'lim tizimi oldiga qo'yilgan zamonaviy talablardan biri – bu oliy ta'lim muassasalari bitiruvchilarini kasbiy-ma'naviy yetuk va intellektual salohiyatli qilib tayyorlash hisoblanadi. Buning uchun albatta talabalarda yangilikni sezish qobiliyatini shakllantirish, ularning intellektual salohiyatini rivojlantirish, ijodkorlik faoliyatini takomillashtirish muhim o'rin tutadi.

Kadrlar tayyorlash milliy dasturida uzluksiz ta'lim tizimida yuqori intellektual salohiyatli ilmiy-pedagog kadrlarni tayyorlash, oliy ta'lim muassasalarida ilmiy-tadqiqot va ilmiy-pedagogik ishlar darajasini yuqori saviyaga ko'tarish masalalariga alohida e'tibor berilgan.

Bunday vazifalarni bajarish mazkur yo'nalishdagi ijodiy ishlarga innovatsion yondashuvni talab etadi. Chunki ta'limda innovatsion uslublarni qo'llash ijobiy sifat o'zgarishlarni va yuqori samaradorlikka erishishni ta'minlaydi. Shu jihatdan ham oliy ta'lim muassasalarida bo'lajak boshlang'ich sinf o'qituvchilarini innovatsion faoliyatga tayyorlashning tashkiliy-pedagogik asoslari va shart-sharoitlarini ishlab chiqish muhim ahamiyat kasb etadi. Bo'lajak mutaxassislarni zamonaviy kasbiy faoliyatga innovatsion ta'lim texnologiyalarisiz, ayniqsa, axborot-kommunikatsion texnologiyalarisiz, shuningdek, intellektuallashtirilgan o'qitish tizimlarisiz amalga oshirib bo'lmaydi. Shuning uchun ham bo'lajak boshlang'ich sinf o'qituvchilarida ta'lim dasturlari va qonunlari, ta'limni axborotlashtirish, ta'limning sifat va samaradorligini oshirish yo'nalishlari bo'yicha bilimlarini rivojlantirish va ularni yangicha sifat bosqichiga ko'tarish zamonaviy yondashuvlarni tashkil qilishning asosi hisoblanadi.

Bo'lajak o'qituvchi jamiyat taraqqiyoti bilan mos ravishdagi yangicha yondashuvlarni ijod qilishida muntazam ravishda faoliyat ko'rsatib boradi. Bunda quyidagi yo'nalishlarni amalga oshirish maqsadga muvofiqdir:

- ilg'or pedagogik texnologiyalarni yaratish va o'zlashtirish, maqsadli innovatsion loyihalarni shakllantirish va amalga oshirish, ta'limni amaliyot bilan integratsiyasini ta'minlash chora-tadbirlarini ishlab chiqish;

- ilg'or pedagogik va axborot texnologiyalarini joriy etish uchun eksperimental maydonchalar tashkil etish, ilmiy-tadqiqot natijalarini o'quv-tarbiya jarayoniga o'z vaqtida joriy etish mexanizmini ro'yobga chiqarish;

- zamonaviy malakali kadrlar tayyorlash sifatini oshirishda ta'limni optimal boshqarish vosita va usullaridan keng foydalanish;

- mamlakat ilm-fanining xalqaro hamjamiyadagi integratsiyasini faollashtirish (kuchaytirish, mazmunan yanada boyitish), ta'lim sohasi va kadrlar tayyorlashni takomillashtirish maqsadida ilmiy yutuqlar va olimlar bilan o'zaro almashinuv jarayonini kuchaytirish va boshqalar.

Bular innovatsion ta'lim texnologiyalarini ishlab chiqish va ulardan amaliyotda keng foydalanishga tegishli bo'lgan tushunchalar, qonunlar, qoidalar, modellar, materiallarni o'rganish algoritmlari haqidagi nazariy va amaliy ahamiyatga ega bo'lgan bilimlarni egallashda hamda lug'aviy ma'lumotlarni to'plashda propedevtik ma'lumot va asos bo'lib hisoblanadi.

Ushbu sohada olib borgan izlanishlarimiz natijalariga asoslanib innovatsion ta'lim texnologiyalari yordamida ta'lim samaradorligini oshirishning tashkiliy asoslarini quyidagi ketma-ketlikda ifodaladik:

I. Ta'lim jarayoni. Bu ta'lim oluvchiga ta'lim berish orqali egallashi lozim bo'lgan bilim, ko'nikma va malakalarni shakllantirish jarayonidir.

O'quv jarayoni – o'quv jarayonining komponentlarini o'z ichiga olib, unda o'qitish va undan foydalaniladigan vositalar muayyan maqsad-vazifalarni hal qilish uchun ta'limning usullari, mazkur jarayonda mustaqil ishlaydigan ta'lim oluvchi hamda ko'rgazmali va texnik vositalar ishtiroki ta'minlanadi.

II. Ta'lim beruvchi (O'qituvchi).

O'qituvchi – bu ta'lim oluvchini hayotga, ongli mehnatga tayyorlash uchun xalq, davlat, jamiyat oldida javob beradigan, ularga ta'lim-tarbiya berish uchun maxsus

tayyorgarlikka ega bo'lgan va pedagogik faoliyat bilan kasbiy jihatdan shug'ullanayotgan shaxs hisoblanadi.

III. Ta'lim oluvchi (o'quvchi yoki talaba).

Ta'lim oluvchi – jamiyatimizning kelajagi, kelgusi ishlarimizning davomchisi – vorisi. U ta'lim muassasasining o'ziga xos qoidalariga, ichki tartibiga bo'ysunadi va ularga amal qiladi hamda ularni bajarishda faol qatnashadi.

IV. Innovatsion jarayon. Mamlakatimiz taraqqiyoti va kelajagi ta'lim-tarbiya sohasidagi sifat o'zgarishlari va yuqori samaradorlikka, ularning jahon ta'limi talablari bilan mosligi va amaliy jihatdagi o'rnini qay darajada topayotganligiga bog'liq. Ta'lim-tarbiyadagi sifat o'zgarishlari va yuqori samaradorlik esa mazkur soha bo'yicha ijobiy yangilik kiritish bilan belgilanadi. Bunday yangilikni kiritish jarayoni innovatsion jarayon bo'lib, u ilg'or pedagogik texnologiyani joriy qilib, ta'limda sifat va samaradorlikka erishishdan iborat bo'ladi.

Pedagogik innovatsiya – bo'lajak mutaxassislarni yangicha sharoitlarda ishlashga tayyorlovchi jarayon bo'lib, u oldingi bilimlar asosida ta'limda sifatli o'zgarishlar qilib, yuqori samaradorlikka erishishga yangicha yondashuv qilishdan iboratdir.

V. Pedagogik innovatsiyaning umumiy maqsadi: "Ta'lim-tarbiya tizimiga sezilarli samaralar beruvchi yangilik kiritish: yangi konsepsiyalar, Davlat ta'lim standartlari, alternativ o'quv reja va dasturlari, o'qitishning axborotli texnologiyalarini joriy etishning davlat dasturlari, Internet tarmog'iga chiqish va masofaviy ta'limni joriy etish bo'yicha davlat rejasi va dasturi, shuningdek, hozirgi zamon talablari asosidagi yangi o'quv muassasalari va shu kabi yo'nalishlarni yanada jonlantirish".

VI. Pedagogik innovatsiyani tashkil etish. Ma'lumki, pedagogik innovatsiyani tashkil etish ta'lim-tarbiyaga oid umumiy maqsad va vazifalar hamda ularga oid bo'lgan innovatsion jarayonning mazmun-mohiyati, muhim belgilari, shuningdek, imkoniyatlariga tegishli bo'lgan didaktik asoslar va materiallarga bog'liq bo'ladi. Chunki faqat ular orqaligina pedagogik innovatsiyani rivojlantirish bosqichiga o'tish mumkin.

VII. Pedagogik innovatsiyani rivojlantirish bosqichlari.

Pedagogik innovatsiyani rivojlantirish bosqichlari quyidagi ketma-ketlik asosida amalga oshiriladi:

– "Ta'lim-tarbiyani yanada rivojlantirish va takomillashtirish zarurligini tushinishning paydo bo'lishi va o'zida paydo bo'lgan g'oyalar asosida ta'lim-tarbiyadagi muammo yechimini rivojlantirish va loyihalashtirish hamda tajriba-sinov ishlari modellari yaratishga kirishishi;

– shakllana boshlagan g'oyalar va ular asosidagi loyihalash-rivojlantirish ishlari qo'yilgan maqsadlar bo'yicha aniq modellashtirish, yangicha tafakkur va tajriba rejalarini qabul qilish va qo'llab-quvvatlash. Natijada aniq yangicha g'oya paydo bo'lib, uning rivojlanishi uchun muhim va sinov-tajriba maydonchalaridagi ishlar natijalari bo'yicha axborot muhiti yaratiladi va joriy etish ko'lami aniqlanadi;

– qo'llanilishi kerak bo'lgan pedagogik innovatsiyaning me'yoriy hujjatlari tayyorlanadi va Davlat ta'lim standartlari, Kadrlar tayyorlash milliy dasturi talablariga va mutaxassislik professiogrammasiga tegishli tuzatishlar kiritiladi va keng joriy etishga tavsiyalar beriladi.

Mazkur jarayon innovatsion ta'lim texnologiyalarining asosini uning umumiy maqsadi, ular doirasidagi ta'lim oluvchilarning o'zlashtirish darajalari va qo'llaniladi-

gan metodlar, shuningdek, pedagogik innovatsiya tamoyillari va uni rivojlantiruvchi mexanizmlar tashkil etadi.

VIII. Pedagogik innovatsiya usullarini to'plash, tanlash va qo'llashga tavsiya berish.

1. Pedagogik innovatsiya usullarini to'plash. Bunda ta'lim texnologiyalarining qanday jarayon ekanligiga e'tiborni qaratish lozim.

2. Pedagogik innovatsiya usullarini tanlash. Bunda o'qituvchi darsning o'quv rejasini va mavzu bo'yicha turli ishlanmalarning borligi, turli didaktik materiallar va ko'rgazmali qurollarning tayyorligi haqidagi ma'lumotlarga ega bo'lganligi negizida dars mashg'ulotlari olib boriladi va ta'lim texnologiyalarini tanlashda quyidagi ketma-ketlikka amal qilinadi:

- qo'llaniladigan pedagogik innovatsiyaning tasnifi;
- pedagogik innovatsiyaning maqsadi;
- pedagogik innovatsiyaning vazifalari;
- pedagogik innovatsiyaning qo'llanish sohalari;
- mashg'ulotda foydalaniladigan vositalar;
- mashg'ulotning texnologik xaritasi;
- mashg'ulotni tashkil etish algoritmi.

3. Pedagogik innovatsiyani qo'llashga tavsiya berish. Bunda qo'llanilayotgan uslub o'quv mashg'ulotlari bo'yicha o'tilgan mavzuning o'zlashtirganlik darajasini aniqlashga mo'ljallangan bo'lishi lozim va u mashg'ulot jarayonida yoki mashg'ulotning biror qismida yakka, kichik guruh hamda jamoa shaklida tashkil etish mumkin. Uygah vazifa berish ham ushbu uslubning bitta tarkibiy qismi hisoblanadi.

IX. Mashg'ulotlarni olib borishning algoritmik bosqichlari.

Ta'lim jarayoni muntazam ravishda harakatlanib turuvchi dinamik tizim bo'lgani uchun uning barcha bosqichlari uchun algoritmik tizimni ishlab chiqish va joriy etish lozim bo'ladi.

X. Pedagogik innovatsiyani hayotga tatbiq etishning tashkiliy asoslari.

Ta'limning tashkiliy shakli – o'quv jarayonini mavjudlik tarzi, uning ichki mohiyati, mantiqi va mazmunlari uchun qobiqdir. Bu belgilangan tartibda va aniq rejimda sodir bo'ladigan, ta'lim beruvchi va ta'lim oluvchilarning maxsus tashkil qilingan faoliyatining tashqi ifodasidir.

Ta'limni tashkil etish shakllari quyidagilarda o'z ifodasini topadi:

- frontal ish: barcha ta'lim oluvchilar bilan bir vaqtda ishlash;
- guruhlarda ishlash: juftliklarda ishlash; guruhda ishlash;
- guruhlararo ish;
- individual ishlash.

Ushbu tashkiliy shakllarning har biri, jamoaviy va individual ta'limni birgalikda olib borishning turliligi, ta'lim oluvchilarning mustaqillik darajasining turliligi, o'qitish jarayonini boshqarishning turliligi va boshqalar bilan tavsiflanadi.

XI. Pedagogik innovatsiyadan amaliy faoliyatda foydalanishga uslubiy tavsiyalar:

– innovatsion usullar haqida ma'lumotlarga ega bo'lish, ularning mazmun-mohiyatini to'liq tushunib yetish va ularni o'quv jarayoniga qo'llash;

– innovatsion usullarni har bir fan va undagi har bir mavzu xususiyatidan kelib chiqqan holda qo'llash;

– innovatsion usullardan o'quv jarayonida foydalanishda ta'limning didaktik tamoyillari uzviyligiga erishish;

– innovatsion usullarni o'quv jarayoniga joriy etishda ta'lim oluvchilarning o'ziga xos xususiyatlarini hisobga olish.

Demak, ta'lim jarayonini innovatsion ta'lim texnologiyalari negizida innovatsiyalashtirish deganda ta'lim jarayonida ta'lim beruvchi va ta'lim oluvchi o'rtasida yuzaga keluvchi muloqot jarayonining samarali bo'lishi, mazkur jarayonning innovatsion mazmun-mohiyat kasb etilishi tushiniladi. Shu asosda ta'limni optimal boshqarishga erishish mumkin.

Xulosa o'rnida ta'kidlash mumkinki, kelajakda nafaqat bilimlar banki, balki ta'lim tizimimiz egallashi kerak bo'lgan bilim, ko'nikma va malakalar jahon ta'limi andozalari talablariga javob berishi lozim.

Foydalanilgan adabiyotlar:

1. *Kadrlar tayyorlash milliy dasturi // Oliy ta'lim. Me'yoriy-huquqiy va uslubiy hujjatlar to'plami. – T.: Istiqlol, 2004.*

2. *Muhammedov G'.I., To'raqulov X.A. Zamonaviy pedagogik tadqiqotlarning ilmiy-nazariy asoslari. Monografiya. – Jizzax, Fan, 2004.*

3. *To'raqulov X.A. Pedagogik tadqiqotlarda axborot tizimlari va texnologiyalari. Monografiya. – T.: Fan, 2007.*

4. *To'raqulov X.A., Usmonov N.O', Farmanov O'.N. Ta'limda intellektual mulk – ta'lim samaradorligi garovi // Boshlang'ich ta'limda innovatsion texnologiyalar: muammolar va yechimlar: Respublika ilmiy-amaliy anjuman materiallari. – Jizzax, 2006. III q.*

5. *To'raqulov X.A., Hamzayev H.X., To'raqulov O.X. Matematika darslarida innovatsion uslublar. O'quv qo'llanma. – Jizzax, 2005.*

Sharibboy ERGASHEV,

Texnika fanlari nomzodi, dotsent

Aron KALANTAROV,

T.N.Qori Niyoziy nomli O'zPFITI katta ilmiy xodimi

MAKTAB SAYTLARINING TUZILISHI, TARKIBIY QISMI, MAZMUNI VA ISHLASHINI TASHKIL ETILISHIGA QO'YILGAN ASOSIY TALABLAR

Annotatsiya

Maqolada umumiy o'rta ta'lim muassasalari veb-saytlarining tuzilishi, tarkibiy qismi, mazmuni va ishlashni tashkil etilishiga qo'yiladigan asosiy talablari haqida fikr yuritilgan. Shuningdek, mualliflar maktab veb-saytlarini yaratish, rivojlantirish va takomillashtirishga to'sqinlik qiluvchi omillarni aniqlab, ularni bartaraf etish bo'yicha o'z tavsiyalarini berib o'tgan.

Kalit so'zlar. Axborot-kommunikatsiya muhiti, ta'lim muassasalari, komponent, mazmun, me'yoriy hujjat, mohiyat.

В статье изложены основные требования к созданию, структуре, содержанию и использованию веб-сайтов средних общеобразовательных учреждений. Авторами обозначены трудности, возникающие при создании, развитии и совершенствовании школьных веб-сайтов, даны рекомендации по их преодолению.

Ключевые слова. Информационно-коммуникационная среда, образовательные учреждения, компонент, содержание, критерий, нормативные документы, сущность.

In article the main requirements to creation, structure, contents and use of websites of average educational institutions are stated. Authors have designated the difficulties arising during creation, development and improvement of school websites, recommendations about their overcoming are made.

Key words. Information and communication environment, educational institutions, component, content, criterion, normative documents, nature.

Umumiy o'rta ta'lim maktablarining axborot-kommunikatsiya muhiti¹-(AKM)ni yaratish xalq ta'limi tizimi mutaxassisleri oldida turgan bugungi kunning muhim vazifalaridan biridir. Uni yechish uchun avvalgi yillarda to'plangan ilmiy-metodik, axborot, texnologik, tashkiliy va pedagogik sa-lohiyatlardan maksimal darajada foydalanish lozim.

Bu vazifani amalga oshirishda bir qancha yakka tartibda, ya'ni bir-biridan ajralgan holda, faoliyat yuritayotgan komponentlarni bir butun yagona ochiq axborot ta'lim portaliga birlashtirgan yangi tuzilmani qurish kerak. Shu jumladan:

¹ **Axborot-kommunikatsiya muhiti** – axborot resurslari va tizimlari yig'indisi, shuningdek, axborot jarayonlarida yuzaga keladigan munosabatlar.

✓ ta'lim muassasasining o'quv faoliyatini axborotlashtirishga mo'ljallangan dasturiy-metodik majmua (o'quv komponenti)ni;

✓ o'quvchilar bilimi, ko'nikmasi va malakalarini baholash va nazorat qilish jarayonlarini avtomatlashtirishga mo'ljallangan kompyuter vositalarini;

✓ ta'lim muassasasining pedagogik jamoasi metodik faoliyatini amalga oshirish uchun axborot-kommunikatsiya vositalarini;

✓ ta'lim muassasasining tashkiliy-boshqaruv faoliyatini ta'minlovchi, maktab boshqaruvining axborot tizimi (MBAT)ni.

Ta'lim muassasasi axborot-kommunikatsiya muhiti (TM AKM)ning yana bir ajralmas qismi – bu ta'lim muassasasi (TM)ning sinfdan va darsdan tashqari faoliyatini tashkil etish va amalga oshirishga mo'ljallangan, AKMning o'quvdan tashqari komponenti bo'lishi zarur.

O'quvdan tashqari komponentning maqsadli va samarali faoliyat yuritishi maxsus ishlab chiqilgan axborot-kommunikatsiya vositalari orqali ta'minlanishi lozim.

Masalan:

✓ ta'lim muassasasi to'g'risidagi asosiy ko'rsatgichlarni o'zida mujassamlashtiradigan vositalar;

✓ sinf rahbarlari faoliyatini qo'llab-quvvatlovchi vositalar;

✓ ommaviy-madaniy va sport tadbirlarining axborot ta'minoti vositalari;

✓ rejalashtirilayotgan yoki o'tkazilayotgan o'quvdan tashqari tadbirlar to'g'risida pedagog va o'quvchilarni xabardor qilishga mo'ljallangan vositalar;

✓ o'quvdan tashqari o'quvchilar muloqotining axborot ta'minoti vositalari;

✓ ta'lim muassasasi o'quvdan tashqari faoliyatining boshqaruv vositalari va boshqalar.

Respublikadagi eng yaxshi ta'lim muassasalarining o'quvdan tashqari faoliyatlari monitoringi va xorijiy tajribalarini o'rganish natijalariga ko'ra, yuqorida nomlari sanab o'tilgan va ularga o'xshash vositalar maktabning rasmiy sayti tuzilmalari tarkibida samarali ishlab kelmoqda.

Mamlakatimizdagi va undan tashqaridagi ta'lim muassasalarida rasmiy maktab saytlari:

✓ ta'lim muassasasi axborotlashtirish siyosatining muhim elementi hisoblanadi;

✓ ta'lim muassasasi imijini² belgilab beradi;

✓ ta'lim jarayonining asosiy ishtirokchilari o'rtasida axborot almashinish vositasi hisoblanadi va ularning o'zaro hamkorligini ta'minlaydi;

✓ qator ta'limiy vazifalarni yechishda va o'quvchilarning bo'sh vaqtlarini samarali tashkil etishda muvaffaqiyat bilan qo'llanilib kelmoqda;

✓ ta'lim muassasalarini boshqaruv bilan bog'liq vazifalarning bir qismini bajari-lishini ta'minlaydi.

Bugungi kunda maktab sayti u maktab serveriga yoki Internetga joylashishidan qat'i nazar, nafaqat TM AKMning³ muhim bo'g'ini, balki foydalanuvchilarga maktab oynasi bo'lib xizmat qilishi zarur.

² **Imij** (angl. image < lat. imago – obraz, tasvir, o'hshashlik – ommalashtirish, reklama qilish maqsadida kimgadir xissiy-psixologik ta'sir ko'rsatishga mo'ljallangan, maqsadga yo'naltirilgan obraz(qandaydir shaxs, xodisa, predmet).

³ **TM AKM** - kompyuter texnikasi va dasturiy telekommunikatsiya vositalaridan foydalanishga asoslangan, o'quvchilar, pedagoglar, ota-onalar, ta'lim muassasasi ma'muriyati va jamoatchilik ehtiyojlarining sifatli axborot ta'minotini yaratishga mo'ljallangan tizim (muhit).

Shuning bilan bir qatorda, maktab saytlarining monitoringi ularning aksariyati taqdimot ko'rishida yaratilganini, ya'ni maktab saytlaridan asosan ta'lim muassasasining tashrif qog'ozi sifatida foydalanilayotganligini ko'rsatmoqda. Ularda manzillarni va aloqa uchun ma'lumotlarni, fotosurat yoki fotojamlanmalarni (maktab bo'ylab virtual sayohatlarni), ish rejalarini, o'tkazilgan tadbirlar to'g'risidagi ma'lumotlarni, ba'zi hollarda o'qituvchilarning metodik ishlanmalarini (taqdimotlar, ochiq darslar, testlar, darsning taqvim rejasi, konspektlar va boshqalar), ta'lim muassasalari pedagoglari tomonidan qisman boshqa manbalardan nusxa ko'chirilgan, qisman o'zlari yaratgan yoki moslashtirilgan testlarni va boshqa mashqlarni topish mumkin.

Bu kabi saytlar ta'lim muassasasining imijini nomigagina aks ettirib, uning boshqaruv va ta'lim strategiyasi elementlari hisoblanmaydi, ta'lim jarayonining asosiy ishtirokchilarini ularning ehtiyojlariga mos axborot almashinuvi va o'zaro hamkorligini ta'minlamaydi, aksariyat hollarda ularda eskirgan, dolzarbligini yo'qotgan va faol bo'lmagan, ba'zan bir yil oldin va undan avval kiritilgan axborotlar keltirilgan bo'ladi. Bunday saytlar o'quvchilarga ham, ota-onalarga ham qiziqarli emas. Ko'p hollarda ular maktab saytlarining manzillarini va ularning imkoniyatlarini bilmaydilar.

Maktab saytlarini yaratish, rivojlantirish va takomillashtirishga to'stinlik qiluvchi omillar qatoriga quyidagi muammolarni kiritish mumkin:

✓ respublika hududlarida maktab saytlarini yaratish va ularni qo'llab-quvvatlash ishlari tizimsiz, muntazam bo'lmagan holda va tahliliy asoslarsiz amalga oshirilmoqda;

✓ aksariyat ta'lim muassasalari rahbarlarida saytning boshqaruv va ta'limiy vosita sifatida muhimligi tushunchasi shakllanmagan;

✓ to'laqonli maktab saytlarini yaratish va ularni qo'llab-quvvatlash masalalarining moliyaviy tomonlari hal qilinmagan;

✓ maktab saytlarini doimiy ishlashini maqsadli ravishda kadrlar bilan ta'minlash masalalari ham hal qilinmagan;

✓ ta'lim muassasasi xodimlarini maktab saytlari mazmunini to'ldirib borish va tizimli yangilab borish, sayt boshqaruvi va axborot xavfsizligini ta'minlash malakalariga o'rgatish bo'yicha o'quvlar tashkil etilmagan;

✓ TM AKMning tarkibiy qismi sifatida maktab saytining dasturiy ta'minoti uchun loyiha va boshqa hujjatlar to'plami ishlab chiqilmagan;

✓ maktab saytlarining tuzilmasi va ularning faoliyat yuritishi uchun yangi zamonaviy talablar, ularni to'ldirib borish va yangilab borish bo'yicha tavsiyalar aniqlashtirilmagan va me'yoriy hujjatlari bilan tasdiqlanmagan.

Shu bilan birga ta'kidlash kerakki, TMning Internetdagi rasmiy sayti tuzilmasi, hamda unda joylashtirilishi majburiy bo'lgan axborotlarni taqdim etish shakli, maktab saytlarini yaratish va ularni ishlatishni tartibga solish qator me'yoriy hujjatlar bilan belgilab berilgan. O'zbekiston Respublikasida bunday hujjatlar qatoriga quyidagilar kiradi:

- O'zbekiston Respublikasining “Axborotlashtirish to'g'risida”gi qonuni;
- O'zbekiston Respublikasining “Axborot-kutubxona faoliyati to'g'risida”gi qonuni;
- O'zbekiston Respublikasining “Elektron hukumat to'g'risida”gi qonuni;
- O'zbekiston Respublikasi Prezidentining “Kompyuterlashtirishni yanada rivojlantirish va axborot-kommunikatsiya texnologiyalarini joriy etish to'g'risida”gi PQ-3040-son qarori;

– O‘zbekiston Respublikasi Prezidentining “O‘zbekiston Respublikasining jamoat ta‘lim axborot tarmog‘ini tashkil etish to‘g‘risida”gi PQ-191-son qarori;

– O‘zbekiston Respublikasi Prezidentining “Respublika aholisini axborot-kutubxona bilan ta‘minlashni tashkil etish to‘g‘risida”gi PQ-381-son qarori;

– O‘zbekiston Respublikasi Prezidentining “2011-2015-yillarda axborot-kommunikatsiya texnologiyalari negizida axborot-kutubxona va axborot-resurs xizmatlari ko‘rsatishni sifat jihatidan rivojlantirishni davom ettirish chora-tadbirlari to‘g‘risida”gi PQ-1487-son qarori;

– O‘zbekiston Respublikasi Vazirlar Mahkamasining “O‘zbekiston Respublikasida axborot-kommunikatsiya texnologiyalarini rivojlantirish holatini baholash tizimini joriy etish chora-tadbirlari to‘g‘risida”gi 355-son qarori bilan tasdiqlangan “Davlat va xo‘jalik boshqaruvi organlari, mahalliy davlat hokimiyati organlarining rasmiy veb-saytiga qo‘yiladigan asosiy talablar”;

– O‘zbekiston Respublikasi Vazirlar Mahkamasining “Elektron hukumat to‘g‘risida”gi O‘zbekiston Respublikasining Qonunini amalga oshirishni davom ettirish chora-tadbirlari haqida”gi 188-son qarori bilan tasdiqlangan “Yagona interaktiv davlat xizmatlari portali va davlat organlarining rasmiy veb-saytlari orqali Elektron davlat xizmatlari ko‘rsatish tartibi to‘g‘risida”gi Nizom;

– O‘zbekiston Respublikasi Vazirlar Mahkamasining “Elektron davlat xizmatlari ko‘rsatish tartibini takomillashtirish chora-tadbirlari to‘g‘risida”gi 184-son qarori va boshqalar.

Rossiya Federatsiyasi ta‘lim tizimida ishlab chiqilgan va qo‘llanilayotgan maktab saytlarini yaratish va rivojlantirish bo‘yicha me‘yoriy-huquqiy bazani o‘rganish ham diqqatga sazovardir.

Masalan: Rossiya Federatsiyasi hukumatining 2013-yil 10-iyuldagi “Internet axborot-telekommunikatsiya tarmog‘idagi ta‘lim muassasasining rasmiy saytiga axborotlarni joylashtirish va ta‘lim muassasasi to‘g‘risidagi axborotlarni yangilab borish tartibini tasdiqlash to‘g‘risida”gi 582-son qarori;

Ta‘lim va fan sohasidagi Federal nazorat xizmatining 2014-yil 29-maydagi “Internet axborot-telekommunikatsiya tarmog‘idagi ta‘lim muassasasining rasmiy sayti tuzilmasiga qo‘yilgan talablar va ularga axborotlarni taqdim qilish shaklini tasdiqlash to‘g‘risida”gi 785-son buyrug‘i.

Yuqoridagi hujjatlar har bir umumiy o‘rta ta‘lim maktablarida veb-saytlar bo‘lishi majburiyligini, ta‘lim muassasasi saytining qanday bo‘lishi kerakligini va ularda ochiq ko‘rish imkoniyati bilan qanday axborotlar joylashtirilishi kerakligini belgilab beradi.

Yuqorida sanab o‘tilgan me‘yoriy hujjatlarga asosan har bir maktab saytlarida quyidagi talablarga javob beradigan “Ta‘lim muassasi to‘g‘risidagi ma‘lumotlar” (kelgusida matnda “Maxsus bo‘lim”) bo‘limi bo‘lishi nazarda tutilgan:

– bo‘lim alohida sahifa, muhimlik jihatlari hisobga olingan (ierarxik) ro‘yxat va saytning boshqa bo‘limlariga havolalar ko‘rinishida berilishi lozim;

– maxsus bo‘limdagi axborotlar uning barcha sahifalari bo‘ylab umumiy navigatsiya (yo‘naltirish) mexanizmiga ega bo‘lishi kerak;

– navigatsiya mexanizmi maxsus bo‘limning har bir sahifasida berilishi lozim;

– maxsus bo‘limga saytning bosh sahifasidan hamda saytning asosiy navigatsiya menyusidan ham o‘tish imkoniyati bo‘lishi kerak;

– maxsus bo'lim sahifasiga Internet tarmog'ida qo'shimcha ro'yxatdan o'tishlar-siz kirish imkoniyati yaratilgan bo'lishi kerak.

Maxsus bo'lim o'z ichiga quyidagi kichik bo'limlarni olishi kerak:

1. “Asosiy ma'lumotlar” – TM tashkil etilgan sanasi, joylashgan joyi, ish rejimi va grafigi, aloqa uchun ma'lumotlar (telefon, pochta, elektron manzil), borish xaritasi, bank rekvizitlari to'g'risidagi ma'lumotlar bilan ta'minlangan;

2. “Tuzilma va boshqaruv organlari” – o'quvchilar, pedagoglar va jamoatchilik o'z-o'zini boshqaruv shakllari (pedagogik kengash, vasiylik kengashi, metod uyushma va boshqalar) to'g'risidagi ma'lumotlar bilan ta'minlangan;

3. “Hujjatlar” – kichik bo'limida quyidagilarni joylashtirish majburiydir:

- ustav;
- lisenziya;
- davlat akkreditatsiyasi to'g'risida guvohnoma;
- moliyaviy-xo'jalik faoliyati rejasi va TMning byudjet xarajatlari smetasi;
- mahalliy me'yoriy aktlar;
- o'quvchilar uchun ichki tartib-qoidalar;
- ichki mehnat tartib-qoidalar;
- jamoa shartnomasi;
- o'z-o'zini o'rganish natijalari aktlari;
- pullik ta'lim xizmatlarini ko'rsatish tartibi to'g'risidagi hujjat;
- ta'lim sohasida davlat tekshiruvlar o'tkazuvchi tashkilotlarining taqdimnomalari

va ularning ijrosi bo'yicha hisobotlar.

Bular sayt orqali ixtiyoriy tashrif buyuruvchi tanishishi mumkin bo'lgan TMning asosiy hujjatlaridir.

4. “Ta'lim jarayonini tashkil qilish” – mazkur kichik bo'limda TM tomonidan o'quv jarayonini tashkil etish bo'yicha ishlab chiqilgan hujjatlar – TMning taqvim ish rejasi, dars, to'garak mashg'ulotlari, sport seksiyalari ishi, qo'ng'iroqlar, ta'tillar va jadvallar joylashtiriladi;

5. “Ta'lim standartlari” – bu kichik bo'limda DTS talablari joylashtiriladi. DTS matni o'rniga O'zbekiston Respublikasi Xalq ta'limi vazirligi saytidagi mos hujjatlarga gipperhavolalar joylashtirilishi ham mumkin;

6. “Rahbariyat. Pedagoglar tarkibi” – bu yerda TM rahbariyati, uning o'rinbosarlari, ma'muriyatning qabul kuni va soatlari, pedagog xodimlar shaxsiy tarkibi to'g'risidagi (joylashtiriladigan ma'lumotlarning batafsillik darajasini aniqlashda O'zbekiston Respublikasida shaxsiy ma'lumotlarni himoyalash to'g'risidagi qonunchilik talablariga rioya etilishi lozimligini yodda tutish kerak) ma'lumotlar;

7. “Ta'lim jarayonining moddiy-texnik ta'minoti va jihozlanganligi” – kichik bo'lim o'z ichiga TM bo'ylab virtual (video yoki fotosuratlar) sayohatni va fan kabinetlari hamda sinf xonalar, sport zali, basseyn, kutubxona, oshxona va boshqalarning mavjudligi, jihozlanganlik darajasi to'g'risidagi ma'lumotlar;

8. “Moliyaviy-xo'jalik faoliyati va homiyalar” – kichik bo'lim sahifasi TMning moliyaviy-xo'jalik faoliyati hajmi to'g'risidagi ma'lumotlar;

9. “Homiylik va boshqa qo'llab-quvvatlash turlari”;

10. “O'quvchilar safiga qabul qilish tartibi va shartlari” – bu kichik bo'limda ham 1-sinfga, ham keyingi sinflarga o'quvchilikka qabul qilish bo'yicha o'rnatilgan qoida-

lar, sinflardagi va parallel sinflardagi bo'sh o'rinlar to'g'risidagi ma'lumotlar joylashtiriladi.

Bu yerda quyidagi kichik bo'limlarni ham joylashtirish maqsadga muvofiq:

11. "Pullik ta'lim xizmatlari";

12. "Ishga qabul qilish bo'yicha vakant joylar".

Zamonaviy maktab veb-saytining funksional vazifalari, mazmuni va ishlashini tashkil etishga qo'yilgan asosiy talablar:

Bir qarashda maktab saytlari qiziqish bildirgan foydalanuvchilar uchun TM ishi to'g'risidagi umumiy ma'lumotlarni yetkazishga mo'ljallangan.

Biroq sayt faqat axborot berish vositasi sifatida emas, balki TMning pedagogik va boshqaruv muammolarini yechishning samarali vositasi sifatida xizmat qilishi mumkin. Hammasi muassasa rahbarlari sayt oldiga qanday vazifalar qo'yishi va o'z maktabining rivojlanish strategiyasida internet-texnologiyalariga qanday o'rin ajratganligiga bog'liq.

Maktab saytining tashkiliy tuzilmasidan, uni tashkil etuvchi qismlarining mazmunidan va uning samarali faoliyat ko'rsatishidan nafaqat TMning tashqi olam bilan o'zaro muvaffaqiyatli hamkorligi, balki o'quv yurti ichidagi boshqaruv va ta'lim jarayoni ham bog'liq.

Axborot jamiyatining rivojlanishi mantiqiy jihatdan o'z qonun-qoidalarini qat'iylik bilan o'rnatmoqda: o'zining zamonaviy imiji va o'z sohasida muvaffaqiyatlarga erishishni istagan har bir tashkilot yoki muassasasining o'z sayti bo'lishi kerak, boshqacha aytganda, Internet tarmog'ida o'z "vakolatxonasiga" ega bo'lishi lozim.

TM ko'pgina axborot jarayonlari va ta'lim jarayoni ishtirokchilarining o'zaro aloqa almashinuv turlarini Internet tarmog'iga ko'chirib o'tkazishi mumkin.

Lekin oldin bir nechta sodda savollarga javob berish zarur:

✓ Qaysi muloqot va kommunikatsiya turlarini, qanday hollarda masofadan turib samarali amalga oshirish mumkin?

✓ Virtual muhitga bu muloqotlar qaysi hajmda ko'chirib o'tkazilishi kerak?

✓ Axborot muloqot turlarining qaysilari o'qituvchilar, o'quvchilar va ota-onalar uchun majburiy hamda qaysilari ixtiyoriy bo'lishi kerak?

✓ Maktab saytining samarali ishlashini adolatli va to'g'ri baholash uchun qanday mezonlardan foydalanish maqsadga muvofiq?

✓ Axborot xavfsizligi talablarini hisobga olgan holda mazkur jarayonlarning xavfsiz faoliyat ko'rsatishini qanday ta'minlash mumkin?

Avvalo, shuni aytish kerakki, maktab saytlari uchun boshqa ixtiyoriy saytlar uchun ishlatiladigan – texnik, estetik, psixologik, axborot – universal mezonlarni qo'llash mumkin.

Maktab sayti ishi samaradorligini baholashning ayrim *texnik mezonlarini ko'rib chiqamiz*. Sayt quyidagilarga ega bo'lishi kerak:

– Internet tarmog'ining mos kataloglarida ro'yxatdan o'tgan va asosiy qidiruv tizimi bilan muvofiqlashgan bo'lishi kerak;

– sayt xaritasi va aniq tushunarli axborot tuzilmasi mavjud bo'lishi, bo'limlarning nomlanishi ularning mazmuniga mos kelishi lozim;

– saytga tashriflarni bir nechta ko'rsatkichlar bo'yicha (kiruvchilar soni, sahifalarni ko'rish soni, tashrif buyuruvchilar toifalari va geografiyasi va h.k.) tizimli ravishda

(har kunlik) statistik hisobga olish va tahlil etishga mo'ljallangan vositasi, ya'ni saytga uning interfaolligini belgilovchi hisoblagich o'rnatilgan bo'lishi kerak.

Sahifalarning yuklanish tezligi axborotlarni qabul qilishga xalaqit bermasligi lozim, unda veb-dizaynda qo'llaniladigan talablarga mos grafiklarni aniq qayta ishlash yordam beradi.

Sayt – bu virtual sahifaga shunchaki joylashtirilgan axborot emas. Bu axborotlarni yig'ish, qayta ishlash va chop etish jarayonlarini interfaol muloqot jarayoni bilan **birlashtiradigan**, ixtisoslashtirilgan alohida *faoliyat turidir*.

Zamonaviy saytlarning o'ziga xos xususiyati shundan iboratki, unda Veb 2.0 texnologiyasi barcha foydalanuvchilarning uni qo'llab-quvvatlash va rivojlantirishda birdek ishtirok eta olishini ta'minlaydi. Har bir ro'yxatdan o'tgan foydalanuvchi (pedagog, o'quvchi, ota-ona) o'z maqolalarini, fotosuratlarni joylashtirishi, so'rovlarda qatnashishi, forumda yangi mavzu ochishi yoki muloqotda ishtirok etish imkoniyatlariga ega.

Maktab rasmiy saytining doimiy faoliyat ko'rsatishi uchun ishlatiladigan texnologiyalar va dasturiy vositalar quyidagilarni ta'minlashi kerak:

✓ saytning asosiy sahifalarini tez topish imkonini beruvchi, menyuni ham o'z ichiga oluvchi qulay navigatsiyani;

✓ joylashtirilgan axborotlardan foydalanishga ruxsat etilganligini;

✓ axborotlarni o'chirib yuborilishidan, modifikatsiyalashdan va unga kirishni ta'qiqlab qo'yishdan hamda unga nisbatan boshqa noqonuniy xatti-harakatlardan himoyalangan bo'lishi kerak;

✓ qo'lda yoki avtomatlashtirilgan rejimda axborotlarning nusxalarini zahira tashuvchilarga ko'chirish imkoniyatini;

✓ mualliflik materiallaridan nusxa ko'chirishdan himoyalanganligini.

Shubhasiz, maktab saytining dizayni (bezatilishi), orfografiya va stilistikasiga alohida talablar qo'yiladi. Ular qatoriga quyidagilar kiradi:

✓ ta'lim resurslarining reklamasidan boshqa reklamaning yo'qligi;

✓ saytga joylashtirilgan fotografiyalarning optimizatsiyalash;

✓ barcha brauzerlarga mos tushadigan shriftlardan foydalanish;

✓ saytning sahifalarida stilistik va orfografik xatoliklarning yo'qligi;

✓ o'quvchilar tomonidan yuritayotgan forumlari va mehmonlar kitoblarining holati, saytlarining noto'g'ri fikrlar bayoni va me'yordan ortiqcha leksikalar qo'llanilishini doimiy nazorat ostiga olinganligi;

✓ yuqori tashkilot va hamkor muassasalar, kutubxona, metod uyushmalar, o'qituvchilar, o'quvchilar, ota-onalar, sinflar saytlariga havolalar mavjudligi va ishlamaydigan havolalarning yo'qligi.

Maktab saytlarini yaratishda muhim masala dasturlash yoki dizayn emas, balki ta'lim jarayonining barcha ishtirokchilariga (pedagoglar, o'quvchilar va ularning ota-onalari) yo'naltirilgan pedagogik tashkil etuvchilaridir. Bunda, maktab to'g'risidagi axborotlarning tuzilishi masalasi, maktab saytidan foydalanuvchilarning barchasi uchun tushunarli bo'lgan mazmun bilan ishlash, axborotlarni uzatish tili muhim ahamiyat kasb etadi.

Maxsus bo'limdan tashqari maktab sayti sahifalari quyidagi axborotlarni o'z ichiga olishi kerak:

-
- ✓ TM tarixi to'g'risidagi;
 - ✓ uning yutuqlari va eng muhim voqealar to'g'risida;
 - ✓ taniqli bitiruvchilari, mehmonlar tashriflari to'g'risida;
 - ✓ TMning xavfsizlik choralari va bu faoliyat yo'nalishidagi mas'ullar to'g'risidagi.

Yaxshi saytlar maktab sinflarining kundalik hayotini yorituvchi bo'limga ham ega bo'ladi.

Bu bo'limda har bir sinf uchun unga mos bo'lgan kichik bo'lim va ularning har birida quyidagi sahifalar ajratiladi:

- ✓ sinf rahbari va o'quvchilar ro'yxati;
- ✓ sinf fotoalbomi;
- ✓ dars va to'garak mashg'ulotlari jadvali;
- ✓ rejalashtirilgan tadbirlar va ekskursiyalar grafigi;
- ✓ davomat va joriy o'zlashtirish;
- ✓ uy vazifalari va o'z-o'zini rivojlantirish uchun mashqlar;
- ✓ ota-onalar uchun dolzarb axborotlar;
- ✓ tanlovlar va viktorinalar, yangiliklar, tug'ilgan kunlar va boshqalar.

Maktab saytining bu qismidagi har bir kichik bo'limi cheklangan kirish va ko'rish uchun parol bilan himoyalangan bo'lishi lozim.

Sayt ilg'or pedagogik tajribalarni ommalashtirish va inovatsiyaviy texnologiyalarni joriy etish uchun ishchi muhit sifatida xizmat qilishi mumkin. Sayt sahifalarida o'qituvchilarning umumlashgan ish tajribalari mazmunidagi ishlanmalari va materiallarini chop etish (masalan, "Ish tajribasidan" bo'limi orqali) ta'lim muassasasida ochiq jamotchilik ekspertizasi muhitini yuzaga keltiradi.

"O'qituvchilar xonasi" bo'limida materiallar nafaqat foydalanuvchilarga mo'ljallangan (fan o'qituvchisi, sinf rahbari, ota-onalarga) holda, shaklan (maqola, ishlanmalar, tavsiyalar ko'rinishida) ham taqsimlangan bo'lishi mumkin. Bunday materiallar boshqa maktablarning pedagog xodimlari uchun ham qiziqarli bo'ladi. Bunday holda sayt mazkur ta'lim muassasasining pedagogik tajribasining adolatli sifat ko'rsatkichiga aylanishi mumkin.

"O'quv jarayoni" bo'limida pedagoglar nafaqat darsga va imtihonlarga tayyorgarlik ko'rish bo'yicha foydali materiallarini joylashtirishi mumkin, balki qayta aloqa bo'limida o'rnatilgan shakldagi javoblarni yuborish imkoniyati bo'lgan masofaviy Internet-viktorina va tanlovlar o'tkazishi kerak.

"Psixolog burchagi" bo'limida foydali maqolalarni joylashtirish maqsadga muvofiq bo'lsa, forum bo'limida o'qituvchilar, o'quvchilar va ularning ota-onalari uchun "Psixologga savollar(murojaat)" mavzusini ochish ham mumkin.

Maktab saytida nafaqat dars o'quv faoliyatiga oid materiallarni joylashtirish, balki o'quvchilarning ilmiy-tadqiqot va ijodiy ishlarini chop etish, maktabning elektron gazetasini nashr qilish, virtual ko'rgazmalar va homiylik auksionlarini o'tkazishi mumkin.

Maktab sayti dolzarb axborotlar manbai (shu jumladan, o'quvchilarni kasb-hunarga yo'naltirish masalalarida ham) bo'lishi kerak, shuningdek, TMning ijobiy imijini yaratishning samarali vositasi ham bo'lishi lozim.

Ta'lim jarayonining barcha ishtirokchilarining hamkorlik qilishlari uchun qo'shimcha aloqa kanallarini yaratish va rivojlantirish alohida ahamiyat kasb etadi. Jum-

ladan, pedagoglarning shaxsiy saytlarini, “Virtual ota-onalar yig'ilishlari” bo'limi va boshqalarni yaratish mumkin.

Qo'shimcha aloqa kanallarini yaratish va rivojlantirish hamda ta'lim jarayonining barcha ishtirokchilarining o'zaro hamkorlik qilish borasidagi ishlar alohida ahamiyat kasb etadi. Pedagoglarning shaxsiy saytlarini, “Ota-onalarning virtual yig'ilishlari” bo'limi va boshqalarni yaratish shular jumlasidandir.

Yaxshi tashkil etilgan va axborotlar bilan to'ldirilgan maktab sayti o'qituvchi uchun darsga tayyorgarlik ko'rishda sezilarli madad bo'lishi mumkin. Maktab sayti-ning doimiy ravishda to'ldirilib boriladigan “Metodik jamg'arma”siga o'quv reja, o'quv dasturlari, mavzu rejalar, dars konspektlari va uning materiallari kiritilishi mumkin. Barcha o'quv fanlari bo'yicha ham o'quv mashg'ulotlari paytida, ham o'quvchilarning mustaqil ishlashlarida birdek foydali bo'ladigan Internet tarmog'idagi tashqi resurslarga havolalar jamlanmasini yaratish mumkin. O'qituvchi uy vazifasi va unga tavsiyalarni dars paytida ortiqcha vaqt sarflab yozdirib o'tirishi shart emas, ularning hammasini saytda chop etish mumkin bo'ladi.

To'laqonli TM AKMda ta'lim jarayonining barcha ishtirokchilarini masofadan kuzatib borish va qo'llab-quvvatlash tizimiga alohida ahamiyat qaratiladi. Bu avvalo imkoniyati cheklangan va jismoniy rivojlanishida nuqsoni bo'lgan bolalar, uzoq va borish qiyin bo'lgan aholi punktlarida yashovchi bolalar yoki kasalligi tufayli ko'p dars qoldirgan o'quvchilardir. Ular uchun maktabning rasmiy saytida o'qituvchilar, o'quvchilar va ota-onalarning masofaviy hamkorlik tizimini –“Masofaviy ta'lim”, “Elektron kutubxona”, “Elektron kundalik”, “Virtual laboratoriya” kabi bo'limlarni yaratish mumkin. Ushbu va masofaviy ta'limning boshqa vositalari yordamida qoloq o'quvchilar yoki uyda ta'lim oluvchilar uchun o'quv maslahat markazlari, alohida (yakka tartibda) mashg'ulotlar va boshqalarni tashkil qilish mumkin.

Maktab sayti o'qituvchilarning masofaviy malaka oshirishlari uchun haqiqiy harakatdagi vositaga aylanishi mumkin va kerak. Buning uchun maktab sayti hududiy va respublika qayta tayyorlash va malaka oshirish institutlarining shunday saytlariga to'g'ridan-to'g'ri havolalarga ega bo'lishi kerak.

Hozirgi paytda ta'lim jarayonining ishtirokchilariga faqat axborotlarni yetkazib berishning o'zi yetarli emas (masalan, o'quv rejaning turli fanlari bo'yicha EATRIlarni o'z ichiga olgan mediateka yoki “Elektron kutubxona” yordami orqali). Foydalanuvchilarni o'ziga jalb etadigan hamkorlikdagi izlanishlar, muhokamalar va loyihalarni amalga oshirish, interfaol topshiriq va yechimlarni keng joriy etish zarur. Shuning uchun ham eng yaxshi maktab saytlari ichki tizimlashtirilgan va doimiy yangilanib boruvchi, interfaollikni kuchaytirishga xizmat qiluvchi servislarni (qayta aloqa shakllarini, e'lonlar taxtasini, mehmonlar kitobi, chat, forumni) o'z ichiga olgan portal sifatida tashkil etilgan.

Ta'kidlash kerakki, TM AKM bilan integratsiyalashgan maktab saytini yaratish uchun ma'lum vaqt, harakatlar va resurslar kerak bo'ladi (moliyaviy, moddiy, inson mehnati va h.k.).

Maktabning bepul saytini yaratishning qator imkoniyatlari mavjud. Ular bilan tanishamiz:

Birinchisi, Ziyonet axborot-ta'lim portali bazasida – “Sayt satellit” yaratish xizmati.

Bugungi kunda sayt yaratishni xohlovchilar uchun veb-dasturlashning dastlabki malakalariga ega bo'lishlarining o'zi yetarli hisoblanadi. Masalan, Ziyonet axborot-ta'lim portalida – "Sayt satelit" vositasi yordamida turli yo'nalishlardagi bepul veb-saytlarni yaratish mumkin. Bu yerda foydalanuvchilar uchun zn.uz. domenida uchinchi darajali bepul saytlar yaratish imkoniyatlari mavjud. Satelit-saytlardagi barcha axborotlar mualliflar va hammualliflar tomonidan joylashtiriladi.

Satellit-saytni yaratish uchun foydalanuvchi yagona id.uz. tizimi orqali ro'yxatdan o'tishi kerak. Satelit-saytlar WordPress kontentni boshqaruv tizimi asosida faoliyat ko'rsatadi.

WordPress – kontentni boshqaruv tizimi Content Management System (CMS) PHP dasturlash tilida yozilgan va unda CSS uslubi, JavaScript kodlari hamda HTML teglaridan foydalanilgan.

Bunday CMS tizimi shaxsiy blog saytlar yaratish uchun qo'llaniladi, biroq bugungi kunda u orqali ixtiyoriy murakkablikdagi saytlarni yaratish mumkin.

WordPress CMS tizimi yaratuvchilari uni doimiy ravishda yangilab boradilar va har bir yangilash davrida qo'shimcha funksiyalarni joriy etadilar. Shuningdek, mavjud kamchiliklar bartaraf etib boriladi. Bu CMS tizimining boshqalardan afzalligi – uning boshqaruv panelining qulay va tushunarligida.

Bugungi kunda zn.uz. domenida 30 mingdan ortiq satelit-saytlar, shundan, 467 ta maktabgacha ta'lim muassasalari, 11 ming 900 ga yaqin maktablar, 179 ta maktabdan tashqari ta'lim muassasalarining satelit-saytlari va 3 mingdan ortiq o'quvchilar veb-saytlari ro'yxatga olingan.

Ikkinchisi, o'z shaxsiy kompyuteringizda maktab saytini yaratib domenga va xosting xizmatiga bepul joylashtiring. O'zbekiston Respublikasida Internetda o'zbek segmenti ulushini oshirish uchun hukumat tomonidan milliy resurs (saytlar)lar va ularning mualliflarini har tomonlama qo'llab-quvvatlashga bir qator shart-sharoitlar yaratilgan. Shu jumladan, UZINFOCOM markazi 2005-yildan buyon ijtimoiy ahamiyatga ega loyihalar va ta'lim muassasalari uchun beg'araz xosting xizmati ko'rsatib kelmoqda.

Bugungi kunda UZINFOCOM axborot markazida 100 dan ortiq saytlar bepul xostingga joylashtirilgan bo'lib, ularga xosting va texnik qo'llab-quvvatlash bo'yicha professional xizmatlar ko'rsatilmoqda.

Shuningdek, UZINFOCOM markazida uchinchi darajali name.for.uz shaklidagi bepul domen nomlarini olish mumkin. Bu yerda name – tanlangan saytning nomi.

Saytni yaratishda bepul xosting va domen xizmatlaridan foydalanganda moddiy xarajatlar kerak bo'lmaydi.

Bundan tashqari, bugungi kunda maktab saytlarini yaratishda SiteEdit Junior dasturidan ham foydalanish mumkin. Bu ilovada tayyor maktab saytlarining namunalari mavjud, shuningdek, maktab elektron o'zlashtirish kundaligini o'z ichiga olgan web-resursning interfaol imkoniyatlarini amalga oshirishning barcha vositalari yaratilgan.

SiteEdit dasturi yordamida saytni bir vaqtning o'zida bir nechta odam ham boshqarishi mumkin. Dastur saytga kirish imkoniyatlari huquqini chegaralash imkoniyatlarini beradigan aniq boshqaruv tizimiga ega. Hammamiz bilamizki, web-resurslar va ulardagi axborotlarning xavfsizligi masalalariga bugungi kunda katta ahamiyat qara-

tilmoqda. SiteEdit Junior dasturining muhim afzalliklaridan biri – uning buzib kirishga chidamlilik xususiyatidir.

SiteEdit Junior dasturiy tizimi keng imkoniyatlar yaratadi. Saytda qator funksional modullarni joylashtirish mumkin. Shu jumladan: matn va rasm, fotoalbomlar, savol-javoblar, izohli maqolalar, fayllar kataloglari, yangiliklar, reytinglar, so'rovnomalar, anketalar, ovoz berish, pochta xizmati, e'lonlar taxtasi, mehmonlar kitobi, sayt xaritasi, forum, kundalik, dars jadvali va boshqalar.

SiteEdit Junior tizimiga joylashtirilgan elektron kundalik zamonaviy talablarga javob beradigan o'quv jarayonini tashkil qilish va ota-onalarni farzandlarining o'zlashtirishlari to'g'risida xabardor qilib turish imkoniyatlarini beradi.

SiteEdit Junior dasturi:

– o'quvchilarning aqliy qobiliyatlarini rivojlantirishga va maktabning AKMni yaratishga yordam beradi.

– zamonaviy axborot texnologiyalarini o'rganish bo'yicha qo'shimcha mashg'ulotlar va interfaol to'garaklarni (bu “Kompyuter savodxonligi”, “Web-dizayn”, “Sayt yaratish” va boshqa yo'nalishlardagi byudjet hisobidagi yoki pullik to'garaklar bo'lishi mumkin) yaratishni ham ko'zda tutadi. Bu esa o'z navbatida saytlarning tuzilishi va shunga oid fanlarni – dasturlash, html va css sahifalashni, web-grafika, dizayn, flash-animatsiya kabilarni amaliyotda o'rganish imkoniyatlarini beradi.

SiteEdit Junior dasturini o'zlashtirishni maktabning o'rta sinflaridan boshlash mumkin.

Mazkur dasturni qo'llash bo'yicha yetarlicha tajribalar to'plangan maktablarda o'quvchilar maktab saytini yaratish va uni qo'llab-quvvatlash jarayonlariga qo'shilishadi, o'zlarini yangi o'rganuvchi dasturchi, web-dizayner, targ'ibotchi va jurnalist sifatida sinab ko'rishadi.

Foydalanilgan adabiyotlar:

1. O'zbekiston Respublikasining “Axborotlashtirish to'g'risida” qonuni.
2. O'zbekiston Respublikasi Vazirlar Mahkamasining “O'zbekiston Respublikasida axborot-kommunikatsiya texnologiyalarini rivojlantirish holatini baholash tizimini joriy etish chora-tadbirlari to'g'risida”gi 355-son qarori bilan tasdiqlangan “Davlat va xo'jalik boshqaruvi organlari, mahalliy davlat hokimiyati organlarining rasmiy veb-saytiga qo'yiladigan asosiy talablar” .
3. Ergashev Sh., Kolantarov A. Xalq ta'limi tizimida axborot-kommunikasion muhitni yaratish: asosiy maqsad va vazifalar. Xalq ta'limi jurnali. 2016-yil, 3-son. 99-104- b.
4. Организация работы информационно-библиотечных и информационно-ресурсных центров: сборник документов. – Т.: Нац. б-ка Узбекистана, 2007. – С.168.

Mahmuda QO'LDASHEVA,
Namangan viloyati XTXQTMOI o'qituvchisi

GEOGRAFIYA FANINI O'QITISHDA PSIXOLOGIK ILMIY-AMALIY MASHG'ULOTLARDAN FOYDALANISHNING O'ZIGA XOS USULLARI

Annotatsiya

Maqolada o'quvchilarni psixologik qo'llab-quvvatlashga doir tavsiyalar, intellektual bilim, o'quvchilarning intellektual salohiyatini rivojlantirish haqida fikr yuritilgan. Shuningdek, psixologik treninglar haqida tushuncha, uning qo'llanilishi, maqsadi, qoidalari ko'rsatib o'tilgan.

Kalit so'zlar. Intellektual salohiyat, intellektual boylik, psixologik trening, trening mashg'ulotlari, insoniy fazilatlar, trening qoidalari.

В статье даётся рекомендации по психологической поддержке учащихся. Изложены мысли о развитии интеллектуальных способностей учащихся, раскрыта суть психологических тренингов, их целей и задач.

Ключевые слова. Интеллектуальные способности, интеллектуальное богатство, психологический тренинг, тренировочные занятия, личностные качества, правила тренинга.

The article provides recommendations for psychological supporting of students. It also defines issues related to development of students' intellectual abilities, the essence of psychological trainings, their objectives and aims.

Key words. Intellectual abilities, intellectual wealth, psychological training, trainings, personal competences, rules of training.

Oquvchilarni pedagogik-psixologik jihatdan qo'llab-quvvatlash nazariyasini rivojlantirish bugungi kunda ta'lim oldiga qo'yilgan asosiy maqsadlar bilan bevosita bog'liqdir. Chunki bu maqsadlar o'quvchi shaxsini rivojlantirish, madaniy-ma'naviy, axloqiy jihatdan tarbiyalash, pedagogik-psixologik qulaylikni vujudga keltirish va ularning ijtimoiy salomatliklarini mustahkamlash kabilarni o'zida mujassam etadi.

Birinchi Prezidentimiz ta'kidlaganlaridek, "Bugun hech kimga sir emaski, biz yashayotgan XXI asr – intellektual boylik hukmronlik qiladigan asr. Kim bu haqiqatni o'z vaqtida anglab olmasa, intellektual bilim, intellektual boylikka intilish har qaysi millat va davlat uchun kundalik hayot mazmuniga aylanmasa – bunday davlat jahon taraqqiyoti yo'lidan chetda qolib ketishi muqarrar. Buni chuqur anglab olgan davlat, bunday xulosani chuqur chiqargan, xalqaro hamjamiyat va taraqqiy topgan mamlakatlar qatoriga ko'tarilish uchun harakat qilayotgan jamiyat, birinchi navbatda, bugun unib-o'sib kelayotgan farzandlarining har tomonlama barkamol avlod bo'lib hayotga kirib borishini o'zi uchun eng ulug', kerak bo'lsa, eng muqaddas maqsad deb biladi".¹

¹ Karimov I.A. Ona yurtimiz baxtu iqboli va buyuk kelajagi yo'lida xizmat qilish – eng oliy saodatdir. – T.: O'zbekiston, 2015.

Darhaqiqat, pedagogik faoliyatda innovatsion yondashuv asosida psixologik treninglardan foydalanish, o'quvchilarni qo'llab-quvvatlash modernizatsiyalashgan ta'lim jarayonining ajralmas qismi sifatida amalga oshirilishi kerak.

Jumladan, umumta'lim maktablarida geografiya fanini o'qitishda o'quvchilarning intellektual salohiyatini rivojlantirishning ijobiy psixologik muhitini yaratish, darsga jalb qilish, mavzu yuzasidan tasavvurlarni hosil qilish, ijodiy qobiliyatlarini rivojlantirishda psixologik trening mashg'ulotlaridan foydalanishning roli juda katta.

9-sinfga borib o'quvchilarning intellektual yetukligi o'zining yuqori cho'qqisiga ko'tariladi. Boshlang'ich sinf o'quvchilariga qiyoslagan holda shuni aytish mumkinki, 11–16 yoshli o'quvchilarda bilishga oid qiziqishlar ko'proq rivojlangan bo'lad. Mazkur qiziqishlar tanlov xarakteriga ega. Bu davrda ular o'zlari uchun muhim hamda ikkinchi darajali, qiziqarli va o'zlari qiziqmaydigan o'quv predmetlarini ajrata boshlaydilar.

Shuningdek, o'quvchilar o'zlari qiziqqan o'quv fanlariga tegishli bilimlarni o'zlashtirishga erkin va mustaqil yondashadi, qo'shimcha adabiyot va manbalar bilan ishlash ko'nikmalari shakllanadi, ijodiy tafakkuri rivojlanadi, internet sahifalaridan fan sohasiga oid ma'lumotlar bilan ishlaydilar. Mustaqil ta'lim olishning ushbu elementlari o'quvchilarning bilimlarini o'zlashtirish, kasb tanlash masalasiga kattalar nuqtayi nazaridan turib mustaqil yondashishlarini ifodalaydi.

O'qituvchi dars jarayonida o'quvchilarni darsga jalb qilish, qiziqitira olish, tasavvur hosil qilish, ularni faollikka, izlanishga undashda, mavzu yuzasidan bilim, ko'nikma va malakalarini shakllantirishda psixologik treninglardan geografiya faniga moslagan holda foydalanish zamonaviy ta'limda muhim ahamiyat kasb etadi.

Dars jarayonida psixotreninglardan foydalanish dars samaradorligini oshirishda, o'quvchilarni darsga jalb qilishda va bilimga yo'naltirishda muhim ahamiyatga ega. Buning uchun o'qituvchi psixologik bilim va pedagogik mahoratga ega bo'lishi kerak. Shunda psixoterengning ahamiyati va uni qo'llashdan ko'zlangan maqsad samarali natija beradi.

Ta'lim-tarbiyada psixotrening mashg'ulotlari o'tkazishdan asosiy maqsad – o'quvchida tabiiy erkinlikni his etishni, o'z guruhida va undan tashqarida o'zaro munosabat va aloqa o'rnatishni shakllantirishdir. Treningda uning rahbari trener sifatida ishtirok etadi. Trening maqsadini qatnashchilarga aniq tushuntirishi kerak. Masalan, boshqa kishilarni va o'zini tushunishga o'rgatish, o'z-o'ziga baho berishni tuzatish, boshqalarni tinglay olish va ularni ko'ra bilish uquvi kabilar.

Treningning asosiy vazifasi rolli o'yin shaklida rolli vaziyatni idrok etishni ko'rish kerak, chunki trening uning qatnashchilarida trener yordamida o'yinda yaratilgan vaziyatga nisbatan munosabat o'rnatish zarur.

Guruh bilan mashqlarni o'tkazishdagi majburiy shartlarga rioya qilinmasa, o'yinli trening ijobiy natija bermasligi oldindan kelishib olinishi kerak.

Trening qoidalari:

1. Bir-biriga samimiylik, xayrixohlik.
2. Bir-biriga ishonish.
3. Mashqlarni bajarish borasida shaxsga baho bermaslik, balki uning faoliyatiga va muloqot usullariga baho berilishi.

4. Ishtirokchilar treningdan qay darajada qanoatlanganligi yuzasidan taassurotlarni shu zahotiyoq trenerga ma'lum qilishligi.

5. Topshiriqlarni bajarish faqat ijobiy gipotezaga mo'ljallanganligi.

6. Shaxsiy nuqsonlarga e'tibor bermaslik.

7. Treningning o'tkazilish jarayonida hech kimga, hech qanday maslahat bermaslik.

8. "Shu yerda va hozir" degan shartni bajarish, ya'ni trening paytida ro'y bergan hamma narsani tashqariga olib chiqilmaslik.

9. Tomoshabinlar trenerning ruxsati bilan emas, balki guruhning barcha a'zolarining roziligiga binoan qatnashishlari mumkin.

Treningni o'tkazishda quyidagi eng muhim narsalarni e'tiborga olish kerak:

– o'zining shaxsiy ichki siqilgini yengish, barcha ishtirokchilarning ko'zlariga to'g'ridan-to'g'ri va ochiq ko'z bilan qaray olish;

– treningning borishi uchun yaratilgan vaziyat qulay bo'lishi kerak;

– treningni muvaffaqiyatli o'tkazish trenerdan katta ruhiy, intellektual va tashkiliy kuch talab qiladi;

– trening o'zaro bir-biriga ishongan holda ta'sir etish muhitida o'tkaziladi.

Yuqorida aytib o'tilgan talablarga rioya qilinmay turib, guruh tashkil qilib bo'lmaydi va bunga trening ijobiy ta'sir ko'rsata olmaydi. Trening o'tkazishda trener tomonidan psixologik hokimlik o'rnatiladi. Hammani (shuningdek, trenerni ham) ismini aytib murojaat qilingani ma'qul.

Ta'lim jarayonida geografiya fanini o'qitishda trening mashqlaridan foydalanish o'quvchilarga fanlarni o'zlashtirishda yaqindan yordam beradi va o'qituvchini o'quvchilar bilan o'zaro hamkorligini ta'minlaydi.

"Eslab qol" trening mashg'uloti

Maqsad: O'quvchilarda xotira va idrok jarayonlarini rivojlantirish, geografik atamalar haqida tushuncha hosil qilish.

Qatnashgan 5-6 nafar o'quvchiga geografiyaga oid obyektlar nomi yoki lug'atlar aytiladi.

Masalan,

– g'arbiy shamollar;

– cho'kindi jinslar;

– tabiat komponentlari;

– quyosh sistemasi;

– voha;

– yarimorol;

– rel'ef;

– sayyoralar;

– tabiat;

– vulqon.

Bunda o'quvchi geografik atamalarni adashmay ketma-ketlikda aytib berishi kerak bo'ladi.

"Juftini toping" trening mashg'uloti

Maqsad: Qatnashchilarda topqirlik, fikrlarini erkin bayon qilishga o'rgatish va

geografik bilimlarini oshirish.

O'tkazish qoidasi: Geografiya darsida turli xil rasmlar, materiklar xaritasi, davlatlar qirqmasi tarqatiladi. Endi o'quvchi o'zidagi qirqma rasmning qolgan ikkinchi yarmini qidirib topishi kerak. O'quvchilar qirqma qismini topgandan so'ng navbat bilan o'z rasmlarini, davlat, materik xaritalarining o'ziga xos xususiyatlarini so'zlab berishlari lozim.

“Topqirlik” trening mashg'uloti

Maqsad: Topqirlikka o'rgatish.

O'tkazish qoidasi: Barcha o'quvchilar navbat bilan bosh harfi “I”, “M”, “A” harfi bilan boshlanadigan davlatlar, shaharlar, daryo, dengiz nomlarini aytishi kerak. Agar biror o'quvchi to'xtalib qolsa, trener o'quvchiga yordam berishi va uni noqulay vaziyatdan chiqarishi zarur.

Masalan,

- Indoneziya;
- Marakaybo;
- Andorra.

“Ruhiy ozuqa olish” trening mashg'uloti

Maqsad: Dars jarayonida ko'tarinki kayfiyat hosil qilish, o'quvchilarning eshitish sezgilarini rivojlantirish.

O'tkazish qoidasi: Kompyuterda tabiat hodisalari (suvning ovozi, to'lqinlar harakati, hayvon va qushlar, o'simliklar olami, ularning o'sishi, rivojlanishi, ob-havo hodisalari va boshqalar) haqida musiqa qo'yiladi. Geografiya darsi 5-soat yoki 6-soatda bo'lsa, dam olish daqiqasi tashkillashtirilib, keyin darsni davom ettirish mumkin. Xususan, 5-sinfda “Okean suvining xususiyatlari” mavzusini o'qituvchi o'qitishi kerak bo'lsa, mavzu asosida suv, to'lqinlarning ovozi, harakati, tezligi haqida yoki “Organizmlarning yer qobiqlariga ta'siri” mavzusida esa, hayvon va o'simliklar olami haqida musiqa qo'yiladi. O'quvchilar birgalikda bu nimaning tovushi ekanligini topishlari kerak.

O'qituvchi nafaqat fanni o'qitishda, balki sinf rahbarlik faoliyatida, ma'naviyat soatlarida ham psixologik treninglardan unumli foydalanishi mumkin. Quyida shunday mashqlardan namunalar keltiramiz:

“Men kimman?” trening mashg'uloti

Maqsad: O'quvchi va o'qituvchini yaqindan tanishtirish, har bir o'quvchini ko'pchilik oldida gapirishga o'rgatish va nutqini rivojlantirish.

O'tkazish qoidasi: O'qituvchi o'quvchilarga turli predmetlarning rasmlari, shakllari joylashgan quticha beradi. O'quvchilar o'rnidan turadi va navbatma-navbat o'zlari qutichani ichiga qaramagan holda qo'lga ilingan rasm yoki predmetni tanlaydi hamda shu predmet yoki rasm asosida o'zining xarakteriga mos xususiyatini topib gapirishi kerak bo'ladi. Masalan, to'lqinning rasmi qaysi o'quvchiga tushsa, oquvchi to'lqinga xos bo'lgan xususiyat, ya'ni jo'shqin, serharakat, shoshqaloq, tezkor kabi xususiyatlariga ega yoki ega emasligini aytib beradi. Trener o'quvchining fikrlarini qo'llab-quvvatlab, to'ldirib boradi.

Natijada o'qituvchi o'quvchilarning xarakteri, og'riqli nuqtalari haqida to'liq ma'lumotga ega bo'ladi va sinf o'quvchilari bilan ishlashini osonlashtiradi.

“Insoniy fazilatlar” trening mashg'uloti

Maqsad: topqirlikni rivojlantirish, o'quvchilarni faollashtirish.

O'tkazish qoidasi: Doira shaklida turgan qatnashchilarga ko'ptok navbat bilan otiladi. Ko'ptokni olgan o'quvchi insonlarga xos bo'lgan bitta ijobiy sifatni aytib, so'ng-ra ko'ptokni o'ng tomondagi qatnashchiga beradi. U ham xuddi shunday mashqni davom ettiradi. Masalan, samimiylik, vijdon, saxiy, mehribon, mehmondo'stlik kabilar.

“Mening oilam” trening mashg'uloti

Maqsad: His-tuyg'ularni tahlil qilishga o'rgatish.

O'tkazish qoidasi: Sinf rahbari har bir o'quvchining oilasi bilan tanishish uchun o'quvchilarni xohishiga qarab, o'z oilasida unga nimalar yoqishi yoki yoqmasligi haqida so'zlab berishlari kerak. Bu mashq orqali o'qituvchi o'z o'quvchilarining his-tuyg'ulari va oilaviy muhitini bilib olishi mumkin.

“Mening sinfdoshim” trening mashg'uloti

Maqsad: Sinfdoshlarni o'zaro hamjihatlikka o'rgatish.

O'tkazish qoidasi: Ikki o'quvchi bir-biridan o'quv quroli, kitob, daftar berib turishini iltimos qiladi. Bu munosabatlar jarayonida o'quvchilar bir-biriga yaxshi munosabatda bo'lishga, bir-birini tushunishga, qo'llab-quvvatlashga va hamkorlikda ishlash ko'nikmasi shakllantiriladi.

Xulosa qilganda, geografiya fanini o'qitishda psixologik ilmiy-amaliy mashg'ulotlardan foydalanishning o'ziga xos usullarini o'z o'rnida qo'llash va amaliyotda tatbiq etish o'quvchilardan kuchli bilim va kasbiy mahorat talab etadi.

Foydalanilgan adabiyotlar:

1. Karimov I.A. *Ona yurtimiz baxtu iqboli va buyuk kelajagi yo'lida xizmat qilish – eng oliy saodatdir.* – T.: O'zbekiston, 2015.
2. T.N.Qori Niyoziy nomidagi O'zbekiston pedagogika fanlari ilmiy tadqiqot instituti. *“Istiqboldagi ta'lim mazmunini modernizatsiyalashning didaktik asoslari”.* – T.: Fan, 2009.
3. *Materiklar va okeanlar tabiiy geografiyasi // O'qituvchilar uchun qo'llanma. 6-sinf.* – T.: Tafakkur, 2014.
4. Oripova S. *Psixologik treninglar mavzusida uslubiy qo'llanma.* – Namangan, 2014.

Qunduz SOLIXOVA,
A.Avloniy nomidagi XTXQTMOMI
katta o'qituvchisi

FARZAND TARBIYASIDA OTA-ONALAR VA USTOZ-MURABBIYLAR HAMKORLIGI

Annotatsiya

Ushbu maqola tarbiyaviy ishlarni olib borishda pedagoglar, tarbiyachi, murabbiylar va ota-onalarning burch va vazifalari bayon etilgan. Shuningdek, muallif allomalarning asarlari-dagi mazkur masalalar bo'yicha fikr, mulohazalar va ilmiy qarashlarni hozirgi hayotiy vaziyatlar bilan bog'liq holda tahlil qilib, pedagoglar, tarbiyachi, murabbiylar va ota-onalar amaliy faoliyat-larida hisobga olishlari zarur bo'lgan xulosa va tavsiyalarni berib o'tgan.

Kalit so'zlar. Tarbiya, ta'lim, media muloqot, virtual muloqot, internet ta'siri, ma'naviy-ax-loqiy sifatlar, mustaqil fikrlash qobiliyati, mafkuraviy immunitet, pedagogik hamkorlik

В статье на основе анализа во взаимосвязи нынешних жизненных ситуаций с мыслями, суждениями, точками зрения и научными воззрениями в современной педагогической литературе и произведениях крупных мыслителей о долге и задачах педагогов, воспитателей, наставников и родителей, излагаются выводы, суждения и рекомендации автора, полезные и необходимые в практической деятельности педагогов, воспитателей, наставников и родителей.

Ключевые слова. Воспитание, обучение, медиа общение, виртуальное общение, влияние интернета, духовно-нравственные качества, способность самостоятельно мыслить, идеологический иммунитет, педагогическое сотрудничество.

The article communicates conclusions, comments and recommendations of the author based on analysis of current situations in our lives in connection with thoughts, ideas, points of view, scientific convictions in contemporary pedagogic literature and works of great scholars on duties and tasks of teachers, educators, tutors and parents.

Key words. Education, training, media communication, virtual communication, internet, moral values, independent thinking, ideological immunity, pedagogic collaboration.

Fan-texnika jadal taraqqiy etib borayotgan bizning asrimizda yosh avlod tarbiyasi alohida ahamiyat kasb etadi. Buni hisobga olgan holda yoshlar ta'lim-tarbiyasiga Vatanimizda davlat ahamiyatiga ega masala sifatida katta e'tibor qaratilmoqda. Bu borada faqat davlatimiz yoki maktablarning sa'y-harakati emas, balki har bir ota-onaning ham muqaddas burchi hisoblanadi.

Tarbiyaviy ishlarni olib borishda zamonaviy pedagogik adabiyotlardagi xulosa va tavsiyalar hamda allomalarimizning boy ilmiy meroslaridagi mazkur masalalar bo'yicha fikr-mulohazalar, nuqtayi nazar va ilmiy qarashlardan ijodiy yondashgan holda foydalanish jiddiy ahamiyatga ega ekanligini hisobga olgan holda quyida pedagog-

lar, tarbiyachi, murabbiylar va ota-onalar uchun foydali bo'lgan ayrim mulohazalarni keltirib o'tamiz.

Ta'lim-tarbiya sohasining asosiy maqsadi va vazifasi farzandlarimizni sog'lom, bilimli, yuksak axloqli, mustaqil va keng fikrlash qobiliyatiga ega, vatanparvar, komil insonlar etib voyaga yetkazishni nazarda tutadi. Bu esa, o'z navbatida, ta'lim-tarbiya ishini uyg'un holda olib borishni talab etadi. Ta'lim-tarbiya ishining uyg'unligini ta'minlashda zamonaviy insonni tarbiyalash, unga ta'lim berish bilan bir vaqtda amalga oshiriladigan kompleks jarayon ekanligi, ya'ni ta'limni tarbiyadan, tarbiyani ta'limdan ajratib bo'lmasligi, boshqacha aytganda, ta'lim jarayonida tarbiya berilishi, tarbiya jarayonida esa ta'lim berib borilishini hisobga olish zarur.

Bola tarbiyasi mas'uliyatli jarayon bo'lib, uni anglab yetish va takomillashtirish uchun shu jarayon ishtirokchilarini, ularning mazkur masaladagi o'rni, ahamiyati va asosiy vazifalarini aniq tasavvur qilish lozim. Bola tarbiyasi jarayoni ishtirokchilari-ning birinchisi ota-ona, ulardan keyin maktab va o'qituvchi-ustoz, ijtimoiy hayot muhiti hamda bola tarbiyasiga har turli ta'sirlar ko'rsatuvchi boshqa omillar hisoblanadi. O'sib kelayotgan avlod tarbiyasi bilan shug'ullanuvchi ota-ona, ustoz va murabbiy har bir bola timsolida, avvalo, shaxsni ko'rishi zarur.

Hozirda barkamol shaxsni tarbiyalab voyaga yetkazishda qo'llanilayotgan hadislar ta'lim-tarbiyaning keng tarqalgan va puxta vositalaridan bo'lib, ularda ota-ona farzandiga odobdan afzalroq, odobdan qimmatliroq narsani hadya qila olmasligi alohida ta'kidlanadi. Bundan odob farzand uchun dunyoning barcha mol-mulkidan ham afzaldir, degan xulosa chiqarish mumkin. Chunki ota-ona farzandiga dunyoning bor sarvati va mol-mulkini berib qo'ysa-yu, bolaning odobi bo'lmasa, u o'sha mulkni o'zi va ota-onasining boshiga katta tashvish, tuzalmas baloga aylantirishi hech gap emas. Agar ota-ona bolasiga chiroyli odob hadya qilsa, farzandi mazkur odob ila ota-onasiga va o'ziga kerakli obro'ni ham, boylik va mol-mulkni ham topib keltiradi.

Termiziy rivoyat qilgan hadislardan birida shunday deyiladi: ota-ona farzandi uchun har narsaga hamisha tayyor turadi. Dunyoda o'zidan o'zganing afzal bo'lishini faqat ota-onagina istaydi. Har bir ota-ona farzandining o'zidan ham iqtidorli, salohiyatli va oliy martabali bo'lishini xohlaydi. Shuning uchun ota-ona o'z farzandiga dunyoning bor boyligini-yu, yaxshiliklarini hadya qilishga doimo shay turadi.

Hozirda ayrim ota-onalarning bola tarbiyasiga beparvo munosabatda bo'lish holatlari uchrab turibdi. Ular uchun bu dunyoda shaxsiy yumushlari, moddiy mablag' to'plash maqsadi birinchi o'rinda, oila a'zolarining axloqiy tarbiyasi bilan shug'ullanish esa, ikkinchi darajali ish bo'lib ko'rinadi. Aslida, ota-onalar farzandning jismoniy va aqliy tarbiyasi to'g'risida homila davridanoq qayg'urishlari kerak.

Go'zal xulq va tarbiyali onaning xislatlari, yaxshi fe'l-atvori farzandlarida ham namoyon bo'ladi. Ular ham onalarining go'zal xislatlariga ega bo'ladilar. Tabobat fani onadagi turli ichki xastaliklar bolada ham bo'lishini isbotladi. Irsiyat fani onadagi ichki xastaliklar bilan birga, undagi ruhiy, ma'naviy jihatlarning ham bolada takrorlanishini isbotlagan. Bundan tarbiyani bola tug'ilmasidan oldin, hatto oila qurmasdan oldin boshlash kerak, degan ma'no kelib chiqadi.

Hozirgi kunda farzand tarbiyasida otaning roli katta ekanligi, lekin amalda yetarlicha bajarilmayotganligi va uning oqibati bilan bog'liq turli holatlar haqida pedagogik tadqiqotlarda, shuningdek, matbuot sahifalarida ko'p fikrlar bildirilmoqda. Mazkur

masalada otaning roli qanday bo'lishi kerak, degan savolga eng to'g'ri javobni avvalo, otalar yaxshi bilib, unga rioya qilishlari dolzarb vazifalardan hisoblanadi. Buni respublikamiz maktablarida alohida otalar majlislarini o'tkazish yo'lga qo'yilgani ham tasdiqlaydi. Ota o'z farzandlariga meros etib mol-dunyo emas, odob-axloq qoldirishi lozim. Ya'ni farzand tarbiyasida haddan ortiq erkalatish, aytganini bajarish axloq me'yorlarining buzilishiga olib keladi. Shuni ta'kidlash joizki, ota farzand tarbiyasida namuna sifatida axloqiy tarbiyaga ahamiyat bersa, mol-dunyo merosiga nisbatan odob-axloq merosining ahamiyati oshib boradi.

Har bir ota-ona, avvalo, o'zini-o'zi tarbiya qilishga o'rganishi kerak. Insonning ulug'ligi o'zini idora va tarbiya qilish kuchiga ega bo'lishi bilan bilinadi. Ota-ona qadriyatlarimizga hamda ilmiy manbalarga tayangan holda doimo o'zini-o'zi tarbiyalab borishlari lozim. Shundagina faqat farzandlarining moddiy ta'minoti to'g'risida emas, balki ma'naviy boy, insoniy fazilatlarini barkamol qilish yo'lida harakat qilishlari talab etilishini anglab yetgan bo'lar edilar. Buning uchun ota-ona farzandlarini yoshlik chog'laridan boshlab ilmu ma'rifatga qiziqtirib borishi lozim. Masalan, oilada tarbiya shaxsiy namuna, og'zaki pand-nasihati, rag'batlantirish, jazolash yo'li bilan amalga oshiriladi.

A.Avloniy: “Bolaning salomati va saodati uchun yaxshi tarbiya qilmak – tanani pok tutmoq, yosh vaqtidanoq maslakini tuzatmoq, yaxshi xulqlarni o'rgatmoq, yomon xulqlardan saqlab o'stirmoqdir. Tarbiya qiluvchilar tabib kabidurki, tabib xastaning badanidagi kasaliga davo qilgani kabi tarbiyani bolaning vujudidagi jahl maraziga “yaxshi xulq” degan davoni ichidan, “poklik” degan davoni ustidan berub, katta qilmak lozimdur...Hukamolardan biri: “Har bir millatning saodati, davlatlarning tinch va rohati yoshlarning yaxshi tarbiyasiga bog'liqdir”, degan. Shariati islomiyada o'z bolalarini yaxshilab tarbiya qilmak – otalarga farzi ayn, o'z millatining yetim qolgan bolalarini tarbiya qilmak farzi kifoyadir...”, degan edi.

Ushbu fikrlarni anglash uchun tarixga murojaat qilamiz: o'tmishda diyorumizda bir necha marta kuchli davlat qad rostlagan va ko'p o'tmay yakson bo'lgan. Bunda davlatlarning yo'q bo'lishiga ko'p hollarda tashqi dushmanlarning zarbasi emas, balki tarbiyaning nuqsonlaridan kelib chiqadigan ichki nizolar sabab bo'lgan.

Demak, oilada ham ota-ona o'z axloqiy tarbiyalariga, o'zaro munosabatlariga alohida e'tibor qaratmoqlari zarur. Chunki er-xotin o'rtasidagi kelishmovchiliklar oqibatida bola tarbiyasiga e'tibor kamayib ketadi. Shu bois Abdulla Avloniy aytgan: “Tarbiya bizlar uchun yo hayot – yo mamot, yo najot – yo halokat, yo saodat – yo falokat masalasidir”, degan fikrni yosh avlod tarbiyasini amalga oshirish jarayonida doimo yodda tutishimiz lozim.

Bola tarbiyasida ota-ona bilan maktab murabbiylarining alohida o'rni bor bo'lib, biri ikkinchisining o'rnini to'ldira olmaydi. Bu jarayonda ota-ona, oila tarbiyasi katta ahamiyatga egaligi, aslida esa, asosiy rol o'ynashini “Qush uyasida ko'rganini qiladi”, “Olma tagiga olma tushadi”, “Nima eksang shuni o'rasan”, “Onasini ko'rib qizini ol”, “Otalar so'zi – aqlning ko'zi” kabi hikmatli iboralar xalqimiz orasida keng tarqalganligi ko'rsatib turibdi.

Ta'kidlash lozimki, hozirda ayrim ota-onalar o'z farzandlarining tarbiyasi uchun butunlay maktab javobgar, deb hisoblashlari ham ma'lum. Bundan ko'rinadiki, shunday oila farzandlari ota-ona va oila tarbiyasidan mahrum. Bunday hol esa, ushbu

ota-onalar tomonidan O'zbekiston Respublikasining Konstitutsiyasi 64-moddasida belgilab qo'yilgan: "Ota-onalar o'z farzandlarini voyaga yetgunlariga qadar boqish va tarbiyalashga majburlar", degan talabning to'liq bajarilmayotganini ko'rsatadi.

Bunday ota-onalar o'z farzandlari tarbiyasidagi kamchiliklar uchun ko'p hollarda maktab aybdor, u yerda darslar sayoz o'tiladi, deb e'tiroz etishadi. Ta'kidlash joizki, farzand tarbiyasiga ota-ona mas'ul, maktab esa bu sohada ko'makchi.

Maktabda fanlarni o'rgatish va boshqa jarayonlardagi ta'lim-tarbiya bilan birga oilada bolaga mehri, hayoni, iboni, hurmatni, shirin so'zli bo'lishni o'rgatib borish talab qilinadi. Oila tarbiyasida ustozlik vazifasi ota-ona va boshqa oila a'zolariga yuklangan.

Maktablarda tarbiyaviy soatlar, odobnoma darslari, ma'naviyat kunlari, ma'naviyat soatlari o'tkazib borilmoqda. Maktabda bolalarga yomon so'zlarni aytmasslikka o'rgatiladi. Ammo ayrim bolalar o'zi, oilasiga borganida xunuk so'zlar bilan haqoratlashdan boshqa narsani eshitmaydi. Farzand oilada olgan tarbiyasiga qarab ota-onasiga rahat yoki halokat keltirishini hamma biladi.

Birinchi Prezidentimiz ta'kidlaganlaridek, har qaysi millatning o'ziga xos ma'naviyatini shakllantirish va yuksaltirishda oilaning o'rni va ta'siri beqiyosdir. Chunki insonning eng sof va pokiza tuyg'ulari, ilk hayotiy tushuncha va tasavvurlari, avvalo, oila bag'rida shakllanadi. Hayotga qadam tashlayotgan bolaning xarakteri, tabiati va dunyoqarashini belgilaydigan ma'naviy mezon va qarashlar – yaxshilik, ezgulik, olijanoblik hamda mehr-oqibat, or-nomus va andisha kabi tushunchalarning poydevori oila sharoitida qadr topadi.

Masalan, otaning ish faoliyati farzandiga singsa, uning xulqida namoyon bo'ladi. Bolaning qiziqishini anglab unga yo'l-yo'riq ko'rsatish, nazorat qilish kelgusida el-yurt oldida ota-onaning yuzi yorug' bo'lishini ta'minlaydi. Tarbiyadagi beparvolik, loqaydlik farzandning bebosh bo'lishiga olib keladi. Bu esa, shunday holatlar ro'y bergan joylarda tarbiyada hali yetarli darajada ilgari ketolmaganimizni ko'rsatadi.

Ta'lim muassasalarida o'qish jarayonida bola ilmli, ma'lumotli bo'ladi, shu bilan birga, uning tarbiyasi, asosan, oilada va tegishli ijtimoiy muhitda amalga oshib boradi.

Tarbiya inson shaxsini, uning ma'naviy qiyofasini shakllantirishga qaratilgan keng qamrovli tadbirlar tizimi bo'lib, uning farzandni boqib, voyaga yetkazish, ta'lim jarayonida olgan bilimlarini amaliyotda qo'llay olishga o'rgatish, ko'nikma hosil qilish kabi turlicha talqinlari mavjud. Masalan, kasb-hunarga o'rgatishni hunar tarbiyasi, axloq-odobni o'rgatishda axloqiy tarbiya, biror san'at turini o'rgatish badiiy tarbiya, jismoniy tarbiyani o'rgatishda jismoniy tarbiya, huquq asoslarini o'rgatishda huquqiy tarbiya va shu kabilar. Bundan ko'rinib turibdiki, tarbiya ta'limsiz amalga oshmaydi. Bolaga ta'lim berishdan maqsad uning ketidan tarbiya berish, ya'ni ta'lim jarayonida egallagan bilimlarini amaliyotda qo'llay olishga o'rgatishdir.

Inson shaxsini shakllantiruvchi ta'lim va tarbiya bir-biri bilan uzviy bog'liq jarayonlardir. Ajdodlarimiz ta'lim va tarbiyaning o'zaro dialektik bog'langan jarayon ekanligi, ularni bir-biridan ajratib bo'lmasligi va uyg'unligini yaxshi tushunib yetganlar.

Tarbiya sohasidagi hozirgi muammolar bo'yicha tadqiqot olib borayotgan Oilaviy Uyushmalarning Milliy ittifoqi ma'lumotlariga ko'ra, voyaga yetmagan bolalarning uyali telefondan foydalanishi ("Odnoklassniki" va shu kabi muloqotlar)ga bir yilda

o'rtacha 2880 soat (bir kunda 8 soatgacha), turli media muloqot vositalaridan foydalanib media muloqot bilan mashg'ul bo'lishlari bir yilda o'rtacha 1440 soat (bir kunda 4 soatgacha), ota-onalarining voyaga yetmagan farzandlari bilan muloqotlari bir yilda o'rtacha 154 soat (bir kunda 25 daqiqani) tashkil etayapti. Bolalarning maktabda o'qituvchilar rahbarligida 9 oy davomida bir kunda 6 tagacha darsda bo'lishlari kuni-ga 4-5 soatgachani tashkil etadi. Shu aytilganlar voyaga yetmagan bolalar har kuni uyali telefon va boshqa media muloqot vositalaridan foydalanishga 12 soatgacha vaqt sarflayotganlari, ota-onalari bilan muloqotlari bir kunda 25 daqiqa ekanligini, bu esa, hozirgi kunda farzandlarimiz virtual muloqot, internet ta'sirida yashayotganligini ko'rsatib turibdi. Buning natijasida yuz berayotgan turli salbiy holatlar va ularning oqibat-lari haqida ommaviy axborot vositalarida ko'plab xabarlar hamda fikr-mulohazalar yoritib borilmoqda.

Bunday holatlar tarbiya sohasidagi muammolarning ko'payib borishini keltirib chiqarayotgan jiddiy sabablardan bo'lib, dunyo miqyosida pedagoglar va tarbiyachi-lar ularning yechimini topish ustida bosh qotirmoqdalar.

Globalashuv sharoitida ommaviy axborot vositalarining o'rni haqida gap ketar ekan, masalaning yana bir muhim jihatiga e'tibor qaratish lozim. Birinchi Prezidenti-miz ta'kidlaganlaridek, “Bugungi kunda yoshlarimiz nafaqat o'quv dargohlarida, balki radio, televideniye, matbuot, internet kabi vositalar orqali ham rang-barang axborot va ma'lumotlar olmoqda. Jahon axborot maydoni tobora kengayib borayotgan shun-day bir sharoitda bolalarimizning ongini faqat o'rab-chirmab, uni o'qima, buni ko'rma, deb bir tomonlama tarbiya berish ularning atrofini temir devor bilan o'rab olish, hech shubxasiz, zamoning talabiga ham, bizning ezgu maqsad-muddaolarimizga ham to'g'ri kelmaydi. Nega deganda, biz yurtimizda ochiq va erkin demokratik jamiyat qurish vazifasini o'z oldimizga qat'iy maqsad qilib qo'yganimiz va bu yo'ldan hech qachon qaytmaymiz.”

Bundan tarbiya sohasida bolalarda yoshlik davridan boshlab yuksak ma'naviy-axloqiy sifatlarni shakllantirish, ularning bilimlarni puxta o'zlashtirishlari, mustaqil fikrlash qobiliyat-lari va mafkuraviy immunitetlarini mustahkamlab borishni ta'minlash-ning samarali choralarini ko'rib borish talab qilinadi.

“Kimki axborotga ega bo'lsa, u dunyoga egalik qiladi”, degan fikr bugungi kunda barcha tomonidan e'tirof etilgan. Shunday ekan, bugungi kunda har bir fuqaromizda axborot olami imkoniyatlaridan oqilona foydalanish, ya'ni mediata'lim savodxonligini oshirish malakasini shakllantirish hayotiy-amaliy ahamiyatga ega. Bu sohada huku-matimiz tomonidan ko'p ijobiy ishlar olib borilmoqda.

Mahmudxo'ja Behbudiy millat kelajagi haqida qayg'urib fikr yuritar ekan, “Dunyo qurmoq uchun dunyoviy fan va ilm lozimdir. Zamona ilmi va fanidan bebahra millat boshqalarga poymol bo'lur”, deb ta'kidlagan edi.

Bu fikrning naqadar to'g'ri ekanini anglash uchun tarixga nazar tashlasak, ko'pgina mamlakatlarning qudrat topishi faqat ilm bilan bo'lgan. Shu mamlakatlardan ayrimlarining xo'rlanishi, o'zga mamlakatlarga qul bo'lishlari esa, ularda ilmning tanazzulga yuz tutishi, boshqacharoq ayt-sak, jaholat tufayli bo'lgan. To'g'rirog'i, turli davrlarda g'oyat kuchli mamlakatlarni ilmsizlik barbod etgan.

Ilmdan yuz o'g'irgan mamlakatlar o'zga mamlakatlarga qul bo'lishdan avval o'z johilliklariga qul bo'lgan edilar. Zero, Suqrot degan ediki: “Faqat bir ezgulik bor – bilim,

va faqat bir yomonlik bor – jaholat”. Najot esa bir – Buxoriy hazratlari aytganlariday, “Dunyoda ilmdan boshqa najot yo‘q va bo‘lmagan”. Qay millat olam aro ulug‘likni is-tabdi, Yusuf Xos Hojibning o‘gitlariga amal qilsin: “O‘quv qayda bo‘lsa, ulug‘lik bo‘lur, bilim qayda bo‘lsa, buyuklik bo‘lur”. Bu fikrlar dunyo nega ming yillardan beri ilmsiz odamning ulug‘langanini ko‘rgani yo‘q, kabi savollarga eng to‘g‘ri javobdir. “Qutadg‘u bilig”da shunday hikmatli satrlar bor: “Har bir qiyin ishlar ilm bilan hal qilinur. Shuning uchun aqlli bo‘l. Ilmli bo‘l. Aql bilan yasha. Ilmni to‘g‘ri til bilan ishlat. Yana bir tarafdan o‘rganishni qo‘yma”.

Demak, ota-onaning burchi farzandini yoshligidan boshlab ibrat bo‘la oladigan darajada, har bir so‘z yoki muammoni tushuntirib, pand-nasihatlar orqali, joiz bo‘lganda rag‘batlantirish hamda jazolash usullaridan foydalangan holda tarbiyalab, ilm olishiga qulay sharoit yaratib berish, ulg‘aygan sari biror o‘ziga munosib kasb-hunar tanlashiga yo‘l ko‘rsatib borishdir. Har birimiz ota-ona sifatida qanday ishni qilmaylik, kimgadir o‘rnak bo‘lishimiz, ya‘ni kimlardir bizning xatti-harakatlarimizga taqlid qilishi, o‘rnak olishi ehtimoli borligini unutmasligimiz kerak. Chunki ota-onalar farzandlariga axloq-odob, insoniylik kabi fazilatlarni egallashda ibrat ko‘rsatishi mazkur masalada maktab bilan pedagogik hamkorlikda ish olib borishlari lozim.

Yuqorida aytilganlardan xulosa qilish mumkinki, Vatanimiz kelajagining egalari bo‘lgan barkamol shaxslarni tarbiyalab voyaga yetkazishda o‘qituvchi-ustoz, tarbi-yachi-murabbiy hamda ota-onalar o‘z vazifalarini puxta va to‘liq bajarib borishlari ko‘zlangan maqsadlarga erishishni ta‘minlaydi.

Foydalanilgan adabiyotlar:

1. *O‘zbekiston Respublikasi Konstitutsiyasi*. – T.: O‘zbekiston, 2014.
2. *Karimov I.A. Barkamol avlod orzusi*. – T.: Sharq, 1999.
3. *Karimov I.A. Iroda va iymon – e‘tiqodimiz sinovi*. – T.: O‘zbekiston, 1999.
4. *Karimov I.A. Yuksak ma‘naviyat – yengilmas kuch*. – T.: Ma‘naviyat, 2008.
5. *Paxrutdinov SH. Global axborot jamiyati va mediata‘lim*. – T.: O‘zbekiston Respublikasi xalq ta‘limi vazirligi. A. Avloniy nomidagi XTXQTMOMI, 2014.
6. *Mahmudov O. Farzandnoma*. – T.: G‘afur G‘ulom nomidagi nashriyot-matbaa ijodiy uyi, 2015.
7. *Tohir Malik. Odamiylik mulki*. – T.: Sharq, 2014.

Davlatjon MAMATQULOV,
A.Avloniy nomidagi XTXQTMOMI
katta ilmiy xodim-izlanuvchisi

YOSH AVLODGA MILLIY G'OYANI SINGDIRISHDA O'QITUVCHILARGA QO'YILAYOTGAN ZAMONAVIY TALABLAR

Annotatsiya

Ushbu maqolada bugungi kun o'qituvchisiga qo'yilayotgan zamon talablari haqida so'z boradi. Mazkur talablar asosan zamonaviy pedagogik texnologiyalar va axborot-kommunikatsion texnologiyalar bilan bog'liq ekanligi ta'kidlanadi. Muallif bugungi kun pedagogining ushbu sohadagi ko'nikma va malakalarga ega bo'lishi va shu orqali o'quvchilarga milliy g'oyani singdirish jarayoniga ijobiy ta'sir ko'rsatishi mumkinligini tahlil qilib o'tgan.

Kalit so'zlar. O'qituvchi, o'quvchi, milliy g'oya, texnologiya, zamonaviy pedagogik texnologiyalar, axborot-kommunikatsion texnologiyalar.

В данной статье освещаются современные требования к учителям. Развернута тема о взаимодействии современных педагогических и информационно-коммуникационных технологий. Анализируется возможность формирования в сознании учеников национальной идеи, овладения учителями современными навыками в этой области и оказания положительного влияния на учащихся.

Ключевые слова. Учитель, ученик, национальная идея, современные педагогические технологии, информационно-коммуникационные технологии.

The article highlights modern requirements set to teacher, shows interconnections between modern pedagogical technologies and information/communication technologies. It analyses possibilities for development of a national idea in the minds of students, and teachers' abilities to form modern competences in this area .

Key words. A teacher, a pupil, national ideology, technology, modern pedagogic technologies, information-communication technologies.

Maktab dunyo imoratlari ichida eng ulug'i bo'lsa, shubhasiz, undagi buyuk siymo bu o'qituvchidir. Aynan shu insonlar haqida Birinchi Prezidentimiz shunday degan edilar: "Muxtasar aytganda, maktab degan ulug' dargohning inson va jamiyat taraqqiyotidagi hissasi va ta'sirini, nafaqat yoshlarimiz, balki butun xalqimiz kelajagini hal qiladigan o'qituvchi va murabbiylar mehnatini hech narsa bilan o'lchab, qiyoslab bo'lmaydi. Shu nuqtayi nazardan qaraganda, ma'rifatparvar bobolarimizning fikrini davom ettirib, agarki dunyo imoratlari ichida eng ulug'i maktab bo'lsa, kasblarning ichida eng sharafli o'qituvchilik va murabbiylikdir, desak, o'ylaymanki, ayni haqiqatni aytgan bo'lamiz. Chindan ham, o'qituvchi nainki sinf xonasiga

fayz va ziyo olib kiradigan, balki ming-minglab murg'ak qalblarga ezgulik yog'dusini baxsh etadigan, o'z o'quvchilariga haqiqatan ham hayot maktabini beradigan mo'tabar zotdir. Ona tilimizda "maktab ko'rgan", "maktab yaratgan" degan chuqur ma'noli iboralarning mavjudligi ham bu muqaddas dargohning, zahmatkash o'qituvchi mehnatining davlat va jamiyat hayotida qanchalik muhim o'rin tutishidan dalolat beradi"¹.

Ta'lim-tarbiya jarayonini samarali tashkil etishda, avvalo, o'qituvchi o'zi zamon talablariga moslashib borishi lozim.

Hozirda ta'lim tizimi orqali milliy g'oyani singdirishda bugungi kun o'qituvchisiga ko'plab talablar qo'yilmoqda. Mazkur talablar quyidagi yo'nalishlardan iborat ekanligi ma'lum bo'ladi. Bular:

Birinchidan, har bir o'qituvchi o'z fani bo'yicha hamda ijtimoiy-siyosiy tomondan chuqur ilmiy-nazariy bilimga ega bo'lishi;

Ikkinchidan, o'zidagi ilmiy-nazariy bilimlarni o'quvchi shaxsiga yetkaza olish uchun zamonaviy pedagogik va axborot-kommunikatsion texnologiyalarni amalda qo'llay olish malakasiga ega bo'lishi kabilardir.

Darhaqiqat, Birinchi Prezidentimiz Islom Karimov ta'kidlaganlaridek, bugun "tarbiyachilarning o'ziga zamonaviy bilim berish, ularning ma'lumotini oshirish kabi pay-salga solib bo'lmaydigan dolzarb masalaga duch kelmoqdamiz. Mening fikrimcha, ta'lim-tarbiya tizimini o'zgartirishdagi asosiy muammo ham shu yerda, o'qituvchi bolalarimizga zamonaviy bilim bersin, deb talab qilamiz. Ammo zamonaviy bilim berish uchun, avvalo murabbiyning o'zi ham shunday bilimga ega bo'lishi kerak"².

Yuqoridagi talablar qaysidir ma'muriy idora tomonidan qo'yilayotgan va bajarilmay qolgan taqdirda qandaydir ma'muriy choralar bilan bartaraf etilsa bo'ladigan talablar emas. Aksincha bu talablar bugungi kun o'qituvchisiga davr tomonidan qo'yilayotgan, bajarilmay qolgan taqdirda uning zararli oqibatlari bir necha avlodning hayotini izdan chiqarib yuborishi mumkin bo'lgan talablardir.

Shu o'rinda tabiiy bir savol tug'iladi? Ya'ni biz hozir yuqorida tilga olingan talablarni qay darajada tushunib yetmoqdamiz va ularga nechog'lik amal qilmoqdamiz?

Kuzatishlar natijasiga ko'ra, hozirda ham maktablarda yuqoridagi talablarni tushunib yetmagan yoki mazkur talablarga to'la javob bera olmaydigan ayrim o'qituvchilarni borligi ma'lum bo'ladi. Aynan mana shunday pedagoglarning darslarida o'qituvchi quruq axborot berish, matnlarni bayon qilish, tezroq (xuddi o'z-o'ziga gapirayotgandek) ma'ruza o'qish bilan ovora bo'lib qolmoqda. Dars jarayonida o'quvchilarning yangiliklarni qabul qilish darajasi, har xil xohish-istaklari va ularning darsga munosabati inobatga olinmagan holda, aksincha, ularni quruq yodlatishga, qanday yo'l bilan bo'lsa-da baho olishga o'rgatib qo'yilmoqda. Asosiy muammo qo'yilgan baholar bo'yicha kimni yaxshiroq, kimni yomonroq deb aytishda emas, balki qo'yilayotgan baholar o'quvchilarni maktab tashqarisida, real hayotda kerak bo'ladigan qobiliyatlarni rivojlantirishga undamasligidadir. O'qituvchi tomonidan dars jarayonida shunga o'xshash muammolarni keltirib chiqarilayotganligi real hayotda maktabni zo'rg'a tugatgan yosh tadbirkor oliy ma'lumotli sinfdoshidan bir necha barobar ko'p pul topa olishi va yaxshi yashashi mumkinligi maktabdagi an'anaviy ta'limning kamchiliklarini ko'rsatib qo'ymoqda.

¹ Karimov I.A. Yuksak ma'naviyat – yengilmas kuch. – T.: Ma'naviyat, 2008. 131-b.

² Barkamol avlod orzusi. – T.: Sharq, 1999. 12-b.

Hozirgi shiddatli axborotlashgan, murakkab davrda yashayotganligimizni hisobga olsak, bugungi kun aynan shu davrning murakkab vaziyatlarida yashash malakasiga ega bo'lgan, mustaqil fikrli avlodni tarbiyalashni taqozo etmoqda. Buning uchun barcha fan o'qituvchilaridan, avvalo, o'z mutaxassisligini chuqur bilish va ayni vaqtda jahonda va mamlakatimizda bo'layotgan ijtimoiy-siyosiy jarayonlardan boxabar bo'lib borish talab etilmoqda.

Ta'kidlash kerakki, bugungi kunda yo'nalishlar bo'yicha (masalan, matematika, fizika, ingliz tili va hokazo kabi) fan o'qituvchilari o'quvchilarga bilim bersamgina kifoya deya o'ylashi katta xato hisoblanadi. Chunki yosh avlod fizika, kimyo, chet tili va boshqa shu kabi fanlarni yaxshi o'zlashtirsa-yu, lekin ularda vatanparvarlik, ota-onaga hurmat, milliy qadriyatlarga sadoqat kabi tuyg'ular shakllanmasa, bunday avlod ota-onaga, ustozlariga, jamiyat va davlatga hech qanday naf keltirmaydi.

Shu o'rinda aytish lozimki, mazkur fikrlar orqali ta'lim tizimida boshqa fanlar, jumladan, tabiiy va aniq fanlarning o'qitilishi kamsitilayotgani yo'q. Faqat biz barcha fanlar, jumladan, tabiiy va aniq fanlar orqali ham milliy g'oyani singdirish davr talabi ekanligini ta'kidlamodamiz. Binobarin, “ta'limni tarbiyadan, tarbiyani esa ta'limdan ajratib bo'lmaydi – bu sharqona qarash, sharqona hayot falsafasi”³dir.

Hozirgi zamon o'qituvchilari o'z mutaxassisligi bo'yicha bilimdon va ayni vaqtda ijtimoiy-siyosiy tomondan ham yetuk bo'lishi barobarida, o'quv jarayoniga qadam qo'yar ekan, endilikda u zamonaviy pedagogik va axborot kommunikatsion texnologiyalarni ham egallagan bo'lishi shart. Zamonaviy o'qituvchi uchun zarur bo'lgan pedagogik texnologiyaning mazmun-mohiyatiga qisqacha to'xtaladigan bo'lsak, pedagogik texnologiya atamasidagi “texnologiya” tushunchasi texnikaviy taraqqiyot bilan bog'liq bo'lgan holda fanga 1972-yili kirib kelgan. U yunoncha ikki so'zdan “technos” (technos) san'at, hunar va “logos” (logos) – fan so'zlaridan tashkil topib, hunar fani ma'nosini anglatadi.

Umumiy ma'noda texnologik jarayon har doim zarur vositalar va sharoitlardan foydalangan holda muayyan operatsiyalarning maqsadli ketma-ketlikda bajarilishini ko'zda tutadi, yoxud texnologiya jarayoni bu mehnat qurollari bilan mehnat obyektlariga yaratish borasidagi ishchi (yoki mashina) faoliyati hisoblanadi. Shu ma'noda texnologiya u yoki bu ishni bajarish uchun kerak bo'lgan operatsiya, harakat va usullar ketma-ketligidir.

Zamonaviy, noan'anaviy ta'limning asosi bo'lgan pedagogik texnologiya – bu o'qitishga o'ziga xos yangicha (innovatsiya) yondashuvidir. U pedagogikadagi ijtimoiy muhandislik tafakkurining ifodalanishi, texnokratik ilmiy ongning pedagogika sohasiga ko'chirilgan tasviri, ta'lim jarayonini muayyan standartlashuvi hisoblanadi. Fanda o'qitish nazariyasi ushbu fanni o'qitish bo'yicha metodik tizimlarning faoliyat qonuniyatini ochib beradi. Metodika ularning tatbiqini, texnologiya esa ushbu modelning amalga oshirish usullarini ishlab chiqadi. Texnologiyaning vazifasi maqsadlarni tashxislash va sharoitlar (uslublar, shakllar, vositalar, bog'lanishlar)ni aniqlash, ya'ni belgilangan maqsadga erishishga imkon beruvchi jarayonlarni loyihalashga olib keladi.

Ta'lim jarayonida zamonaviy pedagogik texnologiyalarning afzalliklari juda ko'p bo'lib, ular quyidagilar:

³ Karimov I.A. Yuksak ma'naviyat – yengilmas kuch. – T.: Ma'naviyat, 2008. 62-b.

- o‘qitish mazmunini yaxshi o‘zlashtirishga olib kelishi;
- o‘z vaqtida qaytar aloqalarning ta‘minlanishi;
- tushunchalarni amaliyotda qo‘llash uchun sharoitlar yaratilishi;
- o‘qitish metodlarining turli xil ko‘rinishlari taklif etilishi;
- motivatsiyaning yuqori darajada bo‘lishi;
- o‘tilgan materialning yaxshi eslab qolinishi;
- muloqotga kirishish ko‘nikmasining takomillashishi;
- o‘z-o‘zini baholashning o‘sishi;
- o‘quvchilarning fanga oid mavzu mazmuniga, o‘qitish jarayoniga bo‘lgan ijobiy munosabati;
- mustaqil fikrlay oladigan o‘quvchining shakllanishiga yordam berishi;
- nafaqat mazmunini o‘zlashtirishga yordam bermay, balki tanqidiy va mantiqiy fikrlashni ham rivojlantirishi;
- muammolar echish ko‘nikmalarining shakllanishi kabilar.

Zamonaviy pedagogik texnologiyalar albatta yuqoridagi kabi afzalliklarga ega. Lekin shuni unutmaslik kerakki, mazkur afzalliklar o‘qituvchi tomonidan zamonaviy pedagogik texnologiyalar to‘la ko‘nikma va malaka darajasi qo‘llanilgandagina yuzaga chiqishi mumkin. Zamonaviy pedagogik texnologiyalarni qo‘llash jarayonida o‘qituvchidan axborot kommunikatsion texnologiyalarni bilish talab etiladi. Axborot-kommunikatsion texnologiyalari deganda axborot olish, uni qayta ishlash va tarqatish jarayonida ishlatiladigan texnika va texnologiyalar tushuniladi.

Bugungi kun o‘qituvchisi o‘quvchilar ongi va qalbiga milliy g‘oyani singdirish uchun axborot olish, uni qayta ishlash va dars jarayonida axborotni o‘quvchiga yetkazishda ishlatiladigan texnika va texnologiyalardan foydalanishni bilishi lozim. Hozirgi sharoitda axborot kommunikatsion texnologiyalar sohasida o‘qituvchilar uchun qo‘yilayotgan talablar quyidagilardan iborat:

- kompyuter va uning barcha qurilmalari (printer, skaner va shu kabilar)dan mustaqil foydalana olish;
- kompyuterdagi MS Word, MS Power Point va MS Excel dasturlarini amalda ishlata olish;
- Internet tarmog‘iga mustaqil kira olish va u yerdan fanga oid materiallarni ko‘chira olish kabilardir.

O‘qituvchilar mazkur bilimlarga ega bo‘lsalar ular o‘z faoliyatida axborot olish, uni qayta ishlash va dars jarayonida axborotni o‘quvchiga yetkazish ko‘nikma va malakalariga ega bo‘ladilar. O‘qituvchilarni bunday ko‘nikma va malakalarga ega bo‘lishlari darslarda milliy g‘oyani o‘quvchilarga singdirish jarayoni yanada jonlantiradi va uning ta‘sir quvvati yanada ortishiga olib keladi.

Ta‘kidlash lozimki, O‘zbekiston ta‘lim tizimida o‘qituvchilar tomonidan zamonaviy pedagogik va axborot texnologiyalarni qo‘llash ixtiyoriy, o‘qituvchi xohishiga bog‘liq jarayon emas. Dars jarayonida pedagogik va axborot texnologiyalaridan amalda foydalanish har bir o‘qituvchining vazifasi sanaladi. Binobarin, “Ta‘lim to‘g‘risida”gi Qonunning 26-moddasida o‘qitishning ilg‘or shakllari va yangi pedagogik texnologiyalar o‘quv jarayoniga joriy etish⁴, deb qayd etilgan bo‘lsa, Kadrlar tayyorlash milliy dastu-

⁴ O‘zbekiston Respublikasining “Ta‘lim to‘g‘risida”gi Qonuni. – T.: O‘zbekiston Respublikasi Oliy Majlisining Axborotnomasi, 1997, 9-son.

rida umumiy o'rta ta'limning yangicha tizimi va mazmunini shakllantirish uchun belgilangan talablar qatorida “Ta'lim berishning ilg'or pedagogik texnologiyalarini, zamonaviy o'quv-uslubiy majmualarni yaratish va o'quv-tarbiya jarayonini didaktik jihatdan ta'minlash”⁵ vazifasi ko'rsatilgan.

Ta'lim-tarbiya jarayonida zamonaviy pedagogik va axborot texnologiyalar asosida dars mashg'ulotlarini tashkil etishdan ko'zlangan asosiy maqsad shuki, bundan buyon ta'lim-tarbiya jarayonining asosiy harakatlantiruvchi kuchi, ta'lim jarayonining subyekti bu o'qituvchi emas, aksincha, o'quvchi bo'lishi lozimligi ta'kidlanmoqda. Bu degani endilikda zamonaviy pedagog bilimni, haqiqatni o'quvchiga tayyor holda taqdim etmasdan, aksincha, zarur bilim va haqiqatni o'quvchini o'ziga izlab toptirishi, uni haqiqat tomon yetaklashi lozimligi aytilmoqda (binobarin, pedagog so'zi ma'nosi ham aynan bola yetaklovchi demakdir). Basharti, ta'lim-tarbiya jarayoniga o'quvchining ham, o'qituvchining ham birgalikda mas'ulligi ta'minlanadi. Bu jarayonda ular har bir o'quvchining bilim va qobiliyatini, individual ehtiyojlarini birgalikda aniqlaydilar. Mazkur holatda o'qituvchi faqat “baholovchi” emas, balki yangi bilimlar yetkazuvchi manbaga aylanadi. U endilikda majburiy o'qitishdan o'qishni o'rgatishga, bilim berishdan o'quvchilarning bilimlarini mustaqil egallashlariga ko'maklashish vazifasini bajaradi.

Ma'lumki, har bir dars oldiga ta'limiy-tarbiyaviy va rivojlantiruvchi, ya'ni bir-biri bilan uzviy aloqada bo'lgan uch yoqlama maqsadlar qo'yiladi. Zamonaviy darsni tashkil qilish shartli ravishda o'qituvchi va o'quvchilarning o'zaro aloqalariga bog'liq bo'lib, bu jarayonda o'quv materiallari, ta'lim metodlari va axborot kommunikatsion texnologiyalari ham asosiy rol o'ynaydi. Darsni tashkil etishda o'qituvchi ko'magida o'quvchilar birgalikda harakat qiladilar. Bunday darslarda o'quvchiga obyekt emas, balki shu darsning ishtirokchisi – subyekti sifatida qaralishi, har bir o'quvchining individual xususiyatlarini hisobga olinishini ta'minlab beradi. Darsning natijasini aniqlash ham avvalo har bir o'quvchining individual o'zlashtirishidan kelib chiqqan holda guruh va jamoaviy natijalarni aniqlash orqali amalga oshiriladi.

Zamonaviy darslarni tashkil eta olish malakasi o'qituvchining kasbiy kompetentlilikka ega ekanligini bildiradi. O'qituvchining kasbiy kompetentligi deganda “o'qituvchining ma'naviy dunyoqarashi, psixologik-pedagogik va tashkiliy-texnologik salohiyati, ya'ni kasbiy imkoniyatlari salohiyati”⁶ tushuniladi. Bugungi kun o'qituvchisining kasbiy kompetentligini zamonaviy pedagogik va axborot kommunikatsion texnologiyalari borasidagi bilim va ko'nikmalarsiz tasavvur etib bo'lmaydi. Aniqroq qilib aytganda, zamonaviy pedagogik va axborot kommunikatsion texnologiyalari borasidagi bilim va ko'nikmalar zamonaviy o'qituvchining kasbiy kompetentligini belgilab beruvchi asosiy mezonlar hisoblanadi.

Xulosa sifatida aytish lozimki, endilikda har bir fan o'qituvchisi bugungi kun ehtiyojidan kelib chiqqan holda o'z faoliyatida zamonaviy pedagogik va axborot kommunikatsion texnologiyalari borasidagi bilim va ko'nikmalarni egallashi shart hisoblanadi. Chunki ularsiz dars jarayonida o'quvchi shaxsiga vatanparvarlik, ota-onaga hurmat, milliy va umuminsoniy qadriyatlarga sadoqat ruhidagi g'oyalarni singdirib bo'lmaydi.

⁵ Kadrlar tayyorlash milliy dasturi // “Ma'rifat” gazetasi, 1998-yil 1-aprel.

⁶ Turg'unov S., Daniyarov B., Otajonova D. O'qituvchilarning kasbiy kompetentligini rivojlantirishda ta'lim muassasasi rahbarlarining funksional vazifalari. – T.: Sano-standart, 2011. 118-b.

Binobarin, muayyan g'oyani singdirish uchun kuchli metod va zamonga mos vosita va jihozlar kerak bo'ladi.

Hozir yosh avlodni g'oyaviy jihatdan barkamol qilib tarbiyalashda yetarli darajada ajdodlarimizdan qolgan ma'naviy va g'oyaviy meros mavjud. Jahon davlatlari bilan taqqoslab ko'rilganda hudud jihatidan kichik bo'lgan yurtimizda tarixan juda ulkan ma'naviy va g'oyaviy meros yaratilganki, bunday darajaga tarixan ba'zi davlatlar ham erisha olmagan.

Hozirgi zamon o'qituvchilari o'z faoliyatlari orqali o'quvchilarni fanga bo'lgan qiziqishlarini oshiruvchi, darsning maqsadiga erishishni ta'minlab beruvchi va shuning natijasida yoshlarda mustaqil fikrni, sobit e'tiqod va vatanparvarlikni shakllanishida asosiy rol o'ynovchi zamonaviy pedagogik va axborot kommunikatsion texnologiyalarni o'rganishi hamda ularni amalda qo'llay olish darajasiga erishishlari lozim. Chunki "toki hayot davom etar ekan, ta'lim ham, tarbiya ham zamon o'rta qo'yayotgan yangi-yangi talablarga ko'ra muttasil ravishda o'zgarib-yangilanib bo'raveradi"⁷.

Foydalanilgan adabiyotlar:

1. *O'zbekiston Respublikasining "Ta'lim to'g'risida"gi Qonuni.* – T.: O'zbekiston Respublikasi Oliy Majlisining Axborotnomasi, 1997, 9-son.
2. *Kadrlar tayyorlash milliy dasturi // "Ma'rifat" gazetasi, 1998-yil 1-aprel.*
3. *Karimov I.A. Jamiyatimiz mafkurasi xalqni – xalq, millatni – millat qilishga xizmat etsin.* – T.: O'zbekiston, 1998.
4. *Karimov I.A. Barkamol avlod orzusi.* – T.: Sharq, 1999.
5. *Karimov I.A. Yuksak ma'naviyat - yengilmas kuch.* – T.: Ma'naviyat, 2008.
6. *Milliy g'oya va rahbar mas'uliyati.* – T.: G'afur G'ulom nashr. 2007.
7. *Turg'unov S., Daniyarov B., Otajonova D. O'qituvchilarning kasbiy kompetentligini rivojlantirishda ta'lim muassasasi rahbarlarining funksional vazifalari.* –T.: Sano-standart, 2011. 118-b.
8. *Tohiriyon A., Olim S., Mamatqulov D., Jumayev Sh. Milliy g'oya va ma'naviyat asoslari. O'quv-uslubiy qo'llanma.* – T.: Navro'z, 2015.

⁷ Karimov I.A. Jamiyatimiz mafkurasi xalqni – xalq, millatni – millat qilishga xizmat etsin. – T.: O'zbekiston, 1998. 26-b.

Сайёра НАЗАРОВА,

преподаватель кафедры китайского языка и литературы
Ташкентского Государственного института востоковедения

АНАЛИЗ НАУЧНО-МЕТОДИЧЕСКОЙ ЛИТЕРАТУРЫ ПО ФОРМИРОВАНИЮ ИНО- ЯЗЫЧНОЙ ЛЕКСИЧЕСКОЙ КОМПЕТЕНЦИИ ОБУЧАЮЩИХСЯ

Аннотация

Ushbu maqola xitoy tilini o'rgatishda o'quvchilarning leksik kompetensiyasini shakllantirish nazariyasini rivojlantirish masalalariga qaratilgan. Shuningdek, MDH davlatlarida xitoy tilini o'rgatishda o'quvchilarda leksik kompetensiyasini shakllantirish muammosiga bag'ishlangan dissertatsiyalarning tahlili yoritilgan.

Kalit so'zlar. Leksik kompetensiya, xitoy tili, metodika, nazariya, tahlil, muammo, bilim, ko'nikma, vosita.

В статье проанализированы диссертационные работы, посвященные проблеме формирования иноязычной лексической компетенции при обучении китайскому языку студентов на пространстве СНГ, в целях выявления приемлемости предшествующего опыта и определения наиболее перспективных направлений для дальнейшего развития теории формирования лексической компетенции студентов в процессе обучения китайскому языку.

Ключевые слова. Лексическая компетенция, китайский язык, методика, теория, анализ, проблема, знание, навык, средство.

This article analyzes doctor and master degree dissertations devoted to the problem of foreign language competence development in delivery of Chinese language in CIS countries, in order to identify relevance of previous experience and most perspective ways for development of lexical competence of learners.

Key words. Lexical competence, Chinese language, methodology, theory, analysis, problem.

Анализ докторских и кандидатских диссертационных работ стран СНГ и Республики Узбекистан, посвященных общим и частным вопросам обучения иноязычному лексическому аспекту литературы по разрабатываемой нами проблеме был проведен в целях установления: что из предшествующего опыта приемлемо и какие направления наиболее перспективны для дальнейшего развития теории формирования лексической компетенции студентов в процессе обучения китайскому языку.

Рассмотрим более детально эти работы. Так, например, в докторском исследовании Хашимовой Д.У. посвященном вопросам обучения русским лакунам с использованием компьютерного обучения как одному из интерактивных методов, автором на базе учебников выделены и лингвометодически описаны лакуны, изучены интегральные и дифференциальные признаки, семантического поля, охарактеризованы структурно-семантические особенности. В исследовании осуществлено лингводидактическое описание, характеристика и классификация структурно-семантических лакун, а также рассмотрена теория электронного мультимедийного учебного пособия, способы презентации, закрепления и активизация, и т.д..

Мы считаем, данное научное исследование не затрагивает круг вопросов, исследуемых в нашей научной работе, в частности, проблему формирования иноязычной лексической компетенции студентов при обучении китайскому языку с использованием современных педагогических технологий развития критического мышления. Однако, диссертационная работа Хашимовой Д.У. проводится в рамках обучения студентов узбекской аудитории, где приняты во внимание специфические особенности узбекской лексики, а также их усвоение студентами, в этой связи, научная работа является для нас как теоретически, так и практически ценным материалом.

Жанпиесова У.А. в своей докторской работе, “Теоретические основы обучения русскому языку в казахской школе (Лексический аспект)” обосновывает методологические положения становления лексической компетенции учащихся и создает методику обучения лексике с учетом специфики учебного предмета “Русская речь”. В научном исследовании автор раскрывает психолого-педагогические, лингвистические, методические основы обучения лексике, доказывает и реализует идею системообразующего характера лексического аспекта преподавания русского языка, обосновывает многогранную сущность процесса формирования лексической компетенции билингва, раскрывает функциональное назначение структурных компонентов процесса обучения лексике.¹ Автор выявляет особенности усвоения русской лексики, обусловленные внутриязыковой и межъязыковой интерференцией, представляет гипотетическую модель обучения русской лексике, предусматривающую целенаправленное тематическое обогащение словаря учащихся. Жанпиесова У.А. раскрывает механизм моделирования этапных и рациональных задач; совокупности критериев, показателей системообразующих компонентов разработанной модели, обосновывает различные пути процесса внедрения дидактолексической концепции учета интегративности лексического аспекта обучения русскому языку. Автор впервые разрабатывает научно-методический комплекс системы обучения лексическому аспекту русского языка как неродного, методику комплексного изучения лексического материала в новых условиях интегрированного курса, систему упражнений ориентированных на уровневое строение речевой деятельности, формируемое средствами русского языка. На наш взгляд, методика комплексного изучения лексического материала в новых условиях интегриро-

¹ Жанпиесова У.А. Теоретические основы обучения русскому языку в казахской школе (Лексический аспект). : Автореф. Дис. ... док.пед.наук.- Алматы 1999.

ванного курса, окажется перспективной для нашей научной работы, в аспекте исследуемой проблемы.

В научных исследованиях Нормуратовой В.И. “Формирование рецептивных лексических навыков у студентов юристов” (на материале английского языка), разработана методика формирования рецептивных лексических навыков у студентов юристов в неязыковом вузе, основанная на дифференцированном подходе к обучению лексике для чтения. Автор на основе жанрового подхода вырабатывает критерии рационализации и конкретизации лексического минимума по английскому языку для вузов рассматриваемой специальности, исследует состояние методической типологии лексических единиц рецептивного минимума по английскому языку, определяют критерии методической типологии иноязычной лексики, дифференцированного раскрывает сущность подхода к отработке различных типов юридической лексики. Нормуратова В.И. в своей опытно-экспериментальной работе по формированию рецептивных лексических навыков у студентов юристов, на материале аутентичных профессионально ориентированных текстов, разрабатывает комплекс упражнений и заданий коммуникативного характера с учетом операционной структуры лексического навыка и этапов формирования в обучении профессиональной юридической лексике.

В кандидатской диссертации Алибековой К.Е. “Обучение тюркоязычных студентов медицинской лексике и пословицам русского языка с базовыми концептами “Здоровье”, “Гигиена” впервые осуществлено лингводидактическое сопоставительное исследование медицинской лексики и пословиц русского, узбекского и казахского языков, рассмотрены общетеоретические проблемы учебного текста, специальной лексики, определена основная специальная (медицинская) лексика, используемая в процессе системного изучения научной речи, лексического состава языка. Автор сопоставляет специальные единицы изучаемого и родного языков, в связи с чем, рассматривает процесс интерференции, порождаемый особенностями медицинской лексики. Мы считаем, что теория Алибековой К.Е. о том, что “обучение специальной лексике (медицинской) будет наиболее эффективным и научно обоснованным, если: учитывать особенности медицинской терминологии изучаемого языка, интерферирующее влияние родного языка студентов; рассматривать пословицы с базовыми концептами “здоровье”, “гигиена” в рамках лингвокультурологического подхода к обучению русскому языку” не только при обучении специальной лексике, в частности, медицинской, но также применительно ко всей лексике в целом.

В диссертационном исследовании Есетовой А.Т. “Научные основы обучения паронимической лексике в практическом курсе русского языка в неязыковом вузе”, разработана авторская методика по освоению лексической паронимии. По мнению Есетовой А.Т. функционирование в современном русском литературном языке пар и ряд слов, близких по произношению, лексико-грамматической принадлежности, родству корней, часто создают трудности в речевой практике биллингвов.

На наш взгляд, диссертационное исследование Есетовой А.Т., имеет теоретический и практический интерес, так как в нем представлен сопоставительный

анализ смежных явлений, разработан комплекс упражнений, обеспечивающий предотвращение внутриязыковой и межъязыковой интерференции.

Ушурбакиева О. Ш. в кандидатской работе “Методика преподавания лексики в общеобразовательной уйгурской школе (на материале 5-6 классов)” впервые исследует описание лексики уйгурского языка в учебных целях, определяет уровень знаний и степень сформированности лексических умений учащихся-уйгуров, уточняет минимум теоретических сведений, необходимых учащимся V-VI классов для овладения лексической стороной речи, обосновывает принципы отбора лексических единиц, подлежащих активному усвоению. Автор разрабатывает типологию упражнений, направленных на развитие лексических умений и навыков учащихся, теоретически обосновывает и экспериментально проверяет методику обучения лексики родного языка в уйгурской школе.

Мы считаем, что в научном исследовании Ушурбакиевой О.Ш., наиболее значимым является практическая сторона, так как автор выделяет такие упражнения, которые направлены на наблюдение и анализ лексических явлений, на усвоения семантической структуры моносемантического и полисемантического слова в условиях контекста, а также на употребление слов в речи.

В исследовании Алихановой Ш.К разработана классификация ошибок и выявлены на этой основе трудности усвоения студентами специальной медицинской лексики. Создана специфическая методическая типология английской медицинской лексики для усвоения узбекско - русского двуязычия, дано обоснование специфических комплексов упражнений.

Мы согласны с теорией Алихановой Ш.К об эффективности обучения медицинской лексике английского языка в условиях двуязычной ситуации, с тем, что она может быть достигнута за счет выявления в корпусе лексики, подлежащей изучению, отдельных групп ЛЕ, объединенных общей трудностью и разработки приемов обучения, а также упражнений применительно к каждой из выявленных групп.

Научное исследование Бакиевой М.П. построенное на базе лингводидактического переосмысления критерия выделения лексико-грамматических разрядов русских существительных на основе корреляции их семантических и словообразовательных свойств способствует наиболее эффективному использованию существительных в текстовом материале, а также освоению лексической и грамматической категории одновременно.

Погодина А.И. в диссертационной работе “Индивидуализация при обучении иностранных студентов лексике русского языка”, исследует преподавание лексики русского языка иностранцам, а также обосновывает и экспериментально доказывает необходимость индивидуализированных занятий по обогащению словарного запаса при их включении в общую систему занятий по русскому курсу иностранцам. На наш взгляд, предложенная автором модель индивидуализированной работы по обогащению словарного запаса студентов - филологов, выявлению ее особенностей и принципов построения, а также определения роли и места этой модели в общей системе обучения лексике студентов-филологов является наиболее актуальной и перспективной.

В научном труде Баценко И.В. “Формирование у студентов неязыкового вуза иноязычного лексикона” исследуется процесс овладения иноязычным лексиконом с позицией его когнитивной природы, а также используются фреймы в качестве когнитивных структур знаний. Автором создана методическая типология единиц, рационально стратифицирующая учебный лексический материал, основу которого составляют учебные модели фреймов.

В связи с тем, что Баценко И.В. в своей диссертационной работе определяет и теоретически обосновывает методические положения обучения иноязычному лексикону студентов неязыкового вуза на основе когнитивно-коммуникативного подхода, определяет и систематизирует графические организаторы как средство наглядного представления концептуальной, лингвистической и коммуникативно-когнитивной информации о лексиконе, мы считаем, что данное исследование имеет теоретическую значимость для методики обучения иноязычной лексике. В целом исследование Баценко И.В. является перспективным для исследований по формированию иноязычной лексики студентов неязыкового вуза.

Учитывая, что вопрос формирования иноязычной лексической компетенции является сквозным для процесса непрерывного образования, мы рассматриваем данную проблему не только на материале вузовской, но и школьной методики. Так, например, Уайсова Г.И. в своем исследовании “Методика преподавания лексики родного языка в казахской школе” впервые научно обосновывает методику преподавания родного языка в казахской школе. Автор обстоятельно излагает лингвистические, психологические, и педагогические основы изучения лексики казахского языка: определяет оптимальный объем лексических работ для начальных классов и методы их осуществления, конкретизирует содержание лексических понятий изучающиеся в 5-6 классах. Мы считаем, что разработанные эффективные методы обучения учеников лексическим понятиям и экспериментально подтвержденные Уйасовой Г.И., способствуют закреплению теоретических знаний и практических навыков по лексике казахского языка, и еще раз подтверждают актуальность исследуемой нами проблемы по формированию иноязычной лексической компетенции при обучении китайскому языку студентов.

В диссертационной работе Борщовцевой В.Д. разработана методика обучения студентов-экономистов английской профессиональной лексике с учетом когнитивных стратегий ее усвоения, отобран лексический минимум английской профессиональной лексики, который подлежит усвоению студентами третьего курса экономических специальностей вузов. В научной работе исследованы лингвометодические особенности английской экономической лексики, теоретически обоснованы и представлен комплекс упражнений для обучения английской профессиональной лексике с учетом когнитивных стратегий ее усвоения.

В диссертационной работе Чэнь Шуан, впервые с позиции межкультурного подхода исследованы китайские идиомы, и выявлена их межкультурная ценность. В научной работе, китайские идиомы отобраны для целей обучения в соответствии с особенностями межкультурного подхода к обучению, впервые теоретически и экспериментально обоснована методика обучения студентов

пониманию и интерпретации явлений «чэньюй»(идиомы) - важных средств идиоматизации их речи. В исследовании автор обосновывает роль китайских идиом “чэньюй” как компонентов межкультурной компетенции - стратегической цели подготовки специалистов в области межкультурной коммуникации. В диссертации конкретизировано содержание обучения студентов старших курсов за счет отбора знаний и умений, необходимых для обучения студентов пониманию и интерпретации китайских идиом “чэньюй”, разработан процессуальный аспект методики обучения китайским идиомам, включающий принципы, методы, приемы, средства, специфика которых обусловлена особенностями межкультурного подхода к обучению.

Учитывая, что в лексическом уровне помимо слов, устойчивых сочетаний, клише и т.д., также функционируют фразеологические сочетания, в связи с этим, мы считаем, что разработанный комплект межкультурных комментариев и система упражнений Чэнь Шуном, могут внести определенный вклад в исследование по формированию иноязычной лексической компетенции студентов при обучении китайскому языку. Считаем, что разработанные автором принципы отбора китайских идиом, вносят определенный вклад в теорию отбора содержания обучения иностранным языкам,

В диссертационной работе Гамезо Л.Н., определены лингвистические основы изучения лексики с целью обогащения словарного запаса учащихся, разработана методика изучения лексики, которая включает развитие у учащихся лексико-семантических взглядов на слово, формирование правильного употребления лексико-грамматических, лексико-стилистических единиц языка, правильного произношения и написания слов, развитие связной устной и письменной речи, качественное и количественное обогащение словаря.

Гамезо Л.Н. определяет “методы и приемы обогащения словарного запаса при изучении лексики: подбор к слову синонимов, антонимов, перевод межъязыковых омонимов, определение лексического значения слов в предложении, оценивающее чтение и т.д”.² В связи с этим, мы считаем, что в процессе семантизации китайской лексики, также наиболее эффективным окажется применение вышеупомянутых методов и приемов, в частности, разный объем сведений о слове окажется весьма целесообразным при обучении лексическому материалу.

Проанализировав докторские и диссертационные работы по методике обучения иноязычной и неродной лексике в Республике Узбекистан и странах СНГ (Россия, Казахстан, Украина, Азербайджан, Белоруссия, Украина, Туркменистан и т.д.) за последние годы, мы пришли к следующим выводам: во всех работах прослеживается ведущая цель – формирование, развитие и закрепление лексического навыка у учащихся и студентов, изучающих иностранный язык. Однако, среди вышеперечисленных работ, мы не выявили специальных исследований, посвященных проблеме формирования иноязычной лексической компетенции при обучении китайскому языку с использованием инновационных, педагогических технологий обучения, в частности, развития критического мыш-

² Гамезо Л.Н. Методика обучения белорусской лексике и обогащения словарного запаса школьников V-VI классов. Автореф. дис. ... канд.пед.наук.-Минск.,1992-С.10.

ления через чтение и письмо. Это еще раз доказывает научную актуальность проблемы формирования иноязычной лексической компетенции студентов при обучении китайскому языку, а также требует дальнейшего исследования и разработок эффективных методов с учетом современных педагогических технологий обучения иностранным языкам.

Использованная литература:

1. Алибекова К.Е. Обучение тюркоязычных студентов медицинской лексики и пословицам русского языка с базовыми концептами “Здоровье”, “Гигиена”: Дис. ... канд.пед.наук. – Т., 1993. – С.177.
2. Алиев Б.С. Активизация экспрессивно-эмоциональной лексики в русской речи учащихся азербайджанской школы (5-6 класы). : Автореф. дис. ... канд.пед. наук. – Баку, 1994.
3. Алиханова Ш.К. Особенности работы над медицинской лексикой иностранного языка в условиях двуязычия: Автореф. дис. ... канд.пед.наук. – Т., 1993.
4. Бакиева М.П. “Лингвометодические основы изучения лексико-грамматических разрядов существительных в курсе современного русского языка студентами узбекских групп филологических факультетов” Канд. Дисс. – Т., 1994.
5. Баценко И.В. Формирование у студентов неязыкового вуза иноязычного лексикона: Автореф. дис. ... канд.пед.наук. – Минск., 2003. – С.20.
6. Борщовецкая В.Д. Обучение студентов-экономистов английской профессиональной лексике: Автореф. дис. ... канд.пед.наук. – Киев., 2004. – С. 20.
7. Гамезо Л.Н. Методика обучения белорусской лексике и обогащения словарного запаса школьников V-VI классов. Автореф. дис. ... канд.пед.наук. – Минск., 1992. – С.18.
8. Гредасова Н.И. Методика обучения активной лексике на старших курсах языкового вуза: Дис. ... канд.пед.наук. – М., 1983. – С. 20.
9. Есетова А.Т. Научные основы обучения паронимической лексике в практическом курсе русского языка в неязыковом вузе: Автореф. дис. ... канд.пед. наук. – Алматы, 1999.
10. Жанпиесова У.А. Теоретические основы обучения русскому языку в казахской школе (Лексический аспект). : Автореф. Дис. ... док.пед.наук. – Алматы 1999.
11. Нормуратова В.И. Формирование рецептивных лексических навыков у студентов юристов: Дис. ... канд.пед.наук. – Т., 2008. – С.198.
12. Погодин А.И. Индивидуализация при обучении иностранных студентов лексике русского языка: Автореф. дис. ... канд.пед.наук. – М., 1996. – С.18.
13. Уайсова Г.И. Методика преподавания лексики родного языка в казахской школе: Автореф. дис. ... канд.пед.наук. – Ама-Ата., 1993. – С.20.
14. Ушурбакиева О.Ш. Методика преподавания лексики в общеобразовательной уйгурской школе (на материале 5-6 классов): Автореф. дис. ... канд. пед.наук. – Алматы, 1994. – С. 21.
15. Хашимова Д.У. Лингводидактические основы изучения лакунов в контексте современного функционирования русского языка и межъязыковых взаимодействий: Дис....д.пед.наук. – Т., 2007. – С. 352.
16. Чэнь Шуан. Методика обучения студентов пониманию и интерпретации китайских идиом чэньюи на продвинутом этапе языкового курса: Автореф. дис. ... канд.пед.наук. – Иркутск, 2007. – С.23.

Наталья ЧУДИНА,

учитель начальных классов школы № 291 г.Ташкента,

Владимир ОСТРОУМОВ,

старший научный сотрудник УзНИИПН им. Кары-Ниязи

ОСОБЕННОСТИ ОСУЩЕСТВЛЕНИЯ МЕТОДА ПРОЕКТОВ В НАЧАЛЬНОЙ ШКОЛЕ

Аннотация

Maqolada loyihalash metodining mohiyati ko'rib chiqilgan hamda undan maktab ta'limining boshlang'ich bosqichida foydalanish maqsadga muvofiqligi asoslab berilgan. Shuningdek, umumiy o'rta ta'limning boshlang'ich sinflarida uni amalga oshirish bosqichlari tavsiflangan.

Kalit so'zlar. Loyihalash metodi, "o'qituvchi – o'quvchi" hamkorligi, loyihalash metodini amalga oshirish bosqichlari, o'quvchilarning mustaqil faoliyati.

В статье рассмотрена сущность метода проектов, обоснована целесообразность его применения уже в начальном звене школьного обучения, а также охарактеризованы этапы его реализации в начальных классах общеобразовательной школы.

Ключевые слова. Метод проектов, взаимодействие "учитель – ученик", этапы реализации метода проектов, самостоятельная деятельность учащихся.

This article is about essence of the projects method, it justifies necessity for it's use from the very beginning of school education. It also highlights implementation steps of the method in primary schools.

Key words. Project method, the "teacher – student" interaction, the stages of for project method implementation, independent activity of students.

Одним из основополагающих принципов обновления содержания образования становится личностная ориентация, предполагающая развитие творческих способностей учеников, индивидуализацию их образования с учетом интересов и склонностей к творческой деятельности. Стратегия современного образования заключается в том, чтобы дать возможность всем без исключения учащимся проявить свои таланты и весь свой творческий потенциал, подразумевающий возможность реализации своих личных планов. Эти позиции соответствуют гуманистическим тенденциям развития культуротворческой школы, для которой характерна ориентация педагогов на личностные возможности учащихся.

Задача формирования знаний и компетентностей, которые сегодня выступают не только в качестве ресурса, но и как капитал, предусматривает не столько пересмотр предметного содержания, сколько изменение технологии образовательного процесса¹. Поэтому сегодня в педагогической науке и практике идет интенсивный поиск новых, нестандартных форм, способов и приемов обучения.

Широкое распространение получают нетрадиционные виды уроков, проблемные методы обучения, коллективная внеклассная деятельность, способствующие развитию творческой активности школьников

Ведущее место среди таких методов принадлежит сегодня методу проектов (МП). Под МП в образовательной области понимается способ организации познавательно-трудовой деятельности учащихся. Основное предназначение МП состоит в предоставлении учащимся возможности самостоятельного приобретения знаний в процессе решения практических задач или проблем, требующих интеграции знаний из различных предметных областей². основополагающий принцип МП – исходить из интересов самих учащихся, непосредственно связанных с текущими практическими и духовными нуждами, потребностями их близких, общества. Какую же ценность представляет этот метод, каковы пределы его применения в школе? В педагогической практике доминируют два пути подготовки учащихся к жизни: косвенный, через познание основ наук в школе, со всеми ее атрибутами (режимом, воспитательными и образовательными средствами и т.п.) и другой – прямой путь, путь непосредственного участия в решении жизненных проблем. Работа по МП – это относительно высокий уровень сложности педагогической деятельности. Если большинство общеизвестных методов обучения требуют наличия лишь традиционных компонентов учебного процесса – учителя, ученика (или группы учеников) и учебного материала, который необходимо усвоить, то требования к учебному проекту – совершенно особые.

Как сделать так, чтобы работа учащихся действительно была проектной, чтобы она не сводилась к обычной самостоятельной работе по какой-либо теме? Начиная работу над проектом, учитель пробуждает в учащихся интерес к теме проекта, которая должна быть сформулирована понятным для школьников языком и так, чтобы вызвать их интерес. Это может быть рассказанная сказка, притча, разыгранная инсценировка или просмотренный видеосюжет. Тема должна быть не только близка и интересна, но и доступна.

Затем на этапе погружения в проект учитель очерчивает проблемное поле. Проблема проекта определяет его цель и задачи. Задачи проекта состоят в организации и проведении определенной работы для поиска способов решения проблемы проекта. Таким образом, погружение в проект требует от учителя глубокого понимания всех психолого-педагогических механизмов воздействия на учащихся.

На втором этапе организуется деятельность учащихся. Если проект групповой, то необходимо объединить учащихся в группы, определить цели и задачи каждой группы. При необходимости определить роль каждого члена группы. На этом же этапе происходит и планирование работы по решению задачи проекта. Оно может быть параллельным или последовательным.

После того как спланирована работа, учащиеся приступают к выполнению проекта. И это уже – третий этап. Здесь учителю желательнее “потеряться”, т.е. стать эдаким “малюсеньким наблюдателем”. Ученики всё делают сами. Безусловно, степень самостоятельности школьников зависит от того, как учитель их подготовил. Когда ученики ощущают недостаток знаний, каких-то умений, наступает благоприятный момент для подачи нового материала. Учитель наблюдает и ненавязчиво контролирует, нормально ли идет ход деятельности, каков уровень самостоятельности.

Этап презентации как одна из целей проектной деятельности и с точки зрения ученика, и с точки зрения учителя, бесспорно, обязателен. Он необходим для завершения работы, для анализа проделанного, самооценки и оценки со стороны, демонстрации результатов. Результатом работы над проектом является найденный способ решения его проблемы. О нем и надо рассказать прежде всего, причем доказательно, поясняя, как была поставлена проблема, какими были вытекающие из нее цель и задачи проекта, кратко охарактеризовать возникавшие и отвергнутые побочные способы ее решения и показать преимущество выбранного способа. Для успешной работы на этапе презентации нужно научить учащихся сжато излагать свои мысли, логически связно выстраивать сообщение, готовить наглядность, вырабатывать структурированную манеру изложения материала. На этапе презентации учитель обобщает, резюмирует, дает оценку. Важно, чтобы учебный и воспитательный эффекты были максимальными.

Учитывая безусловные достоинства МП и возрастные возможности учащихся 7-10 лет, а также принимая во внимание опыт работы, реально и целесообразно его применение уже в начальном звене школьного обучения. В связи с этим необходимо рассмотреть особенности и варианты организации МП с детьми младшего школьного возраста, эффективность использования того или иного развивающего активного метода, к которым в полной мере относится и проектный. Большое значение при этом имеет позиция учителя, его направленность на создание культуротворческого педагогического пространства, демократический стиль общения, диалоговые формы взаимодействия с детьми. В психолого-педагогической литературе неоднократно подчеркивается, что существенным условием для выбора учителем наиболее эффективных методов, оптимизирующих обучение, является знание реальных возможностей учащихся, развитие их интеллекта, воли, мотивов. Кроме того, в целом ряде работ отмечается необходимость системности в использовании активных методов постепенного увеличения степени самостоятельности в учебно-познавательной деятельности и уменьшения различных видов учительской помощи. Все это, безусловно, относится к применению МП в начальной школе. Однако для продуктивной проектно-учебной деятельности младшим школьникам необходима еще и особая готовность, “зрелость”, заключающаяся в следующем.

Во-первых, это сформированность у учащихся ряда коммуникативных умений, лежащих в основе эффективных социально-интеллектуальных взаимодействий в процессе обучения, к которым относятся умения:

- спрашивать (выяснять точки зрения других учеников, формулировать запрос учителю в ситуации “дефицита” информации или способов действий);
- управлять голосом (говорить четко, регулируя громкость голоса в зависимости от ситуации, чтобы все слышали);
- выражать свою точку зрения (понятно для всех “озвучивать” свое мнение, аргументированно его доказывать);
- договариваться (выбирать в доброжелательной атмосфере самое верное, рациональное, оригинальное решение, рассуждение).

Данные умения формируются в школе с первых дней, когда дети совместно с учителем в учебных ситуациях “открывают” и доступно для себя формулируют необходимые “Правила общения”, регулирующие как внешнюю сторону – построение высказываний, так и внутреннюю сторону – содержание высказываний.

Вторым показателем готовности младших школьников к проектной деятельности выступает развитие мышления учащихся, определенная “интеллектуальная зрелость”. Прежде всего, имеется в виду сформированность обобщенности умственных действий как интегративной характеристики, включающей в себя:

- развитие аналитико-синтетических действий;
- сформированность алгоритма сравнительного анализа;
- умение вычленять существенный признак, соотношение данных, составляющих условие задачи;
- возможность выделять общий способ действий;
- перенос общего способа действий на другие учебные задачи.

При этом качественными характеристиками развития всех составляющих обобщенности умственных действий у учащихся начальной школы являются широта, мера самостоятельности и обоснованность.

К “интеллектуальной зрелости” также относится наличие у младших школьников таких качеств мышления, как гибкость, вариативность и самостоятельность.

В качестве третьего показателя готовности младших школьников к эффективной проектной деятельности выступает опыт развернутой, содержательной, дифференцированной самооценочной и оценочной деятельности, которая способствует формированию у школьника следующих необходимых умений:

- адекватно оценивать свою работу и работу одноклассников;
- обоснованно и доброжелательно оценивать как результат, так и процесс решения учебной задачи с акцентом на положительное;
- выделяя недостатки, делать конструктивные пожелания, замечания.

Требуется особо подчеркнуть, что формирование выделенных показателей готовности учащихся начальной школы к проектной деятельности является необходимым условием для становления субъективности младшего школьника в процессе обучения.

В использовании МП в начальных классах эффективна следующая последовательность его модификаций: от недолговременных (1-2 урока) однопредметных проектов к долговременным, межпредметным, от личных проектов к групповым и общеклассным.

В целом в проектной деятельности младших школьников можно выделить следующие этапы, соответствующие учебной деятельности:

- мотивационный (учитель: заявляет общий замысел, создает положительный мотивационный настрой; ученики: обсуждают, предлагают собственные идеи);
- планирующий – подготовительный (определяются тема и цели проекта, формулируются задачи, вырабатывается план действий, устанавливаются критерии оценки результата и процесса, согласовываются способы совместной деятельности сначала с максимальной помощью учителя, позднее с нарастанием ученической самостоятельности);
- информационно-операционный (ученики: собирают материал, работают с литературой и другими источниками, непосредственно выполняют проект; учитель: наблюдает, координирует, поддерживает, сам является информационным источником);
- рефлексивно-оценочный (ученики: представляют проекты, участвуют в коллективном обсуждении и содержательной оценке результатов и процесса

работы, осуществляют устную или письменную самооценку, учитель выступает участником коллективной оценочной деятельности).

В учебном проекте ученики должны работать самостоятельно, и степень этой самостоятельности зависит не от их возраста, а от сформированности умений и навыков проектной деятельности. Каковы бы ни были опыт учащихся и их возраст, какова бы ни была сложность учебного проекта, степень активности и самостоятельности можно представить в следующей схеме:

1-й этап: УЧИТЕЛЬ – ученик,

2-й и 3-й этапы: учитель – УЧЕНИК,

заключительный этап: УЧИТЕЛЬ – ученик.

Из схемы видно, что роль учителя, несомненно, велика на первом и последнем этапах. И от того, как учитель выполнит свою роль на первом этапе – этапе погружения в проект, – зависит судьба проекта в целом. Здесь есть угроза свести работу над проектом к формулированию и выполнению задания по самостоятельной работе учащихся. На последнем этапе роль учителя велика, поскольку ученикам не под силу сделать обобщение всего того, что они узнали или исследовали, протянуть мостик к следующей теме, прийти, может быть, к неожиданным умозаключениям, которые поможет сделать учитель с его богатым житейским опытом, научным кругозором, аналитическим мышлением.

Поскольку способности учащихся различны, важно проводить дифференцированное обучение. Предположим, весь класс выполняет один проект. Способные ученики могут провести больше исследований, рассмотреть более широкий диапазон первоначальных идей, сделать более сложное изделие и более полно спланировать свою работу. Менее способные учащиеся острее нуждаются в помощи учителя во время выполнения проекта.

Итак, благодаря использованию МП в образовательной школе повышается вероятность творческого развития учащихся; естественным образом происходит соединение теории и практики, что делает теорию более интересной и более реальной; развивается активность учащихся, которая приводит их к большей самостоятельности; укрепляется чувство социальной ответственности, а, кроме всего прочего, учащиеся на занятиях испытывают истинную радость.

В процессе проектной деятельности, формируются следующие общеучебные компетенции: рефлексивные, поисковые (исследовательские), оценочной самостоятельности, работы в сотрудничестве, коммуникативные, презентационные.

Таким образом, учебный проект с точки зрения учащегося – это возможность делать что-то интересное самостоятельно, в группе или единолично, максимально используя свои возможности; это деятельность, позволяющая проявить себя, попробовать свои силы, приложить свои знания, принести пользу и показать публично достигнутый результат; это деятельность, направленная на решение интересной проблемы, сформулированной самим учащимся в виде цели и задачи, когда результат этой деятельности – найденный способ решения проблемы – носит практический характер, имеет важное прикладное значение и, что весьма важно, интересен и значим для самих открывателей.

Учебный проект с точки зрения учителя – это дидактическое средство, позволяющее обучать проектированию, т.е. целенаправленной деятельности по нахождению способа решения проблемы путем решения задач, вытекающих из этой проблемы при рассмотрении ее в определенной ситуации.

МП – это одна из конкретных возможностей использовать жизненные реалии для воспитательных и образовательных целей. Вот почему можно сказать, что МП расширяет горизонты в педагогической теории и практике. Он открывает путь, показывающий, как перейти от словесного воспитания к воспитанию в самой жизни и самой жизнью.

Проект – это и задание для учащихся, сформулированное в виде проблемы, и их целенаправленная деятельность, и форма организации взаимодействия учащихся с учителем и учащихся между собой, и результат деятельности как найденный ими способ решения проблемы проекта.

Но при всех преимуществах данного метода проектное обучение не должно вытеснять классно-урочную систему и становиться некоей панацеей, его следует использовать как дополнение к другим видам прямого или косвенного обучения. И, как показывает опыт работы, метод творческих проектов наряду с другими активными методами обучения может эффективно применяться уже в начальных классах.

Использованная литература:

1. Голуб Г.Б., Коган Е.Я., Прудникова В.А. *Парадигма актуального образования*. // *Вопросы образования*. 2007. № 2. – С. 20-41.

2. Джураев Р.Х. *Метод проектов в сравнении с другими современными методами в образовательном процессе* // *Гармонично развитое поколение – условие стабильного развития Республики Узбекистан: Сб. научно-методич. ст. УзНИИПН*. – Т., 2016. Часть 2. – С. 56-67.

3. Джураев Р.Х., Цой М.Н. *Организация среды культуротворчества для младших школьников*. // *Xalq ta'limining dolzarb muammolari: Ilmiy maqolalar to'plami*. – Т.: O'zPFITI, 2015. 24-30-b.

4. *“Umumiy o'rta ta'limning nazariy va amaliy muammolari” mavzusidagi respublika ilmiy-amaliy konferensiyasi materiallari (III-IV sho'balari)*. – Т.: O'zPFITI, 2009. 234-b.

5. Цой М.Н. *Метод проектов – эффективный инструмент повышения качества школьного образования* // *Ta'lim-tarbiya jarayonida zamonaviy pedagogik va axborot-kommunikatsion texnologiyalarni joriy etish: muammo va yechimlar. Respublika ilmiy-amaliy konferensiyasi materiallari*. – Т.: O'zPFITI, 2015. 99-102-b.

Барно ДЖУРАЕВА,
кандидат педагогических наук
Хилолахон ТОЖИБОЕВА,
самостоятельный соискатель
Узбекского НИИПН им. Кары-Ниязи

ПЕДАГОГИЧЕСКАЯ КУЛЬТУРА ВОСПИТАТЕЛЕЙ И РОДИТЕЛЕЙ ДОШКОЛЬНИКОВ

Аннотация

Ushbu maqolada pedagogik madaniyat tushunchasi, maktabgacha ta'lim muassasalari va oilada bolalar tarbiyasi hamda uning toifalari haqida fikr yuritilgan. Shuningdek, maktabgacha ta'lim muassasalarida tashkil etiladigan pedagogik jarayonlarda pedagogik madaniyat tamoyillari, ota-onalarda pedagogik madaniyatni shakllantirish metodlari, muammolari yoritib berilgan.

Kalit so'zlar. Madaniyat, pedagogik madaniyat, pedagogik madaniyat fenomeni, pedagogik madaniyat tizimi, pedagogik jarayonlarni tashkil etishning madaniy tamoyillari.

В статье раскрывается понятие педагогической культуры, показана ее значимость в воспитании детей в дошкольном образовательном учреждении и семье, определены типы педагогической культуры, раскрыто содержание культурологического принципа организации педагогического процесса в детском саду, выделены проблемы и методы формирования педагогической культуры родителей.

Ключевые слова. Культура, педагогическая культура, феномен педагогической культуры, система педагогической культуры, культурологический принцип организации педагогического процесса.

The article deals with the concept of pedagogical culture, shows its importance in the education of children in pre-school educational institution and the family, identified the types of pedagogical culture, reveals the content of cultural principles of pedagogical processes in kindergarten, highlighted the problems and methods of formation of pedagogical culture of parents.

Key words. Culture, pedagogical culture, pedagogical culture phenomenon, systems of pedagogical culture, cultural principle of organization of pedagogical process.

Одной из центральных проблем воспитания подрастающего поколения становится проблема сформированности педагогической культуры у профессиональных педагогов, родителей, наставников. В самом общем плане культура предполагает накопление духовных и материальных ценностей, а взрослый является их транслятором из прошлого в настоящее и в будущее. Здесь следует выделить ряд проблем, которые в одинаковой мере проявляются как у педагогов, так и у родителей воспитанников детского

сада. Во-первых, нет четкого понимания, что такое педагогическая культура и каковы способы ее проявления. Во-вторых, из-за крайней загруженности родителей на работе, а воспитателей в реализации педагогического процесса, у взрослых просто не хватает времени для посещения театров, музеев, выставок. В-третьих, не все педагоги дошкольных образовательных учреждений в одинаковой мере владеют методикой формирования педагогической культуры родителей.

Педагогическая деятельность, как ни один другой вид человеческой деятельности, связана с культурой. Она осуществляет целенаправленное социокультурное воспроизводство человека, выполняет функции культурного наследования, социализации личности, управления процессами ее становления и развития.

Поэтому культура специалиста играет значительную роль в его профессиональной деятельности, она воздействует на личность в целом, помогает утвердиться в системе профессионально-личностных позиций, осознать себя, свою роль в деятельности, служит интегральным показателем творческого начала в рамках избранной профессии. Показателем культуры профессионала в самом общем плане можно считать и широту кругозора, и направленность личности, и степень социальной активности, и характер эмоциональной восприимчивости.\

На житейском уровне педагогическая культура понимается как нечто заданное, нормативное, образец, которому следуют профессионалы при выстраивании поведения в ситуации педагогического общения, иногда происходит отождествление педагогической культуры с профессиональной грамотностью, образованностью, педагогической техникой или тактом.

В теоретическом плане педагогическая культура рассматривается как часть общей культуры, так как она:

- интегрирует историко-культурный опыт человечества, а конкретный педагог транслирует этот опыт через предъявление воспитанникам определенной суммы ценностных ориентиров и отношений;
- является частью социальной практики преподавателя и проявляется в сфере его взаимодействия со студентами через традиции, нормы взаимоотношений;
- представляет область человеческих знаний и находит свое выражение в педагогических концепциях, системах, технологиях, которые реализует преподаватель, является существенным компонентом деятельности педагога-профессионала;
- является способом отражения педагогом объективных потребностей общества.

Педагогическая культура – это сложно организованная система, обладающая многоуровневой структурой субъекта педагогического воздействия. Поэтому о формировании и развитии педагогической культуры следует вести речь не только применительно к среде профессиональных педагогов, но и в границах всего общества.

Педагогическая культура представляет собой требования, предъявляемые к деятельности по обучению и воспитанию. Педагог не свободен в своих вос-

питательно-образовательных возможностях. В основе конкретных форм и методов его профессиональной деятельности лежит определенный, исторически сформировавшийся социокультурный комплекс. Механизмы и закономерности его функционирования оказывают определяющее, хотя и не всегда прямое, воздействие на систему образования, задавая границы ее воспитательных и образовательных возможностей.

Культура представляет собой нормативные требования к любой деятельности человека. А потому существует столько видов культуры, сколько видов самой человеческой деятельности. Культура – это освоенный человеком опыт его жизнедеятельности.

Исходя из сказанного, педагогическая культура представляет собой интегративную характеристику педагогического процесса, включающую единство как непосредственной деятельности людей по передаче накопленного социального опыта, так и результаты этой деятельности, закрепленные в виде знаний, умений, навыков, компетенций и специфических институтов такой передачи от одного поколения к другому.

Если культура представляет собой нормативные требования, предъявляемые к любому конкретному виду деятельности, то педагогическая культура представляет собой требования, предъявляемые к деятельности по обучению, воспитанию и развитию молодого поколения.

Педагогическая культура как часть общечеловеческой культуры содержит мировой педагогический опыт, при смене культурных эпох влечет за собой и соответствующие им педагогические цивилизации, изменяет образовательные парадигмы.

Каждая эпоха формирует свой тип педагогической культуры. Основанием для выделения разных ее типов служит процесс духовного воспроизводства, под которым в самом общем плане понимается система общественных отношений, направленных на использование и продуцирование духовных ценностей и призванных формировать определенный тип личности. Разные типы культур дают и разные модели воспроизводства духовных ценностей в процессе обучения и воспитания.

Критериями выделения тех или иных типов педагогической культуры служат содержание ценностных ориентаций в сфере образования, нормы взаимоотношений наставника и ученика, а также степень свободы педагога при выполнении им своей социальной роли. Эти критерии позволяют вычленивать три основных типа педагогической культуры – демократический, авторитарный и тоталитарный.

Сущность педагогической культуры раскрывается во взаимосвязи трех философских подходов:

1. Аксиологический подход определяет ценности – регуляторы педагогической деятельности, на которые ориентируется педагогика как наука о воспитании как систем ценностей.

Система ценностей, которые создает, утверждает и обслуживает педагогическая культура, существует в духовной и материальной сфере. Духовные ценности педагогической культуры интегрируются в педагогическом сознании

общества, включающем в себя накопленные человечеством педагогические знания, чувства, педагогическое мышление, настроения, педагогические теории, концепции, учения и т. д. Материальные – воплощены в учреждениях и средствах обучения. Главной ценностью педагогической культуры является ребенок – его здоровье, образование, социальная защита, поддержка его прав и достоинств.

2. Деятельностный подход можно трактовать как предпосылку, цель, способ, инструмент педагогической деятельности, позволяющий выявить уровень самореализации личности, исследовать сущность, средства, способы педагогической деятельности, обеспечивающие реализацию культурных ценностей, и построить педагогическую деятельность как культурное явление на основе разворачивающихся жизненных целей, планов, программы учащихся, студентов.

3. Личностный подход, как концентрированное выражение личности педагога, помогает выявить актуальные свойства личности педагога-профессионала как саморазвивающегося субъекта воспитательных отношений в педагогической деятельности.

Ориентируясь на такую трактовку, понятие “педагогическая культура” определяется с гуманистических позиций, когда она, с одной стороны, выполняет функции сохранения, передачи, стимулирования, развития человеческой культуры в целом, а с другой – стимулирует и индивидуальное саморазвитие.

Исходя из этих позиций педагогическую культуру можно представить как общение двух индивидов в различные моменты передачи человеческой культуры: любое “Я” в соприкосновении с “Ты”, где “Я” – педагог, “Ты” – ребенок, студент.

Феномен педагогической культуры в диалоге рассматривается как процесс: взаимопроникновения “Я” в “Ты”, “Ты” в “я”; процесс создания педагогического пространства как среды духовного, эстетического и интеллектуального развития субъектов педагогического взаимодействия; открытия личности для себя в другой личности.

Как категория педагогики, педагогическая культура может быть подвергнута определенному изучению на социально-педагогическом, научно-педагогическом, профессионально-педагогическом, личностном уровне.

Социально-педагогическая сфера определяется способами:

- сохранения традиций, ритуалов, правил, обрядов, выражающих отношения поколений отцов и детей, старших и младших;
- межличностных, человеческих отношений и передачи социально-педагогического опыта как части общечеловеческой и национальной духовной культуры;
- формирования общечеловеческих и педагогических ценностей;
- обогащения педагогических теорий, культурных образцов, проявляющихся в педагогическом мышлении, педагогическом сознании общества, в системе практических знаний.

Профессионально-педагогическая сфера включает общественные требования к ней, закономерности культурной идентификации педагога, культуросообразные образовательные системы, педагогические технологии, способы создания общественной жизни и педагогической практики.

Личностная сфера состоит из совокупности личностных свойств педагога и его личностной направленности.

Личностная направленность влияет на реализацию гуманистических ценностей в практической деятельности, выражает отношение педагога к этим ценностям. В качестве ценностей выступают: личностные смыслы учения и жизни ребенка, а не только знания; индивидуальные способности, самостоятельная учебная деятельность и жизненный опыт личной взрослых (метод кейсов, методы игрового мости; сотрудничество, диалог педагога и воспитанников; целостное развитие, личностный рост учащихся.

Показатели личностных ориентиров педагогической культуры таковы:

- гуманистическая позиция педагога по отношению к детям, его способность быть воспитателем;
- психолого-педагогическая компетентность и развитое педагогическое мышление, позволяющее решать возникшие проблемы с позиций воспитанника;
- образованность в сфере преподаваемого предмета, умение работать с содержанием и технологией обучения, придавая им личностную направленность;
- опыт творческой деятельности, дающий возможность преподавателю обосновать свою педагогическую технологию, авторские подходы к организации учебно-воспитательной работы;
- культура профессионального поведения и способность к саморазвитию.
- ценностно-целевая направленность родителей на воспитание и полноценное развитие дошкольника¹.

Условно выделяют три уровня педагогической культуры:

Достаточный – характеризуется умением взрослого опираться в своей деятельности на приобретенные знания, умения и навыки, компетенции, добиваясь при этом определенных результатов.

Массовый уровень, или *непрофессионально-репродуктивный*, определяется нежеланием педагога совершенствовать свое профессиональное мастерство на фоне нескольких "не": не обладает необходимым набором профессионально-личностных качеств, не опирается на профессиональные знания, умения, не ведет творческий поиск, не испытывает потребности в самообразовании и самовоспитании.

Некомпетентный уровень педагогической культуры проявляется в негуманном отношении педагога и родителей к детям.

Чтобы сформировать основы педагогической культуры как у педагогов, так и у родителей, возможно использовать такие группы методов: стимулирующие рефлексивные умения взрослых (метод кейсов, методы игрового моделирования, анализ своей воспитательной деятельности. В единстве применения данные методы формируют позицию взрослого по отношению к ребенку, актуализируют полученные знания и компетенции); активные методы неимитационного характера (дискуссии, диспуты, тренинги, баскет-метод и т. д.). Отдельно отстоит от перечисленных метод наблюдения, который можно предложить педагогам и родителям в виде ведения дневниковых записей².

Подводя итог рассмотрению сущности и содержания понятия “педагогическая культура”, можно трактовать ее как часть общечеловеческой культуры, в которой в наибольшей степени запечатлелись духовные и материальные ценности, а также способы творимой педагогической деятельности людей, необходимые человечеству для обслуживания исторического процесса смены поколений и социализации (взросления) личности.

Таким образом, педагогическая культура представляет собой динамическую систему педагогических ценностей способов деятельности и профессионального поведения педагога. Гуманизация и демократизация общественной жизни ведут к признанию культуры важнейшим показателем духовного состояния общества и конкретного человека. Благодаря культуре происходит его включенность в общественную жизнь, вырабатывается способность рефлексировать окружающую действительность, развивается способность отыскивать новые методы и средства проявления себя как яркой индивидуальности. Культура личности, сформированная благодаря педагогической культуре, есть и состояние, и результат, и продуктивный процесс усвоения общественных ценностей.

Педагогическая культура как явление развивающееся представляет собой совокупность и многообразие компонентов, в качестве которых можно выделить педагогическую позицию и личностные качества; профессиональные знания и педагогическое мышление; профессиональные умения и творческий характер деятельности; саморегуляцию личности и культуру профессионального поведения. Слагаемые педагогической культуры могут быть дополнены педагогической направленностью, психолого-педагогической эрудицией и интеллигентностью, гармонией рационального и интеллектуального, личностными качествами педагога, а также воспитателей, наставников, родителей, всех тех, кто причастен к процессу формирования развития личности подрастающих поколений.

Использованная литература:

1. Морева, Н. А. *Основы педагогического мастерства [Текст] / Н. А. Морева.* - М.: Просвещение, 2006. – С. 320.
2. Зверева, О. Л. *Семейная педагогика и домашнее воспитание детей раннего и дошкольного возраста [Текст] / О. Л. Зверева, А. Н. Ганичева, Т. В. Кротова.* - М.: Сфера, 2009. – С.256.

Лола МУМИНОВА,

Заместитель директора по науке Республиканского центра социальной адаптации детей, д.п.н, профессор

ИНКЛЮЗИВНОЕ ОБРАЗОВАНИЕ ДЛЯ ДЕТЕЙ С ОСОБЫМИ ПОТРЕБНОСТЯМИ В УЗБЕКИСТАНЕ

Аннотация

Maqolada respublikada inklyuziv ta'lim bo'yicha olib borilayotgan tajriba-sinov maktablarida uchraydigan muammolar, aynan umumta'lim maktab o'qituvchilarining alohida ta'limiy ehtiyojlari bo'lgan bolalarni o'qitishga tayyor emasliklari yoritiladi. Shuningdek, muallif inklyuziv ta'lim jarayonida nuqsoni bor bo'lgan bolalarga ta'lim-tarbiya berishning o'ziga xos jihatlarni ko'rsatib o'tgan.

Kalit so'zlar. Inklyuziv ta'lim, alohida ta'limiy ehtiyojlari bo'lgan bolalar, maktab, o'qituvchi, muammolar, texnologiyalar, individual yondashuv, "o'ziga xos" bolalar, kasbiy tayyorgarlik, psixologik tayyorgarlik, kasbiy nuqtayi nazar.

В статье раскрываются проблемы инклюзивного образования в пилотных учреждениях республики, где остро ощущается проблема неготовности учителей массовой школы к работе с детьми с особыми образовательными потребностями. Но самое важное, чему должны научиться педагоги массовой школы – это обучать и воспитывать детей с разными нарушениями развития.

Ключевые слова. Инклюзивное образование, дети с особыми образовательными потребностями, школа, учитель, индивидуализация, профессиональная готовность, психологическая готовность, профессиональная позиция.

The article focuses on the problems of inclusive education at pilot schools, where teachers are not prepared to work with children with special needs. But most importantly, the teachers should learn how to educate and train children with different kinds of disabilities.

Key words. Inclusive education, children with special educational needs, school, teacher, individualisation, professional competence, psychological competence, professional position.

Инклюзивное образование, которое интенсивно входит в практику современной школы ставит перед ней много сложных вопросов и новых задач. Зарубежная практика инклюзии в образовании имеет богатый опыт и законодательное закрепление, в то время как узбекистанский опыт только начинает складываться и развиваться. Согласно идеальным канонам, инклюзивное (включающее) образование – процесс развития общего образования, который подразумевает доступность образования для всех, в плане приспособления к различным образовательным потребностям всех детей, что обеспечивает доступ к образованию для детей с особыми потребностями.

Инклюзия охватывает глубокие социальные процессы школы: создается моральная, материальная, педагогическая среда, адаптированная к образовательным потребностям любого ребенка. Такую среду возможно создать только при тесном сотрудничестве с родителями, в сплочённом командном взаимодействии всех участников образовательного процесса. В такой среде должны работать люди, готовые изменяться вместе с ребенком и ради ребенка, причем не только "особого", но и самого обычного. Принцип инклюзивного образования состоит в том, что разнообразию потребностей учащихся с ограниченными возможностями здоровья должна соответствовать такая образовательная среда, которая является наименее ограничивающей и наиболее включающей.

Этот принцип означает, что:

1) все дети должны быть включены в образовательную и социальную жизнь школы по месту жительства;

2) задача инклюзивной школы - построить систему, удовлетворяющую потребности каждого;

3) в инклюзивных школах все дети, а не только дети с инвалидностью, обеспечиваются такой поддержкой, которая позволяет им быть успешным, ощущать безопасность и уместность.

Этот процесс связан с изменениями на ценностном, нравственном уровне. Проблемы организации инклюзивного образования в современной школе связаны в первую очередь с тем, что школа как социальный институт ориентирована на детей, способных двигаться в темпе, предусмотренном стандартной программой, детей, для которых достаточными являются типовые методы педагогической работы.

Уже на первых этапах реализации проекта инклюзивного образования в пилотных учреждениях республики остро встала проблема неготовности учителей массовой школы (профессиональной, психологической и методической) к работе с детьми с особыми образовательными потребностями, обнаруживался недостаток профессиональных компетенций учителей к работе в инклюзивной среде, наличие психологических барьеров и профессиональных стереотипов педагогов.

Основным психологическим “барьером” является страх перед неизвестным, страх вреда инклюзии для остальных участников процесса, негативные установки и предубеждения, профессиональная неуверенность учителя, нежелание изменяться, психологическая неготовность к работе с “особыми” детьми. Педагоги общего образования нуждаются в специализированной комплексной помощи со стороны специалистов-дефектологов, в понимании и реализации подходов к индивидуализации обучения детей с особыми образовательными потребностями, в категорию которых, в первую очередь, попадают учащиеся с ограниченными возможностями здоровья. Но самое важное чему должны научиться педагоги массовой школы – это работать с детьми с разными возможностями к обучению и учитывать это многообразие в своём педагогическом подходе к каждому.

Использование совместных усилий учителей массовой и специальной школы – наиболее эффективный способ удовлетворения особых потребностей

стей детей со специальными образовательными нуждами в условиях инклюзивного класса. Существует потребность в различных моделях сотрудничества и совместного преподавания общих и специальных педагогов. Именно богатый опыт учителей дефектологов – источник методической помощи инклюзии. Успешное внедрение этой практики позволит превратить препятствия и ограничения в возможности и успехи наших детей.

По-нашему мнению, одним из таких показателей является готовность учителя к профессиональной деятельности в инклюзивных образовательных условиях. Это позволит получить информацию по вопросам разработки содержания программ повышения квалификации, грамотного управления и методического обеспечения системы инклюзии, а также психологической поддержки инклюзивного процесса.

Готовность педагогов к работе в условиях инклюзивного образования рассматривается авторами через 2 основных показателя: профессиональная готовность и психологическая готовность.

Структура *профессиональной готовности* в данном проекте выглядит следующим образом:

- информационная готовность;
- владение педагогическими технологиями;
- знание основ психологии и специальной педагогики;
- знание индивидуальных отличий детей;
- готовность педагогов моделировать урок и использовать вариативность в процессе обучения;
- знание индивидуальных особенностей детей с различными нарушениями в развитии;
- готовность к профессиональному взаимодействию и обучению.

Структура *психологической готовности*:

- эмоциональное принятие детей с различными типами нарушений в развитии;
- готовность включать детей с различными типами нарушений в деятельность на уроке ;
- удовлетворенность собственной педагогической деятельностью.

Не излагая в целом результаты второго компонента проекта, проиллюстрируем некоторые поднятые нами проблемы и их решения в процессе деятельности в пилотных учреждениях республики.

Основные опасения педагогов массовых школ и детских садов связаны с пониманием собственного дефицита в знаниях в области специальной педагогики, с незнанием форм и методов в работе с детьми с нарушениями в развитии. Обучение в “Летней школе” учителей и воспитателей пилотных школ и общеобразовательных детских садов 5 регионов республики заметно изменило отношение учителей к инклюзивной практике образования.

Данные по вопросу “Насколько Вам известны особенности развития детей с различными видами нарушений?” ясно показывают необходимость систематического обучения учителей инклюзивных классов и их знакомство с клинико-психолого-педагогическими характеристиками нарушений в развитии ученика.

Приведем в качестве примера фразу, сказанную учителем на одном из семинаров в ходе обсуждения данного вопроса: “Зачем это нам знать, вот будет конкретный ребёнок, тогда я о нём и буду заботиться”. Такая позиция отрицает задачи профессиональной подготовки учителя к инклюзии, ставя во главу личное отношение к особому ребёнку, а не задачи развития самого ребенка и его учебной активности. Встречаются случаи, когда учитель сам выполняет за такого ребёнка задание и ставит ему за это оценку. Подобные ограничения в восприятии ученика с ограниченными возможностями здоровья, искажение отношения к нему в учебном процессе (в основном в сторону жалости и незаслуженной похвалы, а не принятия и участия) снижают требования к нему и рождают произвольное “вытеснение” ребёнка из поля внимания учителя на уроке. По опыту работы с учителями, впервые встретившимися с “особыми” детьми в своей педагогической практике, мы знаем, что это вопрос профессионального роста и развития самого педагога. И этап личного отношения и принятия такого ребёнка заменяется педагогическим мастерством в работе с ребёнком с учётом его индивидуальных ограничений и возможностей.

В связи с этим, на этапе внедрения принципов инклюзии в общее образование, необходимо чётко описать категории детей, по отношению к которым целесообразно ставить вопрос об инклюзии в общеобразовательный процесс. Скорее всего, должна существовать инвариантность в определении того ребёнка, которому инклюзия будет полезна.

Для развития инклюзивного подхода в общем образовании необходима разработка общепедагогических технологий, моделей развивающего урока, технологий поддержки и детского сотрудничества, вовлечения родителей в педагогический процесс. По сути дела речь идёт о профессиональной гибкости, способности следовать за учеником, а с другой стороны – держать рамки учебного процесса, видеть потенциал ребёнка, выставлять адекватные требования к его достижениям.

Вопрос вовлечения родителей в инклюзивный образовательный процесс на сегодняшний день разработан очень слабо и нуждается в организационном и технологическом описании. Психология родителей детей с ОВЗ имеет свои особенности и рождает вопросы как для учителя, так и для самих родителей.. Вопросы психолого-педагогического сопровождения участников инклюзивного процесса требуют отдельной статьи, но ясно одно, что учителя не должны существовать сами по себе, они нуждаются в постоянной методической поддержке и психологическом сопровождении, особенно работая в условиях инклюзии.

Зарубежные исследователи говорят об “опыте трансформации”, который переживается педагогами, ставшими инклюзивными учителями. Постепенная профессиональная трансформация, в которую вовлекаются учителя, связана с освоением новых профессиональных навыков, с изменением своих установок в отношении учеников, отличающихся от своих сверстников. Наш опыт показывает, что негативное отношение к инклюзии меняется, когда учитель начинает работать с такими детьми, приобретает свой собственный педагогический опыт, видит первые успехи ребёнка и принятие его в среде сверстников. Школьным логопедам и психологам нужно помочь педагогам разобраться со своими

скрытыми убеждениями и ценностями и узнать у них, те ли это убеждения и ценности, которые они хотели бы защищать. Чтобы проект инклюзивного образования был устойчивым, в определенный момент эти убеждения и ценности должны быть открыто и четко сформулированы.

Те учителя, которые уже имеют опыт работы на принципах инклюзивного образования, разработали следующие способы включения:

- принимать учеников с инвалидностью “как любых других ребят в классе”;
- включать их в активный процесс, но с дифференцированным подходом;
- вовлекать учеников в групповые формы работы с применением индивидуального подхода к детям с особыми образовательными потребностями;

4) использовать активные формы обучения - манипуляции, игры, беседы, рисование, индивидуальный подход с учётом нарушения здоровья учащихся.

Инклюзивное образовательное сообщество во многом изменяет роль учителя. Липски и Гартнер считают, что учителя способствуют активизации потенциала учащихся, сотрудничая с другими преподавателями в междисциплинарной среде без искусственного разграничения между специальными и массовыми педагогами. Учителя вовлекаются в разнообразные виды общения с учениками, так что узнают каждого индивидуально. Кроме того, учителя участвуют в широких социальных контактах вне школы, в ресурсном центре с родителями и другими учителями. Такая профессиональная позиция учителя позволяет ему преодолеть свои опасения и тревоги, выйти на совершенно новый уровень профессионального мастерства, понимания своих учеников и своего призвания.

Использованная литература:

1. *На пути к инклюзивной школе. Пособие для учителей. USAID, 2007.*
2. *Ясвин В.А. Образовательная среда: от моделирования к проектированию. – М.: Смысл, 2001.*
3. *Назарова Н. Интегрированное (инклюзивное) образование: генезис и проблемы внедрения // Социальная педагогика. 2010. № 1.*
4. *Лошакова И. И., Ярская-Смирнова Е. Р. Интеграция в условиях дифференциации: проблемы инклюзивного обучения детей-инвалидов // Социально-психологические проблемы образования нетипичных детей. – Саратов: Изд-во Пед. ин-та СГУ, 2002.*
5. *Муминова Л.Р. Методология инклюзивного образования // Журнал Жить вместе и учиться вместе. Выпуск №5. – С. 18-22.*
6. *Lipsky D. K., Gartner A. Achieving full inclusion: Placing the student at the center of educational reform // W. Stainback and S. Stainback (Eds). Controversial issues confronting special education: Divergent perspectives. Boston: Allyn & Bacon, 1991.*

Bosh muharrir:

Mahmudov Sarvar Yuldashevich

Bosh muharrir o'rinbosari v.v.b:

Umaraliyeva Muhayyo Abdugaparovna

Mas'ul kotib:

Tashxanov Nurbek Aybekovich

Badiiy muharrir:

Mamasoliyev Akbarali Hamzayevich

Tahrir hay'ati:

Ulug'bek INOYATOV, Dilshod KENJAYEV, Risboy JO'RAYEV, Hikmatilla RASHIDOV,
G'ayrat SHOUMAROV, Sharifjon ERGASHEV, Fayzulla AHMEDOV, Shavkat SHARIPOV,
Maqsudjon YULDASHEV, Islom ZOKIROV, Alisher ZOKIROV, Hikmatilla DAMINOV

Jamoatchilik kengashi:

Baxtiyor DONIYOROV, Ulug'bek ABRUYEV, Erkin ISKANDAROV, Bahodir SHAMSIYEV,
Norbek TAYLAQOV, Abdusamat RAHIMOV, Muhammadjon QURONOV

Tahririyat manzili: 100159. Toshkent shahri, Mustaqillik maydoni, 5-uy.

E-mail: xalq_talimi@xtv.uz Tel: (0 371) 239-27-14, Faks: 239-27-11

Jurnalga yuborilgan maqolalarga javob qaytarilmaydi, jurnalda e'lon qilingan maqolalardan olingan matnlar "Xalq ta'limi" ilmiy-metodik jurnalidan olindi, deb ko'rsatilishi shart. Jurnal 2015-yil 20-martdagi 214/2-sonli qarori bilan OAK ilmiy nashrlari ro'yxatiga kiritilgan.

"PRINT LINE GROUP" xususiy korxonasi bosmaxonasida chop etildi.

Bosmaxona manzili: Toshkent shahri, Bunyodkor shoh ko'chasi, 44-uy.

Bosishga ruxsat etildi: 04.10.2016-y. Qog'oz bichimi 70x100 1/16. Ofset bosma usuli.

Shartli b.t. 12,0. Adadi 21 219 nusxa. - buyurtma.

Bahosi kelishilgan narxda.

Ushbu songa mas'ul – Suyarova Lutfiya Muxiddinovna

© "Xalq ta'limi" jurnali, 2016.