

**O‘ZBEKISTON RESPUBLIKASI
OLYIY VA O‘RTA MAXSUS TA‘LIM VAZIRLIGI**

TOSHKENT MOLIYA INSTITUTI

“MAKROIQTISODIYOT”

**fanidan amaliy
mashg‘ulotlar o‘tkazish bo‘yicha
uslubiy qo‘llanma**

Toshkent – 2015

Tuzuvchi: I.A. Bakiyeva, G.X. Nazarova. “Makroiqtisodiyot” fanidan amaliy mashg‘ulotlar o‘tkazish bo‘yicha uslubiy qo‘llanma. T.: Toshkent Moliya instituti, 2015-yil, 72 bet.

Fanni o‘qitishdan maqsad – talabalarda makroiqtisodiyot nazariyasi, makroiqtisodiy tahlil va davlatning makroiqtisodiy siyosati to‘g‘risida bir tizimga solingan bilim va ko‘nikmalarni shakllantirishdan iborat.

Fanning vazifalari – makroiqtisodiy kategoriyalar, makroiqtisodiy muammolarning namoyon bo‘lishi shakllari va sabablari, iqtisodiy jarayonlarni makroiqtisodiy modellar vositasida tahlil etish, makroiqtisodiy siyosat maqsadlari va vositalari, ochiq iqtisodiyot sharoitida makroiqtisodiy siyosat yuritish xususiyatlari to‘g‘risida ilmiy tasavvurlarni shakllantirish hamda makroiqtisodiy ko‘rsatkichlarni hisoblash, makroiqtisodiy kontseptsiya va modellardan foydalangan holda iqtisodiy jarayonlarni tahlil qilish, makroiqtisodiy siyosat natijalarini prognoz qilish usullarini o‘rgatishdan iborat.

Amaliy mashg‘ulotlarini talabalarning yuksak faolligi sharo-itida o‘tkazish «Makroiqtisodiyot» fanini o‘qitishning asosiy talablaridan biridir. Qo‘llanmaning asosiy maqsadi bakalavr yo‘nalishida ta‘lim olayotgan talabalarda makroiqtisodiy jarayonlar va ularni tahlil qilish bo‘yicha ko‘nikmalarni shakllantirishdan iborat.

Qo‘llanma oliy ta‘limning Davlat ta‘lim standartlariga mos ravishda bajarildi.

Uslubiy qo‘llanma Toshkent Moliya instituti o‘quv-uslubiy Kengashining 2015 yil 26 fevral 7/7-sonli qaroriga asosan nashrga tavsiya etilgan.

Taqrizchilar: **Burxanov A.U.**-ToshDTU, “Menejment” kafedrasi mudiri, i.f.d., prof.
Ergashev E.I. TMI, “Biznes va tadbirkorlik” kafedrasi mudiri, i.f.n. dots.

KIRISH

O'zbekiston Respublikasi mustaqil taraqqiyot yo'lidan, mamlakatni modernizatsiyalash va iqtisodiy islohotlarni chuqurlashtirish yo'lidan izchil harakat qilib borar ekan, ijtimoiy-iqtisodiy rivojlanish borasida ulkan yutuqlarga erishdi. "Mamlakatimizni rivojlantirish, yangilash va modernizatsiya qilish bo'yicha tanlagan strategiyamizni va Inqirozga qarshi qabul qilgan dasturimizni amalga oshirish natijasida yurtimiz dunyodagi sanoqli davlatlar qatorida iqtisodiy va ijtimoiy rivojlanishning barqaror sur'atlarini ta'minlash, aholimizning moddiy farovonligini yuksaltirishga erishgani barchamizga katta mamnuniyat va iftixor bag'ishlaydi, albatta. 2014 yilda O'zbekistonda yalpi ichki mahsulotning o'sishi 8,1 foizni tashkil etdi. Sanoat mahsulotlari ishlab chiqarish 8,3 foizga ko'paydi, qishloq xo'jaligidagi o'sish 6,9 foizni tashkil etdi, chakana savdo aylanmasi 14,3 foizga oshdi"¹.

Hozirgi globallashuv va iqtisodiyotni modernizatsiyalash sharoitida mamlakatimizni barqaror rivojlantirish, iqtisodiy o'sish jarayonlarini jadallashtirish hamda uni yangi sifat bosqichiga ko'tarish strategiyasini belgilashda iqtisodiy rivojlanish tendentsiyalarini, undagi yutuq hamda kamchiliklarni tahlil qilish, aniqlash va baholash muhim ahamiyatga ega.

Shu sababli ham hozirgi zamon iqtisodchi kadrlaridan makroiqtisodiy nazariya va eng zamonaviy makroiqtisodiy kontseptsiyalar bilan yaxshi tanish bo'lishlari, makroiqtisodiy ko'rsatkichlarning mohiyatini chuqur bilishlari, ularni tahlil qilish va baholash malakasiga, nazariy bilimlarni amaliyot bilan bog'lash ko'nikmalariga ega bo'lishlari talab etiladi.

Iqtisodiyotda tarkibiy islohotlar va iqtisodiyotni modernizatsiyalashni yanada chuqurlashtirish, uning ko'lamini kengaytirish bilan bog'liq masala-larning nazariy va amaliy tomonlarini o'rganishda "Makroiqtisodiyot" fani muhim ahamiyat kasb etadi

Talabalarga mazkur fan xususiyatlari doirasida O'zbekiston Res-publikasi Prezidenti I.A. Karimovning "Jahon moliyaviy-iqtisodiy inqirozi, O'zbekiston sharoitida uni bartaraf etishning yo'llari va choralari" hamda "Asosiy vazifamiz – Vatanimiz taraqqiyoti va xalqimiz farovonligini yanada yuksaltirishdir" nomli asarlarida keltirilgan ma'lumotlar, asosiy tushuncha va qarashlar, ustuvor yo'nalishlar va xulosalarni puxta o'zlashtirishlari, kelgusi faoliyatlarida samarali foydalanishlari hamda ijodiy yondashishlarini ta'minlash fanning oldida turgan asosiy vazifalardan biridir.

1. Prezident Islom Karimovning 2015 yil 16 yanvardagi "2015 yilda iqtisodiyotimizda tub tarkibiy o'zgarishlarni amalga oshirish, modernizatsiya va diversifikatsiya jarayonlarini izchil davom ettirish hisobidan xususiy mulk va xususiy tadbirkorlikka keng yo'l ochib berish – ustuvor vazifamizdir" nomli ma'ruzasi /Халқ сўзи газетаси, 17 январ/

1. Fanga ajratilgan o'quv soatlarining o'quv turlari bo'yicha taqsimoti

t/r	Fan mavzularining nomi	Ta'lim yo'nalishlari									
		Bank ishi, Moliya, Sug'urta ishi, Buxgalteriya hisobi, budjet hisobi va davlat jamg'armalari, Kasb ta'limi					Menejment				
№	Mavzu	Auditoriya soatlari					Auditoriya soatlari				
		Jami	Ma'ruza	Seminar	Mustaqil ta'lim	Jami	Jami	Ma'ruza	Seminar	Mustaqil ta'lim	Jami
1.	“Makroiqtisodiyot” faniga kirish	4	2	2	2	6	4	2	2	3	7
2.	Asosiy makroiqtisodiy ko'rsatkichlar va ularni hisoblash	4	2	2	3	7	4	2	2	3	7
3.	Bozor iqtisodiyotining davriy rivojlanishi. Ishsizlik.	4	2	2	3	7	4	2	2	3	7
4.	Inflyatsiya va aksilinflyatsiya siyosati	4	2	2	3	7	4	2	2	2	6
5.	Yalpi talab - yalpi taklif modeli	4	2	2	3	7	4	2	2	3	7
6.	Iste'mol, jamg'arish va investitsiya funksiyalari	4	2	2	3	7	4	2	2	2	6
7.	Keynsning tovarlar va xizmatlar bozoridagi makroiqtisodiy muvozanat modeli	4	2	2	3	7	4	2	2	3	7
8.	Pulga talab funksiyasi	4	2	2	3	7	4	2	2	3	7
9.	Pul taklifi. Pul bozorida muvozanat	4	2	2	3	7	4	2	2	3	7
10.	Davlat byudjeti. Soliqlar.	4	2	2	3	7	4	2	2	3	7
11.	Byudjet-soliq siyosati	4	2	2	3	7	4	2	2	2	6
12.	Bank tizimi. Pul-kredit siyosati	4	2	2	3	7	4	2	2	3	7
13.	IS-LM modeli	4	2	2	3	7	4	2	2	3	7
14.	Iqtisodiy o'sishning umumiy tavsifi va neokeynscha modellari	4	2	2	3	7	4	2	2	3	7
15.	Iqtisodiy o'sishning neoklassik modellari	4	2	2	3	7	4	2	2	3	7
16.	Xalqaro savdo nazariyasi	4	2	2	2	6	4	2	2	2	6
17.	Tashqi savdo siyosati	2	1	1	2	4	4	2	2	2	6
18.	To'lov balansi	2	1	1	2	4	4	2	2	2	6
19.	Valyuta kursi	2	1	1	2	4	2	1	1	2	4
20.	Ochiq iqtisodiyotda makroiqtisodiy siyosat	2	1	1	2	4	2	1	1	2	4
JAMI		72	36	36	54	126	76	38	38	52	128

2. AMALIY MASHG‘ULOTLARNING NAMUNAVIY MAVZULARI

1-MODUL

1-mavzu. “MAKROIQTISODIYOT” FANINING PREDMETI, OBYEKTI, MAQSADI VA VAZIFALARI (2 soat)

1. O‘zbekiston Respublikasi Prezidenti I.Karimovning “Barcha reja va dasturlarimiz Vatanimiz taraqqiyotini yuksaltirish, xalqimiz farovonligini oshirishga xizmat qiladi” nomli asarlaridan kelib chiqqan holda fanning maqsadi va vazifasi.

2. Fanning predmeti, vazifasi va o‘rganish usullari.

3. Daromadlar va harajatlarning doiraviy aylanishi modeli. Zaxiralar va oqimlar.

4 . Makroiqtisodiy muvozanat tushunchasi va asosiy makroiqtisodiy qarashlar. Zamonaviy makroiqtisodiyotning ahamiyati.

Qo‘llaniladigan pedagogik texnologiyalar: “Insert usuli”, “BBB” jadvalini to‘ldirish.

1.1-ilova

Guruhlar uchun topshiriqlar

1-guruh

Makroiqtisodiyot, daromadlar , harajatlar, zaxiralar , oqimlar. muvozanat tushunchalarining mazmuni va o‘zaro bog‘liqligini yoriting.

“Makroiqtisodiyot” tushunchasiga klaster tuzing.

2- guruh

Makroiqtisodiyotda asosiy iqtisodiy muammo nima? Bozor sharo-itida asosiy iqtisodiy muammoni hal etish yo‘llarini o‘rganish asosida “daromadlar , harajatlar” tushunchalariga klaster tuzing.

3- guruh

Asosiy iqtisodiy muammoni hal etish uslubiyotini yoriting.

“Zaxiralar , oqimlar” tushunchalariga klaster tuzing.

4- guruh

Makroiqtisodiyotning vazifalari.

“Makroiqtisodiy model” tushunchasiga klaster tuzing

1.2-ilova

“Insert usuli”

Insert – samarali o‘qish va fikrlash uchun belgilashning interfaol tizimi hisoblanib, mustaqil o‘qib-o‘rganishga yordam beradi. Bunda ma’ruza mavzulari, kitob va boshqa materiallar oldindan talabaga vazifa qilib beriladi. Uni o‘qib chiqib, «V; +; -; ?» belgilari orqali o‘z fikrini ifodalaydi.

Matnni belgilash tizimi

(v) – men bilgan narsani tasdiqlaydi.

(+) – yangi ma’lumot.

(-) – men bilgan narsaga zid.

(?) – meni o‘ylantirdi. Bu borada menga qo‘shimcha ma’lumot zarur.

Insert jadvali

Tushunchalar	V	+	-	?
Iqtisodiyot				
Mikroiqtisodiyot				
Makroiqtisodiyot				
Daromadlar ,				
Xarajatlar				
Zaxiralar ,				
Oqimlar				
Makroiqtisodiy model				

1.3-ilova

Guruh bilan ishlash qoidalari

Guruh a’zolarining har biri:

- o‘z sheriklarining fikrlarini hurmat qilishlari lozim;
- berilgan topshiriqlar bo‘yicha faol, hamkorlikda va mas’uliyat bilan ishlashlari lozim;
- o‘zlariga yordam kerak bo‘lganda so‘rashlari mumkin;
- yordam so‘raganlarga ko‘mak berishlari lozim;
- guruhni baholash jarayonida ishtirok etishlari lozim;
- “Biz bir kemadamiz, birga cho‘kamiz yoki birga qutulamiz” qoidasini yaxshi bilishlari lozim.

1. *Bitta gap bilan savolga javobni shakllantiring, mikroiqtisodiyot, makroiqtisodiyot, daromadlar , harajatlar, zaxiralar , oqimlar tushunchalari qanday bog‘liqlikda namoyon bo‘ladi?*

2. *“Makroiqtisodiyotning boshqa iqtisodiy fanlar bilan aloqadorligi va iqtisodiyotda makroiqtisodiy modelning qo‘llanilishi” bo‘yicha sxema tuzing.*

3. *Ushbu tushunchalarning mazmunini yoriting.*

Makroiqtisodiyot, daromadlar , harajatlar tushunchalarining mazmuni. agregatlashtirish, makroiqtisodiy modellashtirishning o‘ziga xos xususiyatlari.

Makroiqtisodiy muvozanat tushunchasi.

Makroiqtisodiyotning fan sifatida shakllanishi.

1.4-ilova

Baholash mezonlari va ko'rsatkichlari (ball)

Guruh	1 topshiriq	2 topshiriq	3 topshiriq (har bir savol 0,2 ball)			Ballar yig'indisi
	(1,0)	(1,4)	1-savol	2-savol	3-savol	(3,0)
1						
2						
3						

1.5-ilova

B.B.B. usuli asosida bilimlarni sinash uchun tarqatma materiallar

	Tushuncha	Bilaman "+", Bilmayman "-"	Bildim "+", Bila olmadim "-".
1	"Makroiqtisodiyot" fanining predmeti		
2	"Makroiqtisodiyot" fanini o'rganish usullari		
3	"Makroiqtisodiyot" fanining maqsadi		
4	Makroiqtisodiyotning vazifalari		
5	Makroiqtisodiyotda asosiy iqtisodiy masalani hal etishning o'ziga xos jihatlari		
6	Makroiqtisodiyotning obyektlari		
7	Makroiqtisodiy model		
8	Makroiqtisodiy tahlil usullari		

Tavsiya etilgan adabiyotlar

1. Prezident Islom Karimovning 2015 yil 16 yanvardagi Mamlakatimizni 2014 yilda ijtimoiy-iqtisodiy rivojlantirish yakunlari va 2015 yilga mo'ljallangan iqtisodiy dasturning eng muhim ustuvor yo'nalishlariga bag'ishlangan vazirlar mahkamasining majlisidagi ma'ruzasi /Халқ сўзи газетаси, 17 январ/
2. I.A.Karimov. "Asosiy vazifamiz – Vatanimiz taraqqiyoti va xalqimiz farovonligini yanada yuksaltirishdir" – Toshkent: «O'zbekiston», 2010. – 34-50 b.

3. I.A.Karimov. “Jahon moliyaviy-iqtisodiy inqirozi, O‘zbekiston sharoitida uni bartaraf etishning yo‘llari va choralari”. T.: O‘zbekiston, 2009 yil. -56 b.
4. Вечканов Г.С., Вечканова Г.Р. Макроэкономика.2-е изд.-СПб.:Питер, 2010, 53-68 с.с.
5. Мариганова Е.А., Шапиро С.А. Макроэкономика. Экспресс курс.: Учебное пособие- М.: КНОРУС, 2010, 66-71,181-189 с.с.
6. Самуэльсон, Пол Е., Нордхаус, Вильям Д. Макроэкономика,18-е изд.: пер. с англ,-М.: ООО «И.Д. Вилямс», 2009, 183-226 с.с.
7. Абел Е., Бернанке Б. Макроэкономика. 5-е изд.- СПб.: Питер, 2008, 323-339 с.с.
8. Киселева Е.А. Макроэкономика: Экспресс курс: учебное пособие.- М.: КНОРУС, 2008, 144-175 с.с.
9. Кушлин В.И., Ивлева Г.Ю., Ключкин П.И. Макроэкономика: Государственное регулирование в условиях глобализации; УМК дляподготовки магистров.-М. :Изд-во РАГС, 2007.-320 с.
10. Тарасевич Л.С., Гребников П.И., Лусский А.И. Макроэкономика:Учебник.- 6-е изд., испр. и доп. –М.: Высшее образование», 2006, 89--127 с.с.

2-mavzu. ASOSIY MAKROIQTISODIY KO‘RSATKICHLAR VA ULARNI HISOBLASH (2 soat)

1. Milliy iqtisodiyotni tahlil qilishda qo‘llaniladigan asosiy ko‘rsatkichlar.
2. Yalpi ichki mahsulot tushunchasi va uni hisoblashning asosiy shartlari.
3. YaIM ni ishlab chiqarish , xarajatlar uslubida, daromadlar bo‘yicha hisoblash.
4. Milliy hisobchilik tizimidagi boshqa ko‘rsatkichlar va ular o‘rtasidagi nisbat.

Qo‘llaniladigan pedagogik texnologiyalar: “Dumaloq stolda” muhokama qilinadi va “Ekspert so‘rovi” asosida o‘tkaziladi.

2.1-ilova

“Dumaloq stolda” muhokamasiga qo‘yiladigan savollar

1. Milliy iqtisodiyotni tahlil qilish uchun foydalaniladigan ko‘rsatkichlardan qaysilari makroiqtisodiy ko‘rsatkichlar hisoblanadi?
2. Qo‘shilgan qiymat, yakuniy mahsulot, oraliq mahsulot ko‘rsatkichlarini tavsiflab bering.
3. YaIMni xarajatlar bo‘yicha hisoblashda qo‘llaniladigan komponentlar tarkibini sanab o‘ting.

4. YaMD ko'rsatkichi qanday hisoblanadi va YaIM ko'rsatkichidan nimasi bilan farq qiladi?
5. ShD, ShTD, YaMTD ko'rsatkichlari o'rtasidagi bog'liqlik va farqlar nimada?

2.2-ilova

Munozara qatnashchilariga eslatma

1. Munozara munosabatlar yig'indisi emas, balki muammo yechimi uslubi-yotidan iborat.
2. Ko'p gapirmasdan, boshqalarning so'zlashiga imkon ber.
3. Maqsadga erishish yo'lida hissiyotlaringni jilovlab, batafsil o'ylagan holda so'zla.
4. Raqiblaring vaziyatini o'rganib, ularga hurmat bilan murojaat qil.
5. Raqiblaring tomonidan aytilgan fikrlarga tanqidiy va mulohazali yondash.
6. Munozara predmeti bo'yicha chetga chiqmagan holda to'g'ri yondashib, gapir.

2.3-ilova

Muammoli seminarining boshqaruv dastaklari

Boshlovchi barcha vazifalarni o'ziga oladi – munozara bosqichlarini boshqarish, javoblarning asoslanishi va to'g'riligini tasdiqlash, qo'llangan atama va tushunchalarni aniqlash, munosabatlarni to'g'ri qo'llash va boshqalar. Taqdimotlarning taqsimotini to'g'ri boshqarish.

Taqrizchi – tomonlarning ma'ruzalarini yo'nalishlar bo'yicha bel-gilash va to'liq xarakterda baholash: dolzarbligi, ilmiy jihati, manti-qiyiligi va masalalarning aniq qo'yilganligi, xulosalarning aniq ko'rsati-lishi.

Raqib – qabul qilingan tadqiqot o'rtasida raqobatchilik jarayonini shakllantiradi. U faqatgina ma'ruzachining asosiy holatini tanqid qilish emas, shu bilan birgalikda, uning aytgan fikrlaridan zaif yoki xato to-monlarini topish hamda o'zining hal qiluvchi fikrlarini taklif qilishi ham mumkin.

Ekspert – barcha munozaralarning, jumladan, munozara qatnash-chilari tomonidan aytilgan fikrlarning, qilingan xulosalarning, taklif va taxminlarning samaradorligini baholaydi.

Munozara reglamentini o'tkazish tartibi

1. Boshlovchi ma'ruza mavzusi va ma'ruzachilarning taqdimotlarini e'lon qiladi.
2. Ma'ruza 5 daqiqa davom etadi.
3. Taqrizchi – 2 daqiqa.
4. Raqib – ma'ruza mavzusi bo'yicha fikrlarini 1-3 daqiqa taqdim etadi.
5. Jamoa bo'lib muhokama qilish– 5-10 daqiqa.

Baholash ko'rsatkichlari va mezonlari

Baholash ko'rsatkichlari va mezonlari (ballarda)	Munozara ishtirokchilari			
	Ma'ruzachilar (F.I.Sh.)			
	1	2	3	4
Ma'ruzaning mazmuni (2,5):				
- mavzuga mos kelishi (1,5);				
- mantiqiylik, aniqlik (0,5);				
- xulosalarni qisqaligi (0,5);				
Infomatsion texnologiyalardan foydalanganligi (ko'rgazmalilik) – (0,9).				
Reglament (0,6)				
Jami (4,0)				
	Taqrizchilar (F.I.Sh.)			
Ma'ruzaning tavsifi (3,0)				
-ma'ruzaning kuchli tomonlarini aniqlash (1,2)				
-ma'ruzaning zaif tomonlarini aniqlash (1,2)				
Reglament (0,6)				
Jami (3,0)				
	Opponentlar, ishtirokchilar (F.I.Sh.)			
Savollar				
-har biri uchun (0,3)				

Ekspert varag'i №1

YaIM va uning tarkibi: iste'mol, investitsiyalar, davlat haridlari va sof eksport harajatlari.

Ekspert varag'i №2

Daromadning boshqa ko'rsatkichlari – sof ichki mahsulot, milliy daromad, ixtiyordagi va shaxsiy daromad.

Ekspert varag'i №3

Asosiy makroiqtisodiy ayniyatlar. YaIM deflyatori.

Tavsiya etilgan adabiyotlar

1. Prezident Islom Karimovning 2015 yil 16 yanvardagi Mamlakatimizni 2014 yilda ijtimoiy-iqtisodiy rivojlantirish yakunlari va 2015 yilga mo'ljallangan iqtisodiy dasturning eng muhim ustuvor yo'nalishlariga bag'ishlangan vazirlar mahkamasining majlisidagi ma'ruzasi /Халқ сўзи газетаси, 17 январ/
2. I.A.Karimov. "Asosiy vazifamiz – Vatanimiz taraqqiyoti va xalqimiz farovonligini yanada yuksaltirishdir" – Toshkent: «O'zbekiston», 2010. – 34-50 b.
3. I.A.Karimov. "Jahon moliyaviy-iqtisodiy inqirozi, O'zbekiston sharoitida uni bartaraf etishning yo'llari va choralari". T.: O'zbekiston, 2009 yil. -56 b.
4. Абель Е., Бернанке Б. Макроэкономика. 5-е изд.- СПб.: Питер, 2008, 323-339 с.с.
5. Вечканов Г.С. Вечканова Г.Р. "Макроэкономика". 2-е изд.- СПб.:Питер, 2010, 53-68 с.с.
6. Кушлин В.И., Ивлева Г.Ю., Клюкин П.И. Макроэкономика: Государственное регулирование в условиях глобализации; УМК для подготовки магистров.-М. :Изд-во РАГС, 2007.-320 с.

7. Мариганова Е.А., Шапиро С.А. “Макроэкономика”. Экспресс курс.: учебное пособие-М.: КНОРУС, 2010, 66-71,181-189 с.с.
8. Менкью Н.Г. Принципы макроэкономики: 4-е изд./Пер. с англ.–СПб.:Питер, 2009, 282-288 с.с.
9. Самуэльсон, Пол Е., Нордхаус, Вильям Д. Макроэкономика,18-е изд.: пер. с англ,-М.: ООО «И.Д.Вильямс», 2009, 183-226 с.с.
10. Киселёва Е.А. Макроэкономика: Экспресс курс: учебное пособие.- М.: КНОРУС, 2008, 144-175 с.с.

3-mavzu. BOZOR IQTISODIYOTINING DAVRIY RIVOJLANISHI. ISHSIZLIK.

1. Iqtisodiy davrlarning va iqtisodiy tebranishlarning sabablari.
2. Ishsizlik tushunchasi va ishsizlik darajasining o'lchanishi.
3. Ishsizlikning iqtisodiy oqibatlari. А. Оuken qonuni.
4. Жаҳон молиявий-иқтисодий инқирозининг келиб чиқиш сабаблари, намоён бўлиш шакллари ва ишсизлик даражасига таъсири.

Qo'llaniladigan pedagogik texnologiyalar: mashg'ulot “Blis-so'rov” va “savol-javob” usulida o'tkaziladi,

3.1-ilova

Blis-so'rov savollari

Iqtisodiy davrning bosqichlarini sanab bering? Ishsizlik turlari va ularning farqlari? Ish bilan to'la bandlik deganda nimani tushunasiz? Potensial YaIM deganda nimani tushunasiz? Haqiqiy YaIM deganda nimani tushunasiz?

3.2-ilova

Baholash mezonlari va ko'rsatkichlari (ball)

Guruh	Javobni tushunarligi va aniqligi	Guruh faolligi (aniq va ketma-ketlik)	Xulosalarni shakllantirish	Ballar yig'indisi
	(0,8)	(0,6)	(0,6)	(2,0)
1				
2				
3				
4				
5				
6				

Mavzu bo'yicha nazorat savollari

<i>Savollar</i>	<i>Javoblar</i>
1. Iqtisodiy tebranishlarning sabablarini qanday izohlaysiz?	
2. Ishsizlikning qanday turlari mavjud? Ishsizlik darajasi qanday aniqlanadi?	
3. Ishsizlikning tabiiy darajasi, ish bilan to'liq bandlilik tushunchalariga tavsif bering.	
4. Potentsial YaIM ko'rsatkichini izohlab bering.	
6. Jahon moliyaviy-iqtisodiy inqirozining kelib chiqishiga qaysi holatlar sabab bo'ldi?	
7. Moliyaviy inqirozning ishsizlik darajasiga ta'siri qay tariqa ro'y beradi?	

ESSE

Esse – taklif etilgan mavzuga 1000 dan 5000 gacha soʻz hajmidagi insho.

Esse – bu muallifning shaxsiy nuqtai nazarini yozma ravishda erkin ifoda etish shakli;

- qandaydir predmet bo'yicha umumiy yoki dastlabki dunyoqarashni o'z ichiga oladi.

Besh daqiqali esse

Besh daqiqali esse – o'rganilayotgan mavzu bo'yicha olingan bilim-larni umumlashtirish, mushohada qilish maqsadida o'quv mashg'uloti oxiri-rida, 5 daqiqa oralig'ida olib boriladi.

Tavsiya etilgan adabiyotlar

1. Prezident Islom Karimovning 2015 yil 16 yanvardagi Mamlakatimizni 2014 yilda ijtimoiy-iqtisodiy rivojlantirish yakunlari va 2015 yilga mo'ljallangan iqtisodiy dasturning eng muhim ustuvor yo'nalishlariga bag'ishlangan vazirlar mahkamasining majlisidagi ma'ruzasi /Халқ сўзи газетаси, 17 январь/
2. I.A.Karimov. "Asosiy vazifamiz – Vatanimiz taraqqiyoti va xalqimiz farovonligini yanada yuksaltirishdir" – Toshkent: «O'zbekiston», 2010. – 34-50 b.
3. I.A.Karimov. "Jahon moliyaviy-iqtisodiy inqirozi, O'zbekiston sharoitida uni bartaraf etishning yo'llari va choralari". T.: O'zbekiston, 2009 yil. -56 b.
4. Абель Е., Бернанке Б. Макроэкономика. 5-е изд.- СПб.: Питер, 2008, 323-339 с.с.

5. Вечканов Г.С. Вечканова Г.Р. Макроэкономика. 2-е изд.-СПб.:Питер, 2010, 53-68 с.с.
6. Мариганова Е.А., Шапиро С.А. Макроэкономика. Экспресс курс.: учебное пособие-М.: КНОРУС, 2010, 66-71,181-189 с.с.
7. Менкью Н.Г. Принципы макроэкономики: 4-е изд./Пер. с англ.– СПб.:Питер, 2009, 282-288 с.с.
8. Самуэльсон, Пол Е., Нордхаус, Вильям Д. Макроэкономика,18-е изд.: пер. с англ,-М.: ООО «И.Д.Вильямс», 2009, 183-226 с.с.
9. Киселёва Е.А. Макроэкономика: Экспресс курс: учебное пособие.- М.: КНОРУС, 2008, 144-175 с.с.

4-mavzu. INFLYATSIYA VA AKSILINFLYATSIYA SIYOSATI (2 soat)

1. Inflyatsiya: mohiyati, hisoblanishi va turlari.
2. Inflyatsiyaning turlari. Talab va taklif inflyatsiyasi.
3. Inflyatsiya va ishsizlik o'rtasidagi bog'lig'lik. Fillips egri chizig'i.
4. O'zbekiston Respublikasi iqtisodiyotidagi inflyatsiya jarayonlari va aksilinflyatsiya siyosati.

Qo'llaniladigan pedagogik texnologiyalar: «BBB» jadvalini to'ldirish, "Insert" usulida o'tkaziladi.

4.1-ilova

B.B.B. metodi asosida tarqatma materiallar

№	Tushuncha	Bilaman "+", Bilmayman "-".	Bildim "+", Bilaolmadim "-".
1	Inflyatsiya		
2	aksilinflyatsiya		
3	Pul massasi		
4	Pulning aylanish tezligi		
5	Inflyatsion kutish		
6	Talab inflyatsiyasi.		
7	Taklif inflyatsiyasi.		
8	Foiz stavkalari		
9	«70-miqdor qoidasi»		
10	Fillips egri chizig'i.		
11	YaIMning uzilishi		
12	Giperinflyatsiya		
13	Sudraluvchi inflyatsiya		

“Insert usuli”

Insert – samarali o‘qish va fikrlash uchun belgilashning interfaol tizimi hisoblanib, mustaqil o‘qib -o‘rganishda yordam beradi. Bunda ma’ruza mavzulari, kitob va boshqa materiallar oldindan talabaga vazifa qilib beriladi. Uni o‘qib chiqib, «V; +; -; ?» belgilari orqali o‘z fikrini ifodalaydi.

Matnni belgilash tizimi

- (v) – men bilgan narsani tasdiqlaydi.
- (+) – yangi ma’lumot.
- (-) – men bilgan narsaga zid.
- (?) – meni o‘ylantirdi. Bu borada menga qo‘shimcha ma’lumot zarur.

Nazorat savollari:

1. Inflyatsiyaning mohiyati faqatgina muomaladagi pul massasining ortiqchaligi bilan izohlanishi to‘g‘rimi?
2. Inflyatsiyani tushuntirib berishga keyinchilarning va neoklassiklarning yondoshuvlari qanday farq qiladi?
3. Inflyatsiyaning ijtimoiy – iqtisodiy oqibatlarini qanday?
4. Talab inflyatsiyasi qanday sodir bo‘ladi?
5. Taklif inflyatsiyasiga izoh bering?
6. Fillips egri chizig‘i qaysi ko‘rsatkichlar o‘rtasidagi bog‘liqlikni ko‘rsatadi? Bu bog‘liqlik qanday tavsiflanadi?
7. Aksilinflyatsiya siyosatining mohiyatini tushuntirib bering.
8. Jahon moliyaviy-iqtisodiy inqirozi sharoitida inflyatsiga qarshi kurash siyosatining xususiyatlari nimada?

Tavsiya etilgan adabiyotlar

1. Prezident Islom Karimovning 2015 yil 16 yanvardagi Mamlakatimizni 2014 yilda ijtimoiy-iqtisodiy rivojlantirish yakunlari va 2015 yilga mo‘ljallangan iqtisodiy dasturning eng muhim ustuvor yo‘nalishlariga bag‘ishlangan vazirlar mahkamasining majlisidagi ma‘ruzasi /Халқ сўзи газетаси, 17 январ/
2. I.A.Karimov. “Asosiy vazifamiz – Vatanimiz taraqqiyoti va xalqimiz farovonligini yanada yuksaltirishdir” – Toshkent: «O‘zbekiston», 2010. – 34-50 b.
3. Axmedov D.Q., Ishmuxamedov A.E., Jumaev Q.X., Djumaev Z.A. Makroiqtisodiyot. - T.: «O‘zbekiston yozuvchilar uyushmasining Adabiyot jamg‘armasi nashriyoti», 2004 - 240 b.
4. Vahobov A.V., Abdullaev Yo.A. Jahon moliyaviy-iqtisodiy inqirozi, O‘zbekiston sharoitida uni bartaraf etishning yo‘llari va choralari asarini o‘rganish bo‘yicha o‘quv-uslubiy qo‘llanma. T: “IQTISOD - MOLIYA”, 2009

5. Вечканов Г.С. Вечканова Г.Р.Макроэкономика. 2-е изд.-СПв.:Питер, 2010, 53-68 с.с.
6. Мариганова Е.А., Шапиро С.А. Макроэкономика. Экспресс курс.: учебное пособие-М.: КНОРУС, 2010, 66-71,181-189 с.с.
7. Менкью Н.Г. Принципы макроэкономики: 4-е изд./Пер. с англ.– СПв.:Питер, 2009, 282-288 с.с.
8. Самуэльсон, Пол Е., Нордхаус, Вильям Д. Макроэкономика,18-е изд.: пер. с англ,-М.: ООО «И.Д.Вильямс», 2009, 183-226 с.с.
9. Абель Е., Бернанке Б. Макроэкономика. 5-е изд.- СПб.: Питер, 2008, 323-339 с.с.
10. Киселёва Е.А. Макроэкономика: Экспресс курс: учебное пособие.- М.: КНОРУС, 2008, 144-175 с.с.

5-mavzu. YALPI TALAB -YALPI TAKLIF MODELII (2 soat)

1. Yalpi talab-yalpi taklif modeliga umumiy tavsif. Yalpi talab tushunchasi va grafigi.
2. Yalpi talabning baho va bahodan boshqa omillari.
3. Yalpi taklif grafigi va omillari.
4. AD-AS modelida makroiqtisodiy muvozanat. Makroiqtisodiy muvozanat buzilishining jahon moliyaviy-iqtisodiy inqirozi yuzaga kelishiga ta'siri.

Qo'llaniladigan pedagogik texnologiyalar: mini-test yechish orqali o'tkaziladi.

5.1-ilova

Ishlarni baholash ko'rsatkichlari va mezonlari

Har bir talaba ko'rsatkich va mezonlar bo'yicha ball yig'adi (maksimal 3 ball).

Guruh	1-topshiriq		2-topshiriq		Javobni aniqligi (0,7)	Umumiy ball (3,0)
	Javobning to'g'ri- ligi (0,5)	Asoslan- ganligi (0,5)	Ko'rgaz- malilik (sxema) (0,8)	Asoslan- ganlik (0,5)		
1						
2						
3						

Guruhlarda ishlash uchun topshiriqlar

1-guruh

1-topshiriq. Ushbu fikr to'g'ri yoki noto'g'riligini aniqlang (javobni asoslang).

Foiz stavkasi samarasi shuni bildiradiki, yalpi talabning egri chiziq bo'yicha surilishi narxlar darajasi o'zgarishining foiz stavkasiga bo'lgan ta'siriga bog'liq.

2-topshiriq. Savolga aqliy hujum usulida javob toping.

Pul taklifi hajmi o'zgaragan holatda talabning oshishi foiz stavkasini ko'tarilishiga olib keladimi yoki pasayishiga?

2-guruh

1-topshiriq. Ushbu fikr to'g'ri yoki noto'g'riligini aniqlang (javobni asoslang).

Boylik samarasi yoki real kassa qoldiqlari samarasi shuni bildiradiki, narxlar darjasining oshishi, jamg'arilgan moliyaviy aktivlari (omonatlar, obligatsiyalar) real xarid qobiliyatini pasaytirib yuboradi.

2-topshiriq. Muammoli savolga aqliy hujum usulida javob toping.

Yalpi talabning baho omillarini sanab bering va ularning xar qaysisiga tushuncha bering.

3-guruh

1-topshiriq. Ushbu fikr to'g'ri yoki noto'g'riligini aniqlang (javobni asoslang).

Import xaridlar samarasi shuni bildiradiki, biror mamlakatda tovar va xizmatlarning ichki narxlari tashqi narxlarga nisbatan oshib borsa, shu mamlakatda import mahsulotlarga bo'lgan talab oshadi.

2-topshiriq. Muammoli savolga aqliy hujum usulida javob toping.

Makroiqtisodiy muvozanat qanday ta'minlanadi?

Testlar

1. Yalpi taklifning klassik modelida:

- ish haqi, baholar darajasi va real YaIM o'zgaruvchan;
- nominal YaIM, va baholar darajasi qayd qilingan (o'zgarmas);

- v) yalpi talabning o'zgarishi baholar darajasiga ta'sir etmaydi;
- g) iqtisodiyot to'liq bandlik sharoitida turgan holat aks ettiriladi.

2. AS egri chizig'i Keyns kesimida:

- a) ijobiy egilishga ega;
- b) salbiy egilishga ega;
- v) vertikal ko'rinishga ega;
- g) gorizontal ko'rinishga ega.

3. Agar baho darajasi oshsa, ishlab chiqarish pasayadi, bu holat AD – AS modelida izohlanadi:

- a) AD egri chizig'ining o'ngga siljigani bilan;
- b) AD egri chizig'ining chapga siljigani bilan;
- v) AS egri chizig'ining chapga siljigani bilan;
- g) AS egri chizig'ining o'ngga siljigani bilan.

4. Yalpi talab egri chizig'i siljiydi:

- a) o'ngga, agar davlat xarajatlari qisqarsa;
- b) chapga, agar iqtisodiyotdagi baholar darajasi o'ssa;
- v) o'ngga, agar iqtisodiyotda pul taklifi ko'paysa;
- g) chapga, agar aholidan olinadigan daromad solig'i qisqarsa.

5. Qanday omillar ta'sirida jami talab yoki jami taklif chiziqlari o'ngga yoki chapga suriladi?

- a) Baho omillarining ta'sirida;
- b) Bahodan boshqa omillarning ta'sirida;
- v) Ishlab chiqarish hajmi oshganda;
- g) Ishlab chiqarish hajmi kamayganda.

Tavsiya etilgan adabiyotlar

1. Prezident Islom Karimovning 2015 yil 16 yanvardagi Mamlakatimizni 2014 yilda ijtimoiy-iqtisodiy rivojlantirish yakunlari va 2015 yilga mo'ljallangan iqtisodiy dasturning eng muhim ustuvor yo'nalishlariga bag'ishlangan vazirlar mahkamasining majlisidagi ma'ruzasi /Халқ сўзи газетаси, 17 январ/
2. I.A.Karimov. "Asosiy vazifamiz – Vatanimiz taraqqiyoti va xalqimiz farovonligini yanada yuksaltirishdir" – Toshkent: «O'zbekiston», 2010. – 34-50 b.
3. I.A.Karimov. "Jahon moliyaviy-iqtisodiy inqirozi, O'zbekiston sharoitida uni bartaraf etishning yo'llari va choralari". T.: O'zbekiston, 2009 yil. -56 b.
4. Axmedov D.Q., Ishmuxamedov A.E., Jumaev Q.X., Djumaev Z.A. Makroiqtisodiyot. - T.: «O'zbekiston yozuvchilar uyushmasining Adabiyot jamg'armasi nashriyoti», 2004 - 240 b.
5. Вечканов Г.С. Вечканова Г.Р. Макроэкономика. 2-е изд.-СПб.: Питер, 2010, 53-68 с.с.

6. Мариганова Е.А., Шапиро С.А. Макроэкономика. Экспресс курс.: учебное пособие-М.: КНОРУС, 2010, 66-71,181-189 с.с.
7. Менкью Н.Г. Принципы макроэкономики: 4-е изд./Пер. с англ.–СПб.:Питер, 2009, 282-288 с.с.
8. Самуэльсон, Пол Е., Нордхаус, Вильям Д. Макроэкономика,18-е изд.: пер. с англ,-М.: ООО «И.Д.Вильямс», 2009, 183-226 с.с.
9. Абель Е., Бернанке Б. Макроэкономика. 5-е изд.- СПб.: Питер, 2008, 323-339 с.с.
- 10.Киселёва Е.А. Макроэкономика: Экспресс курс: учебное пособие.- М.: КНОРУС, 2008, 144-175 с.с.

**6-mavzu. ISTE'MOL, JAMG'ARISH VA INVESTITSIYA
FUNKTSIYALARI (2 soat)**

1. Iste'mol va jamg'arish, ularning grafiklari va funktsiyalari.
2. Iste'mol va jamg'arishga o'rtacha hamda chegaralangan moyillik.
3. Investitsiyalarning mohiyati, grafigi va funktsiyasi.
4. Investitsiyalar dinamikasini belgilovchi foiz ctavkasidan boshqa omillar. Akselerator modeli.

Qo'llaniladigan pedagogik texnologiyalar: «Kaskad texnikasi» yordamida, muammoli savollar.

6.1-ilova

«Kaskad» texnikasi

Ushbu texnologiya g'oyalar tizimini ishlab chiqishga ko'mak beradi:
Asosiy maqsadi: aniq va ijodiy fikrlash qobiliyatini faollashtirish.

1-topshiriq

Savol yuzasidan fikrlaringizni bildiring va ularni asoslang.

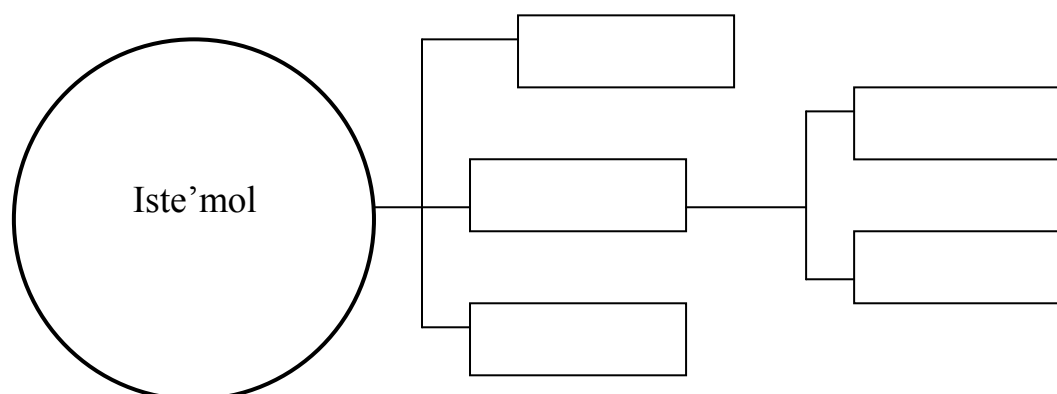

2-topshiriq

Savol yuzasidan fikrlaringizni bildiring va ularni asoslang.

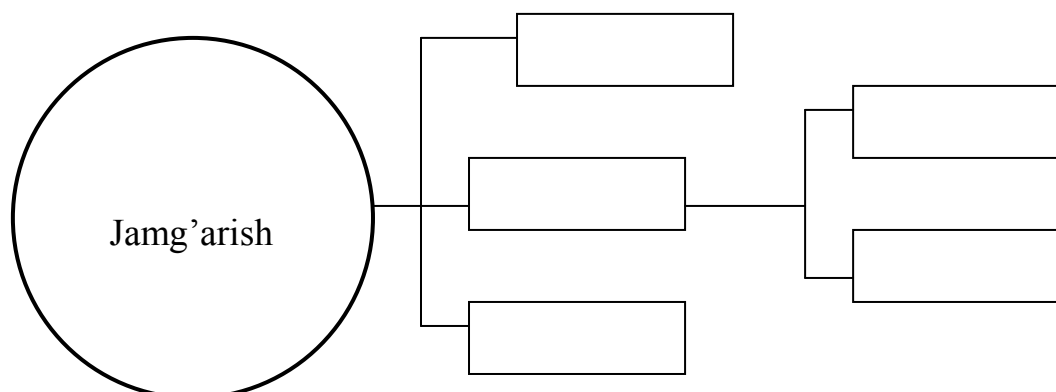

3-topshiriq

Savol yuzasidan fikrlaringizni bildiring va ularni asoslang.

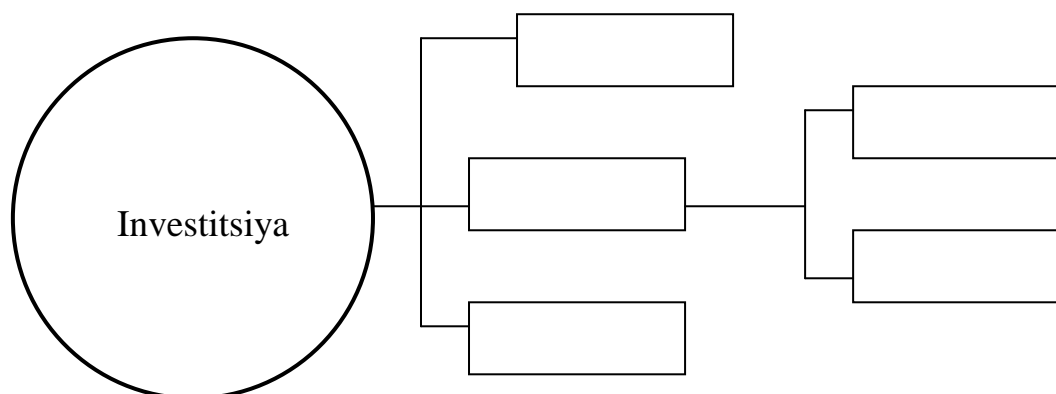

6.2-ilova

Amaliy (seminar) mashg'ulotda ishlash tartibi va reglament

1. Guruhda ishlash va taqdimotni tayyorlash – 20 daqiqa
2. Ishning natijalarini taqdimot etish – 5 daqiqa
3. Jamoa bo'lib muhokama qilish va guruhni baholash – 5 daqiqa

6.3-ilova

Guruh bilan ishlash qoidalari

Guruhning har bir a'zosi:

- o'z sheriklarining fikrlarini hurmat qilishlari lozim;
- berilgan topshiriqlar bo'yicha faol, hamkorlikda va mas'uliyat bilan ishlashlari lozim;
- o'zlariga yordam kerak bo'lganda, so'rashlari mumkin;
- yordam so'raganlarga ko'mak berishlari lozim;
- guruhni baholash jarayonida ishtirok etishlari lozim.

6.4-ilova

Baholash ko'rsatkichlari va mezonlari (ball)

Baholash ko'rsatkichlari va mezonlari (ballarda)	Guruhlar		
	1	2	3
1-topshiriq (0,3)			
2-topshiriq:			
- mavzuga mos kelishi, ko'rgazmalilik (0,8);			
- mantiqiylik, aniqlik (0,5);			
3-topshiriq (0,5)			
4-topshiriq:			
- xulosalarni aniq shakllantirilganligi (0,5);			
Reglament (0,2)			
Nazorat savollariga to'g'ri javob uchun (0,1)			
Boshqalar tomonidan to'ldirilganligi uchun (0,1)			
Jami (3,0)			

6.5-ilova

1. Daromad, iste'mol va jamg'armalar o'rtasidagi o'zaro bog'liqlikka izoh bering?
2. Avtonom iste'mol kategoriyasining mohiyatini tushuntirib bering.
3. Iste'mol va jamg'arish grafiklarini izohlang.
4. Iste'mol va jamg'armaga o'rtacha va chegaraviy moyillik ko'rsatkichlarini izohlab bering?
5. Qaysi mablag'larni investitsiya tarkibiga kiritamiz?
6. Akselerator modelini tushuntirib bering.
7. Kutilayotgan sof foyda normasi o'zgarishi qaysi sabablarga ko'ra ro'y beradi va u investitsiya hajmiga qanday ta'sir ko'rsatadi.

Tavsiya etilgan adabiyotlar

1. Prezident Islom Karimovning 2015 yil 16 yanvardagi Mamlakatimizni 2014 yilda ijtimoiy-iqtisodiy rivojlantirish yakunlari va 2015 yilga mo'ljallangan iqtisodiy dasturning eng muhim ustuvor yo'nalishlariga bag'ishlangan vazirlar mahkamasining majlisidagi ma'ruzasi /Халқ сўзи газетаси, 17 январ/
2. I.A.Karimov. "Asosiy vazifamiz – Vatanimiz taraqqiyoti va xalqimiz farovonligini yanada yuksaltirishdir" – Toshkent: «O'zbekiston», 2010. – 34-50 b.
3. I.A.Karimov. "Jahon moliyaviy-iqtisodiy inqirozi, O'zbekiston sharoitida uni bartaraf etishning yo'llari va choralari". T.: O'zbekiston, 2009 yil. -56 b.

4. Vahobov A.V., Abdullaev Yo.A. “Jahon moliyaviy-iqtisodiy inqirozi, O‘zbekiston sharoitida uni bartaraf etishning yo‘llari va choralari” asarini o‘rganish bo‘yicha o‘quv-uslubiy qo‘llanma. T: “IQTISOD - MOLIYA”, 2009
5. Вечканов Г.С., Вечканова Г.Р.Макроэкономика; Учебник для вузов , 3-е изд., дополненное.-СПб.: Питер, 2009.- 350 с.
6. Дорнбуш Р. “Макроэкономика” - Бостон. МкГрав-Хилл, 2001.,- 574п.
7. Менкью Н.Г. Принципы макроэкономики: 4-е изд./Пер. с англ.–СПб.:Питер, 2009. - 544 с.
8. Самуэльсон, Пол Е., Нордхаус, Вильям Д. Макроэкономика,18-е изд.: пер. с англ,-М.: ООО «И.Д.Вильямс», 2009, -592 с.
9. Макроэкономика. Теория и Российская практика: учебник / под ред. А.Г.Грязневой и Н.Н.Думной.-5-е изд., перераб. и доп.-М.: КНОРУС, 2008.- 688 с.

2-MODUL

7-mavzu.

KEYNSNING TOVARLAR VA XIZMATLAR BOZORIDAGI МАКРОИҚТISODIY MUVOZANAT MODELI

(2 soat)

1. Keynsning makroiqtisodiy muvozanat nazariyasi asoslari.
2. Haqiqiy va rejalashtirilgan xarajatlar.
3. «Keyns xochi». Ishlab chiqarish hajmining muvozanat darajasiga erishish mexanizmi.
4. Avtonom xarajatlar multiplikatori.
5. Retsession va inflyatsion uzilish

Qo‘llaniladigan pedagogik texnologiyalar: 1- amaliy mashg‘ulot “Blits-so‘rov”, muammoli seminar

7.1-ilova

Blis-so‘rov savollari

Rejalashtirilgan xarajatlari
 Haqiqiy xarajatlar
 Sof eksport funktsiyasi
 Importga chegaraviy moyillik.
 Haqiqiy investitsiyalar
 Rejalashtirilgan investitsiyalar
 Avtonom xarajatlar multiplikatsiya samarasi.
 Multiplikator formulasi.
 Retsessiya va inflyatsiyaga xos uzilish.

Muammoli seminar

Munozara qatnashchilariga eslatma

1. Munozara munosabatlar yig'indisi emas, balki muammo yechimi uslubiyatidan iborat.
2. Ko'p gapirmasdan boshqalarning so'zlashiga imkon ber.
3. Maqsadga erishish yo'lida hissiyotlarinni jilovlab, batafsil o'ylagan holda so'zla.
4. Raqiblarning vaziyatini o'rganib, ularga hurmat bilan murojaat qil.
5. Raqiblarning tomonidan aytilgan fikrlarga tanqidiy va istehzoli yondash.
6. Munozara predmeti bo'yicha chetga chiqmagan holda to'g'ri yondashib gapir.

Muammoli seminarning boshqaruv dastaklari

Boshlovchi barcha vazifalarni o'ziga oladi – munozara bosqich-larini boshqarish,

javoblarning asoslanishi va to'g'riligini tasdiqlash, qo'llangan ata-ma va tushunchalarni aniqlash, munosabatlarni to'g'ri qo'llash va bosh-qalar. Taqdimotlarning taqsimotini to'g'ri boshqarish.

Taqrizchi – tomonlarning ma'ruzalarini yo'nalishlar bo'yicha bel-gilash va to'liq xarakterda baholash: dolzarbligi, ilmiy jihati, manti-qiyiligi va masalalarning aniq qo'yilganligi, xulosalarning aniq ko'rsa-tilishi.

Raqib – qabul qilingan tadqiqot o'rtasida raqobatchilik jarayonini shakllantiradi. U faqatgina ma'ruzachining asosiy holatini tanqid qilish emas, shu bilan birgalikda, uning aytgan fikrlaridan zaif yoki xato tomonlarini topish hamda o'zining hal qiluvchi fikrlarini taklif qilishi ham mumkin.

Ekspert – barcha munozaralarning, jumladan, munozara qatnash-chilari tomonidan aytilgan fikrlarning, qilingan xulosalarning, taklif va taxminlarning mahsuldorligini baholaydi.

Munozara reglamentini o'tkazish tartibi

1. Boshlovchi ma'ruza mavzusi va ma'ruzachilarning taqdimotlarini e'lon qiladi.
2. Ma'ruza 5 daqiqa davom etadi.
3. Taqrizchi – 2 daqiqa.
4. Raqib – ma'ruza mavzusi bo'yicha fikrlarini 1-3 daqiqa taqdim etadi.
5. Jamoa bo'lib muhokama qilish – 5-10 daqiqa.

Tavsiya etilgan adabiyotlar

1. Prezident Islom Karimovning 2015 yil 16 yanvardagi Mamlakatimizni 2014 yilda ijtimoiy-iqtisodiy rivojlantirish yakunlari va 2015 yilga mo'ljallangan iqtisodiy dasturning eng muhim ustuvor yo'nalishlariga

- bag'ishlangan vazirlar mahkamasining majlisidagi ma'ruzasi /Халқ сўзи газетаси, 17 январ/
2. I.A.Karimov. "Asosiy vazifamiz – Vatanimiz taraqqiyoti va xalqimiz farovonligini yanada yuksaltirishdir" – Toshkent: «O'zbekiston», 2010. – 34-50 b.
 3. I.A.Karimov. "Jahon moliyaviy-iqtisodiy inqirozi, O'zbekiston sharoitida uni bartaraf etishning yo'llari va choralari". T.: O'zbekiston, 2009 yil. -56 b.
 4. Вечканов Г.С., Вечканова Г.Р. Макроэкономика; Учебник для вузов, 3-е изд., дополненное.-СПб.: Питер, 2009.- 350 с.
 5. Дорнбуш Р. "Макроэкономикс" - Бостон. МкГрав-Хилл, 2001.,- 574п.
 6. Менкью Н.Г. Принципы макроэкономики: 4-е изд./Пер. с англ.– СПб.:Питер, 2009. - 544 с.
 7. Самуэльсон, Пол Е., Нордхаус, Вильям Д. Макроэкономика,18-е изд.: пер. с англ,-М.: ООО «И.Д.Вильямс», 2009, -592 с.
 8. Макроэкономика. Теория и Российская практика: учебник / под ред. А.Г.Грязневой и Н.Н.Думной.-5-е изд., перераб. и доп.-М.: КНОРУС, 2008.- 688 с.
 9. Насритдинова С.С. "Макроэкономика" Т.: "ИҚТИСОД-МОЛИЯ".2008

8-mavzu. PULGA TALAB FUNKTSIYASI

(2 soat)

1. Pul tushunchasi va uning funktsiyalari. Pul agregatlari.
2. Pulga talabning klassik nazariyasi.
3. Pulga talabning keynscha nazariyasi.

Qo'llaniladigan pedagogik texnologiyalar: "Aqliy hujum" usuli, "Insert" usuli.

8.1-ilova

Guruh bilan ishlash qoidalari

Har bir guruh a'zosi:

- o'z sheriklarining fikrlarini hurmat qilishlari lozim;
- berilgan topshiriqlar bo'yicha faol, hamkorlikda va mas'uliyat bilan ishlashlari lozim;
- o'zlariga yordam kerak bo'lganda so'rashlari mumkin;
- yordam so'rganlarga ko'mak berishlari lozim;
- guruhni baholash jarayonida ishtirok etishlari lozim;
- "Biz bir kemadamiz, birga cho'kamiz yoki birga qutulamiz" qoidasini yaxshi bilishlari lozim.

8.2-ilova

Guruhlar uchun vazifalar

1- guruh.

Pul tushunchasi va uning funktsiyalari. Pul agregatlari

2- guruh.

Pulga talabning klassik nazariyasi

3- guruh.

Pulga talabning keynscha nazariyasi.

Baholash ko'rsatkichlari (ballda)

Guruh	Mavzuning yechimi	Tushuntirish (aniqlik, mantiq)	Guruh faolligi (qo'shimchalar, savollar)	Jami ballar	Baho
	(1,2)	(1,2)	(0,6)	(3,0)	
1.					
2.					
3.					
4.					

8.3-ilova

“Insert usuli”

Insert - samarali o'qish va fikrlash uchun belgilashning interfaol tizimi hisoblanib, mustaqil o'qib-o'rganishda yordam beradi. Bunda ma'ruza mavzulari, kitob va boshqa materiallar oldindan talabaga vazifa qilib beriladi. Uni o'qib chiqib, «V; +; -; ?» belgilari orqali o'z fikrini ifodalaydi.

Matnni belgilash tizimi

- (v) - men bilgan narsani tasdiqlaydi;
- (+) – yangi ma'lumot;
- (-) – men bilgan narsaga zid;
- (?) – meni o'ylantirdi. Bu borada menga qo'shimcha ma'lumot zarur.

Insert jadvali

Tushunchalar	V	+	-	?
Pul tushunchasi				
Pulning funktsiyalari				
Pul likvidliligi				
Pul agregatlari				

Pulga talab funksiyasi				
Pulga bo'lgan talab funksiyasi				
Fisher samarasi				
Fisher tenglamasi				
Kembrij tenglamasi				

Tavsiya etilgan adabiyotlar

1. Prezident Islom Karimovning 2015 yil 16 yanvardagi Mamlakatimizni 2014 yilda ijtimoiy-iqtisodiy rivojlantirish yakunlari va 2015 yilga mo'ljallangan iqtisodiy dasturning eng muhim ustuvor yo'nalishlariga bag'ishlangan vazirlar mahkamasining majlisidagi ma'ruzasi /Халқ сўзи газетаси, 17 январ/
2. I.A.Karimov. "Asosiy vazifamiz – Vatanimiz taraqqiyoti va xalqimiz farovonligini yanada yuksaltirishdir" – Toshkent: «O'zbekiston», 2010. – 34-50 b.
3. Агапова Т.А., Серегина С.Ф. Макроэкономика. Учебник. 7-е изд. - М.: «Дело и Сервис», 2005. - 464 с.
4. Axmedov D.Q., Ishmuxeimedov A.E., Jumaev Q.X., Djumaev Z.A. Makroiqtisodiyot. - T.: «O'zbekiston yozuvchilar uyushmasining Adabiyot jamg'armasi nashriyoti», 2004 - 240 b.
5. Vahobov A.V., Abdullaev Yo.A. Jahon moliyaviy-iqtisodiy inqirozi, O'zbekiston sharoitida uni bartaraf etishning yo'llari va choralari asarini o'rganish bo'yicha o'quv-uslubiy qo'llanma. T: "IQTISOD - MOLIYA", 2009
6. Вечканов Г.С., Вечканова Г.Р.Макроэкономика; Учебник для вузов , 3-е изд., дополненное.-СПб.: Питер, 2009.- 350 с.
7. Дорнбуш Р. "Макроэкономикс" - Бостон. Мкграв-Хилл, 2001.,- 574п.
8. Менкью Н.Г. Принципы макроэкономики: 4-е изд./Пер. с англ.–СПб.:Питер, 2009. - 544 с.
9. Самуэльсон, Пол Е., Нордхаус, Вильям Д. Макроэкономика,18-е изд.: пер. с англ,-М.: ООО «И.Д.Вильямс», 2009, -592 с.
10. Макроэкономика. Теория и Российская практика: учебник / под ред. А.Г.Грязневой и Н.Н.Думной.-5-е изд., перераб. и доп.-М.: КНОРУС, 2008.- 688 с.

9-mavzu. PUL TAKLIFI. PUL BOZORIDAGI MUVOZANAT
(2 soat)

1. Pul taklifi. Bank multiplikatori.
2. Pul taklifining kengaytirilgan modeli pul multiplikatori.
3. Pul bozorida muvozanat.

Qo'llaniladigan pedagogik texnologiyalar: test yechish orqali o'tkaziladi, muammoli seminar

Testlar

1. Majburiy zahiralash normasi 12%, ortiqcha rezervlar depozitlar summasining 3 %ini tashkil etadi. Agar jami rezervlar 45 mlrd so'mni, naqd pullar esa 150 mlrd. so'mni tashkil etsa, depozitlar hajmi teng bo'ladi:

- | | |
|-------------------------|----------------------|
| a) 300 mlrd. so'mga; | c) 375 mlrd. so'mga; |
| b) 363,75 mlrd. so'mga; | d) 225 mlrd. so'mga. |

2. Depozitlarni majburiy zahiralash normasining oshirilishi:

- a) pul multiplikatorining o'sishi hisobiga pul taklifini ko'paytiradi;
- b) pul multiplikatorining pasayishi hisobiga pul taklifini kamaytiradi;
- c) hisob stavkasining pasayishi hisobiga pul taklifini ko'paytiradi;
- d) tijorat banklarining kredit berish imkoniyatini kengaytiradi.

3. Depozitlarni majburiy zahiralash normasi 0,25 ga teng. Ochiq bozordagi operatsiyalar orqali Markaziy Bank pul taklifini maksimal 440 mlrd. so'mga oshirishi mumkin. Bu uchun esa Markaziy Bank:

- a) 110 mlrd. so'mlik obligatsiyalarni sotishi lozim;
- b) 440 mlrd. so'mlik obligatsiyalarni sotishi kerak;
- c) 1760 mlrd. so'mlik obligatsiyalarni sotib olishi lozim;
- d) 110 mlrd. so'mlik obligatsiyalarni sotib olishi kerak.

4. Resurslar to'liq band bo'lgan iqtisodiyotda hukumat davlat xarajatlarini 15 mlrd. so'mga oshirishga qaror qildi. Daromadlarning muvozanatli darajasi 500 mlrd. so'm, iste'molga chegaraviy moyillik 0,75, davlat byudjetiga sof soliq tushumlari avtonom, ya'ni daromadlar darajasiga bog'liq emas. Ortiqcha yalpi taklifni yuzaga keltirmaslik va baholar darajasining barqarorligini saqlab turish uchun byudjetga soliq tushumlarini qanchaga ko'paytirish lozim?

- a) 25 mlrd so'mga; b) 20 mlrd. so'mga; c) 30 mlrd. so'mga; d) 35 mlrd. so'mga.

3. Depozitlarni majburiy zahiralash normasi 0,25 ga teng. Ochiq bozordagi operatsiyalar orqali Markaziy Bank pul taklifini maksimal 440 mlrd. so'mga oshirishi mumkin. Bu uchun esa Markaziy Bank:

- a) 110 mlrd. so'mlik obligatsiyalarni sotishi lozim;
- b) 440 mlrd. so'mlik obligatsiyalarni sotishi kerak;
- c) 1760 mlrd. so'mlik obligatsiyalarni sotib olishi lozim;
- d) 110 mlrd. so'mlik obligatsiyalarni sotib olishi kerak.

9.1-ilova

Munozara qatnashchilariga eslatma

1. Munozara munosabatlar yig'indisi emas, balki muammo yechi-mi uslubiyatidan iborat.
2. Ko'p gapirmasdan boshqalarning so'zlashiga imkon ber.
3. Maqsadga erishish yo'lida hissiyotlarni jilovlab, batafsil o'ylagan holda so'zla.
4. Raqiblarning vaziyatini o'rganib, ularga hurmat bilan murojaat qil.
5. Raqiblarning tomonidan aytilgan fikrlarga tanqidiy va mulohazali yondash.
6. Munozara predmeti bo'yicha chetga chiqmagan holda, to'g'ri yondashib gapir.

Muammoli seminarining boshqaruv dastaklari

Boshlovchi barcha vazifalarni o'ziga oladi – munozara bosqichlarini boshqarish, javoblarning asoslanishi va to'g'riligini tasdiqlash, qo'llangan ibora va tushunchalarni aniqlash, munosabatlarni to'g'ri qo'llash va taqdimotlarning taqsimotini to'g'ri boshqarish.

Taqrizchi – tomonlarning ma'ruzalarini yo'nalishlar bo'yicha belgilash va to'liq xarakterda baholash: dolzarbligi, ilmiy jihati, mantiqiyliigi va masalalarning aniq qo'yilganligi, xulosalarning aniq ko'rsatilishi.

Raqib – qabul qilingan tadqiqot o'rtasida raqobatchilik jarayonini shakllantiradi. U faqatgina ma'ruzachining asosiy holatini tanqid qilish emas, shu bilan birgalikda, uning aytgan fikrlaridan zaif yoki xato tomonlarini topish hamda o'zining hal qiluvchi fikrlarini taklif qilishi ham mumkin.

Ekspert – barcha munozaralarning, jumladan, munozara qatnashchilari tomonidan aytilgan fikrlarning, qilingan xulosalarning, taklif va taxminlarning samaraliligini baholaydi.

Munozara reglamentini o'tkazish tartibi

1. Boshlovchi ma'ruza mavzusi va ma'ruzachilarning taqdimotlarini e'lon qiladi.
2. Ma'ruza 5 daqiqa davom etadi.
3. Taqrizchi – 2 daqiqa.
4. Raqib – ma'ruza mavzusi bo'yicha fikrlarini 1-3 daqiqa taqdim etadi.
5. Jamoa bo'lib muhokama qilish – 5-10 daqiqa.

9.2-ilova

Muhokama uchun savollar

1. Naqd pullar va depozitlar.
2. Tijorat banklari tomonidan “pul massasining yaratilishi”.
3. Depozitlarni majburiy zahiralash normasi.
4. Bank multiplikatori.
5. Pul bazasi. Pul multiplikatori.
6. Pulning likvidiligi egri chizig’i (LM)- Xansen modeli.
7. Pul massasining ko’payishi va yalpi taklifning oshishi

9.3-ilova

Baholar mezoni va ko‘rsatkichlari jadvali

Doklad qiluvchilar	Dokladdagi ma’lumotning to‘liqligi, 60 foiz	Axborotning Yangiligi, 15 foiz	Axborotni tasvirlashda vositalarning ishlatilishi, 15 foiz	Reglament, 10 foiz	Jami
1					
2					
3					
4					

Oponentlar	Dokladga qilingan qo‘shimchalar, 40 foiz	Munozarada qatnashganligi, 20 foiz	Savollar		Jami
			Miqdori	Sifati	
1					
2					
3					
4					

Bahs - munozara qatnashchilari	Savollar (0,1 har biri uchun)	Maqsadlilik (0, 3)	Qo‘shimchalar (0,2 har biri uchun)	Jami
1				
2				
3				
4				

Tavsiya etilgan adabiyotlar

1. Prezident Islom Karimovning 2015 yil 16 yanvardagi Mamlakatimizni 2014 yilda ijtimoiy-iqtisodiy rivojlantirish yakunlari va 2015 yilga mo'ljallangan iqtisodiy dasturning eng muhim ustuvor yo'nalishlariga bag'ishlangan vazirlar mahkamasining majlisidagi ma'ruzasi /Халқ сўзи газетаси, 17 январ/
2. I.A.Karimov. "Asosiy vazifamiz – Vatanimiz taraqqiyoti va xalqimiz farovonligini yanada yuksaltirishdir" – Toshkent: «O'zbekiston», 2010. – 34-50 b.
3. I.A.Karimov. "Jahon moliyaviy-iqtisodiy inqirozi, O'zbekiston sharoitida uni bartaraf etishning yo'llari va choralari". T.: O'zbekiston, 2009 yil. -56 b.
4. Вечканов Г.С., Вечканова Г.Р.Макроэкономика; Учебник для вузов , 3-е изд., дополненное.-СПб.: Питер, 2009.- 350 с.
5. Дорнбуш Р. "Макроэкономикс" - Бостон. Мкграв-Хилл, 2001.,- 574п.
6. Менкью Н.Г. Принципы макроэкономики: 4-е изд./Пер. с англ.– СПб.:Питер, 2009. - 544 с.
7. Самуэльсон, Пол Е., Нордхаус, Вильям Д. Макроэкономика,18-е изд.: пер. с англ,-М.: ООО «И.Д.Вильямс», 2009, -592 с.
8. Макроэкономика. Теория и Российская практика: учебник / под ред. А.Г.Грязневой и Н.Н.Думной.-5-е изд., перераб. и доп.-М.: КНОРУС, 2008.- 688 с.
9. Насритдинова С.С. "Макроэкономика" Т.: "IQTISOD-MOLIYA".2008

10-mavzu. DAVLAT BYUDJETI. SOLIQLAR

(2 soat)

1. Davlat byudjetining mohiyati va funktsiyalari.
2. Davlat byudjeti xarajatlari.
3. Soliqlarning turlari va funktsiyalari.
4. Davlat byudjetining soliqlarga ko'ra tarkibi.Soliq yuki.
5. O'zbekiston Respublikasida soliq siyosati va soliq islohotlarining asosiy yo'nalishlari.

Qo'llaniladigan pedagogik texnologiyalar: "Blis-so'rov" usuli, "Sinkveyn" (5 qator) texnikasi

10.1-ilova

Blis-so'rov savollari

Davlat byudjetining mohiyati? Davlat byudjetining tarkibi
--

Davlat byudjetining funktsiyalari.
 Davlat byudjeti daromadi
 Soliqlarning turlari, funktsiyalari.
 Davlat byudjetining daromadlari tarkibi.
 Davlat byudjetining xarajatlari tarkibi.
 Vagner qonuni.
 Byudjet taqchilligi

10.2- ilova

Guruh bilan ishlash qoidalari

Har biri o'z sheriklarining fikrlarini xurmat qilishlari lozim.
 Har biri berilgan topshiriqlar bo'yicha faol, hamkorlikda va mas'uliyat bilan ishlashlari lozim.
 Har biri o'zlariga yordam kerak bo'lganda so'rashlari mumkin.
 Har biri yordam so'rganlarga ko'mak berishlari lozim.
 Har biri guruhni baholash jarayonida ishtirok etishlari lozim.

10.3-ilova

“Sinkveyn” (5 qator) texnikasi

Material qiymatliklar hisobi tushunchasiga ta'rif berish

Sinkveyn sxemasi:

1-qator – tushuncha;

2-qator – tushunchani tavsiflovchi 2 sifat;

3-qator – ushbu tushuncha vazifalari to'g'risidagi 3 ta fe'l;

4-qator – ushbu tushuncha mohiyati to'g'risidagi 4 so'zdan iborat so'z birikmasi;

5-qator – ushbu tushuncha sinonimi.

10.4-ilova

Seminarni baholash jadvali

Guruh	Sinkveyn a'lo – 0,5 ball yaxshi -0,4 ball qon-li – 0,3 ball					Taqqoslama tahlil a'lo – 0,5 ball yaxshi -0,4 ball qon-li – 0,3 ball					Umumiy ball (5+10 ustun)	Baho
	№	1	2	3	4	5	6	7	8	9		
	1	2	3	4	jami	1	2	3	4	jami	3 ball	2-3 – «a'lo» 1-2 – «yaxshi» 0,5-1- «qon-li».
1	-					-						
2		-					-					

3			-					-			
4				-					-		

Tavsiya etilgan adabiyotlar

1. Prezident Islom Karimovning 2015 yil 16 yanvardagi Mamlakatimizni 2014 yilda ijtimoiy-iqtisodiy rivojlantirish yakunlari va 2015 yilga mo'ljallangan iqtisodiy dasturning eng muhim ustuvor yo'nalishlariga bag'ishlangan vazirlar mahkamasining majlisidagi ma'ruzasi /Халқ сўзи газетаси, 17 январ/
2. I.A.Karimov. "Asosiy vazifamiz – Vatanimiz taraqqiyoti va xalqimiz farovonligini yanada yuksaltirishdir"– Toshkent: «O'zbekiston», 2010. – 34-50 b.
3. I.A.Karimov. "Jahon moliyaviy-iqtisodiy inqirozi, O'zbekiston sharoitida uni bartaraf etishning yo'llari va choralari". T.: O'zbekiston, 2009 yil. -56 b.
4. Агапова Т.А., Серегина С.Ф. Макроэкономика. Учебник. 7-е изд. - М.: «Дело и Сервис», 2005. - 464 с.
5. Axmedov D.Q., Ishmuxamedov A.E., Jumaev Q.X., Djumaev Z.A. Makroiqtisodiyot. - T.: «O'zbekiston yozuvchilar uyushmasining Adabiyot jamg'armasi nashriyoti», 2004 - 240 b.
6. Вечканов Г.С., Вечканова Г.Р.Макроэкономика; Учебник для вузов , 3-е изд., дополненное.-СПб.: Питер, 2009.- 350 с.
7. Дорнбуш Р. "Макроэкономикс" - Бостон. Мкграф-Хилл, 2001.,- 574п.
8. Менкью Н.Г. Принципы макроэкономики: 4-е изд./Пер. с англ.– СПб.:Питер, 2009. - 544 с.
9. Самуэльсон, Пол Е., Нордхаус, Вильям Д. Макроэкономика,18-е изд.: пер. с англ,-М.: ООО «И.Д.Вильямс», 2009, -592 с.
- 10.Макроэкономика. Теория и Российская практика: учебник / под ред. А.Г.Грязневой и Н.Н.Думной.-5-е изд., перераб. и доп.-М.: КНОРУС, 2008.- 688 с.

11-mavzu. BYUDJET- SOLIQ SIYOSATI

(2 soat)

1. Byudjet –soliq siyosatining mohiyati va usullari.
2. Davlat xarajatlari, soliq va balanslashgan byudjet multiplikatorlari.
3. Diskret va nodiskret fiskal siyosat. Byudjet taqchilligi va ortiqchaligi.
4. O'zbekiston Respublikasi byudjet-soliq siyosati va jahon moliyaviy-iqtisodiy inqirozi sharoitida uning xususiyatlari.

Qo'llaniladigan pedagogik texnologiyalar: "BBB" usuli

11.1-ilova

O'quv topshiriqlar

Guruh a'zolarining har biri:

- o‘z sheriklarining fikrlarini xurmat qilishlari lozim;
- berilgan topshiriqlar bo‘yicha faol, hamkorlikda va mas’uliyat bilan ishlashlari lozim;
- o‘zlariga yordam kerak bo‘lganda, so‘rashlari mumkin;
- yordam so‘raganlarga ko‘mak berishlari lozim;
- guruhni baholash jarayonida ishtirok etishlari lozim;
- “Biz bir kemadamiz, birga cho‘kamiz yoki birga qutulamiz” qoidasini yaxshi bilishlari lozim.

11.2-ilova

Baholash mezonlari va ko‘rsatkichlari (ball)

Guruh	1 topshiriq	2 topshiriq	3 topshiriq(har bir savol 0,2 ball)			Ballar yig‘indi si
	(1,0)	(1,4)	1-savol	2-savol	3-savol	(3,0)
1						
2						
3						

11.3-ilova

B.B.B. usuli asosida bilimlarni sinash uchun tarqatma materiallar

	Tushuncha	Bilaman “+”, Bilmayman “-”	Bildim “+”, Bila olmadim “-”
1	Soliq multiplikatori		
2	Byudjet multiplikatori		
3	Diskret fiskal siyosat		
4	Nodiskret fiskal siyosat		
5	Byudjet taqchilligi		
6	Byudjet profitsiti		
7	Tarkibiy profitsit		
8	Tarkibiy taqchillik		
9	Davlat qarzi		
10	Ichki va tashqi qarz		

ESSE

Esse – taklif etilgan mavzuga 1000 dan 5000 gacha so‘z hajmidagi insho.

Esse – bu muallifning shaxsiy nuqtai nazarini yozma ravishda erkin ifoda etish shakli;

- qandaydir predmet bo‘yicha umumiy yoki dastlabki dunyoqarashni o‘z ichiga oladi.

Besh daqiqali esse

Besh daqiqali esse – o‘rganilayotgan mavzu bo‘yicha olingan bilimlarni umumlashtirish, mushohada qilish maqsadida o‘quv mashg‘uloti oxirida, 5 daqiqa oralig‘ida olib boriladi.

Tavsiya etilgan adabiyotlar

1. Prezident Islom Karimovning 2015 yil 16 yanvardagi Mamlakatimizni 2014 yilda ijtimoiy-iqtisodiy rivojlantirish yakunlari va 2015 yilga mo‘ljallangan iqtisodiy dasturning eng muhim ustuvor yo‘nalishlariga bag‘ishlangan vazirlar mahkamasining majlisidagi ma‘ruzasi /Халқ сўзи газетаси, 17 январ/
2015 yil 16 yanvardagi Mamlakatimizni 2014 yilda ijtimoiy-iqtisodiy rivojlantirish yakunlari va 2015 yilga mo‘ljallangan iqtisodiy dasturning eng muhim ustuvor yo‘nalishlariga bag‘ishlangan vazirlar mahkamasining majlisidagi ma‘ruzasi /Халқ сўзи газетаси, 17 январ/
2. I.A.Karimov. “Asosiy vazifamiz – Vatanimiz taraqqiyoti va xalqimiz farovonligini yanada yuksaltirishdir” – Toshkent: «O‘zbekiston», 2010. – 34-50 b.
3. I.A.Karimov. “Jahon moliyaviy-iqtisodiy inqirozi, O‘zbekiston sharoitida uni bartaraf etishning yo‘llari va choralari”. T.: O‘zbekiston, 2009 yil. -56 b.
4. Агапова Т.А., Серегина С.Ф. Макроэкономика. Учебник. 7-е изд. - М.: «Дело и Сервис», 2005. - 464 с.
5. Axmedov D.Q., Ishmuxamedov A.E., Jumaev Q.X., Djumaev Z.A. Makroiqtisodiyot. - T.: «O‘zbekiston yozuvchilar uyushmasining Adabiyot jamg‘armasi nashriyoti», 2004 - 240 b.
6. Vahobov A.V., Abdullaev Yo.A. Jahon moliyaviy-iqtisodiy inqirozi, O‘zbekiston sharoitida uni bartaraf etishning yo‘llari va choralari asarini o‘rganish bo‘yicha o‘quv-uslubiy qo‘llanma. T: “IQTISOD - MOLIYA”, 2009
7. Вечканов Г.С., Вечканова Г.Р.Макроэкономика; Учебник для вузов , 3-е изд., дополненное.-СПб.: Питер, 2009.- 350 с.
8. Дорнбуш Р. “Макроэкономикс” - Бостон. Мкграф-Хилл, 2001.,- 574п.
9. Менкью Н.Г. Принципы макроэкономики: 4-е изд./Пер. с англ.– СПб.:Питер, 2009. - 544 с.
- 10.Самуэльсон, Пол Е., Нордхаус, Вильям Д. Макроэкономика,18-е изд.: пер. с англ,-М.: ООО «И.Д.Вильямс», 2009, -592 с.
- 11.Макроэкономика. Теория и Российская практика: учебник / под ред. А.Г.Грязневой и Н.Н.Думной.-5-е изд., перераб. и доп.-М.: КНОРУС, 2008.- 688 с.

12-mavzu. BANK TIZIMI. PUL-KREDIT SIYOSATI **(2 soat)**

1. Banklar va ularning bozor iqtisodiyotidagi vazifalari.
2. Pul-kredit siyosatining maqsadlari, vositalari va ko'rinishlari. Depozitlarni majburiy zahiralash normasi.
3. Ochiq bozordagi operatsiyalar va hisob stavkasi.
4. Jahon moliyaviy-iqtisodiy inqirozi sharoitida O'zbekistonning bank tizimini mustahkamlash va pul-kredit siyoyosatini takomillashtirish yo'nalishlari.

Qo'llaniladigan pedagogik texnologiyalar “Muammoni hal qilish” usuli.

1. Muammoli vazifa

“Ikki pog'onali bank tizimining avzalliklari va kamchiliklari

2. Uslubiy ko'rsatma: harakat ketma-ketligi (algoritm)

1. Muammoni savol shakliga keltiring.
2. Asosiy masalani shakllantiring, uning yechimi muammoli savolga javob berish darajasida bo'lsin.
3. Ikki pog'onali bank tizimining avzalliklari va kamchiliklarini ayting.
4. Yechish algoritmini tuzing.
5. Jamoa bo'lib tanlangan ko'rsatkichni baholang, ularni yoritish ketma-ketligini o'rnatib.
6. Ikki pog'onali bank tizimining avzalliklari va kamchiliklarini baholash bo'yicha tanlangan ko'rsatkich asosida bir qator kichik muammolarni shakllantiring va jadvalga yozing.
7. “Yechimning mazmuni” ustuniga ularni aniqlash, hisoblash algoritmini (formulasi, tartibini) yozing.
8. Muammoni yechish jadvalini to'ldiring.
9. Siz tomonigizdan keltirilgan ko'rsatkichlarning banklar uchun ahamiyatini yoritib, oraliq xulosalarni shakllantiring va yozing.
10. Yakuniy xulosani aniq va lo'nda qilib shakllantiring.

12.1-ilova

3. Muammoni yechish jadvali

Muammoning shakllantirilishi:	Yakuniy xulosa	
Quyi muammolarni shakllantirish	Yechimlar mazmuni	Xulosa
<i>1</i>	<i>2</i>	<i>3</i>

1		
2		
3		

12.2-ilova

Ish tartibi va reglament

1. Muammoni yechish va taqdimotni yozish uchun guruhda ishlashga - 20 daqiqa.
2. Muammo yechimini taqdimot qilish – 8 daqiqagacha.
3. Jamoa bo‘lib muhokama qilish, xulosalarni shakllantirish - 10 daqi-qagacha.
4. O‘zaro baholash – 1 daqiqa.

12.3- ilova

Baholash ko‘rsatkichlari va mezonlari

Har bir guruh boshqa guruhlar taqdimotini baholaydi, mezonlar bo‘yicha ballarni jamlaydi.

Baholash ko‘rsatkichlari va mezonlari	Maksimal ball	1 guruh	2 guruh	3guruh
Yechimlar:	1,2			
- muammoni va quyi muammoni to‘g‘ri shakllantirish;	0,4			
- yechimni muammo va quyi muammo shakliga mos kelishi;	0,4			
- mantiqiylik, aniqlik, xulosalarni qisqaligi.	0,4			
Taqdimot:	1,4			
- javoblarni aniqligi va tushunarligi;	1,0			
- har bir guruh ishtirokchisining faolligi (savollar, qo‘shimchalar).	0,4			
Reglament	0,4			
Umumiy ballar yig‘indisi	3,0			

Guruh ishini umumlashtiruvchi baho

Guruh	1	2	3	Umumiy ball	Baho (umumiy ball 2 ga bo‘linadi) 2,2 -3 ball – «a’lo» 1,2 - 2 ball – «yaxshi» 0,5 – 1,1 ball – «qon-li»
1	-				

2		-			
3			-		

Tavsiya etilgan adabiyotlar

1. Prezident Islom Karimovning 2015 yil 16 yanvardagi Mamlakatimizni 2014 yilda ijtimoiy-iqtisodiy rivojlantirish yakunlari va 2015 yilga mo'ljallangan iqtisodiy dasturning eng muhim ustuvor yo'nalishlariga bag'ishlangan vazirlar mahkamasining majlisidagi ma'ruzasi /Халқ сўзи газетаси, 17 январ/
2. I.A.Karimov. "Asosiy vazifamiz – Vatanimiz taraqqiyoti va xalqimiz farovonligini yanada yuksaltirishdir"– Toshkent: «O'zbekiston», 2010. – 34-50 b.
3. I.A.Karimov. "Jahon moliyaviy-iqtisodiy inqirozi, O'zbekiston sharoitida uni bartaraf etishning yo'llari va choralari". T.: O'zbekiston, 2009 yil. -56 b.
4. Вечканов Г.С., Вечканова Г.Р. Макроэкономика.2-е изд.- СПб.:Питер, 2010, 53-68 с.с.
5. Мариганова Е.А., Шапиро С.А. Макроэкономика. Экспресс курс.: учебное пособие- М.: КНОРУС, 2010, 66-71,181-189 с.с.
6. Менкю Н.Г. Принципи макроэкономики: 4-е изд./Пер.с англ.– СПб.:Питер, 2009, 282-288 с.с.
7. Самуэльсон, Пол Е., Нордхаус, Вильям Д. Макроэкономика,18-е изд.: пер. с англ,-М.: ООО «И.Д. Вильямс», 2009, 183-226 с.с.
8. Абел Е., Бернанке Б. Макроэкономика. 5-е изд.- СПб.: Питер, 2008, 323-339 с.с.
9. Киселева Е.А. Макроэкономика: Экспресс курс: учебное пособие.- М.: КНОРУС, 2008, 144-175 с.с.
- 10.Тарасевич Л.С., Гребников П.И., Лусский А.И. Макроэкономика:Учебник.- 6-е изд., испр. и доп. –М.: Висшее образование», 2006, 89-127 с.с.

13-mavzu. IS-LM MODELI

(2 soat)

- 13.1. IS - LM modelining mohiyati va AD-AS modeli bilan bog'liqligi.
- 13.2. Modelning asosiy tenglamalari.
- 13.3. IS - egri chizig'i va uning tenglamasi
- 13.4. LM - egri chizig'i va uning tenglamasi
- 13.5. IS-LM modelida makroiqtisodiy muvozanat

Qo'llaniladigan pedagogik texnologiyalar: "Insert usuli".

13.1-ilova

Guruhlar uchun topshiriqlar

1-guruh

Xiks-Xansen modelining mohiyati. Ivestitsiya tovarlariga talabning o'ziga xos xususiyatlari, samarali talab. Modelning asosiy o'zgaruvchilari va tenglamalari.

2- guruh

Tovarlar bozoridagi muvozanat. IS egri chizig'i. IS egri chizig'ining yotiqqligi. ISegri chizig'ining tenglamasi. IS egri chizig'i siljishlarini belgilovchi omillar.

3- guruh

Pul bozoridagi muvozanat. LM egri chizig'i. Egri chiziqning yotiqqligi. LM egri chizig'ining tenglamasi. LM egri chizig'ining gorizontol, ko'tarilib boruvchi va vertikal kesimlarida multiplikator samarasi.

4- guruh

Tovar va pul bozoridagi muvozanat. Baholar darajasi pasayishi natijasida ikki bozor tizimida muvozanatning o'zgarishi. Modelda qisqa muddatli va uzoq muddatli muvozanat.

13.2-ilova

“Insert usuli”

Insert – samarali o'qish va fikrlash uchun belgilashning interfaol tizimi hisoblanib, mustaqil o'qib-o'rganishga yordam beradi. Bunda ma'ruza mav-zulari, kitob va boshqa materiallar oldindan talabaga vazifa qilib beriladi. Uni o'qib chiqib, «V; +; -; ?» belgilari orqali o'z fikrini ifodalaydi.

Matnni belgilash tizimi

(v) – men bilgan narsani tasdiqlaydi.

(+) – yangi ma'lumot.

(-) – men bilgan narsaga zid.

(?) – meni o'ylantirdi. Bu borada menga qo'shimcha ma'lumot zarur.

Insert jadvali

Tushunchalar	V	+	-	?
Samarali talab				
IS egri chizig'i				
LM egri chizig'i				
foiz stavkasi				
Baholar darajasi				
Davlat xarajatlari				
Samaradorlik				
O'zgaruvchilar				
Tenglamalar				

13.3-ilova

Guruh bilan ishlash qoidalari

Guruh a'zolarining har biri:

- o'z sheriklarining fikrlarini hurmat qilishlari lozim;
- berilgan topshiriqlar bo'yicha faol, hamkorlikda va mas'uliyat bilan ishlashlari lozim;
- o'zlariga yordam kerak bo'lganda so'rashlari mumkin;
- yordam so'raganlarga ko'mak berishlari lozim;
- guruhni baholash jarayonida ishtirok etishlari lozim;
- "Biz bir kemadamiz, birga cho'kamiz yoki birga qutulamiz" qoidasini yaxshi bilishlari lozim.

1. Bitta gap bilan savolga javobni shakllantiring, natijasida, bozoridagi, muvozanat, pasayishi, ikki, tovar va pul, bozor, tizimida muvozanatning o'zgarishi.

2. "IS-LM модели фоиз ставкаси R билан даромадлар Y нинг бир вақтнинг ўзида ҳар иккала бозорда мувозанатни таъминлаши." bo'yicha sxema tuzing.

3. Ushbu tushunchalarning mazmunini yoriting.

Samarali talab
IS egri chizig'i
LM egri chizig'i
foiz stavkasi
Baholar darajasi
Davlat xarajatlari
Samaradorlik
O'zgaruvchilar
Tenglamalar

13.4-ilova

Baholash mezonlari va ko'rsatkichlari (ball)

Guruh	1 topshiriq	2 topshiriq	3 topshiriq (har bir savol 0,2 ball)			Ballar yig'indisi
	(1,0)	(1,4)	1-savol	2-savol	3-savol	
1						
2						
3						

Tavsiya etilgan adabiyotlar

1. Prezident Islom Karimovning 2015 yil 16 yanvardagi Mamlakatimizni 2014 yilda ijtimoiy-iqtisodiy rivojlantirish yakunlari va 2015 yilga mo'ljallangan iqtisodiy dasturning eng muhim ustuvor yo'nalishlariga bag'ishlangan vazirlar mahkamasining majlisidagi ma'ruzasi /Халқ сўзи газетаси, 17 январ/
2. I.A.Karimov. Asosiy vazifamiz – Vatanimiz taraqqiyoti va xalqimiz farovonligini yanada yuksaltirishdir – Toshkent: «O'zbekiston», 2010. – 34-50 b.
3. I.A.Karimov. “Jahon moliyaviy-iqtisodiy inqirozi, O'zbekiston sharoitida uni bartaraf etishning yo'llari va choralari”. T.: O'zbekiston, 2009 yil. -56 b.
4. Axmedov D.Q., Ishmuxamedov A.E., Jumaev Q.X., Djumaev Z.A. Makroiqtisodiyot. - T.: «O'zbekiston yozuvchilar uyushmasining Adabiyot jamg'armasi nashriyoti», 2004 - 240 b.
5. Vahobov A.V., Abdullaev Yo.A. Jahon moliyaviy-iqtisodiy inqirozi, O'zbekiston sharoitida uni bartaraf etishning yo'llari va choralari asarini o'rganish bo'yicha o'quv-uslubiy qo'llanma. T: “IQTISOD - MOLIYA”, 2009
6. Вечканов Г.С., Вечканова Г.Р.Макроэкономика; Учебник для вузов , 3-е изд., дополненное.-СПб.: Питер, 2009.- 350 с.
7. Дорнбуш Р. “Макроэкономикс” - Бостон. Мкграф-Хилл, 2001.,- 574п.
8. Менкью Н.Г. Принципы макроэкономики: 4-е изд./Пер. с англ.– СПб.:Питер, 2009. - 544 с.
9. Самуэльсон, Пол Е., Нордхаус, Вильям Д. Макроэкономика,18-е изд.: пер. с англ,-М.: ООО «И.Д.Вильямс», 2009, -592 с.
- 10.Макроэкономика. Теория и Российская практика: учебник / под ред. А.Г.Грязневой и Н.Н.Думной.-5-е изд., перераб. и доп.-М.: КНОРУС, 2008.- 688 с.

3-modul

14-mavzu. IQTISODIY O'SISHNING UMUMIY TAVSIFI VA NEOKEYNSCHA MODELLARI

(2 soat)

- 14.1. Iqtisodiy o'sish tushunchasi va o'lchanishi.
- 14.2. Iqtisodiy o'sishga omillari va tiplari
- 14.3. Iqtisodiy o'sishning E.Domar modeli
- 14.4. Iqtisodiy o'sishning R.Xarrod modeli

Qo'llaniladigan pedagogik texnologiyalar: "Blis-so'rov" usuli, mini-test yechish orqali o'tkaziladi.

14.1-ilova

Blis-so'rov savollari

Iqtisodiy o'sish tushunchasi Ishlab chiqarishning potentsial hajmi Iqtisodiy o'sishning o'lchanishi Ekstensiv va intensiv iqtisodiy o'sish Ekstensiv o'sishning resurs, texnologik va ekologik cheklovlari Ishlab chiqarishning fizik omillari Mehnat unumdorligini oshiruvchi omillar Akselerator printsiipi Talab tenglamasi Taklif tenglamasi Kapital unumdorligi Multiplikator

14.2-ilova

Baholash mezonlari va ko'rsatkichlari (ball)

Guruh	Javobni tushunarligi va aniqligi	Guruh faolligi (aniq va ketma-ketlik)	Xulosalarni shakllantirish	Ballar yig'indisi
	(0,8)	(0,6)	(0,6)	(2,0)
1				
2				
3				
4				
5				
6				

14.3-ilova

Mavzu bo'yicha nazorat savollari

<i>Savollar</i>	<i>Javoblar</i>
1. Iqtisodiy o'sish tushunchasi va uni o'lchash usullarini izohlab bering.	

2. Iqtisodiy o'sish omillarini ishlab chiqarish, talab va taklif omillariga qaysi tamoyillarga asoslanib bo'linadi?	
3. Ekstensiv va intensiv iqtisodiy o'sishning farqlari nimada, sof intensiv o'sishga erishish mumkinmi?	
4. Domar modelida investitsiyalar tahlili Keyns tahliliga nisbatan qanday farq qiladi?	
5. Domar modelining asosiy o'zgaruvchilariga tavsif bering va uning mohiyatini tushuntiring?	

14.4-ilova

Testlar

1. Quyida sanab o'tilganlarning qaysisi potetsial YaIM o'sishining omili hisoblanadi?

- a) ishchi kuchi sonining o'sishi;
- b) iqtisodiyotda kapital zahiralarning ko'payishi;
- v) iqtisodiyotda mehnat unumdorligining o'sishi;
- g) keltirilgan barcha javoblar to'g'ri;

2. To'liq bandlikka erishgan iqtisodiyotda iqtisodiy o'sishning yuqori sur'atlari ta'minlanishi uchun:

- a) jamg'arish va investitsiya me'yorlari kichik bo'lishi lozim;
- b) jamg'arish me'yori katta va investitsiya me'yori kichik bo'lishi lozim;
- v) jamg'arish va investitsiya me'yorlari katta bo'lishi lozim;
- g) jamg'arish me'yori kichik, investitsiya me'yori esa katta bo'lishi lozim.

3. Intensiv iqtisodiy o'sishning manbai bo'lib hisoblanadi:

- a) tabiiy gazning yangi manbalari ochilishi;
- b) yangi avlod stanogidan foydalanish natijasida mehnat unumdorligining oshishi;
- v) haftalik ish soatining uzaytirilishi;
- g) qishloq xo'jaligida yangi ekin maydonlarining o'zlashtirilishi.

4. Iqtisodiy o'sishning Domar va Xarrod modellarida investitsiyalar:

- a) ishchi kuchi va tabiiy resurslar bilan birga iqtisodiy o'sish omili hisoblanadi;
- b) faqat yalpi talab komponenti deb qaraladi;
- v) ham yalpi talab, ham yalpi taklif komponenti hisoblanadi;
- g) jamg'arish me'yori pasaygandagina ko'payishi mumkin.

5. Domar modeliga ko'ra iqtisodiy o'sish:

- a) jamg'arish me'yori va kapital unumdorligini o'stirish hisobiga ta'minlanadi;
- b) faqat kapitalning unumdorligi ortishiga bog'liq;
- v) ishchi kuchi soni va sifatining o'sishiga bog'liq;

g) jamg'arish me'yori pasaytirilishi bilan ta'minlanadi.

Tavsiya etilgan adabiyotlar

1. Prezident Islom Karimovning 2015 yil 16 yanvardagi Mamlakatimizni 2014 yilda ijtimoiy-iqtisodiy rivojlantirish yakunlari va 2015 yilga mo'ljallangan iqtisodiy dasturning eng muhim ustuvor yo'nalishlariga bag'ishlangan vazirlar mahkamasining majlisidagi ma'ruzasi /Халк сўзи газетаси, 17 январ/
2. I.A.Karimov. Asosiy vazifamiz – Vatanimiz taraqqiyoti va xalqimiz farovonligini yanada yuksaltirishdir – Toshkent: «O'zbekiston», 2010. – 34-50 b.
3. I.A.Karimov. “Jahon moliyaviy-iqtisodiy inqirozi, O'zbekiston sharoitida uni bartaraf etishning yo'llari va choralari”. T.: O'zbekiston, 2009 yil. -56 b.
4. Вечканов Г.С., Вечканова Г.Р. Макроэкономика.2-е изд.- СПб.:Питер, 2010, 53-68 с.с.
5. Мариганова Е.А., Шапиро С.А. Макроэкономика. Экспресс курс.: учебное пособие- М.: КНОРУС, 2010, 66-71,181-189 с.с.
6. Вечканов Г.С., Вечканова Г.Р. Макроэкономика; Учебник для вузов , 3-е изд., дополненное.-СПб.: Питер, 2009, 129-141 с.с.
7. Менкю Н.Г. Принципы макроэкономики: 4-е изд./Пер.с англ.– СПб.:Питер, 2009, 282-288 с.с.
8. Самуэльсон, Пол Е., Нордхаус, Вильям Д. Макроэкономика,18-е изд.: пер. с англ,-М.: ООО «И.Д. Вилямс», 2009, 183-226 с.с.
9. Абел Е., Бернанке Б. Макроэкономика. 5-е изд.- СПб.: Питер, 2008, 323-339 с.с.
- 10.Киселева Е.А. Макроэкономика: Экспресс курс: учебное пособие.- М.: КНОРУС, 2008, 144-175 с.с.
11. Тарасевич Л.С., Гребников П.И., Лусский А.И. Макроэкономика:Учебник.- 6-е изд., испр. и доп. –М.: Висшее образование», 2006, 89--127 с.с.

15-mavzu. IQTISODIY O'SISHNING NEOKLASSIK MODELLARI (2 soat)

- 15.1. R.Solouning neoklassik modeli asoslari.
- 15.2. R.Solou modelida kapitalning chiqib ketishi aholi soni o'sishining barqaror muvozanat va iqtisodiy o'sishga ta'siri.
- 15.3. Texnologik taraqqiyotning iqtisodiy o'sishga ta'siri.. Felpsning «oltin qoidasi».
- 15.4. Iqtisodiy o'sishning J.Mid va A. Lyuis modellari.

Qo'llaniladigan pedagogik texnologiyalar: “BBB” usuli, mini-test yechish orqali o'tkaziladi.

15.1-ilova

O'quv topshiriqlar

Guruh a'zolarining har biri:

- o'z sheriklarining fikrlarini xurmat qilishlari lozim;
- berilgan topshiriqlar bo'yicha faol, hamkorlikda va mas'uliyat bilan ishlashlari lozim;
- o'zlariga yordam kerak bo'lganda, so'rashlari mumkin;
- yordam so'raganlarga ko'mak berishlari lozim;
- guruhni baholash jarayonida ishtirok etishlari lozim;
- "Biz bir kemadamiz, birga cho'kamiz yoki birga qutulamiz" qoidasini yaxshi bilishlari lozim.

15.2-ilova

Baholash mezonlari va ko'rsatkichlari (ball)

Guruh	1 topshiriq	2 topshiriq	3 topshiriq(har bir savol 0,2 ball)			Ballar yig'indi si
	(1,0)	(1,4)	1-savol	2-savol	3-savol	(3,0)
1						
2						
3						

15.3-ilova

B.B.B. usuli asosida bilimlarni sinash uchun tarqatma materiallar

	Tushuncha	Bilaman "+", Bilmayman "-"	Bildim "+", Bila olmadim "-"
1	iqtisodiy o'sishning keynscha nazariyasi tanqidi.		
2	Robert Solou modeli		
3	Kobb-Duglasning ishlab chiqarish funktsiyasi.		
4	Kapital jamg'arish. Kapitalning chiqib ketishi.		
5	Jamg'arish normasi. Aholi sonining o'sishi		
6	Iqtisodiy o'sishning J.Mid modeli		
7	A.Lyuisning iqtisodiy o'sish modeli.		

8	Texnik taraqqiyotni rag'batlantirish		
9	Agrar va sanoat sektori		
10	Modelning qo'llanishi imkoniyatlari		

ESSE

Esse – taklif etilgan mavzuga 1000 dan 5000 gacha soʻz hajmidagi insho.

Esse – bu muallifning shaxsiy nuqtai nazarini yozma ravishda erkin ifoda etish shakli;

- qandaydir predmet boʻyicha umumiy yoki dastlabki dunyoqarashni oʻz ichiga oladi.

Besh daqiqali esse

Besh daqiqali esse – oʻrganilayotgan mavzu boʻyicha olingan bilim-larni umumlashtirish, mushohada qilish maqsadida oʻquv mashgʻuloti oxi-rida, 5 daqiqa oraligʻida olib boriladi.

15.4-ilova

Testlar

1.Solou modelida bir ish bilan band xodimga toʻgʻri keluvchi ishlab chiqarish hajmining barqaror oʻsishi izohlanadi:

- a) aholi sonining oʻsishi bilan;
- b) texnologik taraqqiyot bilan;
- c) jamgʻarish meʼyorining oʻsishi bilan;
- d) kapital bilan qurollanganlik darajasining ortishi bilan.

2. Ishlab chiqarish funktsiyasi va jamgʻarish meʼyori oʻzgarmas, aholi sonining oʻsishi hamda texnologik taraqqiyot surʼatlari doimiy boʻlgan sharoritda iqtisodiyotda kapitalning chiqib ketish (amortizatsiya) meʼyori oshirilsa:

- a) bitta xodimga toʻgʻri keluvchi kapital zahirasiining barqaror darajasi pasayadi;
- b) bitta xodimga toʻgʻri keluvchi kapital zahirasiining barqaror darajasi oʻsadi;
- c) fond bilan qurollanganlikning barqaror darajasi oʻzgarmaydi;
- d) aniq bir fikr bildirish mumkin emas.

3.Solou modeliga koʻra aholi sonining oʻsish surʼati n ga, texnologik taraqqiyot darajasi esa g ga teng boʻlsa barqaror holatdagi yalpi ishlab chiqarishning oʻsish surʼati teng boʻladi:

- a) n ga;
- b) 0 ga;
- c) g ga;
- d) n+g ga .

4. Tarixan ishchi kuchining qishloq xo'jaligidan sanoatga ko'chib o'tishi:

- a) inflyatsiya holatlarini yuzaga keltiradi;
- b) o'rtacha mehnat unumdorliging pasayishiga olib keladi;
- c) aholi jon boshiga to'g'ri keladigan YaIM hajmining pasayishiga olib keladi;
- d) o'rtacha mehnat unumdorliging o'sishiga olib keladi;

5. Quyidagi ta'kidlarning qaysi biri noto'g'ri?

- a) iqtisodiy o'sish potentsial YaIM hajmining oshganligini anglatadi;
- b) iqtisodiy o'sishni klassik kesmadagi yalpi taklif egri chizig'ining hamda ishlab chiqarish imkoniyatlari egri chizig'ining chapga siljishi ko'rinishida tasvirlash mumkin;
- c) iqtisodiy o'sish aholi jon boshiga yoki iqtisodiyotda band bo'lgan bitta xodimga to'g'ri keluvchi YaIM hajmining ko'payishi ko'rinishida ham aniqlanadi;
- d) iqtisodiy o'sish ko'rsatkichi real YaIM hajmining bazis davriga nisbatan o'sish sur'ati ko'rinishida aniqlanadi.

Tavsiya etilgan adabiyotlar

1. Prezident Islom Karimovning 2015 yil 16 yanvardagi Mamlakatimizni 2014 yilda ijtimoiy-iqtisodiy rivojlantirish yakunlari va 2015 yilga mo'ljallangan iqtisodiy dasturning eng muhim ustuvor yo'nalishlariga bag'ishlangan vazirlar mahkamasining majlisidagi ma'ruzasi /Халқ сўзи газетаси, 17 январ/
2. I.A.Karimov. "Asosiy vazifamiz – Vatanimiz taraqqiyoti va xalqimiz farovonligi yanada yuksaltirishdir" – Toshkent: «O'zbekiston», 2010. – 34-50 b.
3. I.A.Karimov. "Jahon moliyaviy-iqtisodiy inqirozi, O'zbekiston sharoitida uni bartaraf etishning yo'llari va choralari". T.: O'zbekiston, 2009 yil. -56 b.
4. Dornbush R. "Macroeconomics" - Boston. Mcgraw-Hill, 2001.,- 574 p.
5. Вечканов Г.С., Вечканова Г.Р. Макроэкономика; Учебник для вузов , 3-е изд., дополненное.-СПб.: Питер, 2009.- 350 с.
6. Менкю Н.Г. Принципи макроэкономики: 4-е изд./ Пер.с англ. – СПб.: Питер, 2009. - 544 с.
7. Самуэльсон, Пол Е., Нордхаус, Вилям Д. Макроэкономика,18-е изд.: пер. с англ,-М.: ООО «И.Д. Вилямс», 2009.-592 с.
8. Макроэкономика. Теория и российская практика: учебник / под ред. А.Г.Грязневой и Н.Н. Думной.-5-е изд., перераб. И доп.-М.: КНОРУС, 2008.- 688 с.

16-Mavzu. XALQARO SAVDO NAZARIYASI

(2 soat)

- 16.1. Xalqaro savdoning zaruriyati va uning asosiy ko'rinishlari
- 16.2. A.Smitning mutlaq ustunlik nazariyasi.
- 16.3. D.Rikardoning nisbiy ustunlik nazariyasi.
- 16.4. Xeksher – Olinning neoklassik kontsepsiyasi
- 16.5.Xalqaro savdoning zamonaviy nazariyalari

Qo'llaniladigan pedagogik texnologiyalar: *“Insert” usuli*

Insert – samarali o'qish va fikrlash uchun belgilashning interfaol tizimi hisoblanib, mustaqil o'qib -o'rganishda yordam beradi. Bunda ma'ruza mavzulari, kitob va boshqa materiallar oldindan talabaga vazifa qilib beriladi. Uni o'qib chiqib, «V; +; -; ?» belgilari orqali o'z fikrini ifodalaydi.

Matnni belgilash tizimi

- (v) – men bilgan narsani tasdiqlaydi.
- (+) – yangi ma'lumot.
- (-) – men bilgan narsaga zid.
- (?) – meni o'ylantirdi. Bu borada menga qo'shimcha ma'lumot zarur.

16.1-ilova

Nazorat savollari:

1. Xalqaro savdoni rivojlantirishning ob'ektiv va sub'ektiv sabablari nimalardan iborat?
2. Xalqaro savdoning shakllari va ular hajmini belgilovchi omillarni tushuntirib bering.
2. A. Smitning «Mutlaq ustunlik» nazariyasi kamchiligi nimada ko'rinadi?
3. «Nisbiy ustunlik» nazariyasining mohiyatini tushuntirib bering.
4. Savdo sharoitlari tushunchasini izohlab bering. Savdo sharoitining yaxshilanishi qanday oqibatlarga olib keladi?
5. Xeksher-Olinning neoklassik kontsepsiyasini izohlab bering.
6. “Leontev taajubi” qaysi sababli yuzaga keldi va qanday echim topti?

16.2-ilova

Muammoli seminarga savollar

- 1-savol.** Xalqaro savdoni rivojlantirish qanday ahamiyatga ega?
- 2-savol.** milliy korxonalarining chet mamlakatlardagi faoliyati uchun qulay sharoitlar yaratish?.
- 3-savol.** Tashqi savdoning vujudga kelishi qanday muhim ob'ektiv sabab bilan izohlanadi?
- 3-savol.** Jahon bozorida talab va taklif.
Fikringizni asoslang.

Mustaqil ish uchun topshiriq**Ushbu mavzulardan biriga referat yozing:**

1. “Xalqaro savdoning zarurligi va ko’rinishlari. Jahon iqtisodiyotida xalqaro savdo ko’lamlarining ortib borishi.”
2. “Jahon iqtisodiyotida xalqaro savdo ko’lamlarining ortib borishi.”
3. “«Nisbiy ustunlik» nazariyasi”.
4. “O’zbekistonda savdo sharoiti yaxshilanishining oqibatlari”.

Tavsiya etilgan adabiyotlar

1. Prezident Islom Karimovning 2015 yil 16 yanvardagi Mamlakatimizni 2014 yilda ijtimoiy-iqtisodiy rivojlantirish yakunlari va 2015 yilga mo’ljallangan iqtisodiy dasturning eng muhim ustuvor yo’nalishlariga bag’ishlangan vazirlar mahkamasining majlisidagi ma’ruzasi /Халқ сўзи газетаси, 17 январ/
2. I.A.Karimov. “Asosiy vazifamiz – Vatanimiz taraqqiyoti va xalqimiz farovonligini yanada yuksaltirishdir”. – Toshkent: «O’zbekiston», 2010. – 34-50 b.
3. I.A.Karimov. “Jahon moliyaviy-iqtisodiy inqirozi, O’zbekiston sharoitida uni bartaraf etishning yo’llari va choralari”. T.: O’zbekiston, 2009 yil. -56 b.
4. Dornbush R. “Macroeconomics” - Boston. McGraw-Hill, 2001.,- 574 p.
5. Менкю Н.Г. Принципы макроэкономики: 4-е изд./ Пер.с англ. – СПб.: Питер, 2009. - 544 с.
6. Самуэлсон, Пол Е., Нордхаус, Виллям Д. Макроэкономика, 18-е изд.: пер. с англ.,-М.: ООО «И.Д. Вилямс», 2009.-592 с.
7. Макроэкономика. Теория и российская практика: учебник / под ред. А.Г.Грязневой и Н.Н. Думной.-5-е изд., перераб. И доп.-М.: КНОРУС, 2008.- 688 с.
8. Вечканов Г.С., Вечканова Г.Р. Макроэкономика; Учебник для вузов , 3-е изд., дополненное.-СПб.: Питер, 2009.- 350 с.
9. Самуэльсон, Пол Е., Нордхаус, Виллям Д. Макроэкономика, 18-е изд.: пер. с англ.,-М.: ООО «И.Д. Вилямс», 2009.-592 с.
10. Макроэкономика. Теория и российская практика: учебник / под ред. А.Г.Грязневой и Н.Н. Думной.-5-е изд., перераб. И доп.-М.: КНОРУС, 2008.- 688 с.

17-mavzu. TASHQI SAVDO SIYOSATI**(2 soat)**

- 17.1. Tashqi savdo siyosatining mohiyati va vositalari.

- 17.2. Importga ta'riflar. Importga tariflar kiritilishining iqtisodiy oqibatlarini.
- 17.3. Ishlab chiqaruvchilarga subsidiyalari va importni kvotalar orqali tartibga solish.
- 17.4. Eksport subsidiyalari. Eksport bojlari va eksportni ixtiyoriy cheklash.
- 17.5. O'zbekiston Respublikasi tashqi savdo siyosatining xususiyatlari va uni takomillashtirish yo'nalishlari.

Qo'llaniladigan pedagogik texnologiyalar: mini-test yechish orqali o'tkaziladi.

17.1-ilova

Ishlarni baholash ko'rsatkichlari va mezonlari

Har bir talaba ko'rsatkich va mezonlar bo'yicha ball yig'adi (maksimal 3 ball).

Guruh	1-topshiriq		2-topshiriq		Javobni aniqligi (0,7)	Umumiy ball (3,0)
	Javobning to'g'ri-ligi (0,5)	Asoslan-ganligi (0,5)	Ko'rgaz-malilik (sxema) (0,8)	Asoslan-ganlik (0,5)		
1						
2						
3						

17.2-ilova

Guruhlarda ishlash uchun topshiriqlar

1-guruh

1-topshiriq. Ushbu fikr to'g'ri yoki noto'g'riligini aniqlang (javobni asoslang).

Erkin savdo jahon iqtisodiyoti nuqtai nazaridan foydali bo'lishi mumkin bo'lsada, ammo alohida olingan mamlakat iqtisodiyoti manfaati nuqtai nazaridan erkin savdo hamma vaqt ham foydali bo'ladi.

2-topshiriq. Muammoli savolga aqliy hujum usulida javob toping. Importni yoqlovchi va unga qarshi bo'lgan fikrlarga izoh bering.

2-guruh

1-topshiriq. Ushbu fikr to'g'ri yoki noto'g'riligini aniqlang (javobni asoslang).

Ishlab chiqarish faqat bir omil hisobiga amalga oshiriladi.

2-topshiriq. Muammoli savolga aqliy hujum usulida javob toping. Eksportni subsidiyalash usullari mohiyatini tushuntirib bering.

3-guruh

1-topshiriq. Ushbu fikr to'g'ri yoki noto'g'riligini aniqlang (javobni asoslang). Tashqi bozordagi baholarga nisbatan ichki bahoning kamayishidan iste'molchilar yutuqqa erishsa, davlat daromadga ega bo'ladi.

2-topshiriq. Muammoli savolga aqliy hujum usulida javob toping. Importga tariflarning kiritilishidan iqtisodiy natijalariga izoh bering

3-ilova

Testlar

1. A mamlakat barcha resurslardan foydalangan holda 200 birlikdagi X tovarini yoki 350 birlikdagi U tovarni ishlab chiqara oladi. V mamlakat esa 450 birlikdagi X tovarini yoki 600 birlikdagi U tovarini ishlab chiqarish imkoniyatiga ega. Bu holda:

- a) mamlakatlar orasida o'zaro manfaatli savdoni yo'lga qo'yib bo'lmaydi;
- b) A mamlakat savdo munosabatlarini o'rnatganidan so'ng X tovarni import qiladi;
- v) V mamlakat savdo munosabatlarini o'rnatganidan so'ng U tovarni eksport qiladi;
- g) A mamlakat savdo munosabatlarini o'rnatganidan so'ng X tovarni eksport qiladi.

2. Quyidagi jadvalda ikki mamlakatda X va U tovarlarni ishlab chiqarishga mehnat sarfi (soatlarda) to'g'risida ma'lumotlar keltirilgan:

	Mamlakatlar	
	A	B
Bir dona X tovar	4	8
Bir dona U tovar	10	16

Ma'lumotlardan kelib chiqib, ta'kidlash mumkinki:

- a) A mamlakat X va U tovarlarni ishlab chiqarishda nisbiy ustunlikka ega;
- b) B mamlakat X va U tovarlarni ishlab chiqarishda nisbiy ustunlikka ega;
- c) savdo munosabatlari o'rnatilgandan so'ng A mamlakat uchun X tovarni ishlab chiqarishga ixtisoslashish maqbul bo'ladi;
- d) savdo munosabatlari o'rnatilgandan so'ng B mamlakat uchun X tovarni ishlab chiqarishga ixtisoslashish maqbul bo'ladi.

3. Agar eksport hajmi 80, import hajmi 60ga teng bo'lsa, tashqi savdo aylanmasi qaysi miqdorga teng bo'ladi?

- a) 20;
- b) 4800;
- c) 70;
- d) 140

4. Import kvotalari to'g'risidagi qaysi ta'kid noto'g'ri?

- a) kvota, tarifdan farqli o'laroq, davlatga hech qachon foyda keltirmaydi;
- b) import kvotalarini joriy qilishdan davlat oladigan daromad import litsenziyalarini joylashtirish usuliga bog'liq ;
- c) kvota mamlakatga tovarlar importi miqdorini cheklash uchun qo'llaniladi;
- d) import kvotalarining joriy etilishi mamlakat ichidagi bu tovarni ishlab chiqaruvchining monopol hukmronligini kuchaytiradi.

5. Import tariflarining kiritilishi olib kelishi mumkin:

- a) davlat byudjetiga tushumlarning va iste'mol hajmining ortishiga;
- b) ichki resurslardan oqilona (ratsional) foydalanishga;
- c) importiga tarif kiritilgan tovarni mamlakatda ishlab chiqarish hajmi o'sishiga, bu tovar importining va ichki iste'molining qisqarishiga;
- d) mamlakatda importiga tarif kiritilgan tovarni ishlab chiqarish qisqarishiga va uning import bilan alishtirilishiga.

Tavsiya etilgan adabiyotlar

1. Prezident Islom Karimovning 2015 yil 16 yanvardagi Mamlakatimizni 2014 yilda ijtimoiy-iqtisodiy rivojlantirish yakunlari va 2015 yilga mo'ljallangan iqtisodiy dasturning eng muhim ustuvor yo'nalishlariga bag'ishlangan vazirlar mahkamasining majlisidagi ma'ruzasi /Халқ сўзи газетаси, 17 январ/
2. I.A.Karimov. "Asosiy vazifamiz – Vatanimiz taraqqiyoti va xalqimiz farovonligini yanada yuksaltirishdir" – Toshkent: «O'zbekiston», 2010. – 34-50 b.
3. I.A.Karimov. "Jahon moliyaviy-iqtisodiy inqirozi, O'zbekiston sharoitida uni bartaraf etishning yo'llari va choralari". T.: O'zbekiston, 2009 yil. -56 b.
4. Abel E., Bernanke B. Makroekonomika. 5-e izd.- SPb.: Piter, 2008. – 768 s.
5. Agapova T.A., Seregina S.F. Makroekonomika. Uchebnik. 7-e izd. - M.: «Delo i Servis», 2005. - 464 s.
6. Axmedov D.Q., Ishmuxamedov A.E., Jumaev Q.X., Djumaev Z.A. Makroiqtisodiyot. - T.: «O'zbekiston yozuvchilar uyushmasining Adabiyot jamg'armasi nashriyoti», 2004 - 240 b.
7. Menkyu N.G. Printsipi makroekonomiki: 4-e izd./ Per.s ang. – SPb.: Piter, 2009. - 544 s.
8. Makroekonomika. Teoriya i rossiyskaya praktika: uchebnik / pod red. A.G.Gryaznevoy i N.N. Dumnoy.-5-e izd., pererab. I dop.-M.: KNORUS, 2008.- 688 s.
9. Vechkanov G.S., Vechkanova G.R. Makroekonomika; Uchebnik dlya vuzov , 3-e izd., dopolnennoe.-SPb.: Piter, 2009.- 350 s.

18-мaB3y. TO'LOV BALANSI

(2 soat)

- 18.1. To'lov balansi tushunchasi va uning tuzilishi.
- 18.2. Joriy operatsiyalar hisobi balansi.
- 18.3. Kapital harakati hisobi balansi.
- 18.4. To'lov balansining tarkibiy qismlari o'rtasidagi bog'liqliklar.
- 18.5. To'lov balansini makroiqtisodiy tartibga solish vositalari va usullari.

Qo'llaniladigan pedagogik texnologiyalar: mashg'ulot "Ekspert so'rovi" usuli asosida o'tkaziladi.

18.1-ilova

Muammoli seminarining boshqaruv dastaklari

Boshlovchi barcha vazifalarni o'ziga oladi – munozara bosqich-larini boshqarish, javoblarning asoslanishi va to'g'riligini tasdiqlash, qo'llangan atama va tushunchalarni aniqlash, munosabatlarni to'g'ri qo'llash va boshqalar. Taqdimotlarning taqsimotini to'g'ri boshqarish.

Taqrizchi – tomonlarning ma'ruzalarini yo'nalishlar bo'yicha bel-gilash va to'liq xarakterda baholash: dolzarbligi, ilmiy jihati, manti-qiyiligi va masalalarning aniq qo'yilganligi, xulosalarning aniq ko'rsati-lishi.

Raqib – qabul qilingan tadqiqot o'rtasida raqobatchilik jarayonini shakllantiradi. U faqatgina ma'ruzachining asosiy holatini tanqid qilish emas, shu bilan birgalikda, uning aytgan fikrlaridan zaif yoki xato to-monlarini topish hamda o'zining hal qiluvchi fikrlarini taklif qilishi ham mumkin.

Ekspert – barcha munozaralarning, jumladan, munozara qatnash-chilari tomonidan aytilgan fikrlarning, qilingan xulosalarning, taklif va taxminlarning samaradorligini baholaydi.

Munozara reglamentini o'tkazish tartibi

1. Boshlovchi ma'ruza mavzusi va ma'ruzachilarning taqdimotlarini e'lon qiladi.
2. Ma'ruza 5 daqiqa davom etadi.
3. Taqrizchi – 2 daqiqa.
4. Raqib – ma'ruza mavzusi bo'yicha fikrlarini 1-3 daqiqa taqdim etadi.
5. Jamoa bo'lib muhokama qilish– 5-10 daqiqa.

Baholash ko'rsatkichlari va mezonlari

Baholash ko'rsatkichlari va mezonlari (ballarda)	Munozara ishtirokchilari			
	Ma'ruzachilar (F.I.Sh.)			
	1	2	3	4
Ma'ruzaning mazmuni (2,5):				
- mavzuga mos kelishi (1,5);				
- mantiqiylik, aniqlik (0,5);				
- xulosalarni qisqaligi (0,5);				
Infromatsion texnologiyalardan foydalanganligi (ko'rgazmalilik) – (0,9).				
Reglament (0,6)				
Jami (4,0)				
	Taqrizchilar (F.I.Sh.)			
Ma'ruzaning tavsifi (3,0)				
-ma'ruzaning kuchli tomonlarini aniqlash (1,2)				
-ma'ruzaning zaif tomonlarini aniqlash (1,2)				
Reglament (0,6)				
Jami (3,0)				
	Opponentlar, ishtirokchilar (F.I.Sh.)			
Savollar				
-har biri uchun (0,3)				

Ekspert varag'i №1

1. To'lov balansi tushunchasi, makroiqtisodiy roli, tuzish tamoyillari. Iqtisodiy hudud.
2. Kredit. Debet. Operatsiyalar bahosi.
3. Rezident.

Ekspert varag'i №2

1. Tovarlar eksporti va importi.
2. Omildan olingan daromadlar
3. Sof joriy transfertlar

Ekspert varag'i №3

1. To'lov balansi tarkibiy qismlari o'rtasidagi aloqadorlik.
2. To'lov balansi tahlili.
3. To'lov balansini makroiqtisodiy tartibga solish.

Nazorat va muhokama uchun savollar

1. Mamlakat to'lov balansi necha qismdan iborat va ularda nimalar qayd etiladi?
2. To'lov balansini tuzishda ikki bor yozuv printsiplari nimalarni anglatadi?
3. Joriy operatsiyalar balansida aks ettiriladigan operatsiyalarni sanab bering.
4. Kapital harakati balansining mohiyatini tushuntirib bering.
5. To'lov balansi tarkibiy qismlari o'rtasidagi bog'liqlikni tushuntirib bering.
6. To'lov balansi taqchilligi va inqirozi bir xil tushunchalarmi?
7. Erkin tebranuvchi valyuta kursi tizimida to'lov balansi qay yo'sinda barqarorlashadi?

8. To'lov balansini makroiqtisodiy tartibga solish deganda nimani tushunasiz? Bunda qanday vositalardan foydalaniladi?

9. To'lov balansini tahlili makroiqtisodiy jarayonlar to'g'risida qanday ma'lumotlar olish imkonini beradi?

Tavsiya etilgan adabiyotlar

1. Prezident Islom Karimovning 2015 yil 16 yanvardagi Mamlakatimizni 2014 yilda ijtimoiy-iqtisodiy rivojlantirish yakunlari va 2015 yilga mo'ljallangan iqtisodiy dasturning eng muhim ustuvor yo'nalishlariga bag'ishlangan vazirlar mahkamasining majlisidagi ma'ruzasi /Халқ сўзи газетаси, 17 январ/
2. I.A.Karimov. "Asosiy vazifamiz – Vatanimiz taraqqiyoti va xalqimiz farovonligini yanada yuksaltirishdir"– Toshkent: «O'zbekiston», 2010. – 34-50 b.
3. I.A.Karimov. "Jahon moliyaviy-iqtisodiy inqirozi, O'zbekiston sharoitida uni bartaraf etishning yo'llari va choralari". T.: O'zbekiston, 2009 yil. -56 b.
4. Axmedov D.Q., Ishmuxamedov A.E., Jumaev Q.X., Djumaev Z.A. Makroiqtisodiyot. - T.: «O'zbekiston yozuvchilar uyushmasining Adabiyot jamg'armasi nashriyoti», 2004 - 240 b.
5. Vahobov A.V., Abdullaev Yo.A. Jahon moliyaviy-iqtisodiy inqirozi, O'zbekiston sharoitida uni bartaraf etishning yo'llari va choralari asarini o'rganish bo'yicha o'quv-uslubiy qo'llanma. T: "IQTISOD - MOLIYA", 2009
6. Агапова Т.А., Серегина С.Ф. Макроэкономика. Учебник. 7-е изд. - М.: «Дело и Сервис», 2005. - 464 с.

19-mavzu. VALYUTA KURSI

(2 soat)

19.1. Valyuta va jahon valyuta tizimi tushunchasi.

19.2. Valyuta bozorini davlat tomonidan tartibga solish usullari.

19.3. Valyuta kursi va uni belgilovchi omillar.

19.4. Xarid qobilyati pariteti.

19.5. Makroiqtisodiy siyosatning nominal va real valyuta kurslariga ta'siri.

Qo'llaniladigan pedagogik texnologiyalar: «Kaskad texnikasi» yordamida, muammoli savollar

19.1-ilova

«Kaskad» texnikasi

Ushbu texnologiya g'oyalar tizimini ishlab chiqishga ko'mak beradi:
Asosiy maqsadi: aniq va ijodiy fikrlash qobiliyatini faollashtirish.

1-topshiriq

Savol yuzasidan fikrlaringizni bildiring va ularni asoslang.

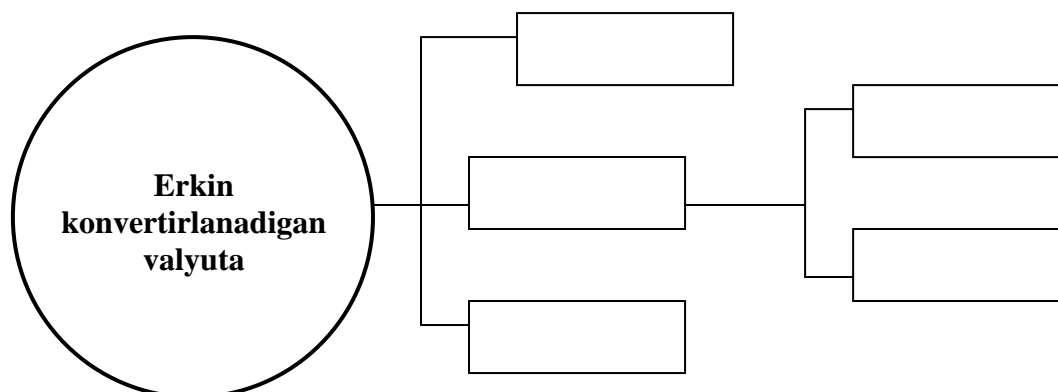

2-topshiriq

Savol yuzasidan fikrlaringizni bildiring va ularni asoslang.

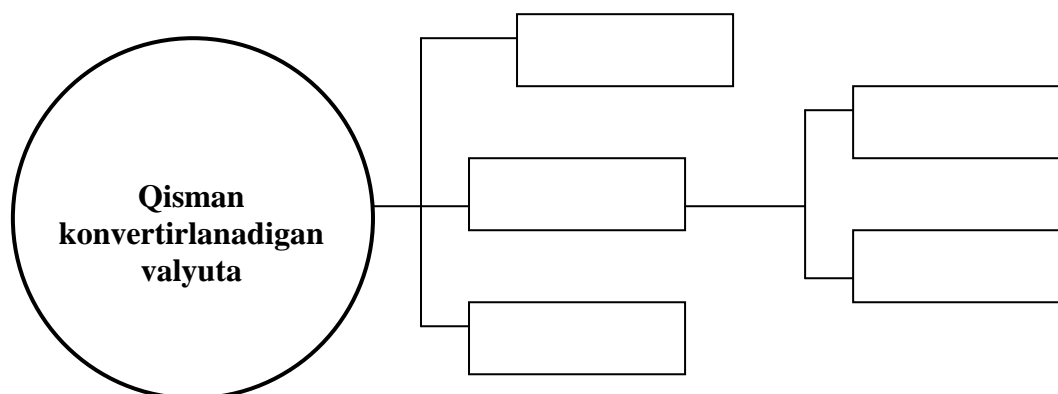

3-topshiriq

Savol yuzasidan fikrlaringizni bildiring va ularni asoslang.

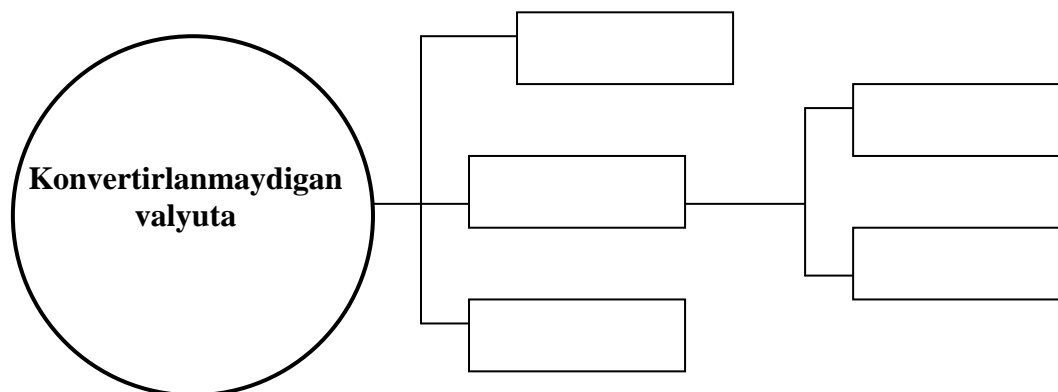

19.2-ilova

Amaliy mashg'ulotda ishlash tartibi va reglament

1. Guruhda ishlash va taqdimotni tayyorlash – 20 daqiqa
2. Ishning natijalarini taqdimot etish – 5 daqiqa
3. Jamoa bo'lib muhokama qilish va guruhni baholash – 5 daqiqa

19.3-ilova

Guruh bilan ishlash qoidalari

Guruhning har bir a'zosi:

- o'z sheriklarining fikrlarini hurmat qilishlari lozim;
- berilgan topshiriqlar bo'yicha faol, hamkorlikda va mas'uliyat bilan ishlashlari lozim;
- o'zlariga yordam kerak bo'lganda, so'rashlari mumkin;
- yordam so'rganlarga ko'mak berishlari lozim;
- guruhni baholash jarayonida ishtirok etishlari lozim.

19.4-ilova

Baholash ko'rsatkichlari va mezonlari (ball)

Baholash ko'rsatkichlari va mezonlari (ballarda)	Guruhlar		
	1	2	3
1-topshiriq (0,3)			
2-topshiriq:			
- mavzuga mos kelishi, ko'rgazmalilik (0,8);			
- mantiqiylik, aniqlik (0,5);			
3-topshiriq (0,5)			
4-topshiriq:			
- xulosalarni aniq shakllantirilganligi (0,5);			
Reglament (0,2)			
Nazorat savollariga to'g'ri javob uchun (0,1)			
Boshqalar tomonidan to'ldirilganligi uchun (0,1)			
Jami (3,0)			

19.5-ilova

Muammoli savollar

1. Xarid qobiliyati pariteti atamasining mohiyati nimadan iborat?
2. Real valyuta kursi makroiqtisodiy siyosat ta'sirida qay tarzda o'zgartiriladi va uning milliy iqtisodiyotga ta'siri qanday?
3. Proteksionizm siyosatining valyuta kursiga ta'sirini qanday baholaysiz?
4. Valyuta kursi o'zgarishining yalpi talab va yalpi taklif hajmiga ta'siri mexanizmini tushuntirib bering.

Tavsiya etilgan adabiyotlar

1. Prezident Islom Karimovning 2015 yil 16 yanvardagi Mamlakatimizni 2014 yilda ijtimoiy-iqtisodiy rivojlantirish yakunlari va 2015 yilga mo'ljallangan iqtisodiy dasturning eng muhim ustuvor yo'nalishlariga bag'ishlangan vazirlar mahkamasining majlisidagi ma'ruzasi /Халқ сўзи газетаси, 17 январ/
2. I.A.Karimov. "Asosiy vazifamiz – Vatanimiz taraqqiyoti va xalqimiz farovonligini yanada yuksaltirishdir"– Toshkent: «O'zbekiston», 2010. – 34-50 b.
3. I.A.Karimov. "Jahon moliyaviy-iqtisodiy inqirozi, O'zbekiston sharoitida uni bartaraf etishning yo'llari va choralari". T.: O'zbekiston, 2009 yil. -56 b.
4. Dornbush R. "Macroeconomics" - Boston. McGraw-Hill, 2001.,- 574 p.
5. Вечканов Г.С., Вечканова Г.Р. Макроэкономика; Учебник для вузов , 3-е изд., дополненное.-СПб.: Питер, 2009.- 350 с.
6. Менкю Н.Г. Принципы макроэкономики: 4-е изд./ Пер.с англ. – СПб.: Питер, 2009. - 544 с.
7. Самуэльсон, Пол Е., Нордхаус, Виллям Д. Макроэкономика,18-е изд.: пер. с англ,-М.: ООО «И.Д. Вилямс», 2009.-592 с.
8. Макроэкономика. Теория и российская практика: учебник / под ред. А.Г.Грязневой и Н.Н. Думной.-5-е изд., перераб. И доп.-М.: КНОРУС, 2008.- 688 с.
9. Насритдинова С.С. "Макроэкономика" Т.: "ИҚТИСОД-МОЛИЯ".2008
10. Тарасевич Л.С., Гребников П.И., Лусский А.И. Макроэкономика:Учебник.- 6-е изд., испр. и доп. –М.: Высшее образование», 2006, 89--127 с.с.

20- mavzu. OCHIQ IQTISODIYOTDA MAKROIQTISODIY SIYOSAT (2 soat)

- 20.1. Ochiq iqtisodiyot tushunchasi va uning ko'rinishlari.
- 20.2. Mandell Flemingning ochiq iqtisodiyot modeli.
- 20.3. Qayd etilgan valyuta kursi sharoitida pul-kredit va fiskal siyosat.
- 20.4. Erkin suzib yuruvchi valyuta kursi sharoitida makroiqtisodiy siyosat.

Qo'llaniladigan pedagogik texnologiyalar: "Insert usuli", "BBB" jadvalini to'ldirish.

20.1-ilova

Guruhlar uchun topshiriqlar

1-guruh

Ochiq iqtisodiyot, Ichki xarajatlar, savdo balansi, sof eksport, Ichki xarajatlar, sof eksport, devalvatsiya tushunchalarining mazmuni va o'zaro bog'liqligini yoriting.

"Ochiq iqtisodiyot" tushunchasiga klaster tuzing.

2- guruh

Eksport va importning milliy iqtisodiyotga ta'sirini tushuntirib bering? "Eksport va import" tushunchasiga klaster tuzing.

3- guruh

Ochiq iqtisodiyotning asosiy ko'rsatkichlarini sanab bering va yoriting.

"sof eksport" tushunchasiga klaster tuzing.

4- guruh

Mandell-Fleming modeli qanday model va u nima maqsadida qo'llaniladi.

"Devalvatsiya" tushunchasiga klaster tuzing

20.2-ilova

"Insert usuli"

Insert – samarali o'qish va fikrlash uchun belgilashning interfaol tizimi hisoblanib, mustaqil o'qib-o'rganishga yordam beradi. Bunda ma'ruza mavzulari, kitob va boshqa materiallar oldindan talabaga vazifa qilib beriladi. Uni o'qib chiqib, «V; +; -; ?» belgilari orqali o'z fikrini ifodalaydi.

Matnni belgilash tizimi

(v) – men bilgan narsani tasdiqlaydi.

(+) – yangi ma'lumot.

(-) – men bilgan narsaga zid.

(?) – meni o'ylantirdi. Bu borada menga qo'shimcha ma'lumot zarur.

Insert jadvali

Tushunchalar	V	+	-	?
Ochiq iqtisodiyot				
Yopiq iqtisodiyot				
Ochiq iqtisodiyotning asosiy ko'rsatkichlari				
Ichki muvozanat				
Tashqi muvozanat				
Qayd qilingan valyuta kursi				

Suzib yuruvchi valyuta kursi				
Devolvatsiya				

20.3-ilova

Guruh bilan ishlash qoidalarini

Guruh a'zolarining har biri:

- o'z sheriklarining fikrlarini hurmat qilishlari lozim;
- berilgan topshiriqlar bo'yicha faol, hamkorlikda va mas'uliyat bilan ishlashlari lozim;
- o'zlariga yordam kerak bo'lganda so'rashlari mumkin;
- yordam so'raganlarga ko'mak berishlari lozim;
- guruhni baholash jarayonida ishtirok etishlari lozim;
- "Biz bir kemadamiz, birga cho'kamiz yoki birga qutulamiz" qoidasini yaxshi bilishlari lozim.

1. Bitta gap bilan savolga javobni shakllantiring, eksport, import, ishlab chiqarish, tovarlar, xizmatlar, mamlakat tushunchalari qanday bog'liqlikda namoyon bo'ladi?

2. "Mandell-Fleming modelining qo'llanilishi" bo'yicha sxema tuzing.

3. Ushbu tushunchalarning mazmunini yoriting.

Ochiq iqtisodiyot deganda nimani tushunasiz?

Kichik va katta ochiq iqtisodiyotning mohiyati va farqlarini tushuntirib bering.

Tashqi muvozanat atamasini izohlab bering.

Mandell-Flemingning ochiq iqtisodiyot modelini tavsiflab bering.

20.4-ilova

Baholash mezonlari va ko'rsatkichlari (ball)

Guruh	1 topshiriq	2 topshiriq	3 topshiriq (har bir savol 0,2 ball)			Ballar yig'indisi
	(1,0)	(1,4)	1-savol	2-savol	3-savol	(3,0)
1						
2						
3						

20.5-ilova

B.B.B. usuli asosida bilimlarni sinash uchun tarqatma materiallar

	Tushuncha	Bilaman "+", Bilmayman "-".	Bildim "+", Bila olmadim "-".
1	Ochiq iqtisodiyot		

2	Yopiq iqtisodiyot		
3	Ochiq iqtisodiyotning asosiy ko'rsatkichlari		
4	Ichki muvozanat		
5	Tashqi muvozanat		
6	Qayd qilingan valyuta kursi		
7	Suzib yuruvchi valyuta kursi		
8	Devolvatsiya		

Tavsiya etilgan adabiyotlar

1. Prezident Islom Karimovning 2015 yil 16 yanvardagi Mamlakatimizni 2014 yilda ijtimoiy-iqtisodiy rivojlantirish yakunlari va 2015 yilga mo'ljallangan iqtisodiy dasturning eng muhim ustuvor yo'nalishlariga bag'ishlangan vazirlar mahkamasining majlisidagi ma'ruzasi /Халқ сўзи газетаси, 17 январ/
2. I.A.Karimov. "Asosiy vazifamiz – Vatanimiz taraqqiyoti va xalqimiz farovonligi yanada yuksaltirishdir" – Toshkent: «O'zbekiston», 2010. – 34-50 b.
3. I.A.Karimov. "Jahon moliyaviy-iqtisodiy inqirozi, O'zbekiston sharoitida uni bartaraf etishning yo'llari va choralari". T.: O'zbekiston, 2009 yil. -56 b.
4. Вечканов Г.С., Вечканова Г.Р. Макроэкономика.2-е изд.-СПб.:Питер, 2010, 53-68 с.с.
5. Мариганова Е.А., Шапиро С.А. Макроэкономика. Экспресс курс.: учебное пособие- М.: КНОРУС, 2010, 66-71,181-189 с.с.
6. Менкю Н.Г. Принципи макроэкономики: 4-е изд./Пер.с англ.–СПб.:Питер, 2009, 282-288 с.с.
7. Самуэльсон, Пол Е., Нордхаус, Вильям Д. Макроэкономика,18-е изд.: пер. с англ,-М.: ООО «И.Д. Вилямс», 2009, 183-226 с.с.
8. Абел Е., Бернанке Б. Макроэкономика. 5-е изд.- СПб.: Питер, 2008, 323-339 с.с.
9. Киселева Е.А. Макроэкономика: Экспресс курс: учебное пособие.- М.: КНОРУС, 2008, 144-175 с.с.
10. Тарасевич Л.С., Гребников П.И., Лусский А.И. Макроэкономика: Учебник.- 6-е изд., испр. и доп. –М.: Высшее образование», 2006, 89--127 с.с.

3. MUSTAQIL ISHNI TASHKIL ETISHNING SHAKLI VA MAZMUNI

Fan bo'yicha talabalarga mustaqil ish uchun 54 soat ajratilgan. Mustaqil ishni tashkil etishda quyidagi shakllardan foydalaniladi: ayrim nazariy mavzularni o'quv adabiyotlari yordamida o'zlashtirish; amaliy mashg'ulotlar uchun topshirilgan, mavzuga doir masalalar, keys-stadi va o'quv loyihalarini

Axborot resurs markazi manbalari hamda O'zbekiston Respublikasi Davlat Statistika Qo'mitasi ma'lumotlarini to'plagan holda bajarish; ilmiy-amaliy anjumanlarga ma'ruza tezislari va ilmiy maqolalarni tayyorlash.

Talabalarning mazkur fan bo'yicha mustaqil ishini tashkil etish va uni nazorati Toshkent Moliya instituti rektori tomonidan tasdiqlangan "Talaba mustaqil ishini tashkil etish, nazorat va baholash to'g'risidagi Nizom"ga muvofiq fan bo'yicha mustaqil ishni tashkil etish, nazorat qilish va baholash bo'yicha Uslubiy ko'rsatmalar asosida olib boriladi.

"Makroiqtisodiyot" fanidan mustaqil ta'lim sifatida o'rganiladigan quyidagi mavzular tavsiya etiladi:

1. Makroiqtisodiy modellar va makroiqtisodiy tahlilda ulardan foydalanish xususiyatlari.
2. O'zbekiston Respublikasida YaIMning ishlab chiqarish tarkibi tahlili.
3. O'zbekiston Respublikasi rivojlanishining makroiqtisodiy ko'rsatkichlari tahlili.
4. Inflyatsiyaning ijtimoiy-iqtisodiy oqibatlarini.
5. Inflyatsiyaning yuzaga kelish sabablari va rivojlanish omillari.
6. Inflyatsiya va aksinflatsiya siyosati.
7. O'zbekiston Respublikasi iqtisodiyotidagi inflyatsiya jarayonlari tahlili.
8. O'zbekiston Respublikasi Davlat byudjeti daromadlari tahlili.
9. O'zbekiston Respublikasi Davlat byudjeti xarajatlari tahlili.
10. Davlat byudjeti taqchilligi: mohiyati yuzaga kelish sabablari va bartaraf etish yo'llari.
11. O'zbekiston Respublikasi bank tizimini rivojlantirish ko'rsatkichlari.
12. O'zbekiston Respublikasining 2014 yilda pul-kredit siyosati tahlili.
13. O'zbekiston Respublikasi iqtisodiyotiga jahon moliyaviy-iqtisodiy inqirozi ta'sirini bartaraf etishda pul-kredit siyosati va bank tizimining roli.
14. Iqtisodiy o'sish omillari va tiplari.
15. Iqtisodiy o'sishning zamonaviy neoklassik modellari.
16. Xalqaro savdo va daromadlarning taqsimlanishi.
17. O'zbekiston Respublikasining tashqi savdosi dinamikasi va tarkibi.
18. Tashqi savdoni tartibga solishning notarif usullari.
19. To'lov balansini makroiqtisodiy tartibga solish usullari va muammolari.
20. Makroiqtisodiy siyosatning muvozanatli real valyuta kursi dinamikasiga ta'siri.
21. O'zbekiston Respublikasi milliy valyutasi kursining o'zgarishi tendentsiyalari va omillari.
22. Global moliyaviy-iqtisodiy inqirozdan chiqish bo'yicha rivojlangan davlatlar tajribasi.

4. USLUBIY KO‘RSATMALAR

Mikroguruhlar bahs-munozaralari yuzasidan tavsiyalar

Amaliy mashg‘ulotlarni talabalarning yuksak faolligi sharoitida o‘tkazish “Makroiqtisodiyot” fanini o‘qitishning asosiy talablaridan biridir. Bunga erishish usullaridan biri mikroguruhlar bahs-munozaralarini uyushtirib borishdir. Mazkur usulni amalda ishlatish ko‘p bosqichli bo‘ladi:

Birinchi bosqich. Amaliy guruhidagi talabalar 2-3 ta kichik guruhlariga ajaratiladi. Guruhning boshlovchilari – yetakchi tayinlanadi, ular almashtirib turiladi, natijada har bir talaba o‘qish davrida yetakchi vazifasini o‘taydi. O‘qituvchi yetakchi funksiyalarini aniq belgilab beradi. Yetakchining o‘zi puxta tayyorlanishi, boshqalardan shu jihatdan yuqori turishi, guruq fikrini qayrab turishi, xullas muayyan yo‘lboshchi bo‘lishi talab qilinadi.

Ikkinchi bosqich. Bahs-munozara uchun predmet tanlab olinadi, ya’ni qaysi bir masala yuzasidan tortishuv bo‘lishini o‘qituvchi oldindan belgilab, bu haqda guruhlarni ogoh etadi. Guruhlar munozara predmeti yuzasidan oldindan tayyorgarlik ko‘radi. O‘qituvchi bir necha mashg‘ulot uchun bahs obyektini oldindan belgilab beradi.

Uchinchi bosqich. Bahs-munozara mashg‘ulot paytida tashkil etiladi. Bunda qo‘yilgan masala yuzasidan har bir mikroguruh vakili o‘z fikrini bildiradi. Guruhlar bir-birigi savol beradi, e’tirozini bildiradi. Shu o‘rinda dalillarda va qarshi dalillar qo‘llanadi. Bahsga o‘qituvchi aralashib, qo‘yilgan savollarga aniqlik kiritadi, muhokama yuzaga keltirgan yangi savollarga javob beradi. Bahs haqiqiy- ilmiy munozaraga aylanishi talab qilinadi.

To‘rtinchi bosqichda: O‘qituvchi bahs-munozaraga yakun yasab qaysi mikroguruq ustun kelganligi, qaysi talaba bahsda kuchli dalil keltirganligini qayd etadi. Bahs yakuniga qarab, o‘qituvchi ishtirokchilarga ball qo‘yadi. Bunda munozarada yetakchilik qilgan talabaga, u o‘z ishini uddasidan chiqqan sharoitda, eng yuqori ball qo‘yiladi. Munozaraning faol ishtirokchilari ham ball bilan siylanadi.

Bahs-munozara o‘tkazilganligi va qo‘yilgan ballar Amaliyot daftarida alohida qayd etiladi. Bu bilan tinglovchilar bilimiga adolat bilan yakuniy baho chiqarishga erishiladi.

Kichik guruhlarda ishlash. Bunda tinglovchilar 3-5 kishilik guruh hosil etadilar. Har guruh mustaqil topshiriq olib, uni birgalikda bajaradi va ishlash natijalarini katta guruh oldida bayon qiladi, har xil natija olinganda, bu asoslab beriladi, boshqa guruhlar bilan bahs qilinadi. Kichik guruhda tinglovchilar bir-biridan o‘rganadi. Kichik guruhda ishlash uchun nazariy muammo, misol va masala yechish, topishmoqqa javob topish, qo‘yilgan aniq muammoni yechish, grafiklar tuzish, jadvallarni to‘ldirish kabilar bo‘lishi mumkin.

Vaziyatli videolavhalar tahlili

Telelavhalar iqtisodiy faoliyatga bag'ishlangan sahnalar va kino kadrlardan iborat bo'lib, badiiy-ilmiy materiallarni qamrab oladi. Ularda badiiy obraz orqali iqtisodiy jumboqlar qo'yilgan, iqtisodiy yechimlar va amaliy xatti-harakatlar tasvirlangan. Badiiy lavhalar mavzularga qarab ekranda namoyish etiladi, har lavha so'ngida savollar qo'yilgan, ularga javobni talabalar topishlari kerak.

Bunda o'qituvchi lavhalarda qanday muammo qo'yilganligiga urg'u beradi, shu bilan birga, qabul qilingan qarorlar to'g'ri yoki noto'g'riligi haqidagi masala o'rtaga tashlanadi, agar xato bo'lsa, u nimadan iborat degan savolga e'tibor beriladi. Tinglovchilar o'z fikr-mulohazasini bildirib, bahslashadi, ular kichik guruhlariga bo'linib, boshqa guruh bergan javobni sharxlaydi, to'g'ri va noto'g'ri ekanligini asoslaydi. O'qituvchi bahslar yuzasidan ajrim qiladi. Telelavhalar ketma-ket mavzusiga qarab bahs usulida tahlil etiladi. Lavhalar tahlilining kengligi va chuqurligiga qarab, unda ishtirok etgan talabalarga ball beriladi va u jurnalda qayd etiladi.

Savol-javob va suhbat

Amaliy mashg'ulot o'tkazishning eng tarqalgan shakli. Bunda Amaliyot rejasida ko'riladigan masalalar yuzasidan o'qituvchi qo'yan savollarga talabalar javob berishadi. Yirik savollar bilan birgalikda mayda savollar ham o'rtaga tashlanadi, ularga ixtiyoriy ravishda javob beriladi, javoblarga tanqidiy e'tirozlar ham tinglanadi, savollar yana boshqa javoblar bilan to'ldirib boriladi. Darsda talabalar o'qituvchi oldiga ham savol qo'yadilar. Savollar yechilmay qolgan taqdirda ular yuzasidan o'qituvchi suhbat o'tkazadi. Savol-javoblar natijasiga qarab, talabalarga ball qo'yiladi.

Yozma ish va uni taqrizlash

Bu usul talabalarni darsga qanday tayyorlanib kelganligini bilish, qo'yilgan masala yuzasidan qanday bilim olganliklarini umumiy tarzda aniqlash uchun o'tkaziladi. Bunda talabalarga aniq va qisqa savol beriladi, unga talabalar yozma ravishda lo'nda qilib javob berishadi. Yozilgan javoblarga magistrilar taqriz beradi. Bunda javob to'g'ri yoki noto'g'ri ekanligi, qaysi javob eng zaif yoki eng to'la ekanligi asoslanadi. Har bir taqriz beruvchi o'z dalilini keltiradi, o'z fikrini og'zaki ravishda asoslaydi. Shu yo'sinda bahs boshlanadi. Yozma javobning mazmun-dorligi, taqrizlar va bahslashuv natijasiga qarab, o'qituvchi tinglovchilarga ball qo'yadi.

Amaliy va rol o'yinlari

Amaliy mashg'ulotning eng qiziqarli, lekin o'ta ma'sul shakli. Bunday dars oldindan yozilgan ssenariylar asosida o'tkaziladi. O'yinlar mavzusi oldindan belgilanadi, unga jiddiy tayyorgarlik ko'riladi, rollar ham oldindan tasdiqlanadi, ularni o'qituvchi har bir talabaga yoki kichik guruhga birlashtirib qo'yadi. O'yinlar natijasida talabalar amaliy ishni naqadar yaxshi bajara olishlari aniqlanadi. O'yinlar odatda, dolzarb muammolar yuzasidan o'tkaziladi.

Avvalo amaliy o'yin predmeti sifatida iqtisodiy muammo imitatsiya qilinadi. Muammoning yechimi yuzasidan har bir o'yin ishtirokchisi o'z rolini ijro etadi. Rol ijrochisi muammoni yechish yuzasidan o'z qarorini e'lon qiladi, nima qilishini bildiradi. Bularga qarama-qarshi ravishda boshqa rol ijrochilari muammoga boshqacha qarashini bildiradi. Har bir rol ijrochisi o'z gapini ma'qullaydi. O'yin o'tkazilganda ijrochilar 2 guruhga ajratiladi. Ulardan biri o'z fikrini tasdiqlasa, boshqasi e'tiroz bildirib, bunga rozi bo'lmaydi. Qarshi turgan ijrochilar muammoning muqobil yechimini beradi. Rol ijrochilarining bilim mahorati, ya'ni masala yechimiga asosli yondashuviga qarab, ularga ball beriladi.

Ko'nikma olish mashqlari

Bunday usul amaliy ko'nikmalar olish yuzasidan bajariladi. Buning uchun ko'nikma obykti olinadi, ya'ni nima qilish aniqlab beriladi. Berilgan topshiriq bosqichma-bosqich bajarib boriladi va buni o'qituvchi nazorat qiladi.

Bajariladigan amallar kerak bo'lsa, bir necha bor takrorlanadi. Tinglovchi amallarni so'zsiz bajara olishiga erishgach, uning ishi baholanadi. Ko'nikma odatda, amaliy hisob-kitob o'tkazish, masala yechish, grafik va jadvallar tuzish yuzasidan hosil qilinadi.

«Davra suhbat»

«Davra suhbat» amaliyot darsining faol shakli hisoblanadi.

Talabalar tavsiya etilgan adabiyotlar ustida ishlashlari va erkin muhokamada, o'rtoqchilik bahslashishda rejada ko'rsatilgan savollarni muhokama qilib, o'z fikr-mulohazalarini bayon etishlari lozim.

Qo'yilgan savollar-muammolarni muhokamasini bank, moliya va soliq organlarining faoliyati bilan bog'lab, ko'rilishi talab qilinadi.

«Davra suhbat»ni erkin vaziyatda o'tkazish, talabalarni o'zaro bemaol fikr almashishini tashkil qilish, ularning faolligini oshirish maqsadida darsni o'qituvchi emas, talabalar guruhi tomonidan demokratik ravishda saylangan, tasdiqlangan yetakchi olib boradi.

«Davra suhbat»ga oldindan tayyorgarlik ko'riladi, kerak bo'lsa, o'qituvchilar o'tkazadi.

O'qituvchi guruh yetakchisi dars olib borish uchun ham mazmunan, ham uslubiy nuqtai nazardan tayyorlaydi.

«Davra suhbat»ni yetakchi qisqacha kirish so'zi bilan boshlaydi. Talabalar rejada ko'rsatilgan savollarni navbat bilan ko'rib chiqadilar. So'zga chiqqan talaba guruh a'zolaridan tushgan savollarga javob beradi.

Har bir muhokamaga qo'yilgan savol bo'yicha asosiy so'zga chiqqan talabadan tashqari boshqalar qo'shimcha yoki tanqidiy chiqishlar qilishlari mumkin.

Guruh yetakchi har bir muhokama qilinayotgan savol bo'yicha oxirida qisqa xulosalar chiqaradi.

Darsning yuqori samarali bo'lishi uchun imkoniyat boricha muhokamada ko'proq talabalar ishtirok etishlari lozim.

“Davra suhbatini”ning oxirida yakuniy soʻz bilan oʻqituvchi chiqadi. Oʻqituvchi talabalarni soʻzga chiqishlarini xulosalaydi va notoʻgʻri chiqishlar boʻlgan boʻlsa, ularni toʻgʻrilab oʻtadi, masalaning mohiyatini oxirigacha ochib beradi, yoritilmay qolgan savollarni yoritadi.

Dars oxirida davra suhbatini ishtirokchilariga ball qoʻyiladi.

Yuqorida keltirilgan uslublarni qoʻllash boʻyicha amaliyot rejasida har savol oxirida koʻrsatmalar beriladi, yaʼni qaysi masalani qanday usulda muhokama qilish maʼqulligi koʻrsatiladi.

Referat yozish yuzasidan tavsiyalar

Referat mustaqil ishning muhim boʻgʻinidir, uning mazmuni va oʻz vaqtida yozib topshirilishiga qarab talabalar bilimi ball bilan baholanadi. Odatda, har bir referat uchun, agar u yaxshi yozilgan boʻlsa 5, eng koʻpi 10 ball beriladi. Ballni koʻproq olish uchun 2-3 ta referat yozish mumkin emas. Referatlar umumnazariy yoki yirik iqtisodchilarning taniqli asarlari yuzasidan yoziladi. Referatlar mavzularidan qaysi birini tanlab olish talaba ixtiyorida boʻladi.

Talaba referat mavzusini boʻlgʻusi dissertatsiyasi yoki oʻzi qiziqqan masalaga yaqin qilib tanlab olgani maʼqul. Ammo tanlangan mavzular bir-birini takrorlamasligi zarur, lekin ayrim asarlardan yoziladigan referatlar bundan mustasnodir.

Umunnazariy mavzudagi referatlar roʻyxati oʻzgartirib va toʻldirilib boriladi, shu bois rasmiy roʻyxatda boʻlmagan mavzuda ham referat tayyorlash mumkin, ammo yangi mavzu oʻqituvchi tavsiyasiga binoan yoki uning roziligi bilan tanlab olinadi. Mavzu aniq boʻlgach, talaba mustaqil ravishda unga oid adabiyotlarni oʻrganib chiqadi.

Umunnazariy tushdagi referatlar yozilganda faqat yirik kitob va risolalar emas, balki jurnal maqolalari, turli tashkilotlar tayyorlagan toʻplamlar, statistika maʼlumotlari ham oʻrganiladi. Mavzu bilan tanishilgach, referatning rejasi tuziladi va oʻqituvchi bilan kelishiladi.

Rejaga binoan qoʻlda yozilgan referat belgilangan vaqtda oʻqituvchiga topshiriladi. Referat kech topshirilsa, unga beriladigan ball kamaytiriladi. Yuqori ball olish uchun referatni sarmazmun qilib va oʻz vaqtida tayyorlash kerak. Topshirilgan referat vaqti koʻrsatilgan holda kafedra jurnalida qayd etiladi. Referatni Amaliyot mashgʻuloti oʻtkazuvchi oʻqituvchi tekshirib chiqadi, uning mazmuni, vaqtda topshirilishi va qanday shaklda rasmiylashtirilishiga qarab, ball qoʻyib chiqadi va uni referatning bosh betiga yozib, oʻz imzosi bilan tasdiqlaydi.

Referatning asosiy mazmuni Amaliyot mashgʻuloti chogʻida uning muallifi tomonidan bayon etilishiga yoʻl beriladi. Eng yaxshi referatlar konferensiyalarga tavsiya etiladi.

Mustaqil ish

Talabalar dasturda belgilangan hajmda bilim olishlari talab qilinadi, ammo dars soatlari chegaralangani uchun ular hamma kerakli mavzularni darsda oʻzlashtirib ulgurmaydilar. Dars jarayonida olib ulgurilmagan bilimlarni

mustaqil ishlash orqali o'zlashtiriladi. Talabalar fan dasturida ko'rsatilgan masalalar bo'yicha ball to'plashlari zarur, buning uchun esa mustaqil ish topshiriqlarini bajarishlari topshiriq tariqasida, albatta yakuniy testlarga kiritiladi. Mustaqil ish 2 qismli bo'ladi: 1) mustaqil ravishda referat yozish; 2) mustaqil ravishda dasturda tavsiya etilgan masalalarni o'rganib chiqish. Mustaqil ishlash jarayonida talabalar belgilangan topshiriqlarni, adabiyotlarni qunt bilan o'rganish asosida bajarib, bilimlarini to'ldiradilar. Mustaqil ishni bajarilishiga qarab (referatlarni inobatga olgan holda) talabalarga ball qo'yiladi.

5. Amaliy mashg'uloti davomida aqliy munozara shaklida o'tkaziladigan ishchi o'yinning qoidalari

Aqliy munozara shaklida o'tkaziladigan ishchi o'yinning barcha qatnashchilari 3 (2) ishchi guruhga va 1ta ekspertlar guruhiga bo'linadi.

Har bir guruh o'qituvchi tomonidan topshiriq oladi.

Har bir guruhga yordam tariqasida tegishli yo'nalishlarni amalga oshirishni tezlashtirish yuzasidan taxminiy tadbirlar rejasi beriladi.

Har bir guruhning asosiy vazifasi yuqoridagi 10 ta savoldan iborat tadbirlarni ishlab chiqishdan va uni barcha Amaliyot qatnashchilari oldida taqdimot tarzida himoya qilishga tayyorlashdan iborat.

Taqdimotni tayyorlashga 5 daqiqa va uni himoyasiga ham 5 daqiqa ajratiladi.

Ishlab chiqilgan tadbirlarning taqdimoti ma'ruzaning asosiy qismidan keyin o'tkaziladi va boshqa guruh a'zolari tomonidan to'ldiriladi.

Ishchi guruhlar taqdimot o'tkazganidan keyin bosh ma'ruzachi aqliy munozara natijalarini umumlashtiradi, ekspert guruhi a'zolari esa, har bir taqdimotni baholagan holda, g'olibni aniqlaydilar.

Ishchi guruhlar tomonidan tayyorlangan taqdimotni baholashning asosiy mezonlari quyidagilardan iborat:

1. Taqdimotdan olingan umumiy taassurot.
2. Tanlangan tadbirlar rejasining istiqbolligi;
3. Muammoni yechimiga kompleks yondashuv;
4. Tanlangan savollarning dolzarbligi;
5. Muammoning yechimiga ishtirokchilar yondashuvining yangiligi;
6. Belgilangan chora-tadbirlarning o'zaro bog'liqligi;
7. Belgilangan chora-tadbirlarning aniq bayon qilinganligi;
8. Savol qo'yilishining kengligi;
9. Taqdimot jarayonining jonliligi;
10. Tadbirlarni ishlab chiqishda jamoaviylik.

Har bir mezon 0,5 balldan baholanadi.

Guruhlar taqdimoti eng yuqori balli – 5 ballni tashkil etadi.

Informatsion – texnik vositalar

“Makroiqtisodiyot” fani bo‘yicha talabalarning bilimlarni o‘zlashtirish darajasini va sifatini oshirish uchun yangi interfaol, pedagogik texnologiyalardan foydalaniladi.

Ma’ruzalar Microsoft Office Power Point dasturida tayyorlangan slayd prezentatsiyalari orqali o‘qitiladi. Ularga qisqacha tarqatma materiallar tarqatiladi. Yuqorida nomlari keltirilgan texnologiyalar talabalarning o‘zlashtirish darajasining bevosita yuqori bo‘lishiga olib keladi.

Ushbu fanni talabalar yaxshi o‘zlashtirishlari uchun iqtisodiy nazariya kursini, iqtisodga oid qonunlarni, raqobat qonunlarini, korxonalarining faoliyat ko‘rsatish mexanizmini, mehnat jarayonida vujudga keladigan munosabatlarni, firmalar qaror qabul qilishda yuzaga keladigan ziddiyatli vaziyatlarni va ularni bartaraf etish yo‘llarini mustaqil o‘rganishlari va ulardan boxabar bo‘lishlari maqsadga muvofiqdir.

Fan bo‘yicha va unga yaqin mavzular yuzasidan INTERNET tarmog‘idan foydalanishlari talabalarning bilimlarini har tomonlama oshishiga olib keladi.

Kurs bo‘yicha ma’ruzalar matni, Microsoft Office Power Point dasturida tayyorlangan slayd prezentatsiyalarining bosma va elektron variantlari mavjud. Bundan tashqari, kutubxonada kurs bo‘yicha tavsiya qilingan adabiyotlar mavjud.

Internet saytlari:

<http://www.iet.ru>

<http://www.nes.ru>

<http://www.ic.omskreg.ru>

<http://www.imce.ru>

<http://www.cer.uz>

www.review.uz

**AMALIY MASHG‘ULOTLARGA TAYYORLANISHDA TAVSIYA
ETILADIGAN ADABIYOTLAR**

1. Prezident Islom Karimovning 2015 yil 16 yanvardagi Mamlakatimizni 2014 yilda ijtimoiy-iqtisodiy rivojlantirish yakunlari va 2015 yilga mo‘ljallangan iqtisodiy dasturning eng muhim ustuvor yo‘nalishlariga bag‘ishlangan vazirlar mahkamasining majlisidagi ma’ruzasi /Халқ сўзи газетаси, 17 январ/
2. Karimov I.A. «2012-yil Vatanimiz taraqqiyotini yangi bosqichga ko‘taradigan yil bo‘ladi» // O‘zbekiston Respublikasi Prezidenti Islom Karimovning 2011-yilning asosiy yakunlari va 2012-yilda O‘zbekistonni ijtimoiy-iqtisodiy rivojlantirishning ustuvor yo‘nalishlariga bag‘ishlangan Vazirlar Mahkamasining majlisidagi ma’ruzasi.-www.press-service.uz
3. Prezident Islom Karimovning 2010 yil 27 yanvardagi O‘zbekiston Respublikasi Oliy Majlis Qonunchilik palatasi va Senatining qo‘shma majlisidagi “Mamlakatni modernizatsiya qilish va kuchli fuqarolik

jamiyatini barpo etish – ustuvor maqsadimizdir”, deb nomlangan ma’ruzasi.
[http://www. //press-service.uz/](http://www.press-service.uz/).

4. O‘zbekiston Respublikasi Prezidenti Islom Karimovning “Mam-lakatni modernizatsiya qilish va kuchli fuqarolik jamiyatini barpo etish – ustuvor maqsadimizdir” hamda “Asosiy vazifamiz – Vatanimiz taraqqiyoti va xalqimiz farovonligini yanada yuksaltirishdir” nomli ma’ru-zalarini o‘rganish bo‘yicha o‘quv-uslubiy majmua. – Toshkent: “Iqtiso-diyot” nashriyoti. –2010. – 310 bet
5. Dornbush R. “Macroeconomics” - Boston. McGraw-Hill, 2001.,- 574 p.
6. Abel E., Bernanke B. Makroekonomika. 5-e izd.- SPb.: Piter, 2008.– 768s.
7. Agapova T.A., Seregina S.F. Makroekonomika. Uchebnik. 7-e izd. - M.: «Delo i Servis», 2005. - 464 s.
8. Axmedov D.Q., Ishmuxamedov A.E., Jumaev Q.X., Djumaev Z.A. Makroiqtisodiyot. - T.: «O‘zbekiston yozuvchilar uyushmasining Adabiyot jamg‘armasi nashriyoti», 2004 - 240 b.
9. Vahobov A.V., Abdullaev Yo.A. Jahon moliyaviy-iqtisodiy inqirozi, O‘zbekiston sharoitida uni bartaraf etishning yo‘llari va choralari asarini o‘rganish bo‘yicha o‘quv-uslubiy qo‘llanma. T: “IQTISOD - MOLIYA”, 2009
10. Dornbush R. “Macroeconomics” - Boston. McGraw-Hill, 2001.,- 574 p.
11. Вечканов Г.С., Вечканова Г.Р. Макроэкономика; Учебник для вузов , 3-е изд., дополненное.-СПб.: Питер, 2009.- 350 с.
12. Менкю Н.Г. Принципы макроэкономики: 4-е изд./ Пер.с англ. – СПб.: Питер, 2009. - 544 с.
13. Самуэльсон, Пол Е., Нордхаус, Вильям Д. Макроэкономика,18-е изд.: пер. с англ,-М.: ООО «И.Д. Вилямс», 2009.-592 с.
14. Макроэкономика. Теория и российская практика: учебник / под ред. А.Г.Грязневой и Н.Н. Думной.-5-е изд., перераб. И доп.-М.: КНОРУС, 2008.- 688 с.
15. Насритдинова С.С. “Макроэкономика” Т.: “ИҚТИСОД-МОЛИЯ”.2008
16. Гарсевич Л.С., Гребников П.И., Лусский А.И. Макроэкономика:Учебник.- 6-е изд., испр. и доп. – М.: Высшее образование», 2006, 654 с.
17. Ивашковский С.Н. Макроэкономика: Учебник. - 2-е издание. М.: Дело, 2002.,- 472 с.

Qo‘shimcha adabiyotlar:

1. Ishmuhammedov A.E., Djumayev Z.A, Jumayev Q.X. “Makroiqtisodiyot” (O‘quv qo‘l-lanma).-T.:O‘zbekiston Yozubchilar uyushmasi Adabiyot jamg‘armasi nashriyoti, 2005.-192 b.
2. Abulkasimov X. “Makroiqtisodiy tartibga solish va O‘zbekistonning barqaror rivojlanishi”. Monografiya. – T. “Akademiya”, 2011
3. Djumayev Z.A. “Makroiqtisodiyot” fanidan O‘quv-uslubiy majmua.,Toshkent: Iqtisodiyot.-2010 y.-598 b.

4. Агапова Т.А., Серегина С.Ф., Макроэкономика -М.: Дело и сервис 2007
3. Мариганова Е.А., Шапиро С.А. Макроэкономика. Экспресс курс.: учебное пособие- М.: КНОРУС, 2010.-302 с.
4. Киселёва Е.А. Макроэкономика. /Экспресс курс:учебное пособие- М.:КНОРУС, 2008- 384 с.
5. Кушлин В.И., Ивлева Г.Ю., Клюкин П.И. Макроэкономика: Государственное регулирование в условиях глобализации; УМК для подготовки магистров.-М. :Изд-во РАГС, 2007.-320 с.
6. Агапова Т.А., Серегина С.Ф. Макроэкономика. Тести: Учебное пособие.-2-е изд.- М.: Издательство “Дело и сервис”, 2005., 96 с.
7. Матвеева Т.Ю. Введение в макроэкономику: учебное пособие. Гос.ун-т-Висшая школа экономики.-3-е изд.-М: Изд.дом ГУ ВШЕ, 2005.-510 с.
8. Ишмухамедов А.Е., Чепел С.В., Шибаршова Л.И. Сборник кейсов по дисциплинам “Макроэкономика” и “Микроэкономика”(учебное пособие)-Т.: ТГЕУ, 2005, 140 стр.

9. Internet saytlari:

www.lex.uz - Uzbekiston Respublikasi qonunlari bazasi sayti.

www.mineconomi.uz

www.mf.uz - O'zbekiston Respublikasi Moliya Vazirligi veb portali.

www.stat.uz - O'zbekiston Respublikasi Davlat Statistika Qo'mitasi veb sayti.

www.soliq.uz - O'zbekiston Respublikasi Davlat Soliq Qo'mitasi veb sayti.

www.wordbank.org. -Jahon Banki ma'lumotlari.

www.imf.org «Xalqaro valyuta fondi» ma'lumotlari.

bankreferatov.ru – dissertatsiyalar, diplomlar, kurs ishlari va jamlangan sayt.

MUNDARIJA

Kirish	3
1. Fanga ajratilgan o‘quv soatlarining o‘quv turlari bo‘yicha taqsimoti	4
2. Amaliy (seminar) mashg‘ulotlarning namunaviy mavzulari.....	5
1- MODUL	
1-mavzu. “Makroiqtisodiyot” faniga kirish	5
2-mavzu. Asosiy makroiqtisodiy ko‘rsatkichlar va ularni hisoblash.....	8
3-mavzu. Bozor iqtisodiyotining davriy rivojlanishi. Ishsizlik.....	12
4-mavzu. Inflyatsiya va aksilinflyatsiya siyosati	14
5-mavzu. Yalpi talab - yalpi taklif modeli.....	16
6-mavzu. Iste‘mol, jamg‘arish va investitsiya funksiyalari.....	19
2- MODUL	
7-mavzu. Keynsning tovarlar va xizmatlar bozoridagi makroiqtisodiy muvozanat modeli.....	22
8-mavzu. Pulga talab funksiyasi.....	24
9-mavzu. Pul taklifi. Pul bozorida muvozanat.....	27
10-mavzu. Davlat byudjeti.Soliqlar.....	30
11-mavzu. Byudjet-soliq siyosati.....	32
12-mavzu. Bank tizimi. Pul-kredit siyosati.....	35
13-mavzu. IS-LM modeli.....	37
3- MODUL	
14-mavzu. Iqtisodiy o‘shishning umumiy tavsifi va neokeynscha modellari.....	40
15-mavzu. Iqtisodiy o‘shishning neoklassik modellari.....	43
16-mavzu. Xalqaro savdo nazariyasi.....	47
17-mavzu. Tashqi savdo siyosati.....	48
18-mavzu. To‘lov balansi.....	52
19-mavzu. Valyuta kursi.....	55
20-mavzu. Ochiq iqtisodiyotda makroiqtisodiy siyosat.....	58
3. Mustaqil ishni tashkil etishning shakli va mazmuni.....	61
4. Uslubiy ko‘rsatmalar.....	63
5. Amaliy (seminar) mashg‘ulotlarga tayyorlanishda tavsiya etiladigan adabiyotlar	68

I.A. Bakiyeva, G.X. Nazarova.

“MAKROIQTISODIYOT”
fanidan amaliy mashg‘ulotlar o‘tkazish bo‘yicha
uslubiy qo‘llanma

Muharrir: sh. Xudoyberdiyeva
Sahifalovchi: N. Nizamutdinova

Bosmaxona guvohnomasi № 10-0635
Bosishga ruxsat etildi 04.03.2015. Bichimi 60x84 1/16
Nashr hisob tabog‘i 4.8 b.t. Adadi 20. Buyurtma № 110

Toshkent Moliya institutida rizoqrafiya
usulida chop etildi
100000, Toshkent, Amir Temur shoh ko‘chasi 60^a uy.